

# मास्टर रीजनिंग

Verbal, Non-Verbal & Analytical

विभिन्न प्रतियोगी परीक्षाओं

UPSC (CSAT), State PSCs, SBI & IBPS (PO/Clerk),  
LIC & GIC, SSC, Railways, UPSSSC, B Ed, शिक्षक भर्ती,  
KVS/NVS एवं पुलिस भर्ती आदि के लिए

सफलता की मास्टर KEY

मास्टर  
रीजनिंग  
Verbal, Non-Verbal & Analytical

लेखकगण  
के के सिंह  
अमोघ गोयल  
रिंकु वर्मा

 arihant

अरिहन्त पब्लिकेशन्स (इण्डिया) लिमिटेड



## अरिहन्त पब्लिकेशन्स (इण्डिया) लिमिटेड

सर्वाधिकार सुरक्षित

### © प्रकाशक

इस पुस्तक के किसी भी अंश का पुनरुत्पादन या किसी प्रणाली के सहारे पुनर्प्राप्ति का प्रयास अथवा किसी भी तकनीकी तरीके—इलेक्ट्रॉनिक, मैकेनिकल, फोटोकॉपी, रिकॉर्डिंग या वेब माध्यम से प्रकाशक की अनुमति के बिना वितरण नहीं किया जा सकता है। 'अरिहन्त' ने अपने प्रयास से इस पुस्तक के तथ्यों तथा विवरणों को उचित स्रोतों से प्राप्त किया है। पुस्तक में प्रकाशित किसी भी सूचना की सत्यता के प्रति तथा इससे होने वाली किसी भी क्षति के लिए प्रकाशक, सम्पादक, लेखक अथवा मुद्रक जिम्मेदार नहीं हैं।

सभी प्रतिवाद का न्यायिक क्षेत्र 'मेरठ' होगा।

### ❧ रजि. कार्यालय

'रामछाया' 4577/15, अग्रवाल रोड, दरिया गंज, नई दिल्ली- 110002  
फोन: 011-47630600, 43518550; फैक्स: 011-23280316

### ❧ मुख्य कार्यालय

कालिन्दी, टी०पी० नगर, मेरठ (यूपी)— 250002  
फोन: 0121-2401479, 2512970, 4004199; फैक्स: 0121-2401648

### ❧ शाखा कार्यालय

आगरा, अहमदाबाद, बरेली, बंगलुरु, भुवनेश्वर, चेन्नई, दिल्ली, गुवाहाटी, हैदराबाद, जयपुर, झाँसी, कोलकाता, लखनऊ, नागपुर, मेरठ तथा पुणे

### ❧ ISBN 978-93-13198-37-6

PUBLISHED BY ARIHANT PUBLICATION (INDIA) LIMITED

### प्रोडक्शन टीम

पब्लिशिंग मैनेजर : महेंद्र सिंह रावत, केशव अग्रवाल	इनर डिजाइनर : अंकित सैनी
प्रोजेक्ट हेड : शाहिद सैफी	पेज लेआउट सैटिंग : विठू कुमार, राजीव सैनी, विपिन प्रजापति, रिकू कुमार
कवर डिजाइनर : आस मोहम्मद मलिक	प्रूफ रीडर्स : राजवीर सिंह, राशिद सैफी, मोहित शर्मा, करुणा भारती

'अरिहन्त' की पुस्तकों के बारे में अधिक जानकारी के लिए हमारी वेबसाइट [www.arihantbooks.com](http://www.arihantbooks.com) पर लॉग इन करें या [info@arihantbooks.com](mailto:info@arihantbooks.com) पर सम्पर्क करें।

[f /arihantpub](https://www.facebook.com/arihantpub) [IG /@arihantpub](https://www.instagram.com/arihantpub) [▶ Arihant Publications](https://www.youtube.com/ArihantPublications) [C /arihantpub](https://www.linkedin.com/company/arihantpub)

# प्रस्तावना

आधुनिक समय में किसी भी प्रतियोगी परीक्षा में तार्किक क्षमता (Reasoning Ability) सेक्शन का अपना एक महत्वपूर्ण स्थान है। प्रतियोगी परीक्षाओं में तार्किक क्षमता से सम्बन्धित प्रश्न पूछने का मुख्य कारण अभ्यर्थी की बौद्धिक क्षमता की जाँच तथा परिस्थिति के अनुसार निर्णय लेने की क्षमता की जाँच करना होता है। प्रतियोगी परीक्षाओं में तार्किक क्षमता से सम्बन्धित पूछे जाने वाले प्रश्नों को हल करना अभ्यर्थियों के लिए आसान नहीं होता। परन्तु यदि इन प्रश्नों का निरन्तर अभ्यास किया जाए तो परीक्षा में इन्हें हल करना आसान हो जाता है। यदि अभ्यर्थी का आधारीय ज्ञान दृढ़ है तथा वह निरन्तर अभ्यास कर रहा है, तो वह तर्कशक्ति से सम्बन्धित प्रश्नों को तीव्र गति तथा सटीकता से हल कर सकता है। इसी महत्वाकांक्षा को ध्यान में रखते हुए 'मास्टर रीजनिंग' निर्मित की गई है। इस पुस्तक का मुख्य उद्देश्य अभ्यर्थी को अधिक से अधिक न्यू-पैटर्न के प्रश्नों को उपलब्ध कराना एवं उन्हें हल करने की सर्वोत्तम विधि सिखाना है।

यह पुस्तक प्रतियोगी परीक्षाओं, जैसे-SBI & IBPS (Clerk/PO), SSC (MTS/10+2/CGL/CPO), FCI, Railways(NTPC/JE/ALP/Group D), UPSC (CSAT), State PSCs तथा अन्य प्रतियोगी परीक्षाओं में तर्कशक्ति से सम्बन्धित पूछे जाने वाले प्रश्नों के पैटर्न को आधार मानकर तैयार की गई है।

इस पुस्तक में तर्कशक्ति परीक्षण की विषय-वस्तु को निम्न तीन भागों में बाँटा गया है

- भाग I भाषिक तर्कशक्ति (Verbal Reasoning)
- भाग II अभाषिक तर्कशक्ति (Non-Verbal Reasoning)
- भाग III विश्लेषणात्मक तर्कशक्ति (Analytical Reasoning)

## संशोधित संस्करण की प्रमुख विशेषताएँ

- मास्टर रीजनिंग के संशोधित संस्करण में निर्णयन क्षमता, कथन की सत्यता पर आधारित, संख्या परीक्षण, गणितीय तर्कशक्ति, समान आकृति के नए अध्यायों तथा पहली (Puzzles) एवं निवेश-निर्गम (Input-Output) के नए प्रकार के प्रश्नों का समावेश किया गया है।
- पुस्तक के प्रत्येक अध्याय की थ्योरी को प्रतियोगी परीक्षाओं में पूछे गए नवीनतम प्रश्नों के ट्रेण्ड को आधार मानकर विभिन्न प्रकारों में बाँटा गया है।
- पुस्तक में विगत वर्षों की विभिन्न प्रतियोगी परीक्षाओं में पूछे गए सभी प्रश्नों का समावेश किया गया है।
- पुस्तक के प्रत्येक अध्याय में सभी प्रकार के प्रश्नों के लिए अलग-अलग प्रश्नावलियाँ एवं अध्याय के अन्त में सभी प्रकार के प्रश्नों को शामिल करते हुए मास्टर प्रश्नावली दी गई है।
- नवीनतम पद्धति के अनुसार, सभी प्रकार के प्रश्नों का कवरेज प्रत्येक अध्याय के अन्तर्गत उनकी प्रवृत्ति के अनुसार किया गया है।

यद्यपि इस पुस्तक को निर्मित करने में पूर्णतया सावधानी बरती गई है तथा पूर्णतया कोशिश की गई है कि यह पुस्तक पूर्णरूप से त्रुटिरहित हो, परन्तु फिर भी इसमें भूलवश कोई त्रुटि रह गई हो, तो आप लोगों के सुझाव सादर आमन्त्रित हैं।

लेखकगण



## अभ्यर्थियों के लिए पुस्तक का महत्त्व

1. इस पुस्तक का निर्माण UPSC (CSAT), State PSC's, SBI & IBPS (Clerk/PO), SSC (MTS/10+2/CGL /CPO, Steno), FCI, LIC & GIC (AO/ADO/AAO), Railways, B Ed., Paramilitary Force, Police (SI/ Constable), UPSSSC तथा अन्य प्रतियोगी परीक्षाओं को ध्यान में रखकर किया गया है।
2. पुस्तक को तीन खण्डों **भाषिक** (Verbal), **अभाषिक** (Non-Verbal) तथा **विश्लेषणात्मक** (Analytical) तर्कशक्ति में विभाजित करके इसके प्रत्येक अध्याय को विगत वर्षों की प्रतियोगी परीक्षाओं में पूछे गए प्रश्नों के आधार पर विभिन्न प्रकारों में विभाजित किया गया है।
3. लगभग सभी प्रतियोगी परीक्षाओं में प्रश्न पूछे जाने की तकनीक में आधारभूत परिवर्तन हुए हैं। यह पुस्तक नवीनतम तकनीक जैसे –UPSC (CSAT) के पेपर-II, SBI & IBPS (Clerk/PO), SSC (10+2/CGL), Railways आदि के नये सिलेबस व प्रश्न-पत्रों के आधार पर तैयार की गई है तथा विभिन्न प्रतियोगी परीक्षाओं के नवीनतम प्रश्नों को प्रश्नावली तथा उदाहरणों में समायोजित किया गया है।
4. अभ्यर्थी को किसी प्रतियोगी परीक्षा में सफल हाने के लिए निरन्तर अभ्यास की आवश्यकता होती है। अतः सभी परीक्षाओं की आपूर्ति हेतु प्रश्नों का अपार भण्डार लगभग **11000 प्रश्न-उत्तर** व्याख्या सहित, इस पुस्तक में निहित हैं।
5. इस पुस्तक के सभी प्रश्नों के व्याख्यात्मक हल दिए गए हैं, जो अभ्यर्थियों के लिए विषय-सामग्री को समझने में सहायक सिद्ध होंगे।
6. इस पुस्तक के प्रत्येक अध्याय में दिए गए उदाहरणों के साथ-साथ अभ्यास प्रश्नों को भी हल करें, जो परीक्षा की पूर्ण तैयारी कराएंगे एवं उसमें सफलता के प्रति दृढ़ आत्मविश्वास जाग्रत करेंगे।
7. इस पुस्तक में तर्कशक्ति के सभी अध्यायों की चर्चा की गई है तथा तर्कशक्ति परीक्षण को सरल, बोधगम्य एवं प्रभावी ढंग से प्रस्तुत किया गया है।
8. प्रश्नों को यथाशीघ्र हल करने हेतु आवश्यकतानुसार जगह-जगह संक्षिप्त विधियाँ (Short-cut Methods) दी गई हैं, जो परीक्षा भवन में आपके समय की बचत करने में सहायक हैं।

# विषय-सूची

## भाग I

### भाषिक तर्कशक्ति (Verbal Reasoning)

1. अंग्रेजी वर्णमाला परीक्षण	3-37
2. सादृश्यता	38-76
3. वर्गीकरण	77-107
4. कोडिंग-डिकोडिंग	108-158
5. श्रृंखला	159-196
6. औपबन्धिक संख्या, अक्षर एवं प्रतीक	197-206
7. शब्दों का तार्किक क्रम	207-214
8. दिशा और दूरी	215-243
9. रक्त सम्बन्ध	244-268
10. क्रम परीक्षण	269-286
11. बैठक व्यवस्थिकरण	287-315
12. पहेली परीक्षण	316-362
13. घड़ी	363-376
14. कैलेण्डर	377-390
15. संख्या परीक्षण	391-399
16. गणितीय संक्रियाएँ	400-417
17. गणितीय तर्कशक्ति	418-423
18. आयु पर आधारित समस्याएँ	424-429
19. लुप्त पदों को भरना	430-443
20. गणितीय कथन एवं निष्कर्ष (असमानता)	444-468
21. घन, घनाभ एवं पासा	469-514
22. वेन आरेख	515-534
23. आव्यूह परीक्षण	535-544
24. आँकड़ों की पर्याप्तता	545-572
25. निवेश एवं निर्गम	573-598
26. निर्णयन क्षमता	599-613
27. कथन की सत्यता का परीक्षण	614-616

## भाग II

### अभाषिक तर्कशक्ति (Non-Verbal Reasoning)

1. श्रृंखला	619-640
2. सादृश्यता	641-669
3. वर्गीकरण	670-680
4. आकृति पूर्ति	681-689
5. आकृति निर्माण	690-704
6. सन्निहित आकृति	705-717
7. आकृतियों की गिनती	718-739
8. दर्पण प्रतिबिम्ब	740-750
9. जल प्रतिबिम्ब	751-757
10. कागज मोड़ना एवं काटना	758-780
11. समान आकृति	781-794
12. आकृतियों का समूहीकरण	795-805
13. आकृति आव्यूह	806-813
14. आकृतियों में बिन्दुओं की स्थिति	814-816

## भाग III

### विश्लेषणात्मक तर्कशक्ति (Analytical Reasoning)

1. न्याय निगमन	819-864
2. कथन एवं निष्कर्ष	865-877
3. कथन एवं तर्क	878-892
4. कथन एवं पूर्वधारणाएँ	893-914
5. कथन एवं कार्यवाहियाँ	915-932
6. कथन एवं कारण	933-937
7. कारण एवं प्रभाव	938-954
8. परिच्छेद पर आधारित निष्कर्ष	955-970

# भाषिक तर्कशक्ति

**VERBAL REASONING**





# 01

## अंग्रेजी वर्णमाला परीक्षण (English Alphabet Test)

जिन ध्वनि संकेतों को और खण्डों में विभाजित न किया जा सके, उन्हें वर्ण या अक्षर कहते हैं। अंग्रेजी वर्णमाला में कुल 26 अक्षर होते हैं A, B, C, D, ..... आदि। वर्णों के इस क्रमबद्ध समूह को अंग्रेजी वर्णमाला कहते हैं।

अंग्रेजी वर्णमाला परीक्षण अंग्रेजी अक्षरों या वर्णमाला के एक निश्चित प्रारूप में व्यवस्थित होने पर आधारित है। इस परीक्षण के अन्तर्गत चुने गए अक्षरों द्वारा शब्दों की रचना, अक्षरों के युग्म और दो अक्षरों के मध्य अक्षर ज्ञात करना इत्यादि पर आधारित प्रश्न हल करने होते हैं।

### अंग्रेजी वर्णमाला से सम्बन्धित कुछ महत्वपूर्ण तथ्य

अंग्रेजी वर्णमाला से सम्बन्धित प्रश्नों को हल करने के लिए नीचे कुछ महत्वपूर्ण तथ्य दिए गए हैं, जिनके बारे में हमें जानकारी होना अति आवश्यक है।

#### 1. अंग्रेजी वर्णमाला के बड़े/छोटे अक्षर

बड़े अक्षर	A	B	C	D	E	F	G	H	I	J	K	L	M
छोटे अक्षर	a	b	c	d	e	f	g	h	i	j	k	l	m
बड़े अक्षर	N	O	P	Q	R	S	T	U	V	W	X	Y	Z
छोटे अक्षर	n	o	p	q	r	s	t	u	v	w	x	y	z

#### 2. अंग्रेजी वर्णमाला के स्वर और व्यंजन

(i) **स्वर (Vowels)** अंग्रेजी वर्णमाला में 5 स्वर होते हैं, जो निम्न हैं  
A, E, I, O, U

(ii) **व्यंजन (Consonants)** अंग्रेजी वर्णमाला में 21 व्यंजन होते हैं, जो निम्न हैं  
B, C, D, F, G, H, J, K, L, M, N, P, Q, R, S, T, V, W, X, Y, Z

#### 3. अंग्रेजी वर्णमाला में अक्षरों का स्थान व अर्द्धांश

अंग्रेजी वर्णमाला के प्रत्येक अक्षर का अपना एक निश्चित स्थान होता है। वर्णमाला के प्रथम 13 तथा अन्तिम 13 अक्षरों को क्रमशः प्रथम व द्वितीय अर्द्धांश कहते हैं। यह स्थान दो क्रमों पर निर्भर करता है

#### (i) सीधे क्रम का प्रथम व द्वितीय अर्द्धांश

अंग्रेजी वर्णमाला में A से Z की ओर अक्षरों के बढ़ते हुए क्रम को अंग्रेजी वर्णमाला का सीधा क्रम कहते हैं तथा इस क्रम में A से M तक के अक्षरों को प्रथम अर्द्धांश तथा N से Z तक के अक्षरों को द्वितीय अर्द्धांश कहते हैं।

#### बाएँ से दाएँ

A	B	C	D	E	F	G	H	I	J	K	L	M
1	2	3	4	5	6	7	8	9	10	11	12	13
← प्रथम अर्द्धांश →												
N	O	P	Q	R	S	T	U	V	W	X	Y	Z
14	15	16	17	18	19	20	21	22	23	24	25	26
← द्वितीय अर्द्धांश →												

#### (ii) विपरीत क्रम का प्रथम व द्वितीय अर्द्धांश

अंग्रेजी वर्णमाला में Z से A की ओर अक्षरों के बढ़ते क्रम को अंग्रेजी वर्णमाला का विपरीत क्रम कहते हैं। इस क्रम में Z से N तक के अक्षरों को प्रथम अर्द्धांश तथा M से A तक के अक्षरों को द्वितीय अर्द्धांश कहते हैं।

#### बाएँ से दाएँ

Z	Y	X	W	V	U	T	S	R	Q	P	O	N
1	2	3	4	5	6	7	8	9	10	11	12	13
← प्रथम अर्द्धांश →												
M	L	K	J	I	H	G	F	E	D	C	B	A
14	15	16	17	18	19	20	21	22	23	24	25	26
← द्वितीय अर्द्धांश →												

**नोट** अक्षर की बाईं ओर से गणना करने के लिए अक्षर A से तथा दाईं ओर से गणना करने के लिए अक्षर Z से गिनना प्रारम्भ करते हैं। इस प्रकार, किसी एक वर्ण की स्थान संख्या बाईं ओर से, जो होगी वह दाईं ओर से उस वर्ण की स्थान संख्या से बिल्कुल भिन्न होगी। जैसे—बाईं ओर से 22वाँ अक्षर अर्थात् A से प्रारम्भ करने पर 22वाँ अक्षर V होता है, जबकि दाईं ओर से अर्थात् Z से प्रारम्भ करने पर 22वाँ अक्षर E होता है।

**EJOTY व CFILORUX द्वारा अक्षरों का स्थान क्रम ज्ञात करना**

वर्णमाला क्रम याद रखने के लिए बाईं ओर से 5वें, 10वें, 15वें, 20वें तथा 25वें स्थान पर आने वाले वर्ण E, J, O, T तथा Y को इजोटी (EJOTY) कहते हैं। अंग्रेजी वर्णमाला में EJOTY के प्रत्येक अक्षर के मध्य चार अक्षरों का अन्तर होता है अर्थात्

बाएँ से

A	B	C	D	E	F	G	H	I	J	K	L	M	N	O	P	Q	R	S	T	U	V	W	X	Y	Z
				5					10					15					20						25
					+5					+5					+5					+5					+5

किसी स्थान का वर्ण निकालने के लिए 5, 10, 15, 20 तथा 25 में से जिससे सबसे नजदीक वह संख्या है, उस स्थान के मान में जोड़कर या घटाकर वह स्थान प्राप्त कर लेते हैं तथा उसी के अनुसार वर्णों की गिनती आगे या पीछे करके प्राप्त कर लेते हैं।

जैसे— बाईं ओर से 18वाँ वर्ण निकालने को कहा गया है, तो 18 के नजदीक संख्या 20 है और 20 में से 2 घटाने पर 18 प्राप्त होता है।

EJOTY के अनुसार 20वाँ वर्ण T है, तो T से पहले वाला दूसरा वर्ण R 18वाँ वर्ण होगा। यदि दाईं ओर से वर्णों को ज्ञात करना हो, तो बाईं ओर से भी दाईं ओर के वर्णों को निम्नवत् सूत्र से ज्ञात कर सकते हैं

$27 - (\text{दाईं ओर से वर्णों की संख्या}) = \text{बाईं ओर से वर्णों की संख्या}$   
जैसे— दाईं ओर से 18वाँ वर्ण कौन-सा होगा ?

⇒  $27 - 18 = 9$

अतः बाईं से 9वाँ वर्ण = I (दाईं ओर से 18वाँ वर्ण)

EJOTY के अलावा वर्णक्रम को याद रखने के लिए CFILORUX को भी याद रख सकते हैं अर्थात्

बाएँ से	C	F	I	L	O	R	U	X
	3	6	9	12	15	18	21	24
		+3		+3		+3		+3

**विपरीत अक्षर**

अंग्रेजी वर्णमाला में प्रत्येक अक्षर का एक विपरीत अक्षर होता है।

जैसे—A का विपरीत अक्षर Z, B का विपरीत अक्षर Y, C का विपरीत अक्षर X, D का विपरीत अक्षर W, ..... तथा आगे भी यही क्रम जारी रहेगा। विपरीत अक्षरों की संगत संख्याओं का योगफल हमेशा 27 होता है अर्थात् अंग्रेजी वर्णमाला के कोई भी दो अक्षर, जिनका वर्णमाला क्रमानुसार मान का योगफल 27 हो जाए, तो वे दोनों अक्षर आपस में एक-दूसरे के विपरीत अक्षर होते हैं। जैसे—

A	←.....→	Z	→	1 + 26 = 27
B	←.....→	Y	→	2 + 25 = 27
C	←.....→	X	→	3 + 24 = 27
D	←.....→	W	→	4 + 23 = 27
E	←.....→	V	→	5 + 22 = 27
F	←.....→	U	→	6 + 21 = 27
G	←.....→	T	→	7 + 20 = 27
H	←.....→	S	→	8 + 19 = 27
I	←.....→	R	→	9 + 18 = 27
J	←.....→	Q	→	10 + 17 = 27
K	←.....→	P	→	11 + 16 = 27
L	←.....→	O	→	12 + 15 = 27
M	←.....→	N	→	13 + 14 = 27

अंग्रेजी वर्णमाला के जिस अक्षर का विपरीत अक्षर ज्ञात करना हो, तो उस अक्षर की संगत संख्या को 27 में से घटा देते हैं। घटाने के बाद, जो संख्या प्राप्त होती है, वही विपरीत अक्षर की संगत संख्या होती है। संगत संख्या

प्राप्त हो जाने पर उस क्रमांक पर स्थित अभीष्ट अक्षर प्राप्त हो जाता है। जैसे— I का विपरीत अक्षर इस तरह से ज्ञात करेंगे

$$I = 9 \Rightarrow 27 - 9 = 18 = R$$

अतः I का विपरीत अक्षर R होगा।

**विपरीत अक्षरों को याद रखने की ट्रिक**

AZ	ZA → जा अंग्रेजी में go
BY	शब्द by → द्वारा
CX	CIX (जैसे-SIX) → छः
DW	DW → शब्द DEW
EV	EV (Evening) → शाम
FU	Fu → Full
GT	GT रोड (शेरशाह द्वारा निर्मित)
HS	Higher Secondary (उच्चतम माध्यमिक)
IR	Indian Railway (भारतीय रेल)
JQ	Jack और Queen (ताश के पत्तों का खेल)
KP	Kevin Peterson (इंग्लैंड का क्रिकेट खिलाड़ी)
LO	LO → LOVE शब्द
MN	MN → MAN शब्द

**अक्षरों के बाएँ तथा दाएँ ओर का अक्षर ज्ञात करना**

अंग्रेजी वर्णमाला के अक्षरों का अपना कोई बायाँ या दायीं नहीं होता है, बल्कि अक्षरों के दाएँ या बाएँ को हम अपने दाएँ या बाएँ से प्रदर्शित करते हैं। दूसरे शब्दों में, हम यह कह सकते हैं कि जिस ओर हमारा दायीं होता है, उसी ओर अक्षरों का दायीं होता है और जिस ओर हमारा बायाँ होता है, उसी ओर अक्षरों का बायाँ होता है।

जैसे—



यदि N के बाईं ओर 5वाँ अक्षर निकालना हो, तो N के सामने खड़े होकर बाईं ओर 5वाँ अक्षर निम्न प्रकार ज्ञात करें।

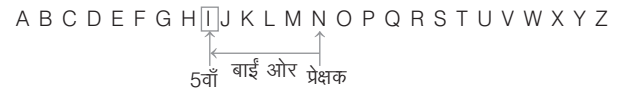

अब आप सरलता से कह सकते हैं कि N के बाईं ओर 5वाँ अक्षर I होगा। इस प्रकार आप ध्यान देंगे, तो पाएँगे कि किसी अक्षर से बाईं ओर का तात्पर्य वर्णमाला क्रम में उस अक्षर से पहले आने वाला अक्षर होगा तथा किसी अक्षर से दाईं ओर का तात्पर्य वर्णमाला क्रम में उस अक्षर के बाद आने वाला अक्षर होगा। बाएँ तथा दाएँ शब्दों से सम्बन्धित कुछ पद (terms) निम्नलिखित हैं

- (i) **ठीक बाएँ** का अर्थ होता है कि उस अक्षर के तुरन्त पहले का अक्षर जैसे—C के ठीक बाएँ का अक्षर B होगा।
- (ii) **ठीक दाएँ** का अर्थ होता है कि उस अक्षर के तुरन्त बाद का अक्षर जैसे—C के ठीक दाएँ का अक्षर D होगा।
- (iii) **आपके बाएँ से** का अर्थ होता है, आपके बाएँ से दाईं ओर अर्थात् अक्षर A से Z की ओर,  
A → B → C → D → E → F → ..... → X → Y → Z
- (iv) **आपके दाएँ से** का अर्थ होता है, आपके दाएँ से बाईं ओर अर्थात् अक्षर Z से A की ओर, A ← B ← C ← D ← E ← ..... ← X ← Y ← Z
- (v) **बाईं ओर** का अर्थ होता है, दाएँ से बाईं ओर अर्थात् अक्षर Z से A की ओर, A ← B ← C ← D ← E ← ..... ← X ← Y ← Z

- (vi) **दाई ओर** का अर्थ होता है, बाएँ से दाई ओर अर्थात् अक्षर A से Z की ओर,  $A \rightarrow B \rightarrow C \rightarrow D \rightarrow E \rightarrow F \rightarrow \dots \rightarrow X \rightarrow Y \rightarrow Z$
- (vii) **के बाएँ या दाएँ** किसी अक्षर के बाईं या दाईं किसी निश्चित क्रम के अक्षर का अर्थ होता है, मूल अक्षर को छोड़कर उसके बाएँ या दाएँ किसी निश्चित क्रम का अक्षर अर्थात् यहाँ 'के' का तात्पर्य मूल अक्षर को छोड़कर होता है। जैसे—E के बाएँ तीसरा अक्षर B होगा।

**अंग्रेजी वर्णमाला में बाईं/दाईं ओर के अक्षर ज्ञात करने के लिए आवश्यक महत्त्वपूर्ण सूत्र**

- अंग्रेजी वर्णमाला में आपके बाएँ से  $m$ वें अक्षर के दाईं ओर  $n$ वाँ अक्षर = **बाएँ से  $(m + n)$ वाँ अक्षर**  
जैसे— बाएँ से 11वें अक्षर के दाईं ओर 6वाँ अक्षर = बाएँ से  $(11 + 6)$ वाँ अक्षर = बाएँ से 17वाँ अक्षर = Q
- अंग्रेजी वर्णमाला में आपके दाएँ से  $m$ वें अक्षर के बाईं ओर  $n$ वाँ अक्षर = **दाएँ से  $(m + n)$ वाँ अक्षर**  
जैसे— दाएँ से 11वें अक्षर के बाईं ओर 6वाँ अक्षर = दाएँ से  $(11 + 6)$ वाँ अक्षर = दाएँ से 17वाँ अक्षर = J
- अंग्रेजी वर्णमाला में आपके बाएँ से  $m$ वें अक्षर के बाईं ओर  $n$ वाँ अक्षर = **बाएँ से  $(m - n)$ वाँ अक्षर**  
जैसे— बाएँ से 15वें अक्षर के बाईं ओर 5वाँ अक्षर = बाएँ से  $(15 - 5)$ वाँ अक्षर = बाएँ से 10वाँ अक्षर = J
- अंग्रेजी वर्णमाला में आपके दाएँ से  $m$ वें अक्षर के दाईं ओर  $n$ वाँ अक्षर = **दाएँ से  $(m - n)$ वाँ अक्षर**  
जैसे— दाएँ से 15वें अक्षर के दाईं ओर 5वाँ अक्षर = दाएँ से  $(15 - 5)$ वाँ अक्षर = दाएँ से 10वाँ अक्षर = Q
- अंग्रेजी वर्णमाला के विपरीत क्रम में आपके बाएँ से  $m$ वें अक्षर के दाईं ओर  $n$ वाँ अक्षर = **बाएँ से  $(m + n)$ वाँ अक्षर**  
जैसे— विपरीत क्रम में आपके बाएँ से 13वें अक्षर के दाईं ओर से 7वाँ अक्षर = बाएँ से  $(13 + 7)$ वाँ अक्षर = बाएँ से 20वाँ अक्षर = G
- अंग्रेजी वर्णमाला के विपरीत क्रम में आपके दाएँ से  $m$ वें अक्षर के बाईं ओर  $n$ वाँ अक्षर = **दाएँ से  $(m + n)$ वाँ अक्षर**  
जैसे— विपरीत क्रम में दाएँ से 13वें अक्षर के बाईं ओर से 7वाँ अक्षर = दाएँ से  $(13 + 7)$ वाँ अक्षर = दाएँ से 20वाँ अक्षर = T
- अंग्रेजी वर्णमाला के विपरीत क्रम में आपके बाएँ से  $m$ वें अक्षर के बाईं ओर  $n$ वाँ अक्षर = **बाएँ से  $(m - n)$ वाँ अक्षर**  
जैसे— विपरीत क्रम में बाएँ से 13वें अक्षर के बाईं ओर से 7वाँ अक्षर = बाएँ से  $(13 - 7)$ वाँ अक्षर = बाएँ से 6वाँ अक्षर = U
- अंग्रेजी वर्णमाला के विपरीत क्रम में आपके दाएँ से  $m$ वें अक्षर के दाईं ओर  $n$ वाँ अक्षर = **दाएँ से  $(m - n)$ वाँ अक्षर**  
जैसे— विपरीत क्रम में दाएँ से 13वें अक्षर के दाईं ओर से 7वाँ अक्षर = दाएँ से  $(13 - 7)$ वाँ अक्षर = दाएँ से 6वाँ अक्षर = F

**प्रश्नों के प्रकार**

सामान्यतः इस अध्याय के अन्तर्गत पाँच प्रकार के प्रश्न पूछे जाते हैं

**प्रकार 1. वर्ण (अक्षर) परीक्षण पर आधारित प्रश्न**

**1. सीधे क्रम में अक्षरों का स्थान**

इसके अन्तर्गत पूछे जाने वाले प्रश्नों में, अंग्रेजी वर्णमाला का कोई अक्षर दिया गया होता है और उसके बाएँ या दाएँ का अक्षर प्रश्नानुसार ज्ञात करना होता है।

- **उदाहरण 1.** वर्णमाला ABCDEFGHIJKLMNOPQRSTUVWXYZ में बाएँ से सोलहवें अक्षर के दाहिने से छठा अक्षर कौन-सा है?  
(UPSSSC लोअर सबऑर्डिनेट I भर्ती परीक्षा 2015)
- (a) F (b) Q (c) U (d) V

**व्याख्या (d)** प्रश्नानुसार,

1 2 3 4 5 6 7 8 9 10 11 12 13 14 15 16 17 18 19 20 21 22 23 24 25 26  
A B C D E F G H I J K L M N O P Q R S T U V W X Y Z

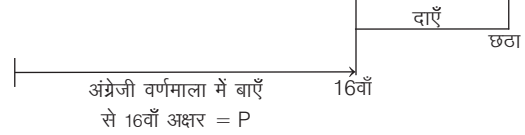

अतः अक्षर P के दाएँ छठा अक्षर = V

**वैकल्पिक विधि**

अंग्रेजी वर्णमाला में बाएँ से  $m$ वें अक्षर के दाएँ  $n$ वाँ अक्षर = बाएँ से  $(m + n)$ वाँ अक्षर (सूत्र 1 से)

यहाँ,  $m = 16$  तथा  $n = 6$

∴ अभीष्ट अक्षर = बाएँ से  $(16 + 6)$ वाँ अक्षर = बाएँ से 22वाँ अक्षर = V

**2. विपरीत क्रम में अक्षरों का स्थान**

इसके अन्तर्गत पूछे जाने वाले प्रश्नों में, अंग्रेजी वर्णमाला के सभी अक्षरों को विपरीत क्रम में लिखा जाता है और उसके बाद किसी अक्षर के दाएँ या बाएँ का अक्षर प्रश्नानुसार ज्ञात करना होता है।

- **उदाहरण 2.** यदि अंग्रेजी वर्णमाला को विपरीत क्रम में लिखा जाए, तो दाएँ से तीसरे अक्षर के बाईं ओर 13वाँ अक्षर कौन-सा होगा?  
(a) C (b) P (c) R (d) L

**व्याख्या (b)** प्रश्नानुसार,

26 25 24 23 22 21 20 19 18 17 16 15 14 13 12 11 10 9 8 7 6 5 4 3 2 1  
Z Y X W V U T S R Q P O N M L K J I H G F E D C B A

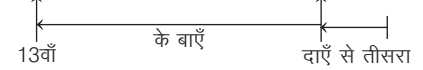

यहाँ दाएँ से तीसरा अक्षर C है तथा अक्षर C के बाईं ओर अर्थात् Z की ओर 13वाँ अक्षर P है।

अतः अभीष्ट अक्षर = P

**वैकल्पिक विधि**

अंग्रेजी वर्णमाला के विपरीत क्रम में आपके दाएँ से  $m$ वें अक्षर के बाईं ओर  $n$ वाँ अक्षर = दाएँ से  $(m + n)$ वाँ अक्षर (सूत्र 6 से)

यहाँ,  $m = 3$  तथा  $n = 13$

= दाएँ से  $(3 + 13)$ वाँ अक्षर

= दाएँ से 16वाँ अक्षर = P

**3. प्रथम अर्द्धांश विपरीत क्रम में अक्षरों का स्थान**

इसके अन्तर्गत पूछे जाने वाले प्रश्नों में, अंग्रेजी वर्णमाला के आरम्भ के आधे अक्षरों अर्थात् A से M तक के अक्षरों को विपरीत क्रम में तथा शेष आधे अक्षरों को ज्यों-का-त्यों लिखा जाता है और इसके बाद किसी अक्षर के दाएँ या बाएँ का अक्षर प्रश्नानुसार ज्ञात करना होता है।

- **उदाहरण 3.** यदि अंग्रेजी वर्णमाला के प्रथम अर्द्धांश को विपरीत क्रम में लिखा जाए, तो आपके दाईं ओर से 10वें अक्षर के बाईं ओर 7वाँ अक्षर कौन-सा होगा?

- (a) C (b) E (c) D (d) J

**व्याख्या (c)** प्रश्नानुसार,

131211109 8 7 6 5 4 3 2 114151617181920212223242526  
M L K J I H G F E D C B A N O P Q R S T U V W X Y Z

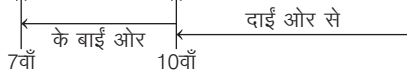

दाईं ओर से 10वाँ अक्षर Q है तथा अक्षर Q के बाईं ओर 7वाँ अक्षर D है।  
अतः अभीष्ट अक्षर = D

#### 4. द्वितीय अर्द्धांश विपरीत क्रम में अक्षरों का स्थान

इसके अन्तर्गत पूछे जाने वाले प्रश्नों में, अंग्रेजी वर्णमाला के अन्त से आधे अक्षरों अर्थात् N से Z तक के अक्षरों को विपरीत क्रम में तथा आरम्भ के आधे अक्षरों अर्थात् A से M तक के अक्षरों को ज्यों-का-त्यों लिखा जाता है और उसके बाद किसी अक्षर के दाएँ या बाएँ का अक्षर प्रश्नानुसार ज्ञात करना होता है।

● **उदाहरण 4.** यदि अंग्रेजी वर्णमाला के द्वितीय अर्द्धांश के अक्षरों को विपरीत क्रम में लिखा जाए, तो बाएँ से 13वाँ अक्षर के दाईं ओर 7वाँ अक्षर कौन-सा होगा?

- (a) T (b) U (c) V (d) S

**व्याख्या (a)** प्रश्नानुसार,

1 2 3 4 5 6 7 8 9 10 11 12 13 26 25 24 23 22 21 20 19 18 17 16 15 14  
A B C D E F G H I J K L M Z Y X W V U T S R Q P O N

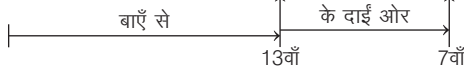

बाएँ से 13वाँ अक्षर M है तथा M अक्षर के दाईं ओर 7वाँ अक्षर T है।  
अतः अभीष्ट अक्षर = T

#### 5. अनेक अक्षर खण्डों के विपरीत क्रम में अक्षरों का स्थान

इसके अन्तर्गत पूछे जाने वाले प्रश्नों में, अंग्रेजी वर्णमाला के अक्षर कई छोटे-छोटे खण्डों में विपरीत क्रम में लिखे जाते हैं और उसके बाद किसी अक्षर के दाएँ या बाएँ का अक्षर प्रश्नानुसार ज्ञात करना होता है।

● **उदाहरण 5.** यदि अंग्रेजी वर्णमाला के प्रथम 4 अक्षरों को विपरीत क्रम में लिखा जाए, पुनः 5 अक्षरों को भी विपरीत क्रम में, पुनः 6 अक्षरों को भी विपरीत क्रम में, पुनः 7 अक्षरों को भी विपरीत क्रम में तथा शेष अक्षरों को भी विपरीत क्रम में लिखा जाए, तो दाएँ से 8वाँ अक्षर के बाएँ 7वाँ अक्षर कौन-सा होगा?

- (a) O (b) L (c) N (d) M

**व्याख्या (d)** प्रश्नानुसार,

4 3 2 1 9 8 7 6 5 15 14 13 12 11 10 22 21 20 19 18 17 16 26 25 24 23  
D C B A I H G F E O N M L K J V U T S R Q P Z Y X W



दाएँ से 8वाँ अक्षर S है तथा S अक्षर के बाईं ओर 7वाँ अक्षर M है।  
अतः अभीष्ट अक्षर = M

#### 6. दो अक्षरों के मध्य में अक्षरों की संख्या

इसके अन्तर्गत पूछे जाने वाले प्रश्नों में, अंग्रेजी वर्णमाला के दो अक्षर दिए गए रहते हैं और इन दोनों अक्षरों के मध्य में कितने अक्षर विद्यमान हैं यही पूछा जाता है। इसके अन्तर्गत निम्न चार स्थितियाँ बन सकती हैं

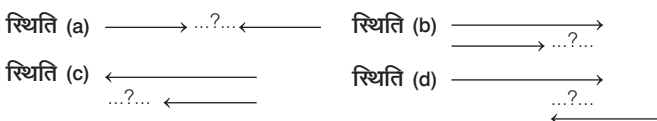

● **उदाहरण 6.** अंग्रेजी वर्णमाला में बाएँ से 8वाँ तथा दाएँ से 7वाँ अक्षर के मध्य में कितने अक्षर हैं?

- (a) 8 (b) 9 (c) 10 (d) 11

**व्याख्या (d)** प्रश्नानुसार, स्थिति (a) से,

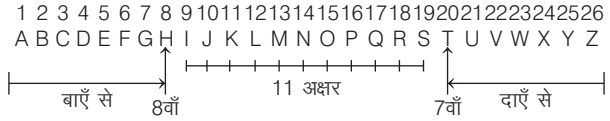

बाएँ से 8वाँ अक्षर H है तथा दाएँ से 7वाँ अक्षर T है और इन दोनों के मध्य में 11 अक्षर हैं। अतः अक्षरों की अभीष्ट संख्या = 11

● **उदाहरण 7.** अंग्रेजी वर्णमाला में बाएँ से 22वाँ तथा बाएँ से 8वाँ अक्षर के मध्य में कितने अक्षर हैं?

- (a) 11 (b) 12 (c) 13 (d) 14

**व्याख्या (c)** प्रश्नानुसार, स्थिति (b) से,

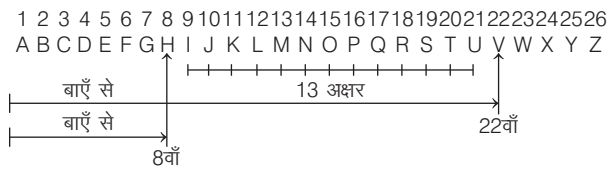

बाएँ से 22वाँ अक्षर V है तथा बाएँ से 8वाँ अक्षर H है और इन दोनों के मध्य में 13 अक्षर हैं।

अतः अक्षरों की अभीष्ट संख्या = 13

#### 7. दो अक्षरों के मध्य का अक्षर

इसके अन्तर्गत पूछे जाने वाले प्रश्नों में, अंग्रेजी वर्णमाला के दो अक्षर दिए होते हैं और इन दोनों अक्षरों के मध्य का अक्षर प्रश्नानुसार ज्ञात करना होता है।

● **उदाहरण 8.** अंग्रेजी वर्णमाला में बाएँ से 7वाँ अक्षर एवं दाएँ से 10वाँ अक्षर के मध्य में कौन-सा अक्षर होगा ?

- (a) L (b) M (c) N (d) O

**व्याख्या (a)** प्रश्नानुसार,

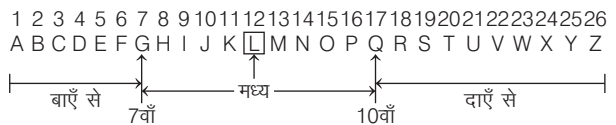

बाएँ से 7वाँ अक्षर G है तथा दाएँ से 10वाँ अक्षर Q है और इन दोनों के ठीक मध्य में अक्षर L है। अतः अभीष्ट अक्षर = L

#### 8. वर्णक्रमानुसार व्यवस्थित करने के बाद अक्षरों की समान स्थिति

इस प्रकार के प्रश्नों के अन्तर्गत, एक शब्द दिया गया होता है और यह पूछा जाता है कि यदि शब्द में दिए गए अक्षरों को वर्णमाला क्रम के अनुसार व्यवस्थित किया जाए, तो कितने अक्षरों की स्थिति में परिवर्तन नहीं होगा।

● **उदाहरण 9.** यदि शब्द CADMP में प्रत्येक अक्षर को वर्णमाला के क्रमानुसार व्यवस्थित किया जाए, तो कितने अक्षरों के स्थान अपरिवर्तित रहेंगे?

- (a) एक (b) दो (c) तीन (d) चार

**व्याख्या (c)** प्रश्नानुसार,

मूल शब्द C A D M P  
वर्णमाला क्रमानुसार, A C D M P

अतः इस प्रकार के अक्षर D, M तथा P हैं।

# प्रश्नावली 1.1

1. अंग्रेजी वर्णमाला में कौन-सा अक्षर बाईं ओर से 15वाँ होगा?  
(a) N (b) O (c) P (d) Q
2. अंग्रेजी वर्णमाला में कौन-सा अक्षर दाईं ओर से 10वाँ होगा? (UP B.Ed 2011)  
(a) P (b) Q (c) R (d) S
3. अंग्रेजी वर्णमाला में अक्षर P के ठीक बाईं ओर कौन-सा अक्षर होगा?  
(SSC CGL 2013)  
(a) O (b) N (c) Q (d) R
4. अंग्रेजी वर्णमाला में अक्षर P के दाईं ओर 5वाँ अक्षर कौन-सा होगा?  
(a) L (b) M (c) U (d) V
5. अंग्रेजी वर्णमाला में अक्षर R के बाईं ओर से 5वाँ अक्षर कौन-सा होगा?  
(SSC 10+2 2009)  
(a) M (b) N (c) V (d) T
6. यदि अंग्रेजी वर्णमाला को विपरीत क्रम में लिखा जाए, तो दाईं ओर से 10वाँ अक्षर कौन-सा होगा?  
(UP Police Constable 2013)  
(a) K (b) J (c) O (d) P
7. यदि अंग्रेजी वर्णमाला को विपरीत क्रम में लिखा जाए, तो बाईं ओर से 15वाँ अक्षर कौन-सा होगा?  
(IGNOU B.Ed 2009)  
(a) O (b) N (c) M (d) L
8. अंग्रेजी वर्णमाला में बाईं ओर से 18वाँ अक्षर के बाईं ओर 10वाँ अक्षर कौन-सा होगा?  
(UP B.Ed 2012)  
(a) B (b) A  
(c) H (d) I
9. निम्न अनुक्रम में बाएँ से 18वाँ अक्षर के दाईं ओर छठा अक्षर है  
ABCDEFGHIJKLMNPOQRSTUVWXYZ (RRB ग्रुप डी परीक्षा 2018)  
(a) Z (b) X  
(c) W (d) Y
10. अंग्रेजी वर्णमाला में दाईं ओर से 15वाँ अक्षर के बाईं ओर 10वाँ अक्षर कौन-सा होगा?  
(a) A (b) B  
(c) Y (d) Z
11. अंग्रेजी वर्णमाला में दाईं ओर से 15वाँ अक्षर के दाईं ओर 10वाँ अक्षर कौन-सा होगा?  
(a) B (b) C  
(c) U (d) V
12. अंग्रेजी वर्णमाला में अक्षर K के बाईं ओर से 5वाँ के बाईं ओर 5वाँ अक्षर कौन-सा होगा?  
(a) A (b) B  
(c) C (d) D
13. अंग्रेजी वर्णमाला में अक्षर N के बाईं ओर से 5वाँ अक्षर के दाईं ओर 10वाँ अक्षर कौन-सा होगा?  
(a) Z (b) A  
(c) S (d) Y
14. अंग्रेजी वर्णमाला में अक्षर M के दाईं ओर से 5वाँ अक्षर के दाईं ओर 5वाँ अक्षर कौन-सा होगा?  
(a) R (b) W  
(c) V (d) U
15. यदि अंग्रेजी वर्णमाला को विपरीत क्रम में लिखा जाए, तो बाईं ओर 11वाँ अक्षर के ठीक बाईं ओर कौन-सा अक्षर होगा?  
(a) R (b) Q  
(c) O (d) N
16. यदि अंग्रेजी वर्णमाला को विपरीत क्रम में लिखा जाए, तो अक्षर M के बाईं ओर 5वाँ अक्षर कौन-सा होगा?  
(MAT 2011)  
(a) G (b) H  
(c) S (d) R
17. यदि अंग्रेजी वर्णमाला को विपरीत क्रम में लिखा जाए, तो अक्षर K के दाईं ओर 7वाँ अक्षर कौन-सा होगा?  
(IGNOU B.Ed 2011)  
(a) A (b) B  
(c) C (d) D
18. यदि अंग्रेजी वर्णमाला को विपरीत क्रम में लिखा जाए, तो दाएँ से 11वाँ अक्षर के दाएँ 7वाँ अक्षर कौन-सा होगा?  
(SSC FCI 2010)  
(a) D (b) E  
(c) V (d) W
19. यदि अंग्रेजी वर्णमाला को विपरीत क्रम में लिखा जाए, तो बाएँ से 11वाँ अक्षर के बाएँ 7वाँ अक्षर कौन-सा होगा?  
(SSC FCI 2008)  
(a) W (b) H  
(c) I (d) D
20. यदि अंग्रेजी वर्णमाला को विपरीत क्रम में लिखा जाए, तो बाएँ से 14वाँ अक्षर के दाएँ 8वाँ अक्षर कौन-सा होगा?  
(SBI Clerk 2009)  
(a) G (b) E (c) H (d) W  
(e) D
21. यदि अंग्रेजी वर्णमाला को विपरीत क्रम में लिखा जाए, तो दाएँ से 10वाँ अक्षर के बाएँ 10वाँ अक्षर कौन-सा होगा?  
(BOB PO 2010)  
(a) S (b) V (c) T (d) G  
(e) W
22. यदि अंग्रेजी वर्णमाला के प्रथम अर्द्धांश के अक्षरों को विपरीत क्रम में लिखा जाए, तो दाएँ से 15वाँ अक्षर कौन-सा होगा?  
(PNB Clerk 2008)  
(a) A (b) B (c) C (d) D  
(e) E
23. यदि अंग्रेजी वर्णमाला के प्रथम अर्द्धांश के अक्षरों को विपरीत क्रम में लिखा जाए, तो बाएँ से 10वाँ अक्षर कौन-सा होगा?  
(SBI PO 2011)  
(a) A (b) B (c) C (d) D  
(e) E
24. यदि अंग्रेजी वर्णमाला के द्वितीय अर्द्धांश के अक्षरों को विपरीत क्रम में लिखा जाए, तो दाएँ से 15वाँ अक्षर कौन-सा होगा?  
(LIC ADO 2009)  
(a) M (b) L (c) K (d) J  
(e) O
25. यदि अंग्रेजी वर्णमाला में से अक्षर Z हटा लिया जाए और शेष अक्षरों को बाईं ओर से 5-5 के समूह में बाँटकर क्रमशः विपरीत क्रम में अर्थात् पहले 5 अक्षरों को विपरीत क्रम में लिखा जाए इसके बाद पुनः 5 अक्षरों को विपरीत क्रम में लिखा जाए और आगे भी यही क्रम जारी रखा जाए, तो बाईं ओर से 17वाँ अक्षर के बाईं ओर 7वाँ अक्षर कौन-सा होगा?  
(a) E (b) F  
(c) G (d) O



26. यदि अंग्रेजी वर्णमाला के पहले 8 अक्षरों को विपरीत क्रम में लिखा जाए, पुनः दूसरे 8 अक्षरों को विपरीत क्रम में लिखा जाए, पुनः 8 अक्षरों को विपरीत क्रम में लिखा जाए तथा शेष अक्षरों को सीधे क्रम में ही अर्थात् पहले जैसा ही रहने दिया जाए, तो दाएँ 8वें अक्षर के बाएँ 7वाँ अक्षर कौन-सा होगा?  
(a) I (b) J (c) N (d) M
27. अंग्रेजी वर्णमाला में दाएँ से 20वें तथा दाएँ से 10वें अक्षर के मध्य में कितने अक्षर हैं?  
(a) 10 (b) 9 (c) 12 (d) 13
28. अंग्रेजी वर्णमाला में बाएँ से 20वें अक्षर तथा दाएँ से 18वें अक्षर के मध्य में कितने अक्षर हैं?  
(a) 9 (b) 10 (c) 11 (d) 12
29. यदि अंग्रेजी वर्णमाला के सभी अक्षर व्युत्क्रम में लिखे जाएँ, तो दाएँ से 20वें अक्षर एवं बाएँ से 21वें अक्षर के ठीक मध्य में कौन-सा अक्षर आएगा?  
(Postal Assist. 2013)  
(a) N (b) M  
(c) O (d) इनमें से कोई नहीं
30. यदि अंग्रेजी वर्णमाला में सम संख्या पर आने वाले सभी अक्षरों को (4 के गुणकों को छोड़कर) हटा दिया जाता है, तो नई वर्णमाला शृंखला में 13वें स्थान पर कौन-सा अक्षर आएगा?  
(UPSSSC ग्राम विकास अधिकारी 2018)  
(a) O (b) P  
(c) Q (d) R
31. यदि शब्द BRAKES को अंग्रेजी वर्णमाला के क्रम में व्यवस्थित किया जाए, तो कितने वर्णों का स्थान अपरिवर्तित रहेगा?  
(DMRC JE 2014)  
(a) एक (b) तीन  
(c) दो (d) इनमें से कोई नहीं
32. शब्द BREAK के अक्षरों को वर्णमाला क्रम में व्यवस्थित करने पर ऐसे कितने अक्षर हैं जिनका स्थान अपरिवर्तित रहेगा?  
(IBPS PO 2014)  
(a) एक भी नहीं (b) एक  
(c) दो (d) तीन  
(e) तीन से अधिक
33. यदि शब्द ABSOLUTE के अक्षरों को वर्णमाला के अनुसार व्यवस्थित करें, तो कितने अक्षर अपने पूर्व स्थान पर रहेंगे?  
(IBPS Clerk 2013)  
(a) एक भी नहीं (b) एक  
(c) दो (d) तीन  
(e) तीन से अधिक
34. शब्द CATEGORY के अक्षरों को वर्णमाला क्रम के अनुसार व्यवस्थित करने पर ऐसे कितने अक्षर हैं, जिनका स्थान अपरिवर्तित रहेगा?  
(LIC ADO 2012)  
(a) एक भी नहीं (b) एक  
(c) दो (d) तीन  
(e) तीन से अधिक
35. यदि शब्द HEXAGON के अक्षरों को बाएँ से दाएँ वर्ण क्रमानुसार लगाया जाए, तो कितने अक्षर उसी स्थान पर रहेंगे?  
(Andhra Bank PO 2010)  
(a) एक भी नहीं (b) एक (c) दो (d) तीन  
(e) तीन से अधिक
36. यदि शब्द POETICAL के अक्षरों को अंग्रेजी वर्णमाला के क्रम में व्यवस्थित किया जाए, तो इस पुनर्व्यवस्था के बाद कितने अक्षर अपरिवर्तित रहेंगे?  
(LIC ADO 2009)  
(a) एक भी नहीं (b) एक (c) दो (d) तीन  
(e) तीन से अधिक
37. यदि शब्द PRODUCT के अक्षरों को वर्णमाला के क्रमानुसार व्यवस्थित किया जाए, तो कितने अक्षरों के स्थान अपरिवर्तित रहेंगे?  
(SBI Clerk 2010)  
(a) एक भी नहीं (b) एक  
(c) दो (d) तीन  
(e) तीन से अधिक
38. यदि शब्द PRODUCTS में प्रत्येक अक्षर को वर्णानुक्रम में बाएँ से दाएँ लगाए पर कितने अक्षरों के स्थान अपरिवर्तित रहेंगे?  
(Dena Bank PO 2010)  
(a) एक भी नहीं (b) एक  
(c) दो (d) तीन  
(e) तीन से अधिक
39. यदि शब्द TEMPORAL के अक्षरों को वर्णमाला के अनुसार संयोजित करें, तो कितने अक्षर ऐसे हैं, जिनके स्थान में परिवर्तन नहीं होगा?  
(UBI Clerk 2012)  
(a) एक भी नहीं (b) एक  
(c) दो (d) तीन  
(e) तीन से अधिक
40. यदि शब्द VERTICAL के अक्षरों को वर्णमाला के अनुसार व्यवस्थित करें, तो कितने अक्षर अपने पूर्व स्थान पर रहेंगे?  
(IBPS PO 2011)  
(a) एक भी नहीं (b) एक  
(c) दो (d) तीन  
(e) तीन से अधिक
41. शब्द WASHINGTON में वह कौन-सा अक्षर है, जो गिनने पर (प्रारम्भ से) वही संख्या पर है, जो वर्णमाला में है?  
(UPSSSC जूनियर इंजीनियर तकनीकी 2015, UPPSC Pre 2014)  
(a) N (b) T  
(c) O (d) G
42. यदि शब्द BACKFIELDS के अक्षरों को अंग्रेजी वर्णमाला के क्रम में लगाया जाए, तो पुनर्व्यवस्था के पश्चात् अक्षर F के दाएँ को दूसरा अक्षर कौन-सा होगा?  
(a) K (b) C  
(c) L (d) E

## उत्तर सहित व्याख्या

1. (b) प्रश्नानुसार,

1 2 3 4 5 6 7 8 9 10 11 12 13 14 15 16 17 18 19 20 21 22 23 24 25 26  
A B C D E F G H I J K L M N O P Q R S T U V W X Y Z

बाईं ओर से 15वाँ

बाईं ओर से 15वाँ अक्षर O है।

2. (b) प्रश्नानुसार,

1 2 3 4 5 6 7 8 9 10 11 12 13 14 15 16 17 18 19 20 21 22 23 24 25 26  
A B C D E F G H I J K L M N O P Q R S T U V W X Y Z

दाईं ओर से 10वाँ

दाईं ओर से 10वाँ अक्षर Q है।

3. (a) प्रश्नानुसार,

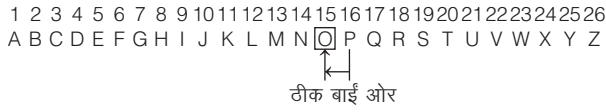

P के ठीक बाईं ओर अक्षर O है।

4. (c) प्रश्नानुसार,

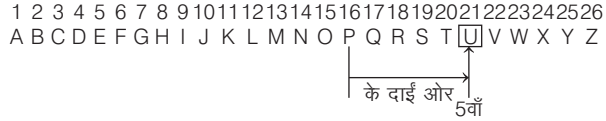

अक्षर P के दाईं ओर 5वाँ अक्षर U होगा।

5. (a) प्रश्नानुसार,

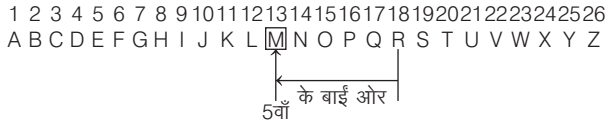

अक्षर R के बाईं ओर 5वाँ अक्षर M होगा।

6. (b) प्रश्नानुसार,

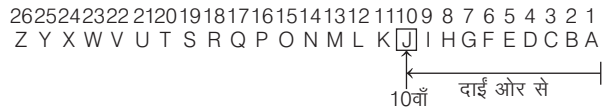

दाईं ओर से 10वाँ अक्षर J है।

7. (d) प्रश्नानुसार,

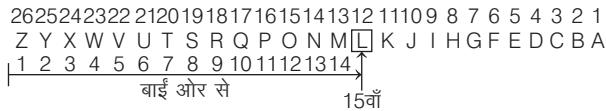

बाईं ओर से 15वाँ अक्षर L है।

8. (c) प्रश्नानुसार,

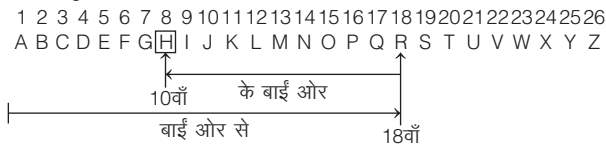

बाईं ओर से 18वाँ अक्षर R है तथा इसके बाईं ओर 10वाँ अक्षर H है।

**वैकल्पिक विधि**

अंग्रेजी वर्णमाला में आपके बाएँ से mवें अक्षर के बाईं ओर nवाँ अक्षर = बाएँ से (m - n)वाँ अक्षर  
अभीष्ट अक्षर = बाएँ से (18 - 10)वाँ अक्षर (सूत्र 3 से)  
= बाएँ से 8वाँ अक्षर = H

9. (b) प्रश्नानुसार,

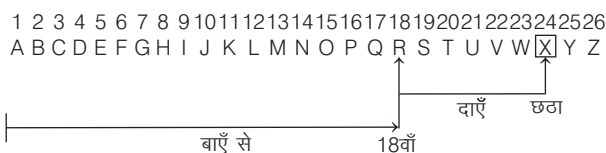

अतः बाएँ से 18वाँ अक्षर R है तथा इसके दाएँ छटा अक्षर X है।

**वैकल्पिक विधि**

अभीष्ट अक्षर = बाएँ से (18 + 6) वाँ अक्षर = बाएँ से 24वाँ अक्षर = X

10. (b) प्रश्नानुसार,

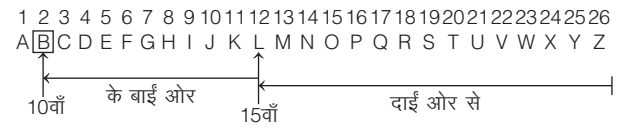

दाईं ओर से 15वाँ अक्षर L है तथा इसके बाईं ओर 10वाँ अक्षर B है।

**वैकल्पिक विधि**

अंग्रेजी वर्णमाला में आपके दाएँ से mवें अक्षर के बाईं ओर nवाँ अक्षर = दाएँ से (m + n) वाँ अक्षर  
अभीष्ट अक्षर = दाएँ से (15 + 10) वाँ अक्षर (सूत्र 2 से)  
= दाएँ से 25वाँ अक्षर = B

11. (d) प्रश्नानुसार,

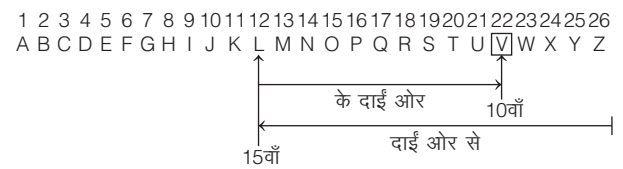

दाईं ओर से 15वाँ अक्षर L है तथा इसके दाईं ओर 10वाँ अक्षर V है।

**वैकल्पिक विधि**

अंग्रेजी वर्णमाला में आपके दाएँ से mवें अक्षर के दाईं ओर nवाँ अक्षर = दाएँ से (m - n) वाँ अक्षर  
अभीष्ट अक्षर = दाएँ से (15 - 10) वाँ अक्षर (सूत्र 4 से)  
= दाएँ से 5वाँ अक्षर = V

12. (a) प्रश्नानुसार,

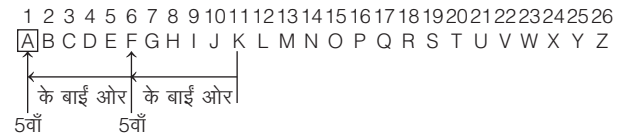

अक्षर K के बाईं ओर 5वाँ अक्षर F है तथा इसके बाईं ओर 5वाँ अक्षर A है।

13. (c) प्रश्नानुसार,

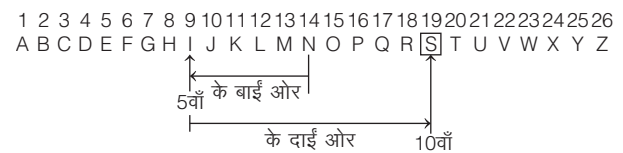

अक्षर N के बाईं ओर 5वाँ अक्षर I है तथा इसके दाईं ओर 10वाँ अक्षर S है।

14. (b) प्रश्नानुसार,

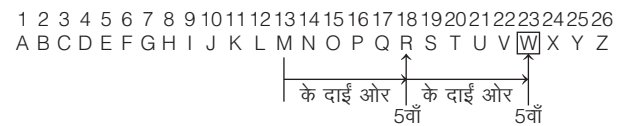

अक्षर M के दाईं ओर 5वाँ अक्षर R है तथा R के दाईं ओर 5वाँ अक्षर W है।

15. (b) प्रश्नानुसार,

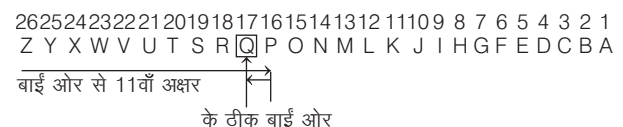

अक्षर P के ठीक बाईं ओर Q अक्षर है।

16. (d) प्रश्नानुसार,

2625242322 21201918171615141312 11109 8 7 6 5 4 3 2 1  
Z Y X W V U T S R Q P O N M L K J I H G F E D C B A

अक्षर M के बाईं ओर 5वाँ अक्षर R है।

17. (d) प्रश्नानुसार,

2625242322 21201918171615141312 11109 8 7 6 5 4 3 2 1  
Z Y X W V U T S R Q P O N M L K J I H G F E D C B A

अक्षर K के दाईं ओर 7वाँ अक्षर D है।

18. (a) प्रश्नानुसार,

2625242322 21201918171615141312 11109 8 7 6 5 4 3 2 1  
Z Y X W V U T S R Q P O N M L K J I H G F E D C B A

दाईं ओर से 11वाँ अक्षर K है तथा इसके दाईं 7वाँ अक्षर D है।

**वैकल्पिक विधि**

अंग्रेजी वर्णमाला के विपरीत क्रम में आपके दाईं से  $m$ वें अक्षर के बाईं ओर

$n$ वाँ अक्षर = दाईं से  $(m - n)$  वाँ अक्षर

अभीष्ट अक्षर = दाईं से  $(11 - 7)$  वाँ अक्षर (सूत्र 8 से)

= दाईं से 4वाँ अक्षर = D

19. (a) प्रश्नानुसार,

2625242322 21201918171615141312 11109 8 7 6 5 4 3 2 1  
Z Y X W V U T S R Q P O N M L K J I H G F E D C B A

बाईं ओर से 11वाँ अक्षर P है तथा इसके बाएँ 7वाँ अक्षर W है।

**वैकल्पिक विधि**

अंग्रेजी वर्णमाला के विपरीत क्रम में आपके बाएँ से  $m$ वें अक्षर के बाईं ओर

$n$ वाँ अक्षर = बाएँ से  $(m - n)$  वाँ अक्षर

अभीष्ट अक्षर = बाएँ से  $(11 - 7)$  वाँ अक्षर (सूत्र 7 से)

= बाएँ से 4वाँ अक्षर = W

20. (b) प्रश्नानुसार,

2625242322 21201918171615141312 11109 8 7 6 5 4 3 2 1  
Z Y X W V U T S R Q P O N M L K J I H G F E D C B A

बाईं ओर से 14वाँ अक्षर M है तथा इसके दाईं 8वाँ अक्षर E है।

**वैकल्पिक विधि**

अंग्रेजी वर्णमाला के विपरीत क्रम में आपके बाएँ से  $m$ वें अक्षर के बाईं ओर

$n$ वाँ अक्षर = बाएँ से  $(m + n)$  वाँ अक्षर

अभीष्ट अक्षर = बाएँ से  $(14 + 7)$  वाँ अक्षर (सूत्र 5 से)

= बाएँ से 21वाँ अक्षर =  $27 - 21 = 5(E)$

21. (c) प्रश्नानुसार,

2625242322 21201918171615141312 11109 8 7 6 5 4 3 2 1  
Z Y X W V U T S R Q P O N M L K J I H G F E D C B A

दाईं से 10वाँ अक्षर J है तथा इसके बाएँ 10वाँ अक्षर T है।

**वैकल्पिक विधि**

अंग्रेजी वर्णमाला के विपरीत क्रम में आपके दाईं से  $m$ वें अक्षर के बाईं ओर

$n$ वाँ अक्षर = दाईं से  $(m + n)$  वाँ अक्षर

अभीष्ट अक्षर = दाईं से  $(10 + 10)$  वाँ अक्षर (सूत्र 6 से)

= दाईं से 20वाँ अक्षर = T

22. (b) प्रश्नानुसार,

1312 11109 8 7 6 5 4 3 2 1 14151617181920212223242526  
M L K J I H G F E D C B A N O P Q R S T U V W X Y Z

दाईं से 15वाँ अक्षर B है।

23. (d) प्रश्नानुसार,

1312 11109 8 7 6 5 4 3 2 1 14151617181920212223242526  
M L K J I H G F E D C B A N O P Q R S T U V W X Y Z

बाएँ से 10वाँ अक्षर D है।

24. (b) प्रश्नानुसार,

1 2 3 4 5 6 7 8 9 10 11 12 13 26 25 24 23 22 21 20 19 18 17 16 15 14  
A B C D E F G H I J K L M Z Y X W V U T S R Q P O N

दाईं से 15वाँ अक्षर L है।

25. (b) प्रश्नानुसार,

5 4 3 2 1 10 9 8 7 6 15 14 13 12 11 20 19 18 17 16 25 24 23 22 21  
E D C B A J I H G F O N M L K T S R Q P Y X W V U

अक्षर S के बाईं ओर 7वाँ अक्षर

बाईं ओर से 17वाँ अक्षर = S

अक्षर S के बाईं ओर 7वाँ अक्षर = F

∴ अभीष्ट अक्षर = F

26. (d) प्रश्नानुसार,

8 7 6 5 4 3 2 1 16 15 14 13 12 11 10 9 24 23 22 21 20 19 18 17 25 26  
H G F E D C B A P O N M L K J I X W V U T S R Q Y Z

दाईं से 8वाँ अक्षर = V

अक्षर V के बाएँ 7वाँ अक्षर = M

∴ अभीष्ट अक्षर = M

27. (b) प्रश्नानुसार स्थिति (c) से,

1 2 3 4 5 6 7 8 9 10 11 12 13 14 15 16 17 18 19 20 21 22 23 24 25 26  
A B C D E F G H I J K L M N O P Q R S T U V W X Y Z

दाईं से 20वाँ अक्षर G है तथा दाईं से 10वाँ अक्षर Q है और इन दोनों के मध्य में 9 अक्षर हैं। अतः अक्षरों की कुल संख्या = 9

28. (b) प्रश्नानुसार स्थिति (d) से,

1 2 3 4 5 6 7 8 9 10 11 12 13 14 15 16 17 18 19 20 21 22 23 24 25 26  
A B C D E F G H I J K L M N O P Q R S T U V W X Y Z

बाएँ से 20वाँ अक्षर T तथा दाईं से 18वाँ अक्षर I है और इन दोनों के मध्य में 10 अक्षर हैं। अतः अक्षरों की अभीष्ट संख्या = 10

29. (b) वर्णमाला को विपरीत क्रम में लिखने पर,

2625242322 21201918171615141312 11109 8 7 6 5 4 3 2 1  
Z Y X W V U T S R Q P O N M L K J I H G F E D C B A

दाएँ से 20वाँ अक्षर = T  
 बाएँ से 21वाँ अक्षर या दाएँ से छठा अक्षर = F  
 अक्षर T तथा अक्षर F के मध्य कुल 13 अक्षर हैं।  
 अतः इन दोनों के ठीक मध्य में आने वाला अक्षर  
 $= \left(\frac{13+1}{2}\right)$ वाँ अक्षर = 7वाँ अक्षर = M

30. (c) अंग्रेजी वर्णमाला में प्रश्नानुसार हटाए जाने वाले अक्षर चुनने पर,  
 1 2 3 4 5 6 7 8 9 10 11 12 13 14 15 16 17 18 19 20 21 22 23 24 25 26  
 A B C D E F G H I J K L M N O P Q R S T U V W X Y Z  
 अब नई वर्णमाला श्रृंखला निम्नवत् होगी  
 ACDEGHJKLMOPQSTUWXY

13 वाँ अक्षर

अब, नई वर्णमाला श्रृंखला में 13वाँ अक्षर = Q

∴ अभीष्ट अक्षर = Q

31. (c) प्रश्नानुसार,

B R A K E S  
 वर्णमाला क्रम A B E K R S

अतः दो वर्णों K तथा S का स्थान परिवर्तित नहीं होता है।

32. (b) प्रश्नानुसार,

B R E A K  
 वर्णमाला क्रम A B E K R

∴ अभीष्ट अक्षर = E ⇒ एक

33. (d) प्रश्नानुसार,

A B S O L U T E  
 वर्णमाला क्रम A B E L O S T U

∴ अभीष्ट अक्षर = A, B, T ⇒ तीन

34. (b) प्रश्नानुसार,

C A T E G O R Y  
 वर्णमाला क्रम A C E G O R T Y

∴ अभीष्ट अक्षर = Y ⇒ एक

35. (c) प्रश्नानुसार,

H E X A G O N  
 वर्णमाला क्रम A E G H N O X

∴ अभीष्ट अक्षर = E, O ⇒ दो

## प्रकार 2. अक्षर-युग्म पर आधारित प्रश्न

यदि किसी शब्द के दो अक्षरों के मध्य उतने ही अक्षर विद्यमान हों, जितने कि अंग्रेजी वर्णमाला में उन दोनों के मध्य होते हैं, तो इस प्रकार उन दोनों अक्षरों से बनने वाले जोड़े को एक अक्षर-युग्म कहते हैं। इसके अन्तर्गत पूछे जाने वाले प्रश्नों में एक शब्द दिया होता है। अभ्यर्थियों को यह ज्ञात करना होता है कि उस शब्द में कितने अक्षर-युग्म उपस्थित हैं।

नोट अक्षर-युग्म सीधे क्रम और विपरीत क्रम दोनों में बनाना चाहिए।

● **उदाहरण 10.** दिए गए शब्द BECOMING में अक्षरों के ऐसे कितने अक्षर-युग्म हैं, जिनमें से प्रत्येक में उसके दो अक्षरों के बीच (आगे तथा पीछे दोनों दिशाओं में) शब्द में उतने ही अक्षर हैं जितने कि अंग्रेजी वर्णमाला में उनके बीच हैं? (RBI Assist. Manager 2017)

- (a) एक (b) तीन से अधिक  
 (c) तीन (d) कोई नहीं  
 (e) दो

36. (b) प्रश्नानुसार,

P O E T I C A L  
 वर्णमाला क्रम A C E I L O P T

∴ अभीष्ट अक्षर = E ⇒ एक

37. (b) प्रश्नानुसार,

P R O D U C T  
 वर्णमाला क्रम C D O P R T U

∴ अभीष्ट अक्षर = O ⇒ एक

38. (c) प्रश्नानुसार,

P R O D U C T S  
 वर्णमाला क्रम C D O P R S T U

∴ अभीष्ट अक्षर = O, T ⇒ दो

39. (c) प्रश्नानुसार,

T E M P O R A L  
 वर्णमाला क्रम A E L M O P R T

∴ अभीष्ट अक्षर = E, O ⇒ दो

40. (a) प्रश्नानुसार,

V E R T I C A L  
 वर्णमाला क्रम A C E I L R T V

∴ अभीष्ट अक्षर = 0 ⇒ एक भी नहीं

41. (d) दिए गए शब्द में, अक्षर G सातवें स्थान पर है और यह अंग्रेजी वर्णमाला में भी सातवें स्थान पर आता है।

42. (a) प्रश्नानुसार,

A B C D E F I K L S

अतः अभीष्ट अक्षर = K

**व्याख्या (e)** प्रश्नानुसार,

2 5 3 15 13 9 14 7  
 B E C O M I N G

BECOMING शब्द में EI और GI दो ऐसे अक्षर-युग्म हैं, जिनके बीच यहाँ उतने ही अक्षर मौजूद हैं, जितने कि अंग्रेजी वर्णमाला में इनके बीच होते हैं। अतः अभीष्ट अक्षर-युग्मों की संख्या = 2

● **उदाहरण 11.** शब्द EXECUTION में अक्षरों के ऐसे कितने जोड़े हैं, जिनके बीच शब्द में उतने ही अक्षर हैं, जितने अंग्रेजी वर्णमाला में उनके बीच होते हैं? (MAT 2014)

- (a) 1 (b) 2 (c) 3 (d) 3 से अधिक

**व्याख्या (d)** प्रश्नानुसार,

5 24 5 3 21 20 9 15 14  
 E X E C U T I O N

अतः अभीष्ट अक्षर-युग्म UX, TU, EI तथा NO अर्थात् 4 हैं।

# प्रश्नावली 1.2

**निर्देश** (प्र. सं. 1-35) निम्नलिखित प्रश्नों में एक शब्द दिया गया है। इन शब्दों में अक्षरों के ऐसे कितने अक्षर-युग्म हैं, जिनमें से प्रत्येक में उसके दो अक्षरों के बीच (पीछे तथा आगे दोनों दिशाओं में) शब्द में उतने ही अक्षर हैं, जितने कि अंग्रेजी वर्णमाला में उनके बीच हैं?

- |                        |   |                                  |
|------------------------|---|----------------------------------|
| <b>1. ADVERTISE</b>    | (a) एक भी नहीं<br>(b) एक<br>(c) दो<br>(d) तीन<br>(e) तीन से अधिक                  | (IBPS Clerk 2018)                |
| <b>2. AMONGST</b>      | (a) कोई नहीं<br>(b) एक<br>(c) दो<br>(d) चार से अधिक                               | (CBI Clerk 2009)                 |
| <b>3. APPLE</b>        | (a) एक भी नहीं<br>(b) एक<br>(c) दो<br>(d) तीन से अधिक                             | (Andhra Bank PO 2010)            |
| <b>4. APPLICATION</b>  | (a) एक<br>(b) दो<br>(c) इनमें से कोई नहीं<br>(d) चार                              | (SBI Clerk Pre 2016)             |
| <b>5. BOARDING</b>     | (a) एक भी नहीं<br>(b) एक<br>(c) दो<br>(d) तीन से अधिक                             | (UBI PO 2008)                    |
| <b>6. BONDING</b>      | (a) कोई नहीं<br>(b) एक<br>(c) दो<br>(d) तीन से अधिक                               | (UBI Clerk 2009)                 |
| <b>7. BORINGLY</b>     | (a) तीन से अधिक<br>(b) इनमें से कोई नहीं<br>(c) एक<br>(d) दो                      | (IPPB Assist. Manager 2016)      |
| <b>8. CHARGES</b>      | (a) कोई नहीं<br>(b) एक<br>(c) दो<br>(d) तीन से अधिक                               | (BOI Clerk 2009)                 |
| <b>9. CHANNEL</b>      | (a) कोई नहीं<br>(b) एक<br>(c) दो<br>(d) तीन से अधिक                               | (SBI Clerk 2009)                 |
| <b>10. CREDIBLE</b>    | (a) एक भी नहीं<br>(b) एक<br>(c) दो<br>(d) तीन से अधिक                             |                                  |
| <b>11. CHRONICLE</b>   | (a) एक भी नहीं<br>(b) एक<br>(c) दो<br>(d) तीन से अधिक                             | (IBPS PO 2018)                   |
| <b>12. DISTURB</b>     | (a) एक भी नहीं<br>(b) एक<br>(c) दो<br>(d) तीन से अधिक                             |                                  |
| <b>13. DOCUMENTARY</b> | (a) एक भी नहीं<br>(b) एक<br>(c) दो<br>(d) तीन से अधिक                             |                                  |
| <b>14. DOMESTIC</b>    | (a) एक भी नहीं<br>(b) एक<br>(c) दो<br>(d) तीन से अधिक                             | (PNB PO 2008)                    |
| <b>15. DOUBTS</b>      | (a) कोई नहीं<br>(b) एक<br>(c) दो<br>(d) तीन से अधिक                               | (Indian Bank Clerk 2009)         |
| <b>16. EXAMINATION</b> | (a) एक भी नहीं<br>(b) एक<br>(c) दो<br>(d) तीन से अधिक<br>(e) तीन से अधिक          | (LIC ADO 2011)                   |
| <b>17. EXPERIMENT</b>  | (a) एक भी नहीं<br>(b) एक<br>(c) दो<br>(d) तीन से अधिक<br>(e) तीन से अधिक          |                                  |
| <b>18. ENDORSEMENT</b> | (a) कोई नहीं<br>(b) एक<br>(c) दो<br>(d) तीन से अधिक<br>(e) तीन से अधिक            | (IBPS PO 2013)                   |
| <b>19. FUNCTIONAL</b>  | (a) एक भी नहीं<br>(b) एक<br>(c) दो<br>(d) तीन से अधिक<br>(e) तीन से अधिक          |                                  |
| <b>20. GLIMPSE</b>     | (a) एक भी नहीं<br>(b) एक<br>(c) दो<br>(d) तीन से अधिक<br>(e) तीन से अधिक          | (IBPS PO Main 2016; BOB PO 2012) |
| <b>21. GOVERNMENT</b>  | (a) कोई नहीं<br>(b) एक<br>(c) दो<br>(d) तीन से अधिक<br>(e) तीन से अधिक            | (IBPS Clerk 2011)                |
| <b>22. HORIZONTAL</b>  | (a) एक भी नहीं<br>(b) एक<br>(c) दो<br>(d) तीन से अधिक<br>(e) तीन से अधिक          | (Dena Bank PO 2010)              |
| <b>23. JUSTIFY</b>     | (a) कोई नहीं<br>(b) एक<br>(c) दो<br>(d) तीन से अधिक<br>(e) तीन से अधिक            | (Allahabad Bank Clerk 2009)      |
| <b>24. KLING</b>       | (a) एक भी नहीं<br>(b) एक<br>(c) दो<br>(d) तीन से अधिक<br>(e) तीन से अधिक          | (IBPS Clerk 2011)                |
| <b>25. MGEMEAITS</b>   | (a) शून्य<br>(b) तीन<br>(c) चार<br>(d) इनमें से कोई नहीं<br>(e) इनमें से कोई नहीं | (SBI Clerk Main 2018)            |
| <b>26. MEANINGFUL</b>  | (a) एक भी नहीं<br>(b) एक<br>(c) दो<br>(d) तीन से अधिक<br>(e) तीन से अधिक          | (LIC ADO 2008)                   |
| <b>27. OBJECTIVE</b>   | (a) एक भी नहीं<br>(b) एक<br>(c) दो<br>(d) तीन से अधिक<br>(e) तीन से अधिक          | (IBPS PO 2011)                   |
| <b>28. RESIDENTIAL</b> | (a) एक भी नहीं<br>(b) एक<br>(c) दो<br>(d) तीन से अधिक<br>(e) तीन से अधिक          |                                  |
| <b>29. SEARCHES</b>    | (a) एक भी नहीं<br>(b) एक<br>(c) दो<br>(d) तीन से अधिक<br>(e) तीन से अधिक          | (Allahabad Bank PO 2010)         |
| <b>30. SECURITY</b>    | (a) एक भी नहीं<br>(b) एक<br>(c) दो<br>(d) तीन से अधिक<br>(e) तीन से अधिक          |                                  |
| <b>31. STORM</b>       | (a) एक भी नहीं<br>(b) एक<br>(c) दो<br>(d) तीन से अधिक<br>(e) तीन से अधिक          |                                  |



32. SEDATIVE

- (a) एक भी नहीं (b) एक  
(c) तीन (d) तीन से अधिक

33. STATE

- (a) एक भी नहीं (b) एक  
(c) तीन (d) तीन से अधिक

34. TELEPHONE

- (a) एक भी नहीं (b) एक  
(c) दो (d) तीन से अधिक

35. TRIBUNAL

- (a) एक भी नहीं (b) एक  
(c) दो (d) तीन से अधिक

(Vijaya Bank PO 2010)

- (b) एक (c) दो  
(e) तीन से अधिक

- (b) एक (c) दो  
(e) तीन से अधिक

(IBPS Clerk 2011)

## उत्तर सहित व्याख्या

1. (b) प्रश्नानुसार,

1 4 22 5 18 20 9 19 5  
A D V E R T I S E

∴ अक्षर-युग्म = DI ⇒ एक

2. (d) प्रश्नानुसार,

1 13 15 14 7 19 20  
A M O N G S T

∴ अक्षर-युग्म = NO, ST ⇒ दो

3. (b) प्रश्नानुसार,

1 16 16 12 5  
A P P L E

∴ अक्षर-युग्म = AE ⇒ एक

4. (b) प्रश्नानुसार,

1 16 16 12 9 3 1 20 9 15 14  
A P P L I C A T I O N

∴ अक्षर युग्म = AI ; NO ⇒ दो

5. (c) प्रश्नानुसार,

2 15 1 18 4 9 14 7  
B O A R D I N G

∴ अक्षर-युग्म = DG, GI ⇒ दो

6. (d) प्रश्नानुसार,

2 15 14 4 9 14 7  
B O N D I N G

∴ अक्षर-युग्म = NO, DG, GI ⇒ तीन

7. (a) प्रश्नानुसार,

2 15 18 9 14 7 12 25  
B O R I N G L Y

अतः अभीष्ट अक्षर-युग्म = BG, LN, GI तथा IL अर्थात् चार हैं।

8. (c) प्रश्नानुसार,

C H A R G E S  
3 8 1 18 7 5 19

∴ अक्षर-युग्म = AC, CG ⇒ दो

9. (c) प्रश्नानुसार,

3 8 1 14 14 5 12  
C H A N N E L

∴ अक्षर-युग्म = AC, LN ⇒ दो

10. (e) प्रश्नानुसार,

3 18 5 4 9 2 12 5  
C R E D I B L E

∴ अक्षर-युग्म = CE, DE, BD, BE ⇒ तीन से अधिक

11. (d) प्रश्नानुसार,

3 8 18 15 14 9 3 12 5  
C H R O N I C L E

∴ अक्षर-युग्म = CE, NO, CH ⇒ तीन

12. (e) प्रश्नानुसार,

4 9 19 20 21 18 2  
D I S T U R B

∴ अक्षर-युग्म = ST, SU, RT, TU ⇒ तीन से अधिक

13. (c) प्रश्नानुसार,

4 15 3 21 13 5 14 20 1 18 25  
D O C U M E N T A R Y

∴ अक्षर-युग्म = MR, RT ⇒ दो

14. (c) प्रश्नानुसार,

4 15 13 5 19 20 9 3  
D O M E S T I C

∴ अक्षर-युग्म = IM, ST ⇒ दो

15. (c) प्रश्नानुसार,

4 15 21 2 20 19  
D O U B T S

∴ अक्षर-युग्म = OS, ST ⇒ दो

16. (c) प्रश्नानुसार,

5 24 1 13 9 14 1 20 9 15 14  
E X A M I N A T I O N

∴ अक्षर-युग्म = EI, NO ⇒ दो

17. (c) प्रश्नानुसार,

5 24 16 5 18 9 13 5 14 20  
E X P E R I M E N T

∴ अक्षर-युग्म = PR, NR ⇒ दो

18. (c) प्रश्नानुसार,

5 14 4 15 18 19 5 13 5 14 20  
E N D O R S E M E N T

∴ अक्षर-युग्म = EN, RS ⇒ दो

19. (e) प्रश्नानुसार,

6 21 14 3 20 9 15 14 1 12  
F U N C T I O N A L

∴ अक्षर-युग्म = CF, LN, LO, NO ⇒ तीन से अधिक

20. (c) प्रश्नानुसार,

7 12 9 13 16 19 5  
G L I M P S E

∴ अक्षर-युग्म = EI, GI ⇒ दो

21. (e) प्रश्नानुसार,

7 15 22 5 18 14 13 5 14 20  
G O V E R N M E N T

∴ अक्षर-युग्म = GM, OR, NR, MN ⇒ तीन से अधिक

22. (e) प्रश्नानुसार,

8 15 18 9 26 15 14 20 1 12  
H O R I Z O N T A L

∴ अक्षर-युग्म = HN, NO, NR, OR ⇒ तीन से अधिक

23. (b) प्रश्नानुसार,

10 21 19 20 9 6 25  
J U S T I F Y

∴ अक्षर-युग्म = ST ⇒ एक

24. (e) प्रश्नानुसार,

11 12 9 14 7  
K L I N G

∴ अक्षर-युग्म = GI, GK, IK, KL, KN, LN ⇒ तीन से अधिक

25. (b) प्रश्नानुसार,

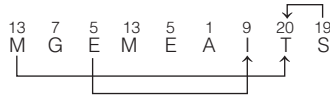

∴ अक्षर-युग्म = MT, EI, ST ⇒ तीन

26. (e) प्रश्नानुसार,

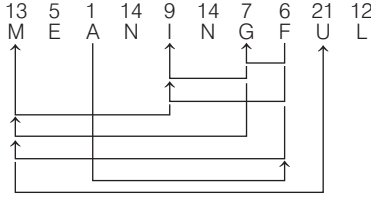

∴ अक्षर-युग्म = AF, FG, FI, FM, GI, GM, IM, MU ⇒ तीन से अधिक

27. (e) प्रश्नानुसार

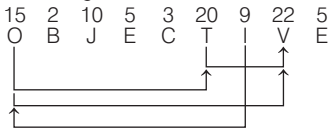

∴ अक्षर-युग्म = IO, OT, OV, TV ⇒ तीन से अधिक

28. (c) प्रश्नानुसार,

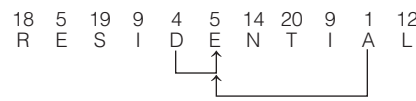

∴ अक्षर-युग्म = AE, DE ⇒ दो

29. (d) प्रश्नानुसार,

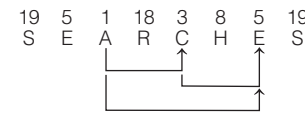

∴ अक्षर-युग्म = AC, AE, CE ⇒ तीन

30. (d) प्रश्नानुसार,

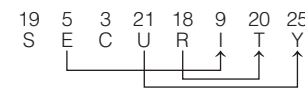

∴ अक्षर-युग्म = EI, RT, UY ⇒ तीन

31. (d) प्रश्नानुसार,

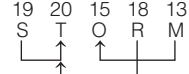

∴ अक्षर-युग्म = MO, RT, ST ⇒ तीन

32. (e) प्रश्नानुसार,



∴ अक्षर-युग्म = AE, DE, EI, TV ⇒ तीन से अधिक

33. (b) प्रश्नानुसार,

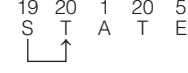

∴ अक्षर-युग्म = ST ⇒ एक

34. (d) प्रश्नानुसार,

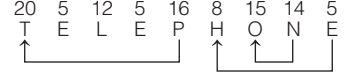

∴ अक्षर-युग्म = EH, NO, PT ⇒ तीन

35. (e) प्रश्नानुसार,

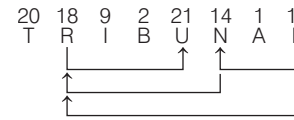

∴ अक्षर-युग्म = LN, LR, NR, RU ⇒ तीन से अधिक

### प्रकार 3. शब्द निर्माण तथा अक्षर व्यवस्थिकरण

इस प्रकार के अन्तर्गत पूछे जाने वाले प्रश्न निम्न प्रकार की स्थितियों पर आधारित होते हैं

#### 1. अर्थपूर्ण शब्द के अक्षरों को बदलना

इसके अन्तर्गत पूछे जाने वाले प्रश्नों में एक अर्थपूर्ण शब्द दिया गया होता है और इस शब्द के अक्षरों को परस्पर परिवर्तित कर दिया जाता है और उसके पश्चात् बाएँ या दाएँ का कोई अक्षर पूछा जाता है।

● **उदाहरण 12.** यदि शब्द MELODRAMATIC में पहले और सातवें अक्षर परस्पर स्थान बदल लें। इसी प्रकार, दूसरे और आठवें अक्षर परस्पर स्थान बदल लें। आगे भी इसी प्रकार बदलते जाएँ, जब तक छठे और 12वें अक्षर परस्पर स्थान बदल लें, तो दाएँ सिरे से तीसरा अक्षर क्या होगा?

(SBI Clerk Main 2018)

- (a) L (b) D (c) O (d) M  
(d) इनमें से कोई नहीं

**व्याख्या** (c) दिया गया शब्द, MELODRAMATIC

परिवर्तन के पश्चात् बना नया शब्द, AMATICMELDR

अतः दाएँ सिरे से तीसरा अक्षर O होगा।

● **उदाहरण 13.** यदि COMMUNICATIONS में पहले और दूसरे, तीसरे और चौथे, पाँचवें और छठे तथा इसी प्रकार अन्य अक्षरों को परस्पर बदल दिया जाए, तो अपने दाएँ से गणना करने पर 10वाँ अक्षर कौन-सा होगा?

(SSC CGL 2014)

- (a) T (b) N (c) U (d) A

**व्याख्या** (b) प्रश्नानुसार, दिया गया शब्द, COMMUNICATIONS

अक्षरों के स्थान परिवर्तन करने पर बना शब्द

O C M M N U C I T A O I S N

दाएँ से 10वाँ

अतः अभीष्ट अक्षर = N

#### 2. अर्थपूर्ण शब्द के चुने हुए/क्रमागत अक्षरों से अर्थपूर्ण शब्द बनाना

इसके अन्तर्गत पूछे जाने वाले प्रश्नों में एक अर्थपूर्ण शब्द दिया गया होता है और इस शब्द के चुने हुए अक्षरों से अर्थपूर्ण शब्द बनाना होता है, जिसमें उन चुने हुए सभी अक्षरों का होना अनिवार्य होता है। यह सम्भव है कि इससे एक या एक से अधिक अर्थपूर्ण शब्द बने या कोई भी अर्थपूर्ण शब्द बनना सम्भव नहीं हो।

यदि एक ही अर्थपूर्ण शब्द बनता है, तो उसके किसी स्थान के अक्षर के बारे में पूछा जाता है। यदि एक भी नहीं या एक से अधिक अर्थपूर्ण शब्द बनते हैं, तो उसके लिए आपको प्रश्न में ही संकेत दे दिया गया होता है।

● **उदाहरण 14.** यदि शब्द ADMINISTRATION शब्द के पहले, चौथे, नौवें और चौदहवें अक्षरों से कोई अर्थपूर्ण शब्द बनाना सम्भव हो, तो उस शब्द में दाईं ओर से तीसरा अक्षर कौन-सा होगा?

- (a) I (b) R  
(c) N (d) A

**व्याख्या** (d) प्रश्नानुसार, दिया गया शब्द,

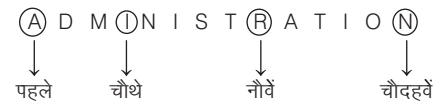

नया शब्द, A I R N ⇒ R A I N (अर्थपूर्ण शब्द)

दाएँ से तीसरा

शब्द ADMINISTRATION के पहले, चौथे, नौवें और चौदहवें अक्षर क्रमशः

A, I, R तथा N हैं और इन अक्षरों से अंग्रेजी का केवल एक अर्थपूर्ण शब्द RAIN बनता है तथा इस शब्द का दाईं ओर से तीसरा अक्षर A है।

∴ अभीष्ट अक्षर = A

- **उदाहरण 15.** यदि शब्द SHAREHOLDING के पहले, तीसरे, पाँचवें और आठवें अक्षरों से कोई एक सार्थक शब्द बन सकता है, तो उसका दूसरा अक्षर क्या होगा? यदि ऐसा कोई शब्द बनना सम्भव न हो, तो उत्तर 'X' दीजिए और यदि एक से अधिक शब्द बनने सम्भव हों, तो उत्तर 'Y' दीजिए। (IBPS PO Main 2016)
- (a) L (b) E (c) S (d) X  
(e) Y

**व्याख्या (e)** प्रश्नानुसार, दिया गया शब्द,

S H A R E H O L D I N G  
↓ ↓ ↓ ↓  
पहला तीसरा पाँचवाँ आठवाँ

नया शब्द, S A E L ⇒ S A L E, SEAL ⇒ 2 अर्थपूर्ण शब्द  
शब्द SHAREHOLDING के पहले, तीसरे, पाँचवें और आठवें अक्षर क्रमशः S, A, E तथा L हैं। इससे बनने वाले दो सार्थक शब्द SALE और SEAL हैं।  
अतः अभीष्ट उत्तर Y है।

3. **अर्थपूर्ण शब्द के क्रमागत अक्षरों से अर्थपूर्ण शब्द बनाना**  
इसके अन्तर्गत पूछे जाने वाले प्रश्नों में एक अर्थपूर्ण शब्द दिया गया होता है और इस शब्द के क्रमागत अक्षरों से अर्थपूर्ण शब्द बनाना होता है। जिस स्थान के अक्षर को शामिल कर अर्थपूर्ण शब्द बना लिया गया हो फिर उस स्थान के अक्षर को अन्य अर्थपूर्ण शब्द बनाने में शामिल नहीं किया जाता है।

- **उदाहरण 16.** शब्द EXAMINATION के क्रमागत अक्षरों से कितने अर्थपूर्ण शब्द बनाए जा सकते हैं? (SCC 10+2 2012)
- (a) 2 (b) 4  
(c) 6 (d) 8

**व्याख्या (c)** प्रश्नानुसार,

EX AM IN AT I ON ⇒ 6 शब्द

EXAMINATION शब्द से EX, AM, IN, AT, I तथा ON अर्थपूर्ण शब्द बनाए जा सकते हैं। अतः शब्दों की अभीष्ट संख्या = 6

4. **अर्थपूर्ण शब्द के अक्षरों से स्वतन्त्र रूप में अर्थपूर्ण शब्द बनाना**

इसके अन्तर्गत पूछे जाने वाले प्रश्नों में एक अर्थपूर्ण शब्द दिया गया होता है और पूछा जाता है कि इस शब्द के अक्षरों से मिश्रित रूप से अर्थात् अक्षरों के क्रम की कोई शर्त न रखते हुए स्वतन्त्र रूप से बनने वाले कितने अर्थपूर्ण शब्द बनाए जा सकते हैं। इसके अन्तर्गत किसी शब्द में प्रयुक्त किए गए अक्षरों का उपयोग अन्य अर्थपूर्ण शब्द बनाने में किया जा सकता है।

- **उदाहरण 17.** DIALOGUE शब्द के वर्णों से चार या अधिक वर्ण वाले कितने सार्थक शब्द बनाए जा सकते हैं?
- (a) 5 (b) 6  
(c) 7 (d) 8 से अधिक

**व्याख्या (d)** प्रश्नानुसार, DIALOGUE के वर्णों से चार या अधिक वर्ण वाले 8 से अधिक शब्द बनाए जा सकते हैं। जैसे— DIAL, GOAL, GOAD, GILD, GLUE, GUILD, LOUD, GUIDE, GUILLE आदि।

- **उदाहरण 18.** शब्द ALEP के अक्षरों का प्रयोग करके अंग्रेजी के कितने अर्थपूर्ण शब्दों की रचना की जा सकती है? (UKPSC 2016)
- (a) 1 (b) 2  
(c) 3 (d) तीन से अधिक

**व्याख्या (c)** दिए गए शब्द 'ALEP' के अक्षरों का प्रयोग करके PALE, LEAP तथा PEAL अर्थात् तीन अर्थपूर्ण शब्द बनाए जा सकते हैं।

5. **अर्थपूर्ण शब्द के अक्षरों से विकल्प का शब्द बनाना**

इसके अन्तर्गत पूछे जाने वाले प्रश्नों में एक अर्थपूर्ण शब्द दिया गया होता है और पूछा जाता है कि इस शब्द के अक्षरों से विकल्प का कौन-सा शब्द बन सकता है।

- **उदाहरण 19.** निम्नलिखित विकल्पों में से वह शब्द चुनिए, जो दिए गए शब्द के अक्षरों का प्रयोग करके बनाया जा सकता है।  
MEASUREMENT (SSC Steno 2016)
- (a) MASTER (b) SUMMIT (c) ASSURE (d) MANTLE

**व्याख्या (a)** प्रश्न में दिए गए शब्द MEASUREMENT के अक्षरों का प्रयोग करके अर्थपूर्ण शब्द MASTER बनाया जा सकता है, क्योंकि इसके सभी अक्षर दिए गए मूल शब्द में उपस्थित हैं।

6. **अर्थपूर्ण शब्द के अक्षरों से विकल्प का शब्द न बनाना**

इसके अन्तर्गत पूछे जाने वाले प्रश्नों में एक अर्थपूर्ण शब्द दिया गया होता है और पूछा जाता है कि इस शब्द के अक्षरों से विकल्प का कौन-सा शब्द नहीं बन सकता है।

- **उदाहरण 20.** निम्नलिखित विकल्पों में से वह शब्द चुनिए, जो दिए गए शब्द के अक्षरों का प्रयोग करके नहीं बनाया जा सकता।  
ECCENTRICITY (SSC CGL 2017)
- (a) NIECE (b) CREATE (c) TRINITY (d) RETICENT

**व्याख्या (b)** दिए गए शब्द ECCENTRICITY के अक्षरों के प्रयोग से शब्द CREATE नहीं बनाया जा सकता, क्योंकि दिए गए शब्द के अक्षरों में अक्षर A अनुपस्थित है।

- **उदाहरण 21.** निम्नलिखित विकल्पों में से वह शब्द चुनिए, जो दिए गए शब्द के अक्षरों का प्रयोग करके नहीं बनाया जा सकता।  
TRADITIONAL (SSC CPO 2017)
- (a) NATIONAL (b) TRAIN (c) LAND (d) RATION

**व्याख्या (a)** दिए गए शब्द के अक्षरों का प्रयोग करके NATIONAL शब्द नहीं बनाया जा सकता, क्योंकि मूल शब्द के अक्षर N का प्रयोग केवल एक ही बार हुआ है।

7. **दिए गए अक्षरों को व्यवस्थित कर अर्थपूर्ण शब्द बनाना**

इसके अन्तर्गत पूछे जाने वाले प्रश्नों में एक अर्थपूर्ण शब्द के अक्षरों को अव्यवस्थित ढंग से दिया गया होता है। अभ्यर्थियों को इस अव्यवस्थित ढंग से दिए गए शब्द के अक्षरों को व्यवस्थित करके अर्थपूर्ण शब्द बनाना होता है।

- **उदाहरण 22.** नीचे दिए गए विभिन्न अक्षरों की संख्याओं को इस प्रकार व्यवस्थित कीजिए, जिससे कि एक अर्थपूर्ण शब्द बन जाए।

G T A E N M  
1 2 3 4 5 6

- (a) 1, 3, 2, 6, 4, 5 (b) 6, 3, 5, 1, 4, 2  
(c) 1, 3, 2, 5, 4, 6 (d) 6, 3, 1, 5, 4, 2

**व्याख्या (d)** दिए गए अक्षरों को अर्थपूर्ण क्रम में व्यवस्थित करने पर, MAGNET शब्द बनता है, जोकि 6, 3, 1, 5, 4, 2 क्रम में अंकों को व्यवस्थित करने पर प्राप्त होता है।

8. **शब्दों में एक अक्षर लगाकर नये अर्थपूर्ण शब्द बनाना**

इसके अन्तर्गत पूछे जाने वाले प्रश्नों में कुछ अर्थपूर्ण शब्द दिए गए होते हैं और पूछा जाता है कि दिए गए विकल्पों में से किस विकल्प में दिया गया अक्षर इन शब्दों में पहले या फिर बाद में लगाने पर ये शब्द नए अर्थपूर्ण शब्दों में बदल जाते हैं।

- **उदाहरण 23.** ऐसा एक अक्षर बताइए, जिसे पूरी तरह से नये शब्द बनाने के लिए निम्नलिखित शब्दों के पहले लगाया जा सकता है।  
TEAM, IT, LIP, ON, IN

- (a) A (b) H  
(c) S (d) L

**व्याख्या (c)** यदि शब्द TEAM, IT, LIP, ON तथा IN के पहले अक्षर S लगा दिया जाए, तो पूरी तरह नये अर्थपूर्ण शब्द STEAM, SIT, SLIP, SON तथा SIN बन जाएँगे।

- **उदाहरण 24.** नये शब्द बनाने के लिए निम्नलिखित शब्दों के बाद में कौन-सा एक अक्षर लगाया जा सकता है? (SSC CGL 2015)

HAT, BAR, BAT, PIN, BATH

- (a) A  
(b) E  
(c) B  
(d) D

**व्याख्या (b)** यदि शब्द HAT, BAR, BAT, PIN तथा BATH के बाद अक्षर E लगा दिया जाए, तो पूरी तरह नये अर्थपूर्ण शब्द HATE, BARE, BATE, PINE तथा BATHE बन जाएँगे।

### 9. अव्यवस्थित अक्षरों को पुनर्व्यवस्थित कर भिन्न शब्द चुनना

इसके अन्तर्गत पूछे जाने वाले प्रश्नों में विकल्प के रूप में अव्यवस्थित अक्षरों के समूह दिए गए होते हैं। इन अव्यवस्थित अक्षरों को पुनर्व्यवस्थित कर अर्थपूर्ण शब्द बनाने होते हैं तथा उस एक शब्द का चयन करना होता है, जो अन्य शब्दों से अलग या भिन्न होता है।

- **उदाहरण 25.** अव्यवस्थित अक्षरों को पुनर्व्यवस्थित कर एक सार्थक शब्द बनाएँ और फिर उनमें से एक, जो अलग है उसका चयन करें। (RRB NTPC फेज-1 परीक्षा 2016)

- (A) ANDOMY (B) STEAUDY (C) DIARFY (D) DHAIOLY  
(a) C (b) D (c) B (d) A

**व्याख्या (b)** दिए गए अव्यवस्थित अक्षरों को व्यवस्थित करने पर,  
ANDOMY – MONDAY  
STEAUDY – TUESDAY  
DIARFY – FRIDAY  
DHAIOLY – HOLIDAY

अतः HOLIDAY अन्य से भिन्न है, क्योंकि अन्य सभी सप्ताह के दिनों के नाम हैं।

## प्रश्नावली 1.3

- यदि शब्द FRACTION के प्रत्येक व्यंजन को बाएँ से दाएँ वर्णानुक्रम में सजाया जाए फिर सभी स्वरों को बाएँ से दाएँ वर्णानुक्रम में सजाया जाए, तो दाएँ छोर से पाँचवाँ अक्षर कौन-सा होगा? (IBPS Clerk 2016)  
(a) F (b) N (c) T (d) R (e) A
- यदि शब्द WORKPLACE में सबसे पहले सभी स्वरों को वर्णमाला क्रम में बाएँ से दाएँ लिखा जाए, उसके बाद सभी व्यंजनों को वर्णमाला क्रम में बाएँ से दाएँ लिखा जाए और तब प्रत्येक अक्षर को उसके वर्णमाला क्रमानुसार उसके अगले अक्षर से परिवर्तित कर दिया जाए, तो बाएँ से पाँचवाँ अक्षर निम्न में से कौन-सा होगा? (RBI Assist. Manager 2017)  
(a) Q (b) M (c) L (d) F (e) P
- शब्द POULTICE का नया रूप क्या होगा, यदि प्रत्येक व्यंजन को अंग्रेजी वर्णमाला में उसके दाईं ओर के तीसरे अक्षर से प्रतिस्थापित कर दिया जाए और प्रत्येक स्वर को अंग्रेजी वर्णमाला में इसके बाईं ओर के दूसरे अक्षर से प्रतिस्थापित कर दिया जाए? (IBPS Clerk 2011)  
(a) SMROWGFC (b) SMSPWGFC  
(c) SMSOXGFC (d) SMSOXGFB  
(e) इनमें से कोई नहीं
- यदि शब्द EQUALITY के पहले और पाँचवें अक्षर परस्पर परिवर्तित कर दिए जाएँ। इसी प्रकार, दूसरे और छठे अक्षर परस्पर परिवर्तित कर दिए जाएँ और आगे भी इसी प्रकार क्रम जारी रखा जाए, तो दाएँ सिरे से तीसरा अक्षर कौन-सा होगा? (IBPS Clerk 2011)  
(a) Q (b) U (c) I  
(d) T (e) इनमें से कोई नहीं
- यदि शब्द CONTAGIOUS के पहले और छठे अक्षर को परस्पर परिवर्तित किया जाए और उसी तरह दूसरे और सातवें और उसके बाद के अक्षर को परस्पर परिवर्तित किया जाए, तो दाएँ से पाँचवें अक्षर के दाएँ को दूसरा अक्षर कौन-सा होगा? (IBPS PO 2011)  
(a) O (b) N (c) I  
(d) T (e) इनमें से कोई नहीं
- शब्द EXPLORATION के प्रत्येक व्यंजन को उसके पहले वाले अंग्रेजी वर्णमाला से तथा प्रत्येक स्वर को उसके बाद वाले अंग्रेजी वर्णमाला के अक्षर से प्रतिस्थापित किया जाता है तथा उसके बाद वर्णमाला को उल्टा कर दिया जाता है, तो निम्नलिखित में से दाहिनी ओर से सातवाँ अक्षर कौन-सा होगा? (UBI PO 2010)  
(a) P (b) Q  
(c) B (d) K  
(e) इनमें से कोई नहीं
- यदि शब्द INCOMPREHENSIBILITIES में पहले और दूसरे, तीसरे और चौथे ..... आदि स्थान पर स्थित अक्षरों का स्थान आपस में बदला जाता है, तो बाईं ओर से पन्द्रहवाँ अक्षर क्या होगा? (RRB ग्रुप डी परीक्षा 2018)  
(a) M (b) I  
(c) R (d) L
- यदि शब्द HABITUAL का प्रत्येक स्वर अंग्रेजी वर्णमाला के अगले अक्षर से बदल दिया जाए तथा प्रत्येक व्यंजन अंग्रेजी वर्णमाला के पिछले अक्षर से बदल दिए जाए, तो बाएँ से चौथा अक्षर क्या होगा? (BOI PO 2010)  
(a) A (b) S (c) J  
(d) H (e) इनमें से कोई नहीं
- यदि शब्द ISOLATE के सभी व्यंजन वर्णमाला के पहले अक्षर से प्रतिस्थापित किए जाते हैं तथा सभी स्वर अक्षर वर्णमाला के अगले अक्षर से प्रतिस्थापित किए जाते हैं और फिर सभी अक्षर वर्णमाला के अनुसार संयोजित किए जाते हैं, तो दाएँ सिरे से तीसरा अक्षर कौन-सा होगा? (LIC ADO 2010)  
(a) P (b) B (c) N  
(d) O (e) इनमें से कोई नहीं
- यदि शब्द TIRADES के प्रत्येक व्यंजन को इसके पिछले अक्षर से और प्रत्येक स्वर को उसके अगले अंग्रेजी वर्णमाला के अक्षर से प्रतिस्थापित किया जाए, फिर इन अक्षरों को अंग्रेजी वर्णमाला के क्रमानुसार व्यवस्थित किया जाए, तो दाएँ सिरे से चौथा अक्षर क्या होगा? (Andhra Bank PO 2010)  
(a) F (b) J (c) Q  
(d) C (e) इनमें से कोई नहीं

11. शब्द CORRUPTION के पहले, चौथे, नौवें और दसवें अक्षरों का केवल एक बार प्रयोग करके यदि कोई सार्थक शब्द बनाना, सम्भव हो, तो उस शब्द का बाईं ओर से प्रथम अक्षर ही आपका उत्तर होगा। यदि इस प्रकार का कोई शब्द नहीं बनाया जा सकता हो, तो उत्तर 'X' दीजिए और यदि ऐसे एक से अधिक शब्द बनाए जा सकते हों, तो उत्तर 'Z' दीजिए। (IBPS RRB Pre 2016)  
 (a) X (b) Z (c) R (d) O (e) C
12. शब्द EVACUATION के बाएँ से पहले, चौथे, पाँचवें व सातवें वर्ण को केवल एक बार प्रयोग करके एक सार्थक शब्द बनाया जाए, तो उस शब्द के बाएँ छोर से दूसरा वर्ण क्या होगा? यदि एक से ज्यादा शब्द बनते हैं, तो उत्तर 'Z' होगा। यदि कोई शब्द नहीं बनता, तो उत्तर 'Y' होगा। (RBI Assist. Manager 2017)  
 (a) Y (b) Z (c) U (d) T (e) C
13. शब्द DOWNGRADED के तीसरे, पाँचवें, सातवें तथा नौवें अक्षरों से अंग्रेजी के कितने अर्थपूर्ण शब्द बनाए जा सकते हैं जबकि प्रत्येक शब्द प्रत्येक अक्षर में केवल एक बार प्रयोग होता है? (IBPS Clerk 2014)  
 (a) कोई नहीं (b) एक (c) दो (d) तीन (e) तीन से अधिक
14. शब्द STUMBLE के दूसरे, चौथे, छठे एवं सातवें अक्षरों का प्रयोग करके अंग्रेजी के कितने अर्थपूर्ण शब्द बनाए जा सकते हैं जबकि प्रत्येक शब्द में प्रत्येक अक्षर का केवल एक बार उपयोग हो? (IBPS Clerk 2013)  
 (a) कोई नहीं (b) एक (c) दो (d) तीन (e) तीन से अधिक
15. शब्द DIRE के अक्षरों को इस प्रकार परिवर्तित किया जाता है कि प्रत्येक व्यंजन को अंग्रेजी वर्णमाला के अगले अक्षर से और प्रत्येक स्वर को अंग्रेजी वर्णमाला के पिछले अक्षर से प्रतिस्थापित किया जाता है। प्रत्येक शब्द में अक्षर को केवल एक ही बार प्रयोग करते हुए अक्षरों के नये सैट से कितने अर्थपूर्ण शब्द बनाए जा सकते हैं? (IBPS PO 2011)  
 (a) एक (b) दो (c) तीन (d) ऐसा कोई शब्द नहीं बनाया जा सकता (e) इनमें से कोई नहीं
16. शब्द CREDIBLE के तीसरे, पाँचवें और सातवें अक्षरों से यदि कोई अर्थपूर्ण शब्द बनाना सम्भव हो, तो निम्नलिखित में से कौन-सा उस शब्द का दूसरा अक्षर होगा? (SBI Clerk 2011)  
 (a) L (b) I (c) E (d) कोई अर्थपूर्ण शब्द नहीं बनाया जा सकता (e) एक से अधिक अर्थपूर्ण शब्द बनाए जा सकते हैं
17. वर्णमाला ABCDEFGHIJKLMNOPQRSTUVWXYZ में 15, 18, 16 एवं 5 स्थान के अक्षर लेकर एक सार्थक शब्द बनाया जाता है। उस सार्थक शब्द का दूसरा अक्षर है (RRB ग्रुप डी परीक्षा 2018)  
 (a) R (b) O (c) M (d) P
18. यदि शब्द VERSATILE के पहले, चौथे, पाँचवें व नौवें अक्षरों से कोई सार्थक शब्द बनाना सम्भव हो, तो उस शब्द का दूसरा अक्षर क्या होगा? यदि एक से अधिक शब्द बनाए जा सकते हैं, तो उत्तर X दीजिए और यदि कोई शब्द बनाना सम्भव न हो, तो उत्तर Y दीजिए। (LIC ADO 2010)  
 (a) A (b) S (c) E (d) Y (e) X
19. यदि शब्द CENTURIES के तीसरे, चौथे, आठवें और नौवें अक्षरों से अंग्रेजी का केवल एक अर्थपूर्ण शब्द बनाना सम्भव हो, तो उस शब्द का बाएँ से दूसरा अक्षर कौन-सा होगा? यदि एक से अधिक ऐसे शब्द बन सकते हैं, तो उत्तर X दीजिए। यदि ऐसा कोई शब्द नहीं बन सकता है, तो उत्तर Y दीजिए। (Corporation Bank PO 2010)  
 (a) X (b) N (c) T (d) E (e) Y
20. यदि शब्द DEVELOPMENT के दूसरे, पाँचवें, आठवें और ग्यारहवें अक्षरों (जब बाईं ओर से गिना जाए) से एक अर्थपूर्ण शब्द बनाया जाना सम्भव हो, तो बाएँ से शब्द का दूसरा अक्षर कौन-सा होगा? यदि ऐसे एक से अधिक शब्द बनाए जा सकते हों, तो उत्तर X दीजिए। यदि ऐसा कोई शब्द न बनता हो, तो उत्तर Y दीजिए। (Dena Bank PO 2010)  
 (a) E (b) L (c) T (d) X (e) Y
21. शब्द COMPUTER के दूसरे, चौथे, छठे और आठवें अक्षरों से यदि कोई अर्थपूर्ण शब्द बनाना सम्भव है, तो उस शब्द का दूसरा अक्षर क्या होगा? यदि एक से अधिक ऐसे शब्द बन सकते हैं, तो आपका उत्तर X है और यदि ऐसा शब्द नहीं बन सकता है, तो आपका उत्तर Y होगा। (BOB Clerk 2010)  
 (a) R (b) P (c) O (d) X (e) Y
22. शब्द MEDIATION के पहले, दूसरे, पाँचवें और नौवें अक्षरों का केवल एक बार प्रयोग कर यदि सम्भव हो कि एक अर्थपूर्ण शब्द बनाया जाए, तो शब्द का तीसरा अक्षर क्या होगा? यदि इससे कोई शब्द नहीं बनता है, तो आपका उत्तर Y और यदि ऐसे एक से अधिक शब्द बनते हैं, तो आपका उत्तर X होगा। (IBPS Clerk 2011)  
 (a) A (b) N (c) M (d) X (e) Y
23. यदि शब्द ELECTORAL के पहले, चौथे, सातवें और आठवें अक्षरों से कोई अंग्रेजी का सार्थक अक्षर बन सकता है, तो उसका दूसरा अक्षर क्या है? यदि एक से अधिक शब्द बन सकते हों, तो उत्तर X दीजिए और यदि कोई शब्द बनाना सम्भव न हो, तो उत्तर Y दीजिए। (UBI PO 2010)  
 (a) C (b) Y (c) X (d) E (e) A
24. यदि शब्द SOLEMNISED के पहले, चौथे, सातवें तथा दसवें अक्षरों से कोई सार्थक शब्द बन सकता हो, तो उसका तीसरा अक्षर निम्नलिखित में से कौन-सा होगा? यदि एक से अधिक ऐसे शब्द बन सकते हों, तो उत्तर X होगा तथा यदि ऐसा कोई शब्द नहीं बन सकता हो, तो उत्तर Y होगा। (SBI Clerk 2011)  
 (a) E (b) I (c) S (d) X (e) Y
25. यदि APSG के प्रत्येक अक्षर का सिर्फ एक बार प्रयोग करते हुए एक अर्थपूर्ण शब्द बनाया जा सकता है, तो उस शब्द का तीसरा अक्षर आपका उत्तर होगा। यदि एक से अधिक शब्द बनाए जा सकते हों, तो उत्तर X होगा और यदि ऐसा शब्द नहीं बनता है, तो आपका उत्तर Y होगा। (IBPS PO 2011)  
 (a) Y (b) X (c) P (d) G (e) S
26. शब्द REASON के क्रमागत अक्षरों में कितने अर्थपूर्ण शब्द बनाए जा सकते हैं?  
 (a) 2 (b) 3 (c) 4 (d) 5
27. MEDIATION शब्द के वर्णों से चार या अधिक वर्ण वाले कितने सार्थक शब्द बनाए जा सकते हैं?  
 (a) 3 (b) 4 (c) 5 (d) 5 से अधिक
- निर्देश** (प्र. सं. 28-45) निम्नलिखित प्रश्नों में एक शब्द दिया गया है। इन शब्दों के अक्षरों से अंग्रेजी के कितने सार्थक शब्द बनाए जा सकते हैं, जबकि प्रत्येक शब्द में प्रत्येक अक्षर केवल एक बार प्रयोग किया जाए?
28. AREN (IBPS PO Main 2016)  
 (a) एक भी नहीं (b) एक (c) दो (d) तीन (e) तीन से अधिक
29. RBAE (UPSSSC स्टेनोग्राफर भर्ती परीक्षा 2016)  
 (a) एक (b) दो (c) तीन (d) एक भी नहीं



30. SHACM (UPSSSC UDA/LDA भर्ती परीक्षा 2015)  
(a) एक (b) कोई नहीं (c) दो (d) तीन
31. ACRS (SBI Clerk 2009)  
(a) कोई नहीं (b) एक (c) दो (d) तीन  
(e) तीन से अधिक
32. AERT (Allahabad Bank PO 2010)  
(a) एक भी नहीं (b) एक (c) दो (d) तीन  
(e) तीन से अधिक
33. DEIV  
(a) एक भी नहीं (b) एक (c) दो (d) तीन  
(e) तीन से अधिक
34. EDSU (BOI Clerk 2009)  
(a) कोई नहीं (b) एक (c) दो  
(d) तीन (e) तीन से अधिक
35. ESDO (Indian Bank Clerk 2009)  
(a) कोई नहीं (b) एक (c) दो  
(d) तीन (e) तीन से अधिक
36. EIND (Andhra Bank Clerk 2009)  
(a) एक (b) दो (c) तीन  
(d) चार (e) चार से अधिक
37. EITD (IBPS Clerk 2011)  
(a) एक भी नहीं (b) एक (c) दो  
(d) तीन (e) तीन से अधिक
38. ELSO (Vijaya Bank PO 2010)  
(a) एक भी नहीं (b) एक (c) दो  
(d) तीन (e) तीन से अधिक
39. EMNA (LIC ADO 2007)  
(a) एक भी नहीं (b) एक (c) दो  
(d) तीन (e) तीन से अधिक
40. IDET  
(a) एक भी नहीं (b) एक (c) दो  
(d) तीन (e) तीन से अधिक
41. LAIJ (BOB PO 2010)  
(a) एक भी नहीं (b) एक (c) दो  
(d) तीन (e) तीन से अधिक
42. URLE (IBPS PO 2011)  
(a) एक भी नहीं (b) एक (c) दो  
(d) तीन (e) तीन से अधिक
43. LESA (RRB ALP 2018)  
(a) एक भी नहीं (b) एक (c) दो  
(d) तीन
44. SLIKL (UBI PO 2010)  
(a) एक भी नहीं (b) एक (c) दो  
(d) तीन (e) तीन से अधिक
45. TEID (SBI PO 2010)  
(a) एक भी नहीं (b) एक (c) दो  
(d) तीन (e) तीन से अधिक
46. यदि अक्षरों DEMN को अर्थपूर्ण शब्द बनाने के लिए व्यवस्थित किया जाता है, तो उस शब्द का अन्तिम अक्षर होगा  
(a) M (b) N  
(c) E (d) D

**निर्देश** (प्र. सं. 47-58) निम्नलिखित प्रश्नों में एक शब्द तथा उसके बाद चार विकल्प दिए गए हैं। चार विकल्पों में से केवल एक ही विकल्प ऐसा है, जो दिए गए मूल शब्द के अक्षरों से बनाया जा सकता है। उस विकल्प को चुनिए।

47. MONUMENT (SSC Steno 2016)  
(a) TENENT (b) TENT (c) MOUNT (d) MOVEMENT
48. FUNDAMENTAL (Haryana Constable 2016)  
(a) DETRIMENTAL (b) NOSE  
(c) TAME (d) FUNDS
49. DICTIONARY (SSC 10+2 2013)  
(a) NATION (b) ADDITION (c) BINARY (d) DAIRY
50. INSTRUMENTALIST (UPSSSC विधान भवनरक्षक/वनरक्षक 2018)  
(a) INSTRUCT (b) TALISMAN (c) ENTRUST (d) METRE
51. DEMOCRACY (SSC CGL 2014)  
(a) SECRECY (b) MICRO (c) MARCY (d) DEMON
52. ESTABLISHMENT (SSC CGL 2013)  
(a) ESTEEMED (b) ESTIMATE (c) TABULAR (d) ASTONISH
53. PREPARATION (SSC 10+2 2013)  
(a) PAMPER (b) REPEAT (c) PARTITION (d) PARROT
54. INFORMATION (SSC 10+2 2010)  
(a) FARMER (b) MOTION (c) FIREMAN (d) NAME
55. INTERNATIONAL (SSC CGL 2011)  
(a) LINEAR (b) TEARS (c) NODAL (d) LOTION
56. PUBLICATION (SSC Steno 2009)  
(a) PLATE (b) LATE (c) ACTION (d) PEAR
57. RECRUITMENT (Delhi B.Ed 2011)  
(a) CROWD (b) UNITE (c) TIRED (d) RETIRED
58. SUPERCONDUCTOR (MAT 2009)  
(a) PERSONAL (b) SUPPORT (c) COUNTER (d) REPORTER
- निर्देश** (प्र. सं. 59-78) निम्नलिखित प्रश्नों में दिए गए विकल्पों में से वह शब्द चुनिए, जो दिए गए शब्द के अक्षरों का प्रयोग करके नहीं बनाया जा सकता।
59. COMPASSIONATE (SSC 10+2 2018)  
(a) PASS (b) MOSS (c) PASSION (d) COMPLY
60. BLENDING (SSC CPO 2017)  
(a) BLEND (b) BALD (c) LEND (d) BINGE
61. HANGOVER (SSC Steno 2017)  
(a) RANGE (b) RAGE (c) HOVER (d) HANGS
62. ELECTROPHORESIS (UP Police SI 2017)  
(a) SERPOLET (b) CRISIS (c) HOSIER (d) TROPIC
63. COURAGEOUS (SSC CGL 2016)  
(a) COURSE (b) GRACE (c) SECURE (d) ARGUE
64. ADMINISTRATORS (SSC CPO 2016)  
(a) MINISTER (b) RATIO (c) SIN (d) STORM
65. DISTRIBUTION (SSC CGL 2015)  
(a) SITUATION (b) TUTION (c) DISTURB (d) TRUST
66. SUPERINTENDENT (SSC CGL 2015)  
(a) INTENSE (b) DENTIST (c) DOCTOR (d) NURSE
67. INCARCERATION [SSC CGL 2014]  
(a) RELATION (b) TERRAIN (c) INACTION (d) CREATION
68. INFLATIONARY [SSC 10+2 2014]  
(a) FLAIR (b) FAULTY (c) NATIONAL (d) RATION

- 69.** PORTFOLIO (SSC MTS 2014)  
(a) RIFT (b) ROOF (c) FORT (d) PORTICO
- 70.** SIGNATURE (SSC 10+2 2013)  
(a) NATURE (b) GATE (c) SIGHT (d) GAIN
- 71.** TERRIFY (UPSSSC सम्मिलित व्यायाम प्रशिक्षक अधिकारी भर्ती परीक्षा 2018)  
(a) RIFT (b) FERRY (c) TIER (d) FEET
- 72.** FORMIDABLE (UPSSSC विधान भवन रक्षक/वनरक्षक 2018)  
(a) FEABLE (b) MARBLE (c) FRAMED (d) BROMIDE
- 73.** SEGREGATION (SSC CGL 2013)  
(a) GREETINGS (b) SEATING (c) NATION (d) GREAT
- 74.** CONCEPTUALISATION (SSC MTS 2013)  
(a) STATUS (b) POINTS (c) NOISE (d) TOTAL
- 75.** BRITANNICA (SSC 10+2 2012)  
(a) ANT (b) ANTARTIC (c) CAT (d) BRAND
- 76.** INTERVENTION (SSC 10+2 2013)  
(a) ENTER (b) INTENTION (c) INVENTION (d) ENTERTAIN
- 77.** CLASSIFICATION (UP Police SI 2013)  
(a) FICTION (b) ACTION (c) NATION (d) LIASION
- 78.** ENDEAVOUR (MAT 2009)  
(a) DROVE (b) DEVOUR (c) DROWN (d) ROUND

**निर्देश** (प्र. सं. 79-88) दिए गए प्रश्नों में अक्षरों का एक समूह दिया गया है, जिसे 1, 2, 3, 4, 5 तथा 6 या 1, 2, 3, 4, 5, 6 तथा 7 या 1, 2, 3, 4, 5, 6, 7 तथा 8 के रूप में संख्यांकित किया गया है। उसके नीचे दी गई संख्याओं का संयोजन करते हुए चार विकल्प दिए गए हैं जिनमें कोई एक विकल्प दिए गए अक्षरों को अर्थपूर्ण क्रम में व्यवस्थित करने के अनुरूप दिया गया है, उस विकल्प को ज्ञात करें।

- 79.** N P O A C L M I (RRB NTPC फेज-I परीक्षा 2016)  
1 2 3 4 5 6 7 8  
(A) 5, 3, 2, 7, 6, 4, 8, 1 (B) 5, 3, 7, 2, 6, 4, 8, 1  
(C) 4, 7, 5, 1, 6, 8, 2, 3 (D) 1, 7, 8, 6, 4, 3, 2, 5  
(a) B (b) D (c) C (d) A
- 80.** I A D O H E N S (UPSSSC सम्मिलित व्यायाम प्रशिक्षक अधिकारी भर्ती परीक्षा 2018)  
1 2 3 4 5 6 7 8  
(a) 3, 2, 5, 6, 8, 1, 4, 7 (b) 2, 3, 5, 6, 4, 8, 1, 7  
(c) 2, 3, 5, 6, 8, 1, 4, 7 (d) 2, 3, 5, 6, 8, 4, 1, 7
- 81.** E T C K O P (RRB ASM 2012)  
1 2 3 4 5 6  
(a) 4, 1, 2, 3, 5, 6 (b) 2, 1, 6, 5, 3, 4  
(c) 6, 5, 3, 4, 1, 2 (d) 3, 1, 4, 5, 6, 2
- 82.** G I C O D N (SSC CGL 2014)  
1 2 3 4 5 6  
(a) 2, 1, 4, 3, 6, 5 (b) 4, 3, 2, 6, 5, 1  
(c) 6, 5, 2, 3, 1, 4 (d) 3, 4, 5, 2, 6, 1
- 83.** O R T C O B E  
(a) 2, 3, 6, 7, 5, 1 (b) 3, 1, 4, 2, 6, 7, 5  
(c) 7, 1, 2, 4, 5, 6, 3 (d) 5, 4, 3, 1, 6, 7, 2
- 84.** V A R S T E  
1 2 3 4 5 6  
(a) 2, 3, 1, 6, 4, 5 (b) 3, 2, 4, 5, 6, 1  
(c) 4, 5, 2, 3, 1, 6 (d) 6, 3, 4, 5, 2, 1

- 85.** E M I H T R  
1 2 3 4 5 6  
(a) 1, 2, 3, 4, 5, 6 (b) 4, 1, 6, 2, 3, 5  
(c) 5, 1, 6, 4, 3, 2 (d) 6, 1, 2, 3, 5, 4
- 86.** R T A N U E  
1 2 3 4 5 6  
(a) 1, 3, 2, 6, 4, 5 (b) 3, 2, 4, 6, 1, 5  
(c) 4, 3, 2, 5, 1, 6 (d) 4, 6, 5, 2, 3, 1
- 87.** A L I R E M C  
1 2 3 4 5 6 7  
(a) 6, 3, 4, 1, 7, 2, 5 (b) 6, 5, 1, 4, 7, 3, 2  
(c) 7, 4, 5, 1, 6, 3, 2 (d) 7, 5, 4, 1, 6, 2, 3
- 88.** C N A S P H I  
1, 2, 3, 4, 5, 6, 7  
(a) 5, 7, 4, 2, 6, 1, 3 (b) 2, 3, 7, 5, 4, 1, 6  
(c) 4, 5, 7, 2, 3, 1, 6 (d) 7, 2, 3, 4, 5, 1, 6
- 89.** ऐसा एक अक्षर बताइए जिसे पूरी तरह से नए शब्द बनाने के लिए निम्नलिखित शब्दों के पहले लगाया जा सकता है। (SSC CGL 2015)  
TILL, TABLE, PILE, TAB, PRING  
(a) C (b) B (c) S (d) H
- 90.** पूरी तरह नए शब्द बनाने के लिए निम्नलिखित शब्दों के पहले कौन-सा एक अक्षर लगाया जा सकता है? (SSC CGL 2015)  
AND, ALL, EAR, AIR, EAT  
(a) H (b) C (c) M (d) L
- 91.** नए शब्द बनाने के लिए निम्नलिखित शब्दों के बाद में कौन-सा एक अक्षर लगाया जा सकता है? (SSC CGL 2015)  
LEN, SAN, WOR, SEE  
(a) A (b) D (c) B (d) K

**निर्देश** (प्र. सं. 92-98) निम्नलिखित प्रत्येक प्रश्न में अर्थपूर्ण शब्द बनाने के लिए अव्यवस्थित अक्षरों को पुनर्व्यवस्थित करें और उस एक को चुनें, जो अन्य से अलग हो। (RRB NTPC फेज-I परीक्षा 2016)

- 92.** (A) ARC (B) USB  
(C) LACES (D) LECCY  
(a) A (b) C (c) B (d) D
- 93.** (A) LAFC (B) UKCGIDLN  
(C) RILNIGHE (D) BCU  
(a) D (b) B (c) C (d) A
- 94.** (A) UTNA (B) EINEC  
(C) OMEHRT (D) ROBEHRT  
(a) C (b) D (c) B (d) A
- 95.** (A) UNPE (B) ILOLSGNH  
(C) OHALPB (D) ENANCIH  
(a) D (b) C (c) B (d) A
- 96.** (A) OLENV (B) EISTSH  
(C) AGZEANIM (D) TCAYRIDION  
(a) D (b) A (c) C (d) B
- 97.** (A) KENAS (B) OFLG  
(C) NNEIST (D) BLOOTAF  
(a) D (b) A (c) C (d) B
- 98.** (A) CEKRTCI (B) OHKCYE  
(C) ESCSH (D) OTOLABLF  
(a) B (b) D (c) A (d) C

## उत्तर सहित व्याख्या

1. (d) दिया गया शब्द = FRACTION  
पुनर्व्यवस्था के बाद = C F N R T A I O  
अतः दाएँ छोर से पाँचवाँ अक्षर = R

2. (c) दिया गया शब्द WORKPLACE  
स्वरों को वर्णमाला क्रम में लगाने पर -A E O W R K P L C  
अब, व्यंजनों को वर्णमाला क्रम में लगाने पर -A E O C K L P R W  
अब, सभी अक्षरों को उनके वर्णमाला क्रमानुसार अगले अक्षर से परिवर्तित करने पर बना शब्द = B F P D L M Q S X  
नए बने शब्द में बाएँ से पाँचवाँ अक्षर = L

3. (e) प्रश्नानुसार,  
1 2 3 4 5 6 7 8 9 10 11 12 13 14 15 16 17 18 19 20 21 22 23 24 25 26  
A B C D E F G H I J K L M N O P Q R S T U V W X Y Z  
P O U L T I C E  
↓ +3 ↓ -2 ↓ -2 ↓ +3 ↓ +3 ↓ -2 ↓ +3 ↓ -2  
S M S O W G F C  
अतः नया रूप = SMSOWGFC

4. (a) प्रश्नानुसार,  
1 2 3 4 5 6 7 8  
E Q U A L J T Y  
L I T Y E Q U A  
तीसरा दाईं से  
अतः नयी व्यवस्था LITYEQUA में दाईं ओर से तीसरा अक्षर Q है।

5. (b) प्रश्नानुसार,  
1 2 3 4 5 6 7 8 9 10  
C O N T A G I O U S  
G I O U S C O N T A  
के दाईं ओर दूसरा  
5वाँ दाएँ से  
अतः नयी व्यवस्था GIOUSCONTA में दाएँ से 5वाँ अक्षर C है तथा C के दाईं ओर दूसरा अक्षर N है।

6. (c) प्रश्नानुसार, EXPLORATION = FWOKPQBSJPM  
क्रम उलटने पर = MPJS QPKOWF  
दाएँ से 7वाँ  
दाईं ओर से सातवाँ अक्षर = B

7. (d) प्रश्नानुसार,  
I N C O M P R E H E N S I B I L I T I E S  
N I O C P M E R E H S N B I L I T I E S  
बाएँ से 15वाँ  
अतः बाएँ से पन्द्रहवाँ अक्षर = L

8. (c) प्रश्नानुसार,  
H A B I T U A L  
↓ -1 ↓ +1 ↓ -1 ↓ +1 ↓ -1 ↓ +1 ↓ +1 ↓ -1  
G B A J S V B K  
बाएँ से चौथा  
अतः नयी व्यवस्था GBAJSVBK में बाएँ से चौथा अक्षर J है।

9. (a) प्रश्नानुसार,

I S O L A T E  
↓ +1 ↓ -1 ↓ +1 ↓ -1 ↓ +1 ↓ -1  
J R P K B S F  
वर्णमाला क्रम में → B F J K P R S  
तीसरा दाएँ से  
अतः नयी व्यवस्था BFJKPRS में दाएँ से तीसरा अक्षर P है।

10. (b) प्रश्नानुसार,

T I R A D E S  
↓ -1 ↓ +1 ↓ -1 ↓ +1 ↓ -1 ↓ +1  
S J Q B C F R  
वर्णमाला क्रम में → B C F J Q R S  
चौथा दाएँ से  
अतः नयी व्यवस्था BCFJQRS में दाएँ से चौथा अक्षर J है।

11. (e) दिए गए शब्द के पहले, चौथे, नौवें और दसवें अक्षर क्रमशः C, R, O और N हैं।

∴ अभीष्ट शब्द = CORN

12. (c) वर्ण = E, C, U, T  
अतः अभीष्ट शब्द = CUTE

13. (b) प्रश्नानुसार, D O W N G R A D E D  
अतः W, G, A तथा E अक्षरों से बनने वाला अंग्रेजी का एकमात्र अर्थपूर्ण शब्द WAGE है।

14. (b) प्रश्नानुसार, S T U M B L E  
अतः T, M, L तथा E अक्षरों से अंग्रेजी का केवल एक अर्थपूर्ण शब्द MELT बनाया जा सकता है।

15. (a) प्रश्नानुसार,

D I R E  
↓ +1 ↓ -1 ↓ +1 ↓ -1  
E H S D  
EHSD से बनने वाले अर्थपूर्ण शब्द,  
⇒ SHED ⇒ एक

16. (e) प्रश्नानुसार, C R E D I B L E के तीसरे, पाँचवें और सातवें अक्षर क्रमशः E, I और L हैं।  
इनसे बनने वाले अर्थपूर्ण शब्द ⇒ LEI, LIE

17. (b) A B C D E F G H I J K L M N O P  
5 15 16  
Q R T U V W X Y Z  
18  
∴ E, O, P व R से निर्मित शब्द = PORE व ROPE  
∴ दूसरा अक्षर = O

18. (e) प्रश्नानुसार, V E R S A T I L E के पहले, चौथे, पाँचवें और नौवें अक्षर क्रमशः V, S, A और E हैं। इनसे बनने वाले अर्थपूर्ण शब्द ⇒ VASE, SAVE ⇒ दो  
⇒ X

19. (a) प्रश्नानुसार, CENTURIES के तीसरे, चौथे, आठवें और नौवें अक्षर क्रमशः N, T, E और S हैं। इनसे बनने वाले अर्थपूर्ण शब्द ⇒ NEST, NETS ⇒ दो ⇒ X
20. (a) प्रश्नानुसार, DEVELOPMENT के दूसरे, पाँचवें, आठवें और ग्यारहवें अक्षर क्रमशः E, L, M और T हैं। इनसे बनने वाले अर्थपूर्ण शब्द ⇒ MELT  
अतः MELT में बाएँ से दूसरा अक्षर ⇒ E
21. (c) प्रश्नानुसार, COMPUTER के दूसरे, चौथे, छठे और आठवें अक्षर क्रमशः O, P, T और R हैं। इनसे बनने वाले अर्थपूर्ण शब्द ⇒ PORT  
अतः PORT में बाएँ से दूसरा अक्षर ⇒ O
22. (d) प्रश्नानुसार, MEDIATION के पहले, दूसरे, पाँचवें और नौवें अक्षर क्रमशः M, E, A और N हैं। इनसे बनने वाले अर्थपूर्ण शब्द ⇒ MEAN, NAME ⇒ दो ⇒ X
23. (c) प्रश्नानुसार, ELECTORAL के पहले, चौथे, सातवें और आठवें अक्षर क्रमशः E, C, R और A हैं। इनसे बनने वाले अर्थपूर्ण शब्द ⇒ CARE, RACE ⇒ दो ⇒ X
24. (d) प्रश्नानुसार, SOLEMNISED के पहले, चौथे, सातवें और दसवें अक्षर क्रमशः S, E, I और D हैं। इनसे बनने वाले अर्थपूर्ण शब्द ⇒ SIDE, DIES ⇒ दो ⇒ X
25. (c) प्रश्नानुसार, अक्षर-समूह APSG से बनने वाले अर्थपूर्ण शब्द ⇒ GAPS  
अतः GAPS में बाएँ से तीसरा अक्षर ⇒ P
26. (b) प्रश्नानुसार, REASON ⇒ 3 शब्द या REASON ⇒ 3 शब्द  
अतः REASON शब्द से 3 अर्थपूर्ण शब्द बनाए जा सकते हैं।
27. (d) प्रश्नानुसार, MEDIATION के वर्णों से चार या अधिक वर्ण वाले 5 से अधिक शब्द बनाए जा सकते हैं।  
MANE, AEAN, NAME, AMEN, MEDIA, DOMAIN आदि।
28. (c) प्रश्नानुसार, AREN से बनने वाले सार्थक शब्द हैं-NEAR और EARN
29. (b) अक्षर R, B, A और E में से प्रत्येक को प्रत्येक शब्द में केवल एक बार प्रयोग करके दो सार्थक शब्द बनाए जा सकते हैं, जो निम्न हैं BEAR तथा BARE
30. (a) SHACM से एक ही अर्थपूर्ण शब्द बनाया जा सकता है, जो निम्न है CHASM अर्थात् खाड़ी।
31. (b) प्रश्नानुसार, ACRS ⇒ CARS  
अतः केवल एक अर्थपूर्ण शब्द बन सकता है।
32. (d) प्रश्नानुसार, AERT से बनने वाले सार्थक शब्द हैं- RATE, TARE, TEAR ⇒ तीन
33. (b) प्रश्नानुसार, DEIV से बनने वाले सार्थक शब्द हैं- DIVE ⇒ एक
34. (c) प्रश्नानुसार, EDSU से अंग्रेजी भाषा के दो अर्थपूर्ण शब्द, DUES तथा USED बन सकते हैं।

35. (c) प्रश्नानुसार, ESDO से अंग्रेजी भाषा के दो अर्थपूर्ण शब्द, DOSE तथा DOES बन सकते हैं।
36. (a) प्रश्नानुसार, EIND ⇒ DINE  
अतः एक अर्थपूर्ण शब्द बन सकता है।
37. (e) प्रश्नानुसार, EITD से बनने वाले सार्थक शब्द हैं- EDIT, DIET, TIED, DITE ⇒ तीन से अधिक
38. (e) प्रश्नानुसार, ELSO से बनने वाले सार्थक शब्द हैं- LOSE, SOLE, SLOE, OLES ⇒ तीन से अधिक
39. (e) प्रश्नानुसार, EMNA से बनने वाले सार्थक शब्द हैं- NAME, MEAN, MANE, AMEN ⇒ चार
40. (e) प्रश्नानुसार, IDET से बनने वाले सार्थक शब्द हैं- EDIT, TIDE, DIET, TIED ⇒ तीन से अधिक
41. (b) प्रश्नानुसार, LAIJ से बनने वाले सार्थक शब्द हैं- JAIL ⇒ एक
42. (c) प्रश्नानुसार, URLE से बनने वाले सार्थक शब्द हैं- RULE, LURE ⇒ दो
43. (c) LESA से बनने वाले सार्थक शब्द हैं- SALE, SEAL ⇒ दो
44. (b) प्रश्नानुसार, SLIKL से बनने वाले सार्थक शब्द हैं- SKILL ⇒ एक
45. (e) प्रश्नानुसार, TEID से बनने वाले सार्थक शब्द हैं- TIDE, TIED, DIET, EDIT ⇒ तीन से अधिक
46. (d) DEMN से बनने वाला अर्थपूर्ण शब्द = MEND अतः अन्तिम अक्षर = D
47. (c) MOUNT शब्द बनाया जा सकता है क्योंकि इस शब्द के सभी अक्षर मूल शब्द में मौजूद हैं।
48. (c) दिए गए मूल शब्द FUNDAMENTAL के अक्षरों का प्रयोग करके शब्द 'TAME' बनाया जा सकता है।
49. (d) प्रश्नानुसार, DICTIONARY शब्द के अक्षरों द्वारा केवल DAIRY शब्द बनाया जा सकता है।
50. (c) दिए गए शब्द के अक्षरों का प्रयोग करके शब्द ENTRUST बनाया जा सकता है।
51. (c) प्रश्नानुसार, दिए गए शब्द के अक्षरों का प्रयोग करके केवल MARCY शब्द बनाया जा सकता है।
52. (b) प्रश्नानुसार, प्रदत्त शब्द से ESTIMATE शब्द बनाया जा सकता है, क्योंकि इसके सभी अक्षर मूल शब्द में विद्यमान हैं।
53. (d) प्रश्नानुसार, प्रदत्त शब्द से PARROT शब्द बनाया जा सकता है, क्योंकि इसके सभी अक्षर मूल शब्द में विद्यमान हैं।
54. (b) प्रश्नानुसार, प्रदत्त शब्द से MOTION शब्द बनाया जा सकता है, क्योंकि इसके सभी अक्षर मूल शब्द में विद्यमान हैं।
55. (a) प्रश्नानुसार, प्रदत्त शब्द से LINEAR शब्द बनाया जा सकता है, क्योंकि इसके सभी अक्षर मूल शब्द में विद्यमान हैं।

56. (c) प्रश्नानुसार, प्रदत्त शब्द से ACTION शब्द बनाया जा सकता है, क्योंकि इसके सभी अक्षर मूल शब्द में विद्यमान हैं।
57. (b) प्रश्नानुसार, प्रदत्त शब्द से UNITE शब्द बनाया जा सकता है, क्योंकि इसके सभी अक्षर मूल शब्द में विद्यमान हैं।
58. (c) प्रश्नानुसार, प्रदत्त शब्द से COUNTER शब्द बनाया जा सकता है, क्योंकि इसके सभी अक्षर मूल शब्द में विद्यमान हैं।
59. (d) दिए गए शब्द के अक्षरों का प्रयोग करके शब्द COMPLY नहीं बनाया जा सकता क्योंकि दिए गए शब्द में अक्षर L और Y नहीं हैं।
60. (b) दिए गए शब्द के अक्षरों का प्रयोग करके BALD शब्द नहीं बनाया जा सकता क्योंकि मूल शब्द में अक्षर A नहीं है।
61. (d) शब्द HANGS, दिए गए शब्द HANGOVER से नहीं बनाया जा सकता है क्योंकि इसमें अक्षर S नहीं है।
62. (b) दिए गए शब्द के अक्षरों के प्रयोग द्वारा शब्द CRISIS नहीं बनाया जा सकता, क्योंकि दिए गए शब्द में अक्षर I केवल एक बार आया है।
63. (c) दिए गए शब्द के अक्षरों का प्रयोग करके SECURE शब्द नहीं बनाया जा सकता, क्योंकि दिए गए शब्द में अक्षर E का केवल एक ही बार प्रयोग हुआ है।
64. (a) ADMINISTRATORS में E अक्षर नहीं है। अतः MINISTER नहीं बनाया जा सकता है।
65. (a) प्रश्नानुसार, DISTRIBUTION शब्द के अक्षरों द्वारा केवल SITUATION शब्द नहीं बनाया जा सकता है, क्योंकि SITUATION का A दिए गए शब्द में नहीं है।
66. (c) प्रश्नानुसार, SUPERINTENDENT शब्द के अक्षरों द्वारा केवल DOCTOR शब्द नहीं बनाया जा सकता है, क्योंकि DOCTOR का O और C दिए गए शब्द में नहीं हैं।
67. (a) प्रश्नानुसार, दिए गए शब्द के अक्षरों का प्रयोग करके RELATION शब्द नहीं बनाया जा सकता, क्योंकि दिए गए शब्द में अक्षर L नहीं है।
68. (b) प्रश्नानुसार, दिए गए शब्द के अक्षरों का प्रयोग करके FAULTY शब्द नहीं बनाया जा सकता, क्योंकि इस शब्द में अक्षर U नहीं है।
69. (d) प्रश्नानुसार, दिए गए शब्द के अक्षरों का प्रयोग करके PORTICO शब्द नहीं बनाया जा सकता, क्योंकि दिए गए शब्द में अक्षर C नहीं है।
70. (c) प्रश्नानुसार, SIGNATURE शब्द के अक्षरों द्वारा केवल SIGHT शब्द नहीं बनाया जा सकता है, क्योंकि SIGHT का H दिए गए शब्द में नहीं है।
71. (d) TERRIFY का प्रयोग करके शब्द FEET को नहीं बनाया जा सकता, क्योंकि शब्द FEET में अक्षर E का दो बार प्रयोग हुआ है जोकि मूल शब्द TERRIFY में नहीं है।

72. (a) दिए गए शब्द के अक्षरों का प्रयोग करके शब्द FEABLE नहीं बनाया जा सकता, क्योंकि दिए गए शब्द में अक्षर E केवल एक बार ही प्रयोग हुआ है।
73. (c) प्रश्नानुसार, दिए गए शब्द के अक्षरों का प्रयोग करके शब्द NATION नहीं बनाया जा सकता है, क्योंकि दिए गए शब्द में अक्षर N का प्रयोग केवल एक बार हुआ है, जबकि शब्द NATION में N अक्षर का प्रयोग दो बार हुआ है।
74. (a) प्रश्नानुसार, दिए गए शब्द CONCEPTUALISATION के अक्षरों के प्रयोग द्वारा दिए गए विकल्पों में से शब्द STATUS नहीं बनाया जा सकता है, क्योंकि दिए गए शब्द में अक्षर S केवल एक बार आया है।
75. (d) प्रश्नानुसार, दिए गए मूल शब्द BRITANICA में अक्षर D नहीं है। अतः मूल शब्द के अक्षरों का प्रयोग करके शब्द BRAND नहीं बनाया जा सकता है।
76. (d) प्रश्नानुसार, दिए गए शब्द के अक्षरों से शब्द ENTERTAIN नहीं बनाया जा सकता है, क्योंकि दिए गए शब्द में अक्षर A नहीं है।
77. (c) प्रश्नानुसार, NATION में अक्षर N का दो बार प्रयोग हुआ है, जबकि मूल शब्द CLASSIFICATION में अक्षर N का एक बार प्रयोग हुआ है। अतः NATION प्रदत्त शब्द के अक्षरों से नहीं बनाया जा सकता है।
78. (c) प्रश्नानुसार, DROWN में अक्षर W का प्रयोग हुआ है, जबकि मूल शब्द ENDEAVOUR में अक्षर W का प्रयोग नहीं हुआ है। अतः DROWN प्रदत्त शब्द से नहीं बनाया जा सकता है।
79. (a) दिए गए अक्षरों को अर्थपूर्ण क्रम में करने पर COMPLAIN शब्द प्राप्त होता है। अंको को व्यवस्थित करने पर अंक समूह 5, 3, 7, 2, 6, 4, 8, 1 प्राप्त होता है।
80. (c) दिए गए अक्षरों को अर्थपूर्ण क्रम में करने पर ADHESION शब्द प्राप्त होता है। अंको को व्यवस्थित करने पर अंक समूह 2, 3, 5, 6, 8, 1, 4, 7 प्राप्त होता है।
81. (c) दिए गए अक्षरों को अर्थपूर्ण क्रम में करने पर POCKET शब्द प्राप्त होता है। अंको को व्यवस्थित करने पर अंक समूह 6, 5, 3, 4, 1, 2 प्राप्त होता है।
82. (d) दिए गए अक्षरों से सार्थक शब्द CODING बनता है, जिसका क्रम 3, 4, 5, 2, 6, 1 होगा।

83. (d) दिए गए अक्षरों को अर्थपूर्ण क्रम में करने पर OCTOBER शब्द प्राप्त होता है। अंको को व्यवस्थित करने पर अंक समूह 5, 4, 3, 1, 6, 7, 2 प्राप्त होता है।
84. (c) दिए गए अक्षरों को अर्थपूर्ण क्रम में करने पर STARVE शब्द प्राप्त होता है। अंको को व्यवस्थित करने पर अंक समूह 4, 5, 2, 3, 1, 6 प्राप्त होता है।
85. (b) दिए गए अक्षरों को अर्थपूर्ण क्रम में करने पर HERMIT शब्द प्राप्त होता है। अंको को व्यवस्थित करने पर अंक समूह 4, 1, 6, 2, 3, 5 प्राप्त होता है।
86. (c) दिए गए अक्षरों को अर्थपूर्ण क्रम में करने पर NATURE शब्द प्राप्त होता है। अंको को व्यवस्थित करने पर अंक समूह 4, 3, 2, 5, 1, 6 प्राप्त होता है।
87. (a) दिए गए अक्षरों को अर्थपूर्ण क्रम में करने पर MIRACLE शब्द प्राप्त होता है। अंको को व्यवस्थित करने पर अंक समूह 6, 3, 4, 1, 7, 2, 5 प्राप्त होता है।
88. (c) दिए गए अक्षरों को अर्थपूर्ण क्रम में करने पर SPINACH शब्द प्राप्त होता है। अंको को व्यवस्थित करने पर अंक समूह 4, 5, 7, 2, 3, 1, 6 प्राप्त होता है।
89. (c) दिए गए शब्दों में, यदि पहला अक्षर S लगा दिया जाए, तो पूरी तरह नए अर्थपूर्ण शब्द STILL, STABLE, SPILE, STAB, SPRING बन जाएंगे।
90. (a) यदि शब्दों AND, ALL, EAR, AIR, EAT के पहले अक्षर H लगा दिया जाए, तो पूरी तरह नए अर्थपूर्ण शब्द HAND, HALL, HEAR, HAIR, HEAT बन जाएंगे।
91. (b) यदि शब्दों LEN, SAN, WOR, SEE के तुरन्त बाद अक्षर D लगा दिया जाए, तो पूरी तरह से नए अर्थपूर्ण शब्द LEND, SAND, WORD, SEED बन जाएंगे।
92. (b) दिए गए अव्यवस्थित शब्दों को व्यवस्थित करने पर,  
ARC = CAR, USB = BUS  
LACES = SCALE  
LECCY = CYCLE  
अतः SCALE अन्य सभी से भिन्न है, क्योंकि अन्य सभी यातायात के साधन हैं।
93. (c) दिए गए अव्यवस्थित अक्षरों को व्यवस्थित करने पर,  
LAFC = CALF (गाय का बच्चा)  
UKCGIDLN = DUCKLING (बत्ख का बच्चा)  
RILNIGHE = HIRELING  
BCU = CUB (शेर का बच्चा)

अतः HIRELING के अलावा अन्य सभी, जानवरों के बच्चों के नाम हैं। जबकि HIRELING निश्चित राशि पर रोजगार करने वाला व्यक्ति होता है।

94. (b) दिए गए अव्यवस्थित अक्षरों को व्यवस्थित करने पर,

UTNA ⇒ AUNT  
EINEC ⇒ NIECE  
OMEHRT ⇒ MOTHER  
ROBEHRT ⇒ BROTHER

अतः BROTHER के अतिरिक्त अन्य सभी स्त्रीलिंग हैं।

95. (d) दिए गए अव्यवस्थित अक्षरों को व्यवस्थित करने पर,

UNPE = PUNE  
ILOSGNH = SHILLONG  
OHALPB = BHOPAL  
ENANCIH = CHENNAI

SHILLONG, मेघालय की राजधानी है, BHOPAL, मध्य प्रदेश की राजधानी है तथा CHENNAI, तमिलनाडु की राजधानी है, जबकि PUNE, महाराष्ट्र का एक शहर है।

96. (d) दिए गए अव्यवस्थित अक्षरों को व्यवस्थित करने पर,

(a) OLENV → NOVEL

(b) EISTSH → THESIS

(c) AGZEANIM → MAGAZINE

(d) TCAYRIDION → DICTIONARY

THESIS के अतिरिक्त अन्य सभी पुस्तक के रूप में उपलब्ध होते हैं।

97. (b) दिए गए अव्यवस्थित अक्षरों को व्यवस्थित करने पर,

OFLG ⇒ GOLF

NNEIST ⇒ TENNIS

BLLOOTAF ⇒ FOOTBALL

KENAS ⇒ SNAKE

अतः SNAKE के अलावा अन्य सभी खेलों के नाम हैं।

98. (d) दिए गए अव्यवस्थित अक्षरों को व्यवस्थित करने पर,

CEKRTCI → CRICKET

OHKCYE → HOCKEY

ESCSH → CHESS

OTOLABLF → FOOTBALL

अतः CHESS एक इनडोर खेल है, जबकि अन्य सभी आउटडोर खेल हैं।



## प्रकार 4. अक्षर समूहों पर आधारित प्रश्न

इसके अन्तर्गत पूछे जाने वाले प्रश्नों में तीन या चार अक्षरों के कुछ समूह दिए जाते हैं। इसके बाद प्रत्येक प्रश्न में कुछ निर्देश दिए गए होते हैं। प्रश्न में दिए गए निर्देशों के अनुसार इन अक्षर समूहों को व्यवस्थित कर उत्तर ज्ञात करना होता है।

**निर्देश** (उदाहरण सं. 26-29) दिए गए प्रश्न निम्न पाँच शब्दों पर आधारित हैं। SHE, OLD, ANT, TIN, JUG (बताई गई क्रिया करने के बाद बनने वाले नए अंग्रेजी शब्द अर्थपूर्ण हो भी सकते हैं तथा नहीं भी) (IBPS Clerk 2017)

- **उदाहरण 26.** यदि दिए गए सभी शब्दों में उनसे पहले अक्षर S लगा दिया जाए, तो नई व्यवस्था में कितने शब्दों से अंग्रेजी के अर्थपूर्ण शब्द बनेंगे?
- (a) केवल SHE (b) ANT तथा JUG  
(c) केवल OLD (d) TIN तथा JUG  
(e) केवल TIN

**व्याख्या (c)** नई व्यवस्था में शब्द निम्न हैं

SSHE, SOLD, SANT, STIN, SJUG

अतः दिए गए शब्दों में अक्षर S को उनके पहले लगाने पर केवल एक अर्थपूर्ण शब्द SOLD बनता है।

- **उदाहरण 27.** यदि दिए गए प्रत्येक शब्द में, प्रत्येक व्यंजन को वर्णमाला क्रमानुसार उससे पहले आने वाले अक्षर से तथा प्रत्येक शब्द में, प्रत्येक स्वर को वर्णमाला क्रमानुसार उसके बाद आने वाले अक्षर से बदल दिया जाए, तो इस प्रकार बने नए शब्दों में से कितने शब्दों में कम-से-कम एक स्वर होगा?
- (a) एक (b) तीन से अधिक (c) कोई नहीं (d) तीन  
(e) दो

**व्याख्या (a)** प्रश्नानुसार, वर्ण परिवर्तन से नई व्यवस्था निम्न है

RGF, PKC, BMS, SJM, IVF

अतः नई व्यवस्था में केवल एक ही शब्द में एक स्वर है।

- **उदाहरण 28.** दिए गए शब्दों में दाएँ छोर से दूसरे शब्द के दूसरे अक्षर तथा बाएँ छोर से दूसरे शब्द के दूसरे अक्षर के मध्य अंग्रेजी वर्णमाला क्रमानुसार कितने अक्षर हैं?

- (a) दो (b) आठ  
(c) पाँच (d) छह  
(e) तीन

**व्याख्या (a)** यहाँ, दाएँ से दूसरे शब्द का दूसरा अक्षर = I

तथा बाएँ से दूसरे शब्द का दूसरा अक्षर = L

∴ IJKL

अतः स्पष्ट है कि अंग्रेजी वर्णमाला के अनुसार दोनों अक्षरों के बीच में दो अक्षर होंगे।

- **उदाहरण 29.** यदि दिए गए प्रत्येक शब्द का दूसरा अक्षर अंग्रेजी वर्णमाला क्रमानुसार उसके अगले अक्षर से बदल दिया जाए, तो इस प्रकार बने नए शब्दों में से कितने शब्दों में एक से अधिक स्वर होंगे?

- (a) तीन (b) तीन से अधिक  
(c) दो (d) एक  
(e) कोई नहीं

**व्याख्या (c)** प्रश्नानुसार, क्रम परिवर्तन के बाद,

SIE, OMD, AOT, TJN, JVG

अतः केवल दो शब्दों में एक से अधिक स्वर हैं।

## प्रश्नावली 1.4

**निर्देश** (प्र. सं. 1-5) निम्नलिखित प्रश्न दिए गए पाँच शब्दों पर आधारित हैं। (SBI Clerk 2018)

RAG FIN PUT LOW SUE

(कथित प्रक्रिया करने के बाद बने नए शब्द अर्थपूर्ण शब्द हो भी सकते हैं और नहीं भी)

- दिए गए प्रत्येक शब्द में, प्रत्येक व्यंजन को अंग्रेजी वर्णमाला के पूर्ववर्ती और प्रत्येक स्वर को अगले अक्षर से बदल दिया जाए, तो इस प्रकार बने कितने शब्दों में कोई स्वर नहीं होगा?  
(a) कोई नहीं (b) एक (c) दो (d) तीन  
(e) तीन से अधिक
- प्रत्येक शब्द में तीसरे अक्षर को अंग्रेजी वर्णानुक्रम में अगले अक्षर से बदल दिया जाए, तो दो स्वर वाले (एक ही या अलग स्वर) कितने शब्द बनेंगे?  
(a) कोई नहीं (b) एक (c) दो (d) तीन  
(e) चार
- दिए गए शब्दों के दाएँ से दूसरे शब्द के दूसरे अक्षर और बाएँ से दूसरे शब्द के दूसरे अक्षर के बीच अंग्रेजी वर्णमाला शृंखला में कितने अक्षर हैं?  
(a) दो (b) पाँच (c) छह (d) नौ  
(e) तीन

4. प्रत्येक शब्द के पहले और दूसरे अक्षर परस्पर बदल दिए जाएँ, तो निम्नलिखित में से किससे एक अर्थपूर्ण अंग्रेजी शब्द बनेगा?

- (a) SUE और PUT दोनों (b) FIN  
(c) PUT और LOW दोनों (d) LOW  
(e) SUE

5. दिए गए शब्दों को शब्दकोश की तरह बाएँ से दाएँ क्रमवार लगाया जाए, तो निम्नलिखित में से कौन-सा दाएँ से दूसरा होगा?

- (a) RAG (b) FIN (c) PUT (d) LOW  
(e) SUE

**निर्देश** (प्र. सं. 6-10) निम्नलिखित प्रश्न नीचे दिए गए पाँच शब्दों पर आधारित हैं।

AND FOR THE BIG SUM

(IBPS Clerk 2018)

(प्रश्नों में बताए अनुसार कार्रवाई करने के बाद बनने वाले नए शब्द अर्थपूर्ण अंग्रेजी शब्द हो भी सकते हैं और नहीं भी)

6. यदि प्रत्येक शब्द में तीसरे अक्षर को अंग्रेजी वर्णमाला के अगले अक्षर से बदल दिया जाए, तो निम्नलिखित में से कौन-सा अंग्रेजी का अर्थपूर्ण शब्द बनेगा?

- (a) SUM (b) BIG  
(c) BIG और THE दोनों (d) FOR  
(e) FOR और BIG दोनों

7. यदि दिए गए शब्दों को बाएँ से दाएँ को ऐसे क्रम से लगाया जाए जैसे वे शब्दकोश में दिखते हैं, तो निम्नलिखित में से दाएँ से दूसरा कौन-सा होगा?  
(a) AND (b) FOR (c) THE (d) BIG  
(e) SUM
8. यदि प्रत्येक शब्द में दूसरे अक्षर को अंग्रेजी वर्णमाला के अगले अक्षर से बदल दिया जाए, तो ऐसे कितने शब्द बनेंगे जिनमें दो स्वर (एक जैसे या भिन्न स्वर) हों?  
(a) कोई नहीं (b) एक (c) दो (d) तीन  
(e) चार
9. दिए गए शब्दों में से दाएँ से दूसरे शब्द के दूसरे अक्षर और बाएँ से दूसरे शब्द के दूसरे अक्षर के बीच अंग्रेजी वर्णमाला के अनुसार कितने अक्षर हैं?  
(a) दो (b) पाँच (c) छह (d) नौ  
(e) तीन
10. यदि दिए गए प्रत्येक शब्द में प्रत्येक व्यंजन को अंग्रेजी वर्णमाला के पिछले अक्षर से और प्रत्येक स्वर को अगले अक्षर से बदल दिया जाए, तो ऐसे बनने वाले कितने शब्दों में कोई स्वर नहीं होगा?  
(a) कोई नहीं (b) एक (c) दो (d) तीन  
(e) तीन से अधिक

**निर्देश** (प्र. सं. 11-15) निम्नलिखित प्रश्न नीचे दिए गए पाँच शब्दों पर आधारित हैं।

BRU LEG INK CAT OWN

(उल्लिखित ऑपरेशन करने के बाद बने नए शब्द अर्थपूर्ण अंग्रेजी शब्द हो भी सकते हैं और नहीं भी) (Andhra Bank Clerk 2011)

11. प्रत्येक शब्द में तीसरा अक्षर बदल कर अंग्रेजी वर्णमाला क्रम का अगला अक्षर बना दिया जाए, तो दो स्वरों वाले (एक ही या अलग-अलग स्वर) कितने शब्द बनेंगे?  
(a) कोई नहीं (b) एक (c) दो (d) तीन  
(e) चार
12. प्रत्येक शब्द के पहले और दूसरे अक्षर को परस्पर बदल दिया जाए, तो निम्नलिखित में से कौन-सा एक अर्थपूर्ण अंग्रेजी शब्द बनेगा?  
(a) CAT और OWN दोनों (b) BRU और INK दोनों  
(c) केवल CAT (d) केवल INK  
(e) केवल LEG
13. दिए गए शब्द शब्दकोश के क्रम में बाएँ से दाएँ लगाए जाएँ, तो निम्नलिखित में से कौन-सा पाँच शब्दों के ठीक बीच में होगा?  
(a) OWN (b) LEG (c) BRU (d) CAT  
(e) INK

14. दिए गए प्रत्येक शब्द में प्रत्येक व्यंजन को अंग्रेजी वर्णमाला के पिछले और प्रत्येक स्वर को अंग्रेजी वर्णमाला के अगले अक्षर से बदल दिया जाए, तो इस प्रकार बने कितने शब्दों में एक ही अक्षर दो बार आएगा?  
(a) कोई नहीं (b) एक (c) दो (d) तीन  
(e) तीन से अधिक
15. दिए गए शब्दों के दाएँ से दूसरे शब्द के दूसरे अक्षर और बाएँ से दूसरे शब्द के दूसरे अक्षर के बीच अंग्रेजी वर्णमाला के कितने अक्षर हैं?  
(a) एक (b) दो  
(c) तीन (d) चार  
(e) पाँच

**निर्देश** (प्र. सं. 16-20) निम्नलिखित प्रश्न दिए गए पाँच शब्दों पर आधारित हैं।

LAP BUT CAR SON HID

(बताई गई कार्रवाई करने के बाद बनने वाले नए शब्द अनिवार्यतः अंग्रेजी के अर्थपूर्ण शब्द हो भी सकते हैं और नहीं भी)

(Corporation Bank Clerk 2011)

16. यदि प्रत्येक शब्द के पहले और तीसरे अक्षर का स्थान परस्पर बदल दिया जाए, तो नई व्यवस्था में निम्नलिखित में से कौन-सा अर्थपूर्ण शब्द बनेगा?  
(a) HID (b) SON  
(c) LAP और BUT दोनों (d) CAR  
(e) CAR और LAP दोनों
17. यदि दिए गए शब्दों को बाएँ से दाएँ शब्दकोश में दिखने वाले शब्दों के क्रमानुसार लगाया जाए, तो बाएँ से चौथा निम्नलिखित में से कौन-सा होगा?  
(a) LAP (b) BUT (c) CAR (d) SON  
(e) HID
18. यदि दिए गए प्रत्येक शब्द में प्रत्येक व्यंजन को अंग्रेजी वर्णमाला के क्रम में पिछले अक्षर से और प्रत्येक स्वर को अगले अक्षर से बदल दिया जाए, तो इस तरह बनने वाले कितने शब्दों में कम-से-कम एक स्वर होगा?  
(a) कोई नहीं (b) एक (c) दो (d) तीन  
(e) तीन से अधिक
19. दिए गए शब्दों में शब्द के तीसरे अक्षर जो दाएँ से तीसरा है और शब्द के पहले अक्षर, जो बाएँ से पहला है उनके बीच अंग्रेजी वर्णमाला के अनुसार कितने अक्षर हैं?  
(a) दो (b) पाँच (c) छह (d) नौ (e) तीन
20. यदि प्रत्येक शब्द में दूसरे अक्षर को अंग्रेजी वर्णमाला के क्रम में अगले अक्षर से बदल दिया जाए, तो बिना स्वर वाले कितने शब्द बनेंगे?  
(a) कोई नहीं (b) एक (c) दो (d) तीन  
(e) तीन से अधिक

## उत्तर सहित व्याख्या

1. (d) प्रश्नानुसार,

R	A	G	F	I	N
-1↓	+1↓	-1↓	-1↓	+1↓	-1↓
Q	B	F	E	J	M
P	U	T	L	O	W
-1↓	+1↓	-1↓	-1↓	+1↓	-1↓
O	V	S	K	P	V
	S	U	E		
	-1↓	+1↓	+1↓		
	R	V	F		

अतः अभीष्ट शब्दों की संख्या = 3  
(QBF, KPV और RVF)

2. (c) प्रश्नानुसार, RAG ⇒ RAH ; FIN ⇒ FIO ;  
PUT ⇒ PUU ; LOW ⇒ LOX ; SUE ⇒ SUF

अतः अभीष्ट शब्दों की संख्या = 2  
(FIO और PUU)

3. (b) दाएँ से दूसरे शब्द का दूसरा अक्षर ⇒ O  
बाएँ से दूसरे शब्द का दूसरा अक्षर ⇒ I  
I एवं O के बीच अक्षर : J K L M N

4. (e) प्रश्नानुसार,  
RAG ⇒ ARG ; FIN ⇒ IFN ;  
PUT ⇒ UPT ;  
LOW ⇒ OLW ;  
SUE ⇒ USE

5. (a) प्रश्नानुसार,

FIN ; LOW ; PUT ; RAG ; SUE
↑
दाएँ से दूसरा

6. (a) प्रश्नानुसार,  
AND ⇒ ANE ; FOR ⇒ FOS ;  
THE ⇒ THF ; BIG ⇒ BIH ;  
SUM ⇒ SUN

7. (e) प्रश्नानुसार,  
AND, BIG, FOR, SUM, THE  
←  
दाएँ से दूसरा  
अतः अभीष्ट शब्द = SUM

8. (c) प्रश्नानुसार,  
AND ⇒ AON; FOR ⇒ FPR;  
THE ⇒ TIE;  
BIG ⇒ BJG; SUM ⇒ SVM  
अतः अभीष्ट शब्दों की संख्या  
= दो (AON तथा TIE)

9. (b) BIG FOR  
IJKLMNO

10. (d) AND ⇒ BMC; FOR ⇒ EPQ;  
THE ⇒ SGF; BIG ⇒ AJF; SUM ⇒ RVL.  
अतः अभीष्ट शब्दों की संख्या = तीन (BMC,  
SGF तथा RVL)

11. (c) प्रश्नानुसार,  
BRU ⇒ BRV; LEG ⇒ LEH; INK ⇒ INL;  
CAT ⇒ CAU; OWN ⇒ OWO  
अतः अभीष्ट शब्दों की संख्या  
= दो (CAU व OWO)

12. (a) प्रश्नानुसार,  
BRU ⇒ RBU; LEG ⇒ ELG;  
INK ⇒ NIK; CAT ⇒ ACT;  
OWN ⇒ WON

13. (e) प्रश्नानुसार, BRU → CAT → INK → LEG  
→ OWN

14. (d) प्रश्नानुसार, BRU ⇒ AQV;  
LEG ⇒ KFF; INK ⇒ JMJ;  
CAT ⇒ BBS;  
OWN ⇒ PVM  
अतः अभीष्ट शब्दों की संख्या = तीन (KFF,  
JMJ, व BBS)

15. (c) प्रश्नानुसार,  
C A T L E G  
A B C D E

16. (c) प्रश्नानुसार,  
LAP ⇒ PAL;  
BUT ⇒ TUB;  
CAR ⇒ RAC;  
SON ⇒ NOS;  
HID ⇒ DIH  
अतः PAL एवं TUB अर्थपूर्ण शब्द हैं।

17. (a) BUT → CAR → HID → LAP → SON  
अतः अभीष्ट शब्द = LAP

18. (c) प्रश्नानुसार,

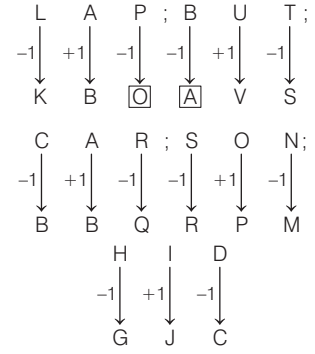

अतः अभीष्ट शब्दों की संख्या = दो (KBO व  
AVS)

19. (b) C A R L A P  
L M N O P Q R

20. (e) प्रश्नानुसार,  
LAP ⇒ LBP; BUT ⇒ BVT; CAR ⇒ CBR;  
SON ⇒ SPN;  
HID ⇒ HJD;  
अतः अभीष्ट शब्दों की संख्या = 5

## प्रकार 6. नियम निर्देश पर आधारित

इस प्रकार के प्रश्नों में अंग्रेजी अक्षरों से सम्बन्धित एक नियम (rule) दिया गया होता है। यह नियम दो आसन्न अक्षरों के बीच छूटे हुए अक्षरों की संख्या का बढ़ता या घटता क्रम हो सकता है। इस नियम का पालन दिए गए विकल्पों में से कौन-से विकल्प में दिया गया अक्षर-समूह कर रहा है, इसे ही आपको ज्ञात करना होता है।

**निर्देश** (उदाहरण सं. 30 और 31) निम्नलिखित उदाहरणों में एक नियम दिया गया है। उसके नीचे दिए गए किस विकल्प में उस नियम का पालन किया गया है, ज्ञात कीजिए?

● **उदाहरण 30.** दो अक्षरों के बीच में एक अक्षर छूटा हुआ है।

- (a) EGIKM (b) MOQTU (c) MPQTU (d) MNO PQ

**व्याख्या** (a) प्रश्नानुसार,

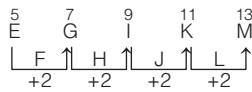

अतः EGIKM अक्षर-युग्म में प्रत्येक दो अक्षरों के बीच में एक अक्षर छूटा हुआ है।

● **उदाहरण 31.** अंग्रेजी अक्षर, वर्णमाला के विपरीत क्रम में हैं।

- (a) ABCDE (b) ZYXWV (c) KLMNO (d) PQRST

**व्याख्या** (b) प्रश्नानुसार,



अतः ZYXWV अक्षर-युग्म, अक्षर वर्णमाला के विपरीत क्रम में है।

● **उदाहरण 32.** निम्न प्रश्न में शृंखला के निकटवर्ती अक्षरों के बीच छूटे हुए अक्षर पीछे की ओर से क्रमशः एक-एक बढ़ते जा रहे हैं। निम्नलिखित में से कौन-सी शृंखला इस नियम का पालन करती है? (SSC Steno 2015)

- (a) OIGDC (b) ONLKJ  
(c) OMKIG (d) OMJFA

**व्याख्या** (c) दी गई अक्षर शृंखलाएँ निम्न हैं

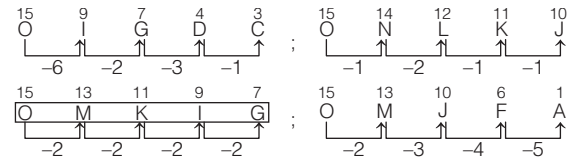

उपरोक्त से स्पष्ट है कि अभीष्ट उत्तर OMKIG होगा।

● **उदाहरण 33.** पीछे से प्रारम्भ की गई शृंखला में निकटवर्ती अक्षरों के बीच में छूटे हुए अक्षरों की संख्या में एक की वृद्धि हो जाती है।

(SSC 10+2 2014)

- (a) ONLKJ (b) OMRIG  
(c) OMJFA (d) OIGDC

**व्याख्या** (c) प्रश्नानुसार,

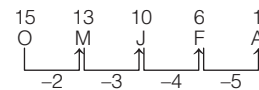

अतः OMJFA अक्षर-युग्म में निकटवर्ती अक्षरों के बीच में छूटे हुए अक्षरों की संख्या में एक की वृद्धि हो जाती है।



# प्रश्नावली 1.5

**निर्देश** (प्र. सं. 1-20) निम्नलिखित प्रश्नों में एक नियम दिया गया है। किस विकल्प में दिए गए नियम का पालन किया गया है, ज्ञात कीजिए?

- दो लगातार अक्षरों के बीच चार-चार अक्षर छूटे हुए हैं।  
(a) XSNKG (b) ZUPKF (c) ZURNJ (d) ADGJM
- अक्षरों के बीच में आने वाले अक्षर एक नियम विशेष के अनुसार छूटे हुए हैं।  
(SSC CGL 2014)  
(a) RTVYZAC (b) KMORTUW (c) SUWYACE (d) OWZDIOV
- निकटवर्ती अक्षरों के मध्य छोड़े गए अक्षरों की संख्या शृंखला में एकसमान है।  
(SSC FCI 2002)  
(a) URHJ (b) ZVRO (c) HDAW (d) CYUQ
- अंग्रेजी अक्षर, अक्षर वर्णमाला के क्रमानुसार हैं।  
(IGNOU B.Ed 2010)  
(a) IHGFE (b) QRSPO (c) IJKLM (d) POQRS
- अंग्रेजी अक्षर, अक्षर वर्णमाला के विपरीत क्रम में हैं।  
(a) SRQPU (b) OPQSR (c) PONML (d) PRTSQ
- दो अक्षरों के बीच एक अक्षर छूटा हुआ है।  
(SSC CGL 2011)  
(a) MOPSU (b) MOQTU (c) NOQSV (d) MOQSU
- संलग्न अक्षरों के बीच से छोड़ दिए जाने वाले अक्षरों की संख्या इस शृंखला में स्थिर है।  
(SSC Steno 2012)  
(a) KMPQR (b) HJLMO (c) PRSUW (d) EGIKM
- अक्षरों के बीच में आने वाले अक्षर एक नियम विशेष के अनुसार छूटे हुए हैं।  
(SSC Steno 2013)  
(a) ZXTNCD (b) MNXYPQ (c) PRTVXZ (d) RSABLM
- हर अक्षर के आगे आने वाला अक्षर छोड़ दिया गया है।  
(SSC CGL 2011)  
(a) ABCDEF (b) LMNOPQ  
(c) ACEGIK (d) GHIJKL
- दो अक्षरों के बीच दो अक्षर छूटे हुए हैं।  
(UP B.Ed 2010)  
(a) EFKMO (b) EHKNQ (c) EHMNQ (d) EHKNO
- शृंखला में निकटवर्ती अक्षरों के बीच में छूटे हुए अक्षर समान अन्तराल का अनुगमन करते हैं।  
(SSC CGL 2013)  
(a) HKNGSW (b) EIMQVZ (c) SUXADF (d) RVZDHL
- दो अक्षरों के बीच तीन अक्षर छूटे हुए हैं।  
(a) PRTVW (b) FILOS (c) IMQJB (d) KOSWA
- दो अक्षरों के बीच आने वाले पाँच अक्षरों को छोड़ दिया गया है।  
(SSC 10+2 2011)  
(a) RXD (b) ABE (c) PQT (d) LMQ
- शृंखला में निकटवर्ती अक्षरों के बीच में छूटे हुए अक्षरों की संख्या एक घटती जाती है।  
(SSC 10+2 2014)  
(a) DBYPU (b) DBPUY (c) DBUYP (d) DBYUP
- शृंखला के समीपस्थ अक्षरों के बीच वाले छोड़े गए अक्षरों में एक-एक की वृद्धि की जा रही है।  
(SSC MTS 2010)  
(a) BFILQ (b) ADHKM (c) DHKPV (d) BDGKP
- दो लगातार अक्षरों के बीच वाले छोड़े गए अक्षरों में एक-एक की वृद्धि हो रही है।  
(SSC 10+2 2011)  
(a) BFILQ (b) EINTA (c) DHKPV (d) ADHKM
- दो लगातार अक्षरों के बीच में छूटने वाले अक्षरों की संख्या घटती जा रही है।  
(SSC 10+2 2009)  
(a) BHKIS (b) BGKNP (c) NPHJC (d) CJGTU
- पहले और दूसरे अक्षरों के बीच दो तथा दूसरे और तीसरे अक्षरों के बीच अक्षर वर्णमाला के तीन अक्षर छूटे हुए हैं।  
(a) ACF (b) LOS (c) EGI (d) UXZ
- समीपवर्ती वर्णों के बीच कुछ वर्ण छूट गए हैं तथा प्रत्येक बार एक वर्ण कम होता है।  
(SSC MTS 2008)  
(a) MSYBG (b) IMTXB (c) BHNSV (d) TZEIL
- लुप्त अक्षरों की संख्या एकसमान नहीं है।  
(SSC CGL 2012)  
(a) MORTXY (b) PRTVXZ (c) DGJMPS (d) BFJNRV

## उत्तर सहित व्याख्या

1. (b) शृंखला में निम्न नियम का पालन हो रहा है

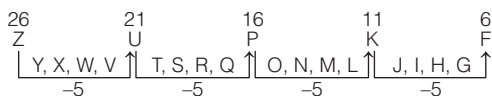

∴ अभीष्ट शृंखला = ZUPKF

2. (c) शृंखला में निम्न नियम का पालन हो रहा है

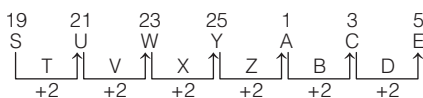

∴ अभीष्ट शृंखला = SUWYACE

3. (d) निम्न में नियम का पालन हो रहा है

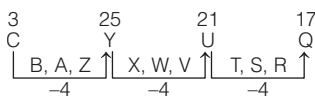

∴ अभीष्ट शृंखला = CYUQ

4. (c) शृंखला में निम्न नियम का पालन हो रहा है

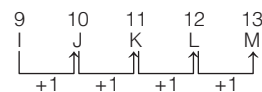

∴ अभीष्ट शृंखला = IJKLM

5. (c) शृंखला में निम्न नियम का पालन हो रहा है

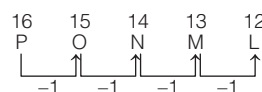

∴ अभीष्ट शृंखला = PONML

6. (d) शृंखला में निम्न नियम का पालन हो रहा है

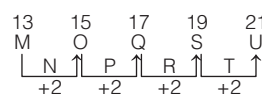

∴ अभीष्ट शृंखला = MOQSU

7. (d) शृंखला में निम्न नियम का पालन हो रहा है

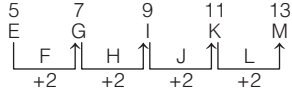

∴ अभीष्ट शृंखला = EGIKM

8. (c) शृंखला में निम्न नियम का पालन हो रहा है

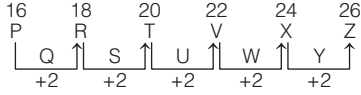

∴ अभीष्ट शृंखला = PRTVXZ

9. (c) शृंखला में निम्न नियम का पालन हो रहा है

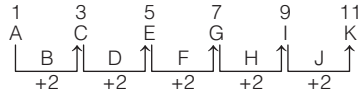

∴ अभीष्ट शृंखला = ACEGIK

10. (b) शृंखला में निम्न नियम का पालन हो रहा है

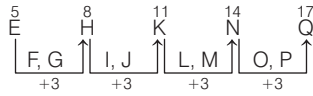

∴ अभीष्ट शृंखला = EHKNQ

11. (d) शृंखला में निम्न नियम का पालन हो रहा है

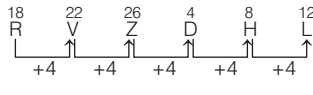

∴ अभीष्ट शृंखला = RVZDHL

12. (d) शृंखला में निम्न नियम का पालन हो रहा है

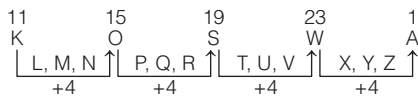

∴ अभीष्ट शृंखला = KOSWA

13. (a) शृंखला में निम्न नियम का पालन हो रहा है

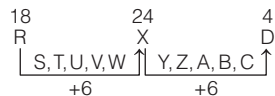

∴ अभीष्ट शृंखला = RXD

14. (d) शृंखला में निम्न नियम का पालन हो रहा है

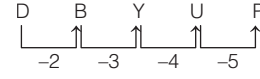

∴ अभीष्ट शृंखला = DBYUP

15. (d) शृंखला में निम्न नियम का पालन हो रहा है

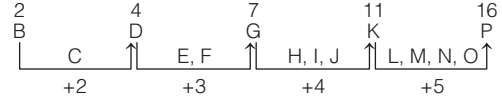

∴ अभीष्ट शृंखला = BDGKP

16. (b) शृंखला में निम्न नियम का पालन हो रहा है

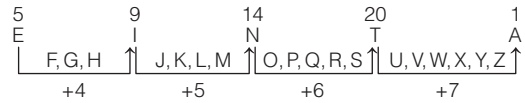

∴ अभीष्ट शृंखला = EINTA

17. (b) शृंखला में निम्न नियम का पालन हो रहा है

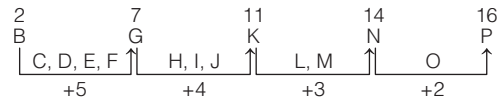

∴ अभीष्ट शृंखला = BGKNP

18. (b) शृंखला में निम्न नियम का पालन हो रहा है

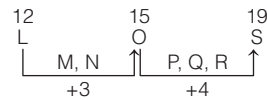

∴ अभीष्ट शृंखला = LOS

19. (d) शृंखला में निम्न नियम का पालन हो रहा है

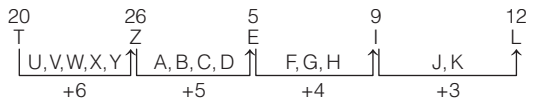

∴ अभीष्ट शृंखला = TZEIL

20. (a) शृंखला में निम्न नियम का पालन हो रहा है

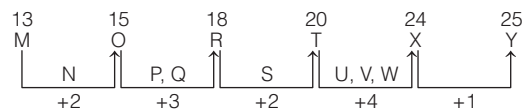

∴ अभीष्ट शृंखला = MORTXY

# मास्टर प्रश्नावली

1. अंग्रेजी वर्णमाला में अक्षर J और T के ठीक बीच (मध्य) में कौन-सा अक्षर होगा?  
(a) N (b) O (c) P  
(d) Q (e) कोई अक्षर नहीं
2. अंग्रेजी वर्णमाला में बाईं ओर से 9वें तथा दाईं ओर से 10वें अक्षर के ठीक बीच में कौन-सा अक्षर होगा? (IBPS PO 2013)  
(a) K (b) L (c) M  
(d) N (e) कोई अक्षर नहीं
3. अंग्रेजी वर्णमाला में बाईं ओर से 20वें तथा दाईं ओर से 21वें अक्षर के ठीक बीच में कौन-सा अक्षर होगा? (PNB PO 2007)  
(a) L (b) M (c) N  
(d) O (e) कोई अक्षर नहीं
4. अंग्रेजी वर्णमाला में प्रारम्भ से 7वाँ अक्षर तथा अन्त से 14वाँ अक्षर के ठीक बीच में कौन-सा अक्षर होगा? (IBPS Clerk 2011)  
(a) H (b) I (c) J  
(d) K (e) कोई अक्षर नहीं
5. यदि अंग्रेजी वर्णमाला के प्रथम अर्द्धांश के अक्षरों को विपरीत क्रम में लिखा जाए, तो बाएँ से 20वें अक्षर के बाएँ 15वाँ अक्षर कौन-सा होगा? (UBI Clerk 2010)  
(a) H (b) I (c) Y (d) X (e) N
6. यदि अंग्रेजी वर्णमाला के द्वितीय अर्द्धांश के अक्षरों को विपरीत क्रम में लिखा जाए, तो बाएँ से 20वें अक्षर के बाएँ 5वाँ अक्षर कौन-सा होगा? (IBPS PO 2012)  
(a) J (b) H (c) Y (d) Z (e) X
7. यदि अंग्रेजी वर्णमाला के प्रथम अर्द्धांश तथा द्वितीय अर्द्धांश को (दोनों को) विपरीत क्रम में लिखा जाए, तो दाएँ से 10वें अक्षर के बाएँ 10वाँ अक्षर कौन-सा होगा?  
(a) G (b) H (c) F (d) N (e) O
8. यदि BEAUTIFUL शब्द के अक्षरों को पुनर्व्यवस्थित करते हुए वर्णमाला के अनुसार लिखा जाए, तो वैसे कितने अक्षर होंगे जिनका स्थान क्रम अपरिवर्तित रहेगा?  
(a) कोई नहीं (b) एक (c) तीन (d) दो  
(e) तीन से अधिक
9. यदि शब्द FORGET के प्रत्येक वर्ण को बाएँ से दाएँ अंग्रेजी वर्णमाला के अनुसार व्यवस्थित किया जाए, तो कितने वर्णों के स्थान अपरिवर्तित रहेंगे? (UBI PO 2011)  
(a) कोई नहीं (b) एक (c) दो (d) तीन  
(e) तीन से अधिक
10. यदि शब्द WALKINGS के वर्णों को बाएँ से दाएँ अंग्रेजी वर्णमाला के क्रमानुसार सजाया जाए, तो कितने वर्णों के स्थान अपरिवर्तित रहेंगे? (BOM PO 2011)  
(a) कोई नहीं (b) एक (c) दो (d) तीन  
(e) तीन से अधिक
11. शब्द WORTHY के प्रत्येक अक्षर को वर्णानुक्रम में बाएँ से दाएँ लगाने पर कितने अक्षरों के स्थान अपरिवर्तित रहेंगे? (SBI PO 2011)  
(a) कोई नहीं (b) एक (c) दो (d) तीन  
(e) तीन से अधिक
12. शब्द PRODUCT के अक्षरों को वर्णक्रमानुसार पुनर्व्यवस्थित करने पर शब्द में कितने अक्षरों का स्थान अपरिवर्तित रहेगा?  
(a) कोई नहीं (b) एक (c) दो (d) तीन  
(e) तीन से अधिक
13. AEROBICS (Andhra Bank PO 2010)  
(a) एक भी नहीं (b) एक (c) दो  
(d) तीन (e) तीन से अधिक
14. BANGLE (SBI Clerk 2014)  
(a) तीन से अधिक (b) दो (c) एक  
(d) तीन (e) कोई नहीं
15. CONFUSED (LIC ADO 2011)  
(a) एक भी नहीं (b) एक (c) दो  
(d) तीन (e) तीन से अधिक
16. DISTINGUISH (Dena Bank PO 2008)  
(a) एक भी नहीं (b) एक (c) दो  
(d) तीन (e) तीन से अधिक
17. ENGLISH (IBPS Clerk 2011)  
(a) एक भी नहीं (b) एक (c) दो  
(d) तीन (e) तीन से अधिक
18. FREQUENT (Rajasthan Police Constable 2012)  
(a) एक भी नहीं (b) एक (c) दो  
(d) तीन
19. IMPORTANCE  
(a) एक भी नहीं (b) एक (c) दो  
(d) तीन (e) तीन से अधिक
20. LEMON (UPPSC Pre 2014)  
(a) एक भी नहीं (b) एक (c) दो  
(d) तीन
21. MARGINS (BOB PO 2010)  
(a) एक भी नहीं (b) एक (c) दो  
(d) तीन (e) तीन से अधिक
22. PREAMBLE (SBI Clerk 2011)  
(a) एक भी नहीं (b) एक (c) दो  
(d) तीन (e) तीन से अधिक
23. PERIODICAL  
(a) एक भी नहीं (b) एक (c) दो (d) तीन  
(e) तीन से अधिक
24. REFRESHING  
(a) एक भी नहीं (b) एक (c) दो  
(d) तीन (e) तीन से अधिक
25. SCHEDULE (IBPS Clerk 2014)  
(a) तीन (b) कोई नहीं (c) तीन से अधिक  
(d) एक (e) दो
26. STAPLER (UBI Clerk 2009)  
(a) एक भी नहीं (b) एक (c) दो  
(d) तीन (e) तीन से अधिक
27. SECTORAL (Corporation Bank PO 2010)  
(a) एक भी नहीं (b) एक (c) दो  
(d) तीन (e) तीन से अधिक

- 28. TREADMILL**  
 (a) एक भी नहीं (b) एक (c) दो  
 (d) तीन (e) तीन से अधिक
- 29. TEMPORAL**  
 (a) एक भी नहीं (b) एक (c) दो  
 (d) तीन (e) तीन से अधिक
- 30. शब्द CITRUS में प्रत्येक स्वर के पहले वाले वर्ण को अंग्रेजी वर्णमाला के अनुसार उसके अगले वर्ण में बदल दिया जाए और बाकी सभी वर्ण नहीं बदलें, तब नए शब्द में कौन-सा वर्ण नहीं होगा?**  
*(RBI Assist. Manager Pre 2017)*  
 (a) I (b) V (c) T (d) S (e) D
- 31. यदि शब्द DOMAINS के प्रत्येक स्वर को अंग्रेजी वर्णमाला के अनुसार उसके आगे आने वाले वर्ण से बदल दिया जाए तथा प्रत्येक व्यंजन को अंग्रेजी वर्णमाला के अनुसार उसके पहले वाले वर्ण से बदल दिया जाए तथा इसके पश्चात् सभी वर्णों को वर्णमाला क्रमानुसार (बाएँ से दाएँ) लगाया जाए, तो इस प्रकार बने नये क्रम में दाएँ से तीसरे स्थान पर निम्न में से कौन-सा वर्ण होगा?**  
*(SBI Clerk 2014)*  
 (a) J (b) C (c) P (d) M (e) B
- 32. यदि STREAMLINE के दूसरे, पाँचवें, छठे और दसवें अक्षरों को मिलाकर कोई सार्थक अंग्रेजी शब्द बनाना सम्भव हो, तो उस शब्द का तीसरा अक्षर क्या होगा?**  
*(UPPSC Pre 2014)*  
 (a) T (b) E (c) A (d) A और T
- 33. यदि शब्द RECITAL में, प्रत्येक स्वर अंग्रेजी वर्णमाला में उसके बाद के और प्रत्येक व्यंजन अंग्रेजी वर्णमाला के उससे पहले वाले अक्षर द्वारा प्रतिस्थापित किया जाए और फिर सभी अक्षर वर्णमाला के क्रमानुसार लगाए जाएँ, तो कौन-सा अक्षर दाएँ से तीसरा होगा?**  
*(Allahabad Bank Clerk 2014)*  
 (a) F (b) K (c) S  
 (d) J (e) इनमें से कोई नहीं
- 34. यदि शब्द DOCUMENT के सभी स्वरों को पहले वर्णमाला के अनुसार व्यवस्थित किया जाएँ फिर सभी व्यंजनों को वर्णमाला के अनुसार व्यवस्थित किया जाए, तो दाईं ओर पाँचवाँ अक्षर कौन-सा होगा?**  
*(UPPSC Pre 2014)*  
 (a) C (b) D (c) M (d) N
- 35. यदि शब्द CONQUER में प्रत्येक स्वर अक्षर को अंग्रेजी वर्णमाला में उसके पहले अक्षर से तथा प्रत्येक व्यंजन को अंग्रेजी वर्णमाला में उसके बाद वाले अक्षर से प्रतिस्थापित किया जाए और फिर इस प्रकार प्राप्त अक्षरों को वर्णमाला के अनुसार संयोजित किया जाए, तो बाएँ सिरे से चौथा अक्षर क्या होगा?**  
*(Dena Bank PO 2010)*  
 (a) O (b) N (c) R  
 (d) S (e) इनमें से कोई नहीं
- 36. यदि शब्द RESIDUAL के अक्षरों को बाएँ से दाएँ इस प्रकार पुनः क्रमबद्ध किया जाए कि पहले सभी व्यंजनों को वर्णमाला के क्रम में लगाया जाए और फिर सभी स्वरों को वर्णमाला के क्रम में लगाया जाए, तो दाएँ से पाँचवाँ अक्षर कौन-सा होगा?**  
*(SBI Clerk 2011)*  
 (a) S (b) A (c) U  
 (d) R (e) इनमें से कोई नहीं
- 37. यदि शब्द ASTEROID में अक्षरों को वर्णमाला क्रम में व्यवस्थित किया गया है और इस क्रम में बाईं ओर से प्रत्येक अक्षर को संख्यात्मक मान 1, 2, 3,..... से चिह्नित किया गया है, तो बाईं तरफ से व्यंजनों की स्थिति के कुल मान का योग है**  
*(RRB ग्रुप डी परीक्षा 2018)*  
 (a) 23 (b) 25 (c) 22 (d) 24
- 38. यदि शब्द CONSTRUCTED के सभी स्वर उनकी वर्णमाला के अगले अक्षरों से प्रतिस्थापित कर दिए जाए तथा सभी व्यंजन उनकी वर्णमाला के पहले अक्षरों से प्रतिस्थापित कर दिए जाए, तो दाएँ सिरे से 9वाँ अक्षर कौन-सा होगा?**  
*(IBPS PO 2011)*  
 (a) R (b) Q (c) P  
 (d) M (e) इनमें से कोई नहीं
- 39. यदि शब्द TOLERANT के प्रत्येक व्यंजन को अंग्रेजी वर्णमाला में, पहले अक्षर से प्रतिस्थापित किया जाता है तथा प्रत्येक स्वर को अंग्रेजी वर्णमाला में, अगले अक्षर से प्रतिस्थापित किया जाता है तथा फिर इन सबको वर्णमाला के अनुसार व्यवस्थित किया जाता है, तो दाएँ सिरे से चौथा अक्षर क्या होगा?**  
*(LIC ADO 2011)*  
 (a) M (b) P (c) Q  
 (d) K (e) इनमें से कोई नहीं
- 40. यदि शब्द CONTEXTUAL में पहले और छठे अक्षर का स्थान परस्पर परिवर्तित कर दिया जाता है। इसी प्रकार, दूसरे और सातवें अक्षर का तथा इसके बाद भी इसी तरह स्थान परिवर्तित किए जाएँ तो पुनर्व्यवस्था के बाद दाएँ छोर से चौथा अक्षर क्या होगा?**  
*(SBI PO 2011)*  
 (a) O (b) N (c) T  
 (d) E (e) इनमें से कोई नहीं
- 41. यदि शब्द REPRESENTATIVE के पहले और आठवें अक्षरों के स्थान परस्पर बदल दिए जाएँ, इसी प्रकार दूसरे और नौवें के और आगे भी इसी प्रकार अक्षरों को परस्पर बदल दिया जाए, तो नयी व्यवस्था में बाएँ सिरे से छठे अक्षर के बाईं ओर चौथा अक्षर कौन-सा होगा?**  
*(IBPS Clerk 2011)*  
 (a) E (b) A (c) P  
 (d) T (e) इनमें से कोई नहीं
- 42. यदि शब्द HERITAGE के पहले और पाँचवें अक्षर को आपस में प्रतिस्थापित कर दिया जाए तथा इसी प्रकार दूसरे और छठे अक्षर को आपस में प्रतिस्थापित कर दिया जाए तथा आगे भी अक्षरों को इसी प्रकार प्रतिस्थापित किया जाए, तो इस पुनर्व्यवस्था में बाएँ से चौथे अक्षर और दाएँ से पहले अक्षर के मध्य अंग्रेजी वर्णमाला के अनुसार कितने अक्षर होंगे?**  
*(IBPS Clerk Pre 2016)*  
 (a) दो (b) कोई नहीं  
 (c) तीन से अधिक (d) तीन  
 (e) एक
- 43. शब्द HTUTR के प्रत्येक अक्षर का केवल एक बार प्रयोग कर एक अर्थपूर्ण शब्द बनाइए, बनाए गए शब्द का पाँचवाँ अक्षर आपका उत्तर होगा। यदि एक से अधिक ऐसे शब्द बनते हैं, तो आपका उत्तर X होगा और यदि ऐसा कोई शब्द नहीं बनता है, तो आपका उत्तर Y होगा।**  
*(BOB PO 2009)*  
 (a) H (b) R (c) U  
 (d) X (e) Y
- 44. यदि शब्द RAINFOREST (बाएँ से दाएँ गिनने पर) के दूसरे, सातवें, आठवें तथा दसवें अक्षरों से कोई सार्थक शब्द बनाया जा सके, जबकि एक अक्षर का प्रयोग केवल एक बार करना है, तो उस शब्द का दाएँ से दूसरा अक्षर क्या होगा? यदि कोई अर्थपूर्ण शब्द बनाना सम्भव न हो, तो उत्तर X दीजिए। यदि एक से अधिक अर्थपूर्ण शब्द बनाना सम्भव हो, तो उत्तर Z दीजिए।**  
*(RBI Assist. Manager 2017)*  
 (a) Z (b) X (c) A  
 (d) T (e) R
- 45. यदि शब्द ORGANISED के पहले, पाँचवें, सातवें तथा आठवें अक्षरों से कोई अंग्रेजी का सार्थक शब्द बन सकता है, तो उस शब्द का तीसरा अक्षर क्या होगा? यदि ऐसा कोई शब्द नहीं बनता है, तो उत्तर Y होगा और यदि एक से अधिक ऐसे शब्द बनते हैं, तो उत्तर X होगा।**  
 (a) N (b) D (c) E  
 (d) Y (e) X
- 46. शब्द PERSEVERANCE के पहले, चौथे, सातवें, नौवें और ग्यारहवें अक्षरों में से प्रत्येक का केवल एक बार उपयोग करते हुए यदि केवल एक ही अर्थपूर्ण शब्द बनाना सम्भव है, तो उस शब्द का दूसरा अक्षर क्या होगा? यदि एक से अधिक ऐसे शब्द बन सकते हैं, तो आपका उत्तर X और यदि ऐसा कोई शब्द नहीं बन सकता है, तो आपका उत्तर Y है।**  
*(PNB PO 2009)*  
 (a) P (b) C (c) A  
 (d) X (e) Y

47. यदि शब्द PARENTHESIS के तीसरे, छठे, नौवें तथा दसवें अक्षरों से कोई अर्थपूर्ण शब्द बनना सम्भव हो, जबकि प्रत्येक अक्षर केवल एक बार प्रयुक्त किया जाए, तो उस शब्द का अन्तिम अक्षर क्या होगा? यदि ऐसा शब्द बनना सम्भव नहीं है, तो आपका उत्तर Y है और यदि एक से अधिक ऐसे शब्द बनने सम्भव हों, तो आपका उत्तर X है।  
(a) R (b) T (c) S (d) X (e) Y

48. वर्णमाला ABCDEFGHIJKLMNOPQRSTUVWXYZ में 20, 1, 7, 5 स्थान पर जो वर्ण हैं, उनसे एक सार्थक शब्द बनाया जाता है, उस शब्द का दूसरा वर्ण ज्ञात कीजिए।  
(RRB ग्रुप डी परीक्षा 2018)  
(a) F (b) T (c) A (d) E

49. यदि शब्द SHAREHOLDING के पहले, तीसरे, पाँचवें और आठवें अक्षरों से कोई एक सार्थक शब्द बन सकता है, तो उसका दूसरा अक्षर क्या होगा? यदि ऐसा कोई शब्द बनना सम्भव न हो, तो उत्तर Y दीजिए और यदि एक से अधिक ऐसे शब्द बनने सम्भव हों, तो उत्तर X दीजिए।  
(IBPS PO 2011)  
(a) L (b) E (c) S (d) X (e) Y

50. यदि शब्द SEQUENTIAL के पहले, पाँचवें, नौवें तथा दसवें अक्षरों से अंग्रेजी का कोई सार्थक शब्द बनना सम्भव है, तो उसका दूसरा अक्षर क्या होगा? यदि ऐसा कोई शब्द बनना सम्भव न हो, तो आपका उत्तर Y है और यदि एक से अधिक ऐसे शब्द बनना सम्भव हो, तो आपका उत्तर X होगा।  
(OBC PO 2010)  
(a) S (b) A (c) E (d) X (e) Y

51. यदि शब्द TREATMENT में प्रयुक्त होने वाले दूसरे, चौथे, छठे तथा सातवें अक्षरों को एक और केवल एक बार प्रयोग करते हुए अंग्रेजी का अर्थपूर्ण शब्द बनाया जाए, तो उस शब्द का अन्तिम अक्षर निम्नलिखित में से कौन-सा होगा? यदि ऐसे किसी शब्द का बनना सम्भव नहीं हो, तो उत्तर Y होगा और एक से अधिक अर्थपूर्ण शब्द बनने की स्थिति में आपका उत्तर X होगा।  
(LIC ADO 2011)  
(a) M (b) E (c) R (d) X (e) Y

52. शब्द WASHINGTON में वह कौन-सा अक्षर है, जो गिनने पर (प्रारम्भ) से वही संख्या है जो वर्णमाला में है?  
(UPSSSC जूनियर इंजीनियर तकनीकी भर्ती परीक्षा 2015)  
(a) N (b) T (c) O (d) G

**निर्देश** (प्र. सं. 53-61) निम्नलिखित प्रश्नों में एक शब्द दिया गया है। इन शब्दों के अक्षरों से कितने अंग्रेजी के सार्थक शब्द बनाए जा सकते हैं, जबकि प्रत्येक शब्द में प्रत्येक अक्षर केवल एक बार प्रयोग किया जाए?

53. ARTSE (Allahabad Bank PO 2009)  
(a) एक भी नहीं (b) एक (c) दो  
(d) तीन (e) तीन से अधिक

54. ATLE (SBI Clerk 2009)  
(a) कोई नहीं (b) एक (c) दो  
(d) तीन (e) तीन से अधिक

55. DLEI (BOI PO 2010)  
(a) एक भी नहीं (b) एक (c) दो  
(d) तीन (e) तीन से अधिक

56. ELRU (SBI PO 2009)  
(a) कोई नहीं (b) एक (c) दो  
(d) तीन (e) तीन से अधिक

57. EPRY (UPPSC Pre 2014)  
(a) दो (b) एक (c) तीन  
(d) चार से अधिक

58. ESTR (IBPS Clerk 2011)  
(a) एक भी नहीं (b) एक (c) दो  
(d) तीन (e) तीन से अधिक

59. IFEL (Vijaya Bank PO 2010)  
(a) एक भी नहीं (b) एक (c) दो  
(d) तीन (e) तीन से अधिक

60. LGEU (SBI PO 2010)  
(a) एक भी नहीं (b) एक (c) दो  
(d) तीन (e) तीन से अधिक

61. NOEC (IBPS Clerk 2014)  
(a) तीन (b) एक भी नहीं (c) एक  
(d) दो (e) तीन से अधिक

62. प्रत्येक शब्द में प्रत्येक अक्षर का केवल एक बार प्रयोग करते हुए शब्द DECONGEST के दूसरे, चौथे, आठवें और नौवें अक्षरों से अंग्रेजी के कितने अर्थपूर्ण शब्द बनाए जा सकते हैं?  
(IBPS Clerk 2011)  
(a) कोई नहीं (b) एक (c) दो  
(d) तीन (e) तीन से अधिक

**निर्देश** (प्र. सं. 63-72) निम्नलिखित प्रश्नों में एक शब्द तथा उसके बाद चार विकल्प दिए गए हैं। चार विकल्पों में से केवल एक ही विकल्प ऐसा है, जो दिए गए मूल शब्द के अक्षरों से बनाया जा सकता है। उस विकल्प को चुनिए।

63. VENTURESOME (UKPSC 2016)  
(a) ROSTRUM (b) TRAVERSER (c) SERMON (d) SEVENTEEN

64. QUADRATIC (RRB GG 2013)  
(a) AQUATIC (b) DRASTIC (c) ARCTIC (d) TRADER

65. COMPANIONSHIP (SSC 10+2 2013)  
(a) OPEN (b) OPIUM (c) OPINION (d) NATION

66. ENCROACHMENT (Delhi Police SI 2010)  
(a) CHAIR (b) REAR (c) TEACH (d) REMIT

67. INTERNATIONAL (SSC 10+2 2010)  
(a) ANNUAL (b) LAMINATION  
(c) TERMINATE (d) INTERNAL

68. NATURALISATION (MAT 2009)  
(a) REALISE (b) TEARS (c) TUTOR (d) NITE

69. NEIGHBOURHOOD (RRB GG 2008)  
(a) DOORS (b) GEAR (c) GOOD (d) ROUGHY

70. RECOMMENDATION (SSC Steno 2003)  
(a) MEDIATE (b) MEDICINE  
(c) REMINDER (d) COMMUNICATE

71. RHINOCEROS  
(a) RENAL (b) HIND (c) SURE (d) HORSE

72. CONSTANTINOPLE (SSC CGL 2008)  
(a) CONTINUE (b) CONSCIENCE  
(c) CONSTANCE (d) CONTENT

**निर्देश** (प्र. सं. 73-89) निम्नलिखित प्रश्नों में एक शब्द तथा उसके बाद चार विकल्प दिए गए हैं। चार विकल्पों में से केवल एक ही विकल्प ऐसा है, जो दिए गए मूल शब्द के अक्षरों से नहीं बनाया जा सकता है। उस विकल्प को चुनिए।

73. POSSIBILITIES (SSC 10+2 2017)  
(a) POSTER (b) BOSS (c) BILE (d) SOIL

74. ACHROMATIZATION (UP Police SI 2017)  
(a) HOACTZIN (b) MATRIARCH  
(c) ACROMION (d) AROMATIC

75. JURISPRUDENCE (SSC Steno 2016)  
(a) PREJUDICE (b) PRINCE  
(c) PRUNE (d) PRESIDENT

76. GRANDMOTHER (SSC CPO 2016)  
 (a) MOTHER (b) THERMAL  
 (c) MONTH (d) DRAM
77. CUMBERSOME (SSC CGL 2015)  
 (a) MOUSE (b) SOBER (c) ROME (d) MERCY
78. BOOKBINDING (SSC CGL 2015)  
 (a) BONDING (b) DOING  
 (c) DIGGING (d) DINING
79. EXAMINATION (UPPSC Pre 2015)  
 (a) NATION (b) TONE (c) MINE (d) TERM
80. MUTATE (UPSSSC सम्मिलित व्यायाम प्रशिक्षक अधिकारी भर्ती परीक्षा 2018)  
 (a) EAT (b) TEAT (c) MUTE (d) MEET
81. FRATERNAL (UPSSSC विधान भवन रक्षक/वनरक्षक 2018)  
 (a) NARRATE (b) ERRATA  
 (c) FATHER (d) RENTAL
82. REASONABLE (SSC Steno 2013)  
 (a) BONES (b) BRAIN (c) ARSON (d) NOBLE
83. WORKSHOP (SSC Steno 2013)  
 (a) SHOW (b) CROW (c) WORK (d) PORK
84. SOCIALISATION (SSC 10+2 2010)  
 (a) SCOUT (b) CLASS  
 (c) LIAISON (d) ASSOCIATION
85. TRANQUILITY (UP B.Ed 2011)  
 (a) QUILT (b) TRINITY (c) TRAIN (d) TRIANGLE
86. UNIFORMITY (SSC CGL 2010)  
 (a) TINY (b) TORN  
 (c) RENT (d) FORM
87. AUTOGRAPHS (Delhi B.Ed 2010)  
 (a) GRAPH (b) TROUGH  
 (c) PATHOS (d) GREAT
88. IMPASSIONABLE (SSC CGL 2008)  
 (a) IMPASSABLE (b) IMPOSSIBLE  
 (c) IMPASSIVE (d) IMPASSION
89. CORRESPONDENT (SSC FCI 2012)  
 (a) CORRECT (b) POND (c) RESPOND (d) PRESENT
90. अक्षरों के एक समूह में प्रत्येक को एक संख्या नियत की गई है। उन्हें एक सार्थक क्रम में रखकर, दिए गए उत्तरों के अक्षरों में से सही क्रम का चयन कीजिए।  
 Y M L O S B C I  
 1 2 3 4 5 6 7 8  
 (a) 47685321 (b) 51264387 (c) 21645387 (d) 56241387
91. नीचे दिए गए अक्षरों को एक शब्द के रूप में व्यवस्थित करने पर निम्नलिखित में कौन-सा शब्द बन सकता है?  
 AADEFGRSU  
 (a) STAGNATION (b) GRANDSON  
 (c) SAFEGUARD (d) PSEUDOGRADE  
 (e) इनमें से कोई नहीं

**निर्देश** (प्र. सं. 92 और 93) नीचे दिए गए अक्षरों को एक शब्द के रूप में व्यवस्थित करने पर, उस शब्द का अन्तिम अक्षर दिए गए विकल्पों में से कौन-सा होगा?  
 (Postal Assist. 2013)

92. AYDOT  
 (a) T (b) Y (c) A (d) D

93. ILCEOP  
 (a) L (b) E (c) P (d) O
94. दिए गए अव्यवस्थित अक्षरों में से फूल और पेड़ के नाम अलग करें और दिए गए विकल्पों में से इन फूल और पेड़ के नाम के प्रथम अक्षर चुनिए।  
 SALTOTEUK (RRB NTPC फेज-1 परीक्षा 2016)  
 (A) SR (B) RE (C) LK (D) LT  
 (a) C (b) B (c) D (d) A
95. पूरी तरह से नए शब्द बनाने के लिए निम्नलिखित शब्दों के पहले कौन-सा एक अक्षर लगाया जा सकता है?  
 (पाँचों शब्दों में प्रत्येक में वही एक अक्षर लगाया है)  
 EAT, OUR, IS, AS, AT (SSC CGL 2015)  
 (a) H (b) H (c) C (d) B
96. निम्नलिखित में से कौन-सा एक अक्षर जब नीचे के शब्दों के पहले लगाया जाएगा, तो नए शब्दों को बनाएगा?  
 ASH, ATE, APE, AID (UPSSSC लोअर सबऑर्डिनेट भर्ती परीक्षा 2015)  
 (a) G (b) R (c) T (d) S

**निर्देश** (प्र. सं. 97 और 98) नए शब्द बनाने के लिए निम्नलिखित प्रश्नों के शब्दों के बाद में कौन-सा एक अक्षर लगाया जा सकता है?

97. STAG, ENGAG, DAMAG, SEWAG  
 (a) A (b) S (c) E (d) P
98. HAR, CHAR, FAR, SWAR  
 (a) A (b) E  
 (c) M (d) S

**निर्देश** (प्र. सं. 99-107) निम्नलिखित प्रश्नों में किस विकल्प में दिए गए नियम का पालन किया जाता है, ज्ञात कीजिए?

99. प्रत्येक एकान्तर अक्षर छोटा लिखा गया है। (SSC CGL 2013)  
 (a) Time (b) fOrM (c) boRN (d) eTAL
100. शब्द में स्वर अपने सहज वर्णक्रम के अनुसार हैं। (SSC Steno 2014)  
 (a) FACILE (b) DILATE (c) REPAIR (d) MEDICO
101. पहला अक्षर दूसरे अक्षर से वर्णमाला के अनुसार चार अक्षर आगे का है तथा दूसरा, तीसरा और चौथा अक्षर, अक्षर वर्णमाला के क्रमानुसार हैं। (RRB ALP 2010)  
 (a) HDEFG (b) ZVUWX (c) RMNOP (d) NJLJK
102. आसन्न अक्षरों के बीच में छोटे हुए अक्षरों की संख्या में एक अक्षर बढ़ जाता है। (SSC MTS 2011)  
 (a) GK MOWYB (b) HJMQVBI (c) HLOSUYA (d) JKVYBMO
103. दो आसन्न अक्षरों के बीच छोड़े गए अक्षरों की संख्या दो के गुणकों से बढ़ती है। (SSC 10+2 2012)  
 (a) ADIPY (b) JMRYG (c) EHNTC (d) HKBWF
104. शृंखला में दो निकटवर्ती अक्षरों के बीच छोटे हुए अक्षरों की संख्या 3 के गुणज में आगे बढ़ती जाती है। (MAT 2014)  
 (a) AELVI (b) GKOTZ (c) LORUX (d) DHLPU
105. शृंखला में दो निकटवर्ती अक्षरों के बीच छोटे हुए अक्षरों की संख्या क्रमशः  $1^2, 2^2, 3^2, \dots$  है। (SNAP 2015)  
 (a) CEJT (b) EGLO (c) EGLP (d) RTWZ
106. शृंखला में एकान्तर क्रम में क्रमशः 2 और 1 अक्षर छोटे हुए हैं। (NIFT PG 2015)  
 (a) ADFIKN (b) BEGJLN (c) CFHKLO (d) DFIKPN
107. पूर्ववर्ती अक्षर को छोड़ते हुए विन्यास किया गया है। (SSC FCI 2012)  
 (a) TSWVZA (b) TSWVZY (c) HILKON (d) POSRUV



108. नीचे दिए गए अक्षरों की संख्याओं को इस प्रकार व्यवस्थित कीजिए, जिससे कि एक पक्षी का नाम बन जाए।

C P A O E C K

1 2 3 4 5 6 7

- (a) 5, 2, 3, 1, 4, 6, 7 (b) 7, 6, 2, 5, 3, 1, 4  
(c) 2, 5, 3, 1, 4, 6, 7 (d) 2, 5, 3, 1, 4, 7, 6

109. नीचे अक्षरों का एक समूह दिया गया है जिसे 1, 2, 3, 4, 5, 6, 7, 8, 9, 10, 11, 12 तथा 13 के रूप में संख्यांकित किया गया है। उसके नीचे दी गई संख्याओं का संयोजन करते हुए चार विकल्प दिए गए हैं, जिनमें कोई एक विकल्प दिए गए अक्षरों का अर्थपूर्ण क्रम में व्यवस्थित करने के अनुरूप दिया गया है, उस विकल्प को ज्ञात करें।

E C O T I H T Y H O N P A

1 2 3 4 5 6 7 8 9 10 11 12 13

- (a) 13, 7, 12, 6, 11, 5, 10, 4, 9, 3, 8, 2, 1  
(b) 13, 12, 11, 10, 1, 2, 3, 4, 5, 6, 7, 8, 9  
(c) 10, 9, 8, 7, 6, 5, 4, 3, 2, 11, 12, 13, 1  
(d) 9, 8, 12, 3, 7, 6, 1, 2, 13, 4, 5, 10, 11

110. नीचे अक्षरों का एक समूह दिया गया है जिसे 1, 2, 3, 4, 5, 6, 7, 8, 9, 10, 11, 12, 13, 14 तथा 15 के रूप में संख्यांकित किया गया है। उसके नीचे दी गई संख्याओं का संयोजन करते हुए चार विकल्प दिए गए हैं, जिनमें कोई एक विकल्प दिए गए अक्षरों का अर्थपूर्ण क्रम में व्यवस्थित करने के अनुरूप दिया गया है, उस विकल्प को ज्ञात करें।

G E D E M E N L C K N O W A T

1 2 3 4 5 6 7 8 9 10 11 12 13 14 15

- (a) 14, 9, 10, 11, 12, 13, 8, 4, 3, 1, 2, 5, 6, 7, 15  
(b) 2, 4, 6, 8, 10, 12, 14, 1, 3, 5, 7, 9, 11, 13, 15  
(c) 8, 7, 5, 4, 3, 2, 1, 6, 9, 10, 11, 13, 12, 14, 15  
(d) 6, 7, 8, 9, 10, 1, 2, 3, 4, 5, 15, 14, 13, 12, 11

111. अंग्रेजी वर्णमाला के प्रत्येक अक्षर को यदि वर्णमाला में उसके क्रमांक के समान मूल्य दिया जाए, तो निम्नलिखित में से किसके सभी अक्षरों के मूल्यों का योग सर्वाधिक होगा?

HEART, LIVER, LUNGS, TEETH

(UPSSSC ग्राम पंचायत अधिकारी 2015)

- (a) HEART (b) LIVER (c) LUNGS (d) TEETH

**निर्देश** (प्र. सं. 112-115) निम्नलिखित प्रत्येक प्रश्न में सार्थक शब्द बनाने के लिए अव्यवस्थित अक्षरों को पुनर्व्यवस्थित करें और असंगत को चुनें।

(RRB NTPC फेज-I परीक्षा 2016)

112. (A) LOWELY (B) IFER (C) THIWE (D) WRONB  
(a) B (b) A (c) D (d) C
113. (A) DOGL (B) TSEVO (C) ENZROB (D) LVREIS  
(a) B (b) C (c) A (d) D
114. (A) ORIN (B) NADS (C) POPCER (D) DLOG  
(a) A (b) D (c) C (d) B
115. (A) ENNI (B) NEO (C) EPPI (D) REETH  
(a) B (b) A (c) C (d) D

**निर्देश** (प्र.सं. 116-120) निम्नलिखित प्रश्न नीचे दिए गए पाँच शब्दों पर आधारित हैं।

ROD ITS MUG RAY SEW

(IBPS Clerk Pre 2016)

116. यदि प्रत्येक शब्द के तीसरे वर्ण को अंग्रेजी वर्णमाला क्रम में अगले वर्ण में परिवर्तित कर दिया जाए तो इस प्रकार बने कितने शब्दों में एक वर्ण दो बार आएगा?  
(a) एक (b) दो (c) चार (d) तीन  
(e) कोई नहीं

117. यदि प्रत्येक शब्द में तीसरा अक्षर पहला अक्षर बन जाता है, पहला अक्षर, दूसरा अक्षर तथा दूसरा अक्षर तीसरा अक्षर बन जाता है। निम्नलिखित में से कौन-सा शब्द अंग्रेजी के अर्थपूर्ण शब्द बनाएगा?

- (a) MUG तथा RAY दोनों  
(b) दिया गया कोई विकल्प भी अर्थपूर्ण शब्द नहीं बनाएगा  
(c) ROD तथा SEW दोनों  
(d) केवल RAY  
(e) केवल ITS

118. निम्नलिखित में से कौन-सा दाईं ओर से तीसरे शब्द के तीसरे अक्षर के ठीक बाद वाले अक्षर (अंग्रेजी वर्णमाला क्रम में) तथा बाईं ओर से दूसरे शब्द के दूसरे अक्षर के ठीक बाद वाले अक्षर को निरूपित करता है? (गणना बाएँ से दाएँ करनी है)

- (a) R, H (b) F, R (c) H, U (d) K, N (e) Y, T

119. यदि दिए गए शब्दों को बाएँ से दाएँ शब्दकोश के क्रमानुसार व्यवस्थित किया जाए तो दिए गए स्थानों की तुलना में निम्नलिखित किस शब्द/किन शब्दों का स्थान परिवर्तित नहीं होगा?

- (a) ITS तथा RAY दोनों  
(b) दिए गए सभी शब्दों का स्थान परिवर्तन नहीं होगा  
(c) केवल MUG  
(d) केवल SEW  
(e) केवल ROD

120. यदि दिए गए प्रत्येक शब्द में, सभी व्यंजनों को अंग्रेजी वर्णमाला शृंखला में पहले अक्षर से तथा सभी स्वरों को अगले अक्षर से बदल दिया जाए तो इस प्रकार बने कितने शब्दों में कम-से-कम एक स्वर होगा?

- (a) तीन से अधिक (b) कोई नहीं  
(c) तीन (d) दो  
(e) एक

**निर्देश** (प्र. सं. 121-125) दिए गए प्रश्न निम्नलिखित पाँच शब्दों पर आधारित हैं।

THE MOD CPU RAM SHE

(IBPS Clerk Pre 2016)

**नोट** दी गई संक्रियाएँ करने पर बने शब्द अंग्रेजी के अर्थपूर्ण शब्द हो भी सकते हैं या नहीं भी हो सकते हैं

121. यदि प्रत्येक शब्द के दूसरे वर्ण को अंग्रेजी वर्णमाला क्रम के पहले वर्ण से बदल दिया जाए तो इस प्रकार बने कितने शब्दों में एक से अधिक स्वर होंगे?  
(a) कोई नहीं (b) एक (c) दो (d) तीन  
(e) इनमें से कोई नहीं

122. यदि प्रत्येक शब्द के सभी वर्णों को शब्द के भीतर ही अंग्रेजी वर्णमाला क्रम में व्यवस्थित किया जाए तो कितने शब्द एक स्वर से शुरू होंगे?  
(a) एक (b) दो (c) तीन (d) चार  
(e) इनमें से कोई नहीं

123. बाईं ओर से दूसरे शब्द के तीसरे वर्ण तथा दाईं ओर से दूसरे शब्द के दूसरे वर्ण के बीच अंग्रेजी वर्णमाला शृंखला में कितने वर्ण होते हैं?  
(a) दो (b) एक (c) तीन (d) चार  
(e) इनमें से कोई नहीं

124. यदि दिए गए शब्दों को बाएँ से दाएँ अंग्रेजी शब्दकोश के क्रमानुसार व्यवस्थित किया जाए तो कौन-सा शब्द बाईं ओर से चौथा होगा?

- (a) RAM (b) THE (c) CPU (d) MOD  
(e) SHE

125. यदि प्रत्येक शब्द के प्रत्येक व्यंजन को अंग्रेजी वर्णमाला शृंखला के पहले वर्ण से तथा प्रत्येक स्वर को अगले वर्ण से बदल दिया जाए तो इस प्रकार बने कितने शब्दों में कोई स्वर नहीं होगा?

- (a) एक (b) दो  
(c) तीन (d) चार  
(e) इनमें से कोई नहीं





17. (e) प्रश्नानुसार,

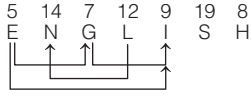

अक्षर-युग्म = EG, EI, GI, LN ⇒ तीन से अधिक

18. (c) प्रश्नानुसार,

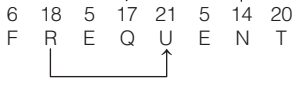

अक्षर-युग्म = RU, NQ ⇒ दो

19. (e) प्रश्नानुसार,

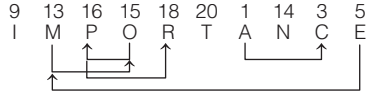
अक्षर-युग्म = AC, EM, MO, OP, PR  
⇒ तीन से अधिक

20. (c) प्रश्नानुसार,

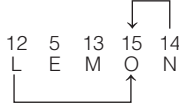

अक्षर-युग्म = LO, NO ⇒ दो

21. (c) प्रश्नानुसार,

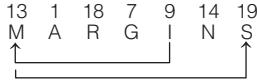

अक्षर-युग्म = IM, MS ⇒ दो

22. (c) प्रश्नानुसार,

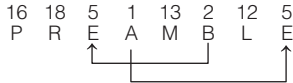

अक्षर-युग्म = AE, BE ⇒ दो

23. (d) प्रश्नानुसार,

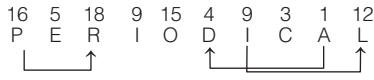

अक्षर-युग्म = AD, IL, PR ⇒ तीन

24. (d) प्रश्नानुसार,

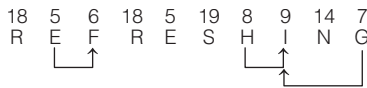

अक्षर-युग्म = EF, GI, HI ⇒ तीन

25. (a) प्रश्नानुसार,

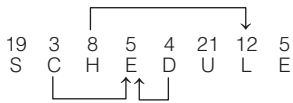

अक्षर-युग्म = CE, DE एवं HL ⇒ तीन

26. (c) प्रश्नानुसार,



अक्षर-युग्म = PS, ST ⇒ दो

27. (e) प्रश्नानुसार,

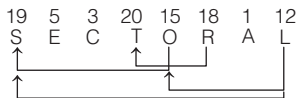

अक्षर-युग्म = LO, LS, OS, RT ⇒ तीन से अधिक

28. (d) प्रश्नानुसार,



अक्षर-युग्म = EI, LR, LT ⇒ तीन

29. (e) प्रश्नानुसार,

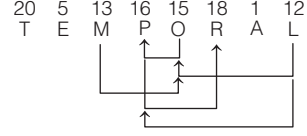

अक्षर-युग्म = LO, LP, MO, OP, PR ⇒ तीन से अधिक

30. (b) नया शब्द DITSUS नए शब्द में V नहीं आएगा

31. (d) प्रश्नानुसार, दिया गया शब्द → D O M A I N S

स्वर को बदलने पर → D P M B J N S

व्यंजन को बदलने पर → C P L B J M R

अब, इन वर्णों को वर्णमाला क्रमानुसार (बाएँ से दाएँ) लगाने पर,

B C J L M P R

↓  
दाएँ से तीसरा

32. (d) प्रश्नानुसार, दिए गए शब्द
- STREAMLINE
- से क्रमशः दूसरे, पाँचवें, छठे तथा दसवें अक्षरों को लेकर बनाए जा सकने वाले शब्द निम्न होंगे

1. MATE 2. MEAT 3. TEAM

इन शब्दों में तृतीय स्थान पर T तथा A आता है।

33. (b) प्रश्नानुसार,

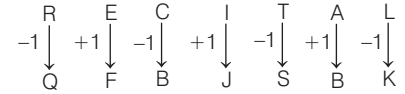

अक्षरों को वर्णमाला के क्रमानुसार लगाने पर, BBFJQS

दाएँ ओर से तीसरा अक्षर = K

34. (a) प्रश्नानुसार, DOCUMENT = EOUCDMNT

दाईं ओर से पाँचवाँ अक्षर = C

35. (a) प्रश्नानुसार,

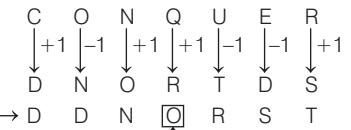

वर्णमाला क्रम में → D D N O R S T

↓  
बाएँ से चौथा

अतः नयी व्यवस्था DDNORST में बाईं ओर से चौथा अक्षर O है।

36. (a) प्रश्नानुसार,

R E S I D U A L

स्वर और व्यंजनों को अलग-अलग → D L R S A E I U

वर्णमाला क्रम में लगाने पर

↓  
पाँचवाँ दाएँ से

अतः नयी व्यवस्था DLRS AEIU में दाईं ओर से पाँचवाँ अक्षर S है।

37. (a) दिए गए शब्द को प्रश्नानुसार व्यवस्थित करने पर,



अब, व्यंजनों की स्थिति का कुल मान = 2 + 6 + 7 + 8 = 23

38. (d) प्रश्नानुसार,

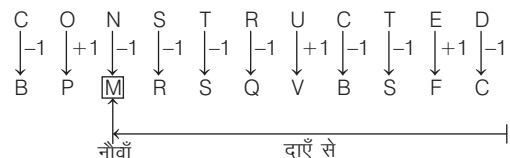
↓  
नौवाँ दाएँ से

अतः नयी व्यवस्था BPMRSQVBSFC में दाएँ से 9वाँ अक्षर M है।

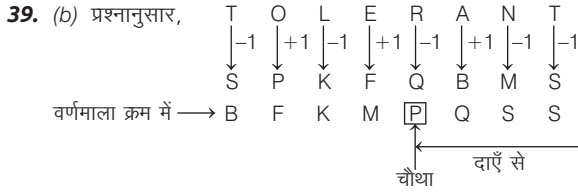

अतः नयी व्यवस्था BFKMPQSS में दाएँ से चौथा अक्षर P है।

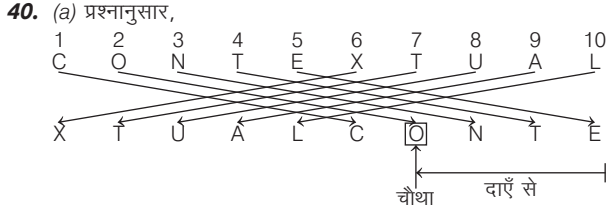

अतः नयी व्यवस्था XTUALCONTE में दाएँ से चौथा अक्षर O है।

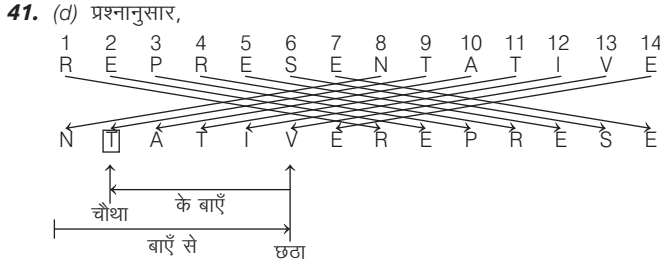

अतः नयी व्यवस्था NTATIVEREPRESE में बाईं ओर से छठा अक्षर V है तथा इसके बाईं ओर चौथा अक्षर T है।

42. (d) दिया गया शब्द = HERITAGE  
पुनर्व्यवस्था के बाद = TAGEHERI  
अब, बाएँ छोर से चौथा अक्षर = E  
दाएँ छोर से पहला अक्षर = I  
अंग्रेजी वर्णानुक्रम के अनुसार E और I के मध्य में आने वाले कुल अक्षर = 3 [F, G, H]
43. (a) प्रश्नानुसार, अक्षर-समूह HTUTR से बनने वाले अर्थपूर्ण शब्द ⇒ TRUTH  
अतः TRUTH में बाएँ से पाँचवाँ अक्षर ⇒ H
44. (a) शब्द RAINFOREST के बाएँ से दूसरा, सातवाँ, आठवाँ और दसवाँ अक्षर क्रमशः A, R, E, T है, इनसे बनने वाले शब्द RATE और TEAR हैं।  
चूँकि दो शब्द बनते हैं।  
∴ अभीष्ट उत्तर Z है।
45. (e) प्रश्नानुसार, ORGANISED के पहले, पाँचवें, सातवें और आठवें अक्षर क्रमशः O, N, S और E हैं।  
इनसे बनने वाले अर्थपूर्ण शब्द ⇒ NOSE, ONES ⇒ दो ⇒ X
46. (a) प्रश्नानुसार, PERSEVERANCE के पहले, चौथे, सातवें, नौवें और ग्यारहवें अक्षर क्रमशः P, S, E, A और C हैं। इनसे बनने वाले अर्थपूर्ण शब्द ⇒ SPACE  
अतः SPACE में बाएँ से दूसरा अक्षर ⇒ P
47. (a) प्रश्नानुसार, PARENTHESIS के तीसरे, छठे, नौवें और दसवें अक्षर क्रमशः R, T, S और I हैं। इनसे बनने वाले अर्थपूर्ण शब्द ⇒ STIR  
अतः STIR में अन्तिम अक्षर ⇒ R
48. (c) 20वें स्थान का वर्ण = T  
पहले स्थान का वर्ण = A  
7वें स्थान का वर्ण = G  
5वें स्थान का वर्ण = E  
अतः वर्ण T, A, G और E से निर्मित सार्थक शब्द = GATE  
शब्द का दूसरा वर्ण A है।

49. (d) प्रश्नानुसार, SHAREHOLDING के पहले, तीसरे, पाँचवें और आठवें अक्षर क्रमशः S, A, E और L हैं।  
इनसे बनने वाले अर्थपूर्ण शब्द ⇒ SALE, SEAL ⇒ दो ⇒ X
50. (d) प्रश्नानुसार, SEQUENTIAL के पहले, पाँचवें, नौवें और दसवें अक्षर क्रमशः S, E, A और L हैं। इनसे बनने वाले अर्थपूर्ण शब्द ⇒ SALE, SEAL ⇒ दो ⇒ X
51. (d) प्रश्नानुसार, TREATMENT के दूसरे, चौथे, छठे और सातवें अक्षर क्रमशः R, A, M और E हैं। इनसे बनने वाले अर्थपूर्ण शब्द ⇒ MARE, REAM ⇒ दो ⇒ X
52. (d) प्रश्नानुसार,  
WASHING TON  
ABCDEFGHIJ ← वर्णमाला क्रम  
अतः अभीष्ट अक्षर = G
53. (e) प्रश्नानुसार, ARTSE से बनने वाले सार्थक शब्द हैं— RATES, REAST, STARE, TEARS ⇒ तीन से अधिक
54. (e) प्रश्नानुसार, ATLE अक्षर से बनने वाले अंग्रेजी के अर्थपूर्ण शब्द हैं— TEAL, TALE, LEAT, LATE  
अतः ATLE से अंग्रेजी के चार अर्थपूर्ण शब्द बनाए जा सकते हैं।
55. (e) प्रश्नानुसार, DLEI से बनने वाले सार्थक शब्द हैं— DELI, IDLE, DIEL, DEIL, LIED ⇒ तीन से अधिक
56. (b) प्रश्नानुसार, ELRU से अंग्रेजी भाषा का सिर्फ एक अर्थपूर्ण शब्द RULE बन सकता है।
57. (b) प्रश्नानुसार, दिए गए अक्षर समूह EPRY से सिर्फ एक अर्थपूर्ण शब्द PREY बन सकता है।
58. (c) प्रश्नानुसार, ESTR से बनने वाले सार्थक शब्द हैं— REST, ERST ⇒ दो
59. (d) प्रश्नानुसार, IFEL से बनने वाले सार्थक शब्द हैं— LIFE, LIEF, FILE ⇒ तीन
60. (c) प्रश्नानुसार, LGEU से बनने वाले सार्थक शब्द हैं— LUGE, GLUE ⇒ दो
61. (c) प्रश्नानुसार, NOEC से केवल एक शब्द CONE बनाया जा सकता है।
62. (b) प्रश्नानुसार, DECONGEST के दूसरे, चौथे, आठवें और नौवें अक्षर क्रमशः E, O, S और T हैं। इनसे बनने वाला एक अर्थपूर्ण शब्द TOES है।  
अतः केवल एक अर्थपूर्ण शब्द बनाया जा सकता है।
63. (c) दिए गए शब्द के अक्षरों से SERMON शब्द बनाया जा सकता है।
64. (a) प्रश्नानुसार, शब्द AQUATIC के सभी अक्षर दिए गए शब्द में विद्यमान हैं।
65. (c) प्रश्नानुसार, दिए गए शब्द के अक्षरों का प्रयोग करके केवल OPINION शब्द ही बनाया जा सकता है, क्योंकि इसके सभी अक्षर दिए गए शब्द में मौजूद हैं।
66. (c) प्रश्नानुसार, प्रदत्त शब्द के अक्षरों से TEACH शब्द बनाया जा सकता है, क्योंकि इसके सभी अक्षर मूल शब्द में विद्यमान हैं।
67. (d) प्रश्नानुसार, प्रदत्त शब्द के अक्षरों से INTERNAL शब्द बनाया जा सकता है, क्योंकि इसके सभी अक्षर मूल शब्द में विद्यमान हैं।
68. (c) प्रश्नानुसार, प्रदत्त शब्द के अक्षरों से TUTOR शब्द बनाया जा सकता है, क्योंकि इसके सभी अक्षर मूल शब्द में विद्यमान हैं।
69. (c) प्रश्नानुसार, प्रदत्त शब्द के अक्षरों से GOOD शब्द बनाया जा सकता है, क्योंकि इसके सभी अक्षर मूल शब्द में विद्यमान हैं।
70. (a) प्रश्नानुसार, प्रदत्त शब्द के अक्षरों से MEDIATE शब्द बनाया जा सकता है, क्योंकि इसके सभी अक्षर मूल शब्द में विद्यमान हैं।
71. (d) प्रश्नानुसार, प्रदत्त शब्द के अक्षरों से HORSE शब्द बनाया जा सकता है, क्योंकि इसके सभी अक्षर मूल शब्द में विद्यमान हैं।

72. (d) प्रश्नानुसार, प्रदत्त शब्द के अक्षरों से CONTENT शब्द बनाया जा सकता है, क्योंकि इसके सभी अक्षर मूल शब्द में विद्यमान हैं।
73. (a) दिए गए शब्द के अक्षरों का प्रयोग करके POSTER शब्द नहीं बनाया जा सकता, क्योंकि दिए गए शब्द में अक्षर R नहीं है।
74. (b) दिए गए शब्द के अक्षरों का प्रयोग करके MATRIARCH शब्द नहीं बनाया जा सकता, क्योंकि दिए गए शब्द में अक्षर R केवल एक बार आया है।
75. (d) दिए गए शब्द के अक्षरों का प्रयोग करके PRESIDENT शब्द नहीं बन सकता है, क्योंकि T अक्षर मूल शब्द में नहीं है।
76. (b) GRANDMOTHER में L अक्षर नहीं है। अतः THERMAL नहीं बनाया जा सकता है।
77. (d) प्रश्नानुसार, शब्द CUMBERSOME के अक्षरों द्वारा केवल MERCY शब्द नहीं बनाया जा सकता है, क्योंकि MERCY का Y मूल शब्द में नहीं है।
78. (c) प्रश्नानुसार, शब्द BOOKBINDING के अक्षरों द्वारा केवल DIGGING शब्द नहीं बनाया जा सकता है, क्योंकि DIGGING में तीन G हैं, जबकि मूल शब्द में केवल एक G है।
79. (d) प्रश्नानुसार, दिए गए शब्द के अक्षरों से शब्द TERM नहीं बनाया जा सकता, क्योंकि दिए गए शब्द में अक्षर R नहीं है।
80. (d) शब्द MUTATE के अक्षरों से शब्द MEET को नहीं बनाया जा सकता है क्योंकि शब्द MEET में अक्षर E का प्रयोग दो बार हुआ है जो मूल शब्द MUTATE में नहीं है।
81. (c) दिए गए शब्द के अक्षरों का प्रयोग करके शब्द FATHER शब्द नहीं बनाया जा सकता है, क्योंकि दिए गए शब्द में अक्षर H नहीं है।
82. (b) प्रश्नानुसार, शब्द BRAIN दिए गए शब्द के अक्षरों से नहीं बनाया जा सकता है, क्योंकि दिए गए शब्द में अक्षर I विद्यमान नहीं है।
83. (b) प्रश्नानुसार, शब्द CROW दिए गए शब्द के अक्षरों से नहीं बनाया जा सकता है क्योंकि दिए गए शब्द में अक्षर C विद्यमान नहीं है।
84. (a) प्रश्नानुसार, SCOUT में अक्षर U का प्रयोग हुआ है, जबकि मूल शब्द SOCIALISATION में अक्षर U का प्रयोग नहीं हुआ है।  
अतः SCOUT प्रदत्त शब्द से नहीं बनाया जा सकता है।
85. (d) प्रश्नानुसार, TRIANGLE में अक्षर E तथा अक्षर G का प्रयोग हुआ है, जबकि मूल शब्द TRANQUILITY में अक्षर E तथा अक्षर G का प्रयोग नहीं हुआ है।  
अतः TRIANGLE प्रदत्त शब्द से नहीं बनाया जा सकता है।
86. (c) प्रश्नानुसार, RENT में अक्षर E का प्रयोग हुआ है, जबकि मूल शब्द UNIFORMITY में अक्षर E का प्रयोग नहीं हुआ है।  
अतः RENT प्रदत्त शब्द से नहीं बनाया जा सकता है।
87. (d) प्रश्नानुसार, GREAT में अक्षर E का प्रयोग हुआ है, जबकि मूल शब्द AUTOGRAPHS में अक्षर E नहीं है। अतः GREAT प्रदत्त शब्द से नहीं बनाया जा सकता है।
88. (c) प्रश्नानुसार, IMPASSIVE में अक्षर V का प्रयोग हुआ है, जबकि मूल शब्द IMPASSIONABLE में अक्षर V का प्रयोग नहीं हुआ है।  
अतः IMPASSIVE प्रदत्त शब्द से नहीं बनाया जा सकता है।
89. (a) प्रश्नानुसार, शब्द CORRECT दिए हुए शब्द के अक्षरों से नहीं बनाया जा सकता, क्योंकि दिए गए शब्द में अक्षर C सिर्फ एक है, जबकि शब्द CORRECT में C दो बार है।
90. (b) प्रश्नानुसार, YMLOSBCI के अक्षरों को व्यवस्थित करने पर शब्द SYMBOLIC बनेगा। अतः सही क्रम 51264387 है।
91. (c) प्रश्नानुसार, शब्द SAFEGUARD के सभी अक्षर प्रश्न में दिए गए अक्षर समूह में विद्यमान हैं।
92. (b) प्रश्नानुसार, दिए गए अक्षरों से शब्द TODAY बनता है, जिसका अन्तिम अक्षर Y है।
93. (b) प्रश्नानुसार, दिए गए अक्षरों से शब्द POLICE बनता है, जिसका अन्तिम अक्षर E है।

94. (c) दिया गया शब्द = SALTOTEUK

फूल का नाम = LOTUS – कमल

पेड़ का नाम = TEAK – सागौन

अतः फूल और पेड़ के नाम के प्रथम अक्षर = L और T

95. (b) यदि शब्दों EAT, OUR, IS, AS, AT के पहले अक्षर H लगा दिया जाए, तो पूरी तरह नए अर्थपूर्ण शब्द HEAT, HOUR, HIS, HAS, HAT बन जाएंगे।
96. (b) दिए गए शब्दों में पहले अक्षर R लगाकर नए शब्द बनाए जा सकते हैं, जो निम्न प्रकार हैं  
RASH अर्थात् लाल चक्ते, अतिशीघ्र, RATE अर्थात् वेग, कोटि, दर्जा  
RAPE अर्थात् बलात्कार, RAID अर्थात् छापा, चढ़ाई
97. (c) यदि शब्दों STAG, ENGAG, DAMAG, SEWAG के तुरन्त बाद अक्षर E लगा दिया जाए, तो पूरी तरह से नए अर्थपूर्ण शब्द STAGE, ENGAGE, DAMAGE, SEWAGE बन जाएंगे।
98. (c) यदि शब्दों HAR, CHAR, FAR, SWAR के तुरन्त बाद अक्षर M लगा दिया जाए, तो पूरी तरह से नए अर्थपूर्ण शब्द HARM, CHARM, FARM, SWARM बन जाएंगे।
99. (b) शृंखला (b) में दिए गए नियम का पालन हो रहा है

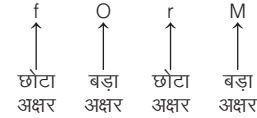

∴ अभीष्ट शृंखला = fOrM

100. (d) शृंखला (d) में दिए गए नियम का पालन हो रहा है



[∴ स्वरों का सहज क्रम A, E, I, O, U होता है।]

∴ अभीष्ट शृंखला = MEDICO

101. (c) शृंखला (c) में दिए गए नियम का पालन हो रहा है

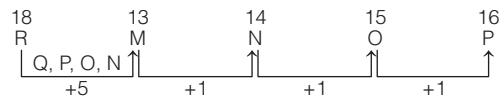

∴ अभीष्ट शृंखला = RMNOP

102. (b) शृंखला (b) में दिए गए नियम का पालन हो रहा है

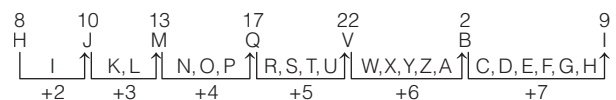

∴ अभीष्ट शृंखला = HJMQVBI

103. (a) शृंखला (a) में दिए गए नियम का पालन हो रहा है

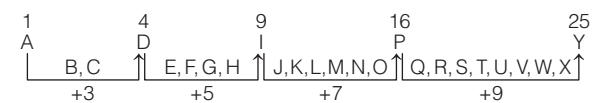

∴ अभीष्ट शृंखला = ADIPY

104. (a) शृंखला (a) में दिए गए नियम का पालन हो रहा है

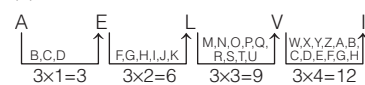

∴ अभीष्ट शृंखला = AELVI

105. (a) शृंखला (a) में दिए गए नियम का पालन हो रहा है

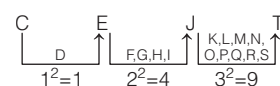

∴ अभीष्ट शृंखला = CEJT

106. (a) शृंखला (a) में दिए गए नियम का पालन हो रहा है

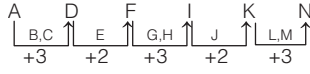

∴ अभीष्ट शृंखला = ADFIKN

107. (b) शृंखला (b) में दिए गए नियम का पालन हो रहा है

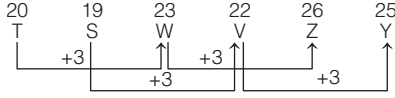

∴ अभीष्ट शृंखला = TSWWZY

108. (c) दिए गए अक्षरों को अर्थपूर्ण क्रम में व्यवस्थित करने पर PEACOCK नामक पक्षी का नाम प्राप्त होता है, जो कि विकल्प (c) के अनुसार 2, 5, 3, 1, 4, 6, 7 के क्रम में व्यवस्थित है।

109. (d) दिए गए अक्षरों को अर्थपूर्ण क्रम में व्यवस्थित करने पर HYPOTHEC ATION शब्द प्राप्त होता है। अंकों को व्यवस्थित करने पर अंक समूह 9, 8, 12, 3, 7, 6, 1, 2, 13, 4, 5, 10, 11 प्राप्त होता है।

110. (a) दिए गए अक्षरों को अर्थपूर्ण क्रम में व्यवस्थित करने पर ACKNOWLEDGEMENT शब्द प्राप्त होता है। अंकों को व्यवस्थित करने पर अंक समूह 14, 9, 10, 11, 12, 13, 8, 4, 3, 1, 2, 5, 6, 7, 15 प्राप्त होता है।

111. (c) प्रश्नानुसार, अक्षरों के मूल्यों का योगफल निम्न होगा  
HEART ⇒ 8 + 5 + 1 + 18 + 20 = 52  
LIVER ⇒ 12 + 9 + 22 + 5 + 18 = 66  
LUNGS ⇒ 12 + 21 + 14 + 7 + 19 = 73  
TEETH ⇒ 20 + 5 + 5 + 20 + 8 = 58  
अतः उपरोक्त से स्पष्ट है कि LUNGS के अक्षरों के वर्णमाला क्रमांक के समान मूल्य के मानों का योगफल सर्वाधिक (73) होगा।

112. (a) दिए गए अव्यवस्थित अक्षरों को व्यवस्थित करने पर,  
LOWELY ⇒ YELLOW (पीला)  
THIWE ⇒ WHITE (सफेद)  
WRONB ⇒ BROWN (भूरा)  
IFER ⇒ FIRE (आग)

अतः FIRE अन्य से भिन्न है।

113. (a) दिए गए अव्यवस्थित अक्षरों को व्यवस्थित करने पर,  
DOGL ⇒ GOLD, TSEVO ⇒ VOTES  
ENZROB ⇒ BRONZE, LVREIS ⇒ SILVER  
अतः VOTES (मतदान) के अतिरिक्त अन्य सभी धातुएँ हैं।

114. (d) दिए गए अव्यवस्थित अक्षरों को व्यवस्थित करने पर,  
ORIN = IRON  
NADS = SAND  
POPCER = COPPER  
DLOG = GOLD  
अतः SAND (रेत) को छोड़कर अन्य सभी धातु हैं।

115. (c) दिए गए अव्यवस्थित अक्षरों को व्यवस्थित करने पर,  
ENNI ⇒ NINE, NEO ⇒ ONE,  
EPPI ⇒ PIPE तथा REETH ⇒ THREE  
अतः PIPE (नल) के अतिरिक्त अन्य सभी संख्याएँ हैं।

116. (a) प्रश्नानुसार, ROD ⇒ ROE  
ITS ⇒ ITT  
MUG ⇒ MUH  
RAY ⇒ RAZ  
SEW ⇒ SEX

117. (e) प्रश्नानुसार,  
ROD ⇒ DRO  
ITS ⇒ SIT  
MUG ⇒ GMU  
RAY ⇒ YRA  
SEW ⇒ WSE

118. (c) दाएँ से तीसरा शब्द ⇒ MUG  
इसका तीसरा अक्षर G है।  
G + 1 ⇒ H  
बाएँ से दूसरा शब्द ⇒ ITS  
इसका दूसरा अक्षर T है।  
T + 1 = U

119. (d) प्रश्नानुसार,  
ROD, ITS, MUG, RAY, SEW  
शब्दकोश के अनुसार शब्दों का क्रम  
ITS → MUG → RAY → ROD → SEW

120. (b) प्रश्नानुसार,  
ROD ⇒ QPC  
ITS ⇒ JSR  
MUG ⇒ LVF  
RAY ⇒ QBX  
SEW ⇒ RFV  
अतः किसी भी नए शब्द में स्वर नहीं है।

121. (b) प्रश्नानुसार,  
THE ⇒ TGE  
MOD ⇒ MND  
CPU ⇒ COU  
RAM ⇒ RZM  
SHE ⇒ SGE  
अतः शब्द COU में एक से अधिक स्वर हैं।

122. (c) प्रश्नानुसार,  
THE ⇒ EHT  
MOD ⇒ DMO  
CPU ⇒ CPU  
RAM ⇒ AMR  
SHE ⇒ EHS  
अतः तीन शब्दों के आरम्भ में एक स्वर है।

123. (a) बाईं ओर से दूसरा शब्द ⇒ MOD  
इसका तीसरा अक्षर ⇒ D  
दाईं ओर से दूसरा शब्द ⇒ RAM  
इसका दूसरा अक्षर ⇒ A  
∴ A B C D

124. (e) CPU → MOD → RAM → SHE → THE  
∴ बाईं ओर से चौथा शब्द ⇒ SHE

125. (d) THE ⇒ SGF  
MOD ⇒ LPC  
CPU ⇒ BOV  
RAM ⇒ QBL  
SHE ⇒ RGF  
अतः चार शब्दों में कोई स्वर नहीं है।

# 02

## सादृश्यता (Analogy)

किसी वस्तु, शब्द, अक्षर, संख्या के किसी अन्य वस्तु, शब्द, अक्षर, संख्या से गुण, रूप, आकार, प्रकार, लक्षण आदि में किसी भी प्रकार से सम्बन्ध या समानता को सादृश्यता या सह-सम्बन्ध या सम-सम्बन्ध या समरूपता कहा जाता है। इसके अन्तर्गत पूछे जाने वाले प्रश्नों में शब्दों/अक्षरों/संख्याओं के बीच आपसी सम्बन्धों को ज्ञात करके सही उत्तर ज्ञात करना होता है। ऐसे प्रश्न एक निश्चित सम्बन्ध पर आधारित होते हैं।

इन प्रश्नों को हल करने के लिए निम्न दो चरण होते हैं

**चरण I.** प्रश्न में दिए गए दो शब्दों/अक्षरों/संख्याओं के बीच के सम्बन्धों को ज्ञात करना।

**चरण II.** दिए गए सम्बन्धों को विकल्पों में दिए गए अन्य शब्दों, अक्षरों, संख्याओं में ढूँढना व जो विकल्प प्रश्न में ज्ञात किए गए सम्बन्ध के अनुरूप होता है, वही उत्तर होता है।

सादृश्यता के अन्तर्गत सामान्यतया पाँच प्रकार के प्रश्न पूछे जाते हैं

### प्रकार 1. हिन्दी शब्द सादृश्यता

हिन्दी शब्द सादृश्यता के अन्तर्गत पूछे जाने वाले प्रश्नों में दिए गए हिन्दी शब्दों के सम्बन्ध पर विचार करते हुए दिए गए उत्तर विकल्पों में से एक ऐसे शब्द को ज्ञात करना होता है, जिसका सम्बन्ध दिए गए शब्दों या तीसरे शब्द के साथ स्थापित हो सके।

‘हिन्दी शब्द सादृश्यता’ के अन्तर्गत निम्न प्रकार के प्रश्न पूछे जाते हैं

#### 1. समरूप शब्द ज्ञात करना

इसके अन्तर्गत पूछे गए प्रश्नों में दिए गए दो शब्दों के सम्बन्ध पर विचार करते हुए उत्तर विकल्पों में से एक ऐसे शब्द को ज्ञात करना होता है, जिसका सम्बन्ध दिए गए तीसरे शब्द के साथ स्थापित होता हो।

- **उदाहरण 1.** दिए गए विकल्पों में से सम्बन्धित शब्द को चुनिए।  
चिकित्सक : रोगी :: वकील : ?  
(UP Police Constable 2018)
- (a) न्यायाधीश (b) न्यायालय  
(c) अभियोक्ता (d) बैरिस्टर

**व्याख्या (c)** जिस प्रकार, चिकित्सक रोगी के रोग को ठीक करता है, उसी प्रकार, वकील, अभियोक्ता के केस की पैरवी करता है।

- **उदाहरण 2.** दिए गए विकल्पों में से सम्बन्धित शब्द को चुनिए।  
नदी : धारा :: महासागर : ?  
(SSC CGL 2017)
- (a) प्रवाह (b) तालाब (c) बाँध (d) समुद्र

**व्याख्या (a)** जिस प्रकार, नदी के पानी से धारा उत्पन्न होती है, उसी प्रकार, महासागर के पानी से प्रवाह उत्पन्न होता है।

- **उदाहरण 3.** जिस प्रकार कोलम्बो, श्रीलंका से सम्बन्धित है उसी प्रकार काठमाण्डू किससे सम्बन्धित है?  
(a) नेपाल (b) भूटान (c) तिब्बत (d) भारत

**व्याख्या (a)** जिस प्रकार, कोलम्बो, श्रीलंका की राजधानी है उसी प्रकार, काठमाण्डू, नेपाल की राजधानी है।

#### 2. समरूप युग्म ज्ञात करना

इसके अन्तर्गत आने वाले प्रश्नों में दो शब्द दिए गए होते हैं, जोकि आपस में किसी प्रकार से सम्बन्धित होते हैं। ठीक इसी प्रकार का सम्बन्ध नीचे दिए गए विकल्पों में से किसी एक विकल्प में भी होता है। आपको इसी विकल्प को ज्ञात करना होता है।

- **उदाहरण 4.** दिए गए विकल्पों में से सम्बन्धित शब्द-युग्म चुनिए।  
बादल : बारिश ::  
(MP Police SI 2017)
- (a) फूल : गन्ध (b) सूर्य : प्रकाश  
(c) पर्वत : पहाड़ (d) आदमी : काम

**व्याख्या (b)** जिस प्रकार, बादलों से बारिश प्राप्त होती है ठीक उसी प्रकार, सूर्य से प्रकाश प्राप्त होता है।

- **उदाहरण 5.** दिए गए विकल्पों में से सम्बन्धित शब्द-युग्म को चुनिए।  
उद्देशिका : संविधान :: ? : ?  
(SSC CGL 2016)
- (a) शब्द : शब्दकोश (b) विषय-वस्तु : पत्रिका  
(c) स्पष्टीकरण : कविता (d) प्रस्तावना : पुस्तक
- व्याख्या (d)** जिस प्रकार, संविधान की उद्देशिका होती है, ठीक उसी प्रकार, पुस्तक की प्रस्तावना होती है।

### 3. शब्दों के समरूप शब्द ज्ञात करना

इसके अन्तर्गत आने वाले प्रश्नों में कुछ शब्द दिए गए होते हैं तथा इसके साथ चार या पाँच वैकल्पिक उत्तर दिए गए होते हैं। आपको दिए गए विकल्पों में से ऐसा शब्द चुनना होता है, जो ठीक वैसा ही हो जैसे कि आरम्भ में दिए गए शब्द हैं।

● **उदाहरण 6.** कौन वैसा ही है जैसे-भूकम्प, चक्रवात, ज्वालामुखी विस्फोट? (SBI PO 2013)

- (a) वैश्विक ऊष्मा (b) बाढ़ (c) तेल रिसाव  
(d) दुर्घटनाएँ (e) परमाणु विस्फोट

**व्याख्या** (b) जिस प्रकार, भूकम्प, चक्रवात एवं ज्वालामुखी विस्फोट प्राकृतिक आपदाएँ हैं। उसी प्रकार, बाढ़ भी एक प्राकृतिक आपदा है।

● **उदाहरण 7.** नीचे दिए गए नाम निश्चित तर्क से सम्बन्धित हैं। विकल्पों में से, उस नाम का चयन करें जिसे नामों के इस समूह का हिस्सा बनाया जा सकता है।

तारापुर, कुंडनकुलम, कैगा, काकरापार, कल्पक्कम, नरोरा (UPSSSC ग्राम पंचायत अधिकारी 2018)

- (a) कोयना (b) रावतभाटा (c) उकाई (d) भाखड़ा नागल

**व्याख्या** (b) दिए गए सभी नाम परमाणु ऊर्जा संयंत्र के हैं। अतः रावतभाटा इसमें सम्मिलित होगा जोकि राजस्थान में एक परमाणु ऊर्जा संयंत्र है।

### 4. समरूप शब्दों के लिए विशेष वर्ग चुनना

इसके अन्तर्गत आने वाले प्रश्नों में तीन शब्द दिए गए होते हैं, तथा इसके साथ चार विकल्प दिए गए होते हैं। प्रश्न में दिए गए शब्दों में कुछ विशेषता होती है। उत्तर विकल्पों में से वह शब्द ज्ञात करना होता है जो प्रश्न में दिए गए शब्दों के बीच की विशेषता दर्शाता है।

● **उदाहरण 8.** नीचे तीन शब्द दिए हैं, जिनमें कुछ सामान्य विशेषता है। इन शब्दों के नीचे उत्तर विकल्प दिए गए हैं, जिनमें किसी एक में भी वही विशेषता है, सही विकल्प को चुनिए।

- साँप, छिपकली, मगरमच्छ  
(a) सरीसृप (b) स्तनधारी (c) सर्वाहारी (d) हिरण

**व्याख्या** (a) साँप, छिपकली और मगरमच्छ तीनों सरीसृप हैं।

● **उदाहरण 9.** निम्न प्रश्न में समानता का पता लगाइएँ।  
नाव, जहाज, पनडुब्बी, क्रीड़ा-नौका (यॉच) (RRB NTPC परीक्षा 2016)

- (A) ये सब पानी में विहार करते हैं (B) ये सब पानी के पात्र हैं  
(C) इन सब में उच्च पतवार हैं (D) ये सब कागज के बने हुए हैं  
(a) B (b) D (c) A (d) C

**व्याख्या** (c) नाव, जहाज, पनडुब्बी, एवं क्रीड़ा-नौका (यॉच) ये चारों पानी में विहार करने के साधन हैं।

### 5. शब्द समुच्चय के समरूप शब्द समुच्चय ज्ञात करना

इसके अन्तर्गत आने वाले प्रश्नों में तीन शब्द दिए गए होते हैं, जिनमें परस्पर कोई सम्बन्ध होता है। वही सम्बन्ध नीचे दिए गए विकल्पों में से किसी एक विकल्प के तीनों शब्दों में होता है। आपको इनमें से ऐसा विकल्प ज्ञात करना होता है, जिसमें वही सम्बन्ध हो, जो ऊपर दिए गए शब्दों में है।

● **उदाहरण 10.** नीचे तीन शब्द दिए गए हैं, जिनमें परस्पर कोई सम्बन्ध है। वही सम्बन्ध नीचे दिए गए चार विकल्पों में से किसी एक में है। वह विकल्प ज्ञात कीजिए, जिसमें वही सम्बन्ध हो, जो नीचे दिए गए तीनों शब्दों में है।

राजा, रानी, महल

- (a) शेर, शेरनी, गुफा (b) कबूतर, चिड़िया, औषधालय  
(c) भौरा, मकड़ी, जाल (d) बकरा, बकरी किला

**व्याख्या** (a) जिस प्रकार, राजा और रानी दोनों साथ में महल में निवास करते हैं। उसी प्रकार, शेर और शेरनी दोनों साथ में गुफा में निवास करते हैं।

### 6. दोहरी समरूपता

इसके अन्तर्गत प्रश्न में चिह्न : : के बाईं ओर एवं दाईं ओर दो-दो शब्द दिए गए होते हैं। दोनों ओर के शब्दों में एक-एक शब्द लुप्त रहता है तथा उन्हें A एवं B द्वारा प्रदर्शित किया गया होता है। लुप्त शब्द नीचे दिए गए चार/पाँच विकल्पों में से किसी एक में मौजूद होता है। आपको उस सही विकल्प को ज्ञात करना होता है, जिससे कि चिह्न : : के बाईं ओर के दोनों शब्दों में जैसा सम्बन्ध बनता है, ठीक उसी प्रकार का सम्बन्ध चिह्न : : के दाईं ओर के दोनों शब्दों में भी बनता हो।

● **उदाहरण 11.** निम्नलिखित प्रश्न में चिह्न : : के बाईं ओर एवं दाईं ओर दो-दो शब्द दिए गए हैं, दोनों ओर के शब्दों में एक-एक शब्द लुप्त है तथा उन्हें A एवं B द्वारा प्रदर्शित किया गया है। लुप्त शब्द नीचे दिए गए चार विकल्पों में से किसी एक विकल्प में मौजूद है। आपको उस सही विकल्प को ज्ञात करना है।

A : भद्रा :: शान्ति : B

- (a) A. सुन्दर, B. युद्ध (b) A. मित्रता, B. शोर  
(c) A. ईमानदारी, B. सन्धि (d) A. संस्था, B. हड़ताल

**व्याख्या** (a) जिस प्रकार, सुन्दर और भद्रा एक-दूसरे के विपरीतार्थक शब्द हैं। उसी प्रकार, शान्ति और युद्ध भी एक-दूसरे के विपरीतार्थक शब्द हैं।

हिन्दी शब्द सादृश्यता के अन्तर्गत प्रश्न मुख्यता निम्नलिखित सम्बन्धों पर आधारित होते हैं

सम्बन्ध के प्रकार	उदाहरण
विपरीतार्थक शब्द	<ul style="list-style-type: none"> <li>आस्तिक : नास्तिक</li> <li>जय : पराजय</li> <li>आयात : निर्यात</li> <li>सजीव : निर्जीव</li> </ul>
समानार्थक शब्द	<ul style="list-style-type: none"> <li>अभिमान : घमण्ड</li> <li>अवस्था : आयु</li> <li>अपराध : पाप</li> <li>काफी : अधिक</li> </ul>
पर्यायवाची शब्द	<ul style="list-style-type: none"> <li>गगन : अम्बर</li> <li>मदन : मनोज</li> <li>राजीव : सरोज</li> <li>मन्दाकिनी : जाह्नवी</li> </ul>
देश और महाद्वीप	<ul style="list-style-type: none"> <li>भारत : एशिया</li> <li>कनाडा : उत्तरी अमेरिका</li> <li>घाना : अफ्रीका</li> <li>फ्रांस : यूरोप</li> </ul>
देश और राजधानी	<ul style="list-style-type: none"> <li>चीन : बीजिंग</li> <li>जापान : टोकियो</li> <li>नेपाल : काठमाण्डू</li> <li>श्रीलंका : कोलम्बो</li> </ul>
देश और राष्ट्रीय मुद्रा	<ul style="list-style-type: none"> <li>चीन : युआन</li> <li>इटली : लीरा</li> <li>जापान : येन</li> <li>म्यांमार : क्यात</li> </ul>
देश और संसद	<ul style="list-style-type: none"> <li>भारत : संसद</li> <li>ईरान : मजलिस</li> <li>अफगानिस्तान : शोरा</li> <li>जापान : डायट</li> </ul>
देश और राष्ट्रीय प्रतीक	<ul style="list-style-type: none"> <li>भारत : अशोक चक्र</li> <li>फ्रांस : लिली</li> <li>स्पेन : ईगल</li> <li>ईरान : गुलाब का फूल</li> </ul>
देश और राष्ट्रीय खेल	<ul style="list-style-type: none"> <li>ब्रिटेन : क्रिकेट</li> <li>जापान : जूडो</li> <li>भारत : हॉकी</li> <li>स्पेन : सॉडों की लड़ाई</li> </ul>
देश और नदी	<ul style="list-style-type: none"> <li>भारत : गंगा</li> <li>इटली : टाइबर</li> <li>चीन : ह्वांगहो</li> <li>ब्रिटेन : टेम्स</li> </ul>



सम्बन्ध के प्रकार	उदाहरण
नगर और नदी	• लन्दन : टेम्स • रोम : टाइबर • पेरिस : सीन • दिल्ली : यमुना
नगर और उद्योग	• मुम्बई : फिल्म निर्माण • पिट्सबर्ग : लोहा इस्पात • मैनचेस्टर : सूती वस्त्र • डेट्रॉयट : ऑटोमोबाइल्स
राज्य और राजधानी	• उत्तर प्रदेश : लखनऊ • झारखण्ड : राँची • उत्तराखण्ड : देहरादून • छत्तीसगढ़ : रायपुर
केन्द्रशासित प्रदेश और राजधानी	• लक्षद्वीप : कावारत्ती • दादर और नगर हवेली : सिलवासा
राज्य और उच्च न्यायालय	• उत्तर प्रदेश : इलाहाबाद • राजस्थान : जोधपुर • उत्तराखण्ड : नैनीताल • बिहार : पटना
उत्पाद और कच्ची सामग्री	• दही : दूध • चीनी : गन्ना • जूता : चमड़ा • मदिरा : अंगूर
कामगार और उत्पाद	• सुनार : जेवर • रसोइया : भोजन • मोची : जूता • राजमिस्त्री : घर
व्यक्ति और कार्यस्थल	• डॉक्टर : अस्पताल • किसान : खेत • शिक्षक : विद्यालय • न्यायाधीश : न्यायालय
व्यक्ति और औजार	• लुहार : हथौड़ा • किसान : हल • राजमिस्त्री : साहुल • बढ़ई : आरी
औजार और कार्य	• कलम : लिखना • चम्मच : खाना • कैची : काटना • चश्मा : देखना
जीव-जन्तु और निवास स्थान	• सिंह : गुफा • चूहा : बिल • घोड़ा : अश्वशाला • चिड़िया : घोंसला
कल्चर और उत्पादन क्षेत्र	• एपीकल्चर : मधुमक्खी पालन • पीसीकल्चर : मत्स्य पालन

सम्बन्ध के प्रकार	उदाहरण
क्रान्ति और उत्पादन क्षेत्र	• श्वेत क्रान्ति : दुग्ध उत्पादन • पीली क्रान्ति : तिलहन उत्पादन
जन्तु और आवाज	• कुत्ता : भौंकना • सिंह : गरजना • घोड़ा : हिनहिनाना • बिल्ली : म्याऊँ
जन्तु और बच्चा	• कुत्ता : पिल्ला • गाय : बछड़ा • शेरनी : शावक • भेड़ : मेमना
रोग तथा प्रभावित अंग	• पायरिया : दाँत • पीलिया : लीवर (जिगर) • ट्रकोमा : आँख • तपेदिक : फेफड़े
स्थल और स्थान	• ताजमहल : आगरा • जहाज महल : माण्डू • हवामहल : जयपुर • लाल किला : दिल्ली
व्यक्ति और समाधि स्थल	• महात्मा गाँधी : राजघाट • लाल बहादुर शास्त्री : विजय घाट • चौधरी चरण सिंह : किसान घाट
खेल और परिसर	• बैडमिण्टन : कोर्ट • मुक्केबाजी : रिंग • हॉकी : फील्ड • निशानेबाजी : रेंज
खेल और कप/ट्रॉफी	• क्रिकेट : दिलीप ट्रॉफी • हॉकी : ध्यानचन्द ट्रॉफी • फुटबॉल : डूरण्ड कप • गोल्फ : राइडर कप
पुरस्कार और क्षेत्र	• बुकर पुरस्कार : साहित्य • ऑस्कर पुरस्कार : फिल्म • ग्रेमी पुरस्कार : संगीत

**नोट** उपरोक्त के अतिरिक्त सादृश्यता के अन्य आधार भी हो सकते हैं, जिन्हें हल करने के लिए बुद्धिमता के अतिरिक्त अन्य जानकारियों की भी आवश्यकताएँ होती हैं, जो सामान्यतः निम्न हैं—

- ऐतिहासिक तथ्य, 2. राजनीतिक तथ्य, 3. आर्थिक तथ्य, 4. वैज्ञानिक तथ्य, 5. तकनीकी तथ्य, 6. भौगोलिक तथ्य, 7. सांस्कृतिक तथ्य, 8. खेल तथ्य, 9. पुरस्कार तथ्य तथा 10. समसामयिकी तथ्य।

## प्रश्नावली 2.1

- जिस प्रकार सैनिक का सम्बन्ध सेना से है, उसी प्रकार खिलाड़ी का सम्बन्ध किससे है? (BOI PO 2010)  
(a) खेल (b) टूर्नामेण्ट (c) खेलकूद (d) कप्तान (e) टीम
- गाय का दूध से वही सम्बन्ध है जो वृक्ष का ..... से है। (RRB ग्रुप डी परीक्षा 2018)  
(a) तने (b) फल (c) लकड़ी (d) छाया
- खरगोश जैसे बिल से सम्बन्धित है उसी रूप में पागल सम्बन्धित है (UPSSSC गन्ना पर्यवेक्षक परीक्षा 2016)  
(a) जेलखाना (b) कोठरी (c) बैरक (d) पागलखाना
- जिस प्रकार जर्नलिस्ट का सम्बन्ध होता है समाचारों से उसी प्रकार फिलाटेलिस्ट का सम्बन्ध होता है (UPSSSC जूनियर इंजीनियर परीक्षा 2015)  
(a) ट्रेन (b) मेडीसिन (c) पोस्टल स्टाम्प (d) एनीमल हसबैंड्री
- बीमारी जैसे पैथोलॉजी से सम्बन्धित है जैसे ही ग्रह किससे सम्बन्धित है? (Delhi Police Constable 2014)  
(a) सूर्य (b) सैटेलाइट (c) खगोल विज्ञान (d) ज्योतिष
- कोशिका जैसे ऊतक से सम्बन्धित है जैसे ही ऊतक किससे सम्बन्धित है? (Delhi Police Constable 2014)  
(a) वस्तु (b) कान (c) कागज (d) अंग
- रक्त जैसे शिरा से सम्बन्धित है जैसे ही तेल किससे सम्बन्धित है? (Delhi Police Constable 2014)  
(a) कार (b) इंजन (c) पाइपलाइन (d) पेट्रोल
- जहाज जैसे कप्तान से सम्बन्धित है जैसे ही अखबार किससे सम्बन्धित है? (Delhi Police Constable 2014)  
(a) पाठक (b) मुद्रक (c) प्रकाशक (d) सम्पादक
- मछली जैसे जल से सम्बन्धित है जैसे ही चिड़िया किससे सम्बन्धित है? (Delhi Police Constable 2014)  
(a) जल (b) भोजन (c) आकाश (d) वायु
- अच्छा जैसे बुरे से सम्बन्धित है जैसे ही छत किससे सम्बन्धित है? (Delhi Police Constable 2014)  
(a) दीवार (b) खम्भा (c) खिड़की (d) फर्श
- अपराध जैसे पुलिस से सम्बन्धित है जैसे ही बाढ़ किससे सम्बन्धित है? (Delhi Police Constable 2014)  
(a) वर्षा (b) नदी (c) बाँध (d) जलाशय



12. जिस तरह पार्लियामेंट, ग्रेट ब्रिटेन से सम्बन्धित है, उसी तरह कॉंग्रेस सम्बन्धित है (UP Police SI 2014)  
(a) जापान (b) इण्डिया (c) यूएसए (d) नौदरलैण्ड्स
13. जिस प्रकार दुर्घटना का सम्बन्ध सावधानी से है, उसी प्रकार बीमारी का सम्बन्ध किससे है? (CGPSC Pre 2014)  
(a) जीवाणु (b) प्रदूषण (c) स्वच्छता (d) डॉक्टर  
(e) इनमें से कोई नहीं
14. जिस प्रकार न्याय का सम्बन्ध अदालत से है, उसी प्रकार निम्नलिखित में से कौन-सा विद्यालय से सम्बन्धित है? (CGPSC Pre 2014)  
(a) शिक्षक (b) छात्र (c) कक्षा (d) शिक्षा  
(e) इनमें से कोई नहीं
15. डॉक्टर जैसे स्टेथिस्कोप से सम्बन्धित है जैसे ही पेन्टर किससे सम्बन्धित है? (Delhi Police SI 2014)  
(a) पेंटिंग (b) ब्रश (c) प्रदर्शनी (d) कला
16. जिस प्रकार पायरिया का सम्बन्ध दाँत से है, उसी प्रकार ट्रकोमा का सम्बन्ध किससे है? (RRB PO 2008)  
(a) कान (b) नाक (c) आँख (d) गला  
(e) इनमें से कोई नहीं
17. जिस प्रकार अशिक्षित का सम्बन्ध शिक्षा से है, उसी प्रकार रोगी का सम्बन्ध किससे है? (Delhi B.Ed 2007)  
(a) औषधि (b) चिकित्सक (c) शिक्षक (d) स्टेथोस्कोप
18. जिस प्रकार मूल्य निर्धारक का सम्बन्ध भवन से है, उसी प्रकार समीक्षक का सम्बन्ध किससे है? (RRB GG 2006)  
(a) स्वर्ण (b) श्रेष्ठकृति (c) न्यायाधीश (d) पुस्तक
19. जिस प्रकार गहरा का सम्बन्ध महासागर से है, उसी प्रकार उथला का सम्बन्ध किससे है? (MAT 2006)  
(a) झरना (b) गहराई (c) तालाब (d) कुँआ
20. जिस प्रकार महासागर का सम्बन्ध तालाब से है, उसी प्रकार किलोमीटर का सम्बन्ध किससे है? (SSC CGL 2000)  
(a) मीटर (b) मिलीमीटर (c) सेन्टीमीटर (d) डेसीमीटर
21. जिस प्रकार खाड़ी का सम्बन्ध भूमि से है, उसी प्रकार समुद्र का सम्बन्ध किससे है? (UP Police Constable 2004)  
(a) टापू (b) भू-सन्धि (c) जलग्रीवा (d) प्रायद्वीप
22. जिस प्रकार टका का सम्बन्ध बांग्लादेश से है, उसी प्रकार युआन का सम्बन्ध किससे है? (IGNOU B.Ed 2004)  
(a) कम्बोडिया (b) भारत (c) पाकिस्तान (d) चीन
23. जिस प्रकार मूली का सम्बन्ध मूल से है, उसी प्रकार बैंगन का सम्बन्ध किससे है? (SBI PO 2008)  
(a) फल (b) तना (c) फूल (d) मूल  
(e) इनमें से कोई नहीं
24. जिस प्रकार माता का सम्बन्ध बच्चे से है, उसी प्रकार वृक्ष का सम्बन्ध किससे है? (Andhra Bank PO 2007)  
(a) बालवृक्ष (b) झाड़ (c) झाड़ी (d) घास  
(e) इनमें से कोई नहीं
25. जिस प्रकार अमरुद का सम्बन्ध फल से है, उसी प्रकार गाजर का सम्बन्ध किससे है? (Dena Bank PO 2007)  
(a) तना (b) फल (c) फूल (d) जड़  
(e) इनमें से कोई नहीं
26. जिस प्रकार लोहे का सम्बन्ध धातु से है, उसी प्रकार पीतल का सम्बन्ध किससे है? (Corporation Bank PO 2007)  
(a) लोहा (b) मिश्रधातु (c) ताँबा (d) जिंक  
(e) इनमें से कोई नहीं

27. जिस प्रकार पंखुड़ी का सम्बन्ध फूल से है, उसी प्रकार खिलाड़ी का सम्बन्ध किससे है? (PNB Clerk 2010)  
(a) खेल (b) स्पोर्ट्स (c) टीम (d) प्रतियोगिता  
(e) इनमें से कोई नहीं
28. जिस प्रकार जाओ का सम्बन्ध आओ से है, उसी प्रकार ऊँचा का सम्बन्ध किससे है? (IBPS Clerk 2011)  
(a) ऊपर (b) नीचा (c) जम्प (d) स्टैण्ड  
(e) इनमें से कोई नहीं
29. जिस प्रकार लाल का सम्बन्ध रूकना से है, उसी प्रकार हरा का सम्बन्ध किससे है? (UBI PO 2010)  
(a) रंग (b) पेन्ट (c) दिया (d) चलना  
(e) इनमें से कोई नहीं
30. जिस प्रकार राइट का रूप रोट बनता है, उसी प्रकार हर्ट का रूप क्या बनेगा? (Rajasthan Police Constable 2018)  
(a) हर्टेड (b) हर्टिंग (c) हर्ट (d) हर्ट्स
31. पत्रिका का सम्पादक से वही सम्बन्ध है, जो नाटक का ..... से है।  
(a) आचार्य (b) अभिनेत्री (c) पटकथा (d) निर्देशक
32. पैर का मनुष्य से वही सम्बन्ध है, जो खुर का ..... से है।  
(a) कुत्ता (b) गाय (c) बिल्ली (d) खरगोश
33. गणित का तर्क से वही सम्बन्ध है, जो विज्ञान का ..... से है।  
(a) प्रयोग (b) प्रयोगशाला (c) वैज्ञानिक (d) तथ्य
34. ताले का चाबी से वही सम्बन्ध है, जो अपराध का ..... से है।  
(a) जाँच (b) रहस्य (c) अपराधी (d) दोषसिद्धि
35. रेडियो का श्रोता से वही सम्बन्ध है, जो चलचित्र का ..... से है।  
(a) प्रसारण (b) आलोचक (c) अभिनेता (d) दर्शक
36. पुस्तक का पुस्तकालय से वही सम्बन्ध है, जो पशु का ..... से है।  
(a) पालतू (b) शिकारी (c) जंगली (d) चिड़ियाघर
37. स्वास्थ्य का बीमारी से वही सम्बन्ध है, जो आनन्द का ..... से है।  
(a) औषधि (b) उपचार (c) दुःख (d) प्रसन्नचित
38. गुरुत्व का कर्ष से वही सम्बन्ध है, जो चुम्बकत्व का ..... से है।  
(a) पृथ्वी (b) स्वर्ण (c) आकर्षण (d) भार
39. मुख का अभिव्यक्ति से वही सम्बन्ध है, जो संगीत का ..... से है।  
(a) ध्वनि (b) कर्ण (c) धुन (d) यन्त्र
40. दिवस का रात्रि से वही सम्बन्ध है, जो गोधूलिवेला का ..... से है।  
(a) प्रातःकाल (b) मध्याह्न (c) सायंकाल (d) ऊषाकाल
- निर्देश** (प्र. सं. 41-91) निम्नलिखित प्रश्नों में चिह्न (: :) के बाईं ओर दो शब्द दिए गए हैं, जोकि आपस में किसी प्रकार सम्बन्धित हैं, ठीक उसी प्रकार का सम्बन्ध चिह्न (: :) के दाईं ओर दिए गए शब्द तथा उसके नीचे दिए गए विकल्पों में से किसी एक शब्द के बीच में भी है, वही विकल्प आपका उत्तर है। सही विकल्प को चुनिए।
41. चौड़ा : संकीर्ण :: पैना : ?  
(UPSSSC क्षेत्रीय युवा कल्याण एवं प्रादेशिक विकास दल अधिकारी 2018)  
(a) धारहीन (b) नुकीला (c) चाकू (d) खुरदरा
42. पक्षी : पक्षी वैज्ञानिक :: कीट : ?  
(UPSSSC क्षेत्रीय युवा कल्याण एवं प्रादेशिक विकास दल अधिकारी 2018)  
(a) पशु वैज्ञानिक (b) जीव वैज्ञानिक  
(c) कीट वैज्ञानिक (d) मुद्रा वैज्ञानिक
43. कीड़ा : रोग :: युद्ध : ?  
(JSSC 2017)  
(a) सेना (b) पराजय (c) शस्त्रागार (d) विनाश
44. प्रतिरोध : ओम :: विद्युतधारा : ?  
(SSC 10+2 2017)  
(a) फैराडे (b) रेडियन (c) एम्पियर (d) वोल्ट

45. प्रफुल्लित : रुखा :: बहादुर : ?  
(UPSSSC अधीनस्थ कृषि सेवा प्राविधिक सहायक भर्ती परीक्षा 2019)  
(a) ऊटपटांग (b) आदर्श  
(c) सुस्त (d) कायर
46. सविनय : विनम्र :: निराश्रित : ? (SSC Steno 2019)  
(a) समृद्ध (b) पर्याप्त (c) धनी (d) गरीब
47. लखनऊ : उत्तर प्रदेश :: राँची : ? (UP Police SI 2013)  
(a) ओडिशा (b) झारखण्ड (c) उत्तराखण्ड (d) छत्तीसगढ़
48. दयालु : परोपकारी :: ? : विलापी (SSC Steno 2019)  
(a) क्रोध (b) सत्य (c) दुःखी (d) प्रसन्नता
49. शेर : मांद :: खरगोश : ? (Rajasthan Police SI 2012)  
(a) छेद (b) गड्ढा (c) बिल (d) खेत
50. वर्षामापी : वर्षा :: सिस्मोग्राफ : ? (Rajasthan Police SI 2012)  
(a) तापक्रम (b) प्रवाह धारा (c) भूकम्प (d) आर्द्रता
51. शिक्षक : स्कूल :: नर्स : ? (SSC FCI 2013)  
(a) डॉक्टर (b) रोगी (c) दवाई (d) अस्पताल
52. खिड़की : बढई :: मूर्ति : ? (SSC FCI 2013)  
(a) मूर्तिकार (b) मिस्त्री (c) लुहार (d) सुनार
53. दिल : कार्डियोलॉजिस्ट :: हड्डी : ? (RRB ग्रुप डी परीक्षा 2018)  
(a) डर्मटोलॉजिस्ट (b) ऑर्थोकेयर (c) ऑर्थोपोडिस्ट (d) ओथडोटिस
54. बर्फ : ठण्डक :: पृथ्वी : ? (SSC Constable 2013)  
(a) वजन (b) जंगल (c) गुरुत्वाकर्षण (d) समुद्र
55. वीडियो प्लेयर : कैसेट :: कम्प्यूटर : ? (IBPS Clerk 2013)  
(a) रील (b) रिकॉर्डिंग (c) फाइल (d) फ्लॉपी (e) सीपीयू
56. बुलबुल : बार्बल :: मेंढक : ? (IBPS Clerk 2013)  
(a) येल्प (b) ब्रॉक (c) क्रेकल (d) स्क्वूडक (e) चैटर
57. रेशमकीट : रेशम :: नाग : ? (RPSC Pre 2012)  
(a) विषहर (b) विष (c) मृत्यु (d) भय
58. कीटाणु : बीमारी :: जंग : ? (RPSC Pre 2012)  
(a) फौज (b) हार (c) हथियार (d) तबाही
59. भारत : रुपया :: यू.के. :: ? (RRB ग्रुप डी परीक्षा 2018)  
(a) पाउण्ड (b) दीनार (c) येन (d) लीरा
60. शरीर : कंकाल :: ? : व्याकरण (UP Police SI 2014)  
(a) भाषा (b) अर्थ (c) विद्यालय (d) शिक्षक
61. गैराज : मोटरकार :: वायुयान : ? (UP Police SI 2014)  
(a) अड्डा (b) वर्कशॉप (c) हेंगर (d) गोदी
62. समाचार-पत्र : पाठक :: रोटी : ? (UPPSC Pre 2014)  
(a) गेहूँ (b) खरीदार (c) उपभोक्ता (d) बेकार
63. मैराथन : दौड़ :: शीतनिद्रा : ? (SSC CGL 2013)  
(a) सर्दी (b) भालू (c) स्वप्न (d) निद्रा
64. शक्ति : वाट :: आयतन : ? (RRB ग्रुप डी परीक्षा 2018)  
(a) डिग्री (b) वोल्ट (c) ओम (d) लीटर
65. दस : दशमलव :: दो : ? (UPSSSC सम्मिलित व्यायाम प्रशिक्षक अधिकारी भर्ती परीक्षा 2018)  
(a) साप्त (सैपेटेट) (b) युग्मक (बाइनरी) (c) श्रीफल (क्विन्स) (d) चौरागा (क्वार्टेट)
66. आशावादी : प्रसन्न :: निराशावादी : ? (SSC CGL 2014)  
(a) नगण्य (तुच्छ) (b) स्वार्थी (c) उदास (d) निकृष्ट
67. धन : दुरुपयोग (दुर्विनियोग) :: लेखन : ? (SSC CGL 2014)  
(a) धोखा (छल) (b) अशुद्धि (गलती) (c) साहित्यिक चोरी (d) चोरी
68. भेड़ : मटन :: हिरन : ? (SSC CGL 2013)  
(a) वील (b) मीट (c) फ्लेश (d) वेनिजन
69. मोची : चमड़ा :: दर्जी : ? (SSC CGL 2013)  
(a) धागा (b) कपड़ा (c) कमीज (d) बजाज
70. नम्य : अनम्य :: आत्मविश्वास : ? (MAT 2011)  
(a) आत्मसंशय (b) उदासीनता (c) कायरता (d) डरना
71. बटुआ : पैसे :: अलमारी : ? (SSC Steno 2017)  
(a) कपड़े (b) लकड़ी (c) इस्पात (d) ताला
72. पूर्व : पश्चिम :: उत्तर पूर्व : ? (SSC Steno 2017)  
(a) दक्षिण-पूर्व (b) दक्षिण-पश्चिम (c) उत्तर-पश्चिम (d) दक्षिण
73. बैडमिण्टन : शटल :: क्रिकेट : ? (SSC Steno 2017)  
(a) पासा (b) गेंद (c) स्ट्राइकर (d) पिच
74. भविष्यवाणी : भविष्य :: खेद : ? (SSC Steno 2016)  
(a) अतीत (b) वर्तमान (c) अपराध (d) समय
75. विरोधी : शत्रु :: विपत्ति : ? (SSC Steno 2016)  
(a) मित्र (b) सक्रिय (c) प्रेम (d) कठिनाई
76. पक्षी : कीड़ा :: बिल्ली : ? (SSC Steno 2016)  
(a) अस्तबल (b) पनीर (c) गुफा (d) चूहा
77. यकृत : हृदय :: वृक्क : ? (Chattisgarh Revenue Inspector 2017)  
(a) खून (b) नाक (c) फेफड़ा (d) पेशाब
78. गड़गड़ाहट : वर्षा :: ? : रात्रि (RRB Clerk 2011)  
(a) दिन (b) झटपटाना (c) अँधेरा (d) शाम (e) इनमें से कोई नहीं
79. पृथ्वी : ग्रह :: चाँद : ? (SSC CGL 2016)  
(a) सूरज (b) विश्व (c) शुक्र (d) उपग्रह
80. पकाना : ब्रेड :: ? : दही (SSC CPO 2016)  
(a) किण्वन (b) पिघलना (c) थक्का (d) वाष्पीकरण
81. रंग : लाल :: भाषा : ? (SSC CPO 2016)  
(a) पढ़ना (b) लिखना (c) बोलना (d) अंग्रेजी
82. कोंकणी : गोवा :: डोगरी : ? (SSC 10+2 2017)  
(a) मध्य प्रदेश (b) ओडिसा (c) जम्मू-कश्मीर (d) गुजरात
83. ग्रीष्मकाल : गर्मी : शीतकाल : ? (SSC MTS 2017)  
(a) ठण्डा (b) बर्फ (c) कपास (d) जैकेट
84. कमीज : वस्त्र :: गले का हार : ? (SSC Delhi Police Constable 2017)  
(a) गला (b) गहना (c) मोती (d) गोल
85. बादल : बारिश :: सूर्य : ? (MP Police SI 2017)  
(a) गन्ध (b) प्रकाश (c) पहाड़ (d) कार्य
86. दोषी : दोषमुक्त :: आकर्षित : ? (RRB ASM 2009)  
(a) खींचना (b) विकर्षित करना (c) दुरुपयोग करना (d) न्याय करना
87. कॉ-कॉ : बत्ख :: हुंकारना : ? (UP B.Ed 2009)  
(a) लोमड़ी (b) साँड (c) मेंढक (d) बिल्ली
88. पुरुष : जीवनी :: राष्ट्र : ? (UPPSC Pre 2013)  
(a) भूगोल (b) इतिहास (c) नेता (d) जनता

89. चिकित्सक : रोगी :: राजनीतिज्ञ : ? (UPPSC Pre 2013)  
 (a) जनता (b) मतदाता  
 (c) पद (d) धन

90. दोषी : भूतकाल :: आशा : ? (UPPSC Pre 2012)  
 (a) भविष्यकाल (b) दुःख  
 (c) वर्तमानकाल (d) भूतकाल

91. आप्रेसिस (नखलिस्तान) : रेगिस्तान :: ? : सागर (Delhi Police SI 2014)  
 (a) द्वीप (b) प्रायद्वीप  
 (c) बैकवाटर (अप्रवाही) (d) चट्टान (क्लिफ)

**निर्देश** (प्र.सं. 92-110) नीचे दिए गए प्रत्येक प्रश्न में दिए गए विकल्पों में से वह युग्म चुनें, जो पहले युग्म के शब्दों की भाँति आपस में सम्बन्धित हो।

92. कली : फूल :: ? (IBPS Clerk 2013)  
 (a) मिट्टी : कीचड़ (b) पौधा : पेड़  
 (c) नदी : हिमनदी (d) चिड़िया : पेड़  
 (e) पृष्ठ : किताब

93. रेस्तरां : मेन्यू :: ? (SSC CGL 2013)  
 (a) पुस्तकालय : पुस्तकसूची (b) जर्नल : समाचार-पत्र  
 (c) पुस्तक : विश्वकोश (d) कॉलेज : लेखा

94. रेफ्रिजरेटर : ठण्डा (RRB ग्रुप डी परीक्षा 2018)  
 (a) देखना : टेलीविजन (b) बैठना : कुर्सी  
 (c) फोन : बात करना (d) सुनना : रेडियो

95. तीर : धनुष (RRB NTPC फेज-1 परीक्षा 2016)  
 (A) फुटबॉल : हाथ (B) सलाद : चाकू  
 (C) गोली : बंदूक (D) धुआँ : पानी  
 (a) B (b) C (c) A (d) D

96. मच्छर : मलेरिया (RRB NTPC फेज-1 परीक्षा 2016)  
 (A) मक्खी : भोजन (B) सड़क : दुर्घटना  
 (C) मिट्टी : कटाव (D) तम्बाकू : कैंसर  
 (a) C (b) A (c) B (d) D

97. कलम : लिखना (SSC CPO 2017)  
 (a) मिटाना : रबर (b) कप : तरल  
 (c) पेन्सिल : लकड़ी (d) चाकू : काटना

98. बनाना : तोड़ना (SSC CPO 2017)  
 (a) पतला : छोटा (b) लम्बा : छोटा  
 (c) मोटा : बड़ा (d) लम्बा : सबसे ऊपर

99. बुकर पुरस्कार : साहित्य  
 (a) ग्रेमी पुरस्कार : पत्रकारिता  
 (b) पुलित्जर पुरस्कार : पत्रकारिता  
 (c) ग्लोबल पुरस्कार : फिल्म  
 (d) ऑस्कर पुरस्कार : पर्यावरण

100. लेखक : किताब (UPSSSC विधान भवन रक्षक/वनरक्षक 2018)  
 (a) दर्जी : सुई (b) चिकित्सक : मरीज  
 (c) बढ़ई : फर्नीचर (d) ज्वैलर : सोना

101. पक्षी : पिंजरा (IGNOU B.Ed 2010)  
 (a) अपराधी : जेल (b) घोड़ा : लगाम  
 (c) जमीन : घास (d) नदी : पानी

102. कैची : कपड़ा  
 (a) कुल्हाड़ी : लकड़ी (b) पत्थर : चक्की  
 (c) चाकू : पेड़ (d) हंसिया : ईंट

103. सुनार : स्वर्ण  
 (a) बढ़ई : लकड़ी (b) मोची : जूता  
 (c) जौहरी : आभूषण (d) नाई : शेव (हजामत)

104. कबूतर : शान्ति  
 (a) ताज : सिर (b) सफेद झण्डा : समर्पण  
 (c) लॉरेज : विजय (d) युद्ध : स्वतन्त्रता

105. दस्ताना : हाथ  
 (a) गर्दन : कॉलर (b) टाई : शर्ट  
 (c) मोजा : पैर (d) कोर्ट : पॉकेट

106. मेरा : मैं (UPSSSC Steno 2001)  
 (a) हमारा : हमको (b) वह : उसका (स्त्री)  
 (c) उनका : वह (पुरुष) (d) उनका : उन्हें

107. क्रिया : प्रतिक्रिया  
 (a) उद्दीपन : अनुक्रिया (b) पुस्तक : आवरण  
 (c) गोलीकाण्ड : दौड़ (d) जन्म : मृत्यु

108. चोट : दर्द (UPSSSC Steno 2000)  
 (a) श्रेणी : योग्यता (b) गड़गड़ाहट : तड़ित  
 (c) घूर्णन : मन्थन (d) विषयवस्तु : श्रम

109. फल : बीज  
 (a) भाप : गर्म (b) दर्जी : वस्त्र  
 (c) पानी : प्यास (d) फूल : फल

110. चिट्ठी : लिफाफा (MAT 2010)  
 (a) टिकट : डाक (b) त्वचा : शरीर  
 (c) दीवार : ईंट (d) नारियल : खोपड़ी

111. कौन वैसा ही है, जैसे—गाय, घोड़ा, गधा, ?  
 (a) कुत्ता (b) बिल्ली (c) ऊँट (d) बाघ

112. कौन वैसा ही है, जैसे—बुध, बृहस्पति, शुक्र, ?  
 (a) शनि (b) ग्रह (c) उपग्रह (d) तारा

113. कौन वैसा ही है, जैसे—जनवरी, फरवरी, मार्च, ?  
 (a) दिन (b) मंगलवार (c) अप्रैल (d) महीना

114. कौन वैसा ही है, जैसे—जनवरी, मार्च, मई, ?  
 (a) फरवरी (b) अप्रैल (c) जून (d) जुलाई

115. कौन वैसा ही है, जैसे—अप्रैल, जून, सितम्बर, ?  
 (a) जुलाई (b) अगस्त (c) नवम्बर (d) वर्ष

116. कौन वैसा ही है, जैसे—शंकु, बेलन, घन, ?  
 (a) त्रिभुज (b) घनाभ (c) चतुर्भुज (d) पंचभुज

117. कौन वैसा ही है, जैसे—पटना, लखनऊ, राँची, ?  
 (a) देहरादून (b) उदयपुर (c) इलाहाबाद (d) कानपुर

118. कौन वैसा ही है, जैसे—बिहार, असम, सिक्किम, ?  
 (a) बांग्लादेश (b) पाकिस्तान (c) राजस्थान (d) श्रीलंका

**निर्देश** (प्र.सं. 119-124) निम्नलिखित प्रश्नों में तीन शब्द दिए गए हैं, जिनमें कुछ सामान्य विशेषता है। इन शब्दों के नीचे उत्तर विकल्प दिए गए हैं, जिनमें से किसी एक में वह समान विशेषता है, सही उत्तर विकल्प को चुनिए।

119. खरगोश, चूहा, बकरी (UP B.Ed 2007)  
 (a) मांसाहारी (b) शाकाहारी (c) अण्डज (d) गाय

120. घोंसला, गुफा, बिल  
 (a) जानवर (b) कुत्ता (c) निवास स्थान (d) अस्तबल

121. कुश्ती, कराटे, बॉक्सिंग  
 (a) क्रिकेट (b) हॉकी (c) जूडो (d) पोलो

122. बछड़ा, बिलौटा, शावक  
 (a) मेमना (b) सन्तति (c) निरीह (d) बाघ

123. कायर, बहादुर, ईमानदार  
 (a) आडम्बरहीन (b) प्रसन्न (c) साहसी (d) सुन्दर

124. टमाटर, बैंगन, फूलगोभी  
(a) सब्जी (b) आलू (c) मसाला (d) खाद्य

**निर्देश** (प्र.सं. 125 और 126) निम्नलिखित प्रत्येक प्रश्न में समानता का पता लगाइए।

125. हाथी, ऊँट, भैंस, जिराफ (RRB NTPC फेज-I परीक्षा 2016)  
(A) इन सभी के द्वारा उत्पादित दूध लोगों द्वारा सेवन नहीं किया जा सकता  
(B) इन सभी के सींग हैं  
(C) ये सभी स्तनधारी हैं  
(D) इन सभी के बच्चे नहीं होते हैं  
(a) C (b) D (c) A (d) B

126. टमाटर, अमरुद, तरबूज, सन्तरा (RRB NTPC फेज-I परीक्षा 2016)  
(A) ये सभी फल हैं  
(B) ये सभी लाल रंग के होते हैं  
(C) इनके अन्दर बड़े बीज होते हैं  
(D) यह भारत में सभी मौसमों में मिलते हैं  
(a) D (b) C (c) B (d) A

**निर्देश** (प्र.सं. 127-130) निम्नलिखित प्रश्नों में तीन-तीन शब्द दिए गए हैं तथा इनके नीचे वैकल्पिक शब्द दिए गए हैं। इन वैकल्पिक शब्दों में से एक शब्द ऊपर दिए गए तीनों शब्दों के वर्ग का द्योतक है। उस एक वैकल्पिक द्योतक शब्द को चुनिए।

127. सिंह, बाघ, तेन्दुआ  
(a) चीता (b) मांसाहारी (c) सर्कस (d) चिड़ियाघर

128. डंडा, खम्भा, झण्डा (UPSSSC लघु सिंचाई विभाग 2015)  
(a) तख्ता (b) शहतीर  
(c) धुरा (दण्ड या शाफ्ट) (d) इमारती लकड़ी

129. प्राण-संचरण, जीवन, जीवित (UPSSSC लघु सिंचाई विभाग 2015)  
(a) नश्वरता/मरणशीलता/घातकता (b) क्रियाशील होना  
(c) विद्यमान होना/अस्तित्व रखना (d) जीवनशक्ति

130. गुफा, घोंसला, मांद  
(a) अस्तबल (b) शहर (c) गाँव (d) निवास स्थान

**निर्देश** (प्र. सं. 131-135) नीचे तीन शब्द दिए गए हैं, जिनमें परस्पर कोई सम्बन्ध है। वही सम्बन्ध नीचे दिए गए विकल्पों में से किसी एक विकल्प के तीनों शब्दों में है। आपको इनमें से ऐसा विकल्प ज्ञात करना है, जिसमें वही सम्बन्ध हो जो ऊपर दिए गए शब्दों में है।

131. लोहा, चाँदी, सोना  
(a) अभिभावक, पिता, माता (b) पेड़, शाखा, फल  
(c) हाथ, पैर, शरीर (d) हिरण, शेर, भेड़

132. सड़क, बस, ज़ाइवर  
(a) ट्रैक, ट्रेन, यात्री (b) आकाश, हवाई जहाज, पॉयलेट  
(c) कागज, पत्र, पढ़ने वाला (d) घड़ी, जहाज, समुन्द्र

133. कक्षा, स्कूल, छात्र  
(a) बॉल, बल्ला, पिच (b) बहन, परिवार, भाई  
(c) हाथ, शरीर, उंगलियाँ (d) पत्नी, पेड़, जड़

134. खेल, हार, जीत  
(a) दुर्घटना, मृत्यु, इच्छाशक्ति (b) परीक्षा, सफलता, असफलता  
(c) पढ़ना, पुस्तक, मैगजीन (d) संगीत, नृत्य, कला

135. साँप, मगरमच्छ, कछुआ  
(a) छिपकली, लोमड़ी, हाथी (b) मनुष्य, साँप, चमगादड़  
(c) छिपकली, घड़ियाल, कोबरा (d) हाथी, कोबरा, तोता

**निर्देश** (प्र.सं. 136-139) नीचे दिए गए प्रत्येक प्रश्न में चिह्न (: : ) के बाईं ओर एवं दाईं ओर दो-दो पद दिए गए हैं, दोनों ओर के पदों में एक-एक पद लुप्त कर दिया गया है तथा उन्हें A एवं B द्वारा प्रदर्शित किया गया है। लुप्त पद प्रत्येक प्रश्न के नीचे दिए गए चार विकल्पों में से किसी एक में मौजूद हैं, आपको उस सही विकल्प को ज्ञात करना है, जिससे कि (: : ) के बाईं ओर के दोनों पदों में जैसा सम्बन्ध बनता हो, ठीक उसी प्रकार का सम्बन्ध चिह्न (: : ) के दाईं ओर के दोनों पदों में भी बनता हो, सही विकल्प की अक्षर संख्या आपका उत्तर होगा। (SSC 10+2 2001)

136. A : शक्ति : : घोड़ा गाड़ी : B  
(a) A. विद्युत, B. लगाम (b) A. हाथ, B. गाड़ी  
(c) A. मोटर, B. घोड़ा (d) A. हैण्डल, B. पहिया

137. पैनीसिलिन : A : : B : रोग  
(a) A. जीवन, B. मृत्यु (b) A. औषधि, B. ब्रॉकाइटिस  
(c) A. यक्ष्मा, B. निवारण (d) A. वर्ण, B. जाति

138. A : प्रकाश : : B : सूर्य  
(a) A. अन्धकार, B. रात्रि (b) A. परदा, B. बादल  
(c) A. भारी, B. गर्मी (d) A. प्रातः, B. संध्या

139. A : श्वानीय : : B : गोजातीय  
(a) A. कुत्ता, B. शेर (b) A. गाय, B. बछड़ा  
(c) A. भेड़िया, B. बैल (d) A. कुत्ता, B. बिल्ली

## उत्तर सहित व्याख्या

- (e) जिस प्रकार, सैनिक, सेना का एक भाग होता है, उसी प्रकार, खिलाड़ी, टीम का एक भाग होता है।
- (b) गाय से दूध प्राप्त होता है, जो हमारे स्वास्थ्य के लिए लाभदायक होता है। उसी प्रकार, वृक्ष से हमें फल प्राप्त होते हैं जो हमारे स्वास्थ्य के लिए उपयोगी हैं। अतः गाय का दूध से वही सम्बन्ध है जो वृक्ष का फल से है।
- (d) जिस प्रकार, खरगोश, बिल में रहता है उसी प्रकार, पागल, पागलखाने में रहता है।
- (c) जिस प्रकार, समाचारों को इकट्ठा करने वालों को जर्नलिस्ट कहते हैं। उसी प्रकार,

पोस्टल स्टाम्प को संग्रह करने वाले को फिलेटलिस्ट कहते हैं।

- (d) जिस प्रकार, बीमारी का अध्ययन पैथोलॉजी में किया जाता है। उसी प्रकार, ग्रहों का अध्ययन खगोल विज्ञान में किया जाता है।
- (d) जिस प्रकार, कोशिका से मिलकर ऊतक बनता है। उसी प्रकार, ऊतकों से मिलकर अंग बनता है।
- (c) जिस प्रकार, रक्त शिरा में बहता है; उसी प्रकार, तेल, पाइपलाइन में बहता है।
- (d) जिस प्रकार, जहाज, कप्तान की देख-रेख में चलता है; उसी प्रकार, अखबार, सम्पादक की देख-रेख में प्रकाशित होता है।

- (c) जिस प्रकार, मछली, जल में तैरती है; उसी प्रकार, चिड़िया, आकाश में उड़ती है।
- (d) जिस प्रकार, अच्छा, बुरे का विलोम है; उसी प्रकार, छत, फर्श का विलोम है।
- (c) जिस प्रकार, अपराध को पुलिस रोकती है; उसी प्रकार, बाढ़ को बाँध रोकता है।
- (c) जिस प्रकार, 'पार्लियामेंट', ग्रेट ब्रिटेन की संसद का नाम है, उसी प्रकार, कॉंग्रेस, यूएसए की संसद का नाम है।
- (c) जिस प्रकार, सावधानी से दुर्घटना नहीं होती है, उसी प्रकार, स्वच्छता से बीमारी नहीं होती।
- (d) जिस प्रकार, अदालत में न्याय मिलता है, उसी प्रकार, विद्यालय में शिक्षा मिलती है।

15. (b) जिस प्रकार, डॉक्टर का औजार स्टेथिस्कोप है, उसी प्रकार, पेन्टर का औजार ब्रश होता है।
16. (c) जिस प्रकार, पायरिया, दाँत का रोग होता है, उसी प्रकार, ट्रकोमा, आँख का रोग होता है।
17. (a) जिस प्रकार, अशिक्षित को शिक्षा देकर शिक्षित किया जाता है, उसी प्रकार, रोगी को औषधि देकर निरोगी किया जाता है।
18. (d) जिस प्रकार, मूल्य निर्धारक, भवन का मूल्य निर्धारित करते हैं, उसी प्रकार, समीक्षक, पुस्तक की समीक्षा करते हैं।
19. (c) जिस प्रकार, महासागर, गहरा होता है, उसी प्रकार, तालाब, उथला होता है।
20. (b) जिस प्रकार, जल का सबसे बड़ा संचित स्रोत महासागर है, जबकि सबसे छोटा स्रोत तालाब है, उसी प्रकार, किलोमीटर का सबसे छोटा (उत्तर विकल्प की सहायता से) स्रोत मिलीमीटर होगा।
21. (d) जिस प्रकार, खाड़ी के तीनों ओर भूमि होती है, उसी प्रकार, समुद्र के तीनों ओर प्रायद्वीप होता है।
22. (d) जिस प्रकार, टका, बांग्लादेश की मुद्रा है, उसी प्रकार, युआन, चीन की मुद्रा है।
23. (a) जिस प्रकार, मूली एक मूल अर्थात् जड़ होती है, उसी प्रकार, बैंगन एक फल होता है।
24. (e) जिस प्रकार, माता के बच्चे होते हैं, उसी प्रकार, वृक्ष के फूल होते हैं।
25. (d) जिस प्रकार, अमरूद एक फल होता है, उसी प्रकार, गाजर एक जड़ होती है।
26. (b) जिस प्रकार, लोहा, धातु होता है, उसी प्रकार, पीतल, मिश्रधातु होती है।
27. (c) जिस प्रकार, पंखुड़ी, फूल का एक भाग होती है, उसी प्रकार, खिलाड़ी, टीम का एक भाग होता है।
28. (b) जिस प्रकार, जाओ का विलोम आओ होता है, उसी प्रकार, ऊँचा का विलोम नीचा होता है।
29. (d) जिस प्रकार, लाल रंग का प्रयोग वाहन को रोकने के लिए किया जाता है, उसी प्रकार, हरे रंग का प्रयोग वाहन के चलने या जाने के लिए किया जाता है।
30. (c) जिस प्रकार, राइट (write) का भूतकाल रूप रोट (wrote) है उसी प्रकार, हर्ट (hurt) का भूतकाल रूप हर्ट (hurt) होगा।
31. (d) जिस प्रकार, पत्रिका में मुख्य भूमिका सम्पादक की होती है, उसी प्रकार, नाटक में मुख्य भूमिका निर्देशक की होती है।
32. (b) जिस प्रकार, मनुष्य के पैर होते हैं, उसी प्रकार, गाय के खुर होते हैं।
33. (a) जिस प्रकार, गणित में तर्क किया जाता है, उसी प्रकार, विज्ञान में प्रयोग किया जाता है।
34. (a) जिस प्रकार, ताला, चाबी से खुल जाता है, उसी प्रकार, अपराध का जाँच से पता चल जाता है।
35. (d) जिस प्रकार, रेडियो को श्रोता सुनते हैं, उसी प्रकार, चलचित्र को दर्शक देखते हैं।
36. (d) जिस प्रकार, पुस्तक को पुस्तकालय में रखा जाता है, उसी प्रकार, पशु को चिड़ियाघर में रखा जाता है।
37. (c) जिस प्रकार, स्वास्थ्य का विलोम बीमारी होता है, उसी प्रकार, आनन्द का विलोम दुःख होता है।
38. (c) जिस प्रकार, गुरुत्व प्रत्येक वस्तु को अपनी ओर कर्ष (खिंचाव) करता है, उसी प्रकार, चुम्बकत्व प्रत्येक वस्तु को अपनी ओर आकर्षित करता है।
39. (c) जिस प्रकार, मुख से अभिव्यक्ति प्रकट होती है, उसी प्रकार, संगीत से धुन प्रकट होती है।
40. (d) जिस प्रकार, दिवस का विलोम रात्रि होता है, उसी प्रकार, गोधूलिवेला का विलोम ऊषाकाल होता है।
41. (a) जिस प्रकार, चौड़ा का विपरीत संकीर्ण है उसी प्रकार, पैना का विपरीत धारहीन है।
42. (c) जिस प्रकार, पक्षी वैज्ञानिक, पक्षियों का अध्ययन करता है। उसी प्रकार, कीट वैज्ञानिक, कीटों का अध्ययन करता है।
43. (d) जिस प्रकार, कीड़ा, रोग का कारण होता है, ठीक उसी प्रकार, युद्ध, विनाश का कारण होता है।
44. (c) जिस प्रकार, प्रतिरोध का मात्रक ओम हैं, ठीक उसी प्रकार, विद्युतधारा का मात्रक एम्पियर है।
45. (d) जिस प्रकार, प्रफुल्लित और रुखा एक-दूसरे के विपरीतार्थक शब्द हैं, उसी प्रकार, बहादुर और कायर भी एक-दूसरे के विपरीतार्थक हैं।
46. (d) जिस प्रकार, सविनय और विनम्र एक-दूसरे के पर्याय हैं, उसी प्रकार, निराश्रित और गरीब एक-दूसरे के पर्याय हैं।
47. (b) जिस प्रकार, लखनऊ, उत्तर प्रदेश राज्य की राजधानी है, उसी प्रकार, राँची, झारखण्ड राज्य की राजधानी है।
48. (c) जिस प्रकार, दयालु और परोपकारी समानार्थी हैं, उसी प्रकार, से दुःखी और विलापी समानार्थी शब्द हैं।
49. (c) जिस तरह, शेर, मांद में रहता है, उसी तरह, खरगोश, बिल में रहता है।
50. (c) जिस प्रकार, वर्षामापी से वर्षा की तीव्रता को मापा जाता है, ठीक उसी प्रकार, सिस्मोग्राफ से भूकम्प की तीव्रता को मापा जाता है।
51. (d) जिस प्रकार, शिक्षक, स्कूल में कार्य करते हैं, उसी प्रकार, नर्स, अस्पताल में कार्य करती हैं।
52. (a) जिस प्रकार, खिड़की, बंदई बनाता है, उसी प्रकार, मूर्ति, मूर्तिकार बनाता है।
53. (c) जिस प्रकार, दिल सम्बन्धी बीमारियों का इलाज करने वाले डॉक्टर को कार्डियोलॉजिस्ट कहते हैं उसी प्रकार, हड्डियों से सम्बन्धित बीमारियों का इलाज करने वाले डॉक्टर को ऑर्थोपेडिस्ट कहते हैं।
54. (c) जिस प्रकार, बर्फ में टण्डक होती है, उसी प्रकार, पृथ्वी में गुरुत्वाकर्षण होता है।
55. (d) जिस प्रकार, कैसेट को विडियो प्लेयर में चलाया जाता है, उसी प्रकार, फ्लॉपी को कम्प्यूटर में चलाया जाता है।
56. (b) जिस प्रकार, बुलबुल की आवाज, बार्बल कहलाती है, उसी प्रकार, मेंढक की आवाज, क्रॉक कहलाती है।
57. (b) जिस प्रकार, रेशमकीट से रेशम प्राप्त किया जाता है, उसी प्रकार, नाग से विष प्राप्त किया जाता है।
58. (d) जिस प्रकार, कीटाणुओं से बीमारी होती है, उसी प्रकार, जंग से तबाही होती है।
59. (a) जिस प्रकार, भारत की मुद्रा रुपया है। उसी प्रकार, यू.के. की मुद्रा पाउण्ड है।
60. (a) जिस प्रकार, शरीर का मुख्य आधार कंकाल है, उसी प्रकार, भाषा का मुख्य आधार व्याकरण है।
61. (c) जिस प्रकार, गैराज में मोटरकार को खड़ा किया जाता है, उसी प्रकार, वायुयान को हैंगर में खड़ा किया जाता है।
62. (c) जिस प्रकार, समाचार-पत्र का निर्माण पाठक के लिए किया जाता है। उसी प्रकार, रोटी का निर्माण उपभोक्ता के लिए किया जाता है।
63. (d) जिस प्रकार, मैराथन, एक प्रकार की दौड़ है, उसी प्रकार, शीतनिद्रा एक प्रकार की निद्रा है।
64. (d) जिस प्रकार, शक्ति का मात्रक वाट है। उसी प्रकार, आयतन का मात्रक लीटर होता है।
65. (b) कम्प्यूटर विषय के अन्तर्गत, दस, दशमलव पद्धति का आधार होता है तथा दो, युग्मक (बाइनरी) पद्धति का आधार होता है।
66. (c) जिस प्रकार, आशावादी व्यक्ति सदैव प्रसन्न रहता है, उसी प्रकार, निराशावादी व्यक्ति सदैव उदास रहता है।
67. (c) जिस प्रकार, धन का दुरुपयोग होता है, उसी प्रकार, लेखन की साहित्यिक चोरी की जा सकती है।
68. (d) जिस प्रकार, भेड़ के मांस को मटन कहते हैं, उसी प्रकार, हिरन के मांस को वेनिजन कहते हैं।
69. (b) जिस प्रकार, मोची चमड़े को विभिन्न रूप देकर जूते बनाता है, उसी प्रकार, दर्जी कपड़े का प्रयोग कर विभिन्न प्रकार के परिधान बनाता है।
70. (a) जिस प्रकार, नम्य का विलोम अनम्य होता है, उसी प्रकार, आत्मविश्वास का विलोम आत्मसंशय होता है।
71. (a) जिस प्रकार, बटुआ, पैसे रखने के लिए होता है उसी प्रकार, अलमारी, कपड़े रखने के लिए होती है।
72. (b) जिस प्रकार, पूर्व की विपरीत दिशा पश्चिम है। उसी प्रकार, उत्तर-पूर्व की विपरीत दिशा दक्षिण-पश्चिम है।
73. (b) जिस प्रकार, बैडमिण्टन खेल में शटल का प्रयोग होता है। उसी प्रकार, क्रिकेट खेल में गेंद का प्रयोग होता है।



74. (a) जिस प्रकार, भविष्य के लिए भविष्यवाणी की जा सकती है, उसी प्रकार, अतीत के लिए खेद व्यक्त किया जा सकता है।
75. (d) जिस प्रकार, विरोधी और शत्रु समान होते हैं, उसी प्रकार, विपत्ति और कठिनाई भी समान होती हैं।
76. (d) जिस प्रकार, पक्षी, कीड़ा खाता है, उसी प्रकार, बिल्ली, चूहा खाती है।
77. (c) जिस प्रकार, यकृत और वृक्क दोनों रक्त के शुद्धिकरण से सम्बन्धित हैं, उसी प्रकार, हृदय और फेफड़े रक्त की पम्पिंग से सम्बन्धित हैं।
78. (c) जिस प्रकार, वर्षा के समय गड़गड़ाहट होती है, उसी प्रकार, रात्रि के समय अँधेरा होता है।
79. (d) जिस प्रकार, पृथ्वी एक ग्रह है उसी प्रकार, चन्द्रमा एक उपग्रह है।
80. (a) जिस प्रकार, पकाने की क्रिया से ब्रेड बनता है उसी प्रकार, किण्वन से दही बनती है।
81. (d) जिस प्रकार, लाल एक रंग है उसी प्रकार, अंग्रेजी एक भाषा है।
82. (c) जिस प्रकार, कोंकणी, गोवा की भाषा है उसी प्रकार, जोगरी, जम्मू-कश्मीर की भाषा है।
83. (a) जिस प्रकार, ग्रीष्मकाल में गर्मी का अहसास होता है। ठीक उसी प्रकार, शीतकाल में ठण्ड का अहसास होता है।
84. (b) जिस प्रकार, कमीज एक वस्त्र है, ठीक उसी प्रकार, गले का हार एक गहना है।
85. (b) जिस प्रकार, बादलों से बारिश प्राप्त होती है ठीक उसी प्रकार, सूर्य से प्रकाश प्राप्त होता है।
86. (b) जिस प्रकार, दोषी का विलोम दोषमुक्त होता है, उसी प्रकार, आकर्षित का विलोम विकर्षित करना होता है।
87. (b) जिस प्रकार, बतख, कॉ-कॉ करती है, उसी प्रकार, साँड, हुंकारते हैं।
88. (b) जिस प्रकार, किसी पुरुष के जीवन की कहानी, जीवनी होती है, उसी प्रकार, किसी राष्ट्र की कहानी, इतिहास होती है।
89. (b) जिस प्रकार, चिकित्सक अपने रोगियों का ध्यान रखते हैं, उसी प्रकार, राजनीतिज्ञ अपने मतदाताओं का ध्यान रखते हैं।
90. (a) जिस प्रकार, दोषी, भूतकाल से सम्बद्ध है, उसी प्रकार, आशा, भविष्यकाल से सम्बद्ध है।
91. (b) जिस प्रकार, रेगिस्तान के बीच में ओएसिस (पानी का तालाब) होता है, उसी प्रकार, सागर के बीच में प्रायद्वीप (भूमि का टुकड़ा) होता है।
92. (b) जिस प्रकार, कली का विकसित रूप फूल है, उसी प्रकार, पौधे का विकसित रूप पेड़ है।
93. (a) जिस प्रकार, रेस्तारों में खाने की वस्तुओं के लिए मेन्यू होता है, उसी प्रकार, पुस्तकालय में पुस्तकों के लिए पुस्तकसूची होती है।
94. (c) जिस प्रकार, रेफ्रिजरेटर का काम ठण्डा करना होता है। उसी प्रकार, फोन का कार्य बात कराना होता है।
95. (b) जिस प्रकार, तीर चलाने के लिए धनुष का प्रयोग किया जाता है। उसी प्रकार, गोली चलाने के लिए बंदूक का प्रयोग किया जाता है।
96. (d) जिस प्रकार, मच्छर के काटने से मलेरिया होता है उसी प्रकार, तम्बाकू के सेवन से कैंसर होता है।
97. (d) जिस प्रकार, कलम की सहायता से लिखा जाता है, ठीक उसी प्रकार, चाकू की सहायता से किसी वस्तु (यथा सब्जी) को काटने का कार्य किया जाता है।
98. (b) जिस प्रकार, बनाना का विपरीतार्थक शब्द तोड़ना होता है, ठीक उसी प्रकार, लम्बा का विपरीतार्थक छोटा होता है।
99. (b) जिस प्रकार, बुकर पुरस्कार, साहित्य के क्षेत्र में दिया जाता है, ठीक उसी प्रकार, पुलित्जर पुरस्कार, पत्रकारिता के क्षेत्र में दिया जाता है।
100. (c) जिस प्रकार, लेखक, किताब लिखता है, उसी प्रकार, बर्दई, फर्नीचर बनाता है।
101. (a) जिस प्रकार, पक्षी को पिजरे में कैद करके रखा जाता है, उसी प्रकार, अपराधी को जेल में कैद करके रखा जाता है।
102. (a) जिस प्रकार, कैची से कपड़ा काटा जाता है, उसी प्रकार, कुल्हाड़ी से लकड़ी काटी जाती है।
103. (a) जिस प्रकार, सुनार, स्वर्ण से आभूषण बनाता है, उसी प्रकार, बर्दई, लकड़ी से फर्नीचर बनाता है।
104. (b) जिस प्रकार, कबूतर, शान्ति का प्रतीक होता है, उसी प्रकार, सफेद झण्डा, समर्पण का प्रतीक होता है।
105. (c) जिस प्रकार, दस्ताना, हाथ में पहना जाता है, उसी प्रकार, मोजा, पैर में पहना जाता है।
106. (c) जिस प्रकार, मेरा, मैं का सम्बन्धकारक का रूप है, उसी प्रकार, उनका, वह (पुरुष) का सम्बन्धकारक का रूप है।
107. (d) जिस प्रकार, क्रिया का विलोम प्रतिक्रिया होता है, उसी प्रकार, जन्म का विलोम मृत्यु होता है।
108. (b) जिस प्रकार, चोट लगने के बाद दर्द होता है, उसी प्रकार, गड़गड़ाहट होने के बाद तड़ित होता है।
109. (d) जिस प्रकार, बीज, फल से बनता है, उसी प्रकार, फल, फूल से बनता है।
110. (d) जिस प्रकार, चिट्ठी, लिफाफे के अन्दर रहती है, उसी प्रकार, नारियल, खोपड़ी के अन्दर रहता है।
111. (c) गाय, घोड़ा, गधा और ऊँट सभी शाकाहारी जानवर हैं।
112. (a) बुध, ब्रहस्पति, शुक्र और शनि सभी ग्रह हैं।
113. (c) प्रश्न में सभी महीनों के नाम दिए गए हैं और अप्रैल भी एक महीने का नाम है।
114. (d) प्रश्न में सभी माह 31 दिन के दिए गए हैं और जुलाई माह में भी 31 दिन होते हैं।
115. (c) प्रश्न में सभी माह 30 दिन के दिए गए हैं और नवम्बर माह में भी 30 दिन होते हैं।
116. (b) प्रश्न में सभी त्रिविमीय आकृतियाँ दी गई हैं और घनाभ भी एक त्रिविमीय आकृति है।
117. (a) प्रश्न में सभी राज्य की राजधानियाँ दी गई हैं और देहरादून भी उत्तराखण्ड राज्य की राजधानी है।
118. (c) प्रश्न में सभी भारत के राज्य दिए गए हैं और राजस्थान भी भारत का एक राज्य है।
119. (d) प्रश्न में सभी शाकाहारी जानवर दिए गए हैं और गाय भी एक शाकाहारी जानवर है।
120. (d) प्रश्न में सभी जानवरों के निवास स्थान दिए गए हैं और अस्तबल भी घोड़े के रहने का निवास स्थान है।
121. (c) प्रश्न में सभी जोखिम भरे आक्रामक खेल दिए गए हैं और जूडों भी एक जोखिम भरा आक्रामक खेल है।
122. (a) प्रश्न में सभी जानवरों के बच्चे दिए गए हैं और बकरी के बच्चे को मेमना कहते हैं।
123. (c) प्रश्न में सभी मनुष्य के स्वभाव दिए गए हैं और व्यक्ति का साहसी होना भी उसके स्वभाव को दर्शाता है।
124. (b) आलू एक सब्जी है और प्रश्न में दी गई सभी सब्जियाँ हैं।
125. (a) हाथी, ऊँट, भैंस तथा जिराफ ये सभी स्तनधारी हैं।
126. (d) टमाटर, अमरूद, तरबूज और सन्तरा सभी फल हैं।
127. (b) प्रश्न में दिए गए सभी मांसाहारी जानवर हैं।
128. (c) दिए गए तीनों शब्द डंडा, खम्भा तथा झण्डा एक ही प्रकृति के हैं। विकल्प (c) घुरा (दण्ड या शाफ्ट) भी इसी प्रकृति का है।
129. (c) प्राण-संचरण, जीवन तथा जीवित के समान शब्द विद्यमान होना तथा अस्तित्व रखना है।
130. (d) गुफा, घोंसला तथा मांद ये सभी निवास स्थान हैं।
131. (d) जिस प्रकार, लोहा, चाँदी और सोना तीनों धातु हैं। उसी प्रकार, हिरण, शेर और भेड़ तीनों जानवर हैं।
132. (b) जिस प्रकार, बस, सड़क पर चलती और झाड़वर इसे चलाता है। उसी प्रकार, हवाई जहाज, आकाश में उड़ता है और पॉयलेट इसे उड़ाता है।
133. (c) जिस प्रकार, कक्षा में छात्र होते हैं और कक्षाएँ, स्कूल में होती हैं। उसी प्रकार, उंगलियाँ, हाथ में होती हैं और हाथ, शरीर का एक भाग है।
134. (b) जिस प्रकार, खेल में या तो जीत या फिर हार होती है। उसी प्रकार, परीक्षा में या तो सफलता या फिर असफलता मिलती है।
135. (c) जिस प्रकार, साँप, मगरमच्छ और कछुआ तीनों सरीसृप हैं उसी प्रकार, छिपकली, घड़ियाल और कोबरा भी सरीसृप हैं।
136. (c) जिस प्रकार, मोटर को चलाने के लिए शक्ति की आवश्यकता होती है उसी प्रकार, घोड़ा गाड़ी को चलाने के लिए घोड़े की आवश्यकता होती है।
137. (b) जिस प्रकार, पैनीसिलिन एक औषधि है, उसी प्रकार, ब्रोकाइटिस एक रोग है।
138. (b) जिस प्रकार, परदे से आने वाला प्रकाश ढक जाता है, उसी प्रकार, बादल से सूर्य ढक जाता है।
139. (c) जिस प्रकार, भेड़िया स्वामीय कुल का होता है, उसी प्रकार, बैल गोजातीय होता है।

## प्रकार 2. अंग्रेजी अक्षर सादृश्यता

इसके अन्तर्गत आने वाले प्रश्न, अंग्रेजी वर्णमाला के अक्षरों या अक्षर-समूहों पर आधारित होते हैं। इन प्रश्नों में दिए गए प्रथम दो अक्षर-समूहों के सम्बन्ध को ज्ञात करके इसी आधार पर तीसरे अक्षर-समूह के लिए सही उत्तर को विकल्पों में से ज्ञात करना होता है।

साधारणतः इसके अन्तर्गत पूछे जाने वाले प्रश्न अक्षरों के क्रम पर आधारित होते हैं। अतः ऐसे प्रश्नों को हल करने हेतु अक्षरों के क्रम पर आधारित उनकी संगत संख्याओं को याद रखना आवश्यक होता है। इसके अतिरिक्त परीक्षाओं में पूछे जाने वाले प्रश्न अक्षरों के आवर्तन, स्वर व व्यंजन, छोटे व बड़े अक्षर इत्यादि पर भी आधारित होते हैं।

### अंग्रेजी अक्षर तथा उनकी संगत संख्याएँ

अंग्रेजी अक्षर	A	B	C	D	E	F	G	H	I	J	K	L	M
संगत संख्या	1	2	3	4	5	6	7	8	9	10	11	12	13
अंग्रेजी अक्षर	N	O	P	Q	R	S	T	U	V	W	X	Y	Z
संगत संख्या	14	15	16	17	18	19	20	21	22	23	24	25	26

### अंग्रेजी अक्षर के स्वर और व्यंजन अक्षर

स्वर अक्षर	A	E	I								
व्यंजन अक्षर	B	C	D	F	G	H	J	K	L	M	N
स्वर अक्षर	O	U									
व्यंजन अक्षर	P	Q	R	S	T	V	W	X	Y	Z	

### अंग्रेजी अक्षर के छोटे व बड़े अक्षर

बड़े अक्षर	A	B	C	D	E	F	G	H	I	J	K	L	M
छोटे अक्षर	a	b	c	d	e	f	g	h	i	j	k	l	m
बड़े अक्षर	N	O	P	Q	R	S	T	U	V	W	X	Y	Z
छोटे अक्षर	n	o	p	q	r	s	t	u	v	w	x	y	z

अंग्रेजी अक्षर सादृश्यता से सम्बन्धित प्रश्नों को निम्न उदाहरणों की सहायता से समझा जा सकता है

**निर्देश** (उदाहरण सं. 12-18) नीचे : : चिह्न के बाईं ओर दो पद तथा दाईं ओर एक पद एवं एक प्रश्नवाचक चिह्न (?) दिया गया है। आपको यह ज्ञात करना है कि प्रश्नवाचक चिह्न (?) के स्थान पर दिए गए वैकल्पिक पदों में से कौन-सा एक पद ऐसा है, जिसका दाईं ओर वाले पद से वही सम्बन्ध है जैसा कि बाईं ओर के दोनों पदों में है?

### उदाहरण 12. CHAIR : RIAHC :: TABLE : ?

- (a) ELBAT (b) BLAET (c) ETABL (d) LETAB



यहाँ अक्षरों को विपरीत क्रम में लिखा गया है।



### उदाहरण 13. BCFDH : YXUWS :: MAGKD : ? (SSC Steno 2016)

- (a) NCTMW (b) NZTPW (c) KXKMQ (d) KZTPQ

**व्याख्या** (b) जिस प्रकार,

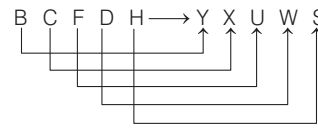

उसी प्रकार,

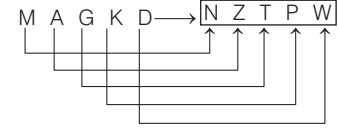

यहाँ प्रत्येक अक्षर को अंग्रेजी वर्णमाला के विपरीत क्रम में लिखा गया है।

### उदाहरण 14. HORSE : SERHO :: CURSE : ?

(RRB NTPC फेज-1 परीक्षा 2016)

- (A) SECRU (B) RCUES (C) SERCU (D) ERCUS  
(a) D (b) C (c) B (d) A

**व्याख्या** (b) जिस प्रकार,

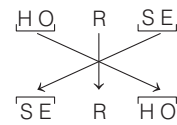

उसी प्रकार,

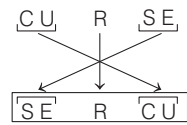

### उदाहरण 15. VIJAY : BDMLY :: SUDHA : ?

- (a) DJKYV (b) DKGYU (c) DKGXV (d) DKDZV

**व्याख्या** (c) जिस प्रकार,

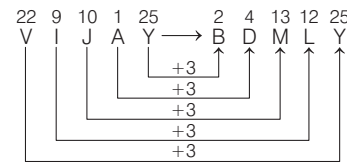

उसी प्रकार,

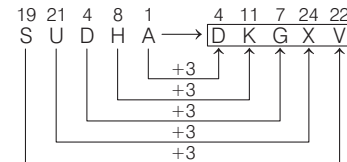

### उदाहरण 16. EGH : IJK :: NPQ : ?

(UP Police SI 2017)

- (a) PRS (b) RSU (c) RTU (d) RST

**व्याख्या** (d) जिस प्रकार,

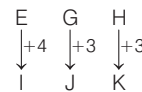

उसी प्रकार,

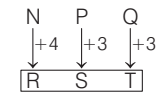

### उदाहरण 17. DART : XGLZ :: SPIN : ?

(UPSSSC अधिनस्थ कृषि सेवा प्राविधिक सहायक परीक्षा 2019)

- (a) MVOT (b) YVCT (c) YJCT (d) MVCT

**व्याख्या** (d) जिस प्रकार,

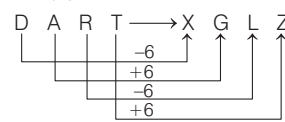

उसी प्रकार,

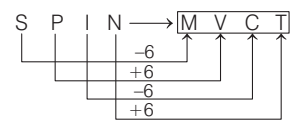

### उदाहरण 18. SHOE : NCJZ :: REWA : ?

(SSC 10+2 2013)

- (a) MZRV (b) CAAR (c) WJBF (d) CITY

**व्याख्या** (a) जिस प्रकार,

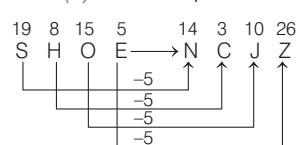

उसी प्रकार,

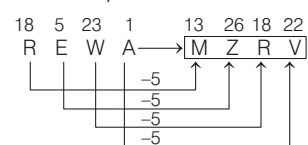



## प्रश्नावली 2.2

1. जिस प्रकार ERID सम्बन्धित है DIRE से, उसी प्रकार RIPE सम्बन्धित है.....से। (IBPS Clerk 2011)  
 (a) EPIR (b) PERI (c) EPRI (d) PEIR  
 (e) IPRE
2. MP का NQ से वही सम्बन्ध है, जो BE का ..... से है। (Andhra Bank PO 2009)  
 (a) CF (b) DG (c) CG (d) DF  
 (e) इनमें से कोई नहीं
3. AG उसी प्रकार सम्बन्धित है IO से, जिस प्रकार EK सम्बन्धित है (Uttarakhand Police SI 2015)  
 (a) MS से (b) LR से (c) PV से (d) SY से
4. BF का IM से वही सम्बन्ध है, जो HL का ..... से है। (UBI PO 2010)  
 (a) PT (b) NR (c) OR (d) OS  
 (e) इनमें से कोई नहीं
5. JM का PS से वही सम्बन्ध है, जो BE का ..... से है। (SBI PO 2009)  
 (a) HJ (b) HK (c) IL (d) JM  
 (e) इनमें से कोई नहीं
6. FI जिस प्रकार सम्बन्धित है KN से, उसी प्रकार PS सम्बन्धित है (Indian Bank Clerk 2009)  
 (a) VY (b) UX (c) WZ (d) UY  
 (e) इनमें से कोई नहीं
7. AB का CD से वही सम्बन्ध है, जो YZ का ... से है। (IBPS Clerk 2011)  
 (a) AB (b) AC (c) WX (d) UV  
 (e) इनमें से कोई नहीं
8. FI का LO से वही सम्बन्ध है, जो PS का ..... से है। (PNB PO 2009)  
 (a) VY (b) VZ (c) WZ (d) UX  
 (e) इनमें से कोई नहीं
9. जिस प्रकार WT का सम्बन्ध QN से है, उसी प्रकार FC का सम्बन्ध किससे है? (BOB Clerk 2010)  
 (a) KH (b) MJ (c) GJ (d) GK  
 (e) इनमें से कोई नहीं
10. जिस प्रकार PRT का सम्बन्ध KMO से है, उसी प्रकार JLN का सम्बन्ध किससे है?  
 (a) DFI (b) EGI (c) DFH (d) DGI  
 (e) इनमें से कोई नहीं
11. जिस प्रकार SEAL का सम्बन्ध ASLE से है, उसी प्रकार POUR का सम्बन्ध किससे है? (LIC ADO 2008)  
 (a) UPRO (b) UPOR  
 (c) ROUP (d) RPUO  
 (e) इनमें से कोई नहीं
12. जिस प्रकार RITE का सम्बन्ध EIRT से है, उसी प्रकार BEAM का सम्बन्ध किससे है? (LIC ADO 2008)  
 (a) MEAB (b) MEBA  
 (c) MAEM (d) MBAE  
 (e) इनमें से कोई नहीं
13. जिस प्रकार DRIVE का सम्बन्ध ESJWF से है, उसी प्रकार FIGHT का सम्बन्ध किससे है? (IBPS PO 2011)  
 (a) EHFGS (b) GJHIU  
 (c) GJFHU (d) EJFGU  
 (e) इनमें से कोई नहीं
- निर्देश** (प्र. सं. 14 और 15) निम्नलिखित जानकारी को पढ़िए और दिए गए प्रश्नों के उत्तर दीजिए। (Dena Bank PO 2010)  
 FLOP का OPFL से सम्बन्ध है और SECOND का ONDSEC से सम्बन्ध है।
14. MIXTURE का सम्बन्ध ..... से है।  
 (a) TUREMIX (b) UREMIXT  
 (c) URETMIX (d) निर्धारित नहीं किया जा सकता  
 (e) इनमें से कोई नहीं
15. EXTREMES का सम्बन्ध ..... से है।  
 (a) EMESEXTR (b) MESREEXT  
 (c) ESMETREX (d) निर्धारित नहीं किया जा सकता  
 (e) इनमें से कोई नहीं
- निर्देश** (प्र. सं. 16-18) निम्नलिखित जानकारी को पढ़िए और दिए गए प्रश्नों के उत्तर दीजिए। (SBI Clerk 2010)  
 ROUGH का UHROG से सम्बन्ध है और PLUCK का UKPLC से सम्बन्ध है।
16. ANCHOR का सम्बन्ध ..... से है।  
 (a) NHRACO (b) HORANC  
 (c) ACONHR (d) निर्धारित नहीं किया जा सकता  
 (e) इनमें से कोई नहीं
17. BUNCH का सम्बन्ध ..... से है।  
 (a) HCBUN (b) NHBUC  
 (c) NHUCB (d) निर्धारित नहीं किया जा सकता  
 (e) इनमें से कोई नहीं
18. AWAKE का सम्बन्ध ..... से है।  
 (a) WAAKE (b) AKEWA  
 (c) AEAWK (d) निर्धारित नहीं किया जा सकता  
 (e) इनमें से कोई नहीं
- निर्देश** (प्र. सं. 19-62) निम्नलिखित प्रश्नों में चिह्न (: :) के बाईं ओर दो अक्षर-युग्म दिए गए हैं, जिनमें आपस में किसी प्रकार से कोई सम्बन्ध है, ठीक उसी प्रकार का सम्बन्ध चिह्न (: :) के दाईं ओर दिए गए अक्षर-युग्म तथा उसके नीचे दिए गए विकल्पों में से किसी एक अक्षर-युग्म के बीच में भी है, वही विकल्प आपका उत्तर है। सही विकल्प को चुनिए।
19. EK : MS :: AG : ?  
 (a) IM (b) IJ (c) IO (d) JP
20. PRT : QSU :: VXZ : ? (SSC Steno 2016)  
 (a) YWA (b) WYA  
 (c) XZW (d) VFX
21. BEGK : ADFJ :: PSVY : ? (SSC Steno 2016)  
 (a) ORUX (b) ROUX (c) LQUT (d) LOQT
22. acme : mace :: face : ? (SSC Steno 2009)  
 (a) cefa (b) cfae (c) cfea (d) afce
23. NEUROTIC : TICRONEU :: PSYCHOTIC : ? (IBPS Clerk 2013)  
 (a) TICCOHPY (b) TICCOHPY  
 (c) TICCHOPSY (d) TICHCOPSY  
 (e) इनमें से कोई नहीं
24. ACEG : DFHJ :: QSUW : ? (SSC 10+2 2013)  
 (a) TVNZ (b) TVZX  
 (c) TVXZ (d) XVTZ

25. CEGI : RTVX :: IKMO : ? (RRB ASM 2012)  
(a) JKNP (b) MNQP (c) LNPR (d) DFHI
26. DARE : ADER :: REEK : ? (RRB ASM 2012)  
(a) EEKR (b) EKER (c) ERKE (d) EERK
27. QPRS : TUWV :: JIKL : ? (Delhi Police Constable 2014)  
(a) NMOP (b) NMPO (c) MNPO (d) MNOP
28. RMSK : SLUI :: KMFZ : ? (RRB NTPC फेज-I परीक्षा 2016)  
(A) HKIB (B) LHKX (C) LIHB (D) LLHX  
(a) C (b) B (c) A (d) D
29. AFKP : BGLQ :: CHMR : ? (SSC 10+2 2014)  
(a) DINS (b) DNIS (c) DFKP (d) DJOT
30. FLOWER : REWOLF :: FRUITS : ? (SSC 10+2 2014)  
(a) STUIRF (b) STUIFR (c) STIURF (d) STRUIF
31. GFEH : MLKN :: ONMP : ? (SSC CGL 2009)  
(a) STRQ (b) LKJN (c) UTSV (d) MLKO
32. ENGINE : CLEGLC :: ? : KMRMP (SSC CGL 2009)  
(a) METER (b) ROTAR (c) MOTOR (d) GEARN
33. UHCDN : VIDEO :: OKZXDQ : ? (SSC CGL 2016)  
(a) REPLAY (b) REPOSE (c) PLAYER (d) OPPOSE
34. AB : ZY :: CD : ? (SSC CGL 2010)  
(a) VU (b) WX (c) UV (d) XW
35. YTOJ : XSNI :: WRMH : ? (SSC CGL 2008)  
(a) VQLG (b) TOJE (c) RMHC (d) UPKF
36. EIGK : EACY :: RVTY : ? (SSC CGL 2010)  
(a) RVSQ (b) RNPM (c) RWUY (d) RMPL
37. WUS : DFH :: MKI : ? (SSC CGL 2017)  
(a) LJH (b) GEC (c) OQS (d) NPR
38. AZBY : CXDW :: EVFU : ? (SSC Steno 2016)  
(a) GHTS (b) TGSH (c) GTHS (d) GSTH
39. SANDY : HZMWB :: CRATE : ? (RRB ग्रुप I परीक्षा 2018)  
(a) XIZVG (b) XIZGV (c) XIGZV (d) XZIGV
40. AHOP : CKSU :: BJMF : ? (SSC CGL 2009)  
(a) EZUQ (b) DMQK  
(c) DQKM (d) CJWM
41. AEHN : BGKR :: DFGN : ? (SSC CGL 2010)  
(a) EHJR (b) EIJR (c) EHKQ (d) DHKQ
42. PALE : LEAP :: POSH : ? (RRB NTPC फेज-I परीक्षा 2016)  
(A) HSPO (B) HSOP  
(C) POSH (D) SHOP  
(a) B (b) D (c) C (d) A
43. MARKET : TEKRAM :: SATURN : ? (SSC MTS 2017)  
(a) NRUTAS (b) NRTUAS (c) NRUATS (d) NURTAS
44. ABCD : WXYZ :: EFGH : ? (SSC CGL 2004)  
(a) STUV (b) STOU  
(c) STUE (d) TSUV
45. NJMP : PLOR :: RTVX : ? (IIFT UG 2014)  
(a) VTXZ (b) TVXZ (c) TVZX (d) SVZX
46. LMK : STR :: IJH : ? (SSC Steno 2016)  
(a) PQO (b) YAZ  
(c) VNM (d) WXZ
47. SAND : QCLF :: DUNE : ? (SSC Steno 2016)  
(a) BWLG (b) BWLH (c) BVLG (d) BWMG
48. BOTTLE : CQWXQK :: FILLED : ? (SSC Steno 2016)  
(a) GKOPJJ (b) GKOPJK  
(c) GKPOJJ (d) GHOPJJ
49. EJOT : ? :: YDIN : VAFK (SSC Steno 2016)  
(a) LQGB (b) BGLQ  
(c) QBGL (d) BGQL
50. SNOP : ONSP :: CLAY : ? (SSC CGL 2017)  
(a) ALCY (b) LCYA  
(c) LYCA (d) ACLY
51. PAN : TDM :: SIP : ? (SSC CGL 2017)  
(a) KMG (b) KLG  
(c) PAM (d) WLO
52. RTU : SUW :: CEF : ? (SSC 10+2 2018)  
(a) FGI (b) DGH (c) EGF (d) DFH
53. ECEIN : NIECE :: VANISH : ? (SSC 10+2 2017)  
(a) HSINVA (b) SHINAV (c) HSINAV (d) HSNIAV
54. HNP : JPR :: QRS : ? (SSC 10+2 2017)  
(a) KNO (b) STU (c) NQR (d) TZA
55. UHCDN : VIDEO :: OKZXDQ : ? (SSC 10+2 2017)  
(a) REPLAY (b) REPOSE  
(c) PLAYER (d) OPPOSE
56. TULIP : ZAROV :: SCALP : ? (SSC Delhi Police Constable 2017)  
(a) HRIGV (b) YIGRV (c) PRIHV (d) VHPRG
57. UNDATED : ATEDUND :: CORRECT : ? (Delhi B.Ed 2011)  
(a) PRECTOC (b) RECTROC (c) ECTRORC (d) RECTCOR
58. NUMBER : UNBMRE :: GHOST : ? (SSC CGL 2004)  
(a) HOGST (b) HOGTS (c) HGOTS (d) HGSOT
59. MAD : JXA :: RUN : ? (SSC Steno 2016)  
(a) OSQ (b) PRJ (c) UXQ (d) ORK
60. DRIVEN : EIDRVN :: BEGUM : ? (SSC 10+2 2003)  
(a) UEBGM (b) EUBGM (c) BGMEU (d) BGMUE
61.  $\frac{M}{AC} : \frac{N}{AD} :: \frac{O}{AE} : ?$  (MAT 2009)  
(a)  $\frac{P}{AF}$  (b)  $\frac{Q}{AB}$  (c)  $\frac{P}{AC}$  (d)  $\frac{R}{AD}$
62.  $\frac{ABC}{F} : \frac{BCD}{I} :: \frac{CDE}{L} : ?$  (MAT 2010)  
(a)  $\frac{DEF}{O}$  (b)  $\frac{DEF}{N}$   
(c)  $\frac{EDF}{O}$  (d)  $\frac{DEF}{M}$

## उत्तर सहित व्याख्या

1. (a) अक्षरों को विपरीत क्रम में लिखा गया है  
 $\therefore$  RIPE  $\Rightarrow$  EPIR

2. (a) जिस प्रकार,  
 $\begin{matrix} 13 & 16 & & 14 & 17 \\ M & P & \longrightarrow & N & Q \\ & & & +1 & \\ & & & +1 & \end{matrix}$

उसी प्रकार,  
 $\begin{matrix} 2 & 5 & & 3 & 6 \\ B & E & \longrightarrow & C & F \\ & & & +1 & \\ & & & +1 & \end{matrix}$

3. (a) जिस प्रकार,  $\begin{matrix} A & G & \longrightarrow & I & O \\ & & & +8 & \\ & & & +8 & \end{matrix}$   
 उसी प्रकार,  $\begin{matrix} E & K & \longrightarrow & M & S \\ & & & +8 & \\ & & & +8 & \end{matrix}$

4. (d) जिस प्रकार,  
 $\begin{matrix} 2 & 6 & & 9 & 13 \\ B & F & \longrightarrow & I & M \\ & & & +7 & \\ & & & +7 & \end{matrix}$   
 उसी प्रकार,  
 $\begin{matrix} 8 & 12 & & 15 & 19 \\ H & L & \longrightarrow & O & S \\ & & & +7 & \\ & & & +7 & \end{matrix}$

5. (b) जिस प्रकार,  
 $\begin{matrix} 10 & 13 & & 16 & 19 \\ J & M & \longrightarrow & P & S \\ & & & +6 & \\ & & & +6 & \end{matrix}$   
 उसी प्रकार,  
 $\begin{matrix} 2 & 5 & & 8 & 11 \\ B & E & \longrightarrow & H & K \\ & & & +6 & \\ & & & +6 & \end{matrix}$

6. (b)  $\begin{matrix} F & I & \longrightarrow & K & N \\ & & & +5 & \\ & & & +5 & \end{matrix}$   $\begin{matrix} P & S & \longrightarrow & U & X \\ & & & +5 & \\ & & & +5 & \end{matrix}$

7. (a) जिस प्रकार,  
 $\begin{matrix} 1 & 2 & & 3 & 4 \\ A & B & \longrightarrow & C & D \\ & & & +2 & \\ & & & +2 & \end{matrix}$   
 उसी प्रकार,  
 $\begin{matrix} 25 & 26 & & 1 & 2 \\ Y & Z & \longrightarrow & A & B \\ & & & +2 & \\ & & & +2 & \end{matrix}$

8. (a) जिस प्रकार,  
 $\begin{matrix} 6 & 9 & & 12 & 15 \\ F & I & \longrightarrow & L & O \\ & & & +6 & \\ & & & +6 & \end{matrix}$

उसी प्रकार,  
 $\begin{matrix} 16 & 19 & & 22 & 25 \\ P & S & \longrightarrow & V & Y \\ & & & +6 & \\ & & & +6 & \end{matrix}$

9. (e) जिस प्रकार,  
 $\begin{matrix} 23 & 20 & & 17 & 14 \\ W & T & \longrightarrow & Q & N \\ & & & -6 & \\ & & & -6 & \end{matrix}$   
 उसी प्रकार,  
 $\begin{matrix} 6 & 3 & & 26 & 23 \\ F & C & \longrightarrow & Z & W \\ & & & -6 & \\ & & & -6 & \end{matrix}$

10. (b) जिस प्रकार,  
 $\begin{matrix} 16 & 18 & 20 & & 11 & 13 & 15 \\ P & R & T & \longrightarrow & K & M & O \\ & & & & -5 & & \\ & & & & -5 & & \\ & & & & -5 & & \end{matrix}$   
 उसी प्रकार,  
 $\begin{matrix} 10 & 12 & 14 & & 5 & 7 & 9 \\ J & L & N & \longrightarrow & E & G & I \\ & & & & -5 & & \\ & & & & -5 & & \\ & & & & -5 & & \end{matrix}$

11. (a) जिस प्रकार,  
 $\begin{matrix} S & E & A & L & \longrightarrow & A & S & L & E \\ 1 & 2 & 3 & 4 & & 3 & 1 & 4 & 2 \end{matrix}$   
 उसी प्रकार,  
 $\begin{matrix} P & O & U & R & \longrightarrow & U & P & R & O \\ 1 & 2 & 3 & 4 & & 3 & 1 & 4 & 2 \end{matrix}$

12. (b) जिस प्रकार,  
 $\begin{matrix} R & I & T & E & \longrightarrow & E & I & R & T \\ 1 & 2 & 3 & 4 & & 4 & 2 & 1 & 3 \end{matrix}$   
 उसी प्रकार,  
 $\begin{matrix} B & E & A & M & \longrightarrow & M & E & B & A \\ 1 & 2 & 3 & 4 & & 4 & 2 & 1 & 3 \end{matrix}$

13. (b) जिस प्रकार,  
 $\begin{matrix} 4 & 18 & 9 & 22 & 5 & & 5 & 19 & 10 & 23 & 6 \\ D & R & I & V & E & \longrightarrow & E & S & J & W & F \\ & & & & & & +1 & & & & \\ & & & & & & +1 & & & & \\ & & & & & & +1 & & & & \\ & & & & & & +1 & & & & \\ & & & & & & +1 & & & & \end{matrix}$   
 उसी प्रकार,  
 $\begin{matrix} 6 & 9 & 7 & 8 & 20 & & 7 & 10 & 8 & 9 & 21 \\ F & I & G & H & T & \longrightarrow & G & J & H & I & U \\ & & & & & & +1 & & & & \\ & & & & & & +1 & & & & \\ & & & & & & +1 & & & & \\ & & & & & & +1 & & & & \\ & & & & & & +1 & & & & \end{matrix}$

उत्तर (प्र. सं. 14 और 15)

$\begin{matrix} F & L & O & P & \longrightarrow & O & P & F & L \\ 1 & 2 & 3 & 4 & & 3 & 4 & 1 & 2 \end{matrix}$   
 $\begin{matrix} S & E & C & O & N & D & \longrightarrow & O & N & D & S & E & C \\ 1 & 2 & 3 & 4 & 5 & 6 & & 4 & 5 & 6 & 1 & 2 & 3 \end{matrix}$

14. (d) दिए गए शब्द में सात अक्षर हैं।  
 अतः निर्धारित नहीं किया जा सकता है।

15. (a)  $\begin{matrix} E & X & T & R & E & M & E & S \\ 1 & 2 & 3 & 4 & 5 & 6 & 7 & 8 \end{matrix} \longrightarrow$

$\begin{matrix} E & M & E & S & E & X & T & R \\ 5 & 6 & 7 & 8 & 1 & 2 & 3 & 4 \end{matrix}$   
 उत्तर (प्र. सं. 16-18)  $\begin{matrix} R & O & U & G & H & \longrightarrow & U & H & R & O & G \\ 1 & 2 & 3 & 4 & 5 & & 3 & 5 & 1 & 2 & 4 \end{matrix}$

तथा  $\begin{matrix} P & L & U & C & K & \longrightarrow & U & K & P & L & C \\ 1 & 2 & 3 & 4 & 5 & & 3 & 5 & 1 & 2 & 4 \end{matrix}$

16. (d)  $\begin{matrix} A & N & C & H & O & R \\ 1 & 2 & 3 & 4 & 5 & 6 \end{matrix} \rightarrow$  निर्धारित नहीं किया जा सकता है, क्योंकि इसमें छः अक्षर हैं।

17. (b)  $\begin{matrix} B & U & N & C & H & \longrightarrow & N & H & B & U & C \\ 1 & 2 & 3 & 4 & 5 & & 3 & 5 & 1 & 2 & 4 \end{matrix}$

18. (c)  $\begin{matrix} A & W & A & K & E & \longrightarrow & A & E & A & W & K \\ 1 & 2 & 3 & 4 & 5 & & 3 & 5 & 1 & 2 & 4 \end{matrix}$

19. (c) जिस प्रकार,  
 $\begin{matrix} E & K & & & & & A & G \\ +8 & +8 & & & & & +8 & +8 \\ \downarrow & \downarrow & & & & & \downarrow & \downarrow \\ M & S & & & & & I & O \end{matrix}$

20. (b) जिस प्रकार,  
 $\begin{matrix} 16 & 18 & 20 & & 17 & 19 & 21 \\ P & R & T & \longrightarrow & Q & S & U \\ & & & & +1 & & \\ & & & & +1 & & \\ & & & & +1 & & \end{matrix}$   
 उसी प्रकार,  
 $\begin{matrix} 22 & 24 & 26 & & 23 & 25 & 1 \\ V & X & Z & \longrightarrow & W & Y & A \\ & & & & +1 & & \\ & & & & +1 & & \\ & & & & +1 & & \end{matrix}$

21. (a) जिस प्रकार,  
 $\begin{matrix} 2 & 5 & 7 & 11 & & & 1 & 4 & 6 & 10 \\ B & E & G & K & \longrightarrow & A & D & F & J \\ & & & & & & -1 & & & \\ & & & & & & -1 & & & \\ & & & & & & -1 & & & \\ & & & & & & -1 & & & \end{matrix}$

उसी प्रकार,  
 $\begin{matrix} 16 & 19 & 22 & 25 & & & 15 & 18 & 21 & 24 \\ P & S & V & Y & \longrightarrow & O & R & U & X \\ & & & & & & -1 & & & \\ & & & & & & -1 & & & \\ & & & & & & -1 & & & \\ & & & & & & -1 & & & \end{matrix}$

22. (b) जिस प्रकार,  
 $\begin{matrix} a & c & m & e & \longrightarrow & m & a & c & e \\ 1 & 2 & 3 & 4 & & 3 & 1 & 2 & 4 \end{matrix}$   
 उसी प्रकार,  
 $\begin{matrix} f & a & c & e & \longrightarrow & c & f & a & e \\ 1 & 2 & 3 & 4 & & 3 & 1 & 2 & 4 \end{matrix}$

उत्तर (प्र. सं. 14 और 15)

23. (c) जिस प्रकार,

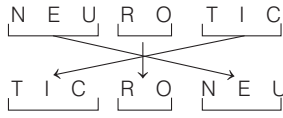

उसी प्रकार,

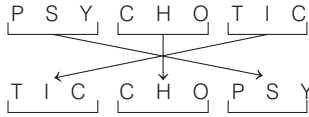

24. (c) जिस प्रकार,

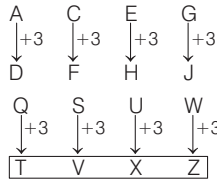

उसी प्रकार,

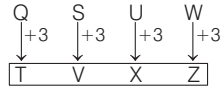

25. (c) जिस प्रकार,

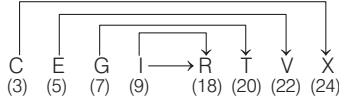

उसी प्रकार,

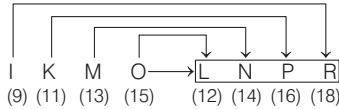

नोट यहाँ पर सभी वर्णों के विपरीत वर्ण को लिखा गया है।

26. (c) जिस प्रकार, DARE → ADER

उसी प्रकार, REEK → ERKE

नोट यहाँ पर प्रथम दो वर्ण तथा अगले दो वर्णों को क्रम बदलकर लिखा गया है।

27. (c) जिस प्रकार,

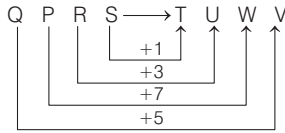

उसी प्रकार,

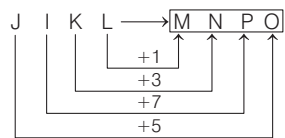

28. (d) जिस प्रकार,

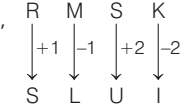

उसी प्रकार,

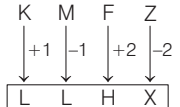

29. (a) जिस प्रकार,

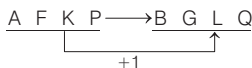

उसी प्रकार,

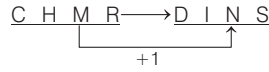

30. (c) जिस प्रकार, FLOWER → REWOLF

उसी प्रकार, FRUITS → STIURF

नोट यहाँ वर्णों को विपरीत क्रम में लिखा गया है।

31. (c) जिस प्रकार,

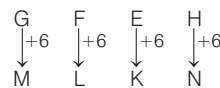

उसी प्रकार,

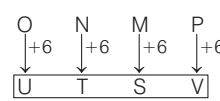

32. (c) जिस प्रकार,

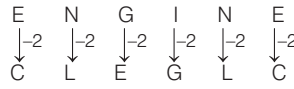

उसी प्रकार,

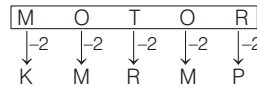

33. (c) जिस प्रकार,

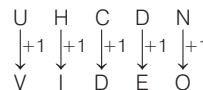

उसी प्रकार,

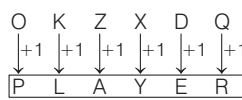

34. (d) जिस प्रकार AB के विपरीत अक्षर ZY है, उसी प्रकार CD के विपरीत अक्षर XW है।

35. (a) जिस प्रकार,

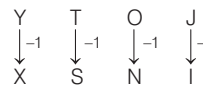

उसी प्रकार,

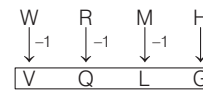

36. (b) जिस प्रकार,

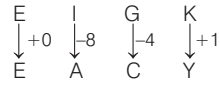

उसी प्रकार

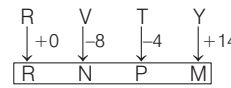

37. (d) जिस प्रकार,

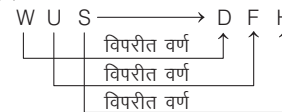

उसी प्रकार,

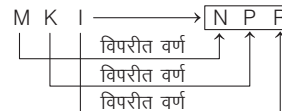

38. (c) जिस प्रकार,

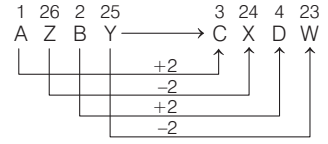

उसी प्रकार,

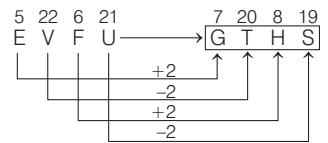

39. (b)

जिस प्रकार, (19) S ↔ H (8)

(1) A ↔ Z (26)

(14) N ↔ M (13)

(4) D ↔ W (23)

(25) Y ↔ B (2)

विपरीत वर्णानुक्रम

उसी प्रकार, (3) C ↔ X (24)

(18) R ↔ I (9)

(1) A ↔ Z (26)

(20) T ↔ G (7)

(5) E ↔ V (22)

40. (b) जिस प्रकार,

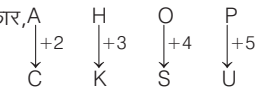

उसी प्रकार,

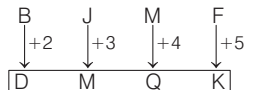

41. (a) जिस प्रकार,

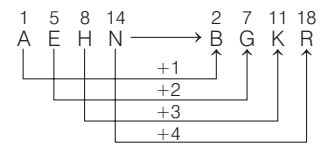

उसी प्रकार,

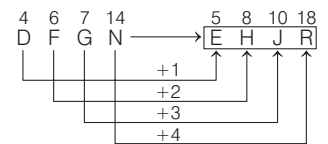

42. (b) जिस प्रकार,



उसी प्रकार,

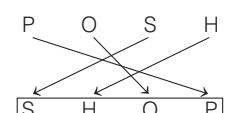

43. (a) जिस प्रकार,  
MARKET → TEGRAM  
उसी प्रकार,  
SATURN → NRUTAS

नोट यहाँ पर वर्णों को विपरीत क्रम में लिखा गया है।

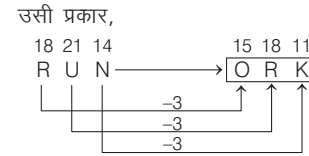
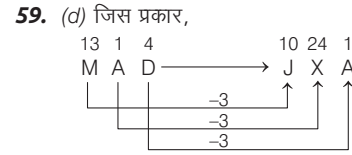
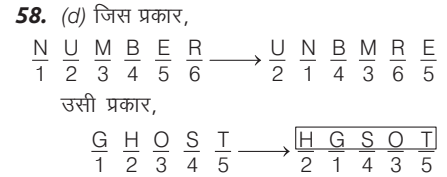
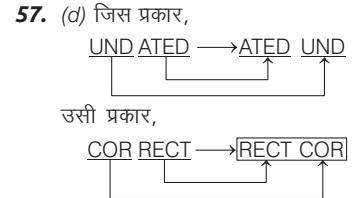
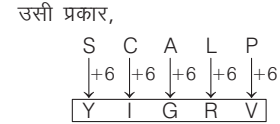
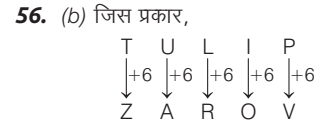
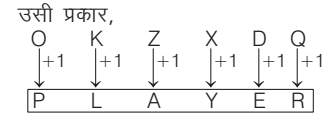
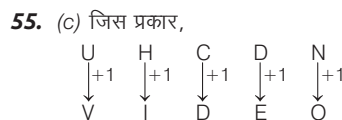
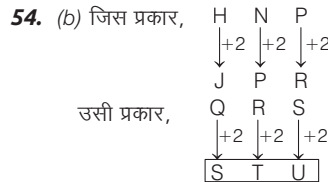
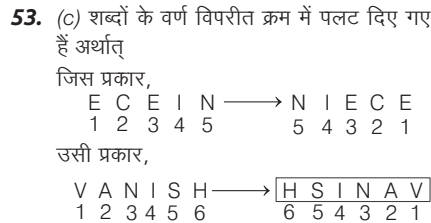
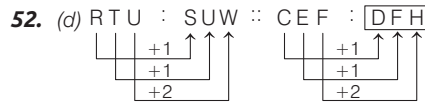
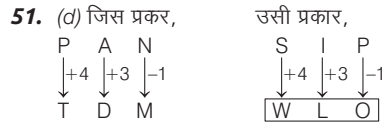
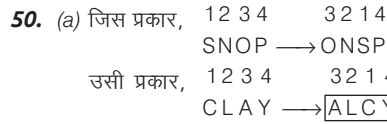
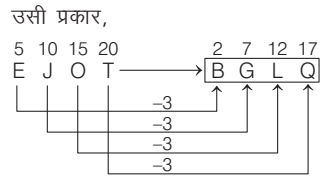
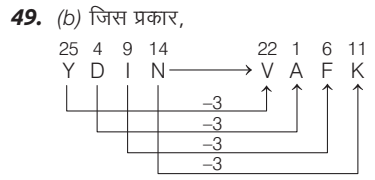
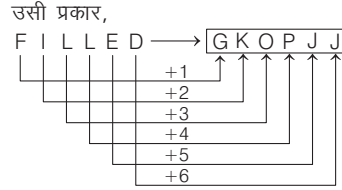
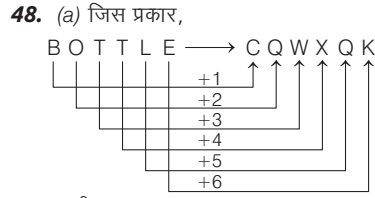
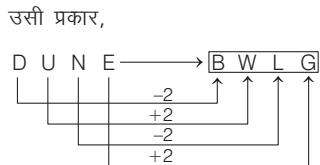
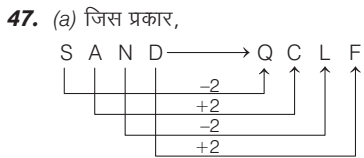
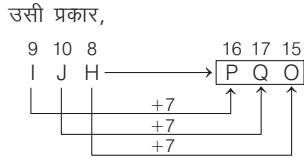
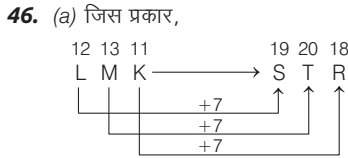
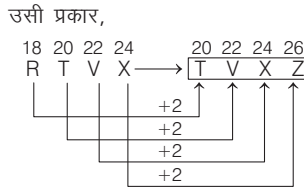
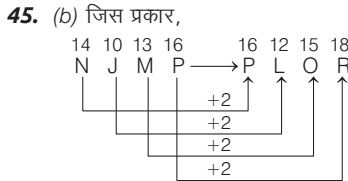
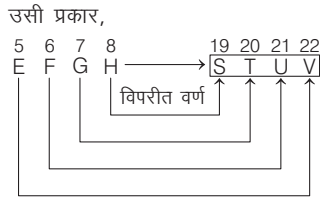
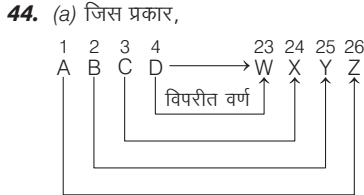

नोट यहाँ स्वर अक्षरों को वर्णाक्रमानुसार पहले रखा गया है और उसके बाद व्यंजन अक्षरों को ज्यों-का-त्यों रखा गया है।

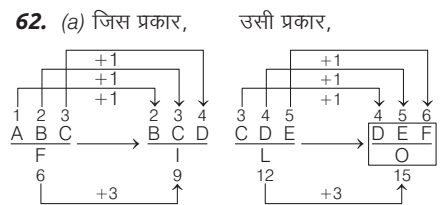
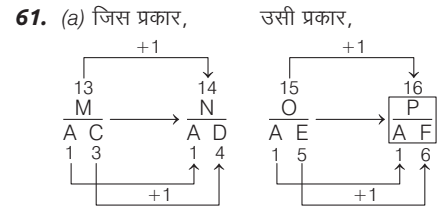

### प्रकार 3. अंग्रेजी शब्द सादृश्यता

इसके अन्तर्गत आने वाले प्रश्न अंग्रेजी शब्दों पर आधारित होते हैं। इन प्रश्नों में दिए गए प्रथम दो शब्दों के सम्बन्धों को ज्ञात करके इसी आधार पर तीसरे शब्द के लिए सही उत्तर दिए गए विकल्पों में से ज्ञात करना होता है। इसके अन्तर्गत निम्न प्रकार से प्रश्न पूछे जाते हैं

#### 1. सम्बन्धित शब्द ज्ञात करना

इस प्रकार के अन्तर्गत आने वाले प्रश्नों में दो शब्द-युग्म दिए गए होते हैं। पहले शब्द-युग्म में शब्दों में मध्य एक निश्चित सम्बन्ध होता है। दूसरे शब्द-युग्म में एक शब्द के स्थान पर प्रश्नवाचक चिह्न (?) का स्थान दिया होता है। पहले युग्म के शब्दों के बीच सम्बन्ध की पहचान करते हुए प्रश्नवाचक चिह्न (?) के स्थान पर आने वाला शब्द विकल्पों में से ज्ञात करना होता है।

**निर्देश** (उदाहरण सं. 19 और 20) नीचे दिए गए प्रत्येक प्रश्न में उस विकल्प का चयन करें, जो तीसरे शब्द से ठीक उसी तरह सम्बन्धित है जिस प्रकार दूसरा पद पहले पद से सम्बन्धित है।

● **उदाहरण 19.** Shallow : Profound :: Synonym : ?  
(RRB ग्रुप डी परीक्षा 2018)

- (a) Content (b) Context  
(c) Meaning (d) Antonym

**व्याख्या** (d) जिस प्रकार, Shallow (उथला) का विपरीतार्थक शब्द Profound (गहरा) है।  
उसी प्रकार, Synonym (समानार्थी) का विपरीतार्थक शब्द Antonym (विपरीतार्थी) है।

● **उदाहरण 20.** Dog : Kennel :: Bee : ?  
(RRB NTPC फेज-1 परीक्षा 2016)

- (A) Hive (B) Barn  
(C) Hole (D) Nest  
(a) B (b) A  
(c) D (d) C

**व्याख्या** (b) जिस प्रकार, कुत्ता (Dog), कुत्ताघर (Kennel) में रहता है। उसी प्रकार, मक्खी (Bee), छत्ते (Hive) में रहती है।

#### 2. शब्द युग्म के समरूप शब्द युग्म ज्ञात करना

इस प्रकार के अन्तर्गत आने वाले प्रश्नों में दो शब्द दिए गए होते हैं, जो आपस में किसी प्रकार से सम्बन्धित होते हैं। ठीक इसी प्रकार का सम्बन्ध नीचे दिए गए विकल्पों में से किसी एक विकल्प में होता है, इसे ही आपको ज्ञात करना होता है।

● **उदाहरण 21.** नीचे दो शब्द दिए गए हैं, जोकि आपस में किसी प्रकार से सम्बन्धित हैं, ठीक इसी प्रकार का सम्बन्ध नीचे दिए गए विकल्पों में से किसी एक विकल्प में भी है, उस विकल्प को ज्ञात कीजिए।

Cricket : Game :: ?

- (a) Book : Read  
(b) King : Rule  
(c) Hindi : Language  
(d) Constitution : Assembly

**व्याख्या** (c) जिस प्रकार Cricket एक Game है, उसी प्रकार Hindi एक Language है।

● **उदाहरण 22.** निम्नलिखित में से शब्दों का कौन-सा युग्म वैसा ही सम्बन्ध दर्शाता है जिस प्रकार का सम्बन्ध Fan : Heat के बीच है?  
(IBPS PO 2013)

- (a) Water : Drink (b) Light : Night  
(c) Teach : Student (d) Air : Breadth  
(e) Food : Hunger

**व्याख्या** (e) जब गर्मी (Heat) होती है, तब पंखा (Fan) चलाया जाता है, उसी प्रकार भूख (Hunger) लगने पर भोजन (Food) किया जाता है।

#### 3. अक्षर प्रतिस्थापन के आधार पर समरूप शब्द ज्ञात करना

इसके अन्तर्गत सम्बन्धित शब्दों के दो युग्म दिए गए होते हैं। नीचे दिए गए विकल्पों में से उस वैकल्पिक शब्द को ज्ञात करना होता है, जिसका प्रश्नवाचक चिह्न (?) के बाईं ओर वाले शब्द से वैसा ही सम्बन्ध हो।

● **उदाहरण 23.** नीचे सम्बन्धित शब्दों के दो युग्म दिए गए हैं। नीचे दिए गए विकल्पों में से उस वैकल्पिक शब्द को ज्ञात कीजिए, जिसका प्रश्नवाचक चिह्न (?) के बाईं ओर वाले शब्द से वैसा ही सम्बन्ध हो।

Fit, Feat; Sit, Seat; Bid, ?

- (a) Bed (b) Beit (c) Beat (d) Bead

**व्याख्या** (d) जिस प्रकार,

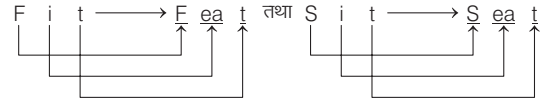

उपरोक्त शब्द Fit एवं Sit के अक्षर i को अक्षर ea के रूप में परिवर्तित करके दो नए शब्द Feat एवं Seat बनाए गए हैं।

उसी प्रकार,

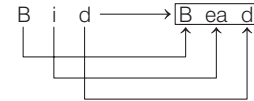

#### 4. अक्षर चयन के आधार पर समरूप शब्द ज्ञात करना

इसके अन्तर्गत आने वाले प्रश्नों में शब्दों के कुछ युग्म दिए गए होते हैं। इसमें अन्त वाला युग्म अपूर्ण होता है। प्रश्न के नीचे चार/पाँच वैकल्पिक शब्द दिए गए होते हैं,

जिनमें से एक शब्द उपरोक्त अन्तिम अपूर्ण युग्म को पूरा करता है। आपको इसी शब्द को विकल्प में से ज्ञात करना होता है।

● **उदाहरण 24.** नीचे शब्दों के कुछ युग्म दिए गए हैं। इसमें अन्त वाला युग्म अपूर्ण है। प्रश्न के नीचे वैकल्पिक शब्द दिए गए हैं, जिनमें से एक शब्द उपरोक्त अन्तिम अपूर्ण युग्म को पूरा कर सकता है। बताइए कि वह कौन-सा शब्द है?

Policeman, Ice; Penniless, Nil; Consonant, ?

- (a) Con (b) Son (c) Ant (d) Not

**व्याख्या** (b) जिस प्रकार,

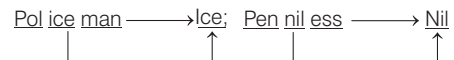

उपरोक्त शब्द Policeman तथा Penniless के मध्य के तीन अक्षरों को लेकर क्रमशः Ice तथा Nil शब्द बनाए गए हैं।

उसी प्रकार,

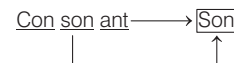



## प्रश्नावली 2.3

**निर्देश** (प्र. सं. 1-10) निम्नलिखित प्रश्नों में चिह्न (: :) के बाईं ओर दो शब्द दिए गए हैं, जोकि आपस में किसी प्रकार सम्बन्धित हैं, ठीक उसी प्रकार का सम्बन्ध चिह्न (: :) के दाईं ओर दिए गए शब्द तथा उसके नीचे दिए गए विकल्पों में से किसी एक शब्द के बीच में भी हैं, वही विकल्प आपका उत्तर है। सही विकल्प को चुनिए।

1. Maharashtra : India :: Texas : ? (SSC 10+2 2014)  
(a) Canada (b) Mexico (c) Brazil (d) USA

2. Instrument : Play :: Bell : ? (RRB ग्रुप डी परीक्षा 2018)  
(a) Shape (b) Metal (c) Ring (d) Sound

3. Axe : Woodcutter :: Needle : ? (UP Police Constable 2018)  
(a) Butcher (b) Carpenter (c) Tailor (d) Painter

4. Cricket : Pitch :: Skating : ..... (RRB NTPC फेज-1 परीक्षा 2016)  
(A) Rink (B) Ground (C) Court (D) Ring  
(a) D (b) B (c) A (d) C

5. Coins : Mint :: Bricks : ? (WBSC 2018)  
(a) Foundry (b) Cemetery (c) Furnace (d) Kiln

6. River : Stream :: Ocean : ? (SSC CGL 2017)  
(a) Current (b) Pond (c) Dam (d) Sea

7. Prediction : Future :: Regret : ? (SSC Steno 2016)  
(a) Past (b) Present (c) Sin (d) Time

8. Hongkong : China :: Vatican : ? (SSC MTS 2013)  
(a) France (b) Mexico (c) Canada (d) Rome

9. Grass : Green :: Desert : ? (RRB ग्रुप डी परीक्षा 2018)  
(a) Big (b) Shiny (c) Oasis (d) Dry

10. Oxygen : Burn :: Carbon dioxide : ? (IBPS Clerk 2012)  
(a) Isolate (b) Foam (c) Extinguishes (d) Explode

**निर्देश** (प्र. सं. 11-46) नीचे दिए गए प्रत्येक प्रश्न में ऊपर दो शब्द दिए गए हैं, जोकि आपस में किसी प्रकार से सम्बन्धित हैं, ठीक उसी प्रकार का सम्बन्ध नीचे दिए गए विकल्पों में से किसी एक विकल्प में भी है, उस विकल्प को ज्ञात कीजिए।

11. Sphere : Hemisphere (RRB NTPC फेज-1 परीक्षा 2016)  
(A) Full Moon : New Moon (B) Desktop : Table  
(C) Square : Triangle (D) Full Day : Night  
(a) B (b) C (c) D (d) A

12. Bones : Ligaments :: ? (Canara Bank PO 2005)  
(a) Knee : Joint (b) Fat : Cell  
(c) Break : Stretch (d) Muscles : Tendon  
(e) इनमें से कोई नहीं

13. Bunch : Key :: ? (Indian Bank PO 2007)  
(a) Hound : Pack (b) Beehive : Bee  
(c) Bouquet : Flower (d) Team : Competition  
(e) Examination : Subject

14. Canvas : Painter :: ? (UCO Bank PO 2001)  
(a) Marble : Sculptor (b) Chisel : Wood  
(c) Leather : Shoe (d) Brush : Palette  
(e) Hammer : Carpenter

15. Cloth : Clothes :: ? (PNB PO 2002)  
(a) Brain : Mind (b) Lady : Women  
(c) Watch : Watches (d) Clay : Crockery  
(e) इनमें से कोई नहीं

16. Composer : Music :: ? (Allahabad Bank PO 2000)  
(a) Author : Book (b) Actor : Director  
(c) Team : Manager (d) Invention : Scientist  
(e) Prose : Novelist

17. Earth : Moon :: ? (Vijaya Bank PO 2009)  
(a) Elephant : Ant (b) Sun : Uranus  
(c) Ship : Boat (d) Asia : India  
(e) School : Classroom

18. Editor : Magazine :: ? (SBI PO 2012)  
(a) Novel : Writer (b) Poem : Poet  
(c) Chair : Carpenter (d) Director : Film  
(e) Psychiatrist : Neurotic

19. Effort : Success :: ? (Dena Bank PO 2009)  
(a) Climb : Mountain (b) Enjoy : Drama  
(c) Healthy : Vitamin (d) Play : Cricket  
(e) Reading : Knowledge

20. Energy : Dissipate :: ? (UBI PO 2005)  
(a) Food : Temperature (b) Power : Generator  
(c) Atom : Explosion (d) Money : Squander  
(e) Charge : Battery

21. Flow-Sheet : Manufacturer :: ?  
(a) Script : Actor (b) Blue Print : Architect  
(c) Formula : Product (d) Cameraman : Film  
(e) Scenario : Writer

22. Frankness : Blunt :: ? (SBI PO 2011)  
(a) Rest : Activity (b) Weep : Laugh  
(c) Rise : Awake (d) Sickness : Death  
(e) इनमें से कोई नहीं

23. Gold : Sovereign :: ? (BOB PO 2006)  
(a) Ornament : Beauty (b) Wool : Sweater  
(c) Silver : Metal (d) Sheet : Quilt  
(e) इनमें से कोई नहीं

24. Hockey : Game :: ? (BOI PO 2004)  
(a) Book : Read (b) King : Rule  
(c) Latin : Language (d) Constitution : Assembly  
(e) इनमें से कोई नहीं

25. Illiterate : Uneducated :: ? (SBI PO 2008)  
(a) City : Village (b) Country : State  
(c) Palace : Hut (d) Vision : Sight  
(e) इनमें से कोई नहीं

26. Ink : Paper :: ?  
(a) Pen : Pencil (b) Paint : Painting  
(c) Chalk : Blackboard  
(d) Carbon Paper : Ball Point Pen  
(e) Felt Board : Drawing Pen

27. Inspiration : Poetry :: ? (PNB PO 2001)  
 (a) Brush : Painting (b) Thought : Mind  
 (c) Dirt : Disease (d) Music : Noise  
 (e) इनमें से कोई नहीं
28. Intelligentia : Elitist :: ? (Allahabad Bank PO 2008)  
 (a) Gentry : Public (b) Outer Shell : Sea Shell  
 (c) Rabble : Plebeian (d) Intelligency : Intelligent  
 (e) Commonality : Common Class
29. Intimidate : Wheedle :: ? (Corporation Bank PO 2007)  
 (a) Extol : Disparage (b) Defile : Rebuke  
 (c) Coordinate : Disinter (d) Resolute : Impetuous  
 (e) Outwordly : Truly
30. Jackal : Dog :: ? (Indian Bank PO 2001)  
 (a) Tiger : Wolf (b) Crow : Bat  
 (c) Orange : Lemon (d) Ant : Antelope  
 (e) इनमें से कोई नहीं
31. Lively : Dull :: ? (BOI PO 2004)  
 (a) Happy : Gay (b) Employed : Jobless  
 (c) Emotional : Sensitive (d) Flower : Bud  
 (e) इनमें से कोई नहीं
32. Lugubrious : Sorrowful :: ? (IOB PO 2003)  
 (a) Credible : Incredible (b) Lustrous : Luscious  
 (c) Unhappy : Gloomy (d) Euphoric : Cheerful  
 (e) Frenzied : Excited
33. Medicine : Science :: ? (OBC PO 2004)  
 (a) Daughter : Father (b) School : College  
 (c) Tomato : Vegetable (d) Penicillin : Aspirin  
 (e) इनमें से कोई नहीं
34. Portico : Building :: ? (Dena Bank PO 2008)  
 (a) Fort : Fortress (b) Wheel : Bicycle  
 (c) Stove : Kitchen (d) Ship : Steamer  
 (e) इनमें से कोई नहीं
35. Poverty : Prosperity :: ? (Canara Bank PO 2007)  
 (a) Train : Cart (b) Rain : Flood  
 (c) Love : Sorrow (d) Intelligence : Stupidity  
 (e) इनमें से कोई नहीं
36. Primary : Middle :: ?  
 (a) King : Queen (b) College : School  
 (c) Doctor : Nurse (d) Captain : Major  
 (e) इनमें से कोई नहीं
37. Profit : Loss :: ? (SBI PO 2011)  
 (a) Success : Failure (b) Whole : Part  
 (c) Adult : Child (d) Rupee : Paisa  
 (e) Multiplication : Addition
38. Resignation : Office :: ? (SBI PO 2003)  
 (a) Competition : Game (b) Abdication : Throne  
 (c) Appointment : Interview (d) Illness : Hospital  
 (e) Moisture : Rain
39. Sadist : Injury :: ? (Vijaya Bank PO 2003)  
 (a) Thief : Robbery (b) Opportunist : Generosity  
 (c) Priest : Church (d) Dentist : Teeth  
 (e) इनमें से कोई नहीं
40. Sapling : Tree :: ? (UBI PO 2005)  
 (a) Horse : Mare (b) River : Brook  
 (c) Bud : Flower (d) Student : Teacher  
 (e) Tree : Furniture
41. Success : Failure :: ? (SBI PO 2010)  
 (a) Disappointment : Failure (b) Playing : Losing  
 (c) Happy : Sad (d) Profit : Share  
 (e) Reading : Writing
42. Thirst : Water :: ? (UBI PO 2009)  
 (a) Appetite : Meal (b) Poison : Death  
 (c) Ice : Cold (d) Sun : Energy  
 (e) Food : Hunger
43. Trilogy : Novel :: ? (PNB PO 2007)  
 (a) Gun : Cartridge (b) Serial : Episode  
 (c) Milk : Cream (d) Rice : Husk  
 (e) Fabric : Weaving
44. Valuable : Invaluable :: ? (BOB PO 2002)  
 (a) Costly : Cut-Rate (b) Frugality : Wealth  
 (c) Thriftiness : Cheap (d) Miserly : Philantropic  
 (e) इनमें से कोई नहीं
45. Visitor : Welcome :: ? (BOI PO 2009)  
 (a) Hungry : Beggar (b) Worship : God  
 (c) Criminal : Prosecute (d) Watchman : Theft  
 (e) Warrior : Conquer
46. Water : Swim :: ? (Indian Bank PO 2001)  
 (a) Flood : Damage (b) Knot : Tie  
 (c) Graze : Grass (d) Ground : Play  
 (e) Plan : Implement
- निर्देश** (प्र. सं. 47-53) निम्नलिखित प्रत्येक प्रश्न में शब्दों के कुछ युग्म दिए गए हैं। इनमें अन्त वाला युग्म अपूर्ण है। प्रत्येक प्रश्न के नीचे चार वैकल्पिक शब्द दिए गए हैं, जिनमें से एक शब्द उपरोक्त अन्तिम अपूर्ण युग्म को पूरा कर सकता है। बताइए कि वह कौन-सा शब्द है?
47. POT → TOPE; FIN → NIFE; LIT → ? (SSC CGL 2004)  
 (a) TILO (b) TILE (c) LITE (d) TILL
48. bit → tub; nib → bun; tin → ? (SSC 10+2 2002)  
 (a) nit (b) nut (c) int (d) nti
49. dam → mad; net → ten; drab → ? (SSC 10+2 2002)  
 (a) bread (b) bad (c) bard (d) drad
50. draw → ward; pots → stop; meat → ? (SSC CGL 2004)  
 (a) taem (b) eat (c) mate (d) team
51. tip → pit; gum → mug; pool → ? (SSC CGL 2005)  
 (a) plo (b) topo (c) lopo (d) loop
52. Bread → Bed; Flour → For; Wheat → ? (SSC 10+2 2008)  
 (a) Wat (b) Wet (c) What (d) Whet
53. But → Tub; Sun → Nus; For → ? (SSC 10+2 2010)  
 (a) Orf (b) Rfo (c) Rof (d) Fro
- निर्देश** (प्र. सं. 54-58) नीचे दिए गए प्रत्येक प्रश्न में शब्दों के कुछ युग्म दिए गए हैं। इसमें अन्त वाला युग्म अपूर्ण है। प्रश्न के नीचे वैकल्पिक शब्द दिए गए हैं, जिनमें से एक शब्द उपरोक्त अन्तिम अपूर्ण युग्म को पूरा कर सकता है। बताइए कि वह कौन-सा शब्द है?
54. Person, son ; Forget, get : Engage, ?  
 (a) eng (b) age (c) ganga (d) english

55. Doomday : Doom : Highest, High ; Master, ?  
 (a) Mastic (b) Mast  
 (c) Star (d) Roster
56. Image, a : Hollywood, y ; Cattiness, ?  
 (a) s (b) e  
 (c) i (d) a

57. HAND, AND ; TEAR, EAR ; STAB, ?  
 (a) TAB (b) STA  
 (c) BAT (d) MAT
58. Coldly, old; Golden, old ; Plastic, ?  
 (a) stic (b) plas  
 (c) last (d) tic

## उत्तर सहित व्याख्या

1. (d) जिस प्रकार, Maharashtra, India का एक राज्य है। उसी प्रकार, Texas, USA का एक राज्य है।
2. (c) जिस प्रकार, Instrument (वाद्य) को Play (बजाया) किया जाता है, उसी प्रकार, Bell (घण्टी) को Ring (बजाया) किया जाता है।
3. (c) जिस प्रकार, Woodcutter, Axe द्वारा लकड़ी काटता है। उसी प्रकार, Tailor, Needle की सहायता से कपड़े सिलता है।
4. (c) जिस प्रकार, Cricket, Pitch पर खेला जाता है। उसी प्रकार, Skating, Rink में की जाती है।
5. (d) जिस प्रकार, Coins, Mint में बनते हैं उसी प्रकार, Bricks, Kiln में बनती हैं।
6. (a) जिस प्रकार, River में Stream होती है। उसी प्रकार, Ocean में Current होता है।
7. (a) जिस प्रकार, Future के लिए Prediction होती है। उसी प्रकार Past के लिए Regret होती है।
8. (d) जिस प्रकार, Hongkong, China में है। उसी प्रकार, Vatican, Rome में है।
9. (d) जिस प्रकार, Grass (घास) का गुण Green (हरा) होना है। उसी प्रकार, Desert (रेगिस्तान) का गुण, Dry (सूखा) होता है।
10. (c) जिस प्रकार, Oxygen, Burn में सहायक है। उसी प्रकार, Corban dioxide, Extinguishes में सहायक है।
11. (b) जिस प्रकार, Sphere (गोला) से दो Hemisphere (अर्द्धगोले) का निर्माण सम्भव है। उसी प्रकार, एक Square (वर्ग) से दो Triangles (त्रिभुजों) का निर्माण सम्भव है।
12. (d) जिस प्रकार, Bones, Ligament के द्वारा जुड़ा रहता है, उसी प्रकार, Muscles, Tendon के द्वारा जुड़ा रहता है।
13. (c) जिस प्रकार, Bunch, Key के गुच्छे के लिए प्रयोग किया जाता है, उसी प्रकार, Bouquet, Flower के गुच्छे के लिए प्रयोग किया जाता है।
14. (a) जिस प्रकार, Painter, Canvas पर चित्र बनाता है, उसी प्रकार, Sculptor, Marble पर मूर्ति नक्काशी करता है।
15. (c) जिस प्रकार, Cloth का Plural Clothes होता है, उसी प्रकार, Watch का Plural Watches होता है।

16. (a) जिस प्रकार, Composer, Music Compose करता है, उसी प्रकार, Author, Book लिखता है।
17. (b) जिस प्रकार, Earth के चारों ओर Moon परिक्रमा करता है, उसी प्रकार, Sun के चारों ओर Uranus परिक्रमा करता है।
18. (d) जिस प्रकार, Editor की Magazine में प्रमुख भूमिका होती है, उसी प्रकार Director की Film में प्रमुख भूमिका होती है।
19. (e) जिस प्रकार, Effort करने पर Success प्राप्त होती है, उसी प्रकार, Reading करने पर Knowledge प्राप्त होती है।
20. (d) जिस प्रकार अदूरदर्शिता के कारण Energy का Dissipate होता है, उसी प्रकार अदूरदर्शिता के कारण ही Money का Squander होता है।
21. (b) जिस प्रकार, Manufacturer परिणाम प्राप्त करने के लिए Flow-Sheet की मदद लेता है, उसी प्रकार, Architect मनोनुकूल रूप प्रदान करने के लिए Blue Print की मदद लेता है।
22. (a) जिस प्रकार, Frankness का विपरीत Blunt होता है, उसी प्रकार, Rest का विपरीत Activity होता है।
23. (b) जिस प्रकार, Gold से Sovereign बनाया जाता है, उसी प्रकार, Wool से Sweater बनाया जाता है।
24. (c) जिस प्रकार, Hockey एक Game है, उसी प्रकार, Latin एक Language है।
25. (d) जिस प्रकार, Illiterate एवं Uneducated का अर्थ समान होता है, उसी प्रकार, Vision एवं Sight का अर्थ समान होता है।
26. (c) जिस प्रकार, Ink से Paper पर लिखा जाता है, उसी प्रकार, Chalk से Blackboard पर लिखा जाता है।
27. (b) जिस प्रकार, Inspiration का सम्बन्ध Poetry से है, उसी प्रकार, Thought का सम्बन्ध Mind से है।
28. (d) जिस प्रकार, Intelligentia का सम्बन्ध Elitist से है, उसी प्रकार, Intelligency का सम्बन्ध Intelligent से है।
29. (a) जिस प्रकार, Intimidate का विपरीत Wheedle होता है, उसी प्रकार, Extol का विपरीत Disparage होता है।

30. (c) जिस प्रकार, Jackal और Dog देखने में एकसमान होते हैं, उसी प्रकार, Orange और Lemon देखने में एकसमान होते हैं।
31. (b) जिस प्रकार, Lively का विपरीत Dull होता है, उसी प्रकार, Employed का विपरीत Jobless होता है।
32. (e) जिस प्रकार, Lugubrious प्राणी का Sorrowful रहना एक मनोवैज्ञानिक प्रक्रिया है, उसी प्रकार, Frenzied प्राणी का Excited होना एक मनोवैज्ञानिक प्रक्रिया है।
33. (c) जिस प्रकार, Medicine, Science के अन्तर्गत आता है, उसी प्रकार, Tomato, Vegetable के अन्तर्गत आता है।
34. (a) जिस प्रकार, Building के आगे Portico होती है, उसी प्रकार, Fortress के आगे Fort होती है।
35. (d) जिस प्रकार, Poverty का विपरीत Prosperity होता है, उसी प्रकार, Intelligence का विपरीत Stupidity होता है।
36. (d) जिस प्रकार, Primary के बाद Middle होता है, उसी प्रकार, Captain के बाद Major होता है।
37. (a) जिस प्रकार, Profit का विपरीत Loss होता है, उसी प्रकार, Success का विपरीत Failure होता है।
38. (b) जिस प्रकार, Office से Resignation दिया जाता है, उसी प्रकार, Throne से Abdication किया जाता है।
39. (a) जिस प्रकार, Sadist, Injury करता है, उसी प्रकार, Thief, Robbery करता है।
40. (c) जिस प्रकार, Sapling विकसित होने पर Tree में परिणत हो जाता है, उसी प्रकार, Bud विकसित होने पर Flower में परिणत हो जाता है।
41. (c) जिस प्रकार, Success का विपरीत Failure होता है, उसी प्रकार, Happy का विपरीत Sad होता है।
42. (a) जिस प्रकार, Thirst को शान्त करने के लिए Water की आवश्यकता होती है, उसी प्रकार, Appetite को शान्त करने के लिए Meal की आवश्यकता होती है।



## प्रकार 4. संख्या सादृश्यता

इसके अन्तर्गत आने वाले प्रश्नों में संख्याओं के क्रम, संख्याओं के वर्गों के क्रम, अभाज्य संख्याओं के क्रम आदि पर आधारित प्रश्न पूछे जाते हैं। दूसरे शब्दों में, हम कह सकते हैं कि इसके अन्तर्गत पूछे जाने वाले प्रश्न गणितीय संक्रियाओं पर आधारित होते हैं।

इसके अन्तर्गत निम्न प्रकार के प्रश्न पूछे जाते हैं

### 1. सम्बन्धित संख्या/संख्या-युग्म ज्ञात करना

इसके अन्तर्गत आने वाले प्रश्नों में :: चिह्न के बाईं ओर दी गई संख्याओं के मध्य के सम्बन्ध के आधार पर प्रश्नवाचक चिह्न (?)/चिह्नों (? : ?) के स्थान पर आने वाली संख्या/संख्या युग्म ज्ञात करना होता है।

- **उदाहरण 25.** उस विकल्प का चयन करें, जो तीसरे पद से उसी प्रकार सम्बन्धित है जिस प्रकार दूसरा पद, पहले पद से सम्बन्धित है।

$$23 : 69 :: 27 : ? \quad (\text{UPSSSC विधान भवन रक्षक/वनरक्षक 2018})$$

- (a) 91 (b) 81 (c) 72 (d) 89

**व्याख्या (b)** जिस प्रकार,  $23 \times 3 = 69$

$$\text{उसी प्रकार, } 27 \times 3 = \boxed{81}$$

- **उदाहरण 26.** निम्नलिखित विकल्पों में से सम्बन्धित संख्या चुनिए।

$$6 : 18 :: 4 : ? \quad (\text{SSC Steno 2016})$$

- (a) 6 (b) 8 (c) 10 (d) 14

**व्याख्या (d)** जिस प्रकार,  $6 \times 2 + 6 = 12 + 6 = 18$

$$\text{उसी प्रकार, } 4 \times 2 + 6 = 8 + 6 = \boxed{14}$$

- **उदाहरण 27.** दिए गए विकल्पों में से सम्बन्धित संख्या को चुनिए।

$$8 : 32 :: 6 : ? \quad (\text{UPSSSC लौअर सबऑर्डिनेट II भर्ती परीक्षा 2017})$$

- (a) 31 (b) 22  
(c) 18 (d) 21

**व्याख्या (c)** जिस प्रकार,  $8^2 = 64$

$$\Rightarrow 64 \div 2 = 32$$

उसी प्रकार,  $6^2 = 36 \Rightarrow 36 \div 2 = \boxed{18}$

- **उदाहरण 28.** निम्नलिखित विकल्पों में से सम्बन्धित संख्या-युग्म चुनिए।  
8 : 49 :: ? : ?

- (a) 8 : 24 (b) 5 : 26 (c) 5 : 16 (d) 7 : 8

**व्याख्या (c)** जिस प्रकार,

$$8 \Rightarrow (8-1)^2 = 7^2 = 49$$

उसी प्रकार,  $5 \Rightarrow (5-1)^2 = 4^2 = \boxed{16}$

### 2. संख्या समुच्चय के समरूप संख्या समुच्चय ज्ञात करना

इनके अन्तर्गत आने वाले प्रश्नों में कुछ संख्याओं (जैसे-तीन/चार/पाँच) का एक समुच्चय दिया गया होता है, जिसमें दी गई संख्याएँ किन्हीं गणितीय संक्रियाओं के आधार पर एक-दूसरे से सम्बन्धित होती हैं। उत्तर विकल्पों में आपको वह संख्या समुच्चय ज्ञात करना होता है, जो प्रश्न में दिए गए संख्या समुच्चय से अधिकतम मेल खाता हो।

- **उदाहरण 29.** नीचे दिए गए विकल्पों में से उस विकल्प को ज्ञात कीजिए, जो 10 : 13 : 16 के समान है। (UPSSSC परिचालक भर्ती परीक्षा 2015)

- (a) 8 : 10 : 15 (b) 23 : 29 : 23  
(c) 10 : 16 : 23 (d) 13 : 16 : 19

**व्याख्या (d)** जिस प्रकार,

$$10 : 13 : 16$$

$$\begin{array}{ccc} \boxed{10} & \boxed{13} & \boxed{16} \\ & \uparrow & \uparrow \\ & +3 & +3 \end{array}$$

उसी प्रकार,

$$13 : 16 : 19$$

$$\begin{array}{ccc} \boxed{13} & \boxed{16} & \boxed{19} \\ & \uparrow & \uparrow \\ & +3 & +3 \end{array}$$

## प्रश्नावली 2.4

**निर्देश** (प्र. सं. 1-41) निम्नलिखित प्रश्नों में चिह्न (: : ) के बाईं ओर दो संख्याएँ दी गई हैं, जिनमें आपस में किसी प्रकार से कोई सम्बन्ध है, ठीक उसी प्रकार का सम्बन्ध चिह्न (: : ) के दाईं ओर दी गई संख्या तथा उसके नीचे दिए गए विकल्पों में से किसी एक विकल्प के बीच में भी है, वही विकल्प आपका उत्तर है। सही विकल्प को चुनिए।

1. 4 : 10 :: 8 : ? (IB ACIO 2017)  
(a) 10 (b) 13 (c) 17 (d) 14

2. 5 : 12 :: 8 : ? (IB Assist. 2017)  
(a) 10 (b) 13 (c) 17 (d) 15

3. 23 : 13 :: 54 : ? (SSC CGL 2013)  
(a) 40 (b) 41 (c) 44 (d) 39

4. 17 : 24 : 153 : ? (SSC 10+2 2012)  
(a) 213 (b) 216 (c) 144 (d) 198

5. 64 : 8 :: 289 : ? (SSC 10+2 2017)  
(a) 17 (b) 27  
(c) 26 (d) 19

6. 11 : 1331 :: 9 : ? (SSC CGL 2013)  
(a) 979 (b) 991 (c) 729 (d) 879

7. 6415 : 5304 :: 7896 : ? (SSC 10+2 2012)  
(a) 6705 (b) 6907 (c) 6905 (d) 6785

8. 8 : 9 :: 64 : ? (UPPSC Pre 2014)  
(a) 16 (b) 36 (c) 25 (d) 20

9. 20 : 11 :: 102 : ? (CGPSC Pre 2014)  
(a) 49 (b) 52 (c) 61 (d) 98  
(e) इनमें से कोई नहीं

10. 4 : 20 :: 6 : ? (SSC 10+2 2014)  
(a) 36 (b) 12 (c) 8 (d) 42

11. 6 : 180 :: 5 : ? (UPSSSC विधान भवन रक्षक/वनरक्षक 2018)  
(a) 25 (b) 125 (c) 120 (d) 150

12. 720 : 840 :: 60 : ? (SSC CGL 2014)  
(a) 76 (b) 80 (c) 70 (d) 74

13. 225 : 256 :: 289 : ?  
(a) 234 (b) 361 (c) 324 (d) 432 (SSC CGL 2014)
14. 64 : 513 :: 144 : ?  
(a) 1727 (b) 1729 (c) 1728 (d) 1730 (SSC 10+2 2012)
15. 12 : 45 :: 175 : ?  
(a) 608 (b) 697 (c) 659 (d) 579 (SSC Steno 2016)
16. 110 : 12100 :: 170 : ?  
(a) 2890 (b) 28900 (c) 18900 (d) 36100 (SSC Steno 2017)
17. 8 : 63 :: 9 : ?  
(a) 80 (b) 81 (c) 56 (d) 32 (SSC Steno 2017)
18. 6 : 11 :: 11 : ?  
(a) 6 (b) 17 (c) 20 (d) 21 (Delhi B.Ed 2011)
19. 6 : 35 :: 7 : ?  
(a) 48 (b) 42 (c) 34 (d) 13 (RRB ASM 2010)
20. 4 : 24 :: 17 : ?  
(a) 37 (b) 47 (c) 57 (d) 67 (SSC Steno 2017)
21. 236 : 4936 :: 724 : ?  
(a) 49416 (b) 7416 (c) 49164 (d) 49464 (SSC CGL 2010)
22. 7 : 48 :: 12 : ?  
(a) 143 (b) 84 (c) 121 (d) 112 (UP Police SI 2017)
23. 1245 : 3467 :: 1726 : ?  
(a) 3498 (b) 3849 (c) 3948 (d) 3958 (RRB GG 2008)
24. 6 : 21 :: 3 : ?  
(a) 28 (b) 18 (c) 61 (d) 32 (SSC Steno 2016)
25. 100 : 10<sup>2</sup> :: 100000 : ?  
(a) 10<sup>5</sup> (b) 10<sup>3</sup> (c) 100<sup>3</sup> (d) 100<sup>4</sup> (SSC CGL 2016)
26. 62 : 145 :: 119 : ?  
(a) 168 (b) 226 (c) 291 (d) 122 (SSC CGL 2016)
27. 25 : 1625 :: 35 : ?  
(a) 1575 (b) 1205 (c) 1875 (d) 1635 (SSC 10+2 2009)
28. 145 : 195 :: 17 : ?  
(a) 42 (b) 35 (c) 30 (d) 24 (SSC CGL 2016)
29. 13 : 156 :: 17 : ?  
(a) 135 (b) 270 (c) 272 (d) 130 (SSC CGL 2017)
30.  $-\frac{3}{7} : \frac{7}{3} :: \frac{9}{2} : ?$   
(a)  $\frac{2}{9}$  (b)  $-\frac{9}{2}$  (c)  $\frac{7}{2}$  (d)  $-\frac{2}{9}$  (SSC Steno 2016)
31. 8 : 24 :: ? : 32  
(a) 5 (b) 6 (c) 10 (d) 8 (SSC Steno 2016)
32. 42 : 20 :: 64 : ?  
(a) 31 (b) 32 (c) 33 (d) 34 (SSC CGL 2016)
33. 85 : 42 :: 139 : ?  
(a) 68 (b) 69 (c) 70 (d) 67 (SSC 10+2 2018)
34. 697 : 976 : 532 : ?  
(a) 320 (b) 354 (c) 237 (d) 325 (RRB ASM 2011)
35. 64 : 100 :: 144 : ?  
(a) 196 (b) 121 (c) 169 (d) 200 (SSC MTS 2017)
36. 12 : 145 :: 16 : ?  
(a) 255 (b) 257 (c) 349 (d) 423 (SSC 10+2 2017)
37. 14 : 225 :: 17 : ?  
(a) 225 (b) 324 (c) 342 (d) 569 (SSC Delhi Police Constable 2017)
38. 5 : 25 : 10 : ?  
(a) 96 (b) 50 (c) 42 (d) 121 (SSC 10+2 2018)
39. 5246 : 17 :: 4296 : ?  
(a) 20 (b) 19 (c) 21 (d) 27 (UP Police SI 2013)
40. 9 : 162 :: 8 : ?  
(a) 162 (b) 128 (c) 96 (d) 112 (SSC CGL 2013)
41. 5 : 100, 4 : 64 :: 4 : 80, 3 : ?  
(a) 26 (b) 48 (c) 60 (d) 54
- निर्देश** (प्र. सं. 42-48) नीचे दिए गए प्रत्येक प्रश्न में दिए गए विकल्पों में से सम्बन्धित संख्या-युग्म चुनिए।
42. 63 : 36 :: ? : ?  
(a) 94 : 49 (b) 35 : 54 (c) 47 : 72 (d) 73 : 39 (SSC CPO 2017)
43. 62 : 145 :: ? : ?  
(a) 79 : 168 (b) 119 : 226 (c) 167 : 291 (d) 34 : 122 (BSSC CGL 2016)
44. 123 : 36 :: ? : ?  
(a) 729 : 13 (b) 757 : 14 (c) 572 : 18 (d) 342 : 81 (SSC CGL 2010)
45. 11 : 132 :: ? : ?  
(a) 10 : 100 (b) 9 : 90 (c) 13 : 169 (d) 15 : 250 (SSC CGL 2016)
46. 637 : 9 :: ? : ?  
(a) 572 : 11 (b) 604 : 15 (c) 323 : 12 (d) 207 : 3 (SSC CGL 2016)
47. 826 : 96 :: ? : ?  
(a) 111 : 3 (b) 222 : 8 (c) 333 : 9 (d) 426 : 40 (SSC CGL 2010)
48. 8425 : 5 :: ? : ?  
(a) 2312 : 2 (b) 8723 : 12 (c) 8213 : 7 (d) 5721 : 5 (UPSSSC परिचालक भर्ती परीक्षा 2015)
- निर्देश** (प्र. सं. 49-63) निम्नलिखित प्रश्नों के उत्तर चार विकल्प समुच्चयों के रूप में दिए गए हैं, इनमें से उस संख्या समुच्चय को चुनिए, जो प्रश्न में दिए गए संख्या समुच्चय से अधिकतम मेल खाता हो।
49. (12, 20, 28)  
(a) (3, 15, 18) (b) (18, 27, 72) (c) (18, 30, 42) (d) (7, 14, 28) (SSC CGL 2010)
50. (10, 12, 15)  
(a) (21, 23, 27) (b) (30, 32, 36) (c) (60, 62, 66) (d) (68, 70, 73) (UPSSSC परिचालक भर्ती परीक्षा 2015)
51. (64, 48, 32)  
(a) (96, 84, 60) (b) (48, 36, 27) (c) (90, 72, 54) (d) (16, 12, 9)
52. (6, 30, 90)  
(a) (6, 42, 86) (b) (7, 42, 218) (c) (6, 24, 70) (d) (8, 48, 192) (SSC 10+2 2010)
53. (6, 14, 30)  
(a) (4, 16, 28) (b) (7, 12, 22) (c) (6, 12, 22) (d) (5, 12, 26) (SSC 10+2 2009)
54. (5, 9, 16)  
(a) (4, 8, 16) (b) (6, 9, 12) (c) (7, 11, 18) (d) (8, 11, 12)



55. (32, 24, 8)  
 (a) (42, 34, 16) (b) (24, 16, 0) (c) (34, 24, 14) (d) (26, 32, 42)
56. (4, 10, 15) (SSC CGL 2014)  
 (a) (3, 6, 12) (b) (2, 8, 10)  
 (c) (5, 12, 18) (d) (7, 10, 18)
57. (3, 9, 11)  
 (a) (5, 25, 20) (b) (6, 36, 38)  
 (c) (7, 49, 45) (d) (8, 16, 24)
58. (8, 40, 56)  
 (a) (3, 15, 21) (b) (7, 28, 49)  
 (c) (5, 20, 45) (d) (6, 24, 36)

59. (6, 36, 63) (SSC 10+2 2013)  
 (a) (7, 49, 98) (b) (8, 64, 46) (c) (9, 84, 45) (d) (11, 11, 84)
60. (2, 14, 16)  
 (a) (2, 7, 8) (b) (3, 21, 24) (c) (4, 16, 18) (d) (2, 9, 16)
61. (3, 7, 15) (SSC 10+2 2012)  
 (a) (2, 6, 10) (b) (4, 8, 18) (c) (5, 9, 17) (d) (7, 12, 19)
62. (3, 18, 36)  
 (a) (2, 10, 16) (b) (12, 72, 96) (c) (4, 24, 48) (d) (6, 42, 48)
63. (1050, 210, 42) (UPSSSC वनरक्षक भर्ती परीक्षा 2015)  
 (a) 95, 19, 3 (b) 60, 12, 2 (c) 125, 25, 6 (d) 75, 15, 3

## उत्तर सहित व्याख्या

1. (d) जिस प्रकार,  $4 \xrightarrow{+6} 10$   
 उसी प्रकार,  $8 \xrightarrow{+6} 14$
2. (d) जिस प्रकार,  $5 \xrightarrow{+7} 12$   
 उसी प्रकार,  $8 \xrightarrow{+7} 15$
3. (c) जिस प्रकार,  $23 - 10 = 13$   
 उसी प्रकार,  $54 - 10 = 44$
4. (b) जिस प्रकार,  $17 \times 9 = 153$   
 उसी प्रकार,  $24 \times 9 = 216$
5. (a) जिस प्रकार,  $64 \Rightarrow \sqrt{64} = 8$   
 उसी प्रकार,  $289 \Rightarrow \sqrt{289} = 17$
6. (c) जिस प्रकार,  $(11)^3 \rightarrow 1331$   
 उसी प्रकार,  $(9)^3 \rightarrow 729$
7. (d) जिस प्रकार,  $6415 - 1111 = 5304$   
 उसी प्रकार,  $7896 - 1111 = 6785$
8. (c) जिस प्रकार,  $(2)^3 = 8$   
 $\Rightarrow (2 + 1)^2 = (3)^2 = 9$   
 उसी प्रकार,  $(4)^3 = 64$   
 $\Rightarrow (4 + 1)^2 = (5)^2 = 25$
9. (b) जिस प्रकार,  $(20 + 2) \div 2 = 11$   
 उसी प्रकार,  $(102 + 2) \div 2 = 52$
10. (d) जिस प्रकार,  $4 \xrightarrow{(4)^2+4} 20$   
 उसी प्रकार,  $4 \xrightarrow{(6)^2+6} 42$
11. (b) जिस प्रकार,  $6^2 \times 5 = 36 \times 5 = 180$   
 उसी प्रकार,  $5^2 \times 5 = 25 \times 5 = 125$

12. (c) जिस प्रकार,  
 $720 : 840$   
 $\downarrow \quad \downarrow$   
 $120 \times 6 : 120 \times 7$   
 $\downarrow \quad \downarrow$   
 $6 : 7$   
 उसी प्रकार,  
 $60 : 70$   
 $\downarrow \quad \downarrow$   
 $10 \times 6 : 10 \times 7$   
 $\downarrow \quad \downarrow$   
 $6 : 7$
13. (c) जिस प्रकार,  
 $225 : 256 \rightarrow (15)^2 : (15 + 1)^2$   
 उसी प्रकार,  
 $289 : 324 \rightarrow (17)^2 : (17 + 1)^2$
14. (b) दिया है,  $64 : 513 :: 144$   
 प्रथम युग्म का निरीक्षण करने पर,  
 $8^2 = 64$   
 $8^3 + 1 = 512 + 1 = 513$   
 इसी प्रकार,  $(12)^2 = 144$   
 $(?) = (12)^3 + 1 = 1728 + 1 = 1729$
15. (b) जिस प्रकार,  $12 \times 4 - 3 = 45$   
 उसी प्रकार,  $175 \times 4 - 3 = 697$
16. (b) जिस प्रकार,  $(110)^2 = 12100$   
 उसी प्रकार,  $(170)^2 = 28900$
17. (a) जिस प्रकार,  $8^2 - 1 = 64 - 1 = 63$   
 उसी प्रकार,  $9^2 - 1 = 81 - 1 = 80$
18. (d) जिस प्रकार,  $6 \xrightarrow{\times 2-1} 11$   
 उसी प्रकार,  $11 \xrightarrow{\times 2-1} 21$

19. (a) जिस प्रकार,  $6 \xrightarrow{(6)^2-1} 35$   
 उसी प्रकार,  $7 \xrightarrow{(7)^2-1} 48$
20. (a) जिस प्रकार,  $4 \xrightarrow{+20} 24$   
 उसी प्रकार,  $17 \xrightarrow{+20} 37$
21. (a) जिस प्रकार,  $2^2 \rightarrow 4$   
 $3^2 = 9$   
 $6^2 = 36$   
 $\Rightarrow 4936$   
 उसी प्रकार,  $7^2 = 49$   
 $2^2 = 4$   
 $4^2 = 16$   
 $\Rightarrow 49416$
22. (a) जिस प्रकार,  $7 \xrightarrow{(7)^2-1} 48$   
 उसी प्रकार,  
 $12 \xrightarrow{(12)^2-1} 143$
23. (c) जिस प्रकार,  $3467 - 1245 = 2222$   
 उसी प्रकार,  $3948 - 1726 = 2222$
24. (b) जिस प्रकार,  
 $6 \xrightarrow{+15} 21$   
 उसी प्रकार,  
 $3 \xrightarrow{+15} 18$
25. (a) जिस प्रकार,  $100 = 10^2$   
 उसी प्रकार,  $100000 = 10^5$

26. (b) जिस प्रकार, उसी प्रकार,  
 $62 \quad 145$   $119 \quad 226$   
 $\downarrow \quad \downarrow$   $\downarrow \quad \downarrow$   
 $(8)^2-2 \quad (12)^2+1$   $((11)^2-2) \quad ((15)^2+1)$   
 $\uparrow \quad \uparrow$   $\uparrow \quad \uparrow$   
 $+4$   $+4$

27. (d) नयी संख्या  
 जिस प्रकार,  $25 : 16 \rightarrow 25$   
 उसी प्रकार,  $35 : 16 \rightarrow 35$   
 नयी संख्या

28. (b) जिस प्रकार, उसी प्रकार,  
 $145 \rightarrow 195$   $17 \rightarrow 35$   
 $\uparrow \quad \downarrow$   $\uparrow \quad \downarrow$   
 $(12)^2+1 \quad (14)^2-1$   $(4)^2+1 \quad (6)^2-1$   
 $\uparrow \quad \uparrow$   $\uparrow \quad \uparrow$   
 $+2$   $+2$

29. (c) जिस प्रकार, उसी प्रकार,  
 $13 \rightarrow 156$   $17 \rightarrow 272$   
 $\uparrow \quad \uparrow$   $\uparrow \quad \uparrow$   
 $(13)^2-13$   $(17)^2-17$

30. (d) जिस प्रकार, उसी प्रकार,  
 $\frac{-3}{7} \rightarrow \frac{7}{3}$   $\frac{9}{2} \rightarrow \frac{-2}{9}$

नोट यहाँ पर दी गई संख्या का विपरीत चिह्न के साथ व्युत्क्रम लिखा गया है।

31. (b) जिस प्रकार,  $(24) \Rightarrow 2 \times 4 = 8$   
 उसी प्रकार,  $(32) \Rightarrow 3 \times 2 = 6$

32. (a) जिस प्रकार,  $\frac{42}{2} - 1 = 21 - 1 = 20$   
 उसी प्रकार,  $\frac{64}{2} - 1 = 32 - 1 = 31$

33. (b) जिस प्रकार, उसी प्रकार,  
 $85 \rightarrow 42$   $139 \rightarrow 69$   
 $\uparrow \quad \uparrow$   $\uparrow \quad \uparrow$   
 $\times \frac{1}{2} - \frac{1}{2}$   $\times \frac{1}{2} - \frac{1}{2}$

34. (d) जिस प्रकार, उसी प्रकार,  
 $697 \rightarrow 976$   $532 \rightarrow 325$   
 $\uparrow \quad \uparrow \quad \uparrow$   $\uparrow \quad \uparrow \quad \uparrow$   
 $\uparrow \quad \uparrow \quad \uparrow$   $\uparrow \quad \uparrow \quad \uparrow$

35. (a) जिस प्रकार, उसी प्रकार,  
 $64 \rightarrow 100$   
 $\uparrow \quad \downarrow$   
 $(8)^2 \quad (10)^2$   
 $\uparrow \quad \uparrow$   
 $+2$

उसी प्रकार,  
 $144 \rightarrow 196$   
 $\uparrow \quad \downarrow$   
 $(12)^2 \quad (14)^2$   
 $\uparrow \quad \uparrow$   
 $+2$

36. (b) जिस प्रकार, उसी प्रकार,  
 $12 \rightarrow 145$   $16 \rightarrow 257$   
 $\uparrow \quad \uparrow$   $\uparrow \quad \uparrow$   
 $\times 12+1$   $\times 16+1$

37. (b)  $(14+1)^2 = (15)^2 = 225$   
 $(17+1)^2 = (18)^2 = 324$

38. (b) जिस प्रकार, उसी प्रकार,  
 $5 \rightarrow 25$   $10 \rightarrow 50$   
 $\uparrow \quad \uparrow$   $\uparrow \quad \uparrow$   
 $\times 5$   $\times 5$

39. (c) जिस प्रकार,  $5+2+4+6=17$   
 उसी प्रकार,  $4+2+9+6=21$

40. (b) जिस प्रकार, उसी प्रकार,  
 $9 \rightarrow 162$   $8 \rightarrow 128$   
 $\uparrow \quad \uparrow$   $\uparrow \quad \uparrow$   
 $(9)^2 \times 2$   $(8)^2 \times 2$

41. (b) जिस प्रकार, उसी प्रकार,  
 $5 \times 20 = 100$   $4 \times 20 = 80$   
 $4 \times 16 = 64$   $3 \times 16 = 48$

42. (a) जिस प्रकार, उसी प्रकार,  
 $63 \rightarrow 36$   $94 \rightarrow 49$   
 $\uparrow \quad \uparrow$   $\uparrow \quad \uparrow$   
 $\uparrow \quad \uparrow$   $\uparrow \quad \uparrow$

43. (b) जिस प्रकार, उसी प्रकार,  
 $62 \rightarrow 145$   $119 \rightarrow 226$   
 $\downarrow \quad \downarrow$   $\downarrow \quad \downarrow$   
 $(8)^2-2 \quad (12)^2+1$   $((11)^2-2) \quad ((15)^2+1)$   
 $\uparrow \quad \uparrow$   $\uparrow \quad \uparrow$   
 $+4$   $+4$

44. (d) जिस प्रकार, उसी प्रकार,  
 $123 \rightarrow (1+2+3)^2 = (6)^2 = 36$   
 $342 \rightarrow (3+4+2)^2 = (9)^2 = 81$

45. (b) जिस प्रकार,  $(11)^2 + 11$   
 $\Rightarrow 121 + 11 = 132$   
 उसी प्रकार,  $(9)^2 + 9$   
 $\Rightarrow 81 + 9 = 90$

46. (b) जिस प्रकार, उसी प्रकार,  
 $637 \rightarrow 63 \div 7 = 9$   
 $604 \rightarrow 60 \div 4 = 15$

47. (b) जिस प्रकार, उसी प्रकार,  
 $826 \rightarrow 8 \times 2 \times 6 = 96$   
 $222 \rightarrow 2 \times 2 \times 2 = 8$

48. (a)  $8425 \rightarrow (8+4) - (2+5) = 12 - 7 = 5$   
 उसी प्रकार,  $2312 \rightarrow (2+3) - (1+2) = 5 - 3 = 2$

49. (c) जिस प्रकार, उसी प्रकार,  
 $12 \quad 20 \quad 28$   $18 \quad 30 \quad 42$   
 $\uparrow \quad \uparrow \quad \uparrow$   $\uparrow \quad \uparrow \quad \uparrow$   
 $+8$   $+8$   $+12$   $+12$

50. (d) जिस प्रकार, उसी प्रकार,  
 $10 \quad 12 \quad 15$   $68 \quad 70 \quad 73$   
 $\uparrow \quad \uparrow$   $\uparrow \quad \uparrow$   
 $+2$   $+3$   $+2$   $+3$

51. (c) जिस प्रकार, उसी प्रकार,  
 $64 \quad 48 \quad 32$   $90 \quad 72 \quad 54$   
 $\uparrow \quad \uparrow \quad \uparrow$   $\uparrow \quad \uparrow \quad \uparrow$   
 $-16$   $-16$   $-18$   $-18$

52. (d) जिस प्रकार, उसी प्रकार,  
 $6 \quad 30 \quad 90$   $8 \quad 48 \quad 192$   
 $\uparrow \quad \uparrow \quad \uparrow$   $\uparrow \quad \uparrow \quad \uparrow$   
 $\times 5$   $\times 3$   $\times 6$   $\times 4$   
 $\uparrow \quad \uparrow$   $\uparrow \quad \uparrow$   
 $-2$   $-2$

53. (d) जिस प्रकार,

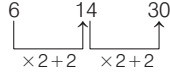

उसी प्रकार,

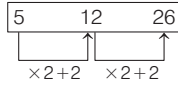

54. (c) जिस प्रकार,

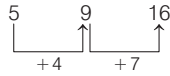

उसी प्रकार,

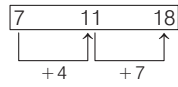

55. (b) जिस प्रकार,

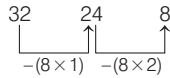

उसी प्रकार,

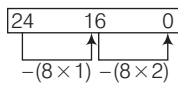

56. (c) जिस प्रकार,

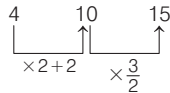

उसी प्रकार,

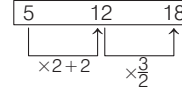

57. (b) जिस प्रकार,

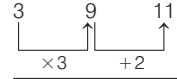

उसी प्रकार,

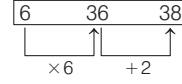

58. (a) जिस प्रकार,

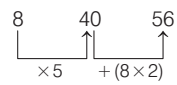

उसी प्रकार,

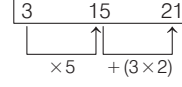

59. (b) जिस प्रकार,

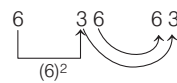

उसी प्रकार,

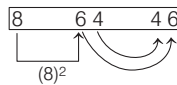

60. (c) जिस प्रकार,

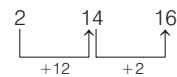

उसी प्रकार,

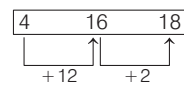

61. (c) जिस प्रकार,

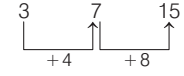

उसी प्रकार,

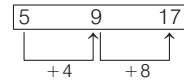

62. (c) जिस प्रकार,

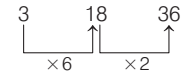

उसी प्रकार,

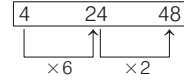

63. (d) जिस प्रकार,

$$1050, (1050 \div 5); (1050 \div 25)$$

$$\Rightarrow 1050, 210, 42$$

$$\text{उसी प्रकार, } 75, (75 \div 5), (75 \div 25)$$

$$\Rightarrow \boxed{75, 15, 3}$$

## प्रकार 5. अक्षर-संख्या सादृश्यता

इसके अन्तर्गत आने वाले प्रश्नों में अंग्रेजी अक्षर तथा संख्याओं के बीच में एक सम्बन्ध होता है। यह सम्बन्ध अंग्रेजी अक्षर की संगत संख्याओं या अन्य रूपों में हो सकता है।

इसके अन्तर्गत पूछे गए प्रश्नों में : : चिह्न के बाईं ओर एक अक्षर-युग्म व संख्याएँ तथा दाईं ओर एक अक्षर-युग्म/संख्याएँ एवं एक प्रश्नवाचक चिह्न (?) दिया गया होता है। आपको यह ज्ञात करना होता है कि प्रश्नों के नीचे दिए गए वैकल्पिक अक्षर-युग्म/संख्याओं में से कौन-सा अक्षर-युग्म या कौन-सी संख्या ऐसी है, जिसका दाईं ओर वाले अक्षर-युग्म/संख्या से वही सम्बन्ध हो जैसा कि बाईं ओर के अक्षर-युग्म व संख्याओं में है।

**निर्देश** (उदाहरण सं. 30-36) नीचे : : चिह्न के बाईं ओर एक अक्षर/अक्षर-युग्म तथा संख्याएँ और दाईं ओर एक अक्षर/अक्षर-युग्म तथा प्रश्नवाचक चिह्न (?) दिया गया है। आपको यह ज्ञात करना है कि प्रश्नवाचक चिह्न (?) के स्थान पर दी गई वैकल्पिक संख्याओं में से कौन-सी एक ऐसी संख्या है, जिसका दाईं ओर वाले अक्षर/अक्षर-युग्म से वही सम्बन्ध है, जैसा कि बाईं ओर के अक्षर/अक्षर-युग्म व संख्या में है?

● **उदाहरण 30.** VIJAY : 05 :: SHUBHAM : ?

- (a) 05 (b) 06  
(c) 07 (d) 08

**व्याख्या** (c) जिस प्रकार,

$$\begin{array}{cccccc} V & I & J & A & Y & \\ 1 & 2 & 3 & 4 & 5 & \Rightarrow 05 \text{ अक्षर} \end{array}$$

उसी प्रकार,

$$\begin{array}{ccccccc} S & H & U & B & H & A & M \\ 1 & 2 & 3 & 4 & 5 & 6 & 7 \end{array} \Rightarrow 07 \text{ अक्षर}$$

● **उदाहरण 31.** F : 216 :: L : ?

(SSC CGL 2013)

- (a) 1600 (b) 1723 (c) 1728 (d) 1700

**व्याख्या** (c) जिस प्रकार,  $F = 6 \Rightarrow (6)^3 = 216$  ;

उसी प्रकार,  $L = 12 \Rightarrow (12)^3 = 1728$

● **उदाहरण 32.** AJAY : 110125 :: SUDHA : ?

- (a) 1921841 (b) 19202122  
(c) 1921481 (d) 1922841

**व्याख्या** (c) जिस प्रकार,

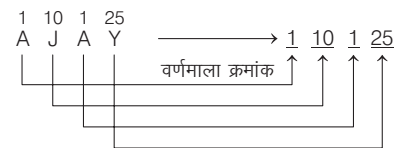

उसी प्रकार,

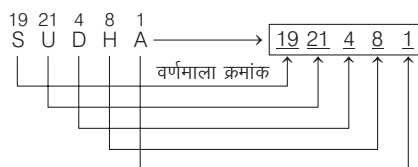

● उदाहरण 33. VINAY : 51813262 :: SUDHA : ?

- (a) 85232926 (b) 86231926 (c) 86321926 (d) 86213926

व्याख्या (b) जिस प्रकार,

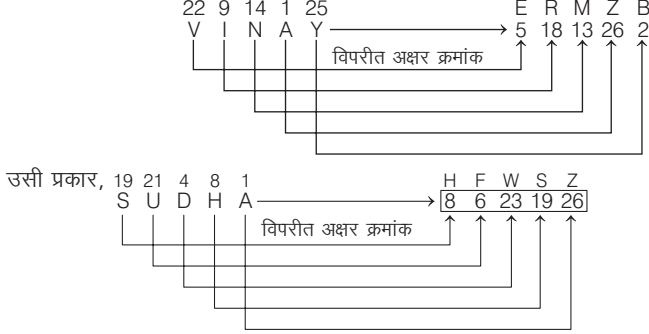

● उदाहरण 34. VINAY : 71 :: SUDHA : ?

- (a) 33 (b) 43 (c) 53 (d) 63

व्याख्या (c) जिस प्रकार,

$$\begin{matrix} V & I & N & A & Y \\ \downarrow & \downarrow & \downarrow & \downarrow & \downarrow \\ 22 & + & 9 & + & 14 & + & 1 & + & 25 & = & 71 \end{matrix}$$

उसी प्रकार,

$$\begin{matrix} S & U & D & H & A \\ \downarrow & \downarrow & \downarrow & \downarrow & \downarrow \\ 19 & + & 21 & + & 4 & + & 8 & + & 1 & = & 53 \end{matrix}$$

● उदाहरण 35. RAJESH : 9115108 :: SUDHA : ?

- (a) 23481 (b) 53481 (c) 103481 (d) 93481

व्याख्या (c) जिस प्रकार,

$$\begin{matrix} R & \Rightarrow & 1 + 8 = 9 \\ A & \Rightarrow & 0 + 1 = 1 \\ J & \Rightarrow & 1 + 0 = 1 \\ E & \Rightarrow & 0 + 5 = 5 \\ S & \Rightarrow & 1 + 9 = 10 \\ H & \Rightarrow & 0 + 8 = 8 \end{matrix}$$

उसी प्रकार,

$$\begin{matrix} S & \Rightarrow & 1 + 9 = 10 \\ U & \Rightarrow & 2 + 1 = 3 \\ D & \Rightarrow & 4 + 0 = 4 \\ H & \Rightarrow & 8 + 0 = 8 \\ A & \Rightarrow & 1 + 0 = 1 \end{matrix}$$

● उदाहरण 36.  $\frac{V}{S} : \frac{19}{22} :: \frac{S}{K} : ?$

- (a)  $\frac{19}{18}$  (b)  $\frac{18}{10}$   
(c)  $\frac{19}{11}$  (d)  $\frac{11}{19}$

व्याख्या (d) जिस प्रकार,

$$\frac{22}{V} = \frac{19}{S} = \frac{19}{22}$$

उसी प्रकार,

$$\frac{19}{S} = \frac{11}{K} = \frac{11}{19}$$

## प्रश्नावली 2.5

निर्देश (प्र. सं. 1-22) नीचे दिए गए प्रश्नों में प्रश्नवाचक चिह्न (?) के स्थान पर क्या आएगा?

- ACE : 135 :: DFG : ? (MP Police SI 2017)  
(a) 467 (b) 642 (c) 681 (d) 246
- RAT : 912 :: UAM : ? (SSC CGL 2013)  
(a) 431 (b) 143 (c) 512 (d) 314
- STAR : 1920118, MARS : 1311819, PARK : ? (RRB ग्रुप डी परीक्षा 2018)  
(a) 1618111 (b) 1611811 (c) 1811611 (d) 1712812
- SWETA : 05 :: YASSHI : ? (Delhi B.Ed 2008)  
(a) 04 (b) 06 (c) 08 (d) 09
- NEWS : 14, 5, 23, 19 :: PAPER : ? (SSC FCI 2012)  
(a) 16, 5, 16, 1, 18 (b) 18, 5, 16, 1, 16  
(c) 16, 1, 16, 5, 18 (d) 32, 2, 32, 10, 36
- BCE : 235 :: EFG : ? (MP Police SI 2017)  
(a) 567 (b) 642 (c) 681 (d) 246
- NET : 13227 :: YAM : ? (SSC 10+2 2007)  
(a) 22614 (b) 25614 (c) 25113 (d) 14520
- MDNT : 1423137 :: KKGK : ? (RRB ASM2004)  
(a) 16612016 (b) 16160216 (c) 16162016 (d) इनमें से कोई नहीं
- DUCK : 69 :: BEST : ? (RRB ASM 2004)  
(a) 68 (b) 64 (c) 82 (d) 62
- JHBG : 9 :: IFKJ : ? (SSC 10+2 2005)  
(a) 4 (b) 21 (c) 9 (d) 12

- MAHESH : 154362 :: SHAME : ? (SSC FCI 2012)  
(a) 62513 (b) 62351 (c) 65231 (d) 65213
- LPQ : 45 :: KAS : ? (SSC CGL 2008)  
(a) 42 (b) 31 (c) 13 (d) 43
- MCTP : 8241511 :: XLDG : ? (SSC CGL 2009)  
(a) 197232 (b) 197252 (c) 197253 (d) 917252
- CD : 34 :: AB : ?  
(a) 25 (b) 68 (c) 12 (d) 21
- DE : 45 :: BC : ?  
(a) 34 (b) 23 (c) 56 (d) 43
- INDIA : 95491 :: DELHI : ? (SSC 10+2 2004)  
(a) 45289 (b) 45398 (c) 45389 (d) 45189
- IC : 6 :: DP : ?  
(a) 14 (b) 10 (c) 12 (d) 16
- GAA : 7 :: TAB : ?  
(a) 40 (b) 42 (c) 48 (d) 23
- L × M : 12 × 13 :: U × W : ? (RRB ASM 2012)  
(a) 21 × 31 (b) 21 × 22 (c) 21 × 23 (d) 21 × 25
- M × N : 13 × 14 :: F × R : ?  
(a) 14 × 15 (b) 5 × 17 (c) 6 × 18 (d) 7 × 19
- N × M : 14 × 13 :: X × Z : ?  
(a) 24 × 23 (b) 23 × 24 (c) 24 × 26 (d) 26 × 23
- $\frac{C}{F} : \frac{6}{3} :: \frac{L}{O} : ?$   
(a)  $\frac{12}{15}$  (b)  $\frac{15}{11}$  (c)  $\frac{15}{12}$  (d)  $\frac{15}{14}$

## उत्तर सहित व्याख्या

1. (a) जिस प्रकार, उसी प्रकार,  
 $1 \ 3 \ 5$   
 ACE → 135  $4 \ 6 \ 7$   
 DFG → 467

नोट यहाँ वर्णों का क्रमांकिक मान दिया गया है।

2. (d) जिस प्रकार, उसी प्रकार,  
 $18 \ 1 \ 20$   
 R A T  $21 \ 1 \ 13$   
 $1+8 \ 1 \ 2+0$   $2+1 \ 1 \ 1+3$   
 $9 \ 1 \ 2$   $3 \ 1 \ 4$

3. (b) जिस प्रकार,  
 $19 \ 20 \ 1 \ 18$   
 S T A R → 19 20 1 18  
 तथा  $13 \ 1 \ 18 \ 19$   
 M A R S → 13 1 18 19  
 उसी प्रकार,  
 $16 \ 1 \ 18 \ 11$   
 P A R K → 16 1 18 11

नोट यहाँ वर्णों का क्रमांकिक मान दिया गया है।

4. (b) जिस प्रकार, S W E T A → 05  
 $1 \ 2 \ 3 \ 4 \ 5$

उसी प्रकार, Y A S S H I → 06  
 $1 \ 2 \ 3 \ 4 \ 5 \ 6$

अतः ? = 06

नोट यहाँ वर्णों की संख्या अंक के रूप में दी गई है।

5. (c) दूसरा भाग, पहले भाग में दिए गए अक्षरों के अंग्रेजी वर्णमाला में क्रम को दर्शाता है।

6. (a) जिस प्रकार,  $2 \ 3 \ 5$   
 B C E → 235  
 उसी प्रकार,  $5 \ 6 \ 7$   
 E F G → 567

नोट यहाँ वर्णों का क्रमांकिक मान दिया गया है।

7. (a) जिस प्रकार,  
 $14 \ 5 \ 20$   
 N E T  $13 \ 22 \ 7$   
 $14 \ 5 \ 20$   $13 \ 22 \ 7$   
 N E T M V G  
 विपरीत अक्षर क्रमांक

यहाँ बाईं ओर के अक्षर समूह NET के प्रत्येक अक्षर के विपरीत अक्षर के वर्णमाला क्रमांक को लिखा गया है।

- उसी प्रकार,  
 $25 \ 1 \ 13$   
 Y A M  $2 \ 26 \ 14$   
 $25 \ 1 \ 13$   $2 \ 26 \ 14$   
 Y A M B Z N  
 विपरीत अक्षर क्रमांक

अतः ? = 22614

8. (c) जिस प्रकार,  
 $13 \ 4 \ 14 \ 20$   
 M D N T  $14 \ 23 \ 13 \ 7$   
 $13 \ 4 \ 14 \ 20$   $14 \ 23 \ 13 \ 7$   
 M D N T N W M G  
 विपरीत अक्षर क्रमांक

यहाँ बाईं ओर के अक्षर समूह MDNT के प्रत्येक अक्षर के विपरीत अक्षर के वर्णमाला क्रमांक को लिखा गया है।

- उसी प्रकार,  
 $11 \ 11 \ 7 \ 11$   
 K K G K  $16 \ 16 \ 20 \ 16$   
 $11 \ 11 \ 7 \ 11$   $16 \ 16 \ 20 \ 16$   
 K K G K P P T P  
 विपरीत अक्षर क्रमांक

अतः ? = 16162016

9. (d) जिस प्रकार,  
 $4 \ 21 \ 3 \ 11$  विपरीत अक्षर  $23 \ 6 \ 24 \ 16$   
 D U C K → W F X P

$23 \ 6 \ 24 \ 16$   
 W F X P ⇒ 23+6+24+16 = 69

उसी प्रकार,

$2 \ 5 \ 19 \ 20$  विपरीत अक्षर  $25 \ 22 \ 8 \ 7$   
 B E S T → Y V H G

$25 \ 22 \ 8 \ 7$   
 Y V H G ⇒ 25+22+8+7 = 62

अतः ? = 62

10. (d) जिस प्रकार,  $10 \ 8 \ 2 \ 7$   
 J H B G  
 ⇒ (10 + 8 + 2 + 7) + 3 = 27 + 3 = 9

उसी प्रकार,  $9 \ 6 \ 11 \ 10$   
 I F K J  
 ⇒ (9 + 6 + 11 + 10) + 3 = 36 + 3 = 12

अतः ? ⇒ 12

11. (a) जिस प्रकार, उसी प्रकार,  
 $1 \ 5 \ 4 \ 3 \ 6 \ 2$   
 M A H E S H  $6 \ 4 \ 2 \ 5 \ 1 \ 3$   
 $1 \ 5 \ 4 \ 3 \ 6 \ 2$   $6 \ 4 \ 2 \ 5 \ 1 \ 3$   
 M A H E S H S H A M E

चूँकि दिए गए विकल्प में किसी भी जगह पर H का मान 4 नहीं दिया गया है। अतः उत्तर 62513 होगा।

12. (b) जिस प्रकार,  $12 \ 16 \ 17$   
 L P Q  
 ⇒ 12 + 16 + 17 = 45  
 उसी प्रकार,  $11 \ 1 \ 19$   
 K A S  
 ⇒ 11 + 1 + 19 = 31  
 अतः ? ⇒ 31

13. (b) जिस प्रकार,  
 $8 \ 24 \ 15 \ 11$   
 H X O K  
 $8 \ 24 \ 15 \ 11$   
 H X O K  
 -5 -5 -5 -5  
 M C T P

उसी प्रकार,

- $24 \ 12 \ 4 \ 7$   
 X L D G  $19 \ 7 \ 25 \ 2$   
 $24 \ 12 \ 4 \ 7$   $19 \ 7 \ 25 \ 2$   
 X L D G S G Y B  
 -5 -5 -5 -5

अतः ? = 197252

14. (c) जिस प्रकार,  $C \ 3 \ D \ 4 = 34$   
 उसी प्रकार,  $A \ 1 \ B \ 2 = 12$   
 अतः ? = 12

15. (b) जिस प्रकार, उसी प्रकार,  
 $4 \ 5 \ 4 \ 5$   
 D E ⇒ 4 5  
 $2 \ 3 \ 2 \ 3$   
 B C ⇒ 2 3

16. (c) जिस प्रकार,  
 $9 \ 1 \ 14 \ 4 \ 9 \ 1 \ 1$   
 I N D I A  
 ⇒ 9 + 0 = 9  
 ⇒ 1 + 4 = 5  
 ⇒ 4 + 0 = 4  
 ⇒ 9 + 0 = 9  
 ⇒ 1 + 0 = 1  
 उसी प्रकार,  
 $4 \ 5 \ 12 \ 8 \ 9 \ 1$   
 D E L H I  
 ⇒ 4 + 0 = 4  
 ⇒ 5 + 0 = 5  
 ⇒ 1 + 2 = 3  
 ⇒ 8 + 0 = 8  
 ⇒ 9 + 0 = 9  
 अतः ? = 45389

17. (c) जिस प्रकार,  $l = 9; C = 3; 9 - 3 = 6$   
उसी प्रकार,  $D = 4; P = 16; 16 - 4 = 12$   
अतः ? = 12

18. (a) जिस प्रकार,

$$\begin{array}{c} 7 \ 1 \ 1 \\ G \ A \ A \Rightarrow 7 \times 1 \times 1 = 7 \end{array}$$

$$\begin{array}{c} 20 \ 1 \ 2 \\ T \ A \ B \Rightarrow 20 \times 1 \times 2 = 40 \end{array}$$

- उसी प्रकार,  
अतः ? = 40

19. (c) जिस प्रकार, L और M अंग्रेजी वर्णमाला के क्रमशः 12वें और 13वें अक्षर हैं,  
उसी प्रकार U और W अंग्रेजी वर्णमाला के क्रमशः 21वें और 23वें अक्षर हैं।

20. (c) यहाँ पर दिए गए वर्णों की अंग्रेजी वर्णमाला के अनुसार स्थान संख्या दी गई है।

21. (c) जिस प्रकार, उसी प्रकार,  
 $N \times M : 14 \times 13$        $X \times Z : 24 \times 26$

22. (c) जिस प्रकार,

$$\begin{array}{c} 3 \\ C \\ F \\ 6 \end{array} \rightarrow \begin{array}{c} 6 \\ 3 \end{array}$$

- उसी प्रकार,

$$\begin{array}{c} 12 \\ L \\ O \\ 15 \end{array} \rightarrow \begin{array}{c} 15 \\ 12 \end{array}$$

अतः ? =  $\frac{15}{12}$

## मास्टर प्रश्नावली

- वर्ग जिस प्रकार सम्बन्धित है घन से, उसी प्रकार वृत्त सम्बन्धित है  
(Central Bank of India Clerk 2009)  
(a) गोला (आकाशीय पिण्ड) (b) परिधि  
(c) व्यास (d) क्षेत्रफल  
(e) इनमें से कोई नहीं
- जिस प्रकार लोहा सम्बन्धित है टोस से, उसी प्रकार मरकरी सम्बन्धित है  
(Andhra Bank Clerk 2009)  
(a) टोस (b) गैस (c) द्रव (d) वाष्प  
(e) इनमें से कोई नहीं
- स्टील जिस प्रकार मिश्रधातु से सम्बन्धित है, उसी प्रकार जिक सम्बन्धित है  
(Indian Bank Clerk 2009)  
(a) धातु (b) मिश्रधातु (c) अधातु (d) हैलोजन  
(e) मिश्रण
- पाउण्ड का मुद्रा से वही सम्बन्ध है, जो पोलो का ..... से है।  
(a) खेल (b) घोड़ा (c) सवारी (d) छड़ी
- कॉ-कॉ का बत्तख से वही सम्बन्ध है, जो हिनहिनाहट का ..... से है।  
(a) लोमड़ी (b) घोड़ा (c) मेंढक (d) बिल्ली
- शेर का मांद से वही सम्बन्ध है, जो खरगोश का ..... से है।  
(a) छेद (b) गड्ढा (c) बिल (d) खाई
- अनूठापन का साधारण से वही सम्बन्ध है, जो पुरानापन का ..... से है।  
(a) आदर्श (b) पुरातनता (c) नयापन (d) संस्कृति
- इच्छा का अनिच्छा से वही सम्बन्ध है, जो सन्तुष्टि का ..... से है।  
(a) निराशा (b) असन्तुष्टि (c) तृप्ति (d) अप्रसन्नता
- पहाड़ का घाटी से वही सम्बन्ध है, जो शत्रु का ..... से है।  
(a) देश (b) परदेशी (c) संघर्ष (d) मित्र
- गाय का बछड़े से वही सम्बन्ध है, जो घोड़ी का ..... से है।  
(a) पिल्ला (b) टट्टू (c) शावक (d) बिलौटा
- तैरना का मछली से वही सम्बन्ध है, जो रेंगना का ..... से है।  
(a) खरगोश (b) मेंढक (c) साँप (d) बन्दर
- फैक्टरी का उत्पादन से वही सम्बन्ध है, जो स्कूल का ..... से है।  
(a) निर्माण (b) शिक्षा (c) शिक्षक (d) अनुशासन
- जिस प्रकार ऊन का सम्बन्ध भेड़ से है, उसी प्रकार रेशम का सम्बन्ध किससे है?  
(a) तसर (b) कीड़ा (c) मधुमक्खी (d) मलबरी
- जिस प्रकार औषधि का सम्बन्ध कमजोरी से है, उसी प्रकार किताब का सम्बन्ध किससे है?  
(a) अज्ञानता (b) लेखन (c) ज्ञान (d) रोग
- जिस प्रकार घड़ी का सम्बन्ध समय से है, उसी प्रकार स्पीड मीटर का सम्बन्ध किससे है?  
(RRB TC/CC 2009)  
(a) रफ्तार (b) दूरी (c) कलाई (d) रेत
- जिस प्रकार युद्धनीतिज्ञ का सम्बन्ध अभियान से है, उसी प्रकार राजनीतिज्ञ का सम्बन्ध किससे है?  
(RRB ALP 2011)  
(a) राजनीति (b) अव्यवस्था (c) चित्रण (d) प्रेरणा
- जिस प्रकार दूध का सम्बन्ध क्रीम से है, उसी प्रकार धान का सम्बन्ध किससे है?  
(IGNOU B.Ed 2011)  
(a) भूसी (b) चोकर (c) चावल (d) खेत
- जिस प्रकार पादरी का सम्बन्ध चोगा से है, उसी प्रकार वकील का सम्बन्ध किससे है?  
(MAT 2011)  
(a) कोट (b) टोपी (c) लबादा (d) टाई
- जिस प्रकार पैर का सम्बन्ध जूते से है, उसी प्रकार हाथ का सम्बन्ध किससे है?  
(a) अँगुली (b) बाजू (c) दस्ताना (d) लिखना
- जिस प्रकार सफलता का सम्बन्ध खुशी से है, उसी प्रकार असफलता का सम्बन्ध किससे है?  
(Delhi B.Ed 2010)  
(a) क्रोध (b) दुःख (c) प्रसन्न (d) पराजय
- जिस प्रकार नारियल का सम्बन्ध खोल से है, उसी प्रकार पत्र का सम्बन्ध किससे है?  
(a) लिफाफा (b) पत्रालय (c) सन्देश (d) डाकघर
- जिस प्रकार पहिया का सम्बन्ध वृत्त से है, उसी प्रकार सन्तरा का सम्बन्ध किससे है?  
(SSC CGL 2011)  
(a) बेलन (b) वर्तुल (c) दीर्घवृत्त (d) घनाभ
- जिस प्रकार गाय का सम्बन्ध बछड़ा से है, उसी प्रकार शेरनी का सम्बन्ध किससे है?  
(a) शेरु (b) पिल्ला  
(c) शावक (d) चूजा
- जिस प्रकार लकड़ी का सम्बन्ध पॉलिश से है, उसी प्रकार लोहा का सम्बन्ध किससे है?  
(a) उद्योग (b) अयस्क (c) खान (d) जस्तीकरण  
(e) इनमें से कोई नहीं



25. जिस प्रकार पानी का सम्बन्ध प्यास से है, उसी प्रकार भोजन का सम्बन्ध किससे है?  
(a) खाना (b) रसोइया (c) भूख (d) भूखे  
(e) इनमें से कोई नहीं
26. जिस प्रकार पत्ता का सम्बन्ध हरा से है, उसी प्रकार दूध का सम्बन्ध किससे है?  
(a) भूरा (b) सफेद (c) गाय (d) दही  
(e) इनमें से कोई नहीं
27. जिस प्रकार कप्तान का सम्बन्ध टीम से है, उसी प्रकार डायरेक्टर का सम्बन्ध किससे है?  
(a) निरीक्षक (b) कर्मचारी (c) संस्था (d) संघ  
(e) ग्राहक
28. जिस प्रकार स्थूल का सम्बन्ध दुबला से है, उसी प्रकार निष्क्रिय का सम्बन्ध किससे है?  
(a) परिश्रमी (b) सद्गुणी (c) समर्थता (d) व्यस्तता  
(e) क्रियाशील
29. जिस प्रकार गैस का सम्बन्ध ऑक्सीजन से है, उसी प्रकार द्रव का सम्बन्ध किससे है?  
(a) प्रवाह (b) वाष्प (c) नदी (d) समुद्र  
(e) जल
30. जिस प्रकार पंखों का सम्बन्ध ब्लेड से है, उसी प्रकार पहिया का सम्बन्ध किससे है?  
(a) कार (b) गोल (c) तिल्लियाँ (d) वायु  
(e) घूर्णन
31. True, False से सम्बन्धित है, जैसे कि straight सम्बन्धित है  
(RRB ग्रुप I परीक्षा 2018)  
(a) Lend (b) Tend (c) Curve (d) Mend
32. जिस प्रकार Knife सम्बन्धित है Cut से उसी प्रकार बन्दूक (Gun) सम्बन्धित है  
(RRB NTPC फेज-1 परीक्षा 2016)  
(A) Dig (B) Grip (C) Shoot (D) Scoop  
(a) A (b) D (c) C (d) B
33. जिस प्रकार Traveller का सम्बन्ध Journey से है, उसी प्रकार Sailor का सम्बन्ध किससे है?  
(IBPS PO 2011)  
(a) Ship (b) Crew (c) Water (d) Voyage  
(e) Navy
34. जिस प्रकार Sink का सम्बन्ध Float से है, उसी प्रकार Destroy का सम्बन्ध किससे है?  
(UBI PO 2010)  
(a) Enemy (b) Demolish (c) Alive (d) Peace  
(e) Create
35. जिस प्रकार Cow का सम्बन्ध Herbivorous से है, उसी प्रकार Tiger का सम्बन्ध किससे है?  
(IBPS PO 2011)  
(a) Omnivorous (b) Carnivorous (c) Herbivorous (d) Multivorous  
(e) इनमें से कोई नहीं
- निर्देश** (प्र. सं. 36-92) निम्नलिखित प्रश्नों में चिह्न (: :) के बाईं ओर दो शब्द दिए गए हैं, जोकि आपस में किसी प्रकार सम्बन्धित हैं, ठीक उसी प्रकार का सम्बन्ध चिह्न (: :) के दाईं ओर दिए गए शब्द तथा उसके नीचे दिए गए विकल्पों में से किसी एक शब्द के बीच में भी है, वही विकल्प आपका उत्तर है। सही विकल्प को चुनिए।
36. स्वरसमता : संगीतकार :: पुस्तक : ?  
(UPSSSC युवा विकास दल अधिकारी 2018)  
(a) प्रकाशक (b) लेखक (c) मुद्रक (d) प्रायोजक
37. गड़बड़ : दोष :: प्रवेशक : ?  
(UPSSSC युवा विकास दल अधिकारी 2018)  
(a) भीड़भाड़ (b) मौन (c) शान्ति (d) मार्गदर्शक
38. बॉसुरी वादक : बॉसुरी :: सेलोवादक : ?  
(UPSSSC युवा विकास दल अधिकारी 2018)  
(a) वायलिन (b) ड्रम्स (c) मँजीरा (d) वायलनसेला
39. सुवास : सुगन्ध :: शहद : ?  
(UPSSSC युवा विकास दल अधिकारी 2018)  
(a) तरल (b) मिठास (c) भूरा (d) क्रिस्टल
40. सिर : बाल :: हाथ : ?  
(SSC CPO 2013)  
(a) उँगली (b) कान (c) गर्दन (d) घुटना
41. चलना : दौड़ना :: पवन : ?  
(SSC CPO 2013)  
(a) मौसम (b) वायु (c) वर्षा (d) तूफान
42. चित्र : देखना :: पुस्तक : ?  
(SSC 10+2 2013)  
(a) खरीदना (b) पढ़ना (c) सुनना (d) पुस्तकालय
43. तैरना : नदी :: चढ़ना : ?  
(SSC 10+2 2013)  
(a) सड़क (b) तालाब (c) पर्वत (d) समुद्र
44. गन्ध : फूल :: स्वाद : ?  
(SSC 10+2 2013)  
(a) जल (b) नमक (c) भोजन (d) मीठा
45. धुआँ : प्रदूषण :: युद्ध : ?  
(SSC 10+2 2013)  
(a) शान्ति (b) विजय (c) समझौता (d) विनाश
46. चर्मकार : चमड़ा :: बढई : ?  
(SSC 10+2 2013)  
(a) फर्नीचर (b) लकड़ी (c) हथौड़ी (d) कुर्सी
47. हाथ : कलाई :: पैर : ?  
(SSC 10+2 2013)  
(a) लम्बाई (b) जूता (c) टखना (d) टाँग
48. पौधा : बीज :: ? : कली  
(SSC MTS 2014)  
(a) पत्ता (b) टहनी (c) फूल (d) फल
49. मैगजीन : सम्पादक :: नाटक : ?  
(SSC MTS 2014)  
(a) निर्देशक (b) खिलाड़ी (c) मैनेजर (d) अभिनेता
50. महाराष्ट्र : भारत :: टेक्सास : ?  
(SSC 10+2 2014)  
(a) कनाडा (b) मैक्सिको (c) ब्राजील (d) यूएसए
51. मतली : उबकाई :: जलना : ?  
(SSC 10+2 2014)  
(a) ताजा (b) झुलसना (c) समझदार (d) गीला
52. हृदय : कार्डियोलॉजिस्ट :: वृक्क : ?  
(SSC 10+2 2014)  
(a) अन्तःस्राव विज्ञानी (b) ऑर्थोडाण्टिस्ट  
(c) नेफ्रोलॉजिस्ट (d) तन्त्रिका विज्ञानी
53. वृत्त : चाप :: वर्ग : ?  
(SSC MTS 2013)  
(a) रेखा (b) त्रिभुज (c) गोला (d) आयत
54. संयत : तीव्र :: नाममात्र : ?  
(SSC MTS 2013)  
(a) स्मारक (b) बहुमूल्य (c) दूरी (d) अव्यवस्था
55. मकान : द्वार :: अहाता : ?  
(SSC MTS 2013)  
(a) द्वार (b) बाड़ा (c) नींव (d) दीवार
56. हांगकांग : चीन :: वेटिकन : ?  
(SSC MTS 2013)  
(a) फ्रांस (b) मैक्सिको (c) कनाडा (d) रोम
57. सीझना : चमड़ा :: अग्निक्रीडा : ?  
(SSC CGL 2013)  
(a) ऊन (b) मशीनरी (c) बम (d) आतिशबाजी
58. राजा : सिंहासन :: सवार : ?  
(SSC CGL 2013)  
(a) सीट/पीठिका (b) काठी (c) कुर्सी (d) घोड़ा
59. टालना : स्थगन :: निगमन : ?  
(SSC CGL 2013)  
(a) अनुमान (b) रक्षा (c) प्रकट (d) विरोध
60. मछली : गिल :: मानव : ?  
(SSC CGL 2013)  
(a) हृदय (b) फेफड़ा (c) नाक (d) मुँह

61. बुलबुल : कूकना :: मेंढक : ? (UPPSC Pre 2014)  
(a) चीखना (b) कुड़कुड़ाना (c) चूँ-चूँ करना (d) टरटराना
62. पैमाना : लम्बाई :: सिस्मोग्राफ : ? (SSC FCI 2012)  
(a) रुधिर दाब (b) आर्द्रता (c) तापमान (d) भूकम्प
63. वीणा : तार :: ? : आघात (SSC FCI 2012)  
(a) वायलिन (b) सितार (c) तबला (d) हारमोनियम
64. पक्षीविज्ञानी : पक्षी :: पुरातत्त्वज्ञ : ? (SSC FCI 2012)  
(a) अश्मोपकरण (आर्टिफैक्ट) (b) द्वीपसमूह  
(c) मध्यस्थ (d) जलघर
65. कैटरपिलर : तितली :: टैडपोल : ? (SSC Steno 2013)  
(a) कौवा (b) हंस (c) मछली (d) मेंढक
66. काउगर : दक्षिण अमेरिका :: ओकापी : ? (SSC Steno 2013)  
(a) भारत (b) मध्य अफ्रीका  
(c) उत्तरी अमेरिका (d) पाकिस्तान
67. नॉटिलस : मछली :: चैती पक्षी : ? (UPPSC Pre 2014)  
(a) चूजा (b) सूँस (डॉल्फिन)  
(c) बत्तख (d) कबूतर
68. समीर : झंझावत :: टपकन : ? (UPPSC Pre 2014)  
(a) प्रचण्डधारा (b) झकोरा (c) प्रकोणी (d) हास
69. सितारे : दूरदर्शक :: रुधिर कोशिकाएँ : ? (SSC FCI 2012)  
(a) कैमरा (b) सूक्ष्मदर्शी  
(c) लेन्स (d) रुधिर
70. भारत छोड़ो आन्दोलन : 1942 :: नमक आन्दोलन : ? (RRB NTPC फेज-1 परीक्षा 2016)  
(A) 1935 (B) 1930 (C) 1920 (D) 1919  
(a) C (b) B (c) D (d) A
71. सुरक्षित : निरापद :: रक्षा करना : ? (RRB AO 2011)  
(a) चौकसी करना (b) पाशित करना  
(c) निश्चित करना (d) परिरक्षित करना  
(e) इनमें से कोई नहीं
72. कैमरा : लेन्स :: फ्लैश : ? (SSC 10+2 2004)  
(a) बल्ब (b) रात (c) प्रकाश (d) शहर
73. ढाँचा : मकान :: अस्थिपंजर : ? (SSC Steno 2003)  
(a) पसली (b) खोपड़ी (c) शरीर (d) लावण्य
74. स्वर्ण : स्वर्णकार :: चमड़ा : ? (SSC CGL 2011)  
(a) चर्मकार (b) रंजयिता (c) मोची (d) कसाई
75. चूहा : बिल्ली :: कीड़ा : ? (Delhi B.Ed 2008)  
(a) रेशम (b) पक्षी (c) पृथ्वी (d) मछली पकड़ना
76. शिल्पी : छेनी :: लेखक : ? (UP Police Constable 2006)  
(a) मेज (b) कागज (c) पुस्तक (d) पेन
77. वयस्क : बच्चा :: पुष्प : ?  
(a) बीज (b) कली (c) फल (d) तना
78. टाइपिस्ट : टाइपराइटर :: लेखक : ?  
(a) लिपि (b) पेन (लेखनी) (c) कागज (d) पुस्तक
79. माइक्रोफोन : प्रबल (लाउड) :: सूक्ष्मदर्शी : ? (IGNOU B.Ed 2009)  
(a) लम्बा करना (b) अन्वेषण करना  
(c) जाँच करना (d) आवर्द्धन करना
80. कूची : पेन्ट :: बेलचा : ?  
(a) तेल (b) पानी (c) कोयला (d) ईंट

81. खुरदरा : चिकना :: व्यवस्थित : ? (UP B.Ed 2011)  
(a) बेढंगा (b) निश्चित (c) सतर्क (d) चौकस
82. तापमापी : तापक्रम :: वायुदाबमापी : ?  
(a) ताप (b) भार (c) आयतन (d) दाब
83. निर्माण करना : नष्ट करना :: संघनित करना : ?  
(a) निर्वतन करना (b) प्रसार करना (c) क्रमिक (d) आरम्भिक
84. चलचित्र : दर्शकगण :: गिरजाघर : ? (SSC 10+2 2011)  
(a) प्रार्थना (b) मनन चिन्तन (c) एकान्त (d) भक्त मण्डली
85. मांस : शाकाहारी :: मद्य : ?  
(a) पागल (b) मद्यत्यागी (c) अन्तर्मुखी (d) मादक
86. सोमवार : चन्द्रमा :: मंगलवार : ? (Delhi B.Ed 2006)  
(a) बुध (b) मंगल (c) यम (d) बृहस्पति
87. अश्वशाला : घोड़ा :: सुअरबाड़ा : ?  
(a) गाय (b) भैंस (c) सुअर (d) मक्खी
88. भाग : सम्पूर्ण :: चाप : ? (SSC 10+2 2009)  
(a) त्रिभुज (b) वर्ग (c) वृत्त (d) समलम्ब
89. अप्रवास : आगमन :: उत्प्रवास : ?  
(a) प्रस्थान (b) अन्यदेशी (c) देशवासी (d) उत्प्रवासी
90. अन्धा : चाक्षुष :: बहरा : ? (UP Police Constable 2008)  
(a) सुनवाई (b) श्रवण (c) कर्णिक (d) ध्वनि
91. बूँद : महासागर :: नक्षत्र : ? (SSC 10+2 2000)  
(a) आकाश (b) चमक (c) टिमटिमाना (d) दीप्त
92. दर्जी : वस्त्र :: कृषक : ? (SSC 10+2 2000)  
(a) फसल (b) हल (c) फावड़ा (d) भूमि
- निर्देश** (प्र.सं. 93-101) निम्नलिखित प्रश्नों में दो शब्द दिए गए हैं, जोकि आपस में किसी प्रकार से सम्बन्धित हैं, ठीक इसी प्रकार का सम्बन्ध नीचे दिए गए विकल्पों में से किसी एक विकल्प में भी है, उस विकल्प को चुनिए।
93. सड़क : डामर :: ?  
(a) गन्ना : चीनी (b) कपड़ा : कमीज  
(c) कलम : पेन्सिल (d) धातु : अयस्क
94. जहाज : लंगर :: ?  
(a) टोपी : पगड़ी (b) कार : ब्रेक (c) बोटल : कॉर्क (d) माल : गोदाम
95. घोड़ा : अस्तबल :: ? (SSC CGL 2011)  
(a) आसमान : तारा (b) कबूतर : शांति  
(c) गाय : बछड़ा (d) कार : गैरेज
96. छात्र : प्राप्तांक :: ? (UPSSSC सम्मिलित व्यायाम प्रशिक्षक अधिकारी भर्ती परीक्षा 2018)  
(a) शिक्षक : कक्षा (b) कलम : निप  
(c) वेटर (बैरा) : टिप (d) विद्वान : पुस्तक
97. महात्मा गाँधी : राजघाट :: ? (UP Police SI 2008)  
(a) इन्दिरा गाँधी : समता स्थल  
(b) राजीव गाँधी : वीरभूमि  
(c) लाल बहादुर शास्त्री : किसान घाट  
(d) मोरारजी देसाई : नारायण घाट
98. हवामहल : जयपुर :: ? (UP B.Ed 2011)  
(a) जहाज महल : फतेहपुर सिकरी (b) मान महल : ग्वालियर  
(c) द्वीप महल : उदयपुर (d) विक्टोरिया महल : कोलकाता
99. अन्तर्मुखी : बहिर्मुखी :: ? (SSC 10+2 2013)  
(a) कोण : स्पर्शज्या (b) चरम : अन्तरिम  
(c) विरुद्ध : समर्थन (d) कार्यवाही : कानून

100. अँधेरा : प्रकाश :: ? (SSC 10+2 2013)  
 (a) अपवित्र : संपूषित (b) उपाजित : संचित  
 (c) अस्वस्थ : रोगग्रस्त (विकृत) (d) गरम : ठण्डा

101. कुर्सी : लकड़ी :: ? (SSC 10+2 2013)  
 (a) पुस्तक : मुद्रण (b) दर्पण : काँच (शीशा)  
 (c) प्लेट (थाली) : भोजन (d) पर्स (बटुआ) : धन

**निर्देश** (प्र.सं. 102-108) निम्नलिखित प्रश्नों में तीन शब्द/संकेत दिए गए हैं, जिनमें कुछ सामान्य विशेषता है। इन शब्दों/संकेतों के नीचे उत्तर विकल्प दिए गए हैं, जिनमें से कोई एक शब्द/संकेत उनसे सम्बन्धित है, सही उत्तर विकल्प को चुनिए।

102. \$, £, ¥ (RRB OA 2011)  
 (a) @ (b) # (c) \* (d) ₹  
 (e) इनमें से कोई नहीं

103. दही, मक्खन, पनीर (MAT 2004)  
 (a) दूध (b) घी (c) मिठाई (d) पेड़ा

104. गंगा, यमुना, सरस्वती  
 (a) सरिता (b) सीता (c) माया (d) सोन

105. लीरा, दीनार, यूरो  
 (a) मुद्रा (b) मीरा (c) रुपया (d) हीरा

106. लोहा, सोना, चाँदी (Delhi Police Constable 2008)  
 (a) कांसा (b) पीतल (c) ताँबा (d) गनमेटल

107. हॉकी, क्रिकेट, पोलो  
 (a) कलम (b) दिलीप ट्रॉफी (c) खेल (d) फुटबॉल

108. कब, क्यों, कहाँ  
 (a) जब (b) कौन (c) तब (d) कल

**निर्देश** (प्र. सं. 109 और 110) नीचे दिए गए नाम निश्चित तर्क से सम्बन्धित हैं। विकल्पों में से, उस नाम का चयन करें जिसे नामों के इस समूह का हिस्सा बनाया जा सकता है।

109. पेग्विन, ऑस्ट्रिच, कीवी, एमू (RRB NTPC फेज-1 परीक्षा 2016)  
 (A) ये सभी रेगिस्तान हैं (B) ये सभी स्तनधारी हैं  
 (C) ये सभी समुद्री चिड़ियाँ हैं  
 (D) उपरोक्त में से कोई भी उड़ नहीं सकता है  
 (a) D (b) B (c) A (d) C

110. नाटक, सिनेमा, दस्तावेजी, रोड़ शो (RRB NTPC फेज-1 परीक्षा 2016)  
 (A) इन सबका इस्तेमाल कोई सामाजिक सन्देश देने के लिए किया जा सकता है  
 (B) ये सभी थियेटर्स में प्रदर्शित किए जाते हैं  
 (C) ये सब केवल अंग्रेजी भाषा में ही होते हैं  
 (D) कोई समानता नहीं है  
 (a) D (b) A (c) C (d) B

**निर्देश** (प्र.सं. 111-115) निम्नलिखित प्रश्नों में तीन शब्द दिए गए हैं, जिनमें कुछ सामान्य विशेषता है। इन शब्दों के नीचे उत्तर विकल्प दिए गए हैं, जिनमें से किसी एक में भी वही विशेषता है, सही उत्तर विकल्प को चुनिए।

111. पृथ्वी, मंगल, शुक्र (Delhi Police SI 2003)  
 (a) सूर्य (b) चन्द्रमा (c) तारा (d) बुध

112. टका, लीरा, दीनार  
 (a) मुद्रा (b) राजधानी (c) यूरो (d) देश

113. पाकिस्तान, भारत, अफगानिस्तान  
 (a) इस्लामाबाद (b) कोलम्बो  
 (c) नेपाल (d) पश्चिम बंगाल

114. गंगा, दामोदर, कोसी  
 (a) नदी (b) झरना (c) पहाड़ (d) सतलज

115. पेन्सिल, कलम, कागज (Delhi B.Ed 2009)  
 (a) स्टेशनरी (b) रबड़ (c) टेबिल (d) घड़ी

**निर्देश** (प्र.सं. 116) निम्नलिखित प्रश्न में तीन शब्द दिए गए हैं तथा इसके नीचे वैकल्पिक शब्द दिए गए हैं। इन वैकल्पिक शब्दों में से एक शब्द ऊपर दिए गए तीनों शब्दों के वर्ग का द्योतक है। उस एक वैकल्पिक द्योतक शब्द को चुनिए।

116. ग्रे बुक, ब्लू बुक, ऑरेंज बुक (RRB ALP 2010)  
 (a) पुस्तक (b) रेड बुक  
 (c) सरकारी दस्तावेज (d) येलो बुक

117. RT का जो सम्बन्ध VX से और BD का जो सम्बन्ध FH से है, वही सम्बन्ध KM का ..... से है। (SBI PO 2008)  
 (a) NP (b) OR (c) OQ (d) PR  
 (e) इनमें से कोई नहीं

118. BF का जो सम्बन्ध EJ से और DH का जो सम्बन्ध GL से है, वही सम्बन्ध KO का ..... से है। (LIC ADO 2008)  
 (a) OT (b) MR (c) NT (d) NS  
 (e) इनमें से कोई नहीं

119. MQ का जो सम्बन्ध PU से और FI का जो सम्बन्ध IM से है, वही सम्बन्ध SV का ..... से है। (IBPS Clerk 2011)  
 (a) VY (b) UY (c) TX (d) VZ  
 (e) इनमें से कोई नहीं

120. BF का जो सम्बन्ध HL से और EI का जो सम्बन्ध KO से है, वही सम्बन्ध MQ का ..... से है। (PNB Clerk 2010)  
 (a) TY (b) SV (c) TX (d) SW  
 (e) इनमें से कोई नहीं

121. DF का जो सम्बन्ध GI से और GI का जो सम्बन्ध JL से है, वही सम्बन्ध RT का ..... से है। (IBPS PO 2011)  
 (a) XZ (b) UV (c) MO (d) UW  
 (e) इनमें से कोई नहीं

**निर्देश** (प्र. सं. 122-125) नीचे तीन शब्द दिए गए हैं, जिनमें परस्पर कोई सम्बन्ध है, वही सम्बन्ध नीचे दिए गए चार विकल्पों में से किसी एक में है। वह विकल्प ज्ञात कीजिए, जिसमें वही सम्बन्ध हो, जो ऊपर दिए गए तीनों शब्दों में है।

122. गाय, हिरण, शाकाहारी  
 (a) कुत्ता, भैंस, शाकाहारी (b) बकरी, गधा, शाकाहारी  
 (c) मनुष्य, शेर, मांसाहारी (d) मगरमच्छ, बन्दर, मांसाहारी

123. हरिद्वार, नैनीताल, उत्तराखण्ड  
 (a) कानपुर, ग्वालियर, उत्तर प्रदेश (b) झांसी, कोटा, राजस्थान  
 (c) पटना, लखनऊ, बिहार (d) मुम्बई, नागपुर, महाराष्ट्र

124. साँप, घड़ियाल, सरीसृप  
 (a) चमगादड़, गाय, स्तनधारी (b) चमगादड़, तोता, पक्षी  
 (c) कछुआ, मेढक, स्तनधारी (d) शेर, मगरमच्छ, सरीसृप

125. वकील, न्यायधीश, न्यायालय  
 (a) रोगी, डॉक्टर, अस्पताल (b) छात्र, नर्स, स्कूल  
 (c) घोड़ा, शेर, अस्तबल (d) व्हेल, डालफिन, भूमिगत जल

**निर्देश** (प्र.सं. 126-152) निम्नलिखित प्रश्नों में चिह्न (: :) के बाईं ओर दो अक्षर-युग्म दिए गए हैं, जिनमें आपस में किसी प्रकार से कोई सम्बन्ध है, ठीक उसी प्रकार का सम्बन्ध चिह्न (: :) के दाईं ओर दिए गए अक्षर-युग्म तथा उसके नीचे दिए गए विकल्पों में से किसी एक अक्षर-युग्म के बीच में भी है, वही विकल्प आपका उत्तर है। सही विकल्प को चुनिए।

126. RTU : SUW :: CEF : ? (SSC 10+2 2018)  
 (a) FGI (b) DGH (c) EGF (d) DFH

- 127.** EGH : IJK :: NPQ : ? (MP Police SI 2017)  
(a) PRS (b) RSU (c) RTU (d) RST
- 128.** CAT : DDY :: BIG : ? (MP Police SI 2017)  
(a) CLL (b) CLM (c) CML (d) CEP
- 129.** BEAK : ORNX :: FILM : ? (SSC CPO 2013)  
(a) RUXY (b) MLIF (c) SVYZ (d) URON
- 130.** HOPEFUL : LUFEPHO :: ETHNICITY : ? (SSC 10+2 2013)  
(a) YTICINHTE (b) TICINHTEY (c) ICINHTEYT (d) CINHTEYTI
- 131.** MOQS : ACEG :: PRTV : ? (SSC 10+2 2013)  
(a) EGIJ (b) FHJM (c) KMNP (d) OQSU
- 132.** AZCX : BYDW :: HQJO : ? (SSC 10+2 2013)  
(a) GREP (b) IPKM (c) IPKN (d) GRJP
- 133.** BFG : EIJ :: RVW : ? (SSC MTS 2014)  
(a) UWY (b) UYZ (c) SWX (d) QUV
- 134.** DEF : EFD :: FGH : ? (SSC 10+2 2014)  
(a) FHG (b) HGF (c) HFG (d) GHF
- 135.** HGUOR : HTOOMS :: ? : REDNET (SSC 10+2 2014)  
(a) TOUGH (b) THOUG (c) HUGOT (d) HGUOT
- 136.** MOUSE : KPSTC :: LIGHT : ? (SSC CGL 2013)  
(a) JJEIR (b) MJHIU (c) MGHFU (d) JGEFR
- 137.** CARD : IGXJ :: POST : ? (SSC CGL 2013)  
(a) UTXY (b) VUYZ (c) UTYZ (d) VUXY
- 138.** GIKM : TRPN :: JLNP : ?  
(a) QOMN (b) WUSQ (c) PRTV (d) TVXZ
- 139.** EJOT : VQLG :: BGLQ : ? (SSC CGL 2005)  
(a) ZUPK (b) AFKP (c) AEIM (d) YTOJ
- 140.** DEAD : WVZW :: FGCF : ?  
(a) UTXU (b) TUUX (c) UXTU (d) UUTX
- 141.** WRITE : JEVGR :: WRONG : ? (RRB AO 2010)  
(a) JEBAT (b) JECAT (c) JEDAT (d) JEDAD
- 142.** SKIP : RIFL :: KYKZ : ? (SSC 10+2 2004)  
(a) WJHV (b) WJVH (c) JWVH (d) JWHV
- 143.** HKNQ : GDAX :: SVYB : ?  
(a) TQMK (b) ROLI (c) ZVTQ (d) ADGJ
- 144.** BCFE : HILK :: NORQ : ?  
(a) TXWU (b) TXUW (c) TUXW (d) TVWX
- 145.** AZBY : CXDW :: EVFU : ? (RRB ASM 2011)  
(a) GTHS (b) GHTS (c) GSTH (d) TGSH
- 146.** CLOSE : DNRWJ :: OPEN : ? (RRB GG 2010)  
(a) PRJO (b) RPJB (c) PRHR (d) RZWR
- 147.** ACEG : IKMO :: PRTV : ? (RRB ALP 2010)  
(a) QRUW (b) JLMP (c) WXAC (d) XZBD
- 148.** FILM : ADGH :: MILK : ?  
(a) ADGF (b) HDGE (c) HDGF (d) HEGF
- 149.** ACEG : NPRT :: ADGJ : ? (SSC 10+2 2002)  
(a) NRTX (b) ORVX  
(c) NQSU (d) NQTW
- 150.** AZBY : DWEV :: HSIR : ? (MAT 2011)  
(a) JQKO (b) KPOL  
(c) KPLO (d) KOLP
- 151.** EDUCATION : NOITACUDE :: INTELLIGENCE : ? (SSC 10+2 2013)  
(a) ECENGILLTEIN (b) ECNGEILLTENI  
(c) ECNEGILLETNI (d) ECNEGILLTENI
- 152.** AZB : CYD :: EXF : ? (SSC 10+2 2014)  
(a) GWH (b) FGV (c) TMR (d) QSV
- निर्देश** (प्र. सं. 153-183) निम्नलिखित प्रश्नों में चिह्न (:.) के दाईं ओर दो संख्याएँ दी गई हैं, जिनमें आपस में किसी प्रकार से कोई सम्बन्ध है, ठीक उसी प्रकार का सम्बन्ध चिह्न (:.) के दाईं ओर दी गई संख्या तथा उसके नीचे दिए गए विकल्पों में से किसी एक विकल्प के बीच में भी है, वही विकल्प आपका उत्तर है। सही विकल्प को चुनिए।
- 153.** 158 : 384 :: 140 : ? (RRB ALP 2018)  
(a) 349 (b) 346 (c) 347 (d) 348
- 154.** 1245 : 3467 :: 1726 : ? (MP Police SI 2017)  
(a) 3498 (b) 3849 (c) 3948 (d) 3958
- 155.** 85 : 42 :: 139 : ? (UP Police SI 2017)  
(a) 68 (b) 69 (c) 70 (d) 67
- 156.** 25 : 625 :: 35 : ? (SSC 10+2 2013)  
(a) 1575 (b) 1205 (c) 875 (d) 635
- 157.** 583 : 488 :: 293 : ? (SSC Steno 2012)  
(a) 581 (b) 291 (c) 378 (d) 487
- 158.** 534 : 645 :: 381 : ? (UPSSSC लोअर सबऑर्डिनेट II भर्ती परीक्षा 2017)  
(a) 446 (b) 486 (c) 492 (d) 412
- 159.** 63 : 21 :: 27 : ? (SSC Steno 2012)  
(a) 6 (b) 9 (c) 1 (d) 3
- 160.** 12 : 140 :: 156 : ? (SSC 10+2 2014)  
(a) 1820 (b) 1500 (c) 1250 (d) 1121
- 161.** 10 : 105 :: 18 : ? (UPSSSC विधान भवन रक्षक/वनरक्षक 2018)  
(a) 315 (b) 324 (c) 333 (d) 162
- 162.** 63 : 80 :: 120 : ?  
(a) 125 (b) 143 (c) 170 (d) 180
- 163.** 45 : 36 :: 63 : ? (SSC Steno 2005)  
(a) 71 (b) 54 (c) 61 (d) 64
- 164.** 16 : 56 :: 32 : ?  
(a) 96 (b) 112 (c) 120 (d) 128
- 165.** 19 : 37 :: 26 : ? (SSC CGL 2004)  
(a) 52 (b) 51 (c) 46 (d) 43
- 166.** 24 : 60 :: 120 : ?  
(a) 160 (b) 220 (c) 300 (d) 108
- 167.** 6 : 222 :: 7 : ? (SSC CGL 2003)  
(a) 350 (b) 343 (c) 336 (d) 210
- 168.** 25 : 60 :: 210 : ?  
(a) 504 (b) 343 (c) 336 (d) 330
- 169.** 18 : 30 :: 36 : ? (SSC Steno 2002)  
(a) 64 (b) 66 (c) 54 (d) 62
- 170.** 0.16 : 0.0016 :: 1.02 : ?  
(a) 10.20 (b) 1.020 (c) 0.102 (d) 0.0102
- 171.** 435 : 768 :: 324 : ?  
(a) 657 (b) 567 (c) 765 (d) 675

- 172.** 4 : 19 :: 7 : ? (SSC 10+2 2002)  
(a) 49 (b) 52 (c) 28 (d) 68
- 173.** 27 : 125 :: 64 : ?  
(a) 517 (b) 162 (c) 216 (d) 273
- 174.** 10 : 99 :: 9 : ? (MAT 2006)  
(a) 49 (b) 80 (c) 69 (d) 97
- 175.** 123 : 13<sup>2</sup> :: 235 : ? (MAT 2010)  
(a) 23<sup>5</sup> (b) 25<sup>3</sup> (c) 35<sup>2</sup> (d) 25<sup>2</sup>
- 176.** 5 : 2431 :: 8 : ?  
(a) 4287 (b) 5461 (c) 7624 (d) 6743
- 177.** 49 : 81 :: 100 : ? (Delhi B.Ed 2011)  
(a) 64 (b) 144 (c) 169 (d) 196
- 178.** 63 : 9 :: ? : 14 (RRB AO 2011)  
(a) 68 (b) 42 (c) 96 (d) 56
- 179.** 149 : 238 :: 159 : ?  
(a) 248 (b) 261 (c) 169 (d) 268
- 180.** 8 : 24 :: ? : 32 (UP Police Constable 2011)  
(a) 5 (b) 6 (c) 8 (d) 10
- 181.** a : एक :: f : ? (Delhi Police SI 2013)  
(a) गुण (b) असफल (c) E (d) छ.
- 182.** x : 11 :: x<sup>2</sup> : ? (Delhi Police SI 2013)  
(a) 22 (b) 121 (c) 132 (d) 154
- 183.**  $\frac{1}{9} : \frac{1}{81} :: \frac{1}{13} : ?$  (SSC CGL 2015)  
(a)  $\frac{1}{127}$  (b)  $\frac{1}{169}$  (c)  $\frac{1}{125}$  (d)  $\frac{1}{120}$
- निर्देश** (प्र. सं. 184 और 185) निम्नलिखित प्रश्नों में दो संख्या दी गई हैं, जोकि आपस में किसी प्रकार से सम्बन्धित हैं, ठीक इसी प्रकार का सम्बन्ध नीचे दिए गए विकल्पों में से किसी एक विकल्प में भी है, उस विकल्प को चुनिए।
- 184.** 11 : 132 :: ? (SSC CGL 2013)  
(a) 15 : 250 (b) 10 : 100 (c) 9 : 90 (d) 13 : 169
- 185.** 7 : 24 :: ? (SSC 10+2 2014)  
(a) 30 : 100 (b) 23 : 72 (c) 19 : 58 (d) 11 : 43
- निर्देश** (प्र. सं. 186-195) निम्नलिखित प्रश्नों के उत्तर चार विकल्प समुच्चयों के रूप में दिए गए हैं, इनमें से उस संख्या समुच्चय को चुनिए, जो प्रश्न में दिए गए संख्या समुच्चय से अधिकतम मेल खाता हो।
- 186.** (16, 36, 64) (SSC 10+2 2002)  
(a) (4, 9, 144) (b) (16, 100, 256)  
(c) (25, 49, 81) (d) (9, 81, 169)
- 187.** (12, 18, 27) (SSC 10+2 2002)  
(a) (25, 27, 22) (b) (19, 28, 37) (c) (15, 21, 30) (d) (36, 40, 19)
- 188.** (1, 4, 9)  
(a) (3, 8, 20) (b) (5, 10, 22) (c) (4, 10, 15) (d) (9, 16, 25)
- 189.** (1, 8, 27)  
(a) (5, 12, 32) (b) (32, 39, 59)  
(c) (60, 79, 86) (d) (64, 125, 216)
- 190.** (5, 15, 30)  
(a) (2, 4, 15) (b) (6, 18, 36) (c) (7, 15, 21) (d) (9, 36, 47)
- 191.** (4, 9, 16)  
(a) (4, 25, 36) (b) (9, 16, 25) (c) (4, 16, 36) (d) (9, 25, 49)
- 192.** (5, 12, 26)  
(a) (11, 24, 50) (b) (13, 28, 56) (c) (7, 14, 30) (d) (32, 66, 132)

- 193.** (48, 72, 108)  
(a) (24, 36, 72) (b) (36, 18, 9) (c) (64, 96, 144) (d) (84, 126, 188)
- 194.** (1000, 100, 10)  
(a) (625, 25, 5) (b) (256, 16, 4) (c) (512, 64, 8) (d) (216, 60, 6)
- 195.** (21, 24, 30)  
(a) (5, 12, 25) (b) (4, 9, 20) (c) (14, 31, 63) (d) (75, 78, 84)
- निर्देश** (प्र. सं. 196-200) नीचे समानुपात चिह्न (::) के दोनों ओर एक शब्द दिया गया है और दोनों ओर एक-एक खाली स्थान छोड़ा गया है, जिसे I और II से प्रदर्शित किया गया है। दिए गए विकल्पों में से आपको दो ऐसे शब्दों का चुनाव करना है जिन्हें यदि क्रमशः I और II के स्थान पर रखा जाए, तो समानुपात चिह्न (::) के दोनों ओर के शब्द युग्मों में एक जैसा सम्बन्ध स्थापित हो। विकल्पों के सही कूट का चयन करें।
- 196.** I : वर्ग :: चाप : II  
I. (1) परिमिति (2) विकर्ण  
(3) रेखा (4) परिधि  
II. (A) आयत (B) जीवा  
(C) व्यास (D) वृत्त  
(a) 1, B (b) 3, D (c) 2, C (d) 3, C
- 197.** I : समुद्र :: पत्थर : II  
I. (1) ग्लेशियर (2) नदी  
(3) झील (4) महादेश  
II. (A) ग्रेनाइट (B) पहाड़  
(C) चट्टान (D) कंकड़  
(a) 1, C (b) 3, C (c) 2, C (d) 4, B
- 198.** I : CDBA :: FEVU : II (GIC/LIC ADO 2013)  
(a) I. ABZY, II. HGXW (b) I. DEYX, II. FEYU  
(c) I. ACVY, II. TGST (d) I. ACBD, II. ZGTS  
(e) I. BCWV, II. EFYU
- 199.** I : 2655 :: 3542 : II (GIC/LIC ADO 2011)  
(a) I. 3766, II. 4639 (b) I. 1543, II. 4567  
(c) I. 2766, II. 4321 (d) I. 1724, II. 4473  
(e) इनमें से कोई नहीं
- 200.** I : 1809 :: 1845 : II (GIC/LIC ADO 2010)  
(a) I. 0918, II. 2736 (b) I. 0718, II. 2367  
(c) I. 1809, II. 2673 (d) I. 0981, II. 1845  
(e) I. 21918, II. 3727
- निर्देश** (प्र. सं. 201-205) दिए गए प्रश्नों में प्रश्नवाचक चिह्न (?) के स्थान पर क्या आएगा?
- 201.**  $\frac{I}{J} : 2 :: \frac{X}{H} : ?$   
(a) 2 (b) 3 (c)  $\frac{23}{7}$  (d) 4
- 202.** K / T : 11/20 :: J / R : ?  
(a) 10/18 (b) 11/19 (c) 10/8 (d) 9/10
- 203.**  $\frac{L}{S} : \frac{12}{19} :: \frac{1}{T} : ?$   
(a)  $\frac{12}{20}$  (b)  $\frac{20}{9}$  (c)  $\frac{9}{20}$  (d)  $\frac{19}{20}$
- 204.** MK :  $\frac{169}{121}$  :: JH : ?  
(a)  $\frac{81}{100}$  (b)  $\frac{64}{120}$  (c)  $\frac{100}{81}$  (d)  $\frac{100}{64}$
- 205.**  $\frac{C}{L} : \frac{24}{27} :: \frac{E}{N} : ?$   
(a)  $\frac{54}{50}$  (b)  $\frac{28}{45}$  (c)  $\frac{125}{197}$  (d)  $\frac{28}{27}$



## उत्तर सहित व्याख्या

1. (a) जिस प्रकार, वर्ग द्विविमीय आकृति है तथा घन त्रिविमीय आकृति है। उसी प्रकार, वृत्त द्विविमीय आकृति है तथा गोला (आकाशीय पिण्ड) त्रिविमीय आकृति है।
2. (c) जिस प्रकार, लोहा एक ठोस होता है, उसी प्रकार, मरकरी एक द्रव है।
3. (a) जिस प्रकार, स्टील एक मिश्रधातु है, उसी प्रकार, जिंक केवल एक धातु है।
4. (a) जिस प्रकार, पाउण्ड एक मुद्रा है, उसी प्रकार, पोलो एक खेल है।
5. (b) जिस प्रकार, कॉ-कॉ की आवाज बतख की होती है, उसी प्रकार, हिनहिनाहट की आवाज घोड़े की होती है।
6. (c) जिस प्रकार, शेर, मांद में रहता है, उसी प्रकार, खरगोश, बिल में रहता है।
7. (c) जिस प्रकार, अनुठापन का विलोम साधारण होता है, उसी प्रकार, पुरानापन का विलोम नयापन होता है।
8. (b) जिस प्रकार, इच्छा का विलोम अनिच्छा होता है, उसी प्रकार, सन्तुष्टि का विलोम असन्तुष्टि होता है।
9. (c) जिस प्रकार दो पहाड़ों के मध्य में घाटी होती है, उसी प्रकार दो शत्रुओं के मध्य में संघर्ष होता है।
10. (b) जिस प्रकार, गाय के बच्चे को बछड़ा कहा जाता है, उसी प्रकार, घोड़ी के बच्चे को टट्टू कहा जाता है।
11. (c) जिस प्रकार, मछली, तैरती है, उसी प्रकार, साँप, रेंगता है।
12. (b) जिस प्रकार, फैक्टरी में किसी वस्तु का उत्पादन होता है, उसी प्रकार, स्कूल में शिक्षा प्रदान की जाती है।
13. (b) जिस प्रकार, ऊन, भेड़ से प्राप्त होती है, उसी प्रकार, रेशम, कीड़ों से प्राप्त होती है।
14. (a) जिस प्रकार, औषधि से कमजोरी दूर हो जाती है, उसी प्रकार, किताब से अज्ञानता दूर हो जाती है।
15. (a) जिस प्रकार, घड़ी से समय की माप की जाती है, उसी प्रकार, स्पीड मीटर से रफ्तार की माप की जाती है।
16. (a) जिस प्रकार, युद्धनीतिज्ञ, युद्ध का अभियान बनाते हैं, उसी प्रकार, राजनीतिज्ञ, राजनीति का संचालन करते हैं।
17. (c) जिस प्रकार, दूध से क्रीम निकलती है, उसी प्रकार, धान से चावल निकलता है।
18. (a) जिस प्रकार, पादरी, चोगा पहनते हैं, उसी प्रकार, वकील, कोट पहनते हैं।
19. (c) जिस प्रकार, पैर में जूता पहना जाता है, उसी प्रकार, हाथ में दस्ताना पहना जाता है।
20. (b) जिस प्रकार, सफलता मिलने पर खुशी प्राप्त होती है, उसी प्रकार, असफलता मिलने पर दुःख प्राप्त होता है।
21. (a) जिस प्रकार, नारियल, खोल के अन्दर रहता है, उसी प्रकार, पत्र, लिफाफे के अन्दर रहता है।
22. (c) जिस प्रकार, पहिया, वृत्ताकार होता है, उसी प्रकार, सन्तरा, दीर्घवृत्ताकार होता है।
23. (c) जिस प्रकार, गाय के बच्चे को बछड़ा कहा जाता है, उसी प्रकार, शेरनी के बच्चे को शावक कहा जाता है।
24. (d) जिस प्रकार, लकड़ी पर पॉलिश की जाती है, उसी प्रकार, लोहे पर जस्तीकरण किया जाता है।
25. (c) जिस प्रकार, पानी से प्यास बुझ जाती है, उसी प्रकार, भोजन से भूख मिट जाती है।
26. (b) जिस प्रकार, पत्ते का रंग हरा होता है, उसी प्रकार, दूध का रंग सफेद होता है।
27. (c) जिस प्रकार, टीम का संचालन कप्तान करता है, उसी प्रकार, संस्था का संचालन डायरेक्टर करता है।
28. (e) जिस प्रकार, स्थूल का विलोम दुबला होता है, उसी प्रकार, निष्क्रिय का विलोम क्रियाशील होता है।
29. (e) जिस प्रकार, ऑक्सीजन एक गैस है, उसी प्रकार, जल एक द्रव है।
30. (c) जिस प्रकार, पंखे में ब्लेड होते हैं, उसी प्रकार, पहिए में तिल्लियाँ होती हैं।
31. (c) जिस प्रकार, True का विलोम/विपरीतार्थक False है उसी प्रकार, Straight का विलोम/विपरीतार्थक Curve है।
32. (c) जिस प्रकार, Knife (चाकू), Cut (काटने) करने के काम आता है। उसी प्रकार, बन्दूक (Gun), Shoot करने के काम आती है।
33. (d) जिस प्रकार, Traveller, Journey करता है, उसी प्रकार, Sailor, Voyage करता है।
34. (e) जिस प्रकार, Sink का विलोम Float होता है, उसी प्रकार, Destroy का विलोम Create होता है।
35. (b) जिस प्रकार, Cow, Herbivorous होती है, उसी प्रकार, Tiger, Carnivorous होता है।
36. (b) जिस प्रकार, स्वरसमता, संगीतकार द्वारा तैयार किया जाता है, उसी प्रकार, पुस्तक, लेखक द्वारा लिखी जाती है।
37. (d) जिस प्रकार, गड़बड़ और दोष समानार्थी शब्द हैं, उसी प्रकार, प्रवेशक और मार्गदर्शक समानार्थी शब्द हैं।
38. (d) जिस प्रकार, बाँसुरी वादक, बाँसुरी बजाने वाले को कहा जाता है उसी प्रकार, सेलोवादक, वायलनसेला बजाने वाले को कहा जाता है।
39. (b) जिस प्रकार, सुवास में सुगन्ध होती है, उसी प्रकार, शहद में मिठास होती है।
40. (a) जिस प्रकार, सिर पर बाल होते हैं, उसी प्रकार, हाथ पर उँगली होती है।
41. (d) जिस प्रकार, चलने की तेज गति दौड़ना कहलाती है, उसी प्रकार, पवन की तेज गति तूफान कहलाती है।
42. (b) जिस प्रकार, चित्र को देखा जाता है, उसी प्रकार, पुस्तक को पढ़ा जाता है।
43. (c) जिस प्रकार, नदी में तैरा जाता है, उसी प्रकार, पर्वत पर चढ़ा जाता है।
44. (c) जिस प्रकार, फूल में गन्ध होती है, उसी प्रकार, भोजन में स्वाद होता है।
45. (d) जिस प्रकार धुँएँ से प्रदूषण होता है, उसी प्रकार युद्ध से विनाश होता है।
46. (a) जिस प्रकार, चर्मकार, चमड़े से जूते बनाता है, उसी प्रकार, बढ़ई, लकड़ी से फर्नीचर बनाता है।
47. (c) जिस प्रकार, कलाई, हाथ से जुड़ी होती है उसी प्रकार, टखना, पैर से जुड़ा होता है।
48. (c) जिस प्रकार, बीच का विकसित रूप पौधा है, उसी प्रकार, कली का विकसित रूप फूल है।
49. (a) मैगजीन को प्रकाशित करने में सम्पादक की जो भूमिका होती है, वही भूमिका नाटक को प्रदर्शित करने में निर्देशक की होती है।
50. (d) जिस प्रकार, महाराष्ट्र, भारत का एक राज्य है, उसी प्रकार, टेक्सास, यूएसए का एक राज्य है।
51. (b) जिस प्रकार, मतली से व्यक्ति को उबकाई आती है, उसी प्रकार, जलने से व्यक्ति झुलस जाता है।
52. (c) जिस प्रकार, हृदय रोग विशेषज्ञ को कार्डियोलॉजिस्ट कहते हैं, उसी प्रकार, वृक्क रोग विशेषज्ञ को नेफ्रोलॉजिस्ट कहते हैं।
53. (a) जिस प्रकार, चाप की सहायता से वृत्त का निर्माण किया जाता है, उसी प्रकार, रेखा की सहायता से वर्ग का निर्माण किया जाता है।
54. (b) जिस प्रकार, संयत तथा तीव्र आपस में विलोम शब्द हैं, उसी प्रकार, नाममात्र तथा बहुमूल्य आपस में विलोम शब्द हैं।
55. (a) जिस प्रकार, किसी मकान में प्रवेश करने के लिए द्वार की आवश्यकता होती है, उसी प्रकार, अहाता में भी प्रवेश करने के लिए द्वार की आवश्यकता होती है।
56. (d) जिस प्रकार, हांगकांग, चीन का एक शहर है, उसी प्रकार, वेटिकन, रोम का एक शहर है।
57. (d) जिस प्रकार, सीझना विधि द्वारा चमड़े का शोधन होता है, ठीक उसी प्रकार, अग्निक्रीडा के लिए आतिशबाजी का प्रयोग किया जाता है।
58. (a) जिस प्रकार, राजा के लिए सिंहासन होता है, उसी प्रकार, सवार के लिए सीट/पीठिका होती है।
59. (a) जिस प्रकार, टालना, स्थगन से सम्बन्धित है, उसी प्रकार, निगमन, अनुमान से सम्बन्धित है।



60. (b) जिस प्रकार, मछली, गिल से श्वास लेती है, उसी प्रकार, मानव, फेफड़ों से श्वास लेता है।
61. (d) जिस प्रकार, बुलबुल, कूकती है, उसी प्रकार, मेंढक, टर-टर करता है।
62. (d) जिस प्रकार, पैमाना से लम्बाई को मापा जाता है उसी प्रकार, सिस्मोग्राफ से भूकम्प की तीव्रता को मापा जाता है।
63. (c) जिस प्रकार, वीणा का सम्बन्ध तार से है, उसी प्रकार, तबले का सम्बन्ध आघात से है।
64. (a) जिस प्रकार, पक्षीविज्ञानी, पक्षियों का अध्ययन करते हैं, उसी प्रकार, पुरातत्वज्ञ, अश्मोपकरण का अध्ययन करते हैं।
65. (d) जिस प्रकार तितली की अल्पव्यस्क अवस्था को कैटरपिलर कहते हैं, उसी प्रकार टैडपोल, मेंढक की अल्पव्यस्क अवस्था है।
66. (b) जिस प्रकार, काउगर, दक्षिण अमेरिका में पाया जाने वाला जानवर है, उसी प्रकार ओकापी, मध्य अफ्रीका में पाया जाने वाला जानवर है।
67. (c) जिस प्रकार, नॉटिलस, एक प्रकार की मछली है, उसी प्रकार, चैती पक्षी, एक प्रकार की बत्ख है।
68. (a) जिस प्रकार, समीर, एक मन्द हवा का झोंका होता है तथा उसका विपरीत झंझावत, एक तेज तूफान होता है। उसी प्रकार, टपकन पानी की छोटी-छोटी बूँदे होती हैं तथा उसका विपरीत प्रचण्डधारा काफी मात्रा में पानी के आने को कहते हैं।
69. (b) जिस प्रकार, सितारों को देखने के लिए दूरदर्शक का प्रयोग होता है, उसी प्रकार, रुधिर कोशिकाओं को देखने के लिए सूक्ष्मदर्शी का प्रयोग होता है।
70. (b) जिस प्रकार, भारत छोड़ो आन्दोलन वर्ष 1942 में प्रारम्भ हुआ था। उसी प्रकार, नमक आन्दोलन वर्ष 1930 में प्रारम्भ हुआ था।
71. (a) जिस प्रकार, सुरक्षित का समानार्थी निरापद है, उसी प्रकार, रक्षा करने का समानार्थी चौकसी करना है।
72. (a) जिस प्रकार कैमरे में लेन्स मुख्य होता है, उसी प्रकार फ्लैश में बल्ब मुख्य होता है।
73. (c) जिस प्रकार, ढाँचा, मकान का मूल आधार होता है, उसी प्रकार, अस्थिपंजर, शरीर का मूल आधार होता है।
74. (a) जिस प्रकार, स्वर्ण से स्वर्णकार, आभूषण बनाता है, उसी प्रकार, चमड़े से चर्मकार, चप्पल व जूते बनाता है।
75. (b) जिस प्रकार, चूहा, बिल्ली का भोजन है, उसी प्रकार, कीड़ा, पक्षी का भोजन है।
76. (d) जिस प्रकार, शिल्पी का औजार छेनी होती है, उसी प्रकार, लेखक का औजार पेन होता है।
77. (b) जिस प्रकार, बच्चा बाद में वयस्क बनता है, उसी प्रकार, कली बाद में पुष्प बनती है।
78. (b) जिस प्रकार, टाइपिस्ट को लेखन कार्य हेतु टाइपराइटर आवश्यक है, उसी प्रकार, लेखक को लेखन कार्य हेतु पेन (लेखनी) आवश्यक है।
79. (d) जिस प्रकार, माइक्रोफोन आवाज को प्रबल करता है, उसी प्रकार, सूक्ष्मदर्शी सूक्ष्मतम वस्तु का आवर्द्धन करता है।
80. (c) जिस प्रकार, कूची, पेन्ट करने के काम आती है, उसी प्रकार, बेलचा, कोयला उठाने के काम आता है।
81. (a) जिस प्रकार, खुरदरा का विलोम चिकना होता है, उसी प्रकार, व्यवस्थित का विलोम बेढंगा होता है।
82. (d) जिस प्रकार, तापमापी से तापक्रम मापा जाता है, उसी प्रकार, वायुदाबमापी से दाब मापा जाता है।
83. (b) जिस प्रकार, निर्माण करने का विलोम नष्ट करना होता है, उसी प्रकार, संघनित करने का विलोम प्रसार करना होता है।
84. (d) जिस प्रकार, चलचित्र में दर्शकगण होते हैं, उसी प्रकार, गिरजाघर में भक्त मण्डली होती है।
85. (b) जिस प्रकार, मांस का सेवन शाकाहारी नहीं करते हैं, उसी प्रकार, मद्य का सेवन मद्यत्यागी नहीं करते हैं।
86. (b) जिस प्रकार, ज्योतिष शास्त्र में चन्द्रमा की स्तुति हेतु सोमवार का दिन उचित माना जाता है उसी प्रकार, मंगल की स्तुति हेतु मंगलवार का दिन उचित माना जाता है।
87. (c) जिस प्रकार अश्वशाला में घोड़े रहते हैं, उसी प्रकार सुअरबाड़ा में सुअर रहते हैं।
88. (c) जिस प्रकार, भाग, सम्पूर्ण का एक हिस्सा होता है, उसी प्रकार, चाप, वृत्त का एक हिस्सा होता है।
89. (a) जिस प्रकार, अप्रवास में आगमन होता है, उसी प्रकार, उत्प्रवास में प्रस्थान होता है।
90. (c) जिस प्रकार, अन्धे का सम्बन्ध चाक्षुष से होता है, उसी प्रकार, बहरे का सम्बन्ध कर्णिक से होता है।
91. (a) जिस प्रकार, बूँदों से महासागर बनता है, उसी प्रकार, नक्षत्रों से आकाश बनता है।
92. (a) जिस प्रकार, दर्जी, वस्त्र का निर्माण करते हैं, उसी प्रकार, कृषक, फसल को उपजाते हैं।
93. (d) जिस प्रकार, डामर, सड़क निर्माण से सम्बन्धित है। उसी प्रकार, अयस्क, धातु प्राप्ति से सम्बन्धित है।
94. (b) जिस प्रकार, जहाज को रोकने के लिए लंगर का प्रयोग किया जाता है, उसी प्रकार, कार को रोकने के लिए ब्रेक का प्रयोग किया जाता है।
95. (d) जिस प्रकार, घोड़ा, अस्तबल में रहता है, उसी प्रकार, कार, गैरेज में रहती है।
96. (c) जिस प्रकार, एक छात्र को परीक्षा में उसके द्वारा किए गए परिश्रम के स्वरूप अंक (प्राप्तांक) प्राप्त होते हैं, उसी प्रकार, एक वेटर या बैरे को उसके अच्छे कार्य के लिए 'टिप' मिलती है।
97. (b) जिस प्रकार, महात्मा गाँधी की समाधि, राजघाट में है, उसी प्रकार, राजीव गाँधी की समाधि, वीरभूमि में है।
98. (d) जिस प्रकार, हवामहल, जयपुर में अवस्थित है, उसी प्रकार, विक्टोरिया महल, कोलकाता में अवस्थित है।
99. (c) जिस प्रकार, अन्तर्मुखी तथा बहिर्मुखी एक-दूसरे के विलोम शब्द हैं, उसी प्रकार, विरुद्ध तथा समर्थन एक-दूसरे के विलोम शब्द हैं।
100. (d) जिस प्रकार, अँधेरा का विलोम शब्द प्रकाश है, उसी प्रकार, गरम का विलोम शब्द ठण्डा है।
101. (b) जिस प्रकार, कुर्सी, लकड़ी से बनती है, उसी प्रकार, दर्पण, काँच से बनता है।
102. (d) \$, £, ¥ और ₹ सभी मुद्रा के प्रतीक हैं।
103. (b) दही, मक्खन, पनीर और घी सभी दूध के उत्पाद हैं।
104. (d) गंगा, यमुना, सरस्वती और सोन सभी नदियों के नाम हैं।
105. (c) लीरा, दीनार, यूरो और रुपया सभी मुद्राएँ हैं।
106. (c) लोहा, सोना, चाँदी और ताँबा सभी धातुएँ हैं।
107. (d) हॉकी, क्रिकेट, पोलो और फुटबॉल सभी खेल हैं।
108. (b) कब, कबों, कहाँ और कौन सभी प्रश्नवाचक शब्द हैं।
109. (a) पेग्विन, ऑस्ट्रिच, किवी और एमू ये सभी पक्षी हैं, परन्तु उड़ नहीं सकते हैं।
110. (b) नाटक, सिनेमा, दस्तावेजी और रोड़ शो इन चारों का प्रयोग सामाजिक सन्देश देने के लिए किया जा सकता है।
111. (d) पृथ्वी, मंगल, शुक्र और बुध सभी ग्रह हैं।
112. (c) टका, लीरा, दीनार और यूरो सभी मुद्राएँ हैं।
113. (c) पाकिस्तान, भारत, अफगानिस्तान और नेपाल सभी देश हैं।
114. (d) गंगा, दामोदर, कोसी और सतलज सभी नदियाँ हैं।
115. (b) पेन्सिल, कलम, कागज और रबड़ सभी स्टेशनरी हैं।
116. (c) ब्रे बुक, ब्लू बुक और ऑरेंज बुक ये सभी सरकारी दस्तावेज हैं।
117. (c) जिस प्रकार,
- $$\begin{array}{ccccccc} 18 & 20 & & 22 & 24 & & 2 & 4 & & 6 & 8 \\ R & T & \longrightarrow & V & X & & B & D & \longrightarrow & F & H \\ & & & +4 & & & & & & +4 & \\ & & & +4 & & & & & & +4 & \end{array}$$
- उसी प्रकार,
- $$\begin{array}{ccccccc} 11 & 13 & & 15 & 17 \\ K & M & \longrightarrow & O & Q \\ & & & +4 & \\ & & & +4 & \end{array}$$
118. (d) जिस प्रकार,
- $$\begin{array}{ccccccc} 2 & 6 & & 5 & 10 & & 4 & 8 & & 7 & 12 \\ B & F & \longrightarrow & E & J & & D & H & \longrightarrow & G & L \\ & & & +3 & & & & & & +3 & \\ & & & +4 & & & & & & +4 & \end{array}$$

उसी प्रकार,

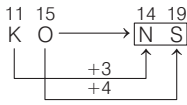

119. (d) जिस प्रकार,

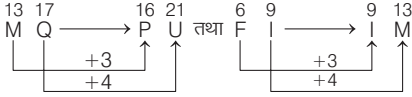

उसी प्रकार,

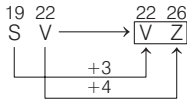

120. (d) जिस प्रकार,

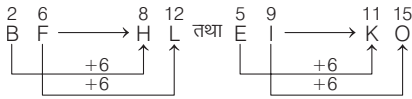

उसी प्रकार,

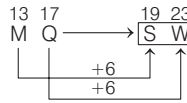

121. (d) जिस प्रकार,

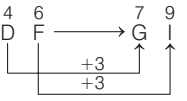

तथा

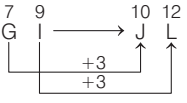

उसी प्रकार,

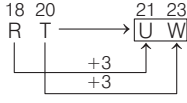

122. (b) जिस प्रकार, गाय व हिरण शाकाहारी हैं। उसी प्रकार, बकरी व गधा भी शाकाहारी हैं।

123. (d) जिस प्रकार, हरिद्वार और नैनीताल, उत्तराखण्ड में हैं। उसी प्रकार, मुम्बई और नागपुर, महाराष्ट्र में हैं।

124. (a) जिस प्रकार, साँप और घड़ियाल दोनों सरीसृप हैं। उसी प्रकार, चमगादड़ और गाय दोनों स्तनधारी हैं।

125. (a) जिस प्रकार, न्यायालय में वकील और न्यायधीश होते हैं। उसी प्रकार, अस्पताल में रोगी और डॉक्टर होते हैं।

126. (d)

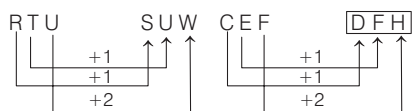

127. (d) जिस प्रकार,

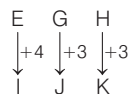

उसी प्रकार,

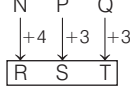

128. (a)

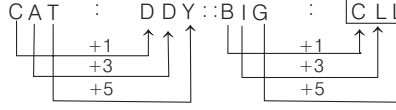

129. (c) जिस प्रकार,

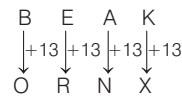

उसी प्रकार,

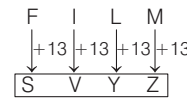

130. (a) जिस प्रकार,

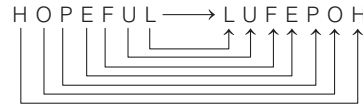

उसी प्रकार,

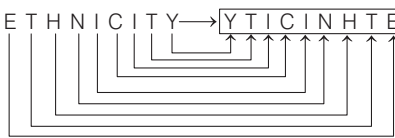

131. (d) जिस प्रकार,

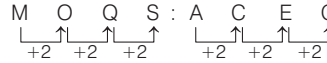

उसी प्रकार,

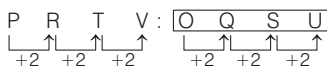

132. (c) जिस प्रकार,

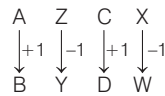

उसी प्रकार,

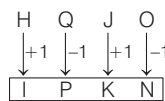

133. (b) जिस प्रकार,

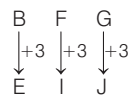

उसी प्रकार,

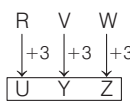

134. (d) जिस प्रकार,

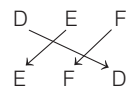

उसी प्रकार,

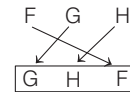

135. (d) अक्षरों को विपरीत क्रम में लिखने पर, ROUGH : SMOOTH :: ? : TENDER, जिस प्रकार ROUGH का विपरीत SMOOTH होता है, उसी प्रकार TOUGH का विपरीत TENDER होता है।  
∴ ? = HGUOT

136. (a) जिस प्रकार,

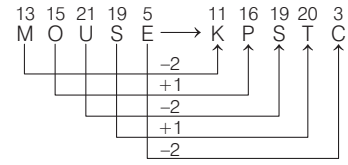

उसी प्रकार,

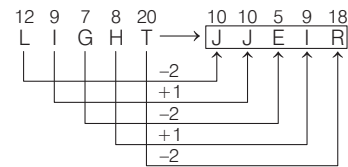

137. (b) जिस प्रकार,

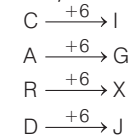

उसी प्रकार,

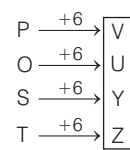

138. (b) जिस प्रकार,

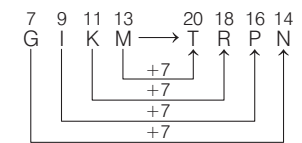

उसी प्रकार,

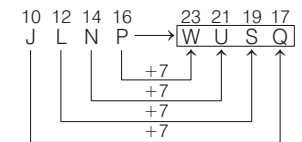

139. (d) जिस प्रकार,

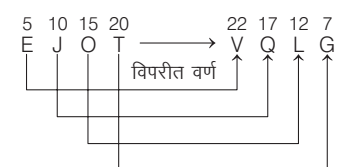

उसी प्रकार,

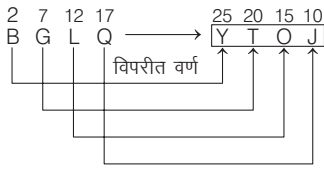

140. (a) जिस प्रकार,

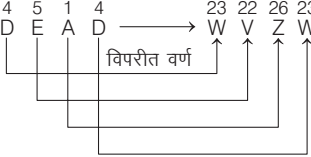

उसी प्रकार,

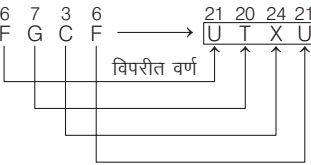

141. (a) जिस प्रकार,

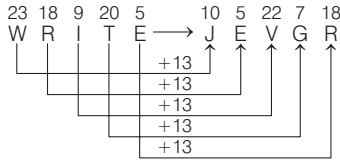

उसी प्रकार,

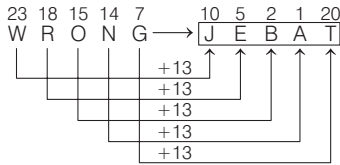

142. (d) जिस प्रकार,

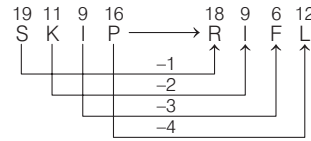

उसी प्रकार,

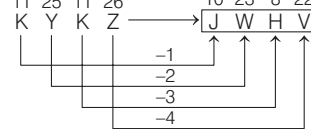

143. (b) जिस प्रकार,

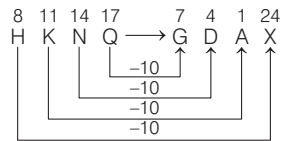

उसी प्रकार,

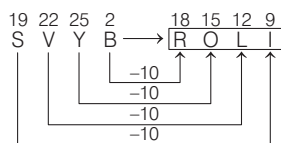

144. (c) जिस प्रकार,

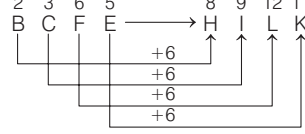

उसी प्रकार,

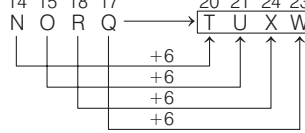

145. (a) जिस प्रकार,

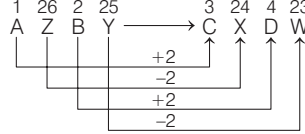

उसी प्रकार,

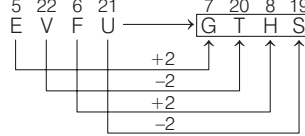

146. (c) जिस प्रकार,

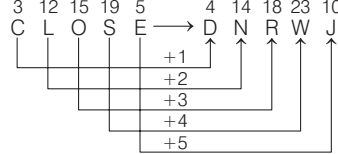

उसी प्रकार,

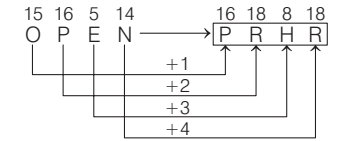

147. (d) जिस प्रकार,

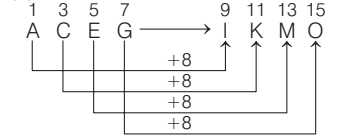

उसी प्रकार,

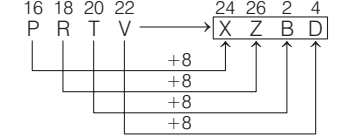

148. (c) जिस प्रकार,

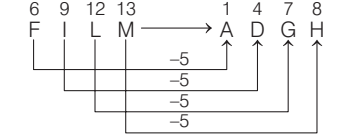

उसी प्रकार,

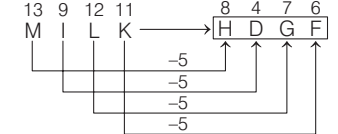

149. (d) जिस प्रकार,

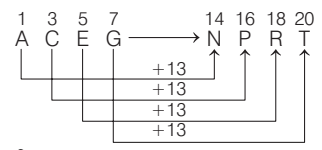

उसी प्रकार,

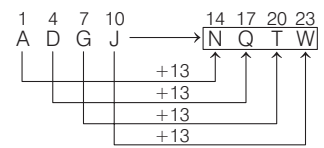

150. (c) जिस प्रकार,

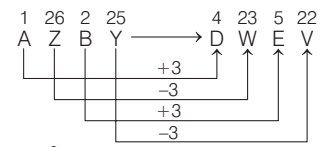

उसी प्रकार,

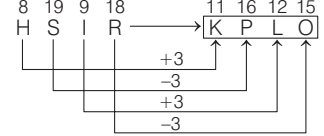

151. (c) जिस प्रकार EDUCATION के अक्षरों को विपरीत क्रम में लिखने से NOITACUDE बनता है, उसी प्रकार INTELLIGENCE के अक्षरों को विपरीत क्रम में लिखने से ECNEGILLETNI बनता है।

152. (a) जिस प्रकार,

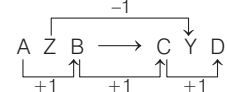

उसी प्रकार,

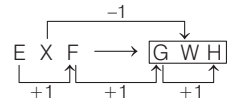

153. (d) 158 : 384

$$= (158 \times 2) + 68 = 384$$

उसी प्रकार, 140 : ?

$$= (140 \times 2) + 68$$

$$\therefore ? = 280 + 68 = 348$$

154. (c) जिस प्रकार, 3467 - 1245 = 2222

उसी प्रकार, 3948 - 1726 = 2222

155. (b) जिस प्रकार,  $\frac{85-1}{2} = 42$

$$\text{उसी प्रकार, } \frac{139-1}{2} = 69$$

156. (d) जिस प्रकार 25 : 625 → संख्या 25,

दोनों जगह उभयनिष्ठ है तथा इससे पहले संख्या 6 का प्रयोग हुआ है।

उसी प्रकार 35 : 635 → संख्या, 35, दोनों जगह उभयनिष्ठ है तथा इससे पहले संख्या 6 का प्रयोग हुआ है।

157. (c) विकल्प (c) लेने पर संख्या 583 के अंकों का योग =  $5 + 8 + 3 = 16$   
 तथा संख्या 488 के अंकों का योग =  $4 + 8 + 8 = 20$   
 उसी प्रकार, संख्या 293 के अंकों का योग =  $2 + 9 + 3 = 14$   
 तथा संख्या 378 के अंकों का योग =  $3 + 7 + 8 = 18$   
 अब, दोनों जगह अन्तर =  $20 - 16 = 18 - 14 = 4$   
 $\therefore$  अभीष्ट संख्या = 378

158. (c) जिस प्रकार,  $534 + 111 = 645$   
 उसी प्रकार,  $381 + 111 = 492$

159. (b) जिस प्रकार,  $63 \div 3 = 21$   
 उसी प्रकार,  $27 \div 3 = 9$

160. (a) जिस प्रकार,  $12 \rightarrow 140$   $\times 35/3$   
 उसी प्रकार,  $156 \rightarrow 1820$   $\times 35/3$

161. (c) जिस प्रकार,  $10^2 + (10 \div 2) = 100 + 5 = 105$   
 उसी प्रकार,  $18^2 + (18 \div 2) = 324 + 9 = 333$

162. (b) जिस प्रकार,  $63 \rightarrow 80$   $(8)^2 - 1$   $(9)^2 - 1$   
 उसी प्रकार,  $120 \rightarrow 143$   $(11)^2 - 1$   $(12)^2 - 1$

163. (b) जिस प्रकार,  $45 \rightarrow 36$   $-9$   
 उसी प्रकार,  $63 \rightarrow 54$   $-9$

164. (b) जिस प्रकार,  $16 \rightarrow 56$   $\times \frac{7}{2}$   
 उसी प्रकार,  $32 \rightarrow 112$   $\times \frac{7}{2}$

165. (b) जिस प्रकार,  $19 \rightarrow 37$   $\times 2 - 1$

उसी प्रकार,  $26 \rightarrow 51$   $\times 2 - 1$

166. (c) जिस प्रकार,  $24 \rightarrow 60$   $\times \frac{5}{2}$   
 उसी प्रकार,  $120 \rightarrow 300$   $\times \frac{5}{2}$

167. (a) जिस प्रकार,  $6 \rightarrow 222$   $(6)^3 + 6$

उसी प्रकार,  $7 \rightarrow 350$   $(7)^3 + 7$

168. (a) जिस प्रकार,  $25 \rightarrow 60$   $\times \frac{12}{5}$

उसी प्रकार,  $210 \rightarrow 504$   $\times \frac{12}{5}$

169. (b) जिस प्रकार,  $18 \rightarrow 30$   $\times 2 - 6$

उसी प्रकार,  $36 \rightarrow 66$   $\times 2 - 6$

170. (d) जिस प्रकार,  $0.16 \rightarrow 0.0016$   $\div 100$

उसी प्रकार,  $1.02 \rightarrow 0.0102$   $\div 100$

171. (a) जिस प्रकार,  $435 \rightarrow 768$   $+ 333$

उसी प्रकार,  $324 \rightarrow 657$   $+ 333$

172. (b) जिस प्रकार,  $4 \rightarrow 19$   $(4)^2 + 3$

उसी प्रकार,  $7 \rightarrow 52$   $(7)^2 + 3$

173. (c) जिस प्रकार,  $27 \rightarrow 125$   $(3)^3$   $(5)^3$   
 $+2$

उसी प्रकार,  $64 \rightarrow 216$   $(4)^3$   $(6)^3$   
 $+2$

174. (b) जिस प्रकार,  $10 \rightarrow 99$   $(10)^2 - 1$

उसी प्रकार,  $9 \rightarrow 80$   $(9)^2 - 1$

175. (b) जिस प्रकार,  $1 \ 2 \ 3 \rightarrow 1 \ 3^2$

उसी प्रकार,  $2 \ 3 \ 5 \rightarrow 2 \ 5^3$

176. (b) जिस प्रकार,  $2431 \rightarrow 5$   $(2 + 4 + 3 + 1) \div 2$

उसी प्रकार,  $5461 \rightarrow 8$   $(5 + 4 + 6 + 1) \div 2$

177. (b) जिस प्रकार,  $49 \rightarrow 81$   $(7)^2$   $(9)^2$   
 $+2$

उसी प्रकार,  $100 \rightarrow 144$   $(10)^2$   $(12)^2$   
 $+2$

178. (a) जिस प्रकार,  $6 \ 3 \rightarrow 9$   $6 + 3$

उसी प्रकार,  $6 \ 8 \rightarrow 14$   $6 + 8$

179. (a) जिस प्रकार,  $149 \rightarrow 238$   $+ 89$

उसी प्रकार,  $159 \rightarrow 248$   $+ 89$

180. (b) जिस प्रकार,  $2 \ 4 \rightarrow 8$   $2 \times 4$

उसी प्रकार,  $3 \ 2 \rightarrow 6$   $3 \times 2$

181. (d) जिस प्रकार अंग्रेजी वर्णमाला में अक्षर a की क्रम संख्या एक है, उसी प्रकार अक्षर f की क्रम संख्या छः है।

182. (b) जिस प्रकार  $x = 11$   
 उसी प्रकार, दोनों ओर का वर्ग करने पर,  
 $x^2 = (11)^2 = 121$

183. (b) जिस प्रकार,  $(1/9)^2 = \frac{1}{81}$   
 उसी प्रकार,  $(1/13)^2 = \frac{1}{169}$

184. (c) जिस प्रकार,  
 $11 \times (11 + 1) = 11 \times 12 = 132$   
 उसी प्रकार,  $9 \times (9 + 1) = 9 \times 10 = 90$   
 अतः प्रश्नवाचक चिह्न के स्थान पर 9 : 90 आएगा।

185. (b) जिस प्रकार,  $7 \times 3 + 3 = 21 + 3 = 24$   
 उसी प्रकार,  $23 \times 3 + 3 = 69 + 3 = 72$   
 अतः प्रश्नवाचक चिह्न के स्थान पर 23 : 72 आएगा।

186. (c) जिस प्रकार,  $16 \ 36 \ 64$   $(4)^2$   $(6)^2$   $(8)^2$   
 $+2$   $+2$

उसी प्रकार,  $25 \ 49 \ 81$   $(5)^2$   $(7)^2$   $(9)^2$   
 $+2$   $+2$

187. (c) जिस प्रकार,

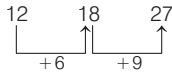

उसी प्रकार,

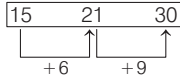

188. (d) जिस प्रकार,

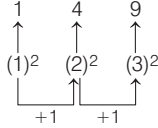

उसी प्रकार,

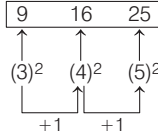

189. (d) जिस प्रकार,

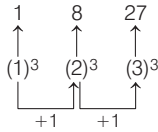

उसी प्रकार,

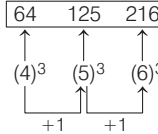

190. (b) जिस प्रकार,

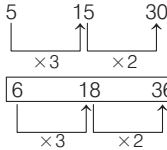

उसी प्रकार,

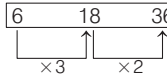

191. (b) जिस प्रकार,

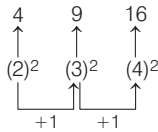

उसी प्रकार,

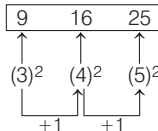

192. (a) जिस प्रकार,

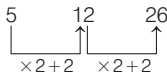

उसी प्रकार,

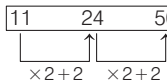

193. (c) जिस प्रकार,

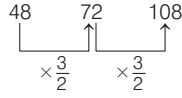

उसी प्रकार,

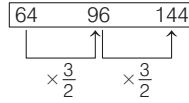

194. (c) जिस प्रकार,

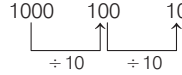

उसी प्रकार,

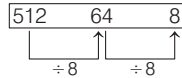

195. (d) जिस प्रकार,

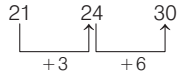

उसी प्रकार,

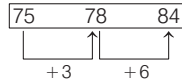

196. (b) जिस प्रकार, रेखा से वर्ग बनता है। उसी प्रकार, चाप से वृत्त बनता है।

197. (b) जिस प्रकार, झील का बड़ा रूप समुद्र है। उसी प्रकार, पत्थर का बड़ा रूप चट्टान है।

198. (a) जिस प्रकार,

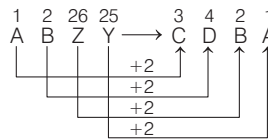

उसी प्रकार,

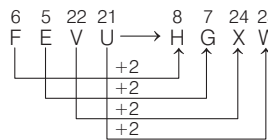

अतः I ⇒ A B Z Y एवं II ⇒ H G X W

**नोट** उपरोक्त प्रश्न में दोनों ओर के प्रथम समूह के अक्षरों को क्रमशः +2, +2, +2, +2 के क्रम से बढ़ाकर दोनों ओर के दूसरे समूह के अक्षरों को लिखा गया है।

199. (d) दोनों ओर की पहली संख्या में '931' जोड़ने पर दोनों ओर की दूसरी संख्या प्राप्त होती है।

जैसे- I. 1 7 2 4 + 9 3 1 ⇒  
2 6 5 5 (दूसरी संख्या)

II. 3 5 4 2 + 9 3 1 ⇒

4 4 7 3 (दूसरी संख्या)

अतः

I. ⇒ 1 7 2 4 एवं II. ⇒ 4 4 7 3

200. (a) दोनों ओर की पहली संख्या में '8 9 1' जोड़ने पर दोनों ओर की दूसरी संख्या प्राप्त होती है।

जैसे- I. 0 9 1 8 + 8 9 1 ⇒

1 8 0 9 (दूसरी संख्या)

II. 1 8 4 5 + 8 9 1 ⇒

2 7 3 6 (दूसरी संख्या)

अतः

I. ⇒ 0 9 1 8 एवं II. ⇒ 2 7 3 6

201. (b) जिस प्रकार,  $\frac{I}{J} : 2$

⇒  $\frac{20}{10} = 2$

उसी प्रकार,  $\frac{X}{H}$

⇒  $\frac{24}{8} = 3$

अतः ? = 3

202. (a)  $\frac{K}{T} = \frac{11}{20}$  [K, T का अंग्रेजी वर्णमाला में स्थानीय अंकीय मान है]

उसी प्रकार,  $\frac{J}{R} = \frac{10}{18}$

अतः ? =  $\frac{10}{18}$

203. (c) जिस प्रकार,  $\frac{L}{S} \rightarrow \frac{12}{19}$

उसी प्रकार,  $\frac{I}{T} \rightarrow \frac{9}{20}$

अतः ? =  $\frac{9}{20}$

204. (d) ∴ M = 13<sup>2</sup> = 169,

K = 11<sup>2</sup> = 121

⇒ MK =  $\frac{169}{121}$

∴ J = 10<sup>2</sup> = 100

H = 8<sup>2</sup> = 64

अतः ? =  $\frac{100}{64}$

205. (b) जिस प्रकार,

$\frac{C}{L} \rightarrow \frac{12 \times 2 = 24}{3 \times 9 = 27} \Rightarrow \frac{C}{L} = \frac{24}{27}$

उसी प्रकार,

$\frac{E}{N} \rightarrow \frac{14 \times 2 = 28}{5 \times 9 = 45} \Rightarrow \frac{E}{N} = \frac{28}{45}$

# 03

## वर्गीकरण (Classification)

किसी अक्षर-समूह, शब्द एवं संख्या को उनके सामान्य गुण, धर्म, आकार, प्रकार, रंग, रूप, लक्षण एवं अन्य गुणों के आधार पर किसी समूह में वर्गीकृत करने की प्रक्रिया को वर्गीकरण कहते हैं।

इस अध्याय के अन्तर्गत पूछे जाने वाले प्रश्नों में सामान्यतः चार/पाँच अक्षर-समूह, शब्द एवं संख्या के समूह दिए गए होते हैं, जिनमें से तीन/चार अक्षर-समूह, शब्द एवं संख्या किसी-न-किसी प्रकार से आपस में सम्बन्धित होते हैं, जबकि शेष एक अक्षर-समूह, शब्द एवं संख्या अन्य अक्षर-समूह, शब्द एवं संख्याओं से भिन्न होता है, अर्थात् एक तत्व को छोड़कर अन्य सभी तत्व किसी विशेष नियम का अनुसरण करते हैं या उनमें एकसमान गुण या लक्षण होते हैं और तत्व जो भिन्न होता है, उसमें ये समान गुण या लक्षण नहीं होते हैं।

निम्न उदाहरणों की सहायता से आपको यह अच्छी तरह स्पष्ट हो जाएगा।

### ● उदाहरण 1. भिन्न शब्द का चयन कीजिए।

- (a) सेब (b) अँगूर (c) केला (d) आलू

**व्याख्या** (d) जब हम दिए गए शब्दों का अवलोकन करते हैं, तब ज्ञात होता है कि ये सभी मनुष्यों द्वारा खाये जाने वाले पदार्थ हैं, लेकिन सेब, अँगूर और केला फल हैं और आलू एक सब्जी है। अतः आलू समूह से भिन्न है।

### ● उदाहरण 2. भिन्न शब्द का चयन कीजिए।

- (a) कुत्ता (b) गाय  
(c) बकरी (d) भैंस

**व्याख्या** (a) सभी पालतू जानवर हैं, लेकिन हमें इनमें से भिन्न को ज्ञात करना है। कुत्ते को छोड़कर अन्य सभी शाकाहारी पशु हैं अर्थात् हरी घास खाते हैं, जबकि कुत्ता सर्वाहारी पशु है अर्थात् मांस और शाक-सब्जी दोनों खाता है।

### ● उदाहरण 3. भिन्न शब्द का चयन कीजिए।

- (a) लाल मिर्च (b) जीरा  
(c) धनिया (d) पालक

**व्याख्या** (d) दिए गए शब्दों का अवलोकन करने के बाद ज्ञात होता है कि पालक को छोड़कर अन्य सभी मसाले हैं, जबकि पालक एक प्रकार की सब्जी (साग) है।

### ● उदाहरण 4. भिन्न शब्द का चयन कीजिए।

- (a) टी वी (b) साइकिल (c) फ्रिज (d) वाशिंग मशीन

**व्याख्या** (b) दिए गए शब्दों का अवलोकन करने से ज्ञात होता है कि साइकिल को छोड़कर अन्य सभी घरेलू इलेक्ट्रॉनिक उपकरण हैं। अतः साइकिल समूह से भिन्न है।

शब्द वर्गीकरण पर आधारित प्रश्नों को हल करने के लिए शब्दों का ज्ञान तथा सामान्य ज्ञान होना आवश्यक है। अभ्यर्थियों के ज्ञान को बढ़ाने के लिए आगे कुछ वर्गीकृत समूह और उप-समूह दिए गए हैं।

### शब्दों के समूह, उप-समूह और उसकी इकाइयाँ

समूह	उप-समूह	इकाइयाँ
भारत	• राज्य	उत्तर प्रदेश, मध्य प्रदेश, अरुणाचल प्रदेश, उत्तराखण्ड, झारखण्ड
	• केन्द्रशासित प्रदेश	दिल्ली, चण्डीगढ़, पुदुचेरी, लक्षद्वीप, दमन और दीव
	• राज्य की राजधानियाँ	लखनऊ, भोपाल, ईटानगर, देहरादून, राँची
	• शहर	नई दिल्ली, कोलकाता, चेन्नई, मुम्बई, लखनऊ, इलाहाबाद
	• नदियाँ	गंगा, यमुना, सरस्वती, नर्मदा, कोसी, सोन
ग्रह	• ग्रह	बुध (मरकरी), शुक्र (वीनस), पृथ्वी (अर्थ), मंगल (मार्स), बृहस्पति (जुपीटर), शनि (सेटर्न), वरुण (नेपच्यून), अरुण (यूरेनस)
कैलेण्डर	• दिन	सोमवार, मंगलवार, बुधवार, बृहस्पतिवार (गुरुवार), शुक्रवार, शनिवार, रविवार
	• महीना	जनवरी, फरवरी, मार्च, अप्रैल, मई, जून, जुलाई, अगस्त, सितम्बर, अक्टूबर, नवम्बर, दिसम्बर
	• 28 दिन	फरवरी (साधारण वर्ष में)
	• 29 दिन	फरवरी (अधिवर्ष अर्थात् लीप वर्ष में)
	• 30 दिन	अप्रैल, जून, सितम्बर, नवम्बर
	• 31 दिन	जनवरी, मार्च, मई, जुलाई, अगस्त, अक्टूबर, दिसम्बर



समूह	उप-समूह	इकाइयाँ
मानव शरीर के अंग	गले से ऊपर	आँख, कान, नाक, मुँह, सिर, ललाट, चेहरा
	कमर से ऊपर	आँख, कान, नाक, मुँह, सिर, ललाट, चेहरा, गर्दन, कन्धा, हाथ, पीठ, छाती
	कमर से नीचे	जाँघ, टाँग, घुटना, तलवा, एड़ी, अँगुली
	बाहरी अंग	हाथ, पैर, कान, नाक, मुँह, कमर, अँगुली
जन्तु	मांसाहारी	शेर, चीता, भेड़िया
	शाकाहारी	गाय, भैंस, गधा, हाथी, घोड़ा
	सर्वाहारी	मनुष्य, कुत्ता
	बच्चे	बछड़ा (गाय), मेमना (भेड़, बकरी), (शेर)
	आवाज	हिनहिनाना (घोड़ा), दहाड़ना (सिंह), चिंघाड़ना (हाथी), भौंकना (कुत्ता), मिमियाना (बकरी)
पक्षी	मांसाहारी	चील, बाज
	शाकाहारी	तोता, कबूतर
	उड़ने वाला	चील, कौआ, कबूतर
	नहीं उड़ने वाला	मुर्गा, कीवी
	आवाज	कू-कू (कोयल), कौ-कौ (कौआ)
फसल	खाद्यान्न	चावल, गेहूँ, दाल, जौ, मक्का, ज्वार, बाजरा
	नकदी	जूट, गन्ना, तम्बाकू, कपास
	रबी	गेहूँ, जौ, चना, राई, सरसों, सूर्यमुखी
	खरीफ	चावल, मक्का, ज्वार, बाजरा, गन्ना, कपास
	जायद	खीरा, तरबूज, खरबूजा, ककड़ी
फल	रसदार फल	नींबू, मौसमी, अनार, नारंगी, अँगूर, आम
	सूखे फल	काजू, किशमिश, छुआरा, अखरोट, मुनक्का, बादाम
सब्जी	हरी सब्जी	फूलगोभी, बन्दगोभी (पत्तागोभी), परमल, कद्दू, लौकी, बैंगन, करेला
	रेशदार सब्जी	भिण्डी, सेम, सहजन, बोरो, बीन, शलजम
	शाक (साग)	चना, पालक, मेथी, सोया
	सलाद	गाजर, मूली, टमाटर, खीरा, ककड़ी
सब्जी/मसाला	जमीन के ऊपर	बैंगन, गोभी, टमाटर, हरी मिर्च, धनिया
	जमीन के अन्दर	आलू, गाजर, अदरक, प्याज, लहसुन
विविध	फर्नीचर	कुर्सी, टेबिल, सोफा, पलंग
	कम्प्यूटर	की-बोर्ड, मॉनीटर, माउस, प्रिन्टर
	घर	खिड़की, दरवाजा, छत, फर्श
	शिक्षाविद्	प्रोफेसर, शिक्षक, पत्रकार, सम्पादक, लेखक
	खेल	क्रिकेट, हॉकी, शतरंज, फुटबॉल
	प्रकाशन	लेखन, कम्पोजिंग, प्रूफरीडिंग, छपाई
	दिल्ली	लाल किला, मोती मस्जिद, कुतुबमीनार, चाँदनी चौक
	ऐतिहासिक स्थल	ताजमहल, लालकिला, हवामहल, कुतुबमीनार
	धार्मिक पुस्तक	गीता, कुरान, महाभारत, रामायण
	खाद्य पदार्थ	अनाज, सब्जी, फल, मिठाई

## प्रश्नों के प्रकार

इस अध्याय से विभिन्न प्रतियोगी परीक्षाओं में निम्न प्रकार के प्रश्न पूछे जाते हैं

### प्रकार 1. भिन्न शब्द चुनना

इस प्रकार के प्रश्नों के अन्तर्गत विकल्प के रूप में कुछ शब्द दिए गए होते हैं, जिनमें से एक को छोड़कर अन्य सभी शब्द एक समूह, वर्ग या जाति के होते हैं, जबकि बचा हुआ आखिरी शब्द दूसरे अर्थात् भिन्न समूह, जाति या वर्ग का होता है। इसी एक भिन्न वर्ग, समूह या जाति वाले शब्द अर्थात् असंगत, बेमेल या विजातीय शब्द को चुनने के लिए आपसे कहा जाता है। शब्दों की कुछ प्रमुख समानताएँ निम्नवत् हैं

1. अर्थ की समानता
2. कार्यात्मक समानता
3. संरचनात्मक समानता
4. संख्यात्मक समानता
5. स्थान की समानता
6. पद की समानता
7. उपयोगिता की समानता
8. वर्ग की समानता
9. विशेष क्षेत्र के सम्बन्धों की समानता
10. आन्तरिक सम्बन्धों की समानता
11. तकनीकी समानता

● **उदाहरण 5.** निम्नलिखित में दिए गए विकल्पों में से विषम शब्द को चुनिए। (SSC MTS 2017)

- (a) बस (b) कार  
(c) ट्रक (d) हवाई जहाज

**व्याख्या** (d) हवाई जहाज के अतिरिक्त अन्य सभी सड़क पर चलने वाले वाहन हैं, जबकि हवाई जहाज हवा में उड़ता है।

● **उदाहरण 6.** निम्न में से विषम को छाँटिए। (DMRC CRA 2012)

- (a) जोतना (b) बुनना  
(c) काटना (d) पकना

**व्याख्या** (b) यहाँ पर बुनना शब्द का अर्थ जुलाहे द्वारा कपड़े बुनने से है, जबकि अन्य सभी शब्द 'कृषि' से सम्बन्धित हैं। अतः यही सबसे भिन्न शब्द है।

● **उदाहरण 7.** भिन्न शब्द को चुनिए। (RRB ग्रुप डी परीक्षा 2018)

- (a) सी वी रमन (b) सुभाष चन्द्र बोस  
(c) महात्मा गाँधी (d) भगत सिंह

**व्याख्या** (a) दिए गए व्यक्तियों में से सी वी रमन एक वैज्ञानिक थे, जबकि सुभाष चन्द्र बोस, महात्मा गाँधी तथा भगत सिंह भारत के स्वतन्त्रता संग्राम सेनानी थे। सी वी रमन को वर्ष 1930 में प्रकाश के प्रकीर्णन पर शोध के लिए भौतिकी का नोबेल पुरस्कार दिया गया था। अतः विकल्प (a) अन्य तीनों से भिन्न है।

● **उदाहरण 8.** निम्नलिखित में कौन-सा विषम राज्य है? (UKPSC 2016) (छत्तीसगढ़ व्यापम राजस्व निरीक्षक 2017)

- (a) छत्तीसगढ़ (b) उत्तराखण्ड  
(c) झारखण्ड (d) तेलंगाना

**व्याख्या** (d) तेलंगाना एक तटीय राज्य है जबकि अन्य सभी भू-बद्ध राज्य हैं।

● **उदाहरण 9.** भिन्न शब्द को चुनिए। (SSC CGL 2014)

- (a) कुरान (b) गीता  
(c) पंचशील (d) बाइबल

**व्याख्या** (c) पंचशील के अतिरिक्त अन्य सभी विभिन्न धर्मों के पवित्र ग्रन्थ हैं।

● **उदाहरण 10.** विषम शब्द को चुनिए। (UP Police Constable 2013)

- (a) कोहिमा (b) ईटानगर  
(c) शिलांग (d) मिजोरम

**व्याख्या** (d) मिजोरम को छोड़कर अन्य सभी किसी-न-किसी राज्य की राजधानियाँ हैं, जबकि मिजोरम एक राज्य है।

● **उदाहरण 11.** चार विकल्प दिए गए हैं। एक को छोड़कर तीन में समानता है। भिन्न विकल्प का पता लगाइए। (CGPSC 2019)

- (a) सुनना (b) चढ़ना  
(c) तैरना (d) दौड़ना

**व्याख्या** (a) सुनना के अतिरिक्त अन्य सभी शारीरिक क्रियाकलाप द्वारा होते हैं।

● **उदाहरण 12.** विषम शब्द को चुनिए। (SSC CGL 2015)

- (a) भाईचारा (b) स्वतन्त्रता  
(c) समाज (d) समानता

**व्याख्या** (c) समाज अन्य सभी से भिन्न है, क्योंकि भाईचारा, स्वतन्त्रता एवं समानता ये तीनों अच्छे समाज की विशेषताएँ हैं।

**विशिष्ट स्थिति**

यह सम्भव है कि विषम पद के रूप में एक से अधिक चुनाव किए जा सकें। जब प्रश्न में ऐसी स्थिति हो, तब सर्वमान्य सत्यता को ही प्राथमिकता देनी चाहिए। आइए इसे उदाहरण द्वारा समझते हैं, मान लीजिए मसूरी, इलाहाबाद, अमृतसर और पटना में विषम शब्द का चुनाव करना है, तब

**स्थिति I.** मसूरी अन्य तीनों से भिन्न है क्योंकि यह एक पर्वतीय क्षेत्र है जबकि अन्य सभी मैदानी क्षेत्र हैं।

**स्थिति II.** इलाहाबाद अन्य तीनों से भिन्न है क्योंकि यह एक कुम्भ नगरी है जबकि अन्य नहीं हैं।

**स्थिति III.** अमृतसर अन्य तीनों से भिन्न है क्योंकि यहाँ स्वर्ण मन्दिर स्थित है।

**स्थिति IV.** पटना अन्य तीनों से भिन्न है क्योंकि यह बिहार राज्य की राजधानी है जबकि अन्य कोई भी शहर किसी राज्य की राजधानी नहीं है।

उपरोक्त चारों स्थितियों में स्थिति IV सर्वाधिक सर्वमान्य है। अतः मसूरी, इलाहाबाद, अमृतसर और पटना में 'पटना' अन्य तीनों से भिन्न है।

## प्रश्नावली 3.1

**निर्देश** (प्र. सं.1-94) निम्नलिखित प्रश्नों में चार/पाँच शब्द दिए गए हैं। दिए गए शब्दों में से एक शब्द के अतिरिक्त सभी शब्द किसी प्रकार समान हैं। अतः उनका एक समूह बनता है। वह एक कौन-सा है, जो इस समूह में नहीं आता है?

- (a) गेंडा (b) शेर (c) बाघ (d) भेड़िया  
(UPSSSC ग्राम विकास अधिकारी 2018, SSC Steno 2015)
- (a) त्रिभुज (b) वृत्त (c) गोलक (d) वर्ग  
(SSC Steno 2015)
- (a) लाल (b) सफेद (c) नीला (d) पीला  
(SSC CPO 2017)
- (a) पेट्रोल (b) कोयला (c) वायु (d) प्राकृतिक गैस  
(SSC Steno 2017)
- (a) मन्दिर (b) प्रार्थना (c) मस्जिद (d) गिरजाघर  
(SSC CGL 2016)
- (a) स्कर्वी (b) सूखा रोग  
(c) कण्ठमाला रोग (d) फॉस्फोरस  
(SSC Steno 2019)
- (a) मनोविज्ञान (b) बैट (c) कोर्ट (d) रैकेट  
(SSC CPO 2016)
- (a) उद्यान/पार्क (b) स्कूल (c) घर/मकान (d) मन्दिर  
(SSC Steno 2019)
- (a) अनुच्छेद (b) शब्द (c) वाक्य (d) वृत्त  
(SSC Delhi Police Constable 2017)
- (a) पुल (b) एस्केलेटर (c) काठ की सीढ़ी (d) सीढ़ी  
(SSC 10+2 2017)
- (a) जस्ता (b) ताँबा (c) लोहा (d) पीतल  
(UKPSC 2016)
- (a) लखनऊ (b) ऋषिकेश (c) इलाहाबाद (d) पटना  
(UGC Net 2017)
- (a) एशिया (b) अण्टार्कटिका (c) ऑस्ट्रेलिया (d) थाईलैण्ड  
(UP Police SI 2017)
- (a) सास (b) भतीजा (c) पोता (d) परदादा

(SSC CGL 2017)

15. (a) रेखागणित (b) त्रिकोणमिति (c) बीजगणित (d) गणित  
(SSC CGL 2016)

16. (a) हत्या (b) वध (c) अपहरण (d) कत्ल  
(SSC CGL 2015)

17. (a) सचिन तेंदुलकर (b) एम एस धोनी  
(c) सुधा चन्द्रन (d) विराट कोहली  
(RRB ग्रुप डी परीक्षा 2018)

18. (a) गेंदा (b) टयूलिप (c) गुलाब (d) कमल  
(SSC CPO 2015)

19. (a) वकील (b) विधायक (c) मेयर (d) राज्यपाल  
(SSC CGL 2015)

20. (a) आँख (b) नाक (c) कान (d) प्रकोष्ठ  
(SSC CGL 2015)

21. (a) शिमला (b) ऊटी (c) दार्जिलिंग (d) आगरा  
(BSSC CGL 2014)

22. (a) बछड़ा (b) मुर्गी (c) मेमना (d) खरगोश शावक  
(BSSC CGL 2014)

23. (a) जंगू (b) टिटनस (c) मलेरिया (d) प्लेग  
(SSC 10+2 2013)

24. (a) भूटान (b) लन्दन (c) नेपाल (d) रूस  
(RRB ग्रुप डी परीक्षा 2018)

25. (a) बल्ला (b) तोता (c) कौवा (d) कबूतर  
(SSC CGL 2014)

26. (a) भूटान (b) बांग्लादेश (c) चीन (d) पाकिस्तान  
(SSC 10+2 2012)

27. (a) मंगोल (d) हूण (c) शक (d) द्रविड़  
(SSC CGL 2013)

28. (a) जिंक (b) कांस्य (c) रजत (चाँदी) (d) प्लेटिनम  
(SSC CGL 2013)

29. (a) खाड़ी (b) अन्तरीप (c) प्रायद्वीप (d) द्वीप  
(SSC CGL 2014)
30. (a) प्रतिद्वन्द्वी (b) प्रतिपक्षी (c) शत्रु (d) मित्र  
(SSC CGL 2014)
31. (a) हरा (b) नारंगी (c) गुलाबी (d) बैंगनी  
(NIFT PG 2014)
32. (a) जिम कॉर्बेट (b) रणथम्भौर (c) बांधवगढ़ (d) तुंगभद्रा  
(UPSSSC ग्राम विकास अधिकारी 2018)
33. (a) बुध (b) चन्द्र (c) बृहस्पति (d) शनि  
(RRB JE 2012)
34. (a) हीरा (b) एल्युमीनियम  
(c) टंगस्टन (d) ताँबा  
(RRB GG 2012)
35. (a) विक्रेता (b) ग्राहक  
(c) फेरी वाला (d) आदती (दलाल)  
(RRB ASM 2012)
36. (a) कुम्हार (b) जुलाहा  
(c) कातने वाला (d) इन्जीनियर  
(RRB ASM 2012)
37. (a) चमेली (b) चम्पका  
(c) जपाकुसुम (गुड़हल) (d) गुलाब  
(RRB ALP 2012)
38. (a) आँत ज्वर (टाईफाइड) (b) हैजा (कॉलरा)  
(c) पीलिया (जॉण्डिस) (d) एड्स  
(RRB ALP 2012)
39. (a) विपत्तिजनक स्थिति (b) शोक  
(c) कल्पना (d) घृणा  
(SSC CGL 2014)
40. (a) वस्तु विनिमय (b) क्रय  
(c) विक्रय (d) उधार लेना  
(SSC 10+2 2013)
41. (a) कमाण्डर (b) कोमोडोर  
(c) ब्रिगेडियर (d) एडमिरल  
(UP Police Constable 2013)
42. (a) पोलैण्ड (b) कोरिया (c) स्पेन (d) ग्रीस  
(SSC 10+2 2014)
43. (a) ध्रुवतारा (b) नाइकी (c) क्रक्स (d) फीनिक्स  
(SSC 10+2 2014)
44. (a) गिरगिट (b) मगरमच्छ (c) एलिगेटर (d) टिड्डी  
(SSC 10+2 2014)
45. (a) चीज (b) शराब (c) दूध (d) दही  
(SSC Steno 2013)
46. (a) कॉसा (b) चाँदी (c) कैडमियम (d) प्लेटिनम  
(SSC Steno 2013)
47. (a) झुण्ड (b) समूह (c) शिकारी कुत्ता (d) दल  
(SSC Steno 2013)
48. (a) आवृत्ति बहुभुज (b) आयत (c) बार (d) पाई  
(SSC Steno 2013)
49. (a) सिलिकॉन (b) प्लेटिनम (c) आर्सेनिक (d) एण्टिमनी  
(SSC Steno 2013)
50. (a) पीतल (b) गन मेटल (c) कॉसा (d) जर्मनियम  
(SSC Steno 2013)
51. (a) मील (b) सेण्टीमीटर (c) लीटर (d) गज  
(SSC 10+2 2010)
52. (a) मार्च (b) अप्रैल (c) अगस्त (d) दिसम्बर  
(SSC 10+2 2010)
53. (a) बस (b) स्कूटर (c) साइकिल (d) नौका  
(SSC 10+2 2010)
54. (a) लोहा (b) प्लास्टिक (c) पीतल (d) ताँबा  
(SSC 10+2 2010)
55. (a) कमरा (b) चैम्बर (c) बरामदा (d) केबिन  
(SSC CGL 2010)
56. (a) सितम्बर (b) अप्रैल (c) नवम्बर (d) जनवरी  
(SSC 10+2 2010)
57. (a) कार्बन (b) ग्रेफाइट (c) हीरा (d) स्वर्ण  
(SSC 10+2 2010)
58. (a) लोहा (b) पारा (c) चाँदी (d) सोना  
(SSC 10+2 2010)
59. (a) जनवरी (b) जून (c) जुलाई (d) अगस्त  
(SSC 10+2 2010)
60. (a) वर्ग (b) गोला (c) आयत (d) वृत्त  
(SSC MTS 2010)
61. (a) ताँबा (b) कॉसा (c) सोना (d) चाँदी  
(SSC MTS 2010)
62. (a) वायु (b) मिश्र धातु (c) दूध (d) जल  
(RRB ALP 2018)
63. (a) लहर (b) प्रवाह (c) ज्वार-भाटा (d) तूफान  
(SSC MTS 2018)
64. (a) बर्दई (b) सुनार (c) लोहार (d) झाइवर  
(SSC MTS 2010)
65. (a) स्याही (b) कागज (c) कार्यालय (d) लेखनी (कलम)  
(SSC MTS 2010)
66. (a) लाल (b) नीला (c) पीला (d) काला  
(IGNOU B.Ed 2010)
67. (a) बस (b) कार (c) ट्रेन (d) ट्रक
68. (a) जल प्रलय (b) सूनामी (c) भूकम्प (d) युद्ध
69. (a) पुस्तक (b) पत्रिका (c) दैनिकी (d) कागज  
(SSC CPO 2011)
70. (a) 14 नवम्बर (b) 15 अगस्त  
(c) 26 जनवरी (d) 2 अक्टूबर  
(SSC CGL 2011)
71. (a) कुत्ता (b) घोड़ा (c) भेड़िया (d) गीदड़  
(e) बिल्ली  
(Corporation Bank PO 2008)
72. (a) साँप (b) मगरमच्छ (c) मेंढक (d) छिपकली  
(e) मछली)
73. (a) पत्ता (b) फूल (c) फल (d) कली  
(e) जड़  
(Andhra Bank PO 2009)
74. (a) टमाटर (b) बैंगन (c) मूली (d) कद्दू  
(e) लौकी  
(SBI PO 2008)
75. (a) गेहूँ (b) धान (c) ज्वार (d) चावल  
(e) सैमामी  
(SBI PO 2009)
76. (a) गेहूँ (b) बाजरा (c) धान (d) ज्वार  
(e) तिल  
(LIC ADO 2008)
77. (a) नारियल (b) कमल (c) कुमुदिनी (d) गुलाब  
(e) गेंदा  
(Dena Bank PO 2008)
78. (a) लौंग (b) दालचीनी (c) काली मिर्च (d) इलायची  
(e) खूबानी  
(Dena Bank PO 2008)
79. (a) मूली (b) अदरक (c) हल्दी (d) आलू  
(e) बन्दगोभी  
(UBI PO 2009)
80. (a) कमल (b) लिली (c) गुलाब (d) गेंदा  
(e) पंखुड़ी  
(IBPS Clerk 2011)

81. (a) क्रिकेट (b) वॉलीबॉल (c) शतरंज (d) टेबिल टेनिस (e) बैडमिण्टन (SBI PO 2010)
82. (a) सोना (b) चलना (c) योग करना (d) कूदना (e) दौड़ना (IOB PO 2010)
83. (a) मेज (b) कुर्सी (c) बैंच (d) डेस्क (e) लकड़ी (PNB PO 2018)
84. (a) प्याला (b) जग (c) बाल्टी (d) प्लेट (e) घड़ा (UBI Clerk 2010)
85. (a) कागज (b) ऊन (c) कपास (d) लकड़ी (e) प्लास्टिक (Allahabad Bank PO 2010)
86. (a) जून (b) दिसम्बर (c) जनवरी (d) जुलाई (e) मई (IBPS Clerk 2011)
87. (a) मीटर (b) पौण्ड (c) इंच (d) गज (e) फीट (Syndicate Bank Clerk 2010)
88. (a) जल (b) पेन्ट (c) स्याही (d) ब्रश (MP व्यापम 2017)
89. (a) उद्यमी (b) निवेशक (c) उत्पादक (d) निदेशक (UP Police SI 2017)
90. (a) अरबी (b) सिन्धी (c) हिन्दी (d) जर्मन (UP Police SI 2017)
91. (a) बल्लेबाज (b) अम्पायर (c) गेंदबाज (d) विकेटकीपर (SSC CGL 2017)
92. (a) चाकू (b) काँटा (c) प्लेट (d) चम्मच (SSC CGL 2017)
93. (a) पुस्तक (b) टायर (c) कंगन (d) कॉम्पैक्ट डिस्क (SSC CGL 2017)
94. (a) सेब (b) आम (c) नारंगी (d) बादाम (SSC CGL 2017)

## उत्तर सहित व्याख्या

1. (a) गैंडा को छोड़कर अन्य सभी मांसाहारी जानवर हैं, जबकि गैंडा एक शाकाहारी जानवर है।
2. (c) गोलक को छोड़कर, अन्य सभी द्विविमीय आकृतियाँ हैं, जबकि गोलक एक त्रिविमीय आकृति है।
3. (b) सफेद रंग के अतिरिक्त अन्य सभी इन्द्रधनुष के रंग हैं।
4. (c) वायु के अतिरिक्त अन्य सभी ईंधन के रूप में प्रयुक्त होते हैं।
5. (b) प्रार्थना के अतिरिक्त अन्य सभी पूजा स्थल हैं।
6. (d) फॉस्फोरस को छोड़कर, अन्य सभी विभिन्न रोगों के नाम हैं, जबकि फॉस्फोरस एक तत्व है।
7. (a) मनोविज्ञान के अतिरिक्त बाकी खेल से जुड़े हैं, जबकि मनोविज्ञान एक विषय है।
8. (c) घर/मकान रहने के स्थान हैं जबकि पार्क, स्कूल व मन्दिर रहने के स्थान नहीं हैं।
9. (d) वृत्त के अतिरिक्त अन्य सभी शब्दों का प्रयोग हिन्दी विषय में किया जाता है, जबकि वृत्त शब्द का प्रयोग गणित विषय में किया जाता है।
10. (a) एस्केलेटर, काठ की सीढ़ी तथा सीढ़ी, ऊपर चढ़ने व नीचे उतरने के काम आती हैं, जबकि पुल किन्हीं दो स्थानों को जोड़ता है।
11. (d) पीतल एक मिश्रधातु है जबकि अन्य सभी धातुएँ हैं।
12. (a) लखनऊ गोमती नदी के किनारे बसा है, अन्य सभी गंगा नदी के किनारे बसे शहर हैं।
13. (d) थाईलैण्ड को छोड़कर अन्य सभी महादेश (महाद्वीप) हैं।
14. (a) सास के अतिरिक्त अन्य सभी से पुरुष जाति का बोध होता है, जबकि सास से स्त्री जाति का बोध होता है। अतः सास सबसे अलग है।
15. (d) गणित के अतिरिक्त अन्य सभी गणित की विभिन्न शाखाएँ हैं।
16. (c) अपहरण के अतिरिक्त अन्य सभी समानार्थी शब्द हैं।
17. (c) सचिन तेंदुलकर, एम एस धोनी व विराट कोहली तीनों क्रिकेट खिलाड़ी हैं। जबकि सुधा चन्द्रन एक अभिनेत्री थी। अतः विकल्प (c) अन्य तीनों से भिन्न है।
18. (d) कमल के अतिरिक्त अन्य सभी जमीन पर उगते हैं, जबकि कमल कीचड़ में उगता है।
19. (a) वकील के अतिरिक्त अन्य सभी संवैधानिक पद हैं।
20. (d) प्रकोष्ठ के अतिरिक्त अन्य सभी शरीर के बाहरी अंग हैं।
21. (d) आगरा के अतिरिक्त अन्य सभी पहाड़ी क्षेत्रों में स्थित पर्यटन स्थल हैं।
22. (b) मुर्गा के अतिरिक्त अन्य सभी जानवरों के बच्चे हैं।
23. (b) दिए गए विकल्पों में से टिटनस विषम है, क्योंकि यह लोहे से कटने के कारण होने वाला रोग है, जबकि अन्य रोग, जैसे—डेंगू तथा मलेरिया मच्छरों के कारण व प्लेग चूहों के कारण होता है।
24. (b) दिए गए विकल्पों में केवल लन्दन एक राजधानी है, जबकि अन्य सभी देश हैं।
25. (a) बल्ला को छोड़कर, अन्य सभी पक्षी वर्ग के अन्तर्गत आते हैं।
26. (c) चीन के अतिरिक्त अन्य सभी देश सार्क (SAARC) के सदस्य हैं।
27. (d) द्रविड़ के अतिरिक्त अन्य सभी भारत पर आक्रमण करने वाले आक्रमणकारी हैं जबकि द्रविड़ दक्षिण भारत के मूल निवासी हैं।
28. (d) प्लेटिनम, सबसे अलग है, क्योंकि यह बहुमूल्य धातु है तथा सामान्यतः बर्तन बनाने के काम नहीं आता, जबकि अन्य बर्तन बनाने के काम आते हैं।
29. (b) अन्तरीप के अतिरिक्त अन्य सभी खाड़ी या द्वीप हैं।
30. (d) मित्र के अतिरिक्त अन्य सभी बैर-भाव रखते हैं।
31. (c) हरा, नारंगी और बैंगनी तीनों इन्द्रधनुष के रंग हैं, जबकि गुलाबी रंग इन्द्रधनुष का हिस्सा नहीं है।
32. (d) तुंगभद्रा एक नदी का नाम है, जबकि अन्य सभी राष्ट्रीय उद्यान हैं।
33. (b) चन्द्र को छोड़कर शेष सभी ग्रह हैं, जबकि चन्द्र एक उपग्रह है।
34. (a) हीरा अधातु है, जबकि शेष सभी धातुएँ हैं।
35. (b) ग्राहक खरीदार है, जबकि शेष सभी बेचने वाले हैं।
36. (d) कुम्हार मिट्टी के बर्तन बनाता है, जुलाहा चादरे बनाता है और कातने वाला धागा बनाता है, ये तीनों अपने हाथों से अपने सामान बनाते हैं, जबकि इन्जीनियर वह व्यक्ति है जो मशीनों, बिल्डिंगों आदि को डिजाइन करता है।
37. (b) चमेली, जपाकुसुम और गुलाब फूल हैं, जबकि चम्पका फूलों की श्रेणी में नहीं आता।
38. (d) आँत ज्वर, हैजा तथा पीलिया शरीर के किसी विशेष अंग पर प्रभाव डालते हैं, जबकि एड्स से सम्पूर्ण शरीर कार्य करने योग्य नहीं रहता।

39. (c) कल्पना के अतिरिक्त अन्य सभी दुःखद स्थिति हैं।
40. (d) उधार लेने के अतिरिक्त अन्य सभी विकल्प व्यापार में की जाने वाली क्रियाओं से सम्बन्धित हैं।
41. (c) ब्रिगेडियर के अतिरिक्त अन्य सभी पद नौसेना से सम्बन्धित हैं, जबकि ब्रिगेडियर थल सेना से सम्बन्धित हैं।
42. (b) कोरिया के अतिरिक्त अन्य सभी यूरोपीय देश हैं, जबकि कोरिया एक एशियाई देश है।
43. (b) नाइकी खेल का सामान बनाने वाली कम्पनी है, जबकि इसके अतिरिक्त अन्य सभी आकाश गंगा में हैं।
44. (d) टिड्डी के अतिरिक्त अन्य सभी एक ही प्रजाति के जीव हैं।
45. (b) शराब एक एल्कोहल है, जबकि शेष सभी दूध एवं उससे बने पदार्थ हैं।
46. (a) चाँदी, कैडमियम और प्लेटिनम धात्विक तत्व हैं, जबकि कॉसा एक मिश्रधातु है।
47. (c) शिकारी कुत्ता के अतिरिक्त अन्य सभी समूह को प्रदर्शित करते हैं।
48. (b) आवृत्ति बहुभुज, बार तथा पाई विभिन्न प्रकार के ग्राफ हैं, जबकि आयत एक ज्यामितीय आकृति है।
49. (b) प्लेटिनम एक धातु तत्व है, जबकि सिलिकॉन, आर्सेनिक और एण्टिमनी उपधातु हैं।
50. (d) पीतल, गन मेटल और कॉसा मिश्रधातु हैं, जबकि जर्मैनियम एक धातु तत्व है।
51. (c) लीटर को छोड़कर अन्य सभी दूरी नापने की इकाई हैं।
52. (b) अप्रैल माह को छोड़कर अन्य सभी माह 31 दिन के होते हैं।
53. (d) नौका को छोड़कर अन्य सभी सड़क परिवहन के साधन हैं।
54. (b) प्लास्टिक को छोड़कर अन्य सभी धातुएँ हैं।
55. (c) बरामदे को छोड़कर अन्य सभी बन्द होते हैं।
56. (d) जनवरी माह को छोड़कर अन्य सभी माह 30 दिन के होते हैं।
57. (d) स्वर्ण को छोड़कर अन्य सभी कार्बन या कार्बन के अपरूप हैं।
58. (b) पारा को छोड़कर अन्य सभी ठोस धातु हैं।
59. (b) जून को छोड़कर अन्य सभी माह 31 दिन के होते हैं।
60. (b) गोला को छोड़कर अन्य सभी द्विविमीय आकृति हैं।
61. (b) कॉसा को छोड़कर अन्य सभी धातुएँ हैं, जबकि कॉसा मिश्रधातु है।
62. (d) केवल जल तीन अवस्थाओं द्रव, ठोस व गैस में पाया जाता है।
63. (d) तूफान को छोड़कर अन्य सभी जल से सम्बन्धित हैं।
64. (d) ड्राइवर को छोड़कर अन्य सभी वस्तुओं का निर्माण करते हैं।
65. (c) कार्यालय को छोड़कर अन्य सभी स्टेशनरी की वस्तुएँ हैं।
66. (d) काला को छोड़कर अन्य सभी प्राथमिक रंग हैं।
67. (c) ट्रेन को छोड़कर अन्य सभी सड़क परिवहन के साधन हैं।
68. (d) युद्ध को छोड़कर अन्य सभी प्राकृतिक आपदा हैं।
69. (d) कागज को छोड़कर अन्य सभी मुद्रित कागज के प्रकार हैं।
70. (a) 14 नवम्बर को छोड़कर अन्य सभी भारत के राष्ट्रीय दिवस हैं।
71. (b) घोड़ा को छोड़कर अन्य सभी मांसाहारी जानवर हैं।
72. (d) छिपकली को छोड़कर अन्य सभी जल में भी रहते हैं या रह सकते हैं।
73. (e) जड़ को छोड़कर अन्य सभी पौधे के ऊपरी भाग हैं।
74. (c) मूली को छोड़कर अन्य सभी जमीन के ऊपर होते हैं।
75. (e) सैमामी को छोड़कर अन्य सभी अनाज हैं, जबकि सैमामी तिलहन है।
76. (e) तिल को छोड़कर अन्य सभी अनाज हैं, जबकि तिल तिलहन है।
77. (a) नारियल को छोड़कर अन्य सभी फूल हैं।
78. (e) खूबानी को छोड़कर अन्य सभी मसाले हैं।
79. (e) बन्दगोभी को छोड़कर अन्य सभी जमीन के अन्दर होते हैं।
80. (e) पंखुड़ी को छोड़कर अन्य सभी फूल हैं, जबकि पंखुड़ी फूल का एक भाग होती है।
81. (c) शतरंज को छोड़कर अन्य सभी शारीरिक हैं, जबकि शतरंज मानसिक खेल है।
82. (a) सोना को छोड़कर अन्य सभी शारीरिक क्रियाएँ हैं।
83. (e) लकड़ी को छोड़कर अन्य सभी लकड़ी से निर्मित वस्तुएँ हैं।
84. (d) प्लेट को छोड़कर अन्य सभी में कुछ भरा जा सकता है।
85. (e) प्लास्टिक को छोड़कर अन्य सभी प्राकृतिक वस्तुओं से बनाए जाते हैं, जबकि प्लास्टिक केमिकल से बनाया जाता है।
86. (a) जून माह को छोड़कर अन्य सभी माह 31 दिन के होते हैं, जबकि जून, 30 दिन का होता है।
87. (b) पौण्ड को छोड़कर अन्य सभी लम्बाई की मापक इकाई हैं।
88. (d) ब्रश को छोड़कर अन्य सभी तरल पदार्थ हैं।
89. (d) निदेशक के अतिरिक्त अन्य सभी जोखिम वहन करते हैं।
90. (d) जर्मन के अतिरिक्त अन्य सभी एशियाई भाषाएँ हैं।
91. (b) बल्लेबाज, गेंदबाज तथा विकेटकीपर ये तीनों खिलाड़ी होते हैं, जबकि अम्पायर निर्णायक की भूमिका निभाता है। अतः अन्य तीनों में विषम है।
92. (c) चाकू, काँटा तथा चम्मच का उपयोग खाद्य पदार्थों को काटने तथा खाने के लिए किया जाता है, जबकि प्लेट का उपयोग खाद्य पदार्थ को रखने के लिए किया जाता है। अतः यह अन्य तीनों से भिन्न है।
93. (a) टायर, कंगन तथा कॉम्पैक्ट डिस्क ये तीनों गोलाकार वस्तुएँ हैं, जोकि एक समूह बनाती हैं, जबकि पुस्तक इस समूह से भिन्न है।
94. (d) सेब, आम तथा नारंगी रसदार फल हैं, जबकि बादाम एक सूखा फल (ड्राई फ्रूट) है।



## प्रकार 2. भिन्न शब्द युग्म/समूह चुनना

इस प्रकार के प्रश्नों में शब्द-युग्म (शब्दों का जोड़ा) या दो या दो से अधिक शब्दों के समूह दिए जाते हैं। अभ्यर्थियों को अन्य युग्मों या समूहों से अलग युग्म या समूह को चुनना होता है।

### 1. भिन्न शब्द युग्म चुनना

इस प्रकार के प्रश्नों में शब्दों के चार/पाँच युग्म दिए गए होते हैं, जिनमें से तीन/चार युग्म किसी प्रकार से एकसमान होते हैं और इस प्रकार से ये अपने एक समूह का निर्माण करते हैं जबकि शेष एक युग्म अन्य से भिन्न होता है। अभ्यर्थियों को इसी युग्म का चयन करना होता है।

- **उदाहरण 13.** भिन्न शब्द युग्म को चुनिए। (SSC 10+2 2018)
- (a) ऑक्सीजन-गैस (b) धातु-प्लैटिनम  
(c) तरल-जल (d) ठोस-लोहा

**व्याख्या** (a) विकल्प (a) के अतिरिक्त, अन्य सभी विकल्पों में पहला शब्द, दूसरे शब्द की अवस्था को निरूपित करता है। अतः विकल्प (a) में दिया गया समूह अन्य समूहों से भिन्न है।

- **उदाहरण 14.** भिन्न शब्द युग्म को चुनिए। (SSC 10+2 2013)
- (a) दिन : रात्रि (b) ऊपर : नीचे  
(c) सम्पर्क में : साथ-साथ (d) छोटा : बड़ा

**व्याख्या** (c) सम्पर्क में तथा साथ-साथ एक-दूसरे के पर्याय हैं, जबकि अन्य सभी शब्दों में दूसरा शब्द पहले शब्द का विलोम है।

- **उदाहरण 15.** भिन्न शब्द युग्म को चुनिए। (RRB Clerk 2013)
- (a) जूता-चमड़ा (b) लोहा-कुल्हाड़ी (c) मेज-लकड़ी  
(d) ज्वैलरी-सोना (e) कमीज-कपड़ा

**व्याख्या** (b) लोहा-कुल्हाड़ी के अतिरिक्त अन्य सभी युग्मों में पहली वस्तु को बनाने के लिए दूसरी वस्तु की आवश्यकता होती है।

### 2. भिन्न शब्द समूह चुनना

इस प्रकार के प्रश्नों में तीन शब्दों के चार/पाँच समूह दिए गए होते हैं, इनमें से केवल एक ही समूह ऐसा होता है, जिसके तीनों शब्दों में कुछ समान लक्षण/विशेषता होती है और इस प्रकार से यह समूह अन्य तीनों से भिन्न होता है। इसी भिन्न समूह को अभ्यर्थियों को चुनना होता है।

- **उदाहरण 16.** नीचे तीन शब्दों के चार समूह दिए गए हैं, इनमें से केवल एक ही समूह ऐसा है, जिसके तीनों शब्दों में कुछ समान लक्षण/विशेषता है और इस प्रकार से यह समूह अन्य तीन से भिन्न है। बताइए कि वह समूह कौन-सा है?

- (a) सूर्य, चन्द्रमा, पृथ्वी (b) पृथ्वी, चन्द्रमा, मंगल  
(c) सूर्य, तारा, चन्द्रमा (d) मंगल, बुध, बृहस्पति

**व्याख्या** (d) विकल्प (a) से, सूर्य, तारा है, चन्द्रमा, उपग्रह है तथा पृथ्वी, ग्रह है।

विकल्प (b) से, पृथ्वी और मंगल, ग्रह हैं, तथा चन्द्रमा, उपग्रह है।

विकल्प (c) से, सूर्य, एक तारा है तथा चन्द्रमा, उपग्रह है।

विकल्प (d) से, मंगल, बुध, बृहस्पति—ये तीनों ही ग्रह हैं।

अतः विकल्प (d) अभीष्ट उत्तर होगा।

- **उदाहरण 17.** नीचे तीन शब्दों के चार समूह दिए गए हैं, इनमें से केवल एक ही समूह ऐसा है, जिसके तीनों शब्दों में कुछ समान लक्षण/विशेषता है और इस प्रकार से यह समूह अन्य तीन से भिन्न है। बताइए कि वह समूह कौन-सा है?

- (a) कमल, तालाब, पानी  
(b) गुलाब, झाड़ी, फूल  
(c) गुलाब, कमल, गेंदा  
(d) गेंदा, बाग, पीला

**व्याख्या** (c) गुलाब, कमल, गेंदा—ये तीनों फूल हैं। जबकि अन्य विकल्पों में दिए गए शब्द भिन्न-भिन्न समूह से हैं।

## प्रश्नावली 3.2

**निर्देश** (प्र. सं. 1-32) निम्नलिखित प्रश्नों में चार/पाँच शब्द-युग्म दिए गए हैं। चार/पाँच शब्द-युग्मों में से तीन/चार शब्द-युग्म किसी प्रकार समान हैं। अतः इनका एक समूह बनाता है। वह एक कौन-सा है, जो इस समूह में नहीं आता है?

1. (a) कमरा : घर (b) कागज : पुस्तक  
(c) इंजन : गाड़ी (d) भोजन : भूख (SSC Steno 2017)
2. (a) कलम : लेखन सामग्री (b) पृथ्वी : चन्द्रमा  
(c) सूर्य : तारा (d) चित्रकार : कलाकार (SSC Steno 2016)
3. (a) छेद : ड्रिलर (b) फोटो : फ्रेम  
(c) काट : चाकू (d) पेण्ट : ब्रश (SSC Steno 2019)
4. (a) चाँद-सूरज (b) आम-फल  
(c) चाची-नारी (d) भेड़िया-मांसाहारी (SSC Steno 2013)
5. (a) फर्श-दरवाजा (b) आम-फल  
(c) नदी-नाव (d) कलम-पेन्सिल (SSC Steno 2013)
6. (a) कुर्सी-मेज (b) कटार-तलवार  
(c) पिस्तौल-बन्दूक (d) खिड़की-घर (SSC CPO 2012)

7. (a) सिपाही-फौज (b) नर्स-डॉक्टर  
(c) नाविक-जलसेना (d) सम्पादकीय-अखबार (SSC CPO 2012)
8. (a) कुर्सी-फर्नीचर (b) बिल्ली-स्तनधारी  
(c) सड़क-मकान (d) अमरुद-फल (SSC Steno 2012)
9. (a) सिर-शरीर (b) कुत्ता-बिल्ली  
(c) लाल-नीला (d) चीता-भेड़िया (SSC CPO 2012)
10. (a) मनुष्य-पृथ्वी (b) पक्षी-आकाश  
(c) मछली-जल (d) रेलगाड़ी-स्टेशन (UP B.Ed 2010)
11. (a) पक्षी-पंख (b) भवन-ईंट  
(c) कार-पेट्रोल (d) पुष्प-पंखुड़ी (RRB ASM 2010)
12. (a) लम्बा : ऊँचा (b) क्रूर : दयालु  
(c) कठिन : मुलायम (d) हल्का : भारी (UPSSSC विधानभवन रक्षक/वनरक्षक 2018)
13. (a) भाई-बहन (b) माता-पिता  
(c) चाचा-चाची (d) पति-पत्नी (SSC 10+2 2002)
14. (a) जल-धारा (b) आस्ट्रेलिया-देश  
(c) पृथ्वी-ग्रह (d) सूर्य-तारा



15. (a) आकाश-तारे (b) चाँद-ग्रह  
(c) स्टेडियम-खिलाड़ी (d) विश्वविद्यालय-विद्यार्थी  
(SSC CGL 2004)
16. (a) पुरस्कार-दण्ड (b) आपत्ति-अनुमति  
(c) तेज-कुंद (d) ठण्डा-शीतल  
(SSC 10+2 2005)
17. (a) कागज-पेन्सिल (b) सिर-टोपी  
(c) स्याही-दवात (d) भेंट-लपेटन (आवरण)  
(SSC CGL 2004)
18. (a) पौधा-फूल (b) कुर्सी-सोफा  
(c) चेहरा-आँख (d) वृक्ष-तना (SSC MTS 2003)
19. (a) अपराध-आरोप (b) नाटा-लम्बा  
(c) गरीब-अमीर (d) हल्का-भारी (SSC MTS 2003)
20. (a) बल्ब-फिलामेन्ट (b) पेन्सिल-सीसा  
(c) पत्ता-फूल (d) फल-बीज (SSC Steno 2006)
21. (a) कलाकार-पेन्टिंग (b) नानवाई-केक  
(c) मोची-जूते (d) घड़ी-समय  
(SSC Steno 2006)
22. (a) चाचा-भतीजी (b) पति-पत्नी  
(c) भाई-बहन (d) चाचा-भतीजा (SSC 10+2 2002)
23. (a) कागज-सफेद (b) आसमान-नीला  
(c) कैसेट-गाना (d) पत्नी-हरा (SSC 10+2 2002)
24. (a) पैर-हाथ (b) आँख-नाक  
(c) शरीर-सिर (d) कलाई-अँगुली  
(IGNOU B.Ed 2005)
25. (a) बन्दूक-हथियार (b) उपन्यास-पुस्तक  
(c) लड़की-मादा (d) चपरासी-क्लर्क
26. (a) वृत्त : चाप (वृत्तांश) (b) रेखा : बिन्दु  
(c) षट्भुज : कोण (d) वर्ग : रेखा
27. (a) सोना : आभूषण (b) लकड़ी : फर्नीचर  
(c) चमड़ा : जूते-चप्पल (d) मिट्टी के बर्तन : मिट्टी  
(e) इनमें से कोई नहीं (CGPSC Pre 2014)
28. (a) सरीसृप-छिपकली (b) स्तनपायी-हिरण  
(c) स्तनपायी-हाथी (d) कृन्तक-खरगोश  
(SSC 10+2 2018)
29. (a) शोक-काला (b) लाल-खतरा  
(c) सितारा-रैंक (d) पहिया-प्रगति (SSC 10+2 2018)
30. (a) जस्ता-धातु (b) एल्यूमीनियम-धातु  
(c) मगरमच्छ-जल (d) सोना-धातु (SSC 10+2 2018)
31. (a) गाड़ी-वाहन (b) आलू-सब्जी  
(c) फल-अँगूर (d) वर्ण-आकृति (SSC Steno 2017)
32. (a) बर्फ -ठण्डा (b) अग्नि-गर्मी  
(c) बल्ब-रोशनी (d) सोना-जागना (SSC Steno 2017)

**निर्देश** (प्र. सं. 33-35) नीचे प्रत्येक प्रश्न में तीन शब्दों के चार समूह दिए गए हैं, इनमें से केवल एक ही समूह ऐसा है, जिसके तीनों शब्दों में कुछ समान लक्षण/विशेषता है और इस प्रकार से यह समूह अन्य तीन से भिन्न है। बताइए कि वह समूह कौन-सा है?

33. (a) फरवरी, सोमवार, रविवार  
(b) मई, जुलाई, दिसम्बर  
(c) रविवार, जनवरी, दिसम्बर  
(d) मार्च, अगस्त, सप्ताह
34. (a) दिल्ली, यमुना, गंगा (b) सरस्वती, मुम्बई, राँची  
(c) गंगा, नर्मदा, झारखण्ड (d) नर्मदा, यमुना, सरस्वती
35. (a) किशमिश, छुआरा, नींबू (b) बादाम, अनार, नारंगी  
(c) अनार, नारंगी, अँगूर (d) काजू, मौसमी, आम

## उत्तर सहित व्याख्या

1. (d) विकल्प (d) के अतिरिक्त अन्य सभी में पहला, दूसरे का एक भाग है। लेकिन भोजन, भूख का भाग नहीं है।
2. (b) पृथ्वी : चन्द्रमा के अतिरिक्त अन्य सभी में पहला, दूसरे वर्ग का एक हिस्सा है।
3. (b) झिलर से छेद किया जाता है, चाकू से काटा जाता है, ब्रश से पेन्ट किया जाता है, परन्तु फोटो फ्रेम में लगाई जाती है।
4. (a) अन्य सभी युग्मों में दूसरा शब्द पहले शब्द की विशेषता या जाति दर्शाता है, परन्तु सूरज और चाँद में ऐसा नहीं है।
5. (b) अन्य सभी युग्मों में दोनों शब्द अलग-अलग हैं, परन्तु विकल्प (b) में आम, फल का विशेष प्रकार है।
6. (d) अन्य सभी युग्मों में दोनों शब्द छोटे व बड़े रूप की अलग-अलग वस्तुएँ हैं, जबकि खिड़की, घर का एक भाग होता है।
7. (b) अन्य सभी युग्मों में पहला शब्द दूसरे शब्द का एक भाग है, परन्तु नर्स और डॉक्टर अलग-अलग हैं।

8. (c) अन्य सभी युग्मों में दूसरा शब्द पहले शब्द की जाति बताता है, जबकि सड़क और मकान में ऐसा नहीं है।

9. (a) सिर-शरीर को छोड़कर अन्य सभी युग्मों में दोनों शब्द अलग-अलग वस्तुएँ हैं, जबकि सिर, शरीर का एक भाग होता है।

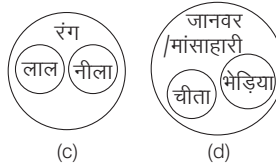
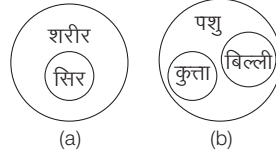

10. (b) पक्षी आकाश में नहीं रहते हैं, हालाँकि पक्षी आकाश में उड़ते हैं, जबकि मनुष्य पृथ्वी पर रहता है, मछली जल में रहती है तथा रेलगाड़ी स्टेशन पर रुकती है।

11. (c) कार-पेट्रोल को छोड़कर अन्य सभी में दूसरा शब्द पहले शब्द का अभिन्न अंग है, जबकि पेट्रोल कार का अभिन्न अंग नहीं है।

12. (a) लम्बा : ऊँचा के अतिरिक्त अन्य सभी विकल्पों में दिए शब्द युग्म एक-दूसरे के विपरीतार्थक हैं।

13. (a) भाई-बहन को छोड़कर अन्य सभी शब्द-युग्मों में दोनों शब्द पति-पत्नी के ही युगल सम्बन्धों को दर्शाते हैं।

14. (a) आस्ट्रेलिया एक देश है; पृथ्वी एक गृह है तथा सूर्य एक तारा है जबकि जल, धारा नहीं है। अतः विकल्प (a) अन्य में भिन्न है।

15. (b) चाँद-ग्रह को छोड़कर अन्य सभी में दूसरी वस्तु पहले के अन्तर्गत होती है अर्थात् आकाश में तारे होते हैं, स्टेडियम में खिलाड़ी होते हैं, विश्वविद्यालय में विद्यार्थी होते हैं, परन्तु चाँद ग्रह में नहीं होता है।

16. (d) ठण्डा-शीतल को छोड़कर अन्य सभी शब्द-युग्म एक-दूसरे के विपरीत हैं, परन्तु ठण्डा और शीतल एक-दूसरे के विपरीतार्थक नहीं हैं।

17. (a) कागज-पेन्सिल को छोड़कर अन्य सभी में पहली वस्तु दूसरे के अन्दर रखी जाती है, जबकि पेन्सिल से कागज पर लिखा जाता है।
18. (b) कुर्सी-सोफा को छोड़कर अन्य सभी में दोनों शब्द एक-दूसरे के अभिन्न अंग हैं अर्थात् भौतिक एवं प्राकृतिक रूप से एक-दूसरे से जुड़े हुए हैं।
19. (a) अपराध-आरोप को छोड़कर अन्य सभी शब्द-युग्म एक-दूसरे के विपरीत हैं, परन्तु अपराध और आरोप एक-दूसरे के विपरीतार्थक नहीं हैं।
20. (c) पत्ता-फूल को छोड़कर अन्य सभी युग्मों में दूसरी वस्तु पहली वस्तु में समाहित रहती है।
21. (d) घड़ी-समय को छोड़कर अन्य सभी युग्मों में दूसरा शब्द कार्य या उत्पादन तथा पहला शब्द पेशे से सम्बन्धित व्यक्ति है।
22. (d) चाचा-भतीजा को छोड़कर अन्य सभी शब्द-युग्मों में दोनों शब्द विपरीत लिंग को दर्शाते हैं।
23. (c) कैसेट-गाना को छोड़कर अन्य सभी शब्द-युग्मों में वस्तु और उसके रंग का सम्बन्ध है।
24. (c) शरीर-सिर को छोड़कर अन्य सभी शरीर के अंग हैं, जबकि शरीर में सभी अंग होते हैं।
25. (d) अन्य सभी युग्मों में पहला शब्द, दूसरे शब्द का या तो एक किस्म है अथवा विशेष्य है, परन्तु

चपरासी और क्लर्क दोनों शब्द और उनके अभिप्राय अलग-अलग हैं।

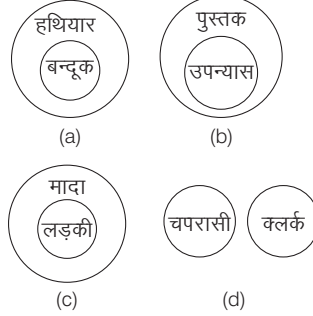

26. (c) अन्य सभी में एक का निर्माण दूसरे से किया जाता है अर्थात् वृत्त, रेखा तथा वर्ग का निर्माण क्रमशः चाप, बिन्दु तथा रेखा द्वारा किया जाता है जबकि षट्भुज का निर्माण कोण द्वारा नहीं किया जाता है।
27. (d) सोने से आभूषण बनते हैं, लकड़ी से फर्नीचर बनता है, चमड़े से जूते-चप्पल बनते हैं, परन्तु मिट्टी के बर्तन से मिट्टी नहीं बनती जबकि मिट्टी से मिट्टी के बर्तन बनते हैं।
28. (d) छिपकली एक सरीसृप वर्ग, हिरण तथा हाथी दोनों स्तनपायी वर्ग से सम्बन्धित जीव हैं, जबकि खरगोश, कृन्तक वर्ग से सम्बन्धित नहीं है, यह एक स्तनपायी जीव है।

29. (a) विकल्प (a) को छोड़कर अन्य सभी शब्द युग्मों में पहला शब्द दूसरे का प्रतीक है जैसे लाल, खतरे का, सितारा (Star), रैंक का एवं पहिया, प्रगति का प्रतीक है, किन्तु विकल्प (a) में दिया गया शब्द युग्म अव्यवस्थित है अर्थात् युग्म में दिया गया दूसरा शब्द पहले का प्रतीक है।
30. (c) जस्ता, एल्यूमीनियम एवं सोना तीनों ही धातु वर्ग के अन्तर्गत आते हैं, जबकि मगरमच्छ एक सरीसृप जलीय जीव है। अतः स्पष्ट है कि विकल्प (c) में दिया गया शब्द युग्म अन्य से भिन्न है।
31. (c) गाड़ी, वाहन के अन्तर्गत आती है, आलू, सब्जी के अन्तर्गत आता है तथा वर्ग, आकृति के अन्तर्गत आता है लेकिन फल, अँगूर के अन्तर्गत नहीं आता, बल्कि अँगूर, फल के अन्तर्गत आता है। अतः विकल्प (c) अन्य से भिन्न है।
32. (d) बर्फ से ठण्डक, अग्नि से गर्मी तथा बल्ब से रोशनी प्राप्त होती है, किन्तु सोना और जागना एक-दूसरे की विपरीतार्थी क्रियाएँ हैं। अतः विकल्प (d) विषम है।
33. (b) मई, जुलाई व दिसम्बर, ये तीनों महीनों के नाम हैं।
34. (d) नर्मदा, यमुना व सरस्वती, ये तीनों नदियाँ हैं।
35. (c) अनार, नारंगी व अँगूर, ये तीनों रसदार फल हैं।

### प्रकार 3. भिन्न अंग्रेजी अक्षर/अक्षर-समूह चुनना

इस प्रकार के प्रश्नों में चार/पाँच अंग्रेजी अक्षर या अक्षर-समूह या शब्द दिए होते हैं, जिनमें से एक को छोड़कर अन्य सभी किसी प्रकार से समान होते हैं। अभ्यर्थियों को उस भिन्न अक्षर/अक्षर-समूह/शब्द को उत्तर के रूप में चुनना होता है।

ऐसे प्रश्नों को हल करने के लिए अंग्रेजी वर्णमाला में अक्षरों का रेखीय क्रम में स्थिति, वृत्तीय क्रम तथा विपरीत अक्षर इत्यादि का ज्ञान होना आवश्यक है।

#### 1. अक्षरों का रेखीय क्रम

- बाएँ से दाएँ (सीधे क्रम में)



- दाएँ से बाएँ (विपरीत क्रम में)

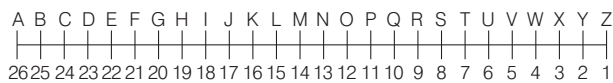

- विपरीत अक्षर

1	2	3	4	5	6	7	8	9	10	11	12	13
A	B	C	D	E	F	G	H	I	J	K	L	M
Z	Y	X	W	V	U	T	S	R	Q	P	O	N
26	25	24	23	22	21	20	19	18	17	16	15	14

#### 2. अक्षरों का वृत्तीय क्रम

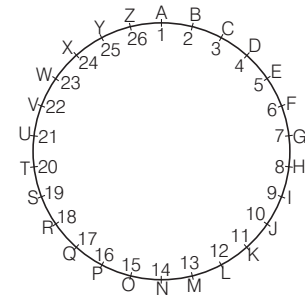

अंग्रेजी अक्षर/अक्षर-समूह/शब्दों के वर्गीकरण के अन्तर्गत निम्न प्रकार से प्रश्न पूछे जाते हैं

#### 1. एक अक्षर वर्गीकरण

जब समूह में केवल एक ही अक्षर हो, तो इनका वर्गीकरण निम्नलिखित आधार पर किया जाता है

## (i) स्वर और व्यंजन अक्षरों के आधार पर वर्गीकरण

इसके अन्तर्गत अक्षरों का वर्गीकरण स्वर और व्यंजन के आधार पर किया जाता है।

स्वर अक्षर	A	E	I	O	U																
व्यंजन अक्षर	B	C	D	F	G	H	J	K	L	M	N	P	Q	R	S	T	V	W	X	Y	Z

## ● उदाहरण 18. भिन्न अक्षर को चुनिए।

- (a) A (b) B (c) C (d) D

**व्याख्या** (a) A को छोड़कर अन्य सभी व्यंजन अक्षर हैं।

## (ii) अक्षरों के क्रमांकिक मान के आधार पर वर्गीकरण

इसके अन्तर्गत अक्षरों का वर्गीकरण उनके क्रमांकिक मान के आधार पर किया जाता है।

## ● उदाहरण 19. भिन्न अक्षर को चुनिए।

- (a) B (b) L (c) Q (d) Z

**व्याख्या** (c) Q को छोड़कर अन्य सभी अक्षर अंग्रेजी वर्णमाला में बाईं ओर से सम स्थान पर आते हैं,

$$\begin{array}{ccc} 2 & 12 & 26 \\ B; & L; & Z \end{array}$$

## 2. दो अक्षर वर्गीकरण

जब समूह में केवल दो ही अक्षर हों, तो इनका वर्गीकरण निम्नलिखित आधार पर किया जाता है।

## (i) दोनों अक्षरों के बीच अन्तर के आधार पर वर्गीकरण

इसके अन्तर्गत अक्षरों का वर्गीकरण दोनों अक्षरों के बीच के अन्तर के आधार पर किया जाता है।

## ● उदाहरण 20. निम्नलिखित प्रश्न में दिए गए विकल्पों में से विषम अक्षरों को चुनिए। (SSC MTS 2017)

- (a) FE (b) NM (c) DC (d) QR

**व्याख्या** (d)

6	5	14	13	4	3	17	18
F	E	N	M	D	C	Q	R
	↑		↑		↑		↑
	-1		-1		-1		+1

उपरोक्त से स्पष्ट है कि QR के अतिरिक्त अन्य सभी में -1 हो रहा है।

## (ii) दोनों अक्षरों के बीच संगत संख्याओं के योग के आधार पर वर्गीकरण

इसके अन्तर्गत अक्षरों का वर्गीकरण दोनों अक्षरों के बीच संगत संख्याओं के योग के आधार पर किया जाता है।

## ● उदाहरण 21. भिन्न अक्षर-समूह को चुनिए।

- (a) AZ (b) BY (c) CX (d) DV

**व्याख्या** (d)

1	26	2	25	3	24	4	22
A	Z	B	Y	C	X	D	V
	↑		↑		↑		↑
	27		27		27		26

DV अक्षर-समूह को छोड़कर अन्य सभी अक्षर-समूहों में दोनों अक्षरों की संगत संख्याओं का योग 27 है अर्थात् वे एक-दूसरे के विपरीत अक्षर हैं।

## 3. तीन अक्षर वर्गीकरण

जब समूह में केवल तीन ही अक्षर हों, तो इनका वर्गीकरण निम्नलिखित आधार पर किया जाता है।

## (i) दो अक्षरों के बीच में समानता के आधार पर वर्गीकरण

इसके अन्तर्गत अक्षरों का वर्गीकरण पहले और दूसरे या दूसरे और तीसरे या पहले और तीसरे स्थान के अक्षरों के बीच में समानता के आधार पर किया जाता है।

## ● उदाहरण 22. भिन्न अक्षर-समूह को चुनिए। (SSC CGL 2009)

- (a) HJA (b) NPE  
(c) OQU (d) XYZ

**व्याख्या** (d)

8	10	1	14	16	5	15	17	21	24	25	26
H	J	A	N	P	E	O	Q	U	X	Y	Z
	↑			↑			↑			↑	
	+2			+2			+2			+1	

XYZ अक्षर-समूह को छोड़कर अन्य सभी अक्षर-समूहों में प्रथम दो अक्षरों के बीच में एक अक्षर का अन्तर है।

## ● उदाहरण 23. निम्नलिखित प्रश्न में दिए गए विकल्पों में से विषम अक्षरों को चुनिए। (SSC Steno 2017)

- (a) JLN (b) GIK  
(c) NPR (d) TVY

**व्याख्या** (d)

10	12	14	7	9	11	14	16	18	20	22	25
J	L	N	G	I	K	N	P	R	T	V	Y
		↑			↑			↑			↑
		+2			+2			+2			+3

उपरोक्त से स्पष्ट है कि TVY विषम है।

## ● उदाहरण 24. भिन्न अक्षर-समूह को चुनिए।

- (a) AOE (b) EUI  
(c) OUT (d) IEM

**व्याख्या** (c)

1	15	5	5	21	9	15	21	20	9	5	13
A	O	E	E	U	I	O	U	T	I	E	M
		↑			↑		↑			↑	
		+4			+4		+5			+4	

OUT अक्षर-समूह को छोड़कर अन्य सभी अक्षर-समूहों में पहले और तीसरे अक्षरों के बीच में तीन अक्षरों का अन्तर है।

## (ii) तीनों अक्षरों के बीच में समानता के आधार पर वर्गीकरण

इसके अन्तर्गत अक्षरों का वर्गीकरण तीनों अक्षरों के बीच में समानता के आधार पर किया जाता है।

## ● उदाहरण 25. भिन्न अक्षर-समूह को चुनिए।

- (a) ABC (b) DFH  
(c) JLN (d) PRT

**व्याख्या** (a)

1	2	3	4	6	8	10	12	14	16	18	20
A	B	C	D	F	H	J	L	N	P	R	T
		↑			↑			↑			↑
		+1			+2			+2			+2

ABC अक्षर-समूह को छोड़कर अन्य सभी अक्षर-समूहों में पहले और दूसरे तथा दूसरे और तीसरे स्थान के अक्षरों के बीच में एक अक्षर का अन्तर है।

## 4. चार अक्षर वर्गीकरण

जब समूह में केवल चार ही अक्षर हों, तो इनका वर्गीकरण निम्नलिखित आधार पर किया जाता है

## (i) दो अक्षरों के बीच में समानता के आधार पर वर्गीकरण

इसके अन्तर्गत अक्षरों का वर्गीकरण किन्हीं दो स्थान के अक्षरों के बीच में समानता के आधार पर किया जाता है।

- उदाहरण 26. भिन्न अक्षर-समूह को चुनिए। (SSC Steno 2011)  
 (a) ACDE (b) FHJ (c) KMNO (d) PQRS

व्याख्या (d)

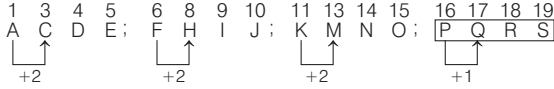

PQRS अक्षर-समूह को छोड़कर अन्य सभी अक्षर-समूहों में पहले और दूसरे स्थान के अक्षरों के बीच में एक अक्षर का अन्तर है।

- उदाहरण 27. भिन्न अक्षर-समूह को चुनिए।  
 (a) ABDE (b) FGJ (c) KLMN (d) OPRS

व्याख्या (c)

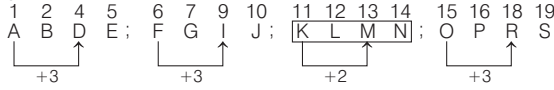

KLMN अक्षर-समूह को छोड़कर अन्य सभी अक्षर-समूहों में पहले और तीसरे स्थान के अक्षरों के बीच में दो अक्षरों का अन्तर है।

- उदाहरण 28. भिन्न अक्षर-समूह को चुनिए। (SSC CPO 2012)  
 (a) ABDF (b) GHJM (c) NOQS (d) TUWY

व्याख्या (b)

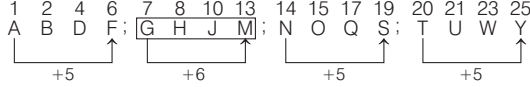

GHJM अक्षर-समूह को छोड़कर अन्य सभी अक्षर-समूहों में पहले और चौथे स्थान के अक्षरों के बीच में चार अक्षरों का अन्तर है।

- उदाहरण 29. निम्नलिखित प्रश्न में दिए गए विकल्पों में से विषम अक्षरों को चुनिए। (SSC 10+2 2018)  
 (a) SPMJ (b) XURO (c) NKHE (d) ZWSP

व्याख्या (d)

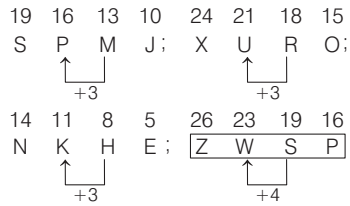

ZWSP अक्षर-समूह को छोड़कर अन्य सभी अक्षर-समूहों में दूसरे और तीसरे स्थान के अक्षरों के बीच में दो अक्षरों का अन्तर है।

- उदाहरण 30. भिन्न अक्षर-समूह को चुनिए।  
 (a) ABCF (b) GHIK (c) LMNP (d) QRSU

व्याख्या (a)

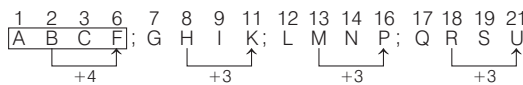

अतः ABCF अक्षर-समूह को छोड़कर अन्य सभी अक्षर-समूहों में दूसरे और चौथे स्थान के अक्षरों के बीच में दो अक्षरों का अन्तर है।

- उदाहरण 31. निम्न में से विषम अक्षर-युग्म चुनिए। (SSC CGL 2015)  
 (a) KQNN (b) HSKP  
 (c) DWFU (d) EVHS

व्याख्या (c)

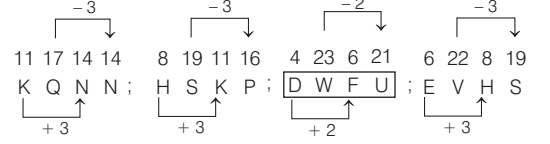

अतः DWFU अक्षर-समूह के अतिरिक्त अन्य सभी अक्षर-समूहों में पहले तथा तीसरे स्थान पर +3 हो रहा है तथा दूसरे व चौथे स्थान पर -3 हो रहा है, जबकि अक्षर-समूह DWFU में ऐसा नहीं है।

- उदाहरण 32. निम्न में भिन्न अक्षर-समूह को चुनिए।  
 (a) JKMO (b) PQRT  
 (c) UVXZ (d) DEFG

व्याख्या (d)

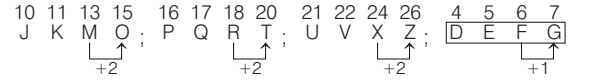

अतः DEFG अक्षर-समूह को छोड़कर अन्य सभी अक्षर-समूहों में तीसरे और चौथे स्थान के अक्षरों के बीच में एक अक्षर का अन्तर है।

## (ii) चारों अक्षरों के बीच में समानता के आधार पर वर्गीकरण

इसके अन्तर्गत अक्षरों का वर्गीकरण चारों स्थान के अक्षरों के बीच में समानता के आधार पर किया जाता है।

- उदाहरण 33. भिन्न अक्षर-समूह को चुनिए। (LIC ADO 2013)  
 (a) FIJL (b) RUVX  
 (c) DGHJ (d) NPQS  
 (e) इनमें से कोई नहीं

व्याख्या (d)

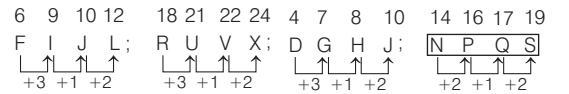

अतः NPQS अक्षर-समूह को छोड़कर अन्य सभी अक्षर-समूहों में 3, 1 व 2 की वृद्धि हो रही है।

- उदाहरण 34. निम्न पाँच में से चार किसी प्रकार एकसमान हैं तथा अपना एक समूह बनाते हैं। निम्न में से वह एक कौन-सा है, जो समूह से सम्बद्ध नहीं है? (RBI Assist. Manager 2017)  
 (a) KJIL (b) MLKN (c) DBCE  
 (d) VUTW (e) TSRU

व्याख्या (c)

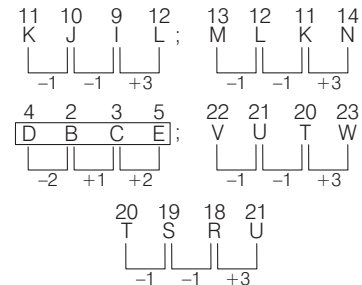

उपरोक्त से स्पष्ट है कि DBCE सबसे अलग है।

- **उदाहरण 35.** विषम अक्षर-युग्म चुनिए। (SSC CGL 2015)  
 (a) CBEF (b) IHKL (c) EDGH (d) GFHJ

**व्याख्या (d)**

3	2	5	6	9	8	11	12	5	4	7	8	7	6	8	10
C	B	E	F	I	H	K	L	E	D	G	H	G	F	H	J
↑	↑	↑	↑	↑	↑	↑	↑	↑	↑	↑	↑	↑	↑	↑	↑
-1	+3	+1		-1	+3	+1		-1	+3	+1		-1	+2	+2	

अतः GFHJ के अतिरिक्त अन्य सभी अक्षर-समूहों में -1, +3, +1 के अन्तराल में अक्षर व्यवस्थित हैं।

## 5. अक्षर युग्म/समूह के आधार पर वर्गीकरण

इस प्रकार के प्रश्नों के अन्तर्गत वर्गीकरण क्रमागत अक्षरों, विपरीत अक्षरों इत्यादि के आधार पर किया जाता है।

**निर्देश** (उदाहरण सं. 36-48) निम्नलिखित प्रश्नों में भिन्न अक्षर-युग्म/समूह चुनिए।

- **उदाहरण 36.** भिन्न अक्षर-समूहों को चुनिए।

- (a) M-O (b) P-R  
(c) A-C (d) E-F

**व्याख्या (d)**

13	1	16	5
M	A	P	E
+2	+2	+2	+1
O	C	R	F
15	3	18	6

विकल्प (d) को छोड़कर अन्य सभी में, दूसरा अक्षर, पहले अक्षर में 2 जोड़ने पर प्राप्त हो जाता है।

- **उदाहरण 37.** दिए गए विकल्पों से असंगत अक्षर युग्म का पता लगाएँ। (UP Police SI 2017)

AB : ZY, CD : XW, EF : UV, GH : TS

- (a) GH : TS (b) EF : UV  
(c) CD : XW (d) AB : ZY

**व्याख्या (b)** यहाँ,

विपरीत	A	B	: Z	Y	C	D	: X	W	विपरीत
	↑	↑		↑	↑	↑		↑	
	E	F	: U	V	G	H	: T	S	विपरीत
	↑	↑		↑	↑	↑		↑	
	x	x		x					

यहाँ दिए गए युग्मों में एक-दूसरे के विपरीत अक्षर दिए गए हैं, जबकि EF : UV में ऐसा नहीं है। अतः यह सबसे अलग है।

- **उदाहरण 38.** भिन्न अक्षर-समूहों को चुनिए। (SSC CGL 2009)  
 (a) CDE-FGH (b) WXY-ZYX (c) LMN-OPQ (d) TUV-WXY

**व्याख्या (b)** विकल्प (b) को छोड़कर अन्य सभी में क्रमागत अक्षर, अक्षर-युग्म के रूप में दिए गए हैं।

## 6. विविध प्रश्न

- **उदाहरण 39.** भिन्न अक्षर-समूह को चुनिए।

- (a) ABCDE (b) FGHIJ (c) KLMNO (d) PQRST

**व्याख्या (d)** अतः PQRST अक्षर-समूह को छोड़कर अन्य सभी अक्षर-समूहों में पाँचों अक्षर भिन्न प्रकार के हैं तथा क्रमागत हैं।

- **उदाहरण 40.** भिन्न अक्षर-समूह चुनिए। (CMAT 2014)

- (a) MKHBD (b) GFKHC  
(c) BDFAT (d) XVRPI

**व्याख्या (d)**

13	11	8	2	4	7	6	11	8	3
M	K	H	B	D	G	F	K	H	C
↑	↑	↑	↑	↑	↑	↑	↑	↑	↑
-2	-3	-6	+2		-1	+5	-3	-5	
2	4	6	1	20	24	22	18	16	9
B	D	F	A	T	X	V	R	P	I
↑	↑	↑	↑	↑	↑	↑	↑	↑	↑
+2	+2	-5	+19		-2	-4	-2	-7	

अतः XVRPI के अतिरिक्त अन्य सभी में पद घट तथा बढ़ रहे हैं, जबकि XVRPI में पद घट रहे हैं।

- **उदाहरण 41.** भिन्न अक्षर-समूह को चुनिए।

- (a) ABCD (b) EFGHI  
(c) JKLM (d) NOPQ

**व्याख्या (b)** EFGHI अक्षर-समूह को छोड़कर अन्य सभी अक्षर-समूहों में चार अक्षर हैं तथा क्रमागत हैं।

- **उदाहरण 42.** भिन्न अक्षर-समूह को चुनिए।

- (a) AbcD (b) EfgH  
(c) IJKI (d) MnoP

**व्याख्या (c)** IJKI अक्षर-समूह को छोड़कर अन्य सभी अक्षर-समूहों में दो बड़े तथा दो छोटे अक्षर हैं।

- **उदाहरण 43.** भिन्न अक्षर-समूह को चुनिए।

- (a) AbcD (b) efGH (c) IjKL (d) MnoP

**व्याख्या (b)** अतः efGH अक्षर-समूह को छोड़कर अन्य सभी अक्षर-समूहों में पहले तथा चौथे स्थान के अक्षर बड़े हैं और दूसरे तथा तीसरे स्थान के अक्षर छोटे हैं।

- **उदाहरण 44.** भिन्न अक्षर-समूह को चुनिए।

- (a) ABCD (b) EFGH (c) IJKL (d) PQRS

**व्याख्या (d)** अतः PQRS अक्षर-समूह को छोड़कर अन्य सभी अक्षर-समूहों में एक स्वर अक्षर अवश्य है।

- **उदाहरण 45.** भिन्न अक्षर-समूह को चुनिए। (SSC CGL 2013)

- (a) DEB (b) JAD (c) MYN (d) HUR

**व्याख्या (c)** अतः MYN के अतिरिक्त अन्य सभी में एक स्वर है, जबकि MYN में एक भी स्वर नहीं है।

- **उदाहरण 46.** भिन्न अक्षर-समूह को चुनिए।

- (a) ABCDE (b) FGHIJ (c) KLMNO (d) QRSTU

**व्याख्या (a)** अतः ABCDE अक्षर-समूह को छोड़कर अन्य सभी अक्षर-समूहों में केवल एक ही स्वर अक्षर है।

- **उदाहरण 47.** भिन्न अक्षर-समूह को चुनिए।

- (a) BEAR (b) CEAR (c) TEAR (d) WEAR

**व्याख्या (b)** CEAR अक्षर-समूह को छोड़कर अन्य सभी अक्षर-समूह से सार्थक शब्द बनते हैं।

- **उदाहरण 48.** भिन्न अक्षर-समूह को चुनिए।

- (a) LO (b) EV (c) PT (d) NM

**व्याख्या (c)** PT को छोड़कर अन्य सभी विपरीत अक्षर-समूह हैं।

## प्रश्नावली 3.3

निर्देश (प्र.सं. 1-58) निम्नलिखित प्रश्नों में से विषम अक्षर-युग्म को चुनिए।

1. B, Y, F, Z, A  
(a) B (b) F (c) A (d) Y  
(RRB ग्रुप डी परीक्षा 2018)
2. (a) F (b) W (c) B (d) A  
(JPSC Pre 2003)
3. (a) A (b) E (c) I (d) D  
(SSC 10+2 2010)
4. (a) X (b) Y (c) H (d) D  
(SSC 10+2 2010)
5. (a) EG (b) EB (c) BY (d) GD  
(SSC 10+2 2017)
6. (a) BS (b) EV (c) DX (d) IZ  
(SSC CGL 2015)
7. (a) TS (b) PO (c) FG (d) XW  
(MP Police SI 2014)
8. (a) BD (b) CE (c) GI (d) FH  
(Allahabad Bank PO 2008)
9. (a) BD (b) KM (c) HK (d) PR  
(Corporation Bank PO 2008)
10. (a) CE (b) KI (c) FD (d) WU (e) MK  
(IBPS Clerk 2011)
11. (a) MP (b) KN (c) UW (d) DG  
(Vijaya Bank Clerk 2010)
12. (a) UR (b) PS (c) QT (d) SR  
(Dena Bank PO 2010)
13. (a) BY (b) DW (c) FT (d) KP  
(SSC CPO 2017)
14. (a) BE (b) SU (c) AD (d) OR  
(SSC (10 + 2) 2018)
15. (a) MN (b) NM (c) OL (d) ET  
(SSC CGL 2017)
16. (a) DE (b) XW (c) ON (d) HG  
(SSC (MTS) 2017)
17. (a) CD (b) PR (c) ST (d) WX  
(SSC CGL 2017)
18. (a) IHJ (b) ONP (c) STR (d) LKM  
(SSC CGL 2015)
19. (a) MTF (b) SLE (c) RKD (d) UNG  
(BSSC CGL 2014)
20. (a) ABT (b) CEN (c) TOS (d) AIO  
(SSC 10+2 2012)
21. (a) ACE (b) FHJ (c) KLN (d) NPR  
(JPSC Pre 2003)
22. (a) BDH (b) CFL (c) EJU (d) DHP  
(SSC 10+2 2010)
23. (a) VTR (b) JLO (c) PNL (d) HFD  
(SSC 10+2 2017)
24. (a) ZAN (b) ACF (c) UXA (d) BFC  
(SSC CPO 2016)
25. (a) GHI (b) XYZ (c) VUT (d) CDE  
(SSC CGL 2017)
26. (a) DOG (b) DIN (c) OUT (d) FED  
(Syndicate Bank Clerk 2010)
27. (a) JKL (b) GHI (c) OPQ (d) ILT  
(IBPS PO 2011)
28. (a) CJQ (b) AGA (c) HOV (d) ELS  
(IBPS Clerk 2011)
29. (a) Abbc (b) Mnno (c) PqqR (d) Sttu
30. (a) TPLI (b) YUQM (c) RNJF (d) SOKJ  
(SSC CGL 2015)
31. (a) HIUL (b) QIEM (c) ZOIV (d) TEAP  
(SSC CPO 2015)
32. (a) YBCX (b) LOPK (c) TGHS (d) KQRI  
(SSC 10+2 2012)
33. (a) TUVX (b) OPRS (c) BCDF (d) HIJL  
(SSC CGL 2014)
34. (a) BDFH (b) MOQS (c) SUWY (d) TVZE  
(SSC 10+2 2013)
35. (a) TWXZ (b) ADEG (c) EHIK (d) LNOQ  
(SSC 10+2 2013)
36. (a) BJLQ (b) TPDC (c) BKDF (d) OLTf  
(SSC Steno 2013)
37. (a) DCBA (b) HGFE (c) PQRS (d) RQPO  
(SSC MTS 2009)
38. (a) BFJN (b) DHLP (c) GIMQ (d) HLPT  
(SSC MTS 2009)
39. (a) ZKXJ (b) CMAL (c) TGRF (d) FRTK  
(SSC Steno 2010)
40. (a) MOQS (b) ZADE (c) CEGI (d) SUWY  
(SSC Steno 2016)
41. (a) NILE (b) LIEN (c) LINE (d) LEAN  
(SSC Steno 2016)
42. (a) MNOM (b) BDCB (c) XZYX (d) PRQP  
(SSC CGL 2016)
43. (a) NQTW (b) PSVZ (c) WZCF (d) BEHK  
(SSC CPO 2017)
44. (a) RNMP (b) JFEH (c) RPOQ (d) HDCF  
(IGNOU B.Ed 2010)
45. (a) EHGC (b) CEFA (c) MPOK (d) SVUQ  
(MAT 2011)
46. (a) ODFP (b) KBDL (c) VIJW (d) RFHS  
(SSC Constable 2007)
47. (a) GEFD (b) QOPN (c) WUVT (d) KJIH  
(UP Police Constable 2011)
48. (a) BCGK (b) MNRV (c) RSVZ (d) EFJN  
(MAT 2010)
49. (a) JLMK (b) SUVT (c) SVUT (d) GIJH  
(SSC CGL 2007)



50. (a) ZVRN (b) UQMJ (c) SOKG (d) TPLH  
(IGNOU B.Ed 2011)
51. (a) JIHG (b) RQPO (c) WXUV (d) UTSR  
(e) NMLK (IBPS PO 2011)
52. (a) RTVX (b) NPRT (c) GHJL (d) MOQS  
(e) ACEG (IBPS PO 2011)
53. (a) ZUPK (b) TOJD (c) WRMH (d) VQLG  
(SSC Delhi Police Constable 2017)
54. (a) BDGK (b) JLOS (c) NPSW (d) MORU  
(SSC CGL 2016)
55. (a) GJHI (b) MPNO (c) RUST (d) UVXW  
(SSC Steno 2017)
56. (a) CBUV (b) RQOP (c) IJSO (d) YXTU  
(SSC Steno 2016)
57. (a) ABJNM (b) QRTUZ (c) IXYOQ (d) WFGOP
58. (a) ABCDE (b) IFGHO (c) APQRL (d) ULMNE  
(SSC Steno 2011)
- निर्देश (प्र.सं. 59-63) निम्नलिखित प्रश्नों में पाँच अक्षर-युग्म दिए गए हैं। पाँच में से चार किसी प्रकार समान हैं। अतः उनका एक समूह बनाता है। वह अक्षर-युग्म चुनिए, जो इस समूह में नहीं आता है।
59. (a) CUSTOMER : SGPSYBK (b) INTEREST : UUVHJYUQ  
(c) OVERSEAS : TCHWWKCW (d) BANKING : HPLOSIG  
(e) HFTRDVMO : POYHWZMP (LIC AAO 2009)
60. (a) PROFIT : RPQCKR (b) OTHERS : QRJCTQ  
(c) LEGUME : NCISOC (d) CANKER : EYPIGP  
(e) VSJGRV : XQLETT (LIC AAO 2009)
61. (a) SPEAK : PZVKH (b) HUSKY : BPGFS  
(c) BRAIN : MRZIY (d) BREAK : PZVIY  
(e) REJOX : CKQVI (LIC AAO 2010)
62. (a) GASWORKS : DXROWSNV (b) KNIGHTLY : HKTHGIPC  
(c) OUTHOUSE : LRUOHTWI (d) MARTYRED : JXRYTRIH  
(e) RASDHPIQ : OXPHDSMU (LIC AAO 2011)
63. (a) PARENT : RPBTEO (b) MOSTLY : SMPYTM  
(c) SIMPLE : MSJEPM (d) MOTHER : TMPRHD  
(e) SUNDAY : NSVYDB (SBI PO 2013)

## उत्तर सहित व्याख्या

1. (c) हम जानते हैं कि अंग्रेजी वर्णमाला में पाँच स्वर अक्षर A, E, I, O और U होते हैं। अतः B, Y, F, Z और A में A एक स्वर अक्षर है। अतः यह अन्य से भिन्न है।

2. (d)  $\begin{matrix} F & W & B & A \\ \uparrow & \uparrow & \uparrow & \uparrow \\ \text{व्यंजन} & \text{व्यंजन} & \text{व्यंजन} & \text{स्वर} \end{matrix}$
3. (d)  $\begin{matrix} A & E & I & D \\ \uparrow & \uparrow & \uparrow & \uparrow \\ \text{स्वर} & \text{स्वर} & \text{स्वर} & \text{व्यंजन} \end{matrix}$
4. (b)  $\begin{matrix} X & Y & H & D \\ \uparrow & \uparrow & \uparrow & \uparrow \\ 24 \text{ (सम)} & 25 \text{ (विषम)} & 8 \text{ (सम)} & 4 \text{ (सम)} \end{matrix}$
5. (a)  $\begin{matrix} E & G & E & B & B & Y & G & D \\ \uparrow & \uparrow & \uparrow & \uparrow & \uparrow & \uparrow & \uparrow & \uparrow \\ +2 & -3 & -3 & -3 & -3 & -3 & -3 & -3 \end{matrix}$
6. (c)  $\begin{matrix} 2 & 19 & 5 & 22 & 4 & 24 & 9 & 26 \\ B & S & E & V & D & X & I & Z \\ \uparrow & \uparrow & \uparrow & \uparrow & \uparrow & \uparrow & \uparrow & \uparrow \\ +17 & +17 & +20 & +17 & +17 & +20 & +17 & +17 \end{matrix}$
7. (c)  $\begin{matrix} T & S & P & O & F & G & X & W \\ \uparrow & \uparrow & \uparrow & \uparrow & \uparrow & \uparrow & \uparrow & \uparrow \\ -1 & -1 & +1 & +1 & -1 & -1 & -1 & -1 \end{matrix}$
8. (e)  $\begin{matrix} 2 & 4 & 3 & 5 & 7 & 9 \\ B & D & C & E & G & I \\ \uparrow & \uparrow & \uparrow & \uparrow & \uparrow & \uparrow \\ +2 & +2 & +2 & +2 & +2 & +2 \end{matrix}$   
 $\begin{matrix} 6 & 8 & 14 & 12 \\ F & H & N & L \\ \uparrow & \uparrow & \uparrow & \uparrow \\ +2 & +2 & -2 & -2 \end{matrix}$

9. (c)  $\begin{matrix} 2 & 4 & 11 & 13 & 8 & 11 \\ B & D & K & M & H & K \\ \uparrow & \uparrow & \uparrow & \uparrow & \uparrow & \uparrow \\ +2 & +2 & +2 & +2 & +3 & +3 \end{matrix}$   
 $\begin{matrix} 16 & 18 & 20 & 22 \\ P & R & T & V \\ \uparrow & \uparrow & \uparrow & \uparrow \\ +2 & +2 & +2 & +2 \end{matrix}$

10. (a)  $\begin{matrix} 3 & 5 & 11 & 9 & 6 & 4 \\ C & E & K & I & F & D \\ \uparrow & \uparrow & \uparrow & \uparrow & \uparrow & \uparrow \\ +2 & +2 & -2 & -2 & -2 & -2 \end{matrix}$   
 $\begin{matrix} 23 & 21 & 13 & 11 \\ W & U & M & K \\ \uparrow & \uparrow & \uparrow & \uparrow \\ -2 & -2 & -2 & -2 \end{matrix}$

11. (c)  $\begin{matrix} 13 & 16 & 11 & 14 & 21 & 23 \\ M & P & K & N & U & W \\ \uparrow & \uparrow & \uparrow & \uparrow & \uparrow & \uparrow \\ +3 & +3 & +3 & +3 & +2 & +2 \end{matrix}$   
 $\begin{matrix} 4 & 7 & 6 & 9 \\ D & G & F & I \\ \uparrow & \uparrow & \uparrow & \uparrow \\ +3 & +3 & +3 & +3 \end{matrix}$

12. (d)  $\begin{matrix} 21 & 18 & 16 & 19 & 17 & 20 \\ U & R & P & S & Q & T \\ \uparrow & \uparrow & \uparrow & \uparrow & \uparrow & \uparrow \\ -3 & -3 & +3 & +3 & +3 & +3 \end{matrix}$   
 $\begin{matrix} 19 & 18 & 18 & 15 \\ S & R & R & O \\ \uparrow & \uparrow & \uparrow & \uparrow \\ -1 & -1 & -3 & -3 \end{matrix}$

13. (c)  $\begin{matrix} 2 & 25 & 4 & 23 \\ B & Y & D & W \\ \uparrow & \uparrow & \uparrow & \uparrow \\ +2 & +2 & +2 & +2 \end{matrix}$   
 $\begin{matrix} 2 & 25 & 4 & 23 \\ B & Y & D & W \\ \uparrow & \uparrow & \uparrow & \uparrow \\ +2 & +2 & +2 & +2 \end{matrix}$

- $\begin{matrix} 6 & 20 & 11 & 16 \\ F & T & K & P \\ \uparrow & \uparrow & \uparrow & \uparrow \\ +6 & +20 & +11 & +16 \end{matrix}$   
अतः FT अक्षर-समूह अन्य तीनों से भिन्न है।

14. (b)  $\begin{matrix} B & E & S & U & A & D & O & R \\ \uparrow & \uparrow & \uparrow & \uparrow & \uparrow & \uparrow & \uparrow & \uparrow \\ +3 & +3 & +2 & +2 & +3 & +3 & +3 & +3 \end{matrix}$   
अतः उपरोक्त से स्पष्ट है कि विकल्प (b) अन्य से भिन्न है।

15. (d)  $MN = 13 + 14 \Rightarrow 27$   
 $NM = 14 + 13 \Rightarrow 27$   
 $OL = 15 + 12 \Rightarrow 27$   
लेकिन,  $ET = 5 + 20 \Rightarrow 25 \neq 27$   
अतः विकल्प (d) अन्य से भिन्न है।

16. (a)  $\begin{matrix} D & E & X & W & O & N & H & G \\ \uparrow & \uparrow & \uparrow & \uparrow & \uparrow & \uparrow & \uparrow & \uparrow \\ +1 & -1 & -1 & -1 & -1 & -1 & -1 & -1 \end{matrix}$   
अतः विकल्प (a) अन्य तीनों से भिन्न है।

17. (b)  $\begin{matrix} C & D & P & R & S & T & W & X \\ \uparrow & \uparrow & \uparrow & \uparrow & \uparrow & \uparrow & \uparrow & \uparrow \\ +1 & +1 & +2 & +2 & +1 & +1 & +1 & +1 \end{matrix}$   
अतः विकल्प (b) अन्य तीनों से भिन्न है।

18. (c)  $\begin{matrix} I & H & J & O & N & P & S & T & R & L & K & M \\ \uparrow & \uparrow & \uparrow & \uparrow & \uparrow & \uparrow & \uparrow & \uparrow & \uparrow & \uparrow & \uparrow & \uparrow \\ -1 & +2 & -1 & +2 & +1 & -2 & -1 & +2 & -1 & +2 & -1 & +2 \end{matrix}$



20. (c) TOS को छोड़कर, अन्य सभी अंग्रेजी वर्णमाला के बढ़ते क्रम में हैं।

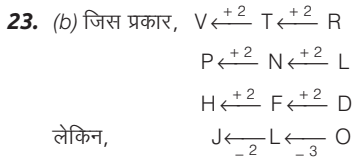
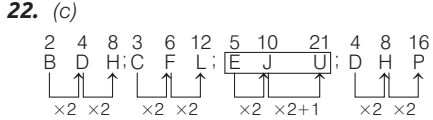
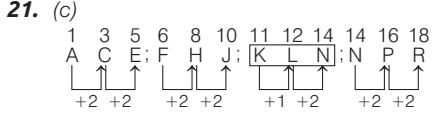

24. (c) UXA एक व्यवस्था पर आधारित है। अतः UXA भिन्न है

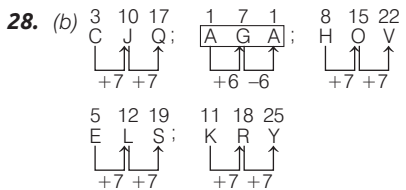
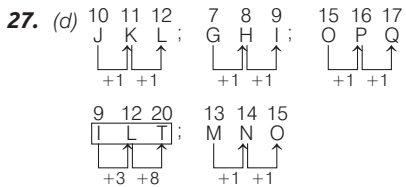
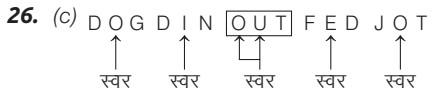
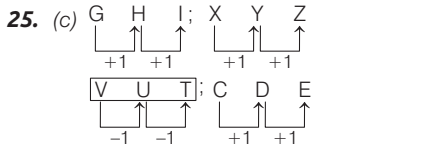
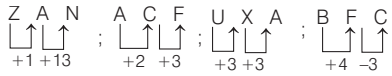

29. (c) अक्षर समूह 'PqqR' को छोड़कर अन्य सभी में तीन अक्षर छोटे तथा एक अक्षर बड़ा है, परन्तु PqqR में दो अक्षर छोटे तथा दो अक्षर बड़े हैं।

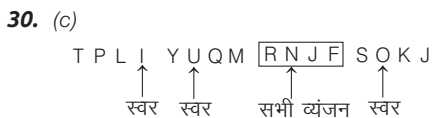

31. (d) सभी में दो स्वर हैं। TEAP के अतिरिक्त अन्य सभी में स्वर। उभयनिष्ठ है।

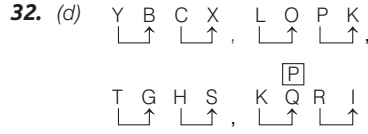

अतः KQRI को छोड़कर, अन्य सभी अंग्रेजी वर्णमाला के विपरीत अक्षरों के युग्म हैं। K का विपरीत अक्षर P होता है, यहाँ पर P की जगह Q दिया गया है। अतः KQRI अन्य तीन से भिन्न है।

33. (b) OPRS के अतिरिक्त अन्य सभी समूहों के अक्षरों के बीच क्रमशः +1, +1, +2 का अन्तर है।

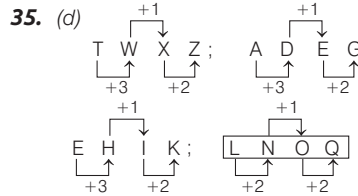
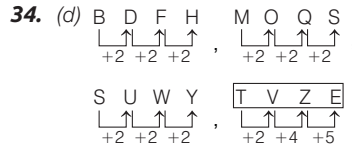

36. (d) OLTF के अतिरिक्त अन्य किसी भी विकल्प में स्वर नहीं हैं।

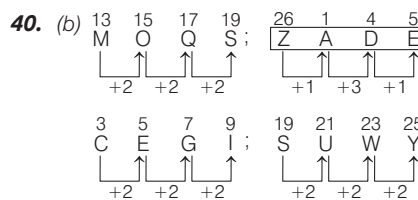
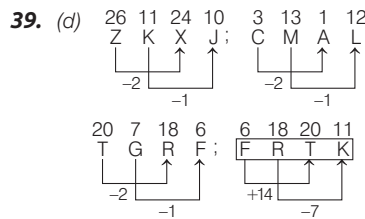
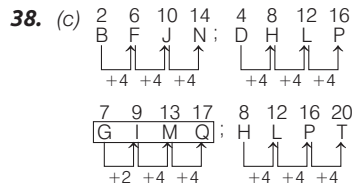
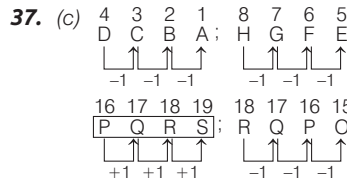

अतः ZADE अन्य सभी से भिन्न है।

41. (a) NILE के अतिरिक्त अन्य सभी अर्थपूर्ण शब्द हैं।

42. (a) केवल विकल्प (a) में शुरु के तीन अक्षर अंग्रेजी वर्णमाला के क्रम में हैं।

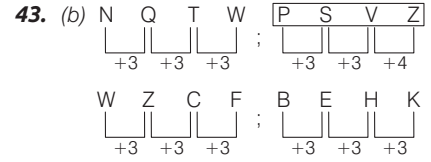

उपरोक्त से स्पष्ट है कि PSVZ सबसे अलग है।

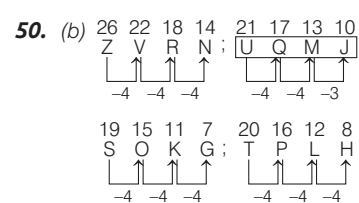
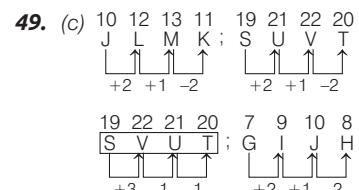
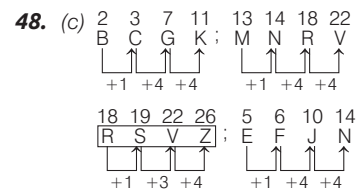
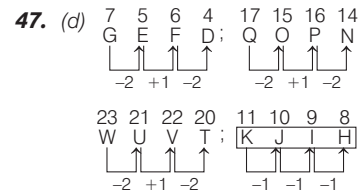
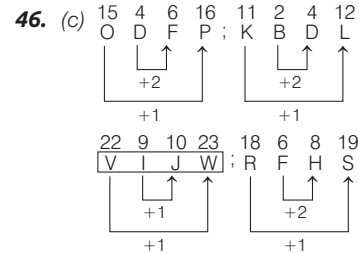
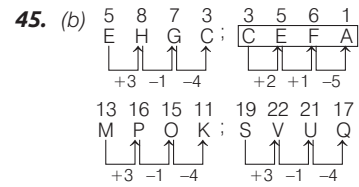
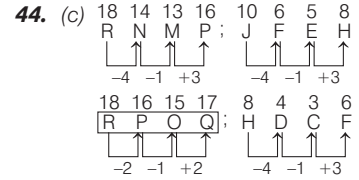

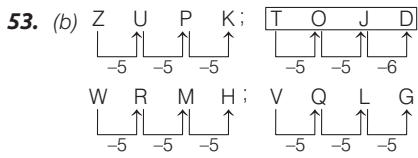
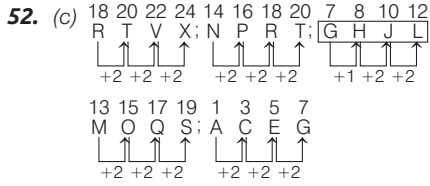
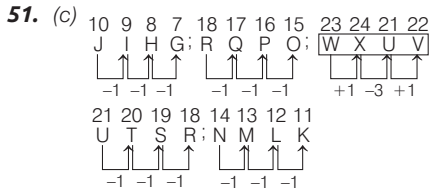

उपरोक्त से स्पष्ट है कि TOJD सबसे अलग है।

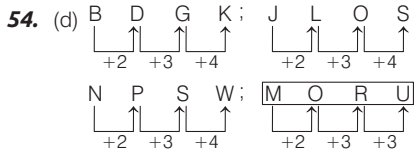

उपरोक्त से स्पष्ट है कि MORU सबसे अलग है।

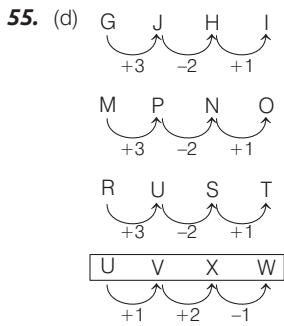

उपरोक्त से स्पष्ट है कि UVXW अन्य सभी से अलग है।

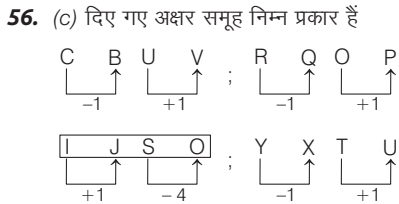

उपरोक्त से स्पष्ट है कि IJSO अन्य तीनों से भिन्न है।

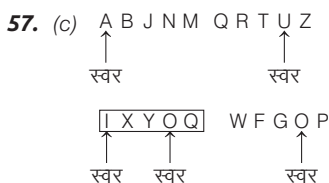

उपरोक्त से स्पष्ट है कि IXYOQ में दो स्वर हैं। अतः यह अन्य सभी से भिन्न है।

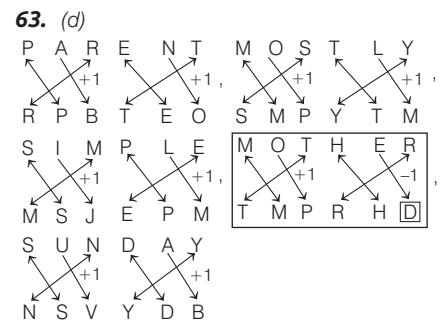
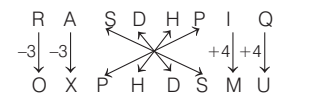
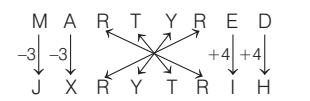
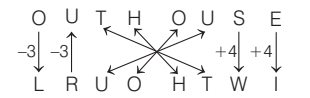
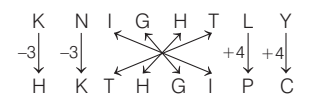
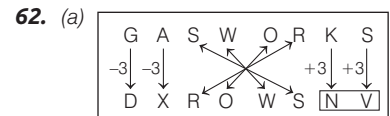
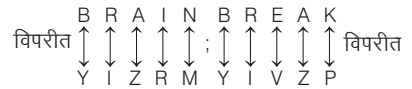
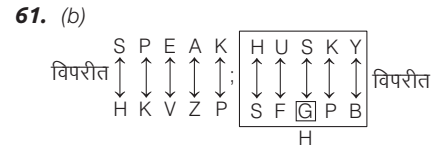
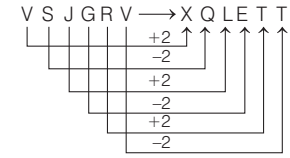
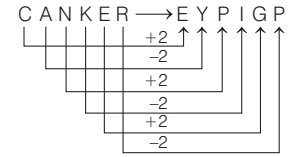
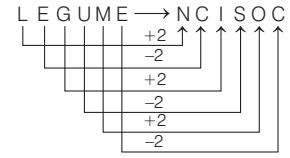
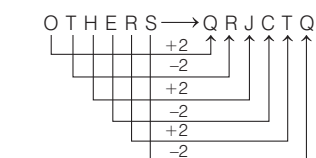
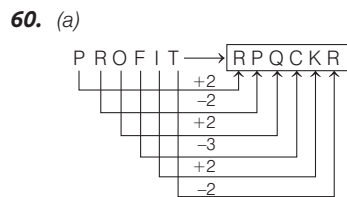
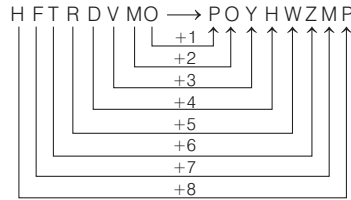
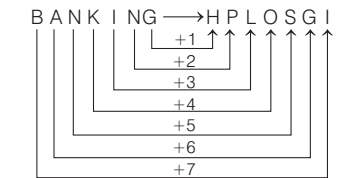
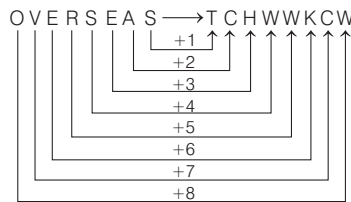
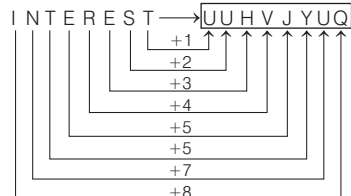
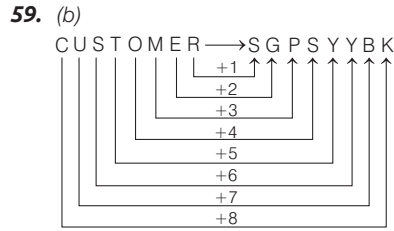
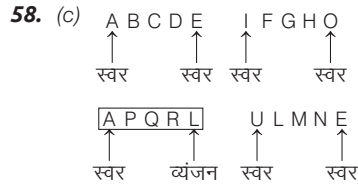

## प्रकार 4. भिन्न संख्या/संख्या समूह चुनना

किसी अंक या संख्या को उसके सामान्य गुणों के आधार पर किसी समूह में वर्गीकृत करने की क्रिया को संख्याओं का वर्गीकरण कहते हैं। इसके अन्तर्गत निम्न प्रकार से प्रश्न पूछे जाते हैं

### 1. केवल एक अंक या संख्या के आधार पर वर्गीकरण

इस प्रकार के प्रश्नों में अंकों या संख्याओं के कुछ समूह दिए गए होते हैं, जिनमें से आपको उस एक अंक/संख्या को ज्ञात करना होता है, जो समूह में उपस्थित अन्य से समानता प्रकट नहीं करता है अर्थात् अन्य से भिन्न है।

संख्याओं का वर्गीकरण निम्नलिखित आधार पर किया जाता है।

#### (i) सम/विषम संख्या की समानता के आधार पर वर्गीकरण

इस प्रकार के प्रश्नों में संख्याओं का वर्गीकरण सम/विषम संख्या की समानता के आधार पर किया जाता है।

वे प्राकृतिक संख्याएँ, जिनमें अंक 2 से भाग देने पर संख्या पूर्णतः विभक्त हो जाए और शेष कुछ भी न बचे, उन्हें सम संख्याएँ कहते हैं; जैसे— 2, 4, 6, 8, ... इत्यादि।

वे प्राकृतिक संख्याएँ, जिनमें अंक 2 से भाग देने पर संख्या पूर्णतः विभक्त न हो तथा शेष 1 बचे, उन्हें विषम संख्याएँ कहते हैं; जैसे— 1, 3, 5, 7, 9, 11, ..... इत्यादि।

#### ● उदाहरण 49. भिन्न संख्या को चुनिए।

- (a) 1234 (b) 2345 (c) 3456 (d) 5678

**व्याख्या** (b) संख्या 2345 को छोड़कर अन्य सभी संख्याएँ, सम संख्याएँ हैं।

#### ● उदाहरण 50. भिन्न संख्या को चुनिए।

- (a) 123 (b) 345 (c) 567 (d) 678

**व्याख्या** (d) संख्या 678 को छोड़कर अन्य सभी संख्याएँ, विषम संख्याएँ हैं।

#### (ii) भाज्य/अभाज्य (रुढ़) संख्या की समानता के आधार पर वर्गीकरण

इस प्रकार के प्रश्नों में संख्याओं का वर्गीकरण भाज्य/अभाज्य संख्या की समानता के आधार पर किया जाता है।

वे प्राकृतिक संख्याएँ, जो 1 या स्वयं के अतिरिक्त दूसरी संख्याओं से भी विभाजित हों, उन्हें भाज्य संख्याएँ कहते हैं, जैसे— 4, 6, 8, 9, 10, 12, 14, 15, ..... इत्यादि।

वे प्राकृतिक संख्याएँ, जो 1 से बड़ी हों तथा जो केवल 1 या स्वयं से विभाजित हों, उन्हें अभाज्य या रुढ़ संख्याएँ कहते हैं; जैसे— 2, 3, 5, 7, 11, 13, 17, 19, 23, ..... इत्यादि।

#### ● उदाहरण 51. निम्न में से कौन-सा अंक शेष से अलग है?

(UP Police Constable 2012)

- (a) 23 (b) 51 (c) 63 (d) 15

**व्याख्या** (a) अंक 23 सबसे अलग है, क्योंकि यह अभाज्य संख्या है।

#### ● उदाहरण 52. निम्न में से भिन्न संख्या चुनिए। (SSC CPO 2017)

- (a) 61 (b) 51 (c) 97 (d) 89

**व्याख्या** (b) 51 के अतिरिक्त अन्य सभी अभाज्य संख्याएँ हैं।

#### (iii) वर्ग/घन संख्या की समानता के आधार पर वर्गीकरण

इस प्रकार के प्रश्नों में संख्याओं का वर्गीकरण वर्ग/घन संख्या की समानता के आधार पर किया जाता है।

जब किसी संख्या को उसी संख्या से गुणा किया जाता है, तो प्राप्त संख्या को वर्ग संख्या कहते हैं; जैसे—  $2 \times 2 = 4$ ,  $3 \times 3 = 9$ ,  $4 \times 4 = 16$ ,  $5 \times 5 = 25$ ,  $6 \times 6 = 36$ ,  $7 \times 7 = 49$ , ..... इत्यादि।

जब किसी संख्या को उसी संख्या से दो बार गुणा किया जाता है, तो प्राप्त संख्या को घन संख्या कहते हैं, जैसे—  $2 \times 2 \times 2 = 8$ ,  $3 \times 3 \times 3 = 27$ ,  $4 \times 4 \times 4 = 64$ ,  $5 \times 5 \times 5 = 125$ , ..... इत्यादि।

#### ● उदाहरण 53. भिन्न संख्या को चुनिए।

- (a) 25 (b) 50  
(c) 100 (d) 10000

**व्याख्या** (b) संख्या 50 को छोड़कर अन्य सभी संख्याएँ, वर्ग संख्याएँ हैं।

#### ● उदाहरण 54. भिन्न संख्या को चुनिए।

- (a) 8 (b) 32  
(c) 64 (d) 216

**व्याख्या** (b) संख्या 32 को छोड़कर अन्य सभी संख्याएँ, घन संख्याएँ हैं।

#### ● उदाहरण 55. निम्न में से विषम संख्या को चुनिए। (SSC CGL 2017)

- (a) 1728 (b) 5789  
(c) 6088 (d) 4321

**व्याख्या** (a) 1728 एक पूर्ण घन है, परन्तु शेष संख्याएँ पूर्ण घन नहीं हैं।  
 $(12)^3 = 1728$

#### (iv) संख्या की विभाज्यता तथा अविभाज्यता की समानता के आधार पर वर्गीकरण

इस प्रकार के प्रश्नों में संख्याओं का वर्गीकरण संख्या की विभाज्यता तथा अविभाज्यता की समानता के आधार पर किया जाता है।

ऐसे प्रश्नों में एक संख्या को छोड़कर अन्य सभी संख्याएँ किसी विशेष संख्या से विभाजित होती हैं।

#### ● उदाहरण 56. निम्न में से विषम संख्या को चुनिए। (SSC Steno 2016)

- (a) 78 (b) 91 (c) 84 (d) 26

**व्याख्या** (c) 84 के अतिरिक्त अन्य सभी 13 से विभाजित हैं।

#### (v) संख्या के अंकों के बढ़ते/घटते क्रम की समानता के आधार पर वर्गीकरण

इस प्रकार के प्रश्नों में संख्याओं का वर्गीकरण संख्या के अंकों के बढ़ते/घटते क्रम की समानता के आधार पर किया जाता है।

#### ● उदाहरण 57. भिन्न संख्या को चुनिए।

- (a) 123 (b) 456 (c) 789 (d) 876

**व्याख्या** (d) संख्या 876 को छोड़कर अन्य सभी संख्याओं के अंक बढ़ते क्रम में हैं।

#### ● उदाहरण 58. भिन्न संख्या को चुनिए।

- (a) 876 (b) 345 (c) 654 (d) 321

**व्याख्या** (b) संख्या 345 को छोड़कर अन्य सभी संख्याओं के अंक घटते क्रम में हैं।

#### (vi) संख्या के अंकों के आवर्तन की समानता के आधार पर वर्गीकरण

इस प्रकार के प्रश्नों में संख्याओं का वर्गीकरण संख्या के अंकों के आवर्तन की समानता के आधार पर किया जाता है।

ऐसे प्रश्नों में एक संख्या को छोड़कर अन्य सभी संख्याओं में एक या दो या तीन अंक समान होते हैं।

● **उदाहरण 59.** भिन्न संख्या को चुनिए।

- (a) 121 (b) 232 (c) 344 (d) 567

**व्याख्या** (d) संख्या 567 को छोड़कर अन्य सभी संख्याओं में दो अंक समान हैं।

(vii) **संख्या के अंकों के योग की समानता के आधार पर वर्गीकरण**

इस प्रकार के प्रश्नों में संख्याओं का वर्गीकरण संख्या के अंकों के योग की समानता के आधार पर किया जाता है।

ऐसे प्रश्नों में एक संख्या को छोड़कर अन्य सभी संख्याओं के अंकों का योग एक निश्चित संख्या होती है।

● **उदाहरण 60.** विषम संख्या को चुनिए। (SSC CGL 2015)

- (a) 6023 (b) 7202  
(c) 4025 (d) 5061

**व्याख्या** (d) संख्या 5061 के अतिरिक्त अन्य सभी में अंकों का योग 11 है।  
जैसे—

$$6023 \rightarrow 6 + 0 + 2 + 3 = 11$$

$$7202 \rightarrow 7 + 2 + 0 + 2 = 11$$

$$4025 \rightarrow 4 + 0 + 2 + 5 = 11$$

$$5061 \rightarrow 5 + 0 + 6 + 1 = 12$$

2. **अंकों/संख्याओं के युग्म या समूह के आधार पर वर्गीकरण**

इस प्रकार के प्रश्नों में चार/पाँच संख्याओं के युग्मों में से तीन/चार संख्याओं के युग्म किसी प्रकार से एक जैसे होते हैं और इस प्रकार से ये अपने एक समूह का निर्माण करते हैं। आपको इनमें से एक ऐसे युग्म का चयन करना होता है, जो अन्य से भिन्न होता है।

● **उदाहरण 61.** निम्नलिखित चार संख्याओं के युग्मों में से तीन संख्याओं के युग्म किसी प्रकार से एकसमान हैं और इस प्रकार से ये अपने एक समूह का निर्माण करते हैं। बताइए कि इनमें से कौन-सा एक युग्म ऐसा है, जो अन्य तीन से भिन्न है? (UP Police SI 2017)

- (a) 6 – 12 (b) 7 – 14 (c) 3 – 5 (d) 4 – 8

**व्याख्या** (c) 3 – 5 के अतिरिक्त अन्य सभी में दूसरी संख्या, पहली संख्या की दोगुनी है अर्थात्

$$6 \times 2 = 12 \quad 7 \times 2 = 14 \quad 4 \times 2 = 8$$

लेकिन,  $3 \times 2 \neq 5$

● **उदाहरण 62.** भिन्न संख्या-युग्म चुनिए। (SSC 10+2 2013)

- (a) 46-57 (b) 38-49 (c) 41-52 (d) 64-73

**व्याख्या** (d) 64-73 को छोड़कर अन्य सभी में 11-11 का अन्तर है।

● **उदाहरण 63.** विषम संख्या-युग्म को चुनिए। (SSC CGL 2015)

- (a) 104 : 78 (b) 80 : 60 (c) 64 : 48 (d) 96 : 80

**व्याख्या** (a) 104 : 78 के अतिरिक्त अन्य सभी संख्या-युग्मों में दोनों संख्याएँ 4 से विभाज्य हैं।

3. **तीन संख्याओं के समूह के आधार पर वर्गीकरण**

इस प्रकार के प्रश्नों में चार/पाँच संख्याओं के संख्या-समूहों में से तीन/चार संख्याओं के संख्या-समूह किसी प्रकार से एकसमान होते हैं और इस प्रकार से अपने एक समूह का निर्माण करते हैं। आपको इनमें से एक ऐसे संख्या-समूह का चयन करना होता है, जो अन्य से भिन्न होता है।

● **उदाहरण 64.** नीचे दिए गए प्रश्न में, तीन संख्याओं के चार समूह दिए गए हैं। प्रत्येक समूह में दूसरी तथा तीसरी संख्या पहली संख्या से किसी एक तर्क/नियम से सम्बन्धित है। तीन उसी एक तर्क/नियम के आधार पर समान हैं। दिए गए विकल्पों में से भिन्न संख्या-समूह को चुनिए। (SSC 10+2 2018)

- (a) (5, 16, 22) (b) (6, 19, 25) (c) (4, 13, 17) (d) (9, 28, 37)

**व्याख्या** (a) जिस प्रकार,  $6, 6 \times 3 + 1 = 19, 19 + 6 = 25$

$$4, 4 \times 3 + 1 = 13, 13 + 4 = 17$$

$$9, 9 \times 3 + 1 = 28, 28 + 9 = 37$$

लेकिन,  $5, 5 \times 3 + 1 = 16, 16 + 5 = 21 \neq 22$

अतः विकल्प (a) अन्य संख्या-समूहों से भिन्न है।

## प्रश्नावली 3.4

**निर्देश** (प्र.सं. 1-30) निम्नलिखित प्रश्नों में चार संख्याएँ दी गई हैं। चार संख्याओं में से कोई तीन संख्याएँ किसी प्रकार समान हैं। अतः उनका एक समूह बनता है। वह एक कौन-सी संख्या है, जो इस समूह में नहीं आती है?

1. (a) 19 (b) 1 (c) 21 (d) 13  
(SSC 10+2 2017)

2. (a) 43 (b) 22 (c) 13 (d) 41  
(SSC CGL 2017)

3. (a) 53 (b) 43 (c) 73 (d) 63  
(SSC CPO 2016)

4. (a) 225 (b) 255 (c) 289 (d) 196  
(SSC CPO 2016)

5. (a) 48 (b) 96 (c) 59 (d) 12  
(SSC Steno 2016)

6. (a) 2378 (b) 7562 (c) 6662 (d) 1155  
(SSC CPO 2017)

7. (a) 50 (b) 120 (c) 37 (d) 145  
(SSC CGL 2015)

8. (a) 200 (b) 191 (c) 808 (d) 1331  
(SSC CGL 2015)

9. (a) 240 (b) 304 (c) 272 (d) 210  
(SSC 10+2 2014)

10. (a) 27 (b) 35 (c) 18 (d) 9  
(SSC CGL 2014)

11. (a) 175 (b) 385 (c) 495 (d) 572  
(MAT 2014)

12. (a) 753 (b) 483 (c) 654 (d) 882  
(SSC CGL 2013)

13. (a) 25 (b) 9 (c) 16 (d) 18  
(SSC (MTS) 2013)

14. (a) 4867 (b) 5555 (c) 6243 (d) 6655  
(SSC CPO 2013)

15. (a) 135 (b) 128 (c) 81 (d) 36  
(SSC FCI 2012)

16. (a) 15 (b) 27 (c) 37 (d) 39  
(SSC 10+2 2010)

17. (a) 987 (b) 345 (c) 763 (d) 543  
 18. (a) 11 (b) 8 (c) 14 (d) 66  
 (Delhi Police Constable 2008)  
 19. (a) 65 (b) 85 (c) 35 (d) 25  
 (SSC CPO 2008)  
 20. (a) 12 (b) 32 (c) 40 (d) 89  
 (SSC CPO 2008)  
 21. (a) 63 (b) 81 (c) 121 (d) 225  
 (SSC CGL 2006)  
 22. (a) 234 (b) 678 (c) 972 (d) 456  
 23. (a) 21 (b) 55 (c) 63 (d) 49  
 (RRB ASM 2010)  
 24. (a) 30 (b) 18 (c) 24 (d) 26  
 (RRB ASM 2011)  
 25. (a) 49 (b) 140 (c) 112 (d) 97  
 (SSC 10+2 2010)  
 26. (a) 809 (b) 648 (c) 366 (d) 497  
 (UP Police SI 2017)  
 27. (a) 111 (b) 242 (c) 551 (d) 383  
 (UP Police SI 2017)  
 28. (a) 36 (b) 64 (c) 48 (d) 81  
 (Haryana Police Constable 2016)  
 29. (a) 8 (b) 27 (c) 49 (d) 216  
 30. (a) 61 (b) 51 (c) 97 (d) 89  
 निर्देश (प्र. सं. 31-45) निम्नलिखित प्रश्नों में पाँच संख्याएँ दी गई हैं। पाँच में से कोई चार किसी प्रकार समान हैं। अतः उनका एक समूह बनाता है। वह एक कौन-सा है, जो इस समूह में नहीं आता है?  
 31. (a) 55 (b) 45 (c) 40 (d) 25  
 (e) 75 (IBPS Clerk 2018)  
 32. (a) 143 (b) 168 (c) 224 (d) 195  
 (e) 257 (IBPS Clerk 2011)  
 33. (a) 83 (b) 53 (c) 37 (d) 39  
 (e) 29 (Vijaya Bank (PO) 2009)  
 34. (a) 13 (b) 43 (c) 63 (d) 23  
 (e) 53 (Dena Bank Clerk 2010)  
 35. (a) 18 (b) 24 (c) 36 (d) 34  
 (e) 26 (IOB PO 2008)  
 36. (a) 169 (b) 225 (c) 289 (d) 441  
 (e) 255 (Corporation Bank PO 2008)  
 37. (a) 49 (b) 14 (c) 21 (d) 35  
 (e) 42 (Corporation Bank PO 2008)  
 38. (a) 125 (b) 216 (c) 729 (d) 525  
 (e) 343 (IBPS PO 2011)  
 39. (a) 27 (b) 64 (c) 125 (d) 216  
 (e) 384 (SBI PO 2008)  
 40. (a) 28 (b) 42 (c) 35 (d) 21  
 (e) 65 (Syndicate Bank PO 2009)  
 41. (a) 12 (b) 24 (c) 42 (d) 18  
 (e) 32 (IBPS Clerk 2011)  
 42. (a) 28 (b) 58 (c) 175 (d) 112  
 (e) 63 (UBI PO 2009)  
 43. (a) 12 (b) 28 (c) 52 (d) 68  
 (e) 96 (BOI PO 2009)

44. (a) 115 (b) 145 (c) 95 (d) 155  
 (e) 75 (Indian Bank PO 2010)  
 45. (a) 30 (b) 24 (c) 40 (d) 35  
 (e) 15 (LIC ADO 2008)  
 निर्देश (प्र. सं. 46-70) निम्नलिखित प्रश्नों में चार संख्या-युग्म दिए गए हैं। चार में से कोई तीन किसी प्रकार समान हैं। अतः उनका एक समूह बनाता है। वह एक कौन-सा है, जो इस समूह में नहीं आता है?  
 46. (a) 70-80 (b) 54-62 (c) 28-32 (d) 21-24  
 (Chhattisgarh Patwari 2017)  
 47. (a) 27-32 (b) 31-36 (c) 33-38 (d) 23-27  
 (SSC 10+2 2018)  
 48. (a) 24, 44 (b) 36, 63 (c) 28, 82 (d) 99, 99  
 (SSC Steno 2015)  
 49. (a) 70, 80 (b) 54, 62 (c) 28, 32 (d) 21, 24  
 (SSC CGL 2016)  
 50. (a) 324 : 100 (b) 813 : 169 (c) 123 : 49 (d) 912 : 144  
 (SSC Steno 2019)  
 51. (a) 10-100 (b) 12-144 (c) 13-171 (d) 15-225  
 (SSC Delhi Police Constable 2016)  
 52. (a) (5, 7) (b) (29, 31) (c) (47, 49) (d) (11, 13)  
 (SSC CPO 2015)  
 53. (a) 61-12 (b) 34-30 (c) 44-31 (d) 25-21  
 (SSC CGL 2015)  
 54. (a) 5, 125 (b) 4, 32 (c) 3, 27 (d) 2, 8  
 (UPSSSC सम्मिलित व्यायाम अधिकारी भर्ती परीक्षा 2018)  
 55. (a) 9-72 (b) 8-56 (c) 11-115 (d) 10-90  
 (SSC CGL 2014)  
 56. (a) 8-11 (b) 1-4 (c) 7-10 (d) 3-5  
 (SSC CGL 2014)  
 57. (a) 8-15 (b) 25-36 (c) 49-64 (d) 81-100  
 (SSC 10+2 2013)  
 58. (a) 5-21 (b) 29-45 (c) 48-68 (d) 71-87  
 (SSC 10+2 2013)  
 59. (a) 28-49 (b) 14-42 (c) 35-63 (d) 56-65  
 (IGNOU B.Ed 2011)  
 60. (a) 36-63 (b) 47-73 (c) 58-85 (d) 69-96  
 (SSC FCI 2001)  
 61. (a) 24-43 (b) 35-54 (c) 36-64 (d) 21-14  
 (Delhi Police Constable 2011)  
 62. (a) 72-43 (b) 68-40 (c) 85-57 (d) 55-27  
 (SSC FCI 2011)  
 63. (a) 20-36 (b) 30-36 (c) 50-56 (d) 60-66  
 (SSC 10+2 2010)  
 64. (a) 48-6 (b) 21-7 (c) 24-3 (d) 56-7  
 (SSC 10+2 2010)  
 65. (a) 18-22 (b) 11-13 (c) 12-14 (d) 17-19  
 (SSC 10+2 2010)  
 66. (a) 13-40 (b) 14-42 (c) 15-46 (d) 16-49  
 (SSC 10+2 2010)  
 67. (a) 74-37 (b) 52-26 (c) 47-84 (d) 88-44  
 (SSC 10+2 2010)  
 68. (a) 10-60 (b) 30-90 (c) 40-240 (d) 20-120  
 (SSC Steno 2008)



69. (a) 24-36 (b) 44-56 (c) 39-45 (d) 66-78 (SSC Steno 2008)
70. (a) 25-55 (b) 36-44 (c) 33-48 (d) 19-61 (SSC CGL 2006)
- निर्देश (प्र.सं. 71-75) नीचे दिए गए विकल्पों में से विषम संख्या-समूह का चयन कीजिए।
71. (a) 5, 3, 2, 9 (b) 2, 4, 3, 9 (c) 1, 4, 3, 8 (d) 3, 2, 3, 8 (SSC CPO 2011)
72. (a) (9, 36, 81) (b) (32, 64, 88) (c) (55, 135, 165) (d) (35, 63, 78) (SSC FCI 2012)
73. (a) 20, 16, 18 (b) 18, 14, 16 (c) 16, 12, 14 (d) 14, 11, 13 (SSC FCI 2012)
74. (a) 8, 64, 512 (b) 36, 6, 206 (c) 48, 4, 202 (d) 9, 27, 263 (SSC Steno 2013)
75. (a) 6, 13, 24 (b) 12, 19, 30 (c) 18, 25, 34 (d) 24, 31, 42 (SSC CGL 2014)

## उत्तर सहित व्याख्या

1. (c) 21 के अतिरिक्त अन्य किसी संख्या के गुणनखण्ड नहीं किए जा सकते हैं।
2. (b) संख्या 22 के अतिरिक्त अन्य सभी विषम संख्याएँ हैं, जबकि संख्या 22 एक सम संख्या है। अतः संख्या 22 सबसे अलग है।
3. (d) 63 के अतिरिक्त अन्य सभी अभाज्य संख्याएँ हैं।
4. (b) 255 के अतिरिक्त अन्य सभी पूर्ण वर्ग संख्याएँ हैं।
5. (c) 59 के अतिरिक्त अन्य सभी 12 से विभाजित हैं।
6. (d)  $2378 \Rightarrow 2 + 3 + 7 + 8 = 20$   
 $7562 \Rightarrow 7 + 5 + 6 + 2 = 20$   
 $6662 \Rightarrow 6 + 6 + 6 + 2 = 20$   
 $1155 \Rightarrow 1 + 1 + 5 + 5 = 12$   
 उपरोक्त से स्पष्ट है कि 1155 के अतिरिक्त अन्य सभी संख्याओं के अंकों का योग 20 है। अतः 1155 सबसे अलग है।
7. (c) 37 के अतिरिक्त अन्य सभी भाज्य संख्याएँ हैं।
8. (d) 1331 के अतिरिक्त अन्य कोई भी संख्या पूर्ण घन संख्या नहीं है, परन्तु संख्या 1331, 11 का घन है।
9. (d) 210 के अतिरिक्त अन्य सभी 4 से पूर्णतः विभाज्य हैं।
10. (b) 35 के अतिरिक्त अन्य सभी संख्याएँ 9 से विभाज्य हैं।
11. (d) 572 के अतिरिक्त अन्य सभी 5 से विभाज्य हैं।
12. (d) 882 के अतिरिक्त अन्य सभी के अंकों का योग 15 है।
13. (d) संख्या 18 के अतिरिक्त सभी प्राकृतिक संख्याओं के वर्ग हैं,  
 जैसे—  $(5)^2 = 25$ ,  $(3)^2 = 9$  तथा  $(4)^2 = 16$
14. (d)  $4867 \rightarrow 4 + 8 + 6 + 7 = 25$  जोकि 5 से विभाजित है
- $5555 \rightarrow 5 + 5 + 5 + 5 = 20$  जोकि 5 से विभाजित है
- $6243 \rightarrow 6 + 2 + 4 + 3 = 15$  जोकि 5 से विभाजित है
- $6655 \rightarrow 6 + 6 + 5 + 5 = 22$  जोकि 5 से विभाजित नहीं है
15. (b) 128 को छोड़कर शेष सभी 9 से विभाजित हैं।
16. (c) 37 को छोड़कर अन्य सभी भाज्य संख्याएँ हैं।
17. (b) 345 को छोड़कर अन्य सभी संख्याओं के अंक घटते क्रम में हैं।
18. (a) 11 को छोड़कर अन्य सभी भाज्य संख्याएँ हैं।
19. (d) 25 को छोड़कर अन्य सभी पूर्ण वर्ग संख्याएँ नहीं हैं।
20. (d) 89 को छोड़कर अन्य सभी भाज्य संख्याएँ हैं।
21. (a) 63 को छोड़कर अन्य सभी पूर्ण वर्ग संख्याएँ हैं।
22. (c) 972 को छोड़कर अन्य सभी संख्याओं के अंक बढ़ते क्रम में हैं।
23. (d) 49 को छोड़कर अन्य सभी पूर्ण वर्ग संख्याएँ नहीं हैं।
24. (d) 26 को छोड़कर अन्य सभी संख्याएँ 3 से विभाज्य हैं।
25. (d) 97 को छोड़कर अन्य सभी भाज्य संख्याएँ हैं।
26. (a) 809 भिन्न क्योंकि अन्य सभी में अन्तिम अंक का वर्ग पहले दो अंकों से बनी संख्या है।  
 $6^2 = 36$ ,  $7^2 = 49$ ,  $8^2 = 64$
27. (b) 242, 11 से विभाज्य है जबकि अन्य संख्याएँ 11 से विभाज्य नहीं हैं।
28. (c) 48 को छोड़कर अन्य सभी पूर्ण वर्ग संख्याएँ हैं।  
 $(6)^2 = 36$ ;  $(8)^2 = 64$ ;  $(9)^2 = 81$
29. (c)  $8 = 2^3$ ,  $27 = 3^3$ ,  $216 = 6^3$   
 परन्तु  $49 = 7^2$   
 स्पष्ट है कि 49, एक वर्ग संख्या है, जबकि अन्य सभी घन संख्याएँ हैं। अतः यह अन्य से भिन्न होगी।
30. (b) 61, 89 तथा 97 अभाज्य संख्याएँ हैं, जबकि 51 भाज्य संख्या है। अतः संख्या 51 अन्य संख्याओं से भिन्न है।
31. (d) 25 को छोड़कर अन्य कोई भी संख्या पूर्ण वर्ग संख्या नहीं है।
32. (e) 257 को छोड़कर अन्य सभी भाज्य संख्याएँ हैं।
33. (d) 39 को छोड़कर अन्य सभी अभाज्य संख्याएँ हैं।
34. (c) 63 को छोड़कर अन्य सभी अभाज्य संख्याएँ हैं।
35. (c) 36 को छोड़कर अन्य कोई भी संख्या पूर्ण वर्ग संख्या नहीं है।
36. (e) 255 को छोड़कर अन्य सभी संख्या पूर्ण वर्ग संख्या हैं।
37. (a) 49 को छोड़कर अन्य कोई भी संख्या पूर्ण वर्ग संख्या नहीं है।
38. (d) 525 को छोड़कर अन्य सभी पूर्ण घन संख्या हैं।
39. (e) 384 को छोड़कर अन्य सभी पूर्ण घन संख्या हैं।
40. (e) 65 को छोड़कर अन्य सभी 7 से पूर्णतः विभाजित हो जाती हैं।
41. (e) 32 को छोड़कर अन्य सभी 3 से पूर्णतः विभाजित हो जाती हैं।
42. (b) 58 को छोड़कर अन्य सभी 7 से पूर्णतः विभाजित हो जाती हैं।
43. (e) 96 को छोड़कर अन्य सभी के गुणनखण्डों की संख्या तीन से अधिक नहीं हो सकती है।  
 $12 = 2 \times 2 \times 3$ ,  $28 = 2 \times 2 \times 7$ ,  
 $52 = 2 \times 2 \times 13$ ,  $68 = 2 \times 2 \times 17$ ,  
 $96 = 2 \times 2 \times 2 \times 2 \times 2 \times 3$



## प्रकार 5. भिन्न अक्षर/ अक्षर समूह-संख्या युग्म चुनना

इस प्रकार के प्रश्नों में चार/पाँच अक्षर-संख्या युग्म या अक्षर-समूह संख्या युग्म दिए होते हैं, जिनमें से एक को छोड़कर अन्य सभी किसी प्रकार से समान होते हैं। अभ्यर्थियों को उस भिन्न अक्षर-संख्या युग्म/अक्षर समूह-संख्या युग्म को उत्तर के रूप में चुनना होता है।

ऐसे प्रश्नों को हल करने के लिए अंग्रेजी वर्णमाला में अक्षरों के क्रमांकिक मानों, विपरीत अक्षर और गणितीय संक्रियाओं की मूलभूत जानकारी होना आवश्यक है।

### 1. अक्षरों के क्रमांकिक मानों के आधार पर वर्गीकरण

इसके अन्तर्गत वर्गीकरण निम्नलिखित दो आधारों पर किया जाता है

#### (i) अक्षर और संख्या के रूप में अक्षर के क्रमांकिक मान के आधार पर वर्गीकरण

इसके अन्तर्गत अक्षर-संख्या युग्म वर्गीकरण अक्षर और अक्षर के क्रमांकिक मान के आधार पर किया जाता है।

#### • उदाहरण 65. दिए गए विकल्पों में से भिन्न अक्षर-संख्या युग्म को चुनिए।

- (a) N-14 (b) R-18 (c) T-20 (d) Y-23

**व्याख्या** (d) Y-23 को छोड़कर अन्य सभी अक्षर-संख्या युग्म में अक्षर और अंग्रेजी वर्णमाला में उसका क्रमांकिक मान लिखा गया है

$$\begin{array}{l} 14 \xrightarrow{\quad} \downarrow \\ N \text{ --- } 14 \quad ; \quad R \text{ --- } 18 \\ \\ 20 \xrightarrow{\quad} \downarrow \\ T \text{ --- } 20 \quad ; \quad Y \text{ --- } 25 \neq 23 \end{array}$$

अतः Y-23 अन्य तीनों से भिन्न है।

#### • उदाहरण 66. दिए गए विकल्पों में से भिन्न अक्षर-संख्या युग्म को चुनिए।

- (a) B-4 (b) I-81 (c) J-64 (d) F-36

**व्याख्या** (c) J-64 को छोड़कर अन्य सभी अक्षर-संख्या युग्म में अक्षर के क्रमांकिक मान के वर्ग को संख्या के रूप में लिखा गया है।

$$\begin{array}{l} B \rightarrow (2)^2 = 4; \quad I \rightarrow (9)^2 = 81 \\ J \rightarrow (10)^2 = 100 \neq 64; \quad F \rightarrow (6)^2 = 36 \end{array}$$

#### • उदाहरण 67. दिए गए विकल्पों में से भिन्न अक्षर-संख्या युग्म को चुनिए।

- (a) F-216 (b) H-64 (c) I-729 (d) E-125

**व्याख्या** (b) H-64 को छोड़कर अन्य सभी अक्षर-संख्या युग्म में अक्षर के क्रमांकिक मान के घन को संख्या के रूप में लिखा गया है

$$\begin{array}{l} F \rightarrow (6)^3 = 216; \quad H \rightarrow (8)^3 = 512 \neq 64 \\ I \rightarrow (9)^3 = 729; \quad E \rightarrow (5)^3 = 125 \end{array}$$

#### (ii) अक्षर और संख्या के रूप में अक्षरों के क्रमांकिक मानों पर आधारित संक्रियाओं के आधार पर वर्गीकरण

#### • उदाहरण 68. दिए गए विकल्पों में से भिन्न अक्षर समूह-संख्या युग्म चुनिए।

- (a) AB-3 (b) BF-8  
(c) AJ-11 (d) DJ-12

**व्याख्या** (d) DJ-12 को छोड़कर अन्य सभी अक्षर समूह-संख्या युग्म में अक्षरों के क्रमांकिक मानों को जोड़कर, संख्या के रूप में लिखा गया है।

$$A^1 B^2 \rightarrow 1 + 2 = 3; \quad B^2 F^6 \rightarrow 2 + 6 = 8;$$

$$A^1 J^{10} \rightarrow 1 + 10 = 11; \quad D^4 J^{10} \rightarrow 4 + 10 = 14 \neq 12$$

#### • उदाहरण 69. दिए गए विकल्पों में से भिन्न अक्षर समूह-संख्या युग्म चुनिए।

- (a) PB-14 (b) UK-10 (c) MN-11 (d) RB-16

**व्याख्या** (c) MN-11 को छोड़कर अन्य सभी अक्षर समूह-संख्या युग्म में पहले अक्षर के क्रमांकिक मान में से दूसरे अक्षर के क्रमांकिक मान को घटाकर संख्या प्राप्त की गई है

$$P^{16} B^2 \rightarrow 16 - 2 = 14; \quad U^{21} K^{11} \rightarrow 21 - 11 = 10;$$

$$M^{13} N^{14} \rightarrow 13 - 14 = -1 \neq 11; \quad R^{18} B^2 \rightarrow 18 - 2 = 16$$

#### • उदाहरण 70. दिए गए विकल्पों में से भिन्न अक्षर-समूह-संख्या युग्म चुनिए।

- (a) BT-40 (b) JD-40 (c) MT-26 (d) JK-110

**व्याख्या** (c) MT-26 को छोड़कर अन्य सभी अक्षर समूह-संख्या युग्म में अक्षरों के क्रमांकिक मानों को गुणा कर, संख्या के रूप में लिखा गया है

$$B^2 T^{20} \rightarrow 2 \times 20 = 40; \quad J^{10} D^4 \rightarrow 10 \times 4 = 40$$

$$M^{13} T^{20} \rightarrow 13 \times 20 = 260 \neq 26; \quad J^{10} K^{11} \rightarrow 10 \times 11 = 110$$

#### • उदाहरण 71. दिए गए विकल्पों में से भिन्न अक्षर समूह-संख्या युग्म चुनिए।

- (a) TE-4 (b) UG-3 (c) YE-7 (d) PB-8

**व्याख्या** (c) YE-7 को छोड़कर अन्य सभी अक्षर समूह-संख्या युग्म में पहले अक्षर के क्रमांकिक मान को, दूसरे अक्षर के क्रमांकिक मान से भाग देकर प्राप्त भागफल को संख्या के रूप में लिखा गया है

$$T^{20} E^5 \rightarrow 20 \div 5 = 4; \quad U^{21} G^7 \rightarrow 21 \div 7 = 3$$

$$Y^{25} E^5 \rightarrow 25 \div 5 = 5 \neq 7; \quad P^{16} B^2 \rightarrow 16 \div 2 = 8$$

### 2. स्वतन्त्र अक्षरों और संख्याओं के आधार पर वर्गीकरण

इस प्रकार के प्रश्नों में चार/पाँच अक्षर-संख्या समूह दिए गए होते हैं, जिनमें से तीन/चार किसी प्रकार से एकसमान होते हैं और इस प्रकार अपने एक समूह का निर्माण करते हैं। आपको इनमें से एक अक्षर-संख्या समूह का चुनाव करना होता है, जो अन्य से भिन्न होता है।

#### • उदाहरण 72. दिए गए विकल्पों में से भिन्न अक्षर-संख्या समूह को चुनिए।

- (a) A 7 B 14 C 28 (b) P 5 Q 10 R 20  
(c) K 3 L 6 M 12 (d) T 12 U 18 V 24

**व्याख्या** (d)

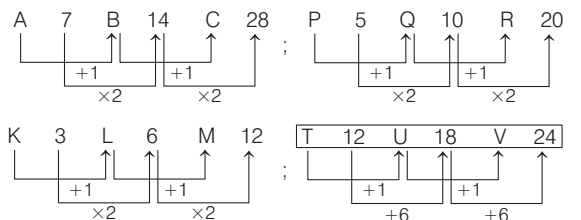

अतः अक्षर-संख्या समूह T 12 U 18 V 24 अन्य तीनों से भिन्न है।

# प्रश्नावली 3.5

**निर्देश** (प्र.सं. 1-25) निम्नलिखित प्रत्येक प्रश्न में चार विकल्प दिए गए हैं, इनमें से तीन किसी प्रकार समान हैं। अतः उनका एक समूह बनाता है। वह विकल्प चुनिए जो इस समूह में नहीं आता है।

- |               |           |           |            |                       |                   |                    |                       |
|---------------|-----------|-----------|------------|-----------------------|-------------------|--------------------|-----------------------|
| 1. (a) L-12   | (b) Q-16  | (c) X-24  | (d) T-20   | 14. (a) CM-39         | (b) JD-40         | (c) IC-27          | (d) ON-29             |
| 2. (a) 1 P 6  | (b) 0 G 7 | (c) 1 K 1 | (d) 1 N 3  | 15. (a) MD-9          | (b) PB-14         | (c) XL-12          | (d) UB-23             |
| 3. (a) K-1    | (b) V-4   | (c) W-6   | (d) L-3    | 16. (a) TT-40         | (b) MJ-13         | (c) BO-30          | (d) OF-9              |
| 4. (a) I-18   | (b) R-9   | (c) D-23  | (d) H-8    | 17. (a) BC-36         | (b) AI-81         | (c) AJ-81          | (d) DE-400            |
| 5. (a) U-36   | (b) Z-1   | (c) W-9   | (d) V-25   | 18. (a) NB-7          | (b) PH-2          | (c) LD-3           | (d) TJ-10             |
| 6. (a) A-1    | (b) B-8   | (c) G-434 | (d) D-64   | 19. (a) ABC-6         | (b) DEF-15        | (c) MNO-42         | (d) BCD-14            |
| 7. (a) K-2    | (b) R-9   | (c) N-5   | (d) M-3    | 20. (a) HIC-24        | (b) NBG-4         | (c) DAG-28         | (d) LHF-16            |
| 8. (a) I-82   | (b) J-111 | (c) L-145 | (d) G-50   | 21. (a) R 2 T 3 V 5   | (b) V 7 X 8 Z 10  | (c) P 5 R 6 T 7    | (d) M 4 O 5 Q 7       |
| 9. (a) G-15   | (b) I-19  | (c) K-21  | (d) N-29   | 22. (a) P 1 O 2 Q 9   | (b) D 9 C 16 B 25 | (c) K 25 J 36 I 49 | (d) V 100 U 121 T 144 |
| 10. (a) G-25  | (b) C-1   | (c) F-16  | (d) J-49   | 23. (a) A 1 F 2 K 4   | (b) E 8 J 16 N 33 | (c) R 3 W 6 A 13   | (d) M 4 R 8 V 17      |
| 11. (a) MT-33 | (b) RS-37 | (c) OP-32 | (d) JK-21  | 24. (a) A C F 2 4 9   | (b) P R U 3 6 13  | (c) K M P 1 2 5    | (d) S U X 4 8 15      |
| 12. (a) DE-18 | (b) FG-26 | (c) EO-40 | (d) LT-56  | 25. (a) A Z B Y 1 2 4 | (b) M N B C 0 1 3 | (c) C X G T 3 4 8  | (d) E V M N 2 3 6     |
| 13. (a) AB-5  | (b) BC-13 | (c) EB-29 | (d) DG-121 |                       |                   |                    |                       |

## उत्तर सहित व्याख्या

1. (b)  $12 \rightarrow 12$  ;  $17 \rightarrow 16$   
 $24 \rightarrow 24$  ;  $20 \rightarrow 20$
2. (d)  $16 \rightarrow 6$  ;  $07 \rightarrow 7$   
 $11 \rightarrow 1$  ;  $14 \rightarrow 1$
- ऊपर लिखी संख्या, अक्षर का क्रमांकिक मान है।
3. (d)  $11 \rightarrow 1 \times 1 = 1 \Rightarrow K - 1$ ;  
 $22 \rightarrow 2 \times 2 = 4 \Rightarrow V - 4$ ;  
 $23 \rightarrow 2 \times 3 = 6 \Rightarrow W - 6$ ;  
 $12 \rightarrow 1 + 2 = 3 \Rightarrow L - 3$
4. (d)  $9 \rightarrow 18$  ;  $18 \rightarrow 9$   
 $27-9$  ;  $27-18$   
 $4 \rightarrow 23$  ;  $8 \rightarrow 8$   
 $27-4$  ;  $27-8$

5. (c)  $21 \rightarrow 36$  ;  $26 \rightarrow 1$   
 $(27-21)^2$  ;  $(27-26)^2$   
 $23 \rightarrow 9$  ;  $22 \rightarrow 25$   
 $(26-23)^2$  ;  $(27-22)^2$
6. (c)  $1 \rightarrow 1$  ;  $2 \rightarrow 8$   
 $(1)^3$  ;  $(2)^3$   
 $A - 1$  ;  $B - 8$   
 $7 \rightarrow 434$  ;  $4 \rightarrow 64$   
 $(7)^3+91$  ;  $(4)^3$   
 $G - 434$  ;  $D - 64$
7. (d)  $11 \rightarrow 2$  ;  $18 \rightarrow 9$   
 $(1+1)$  ;  $(1+8)$   
 $K - 2$  ;  $R - 9$   
 $14 \rightarrow 5$  ;  $13 \rightarrow 3$   
 $(1+4)$  ;  $(1 \times 3)$   
 $N - 5$  ;  $M - 3$
8. (b)  $9 \rightarrow 82$  ;  $10 \rightarrow 111$   
 $(9)^2+1$  ;  $(10)^2+11$

12.  $12 \rightarrow 145$  ;  $7 \rightarrow 50$   
 $(12)^2+1$  ;  $(7)^2+1$
9. (c)  $7 \rightarrow 15$  ;  $9 \rightarrow 19$   
 $7 \times 2+1$  ;  $9 \times 2+1$   
 $11 \rightarrow 21$  ;  $14 \rightarrow 29$   
 $11 \times 2-1$  ;  $14 \times 2+1$
10. (d)  $7 \rightarrow 25$  ;  $3 \rightarrow 1$   
 $(7-2)^2$  ;  $(3-2)^2$   
 $6 \rightarrow 16$  ;  $10 \rightarrow 49$   
 $(6-2)^2$  ;  $(10-3)^2$
11. (c)  $1320 \rightarrow 33$  ;  $1819 \rightarrow 37$   
 $(13+20)$  ;  $(18+19)$

12. (d)  $\begin{matrix} 15 & 16 \\ \boxed{O P} & - & 32 \\ \hline & & (15+16)+1 \end{matrix}$  ;  $\begin{matrix} 10 & 11 \\ J & K & - & 21 \\ \hline & & (10+11) \end{matrix}$

$\begin{matrix} 4 & 5 \\ D & E & - & 18 \\ \hline & & (4+5) \times 2 \end{matrix}$  ;  $\begin{matrix} 6 & 7 \\ F & G & - & 26 \\ \hline & & (6+7) \times 2 \end{matrix}$

$\begin{matrix} 5 & 15 \\ E & O & - & 40 \\ \hline & & (5+15) \times 2 \end{matrix}$  ;  $\begin{matrix} 12 & 20 \\ \boxed{L T} & - & 56 \\ \hline & & (12+20) \times 2 - 8 \end{matrix}$

13. (d)  $\begin{matrix} 1 & 2 \\ A & B & - & 5 \\ \hline & & (1)^2 + (2)^2 \end{matrix}$  ;  $\begin{matrix} 2 & 3 \\ B & C & - & 13 \\ \hline & & (2)^2 + (3)^2 \end{matrix}$

$\begin{matrix} 5 & 2 \\ E & B & - & 29 \\ \hline & & (5)^2 + (2)^2 \end{matrix}$  ;  $\begin{matrix} 4 & 7 \\ \boxed{D G} & - & 121 \\ \hline & & (4+7)^2 \end{matrix}$

14. (d)  $\begin{matrix} 3 & 13 \\ C & M & - & 39 \\ \hline & & 3 \times 13 \end{matrix}$  ;  $\begin{matrix} 10 & 4 \\ J & D & - & 40 \\ \hline & & 10 \times 4 \end{matrix}$

$\begin{matrix} 9 & 3 \\ I & C & - & 27 \\ \hline & & 9 \times 3 \end{matrix}$  ;  $\begin{matrix} 15 & 14 \\ \boxed{O N} & - & 29 \\ \hline & & 15+14 \end{matrix}$

15. (d)  $\begin{matrix} 13 & 4 \\ M & D & - & 9 \\ \hline & & 13-4 \end{matrix}$  ;  $\begin{matrix} 16 & 2 \\ P & B & - & 14 \\ \hline & & 16-2 \end{matrix}$

$\begin{matrix} 24 & 12 \\ X & L & - & 12 \\ \hline & & 24-12 \end{matrix}$  ;  $\begin{matrix} 21 & 2 \\ \boxed{U B} & - & 23 \\ \hline & & 21+2 \end{matrix}$

16. (c)  $\begin{matrix} 20 & 20 \\ T & T & - & 40 \\ \hline & & (20 \times 20) \div 10 \end{matrix}$  ;  $\begin{matrix} 13 & 10 \\ M & J & - & 13 \\ \hline & & (13 \times 10) \div 10 \end{matrix}$

$\begin{matrix} 2 & 15 \\ \boxed{B O} & - & 30 \\ \hline & & (2 \times 15) \end{matrix}$  ;  $\begin{matrix} 15 & 6 \\ O & F & - & 9 \\ \hline & & (15 \times 6) \div 10 \end{matrix}$

17. (c)  $\begin{matrix} 2 & 3 \\ B & C & - & 36 \\ \hline & & (2 \times 3)^2 \end{matrix}$  ;  $\begin{matrix} 1 & 9 \\ A & I & - & 81 \\ \hline & & (1 \times 9)^2 \end{matrix}$

$\begin{matrix} 1 & 10 \\ \boxed{A J} & - & 81 \\ \hline & & (10-1)^2 \end{matrix}$  ;  $\begin{matrix} 4 & 5 \\ D & E & - & 400 \\ \hline & & (4 \times 5)^2 \end{matrix}$

18. (d)  $\begin{matrix} 14 & 2 \\ N & B & - & 7 \\ \hline & & (14 \div 2) \end{matrix}$  ;  $\begin{matrix} 16 & 8 \\ P & H & - & 2 \\ \hline & & (16 \div 8) \end{matrix}$

$\begin{matrix} 12 & 4 \\ L & D & - & 3 \\ \hline & & (12 \div 4) \end{matrix}$  ;  $\begin{matrix} 20 & 10 \\ \boxed{T J} & - & 10 \\ \hline & & (20-10) \end{matrix}$

19. (d)  $\begin{matrix} 1 & 2 & 3 \\ A & B & C & - & 6 \\ \hline & & & & (1+2+3) \end{matrix}$  ;  $\begin{matrix} 4 & 5 & 6 \\ D & E & F & - & 15 \\ \hline & & & & (4+5+6) \end{matrix}$

$\begin{matrix} 13 & 14 & 15 \\ M & N & O & - & 42 \\ \hline & & & & (13+14+15) \end{matrix}$  ;  $\begin{matrix} 2 & 3 & 4 \\ \boxed{B C D} & - & 14 \\ \hline & & & & 2+(3 \times 4) \end{matrix}$

20. (c)  $\begin{matrix} 8 & 9 & 3 \\ H & I & C & - & 24 \\ \hline & & & & (8 \times 9) \div 3 \end{matrix}$  ;  $\begin{matrix} 14 & 2 & 7 \\ N & B & G & - & 4 \\ \hline & & & & (14 \times 2) \div 7 \end{matrix}$

$\begin{matrix} 4 & 1 & 7 \\ \boxed{D A G} & - & 28 \\ \hline & & & & (4 \times 1 \times 7) \end{matrix}$  ;  $\begin{matrix} 12 & 8 & 6 \\ L & H & F & - & 16 \\ \hline & & & & (12 \times 8) \div 6 \end{matrix}$

21. (c)  $\begin{matrix} R & 2 & T & 3 & V & 5 \\ \hline & & +2 & & +2 & \\ & & & +1 & & +2 \end{matrix}$

$\begin{matrix} V & 7 & X & 8 & Z & 10 \\ \hline & & +2 & & +2 & \\ & & & +1 & & +2 \end{matrix}$

$\begin{matrix} P & 5 & R & 6 & T & 7 \\ \hline & & +2 & & +2 & \\ & & & +1 & & +1 \end{matrix}$

$\begin{matrix} M & 4 & O & 5 & Q & 7 \\ \hline & & +2 & & +2 & \\ & & & +1 & & +2 \end{matrix}$

22. (a)  $\begin{matrix} P & 1 & O & 2 & Q & 9 \\ \hline & & -1 & & +2 & \\ & & & +1 & & +7 \end{matrix}$

$\begin{matrix} D & 9 & C & 16 & B & 25 \\ \hline & & -1 & & -1 & \\ & & & (3)^2 & & (4)^2 & & (5)^2 \\ & & & & +1 & & +1 & \end{matrix}$

$\begin{matrix} K & 25 & J & 36 & I & 49 \\ \hline & -1 & & -1 & & \\ & & (5)^2 & & (6)^2 & & (7)^2 \\ & & & +1 & & +1 & \end{matrix}$

$\begin{matrix} V & 100 & U & 121 & T & 144 \\ \hline & -1 & & -1 & & \\ & & (10)^2 & & (11)^2 & & (12)^2 \\ & & & +1 & & +1 & \end{matrix}$

23. (a)  $\begin{matrix} A & 1 & F & 2 & K & 4 \\ \hline & & +5 & & +5 & \\ & & & +1 & & +2 \end{matrix}$

$\begin{matrix} E & 8 & J & 16 & N & 33 \\ \hline & & +5 & & +4 & \\ & & & \times 2 & & \times 2+1 \end{matrix}$

$\begin{matrix} R & 3 & W & 6 & A & 13 \\ \hline & & +5 & & +4 & \\ & & & \times 2 & & \times 2+1 \end{matrix}$

$\begin{matrix} M & 4 & R & 8 & V & 17 \\ \hline & & +5 & & +4 & \\ & & & \times 2 & & \times 2+1 \end{matrix}$

24. (d)  $\begin{matrix} A & C & F & 2 & 4 & 9 \\ \hline & +2 & +3 & & \times 2 & \times 2+1 \end{matrix}$

$\begin{matrix} P & R & U & 3 & 6 & 13 \\ \hline & +2 & +3 & & \times 2 & \times 2+1 \end{matrix}$

$\begin{matrix} K & M & P & 1 & 2 & 5 \\ \hline & +2 & +3 & & \times 2 & \times 2+1 \end{matrix}$

$\begin{matrix} S & U & X & 4 & 8 & 15 \\ \hline & +2 & +3 & & \times 2 & \times 2-1 \end{matrix}$

25. (b)  $\begin{matrix} A & Z & B & Y & 1 & 2 & 4 \\ \hline & & \text{विपरीत} & \text{विपरीत} & & +1 & \times 2 \\ & & \text{अक्षर} & \text{अक्षर} & & & \end{matrix}$

$\begin{matrix} M & N & B & C & O & 1 & 3 \\ \hline & & \text{विपरीत} & & +1 & +1 & +2 \\ & & \text{अक्षर} & & & & \end{matrix}$

$\begin{matrix} C & X & G & T & 3 & 4 & 8 \\ \hline & & \text{विपरीत} & \text{विपरीत} & & +1 & \times 2 \\ & & \text{अक्षर} & \text{अक्षर} & & & \end{matrix}$

$\begin{matrix} E & V & M & N & 2 & 3 & 6 \\ \hline & & \text{विपरीत} & \text{विपरीत} & & +1 & \times 2 \\ & & \text{अक्षर} & \text{अक्षर} & & & \end{matrix}$

# मास्टर प्रश्नावली

**निर्देश** (प्र.सं.1-30) निम्नलिखित प्रश्नों में चार शब्द दिए गए हैं। चार शब्दों में से तीन शब्द किसी प्रकार एकसमान हैं। अतः उनका एक समूह बनाता है। वह एक कौन-सा है, जो इस समूह में नहीं आता है?

1. (a) समुद्र (b) नदी (c) महासागर (d) तरणताल  
(SSC CPO 2017)
2. (a) कोलकाता (b) मुम्बई (c) इलाहाबाद (प्रयागराज) (d) तिरुवनन्तपुरम  
(Chhatisgarh Patwari 2019)
3. (a) आन्दोलन (b) उलझन (c) हल्ला-गुल्ला (d) विनाश  
(SSC Steno 2016)
4. (a) पहले (b) पश्चात् (c) पिछला (d) अतीत  
(UP Police SI 2017)
5. (a) पंख (b) फिन (c) रडर (d) चोंच  
(SSC Steno 2015)
6. (a) न्यून (b) समान्तर (c) सम (d) अधिक  
(SSC CGL 2015)
7. (a) हाथ (b) नाक (c) दिल (d) आँखें  
(RRB ग्रुप डी परीक्षा 2018)
8. (a) सेल्लो (b) गिटार (c) मुरली (d) वायलिन  
(SSC MTS 2013)
9. (a) मिठास (b) रमणीय (c) चमकीला (d) सुन्दर  
(SSC MTS 2013)
10. (a) राजनीति विज्ञान (b) इतिहास (c) दर्शन (शास्त्र) (d) भौतिकी (भौतिक विज्ञान)  
(SSC 10+2 2013)
11. (a) तनुकरण (b) वितरण (c) विसरण (d) विपथन  
(SSC CGL 2013)
12. (a) हिमवर्षा (b) रेजिन (c) वर्षा (d) बौछार  
(SSC CGL 2013)
13. (a) एडमिरल (b) ब्रिगेडियर (c) कर्नल (d) मेजर  
(UP Police Constable 2013)
14. (a) मोजार्ट (b) बाख (c) सोक्रेट्स (d) बीथोवेन  
(UP Police Constable 2013)
15. (a) पर्वत (b) पहाड़ी (c) पठार (d) समतल  
(SSC 10+2 2013)
16. (a) लेखक (b) उपन्यासकार (c) कवि (d) प्रकाशक  
(SSC 10+2 2013)
17. (a) बेरने (b) ज्यूरिख (c) ब्रिस्टोल (d) जेनेवा  
(SSC CGL 2015)
18. (a) ओडिसी (b) कथकली (c) हिप-होप (d) भरतनाट्यम  
(RRB ग्रुप डी परीक्षा 2018)
19. (a) धागा (b) कपड़ा (c) कपास (d) बीज  
(SSC FCI 2012)
20. (a) बृहस्पति (b) यूरेनस (c) बुध (d) पृथ्वी  
(SSC FCI 2012)
21. (a) सिल्वर (b) लेड (सीसा) (c) कॉपर (d) डायमण्ड  
(SSC FCI 2012)
22. (a) आईपॉड (b) दीवार घड़ी (c) मोबाइल फोन (d) लैपटॉप  
(SSC FCI 2012)

23. (a) जनवरी (b) मार्च (c) जुलाई (d) सितम्बर  
(RRB ASM 2011)
24. (a) साइकिल (b) स्कूटर (c) मोपेड (d) मोटरसाइकिल  
(RRB ASM 2010)
25. (a) माउथ ऑर्गन (b) इलेक्ट्रिक गिटार (c) माउस (d) सोनाटा  
(SSC CGL 2010)
26. (a) परिवर्द्धन करना (b) विस्तार करना (c) वृद्धि करना (d) जोड़ना  
(IGNOU B.Ed 2010)
27. (a) समुद्र (b) झील (c) महासागर (d) नदी  
(SSC GD 2008)
28. (a) वायलिन (b) सितार (c) वीणा (d) बाँसुरी  
(SSC 10+2 2007)
29. (a) स्नूकर (b) टेबिल टेनिस (c) बैडमिण्टन (d) बिलियर्ड  
(RRB ASM 2009)
30. (a) नेच्यून (b) यूरेनस (c) प्लूटो (d) मरकरी  
(RRB ASM 2006)

**निर्देश** (प्र.सं. 31-40) निम्नलिखित प्रश्नों में पाँच शब्द दिए गए हैं। पाँच शब्दों में से चार शब्द किसी प्रकार समान हैं। अतः उनका एक समूह बनाता है। वह कौन-सा है, जो इस समूह में नहीं आता है?

31. (a) पत्थर (b) बालू (c) सीमेण्ट (d) चट्टान  
(IBPS PO 2016)
32. (a) ऊँट (b) घोड़ा (c) बैल (d) बिल्ली  
(IBPS Clerk 2011)
33. (a) इग्लू (b) मकान (c) झोपड़ी (d) फ्लैट  
(IBPS Clerk 2011)
34. (a) बायोर्लॉजी (b) कार्डियोलॉजी (c) पैथोलॉजी (d) रेडियोलॉजी  
(IBPS PO 2011)
35. (a) पत्ता (b) फूल (c) टहनी (d) पराग  
(IOB Clerk 2010)
36. (a) प्लास्टिक (b) नाइलॉन (c) पॉलिथीन (d) टेरिलीन  
(Corporation Bank PO 2009)
37. (a) धनिया (b) सरसों (c) जीरा (d) लौंग  
(UBI PO 2008)
38. (a) माइका (b) जस्ता (c) लोहा (d) क्लोरीन  
(PNB PO 2008)
39. (a) मुम्बई (b) भुवनेश्वर (c) हैदराबाद (d) जयपुर  
(LIC ADO 2008)
40. (a) ग्रैण्डचाइल्ड (b) नीस (c) अंकल (d) ग्रैण्डफादर  
(PNB PO 2008)

**निर्देश** (प्र.सं. 41-55) निम्नलिखित प्रश्नों में चार शब्द-युग्म दिए गए हैं। चार युग्मों में से तीन किसी प्रकार समान हैं। अतः इनका एक समूह बनाता है। वह एक कौन-सा है, जो इस समूह में नहीं आता है?

41. (a) हैंगर : हवाई जहाज (b) यार्ड : ट्रेन (c) डिपो : बस (d) स्कूटर : गैरेज  
(SSC Steno 2017)
42. (a) चन्द्रगुप्त : मौर्य (b) कनिष्क : कृषाण (c) महावीर : जैनधर्म (d) बाबर : मुगल  
(UKPSC 2016)



43. (a) तालाब-झील (b) पिस्तौल-बन्दूक (c) कार-बस (d) चर्च-स्मारक
44. (a) खेल : मैदान (b) सिनेमा : परदा  
(c) नाटक : मंच (d) रबड़ : मिटाना
45. (a) शान्त-प्रशान्त (b) कमी-कभार-कमी नहीं  
(c) शान्ति-प्रशान्ति (d) तेज-धीमा
46. (a) फैशन-शैली (b) प्रिय-स्नेही (c) पुराना-प्राचीन (d) स्वामी-सेवक
47. (a) लम्बा-छोटा (b) काला-सफेद (c) सिर-टोपी (d) मित्र-शत्रु  
(SSC Steno 2014)
48. (a) नाटक-अभिनेता (b) भवन-वास्तुकार  
(c) शिल्प-शिल्पकार (d) कपड़ा-स्कर्ट (SSC Steno 2014)
49. (a) पेट्रोल-कार (b) कोयला-इंजन (c) धुआँ-आग (d) तेल-दीपक
50. (a) नामे : जमा (b) लाभ : वृद्धि (c) आय : व्यय (d) सम्पत्ति : देय
51. (a) विरला-आम (b) दिन-रात  
(c) तेज-धीमा (d) दरवाजा-खिड़की  
(SSC CPO 2013)
52. (a) आकर्षण-विकर्षण (b) घृणा-ईर्ष्या  
(c) निर्भीक-भीरु (d) निर्यात-आयात (SSC CPO 2013)
53. (a) ऊँचा-ऊपर (b) अतीत-वर्तमान  
(c) प्रायः-यदा-कदा (d) ताजा-बासी
54. (a) खेल-कोच (प्रशिक्षक) (b) नाटक-निर्देशक  
(c) परामर्श-परामर्शदाता (d) विद्यार्थी-शिक्षक (SSC CGL 2013)
55. (a) स्याही-पेन (b) धूल-चैक्यूम क्लीनर  
(c) पेट्रोल-कार (d) विद्युत-टेलीविजन  
(SSC CGL 2013)

**निर्देश** (प्र.सं. 56-80) निम्नलिखित प्रश्नों में चार/पाँच अक्षर युग्म दिए गए हैं। जिनमें से एक को छोड़कर अन्य सभी किसी प्रकार समान हैं। अतः एक समूह बनता है। वह एक कौन-सा है, जो उस समूह में नहीं आता है?

56. (a) BD (b) MO (c) QS (d) FI  
(e) TV (Syndicate Bank Clerk 2007)
57. (a) ZX (b) TR (c) OM (d) IF  
(Delhi Police SI 2010)
58. (a) HK (b) LJ (c) BD (d) RP  
(e) LN (BOI PO 2009)
59. (a) RU (b) BE (c) FI (d) AD  
(e) IM (Allahabad Bank PO 2009)
60. (a) EDC (b) MLK (c) NPR (d) XWV  
(SSC Steno 2016)
61. (a) ABC (b) GHI (c) DEF (d) JLK  
(Delhi Police SI 2010)
62. (a) BFE (b) HLK (c) DHG (d) JNR  
(e) CGF
63. (a) ALMZ (b) BTUY (c) CPQX (d) DEFY  
(Chhattisgarh Patwari 2017)
64. (a) AKWE (b) PNTQ (c) JMPS (d) LCUF  
(SSC Steno 2015)
65. (a) JMSP (b) STZA (c) UVFX (d) NMPO  
(SSC CPO 2016)
66. (a) XTCG (b) NJMQ (c) EAUZ (d) SOHL  
(SSC CPO 2016)
67. (a) OKHA (b) PERU (c) ERKU (d) ANDI  
(SSC CGL 2015)

68. (a) ZMYL (b) REQD (c) ANBO (d) VIUH  
(UP Police SI 2014)
69. (a) XWVU (b) SRQP (c) NMLK (d) EDCA  
(SSC Constable 2013)
70. (a) NKHE (b) MIDA (c) KHEB (d) WTQN  
(SSC 10+2 2013)
71. (a) B C D G (b) G I J L (c) P R S U (d) U W X Z  
(SSC Steno 2013)
72. (a) D C E B (b) P N Q S T (c) V K H G M (d) W P Z L H  
(SSC Steno 2013)
73. (a) PNLJ (b) VTRP (c) JHFD (d) TQOM  
(Delhi Police SI 2010)
74. (a) LJNP (b) ECGI (c) CAFG (d) SQUW  
(SSC 10+2 2011)
75. (a) YXVU (b) ORQP (c) KJHG (d) MLJI  
(SSC Constable 2010)
76. (a) RNPT (b) PRSU (c) BDEG (d) KMNP  
(e) UWXZ (IBPS Clerk 2011)
77. (a) BEHLN (b) EJLSZ (c) DKQVZ (d) ACPKT
78. (a) CCDFGG (b) HHIKLL (c) MMNOPP (d) QQRTUU  
(IGNOU B.Ed 2011)
79. (a) MDOANY (b) YFDRIA  
(c) HIODALY (d) YADWESDEN  
(UPPSC Pre 2014)
80. (a) mmm qqq ttt (b) bbb fff jjj  
(c) ccc ggg kkk (d) kkk ooo sss (SSC CPO 2015)

**निर्देश** (प्र.सं. 81-100) निम्नलिखित प्रश्नों में चार/पाँच संख्याएँ दी गई हैं। जिनमें से एक को छोड़कर अन्य सभी किसी प्रकार समान हैं। अतः उनका एक समूह बनता है। वह एक कौन-सी संख्या है, जो इस समूह में नहीं आती है?

81. (a) 64 (b) 125 (c) 225 (d) 216  
(SSC CGL 2016)
82. (a) 63 (b) 126 (c) 215 (d) 342  
(SSC 10+2 2007)
83. (a) 68 (b) 88 (c) 102 (d) 238
84. (a) 26 (b) 34 (c) 72 (d) 46  
(e) 38 (SBI PO 2009)
85. (a) 26 (b) 10 (c) 48 (d) 170  
(e) 290 (IBPS Clerk 2011)
86. (a) 149 (b) 157 (c) 199 (d) 121  
(SSC CPO 2017)
87. (a) 120 (b) 6 (c) 24 (d) 64
88. (a) 121 (b) 88 (c) 97 (d) 132
89. (a) 143 (b) 171 (c) 117 (d) 195  
(UP Police Constable 2010)
90. (a) 144 (b) 169 (c) 256 (d) 288  
(e) 324 (IBPS Clerk 2011)
91. (a) 217 (b) 153 (c) 240 (d) 156 (e) 131  
(UBI PO 2009)
92. (a) 215 (b) 143 (c) 247 (d) 91  
(e) 65 (SBI PO 2009)
93. (a) 339 (b) 428 (c) 338 (d) 326  
(SSC CGL 2015)

94. (a) 512 (b) 625 (c) 1296 (d) 2401
95. (a) 729 (b) 123 (c) 423 (d) 621
96. (a) 527 (b) 639 (c) 246 (d) 356  
(SSC CGL 2003)
97. (a) 1256 (b) 5397 (c) 8765 (d) 9842  
(SSC 10+2 2017)
98. (a) 9100 (b) 8110 (c) 1234 (d) 1189  
(SSC CPO 2015)
99. (a) 72572 (b) 35453 (c) 78378 (d) 46246  
(SSC 10+2 2007)
100. (a) 93 (b) 26 (c) 34 (d) 69  
(e) 42 (IBPS PO 2010)
- निर्देश** (प्र.सं. 101-117) निम्नलिखित प्रश्नों में चार संख्या-युग्म/समूह दिए गए हैं। उनमें से तीन युग्म/समूह किसी प्रकार समान हैं। अतः उनका एक समूह बनता है। वह एक कौन-सा युग्म/समूह है, जो उस समूह में नहीं आता है?
101. (a) 9-90 (b) 6-42 (c) 5-30 (d) 4-36  
(SSC Steno 2017)
102. (a) 3-28 (b) 2-9 (c) 5-124 (d) 4-65  
(SSC Steno 2017)
103. (a) 6361 – 16 (b) 5921 – 16 (c) 4361 – 14 (d) 2963 – 20  
(SSC Delhi Police Constable 2017)
104. (a) 13-2028 (b) 11-1210 (c) 7-336 (d) 9-648  
(SSC CPO 2017)
105. (a) (42,14) (b) (69,23) (c) (108,36) (d) (56,19)  
(SSC CGL 2015)
106. (a) 12-96 (b) 13-117 (c) 15-120 (d) 16-128  
(SSC CGL 2003)
107. (a) 1, 2 (b) 5, 24 (c) 7, 50 (d) 6, 35  
(UPSSSC सम्मिलित व्यायाम अधिकारी भर्ती परीक्षा 2018)
108. (a) 52-142 (b) 54-126 (c) 56-168 (d) 58-184  
(SSC FCI 2002)
109. (a) 25-36 (b) 144-169 (c) 100-121 (d) 9-64  
(SSC CGL 2010)
110. (a) 46-23 (b) 34-62 (c) 88-44 (d) 84-42
111. (a) 42-28 (b) 28-14 (c) 30-24 (d) 49-35  
(IGNOU B.Ed 2011)
112. (a) 123-273 (b) 280-430  
(c) 48-198 (d) 53-193 (SSC CGL 2007)
113. (a) 517-523 (b) 228-231  
(c) 547-563 (d) 71-55
114. (a) 5-15-20 (b) 10-30-40  
(c) 4-12-15 (d) 25-50-75 (MAT 2013)
115. (a) 14, 17, 23 (b) 19, 22, 28  
(c) 17, 20, 26 (d) 21, 23, 30 (SSC Steno 2013)
116. (a) 11, 20, 38 (b) 3, 4, 6  
(c) 5, 8, 16 (d) 22, 42, 82 (SSC FCI 2013)
117. (a) 4, 9, 85 (b) 3, 11, 121  
(c) 6, 7, 55 (d) 2, 12, 146 (SSC FCI 2013)

**निर्देश** (प्र.सं. 118-137) निम्नलिखित प्रत्येक प्रश्न में दिए गए विकल्पों में से विषम शब्द/संख्या/अक्षर/अक्षर-समूह चुनिए।

118. (a) आँत (b) आँख (c) हाथ (d) कान  
(MAT 2005)
119. (a) BCGK (b) MNRV (c) RSVZ (d) EFJN  
(MAT 2010)
120. (a) DFIMR (b) CEHLQ (c) GILPU (d) HJMPT  
(SNAP 2012)
121. (a) 1 (b) 9 (c) 48 (d) 16  
(MAT 2012)
122. (a) 12-28 (b) 14-82 (c) 23-64 (d) 36-72  
(SNAP 2011)
123. (a) K Q 14 (b) A Y 13 (c) M R 11 (d) G W 15  
(MAT 2014)
124. (a) 69 (b) 59 (c) 61 (d) 53  
(SSC CGL 2017)
125. (a) 18 (b) 45 (c) 54 (d) 55  
(SSC CGL 2017)
126. (a) KM (b) PR (c) TV (d) EH  
(SSC Steno 2017)
127. (a) AD (b) VY (c) MQ (d) IL  
(SSC Steno 2017)
128. (a) लाल (b) सफेद (c) नीला (d) पीला  
(SSC CPO 2017)
129. (a) अध्यापक (b) न्याय (c) वकील (d) रसोइया  
(SSC 10 + 2) 2018)
130. (a) बोतल (b) तरल (c) बर्तन (d) कप  
(SSC MTS 2017)
131. (a) I 18 (b) T 7 (c) V 5 (d) X 4
132. (a) I-9-10 (b) K-11-12 (c) P-16-18 (d) L-12-13
133. (a) IM22 (b) CO45 (c) KD44 (d) FG42
134. (a) C D 34 (b) E F 56 (c) I B 29 (d) H B 82
135. (a) O P Q 48 (b) I J K 30 (c) D E F 15 (d) B C D 24
136. (a) Z X : S Q (b) N L : G E (c) I K : P R (d) K I : D B
137. (a) P Q R S : K J I H (b) A B C D : Z Y X W  
(c) G H M T : T S N G (d) B C X Y : Y X W V

**निर्देश** (प्र.सं. 138-140) नीचे प्रत्येक प्रश्न में तीन शब्दों के चार समूह दिए गए हैं, इनमें से केवल एक ही समूह ऐसा है, जिसके तीनों शब्दों में कुछ समान लक्षण/विशेषता है और इस प्रकार से यह समूह अन्य तीन से भिन्न है। बताइए कि वह समूह कौन-सा है?

138. (a) हृदय, मस्तिष्क, फेफड़ा (b) कान, पीठ, गुर्दा  
(c) प्लीहा, पॉव, तलवा (d) अँगुली, मुँह, हृदय
139. (a) बाजरा, चना, राई (b) कपास, गन्ना, खीरा  
(c) बाजरा, कपास, गन्ना (d) ककड़ी, खीरा, कपास
140. (a) आलू, गोभी, प्याज  
(b) हरी मिर्च, गोभी, बैंगन  
(c) प्याज, धनिया, हल्दी  
(d) हरी मिर्च, धनिया, अदरक

141. दिए गए 4 चित्रों के समूह में से किन समुच्चय चित्रों को एक समूह के रूप में वर्गीकृत किया जा सकता है? (UPSSSC नलकूप सहायक 2018)

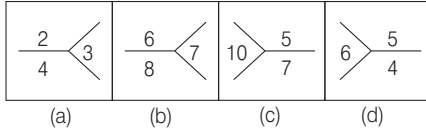

142. उस विकल्प को चुनें जो दिए गए युग्म से अलग सम्बन्ध दिखाता है  
भारत : भारतीय रुपया

- (A) पाकिस्तान : पाकिस्तानी रुपया  
(B) नेपाल : नेपाली रुपया  
(C) बांग्लादेश : बांग्लादेशी रुपया  
(D) श्री लंका : श्री लंकाई रुपया (RRB NTPC फेज-1 परीक्षा 2016)

- (a) A (b) B (c) C (d) D

## उत्तर सहित व्याख्या

1. (d) तरणताल अर्थात् स्विमिंग पुल के अतिरिक्त अन्य सभी पानी के प्राकृतिक स्रोत है।
2. (c) इलाहाबाद (प्रयागराज) के अतिरिक्त अन्य सभी शहरों में बन्दरगाह हैं।
3. (b) उलझन के अतिरिक्त शेष सभी के लिए लोगों का समूह आवश्यक है।
4. (b) पश्चात् के अतिरिक्त अन्य सभी भूतपूर्व घटनाओं के लिए प्रयोग होते हैं, जबकि पश्चात् का प्रयोग भविष्य की घटना के लिए होता है।
5. (d) चोंच अन्य तीनों से भिन्न है, क्योंकि अन्य तीन उड़ने में सहायक हैं, जबकि चोंच खाने में सहायक है।
6. (b) न्यून, सम तथा अधिक ज्यामितीय आकृतियों में कोणों के प्रकार हैं, जबकि 'समान्तर' भुजाओं का एक प्रकार है।
7. (c) दिए गए चारों विकल्पों में केवल विकल्प (c) अर्थात् दिल भिन्न है क्योंकि अन्य सभी शरीर के बाह्य अंग हैं।
8. (c) मुरली के अतिरिक्त अन्य सभी वाद्ययन्त्रों को तार की सहायता से बजाया जाता है, जबकि मुरली को मुँह से फूँक मारकर बजाया जाता है।
9. (a) दिए गए विकल्पों में से मिठास के अतिरिक्त अन्य सभी शब्द प्राकृतिक सुन्दरता से सम्बन्धित हैं।
10. (d) राजनीति विज्ञान, इतिहास और दर्शन मानवता से सम्बन्धित विषय हैं, जबकि भौतिकी, विज्ञान का विषय है।
11. (a) तनुकरण के अतिरिक्त अन्य सभी में पदार्थ फैलते हैं, जबकि तनुकरण में मिश्रित होते हैं।
12. (b) रेजिन का अर्थ किशमिश है, जबकि अन्य सभी वर्षा से सम्बन्धित हैं।
13. (a) एडमिरल के अतिरिक्त अन्य सभी थल सेना से सम्बन्धित हैं।
14. (c) सोक्रेट्स के अतिरिक्त अन्य सभी वाद्ययन्त्र हैं।
15. (d) समतल को छोड़कर अन्य सभी में उभार होता है।
16. (d) प्रकाशक को छोड़कर अन्य सभी साहित्य जगत से जुड़े व्यक्ति हैं।
17. (a) बेरने के अतिरिक्त अन्य सभी शहर हैं। ज्यूरिख और जेनेवा, स्विट्जरलैंड के तथा ब्रिस्टोल इंग्लैंड के एक शहर का नाम है।
18. (c) हिप-होप के अतिरिक्त अन्य सभी विभिन्न भारतीय राज्यों के नृत्य हैं। अतः हिप-होप अन्य सभी से भिन्न है।  
नृत्य राज्य  
ओडिसी - ओडिशा  
कथकली - केरल  
भरतनाट्यम - तमिलनाडु
19. (d) बीज के अतिरिक्त शेष सभी वस्त्रों से सम्बन्धित हैं।
20. (c) बुध को छोड़कर शेष सभी ग्रहों के अपने उपग्रह हैं, जबकि बुध का अपना कोई उपग्रह नहीं है।
21. (d) डायमण्ड को छोड़कर शेष सभी एकल धातुएँ हैं, जबकि डायमण्ड एक मिश्रधातु है।
22. (b) दीवार घड़ी शेष सभी विकल्पों से भिन्न है, क्योंकि आईपॉड, मोबाइल फोन और लैपटॉप में हम विभिन्न प्रकार के कार्य कर सकते हैं और अपने अनुसार उन्हें प्रयोग कर सकते हैं, जबकि दीवार घड़ी का प्रयोग केवल समय देखने के लिए किया जाता है।
23. (d) सितम्बर को छोड़कर अन्य सभी माह 31 दिन के होते हैं।
24. (a) साइकिल को छोड़कर अन्य सभी ईंधन से चलने वाले वाहन हैं।
25. (c) माउस को छोड़कर अन्य सभी वाद्ययन्त्र हैं।
26. (d) जोड़ना को छोड़कर अन्य सभी समानार्थी शब्द हैं।
27. (d) नदी को छोड़कर अन्य सभी में पानी स्थिर रहता है अर्थात् प्रवाह नहीं होता है।
28. (d) बाँसुरी को छोड़कर अन्य सभी तार वाले वाद्ययन्त्र हैं।
29. (c) बैडमिण्टन को छोड़कर अन्य सभी इनडोर खेल हैं।
30. (c) प्लूटो को छोड़कर अन्य सभी ग्रह हैं, जबकि प्लूटो एक क्षुद्र ग्रह है।
31. (c) अन्य सभी प्रकृति में मूल रूप में पाए जाते हैं, जबकि सीमेण्ट मानव निर्मित हैं।
32. (d) बिल्ली को छोड़कर अन्य सभी शाकाहारी जानवर हैं।
33. (e) कारखाने को छोड़कर अन्य सभी में मनुष्य रहते हैं, जबकि कारखाने में मनुष्य काम करते हैं।
34. (a) बायोलॉजी को छोड़कर अन्य सभी चिकित्सा से सम्बन्धित शाखाएँ हैं।
35. (d) पराग को छोड़कर अन्य सभी पेड़ के भाग हैं।
36. (e) सिल्क को छोड़कर अन्य सभी कृत्रिम पदार्थ हैं।
37. (b) सरसों को छोड़कर अन्य सभी मसाले हैं।
38. (d) क्लोरीन को छोड़कर अन्य सभी ठोस धातु हैं।
39. (e) इलाहाबाद को छोड़कर अन्य सभी राज्यों की राजधानी हैं।
40. (a) ग्रैण्डचाइल्ड को छोड़कर अन्य सभी में लिंग ज्ञात है।
41. (d) स्कूटर : गैरेज के अतिरिक्त अन्य में पहला, दूसरे को रखने की जगह है। जबकि 'स्कूटर : गैरेज' में इसका विपरीत है।
42. (b) कनिष्क : कृषाण के अतिरिक्त सभी में संस्थापक और उनकी संस्था या वंश हैं।
43. (d) तालाब-झील  $\Rightarrow$  दोनों में पानी भरा रहता है। पिस्तौल-बन्दूक  $\Rightarrow$  दोनों से गोली छोड़ी जाती है। कार-बस  $\Rightarrow$  दोनों यात्रियों के वाहक हैं, जबकि चर्च और स्मारक में उपर्युक्त की तरह समानता नहीं है।
44. (d) रबड़ से पेन्सिल के चिह्न को मिटाया जाता है। अन्य सभी शब्द-युग्मों में एक शब्द दूसरे का पूरक है।
45. (d) तेज का विपरीतार्थक शब्द धीमा है, जबकि अन्य सभी में सही विपरीतार्थक शब्द नहीं दिए गए हैं।
46. (d) स्वामी-सेवक शब्द-युग्म को छोड़कर, अन्य सभी में एक-दूसरे से सम्बन्धित शब्दों के युग्म दिए गए हैं।
47. (c) शब्द-युग्म, सिर-टोपी छोड़कर अन्य सभी में दोनों शब्द एक-दूसरे के विपरीतार्थक हैं।
48. (d) कपड़ा-स्कर्ट युग्म को छोड़कर अन्य युग्मों में काम एवं कामगार सम्बन्ध दर्शाया गया है।
49. (c) आग से धुआँ निकलता है। कार में पेट्रोल ईंधन के रूप में इस्तेमाल होता है। उसी प्रकार वाष्प इंजन में कोयले का उपयोग होता है तथा दीपक में तेल जलता है।
50. (b) लाभ-वृद्धि युग्म को छोड़कर अन्य सभी में विपरीत अर्थ वाले शब्द हैं।

51. (d) दरवाजा-खिड़की के अतिरिक्त शेष सभी में दिए गए शब्द एक - दूसरे के विलोम शब्द हैं।

52. (b) घृणा-ईर्ष्या के अतिरिक्त शेष सभी विपरीत अर्थ वाले शब्दों के युग्म हैं।

53. (a) ऊँचा-ऊपर शब्द-युग्म को छोड़कर अन्य सभी में एक शब्द दूसरे का विपरीतार्थक है।

54. (d) विद्यार्थी-शिक्षक युग्म को छोड़कर अन्य सभी युग्मों में विद्या एवं उसके ज्ञाता या प्रशिक्षक का सम्बन्ध दर्शाया गया है।

55. (b) वैक्यूम क्लीनर से धूल को साफ किया जाता है। अन्य सभी शब्द युग्मों में पहला पद दूसरे के लिए आवश्यक है।

56. (d)

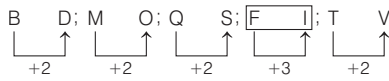

57. (d)

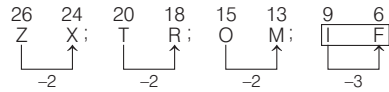

58. (a)

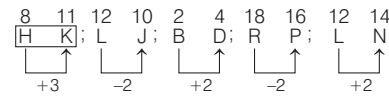

59. (e)

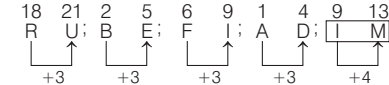

60. (c) NPR के अतिरिक्त शेष सभी में अक्षर दाईं ओर से वर्णमाला के क्रम लिखे हुए हैं।

61. (d)

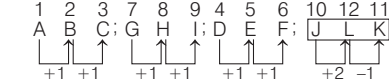

62. (d)

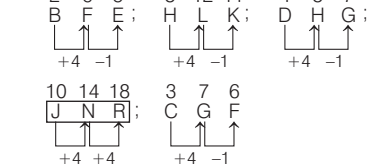

63. (d)

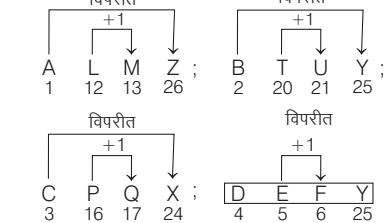

DEFY के अतिरिक्त शेष सभी समूहों में पहला तथा आखिरी अक्षर अंग्रेजी वर्णमाला के आरम्भ तथा अन्त से समान स्थान पर आते हैं।

64. (c) JMPS के अतिरिक्त अन्य सभी अक्षर शृंखला में नहीं है, जबकि JMPS में हैं,

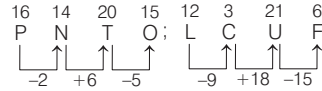
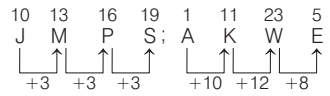

65. (a) JMSP एक व्यवस्था पर आधारित है।

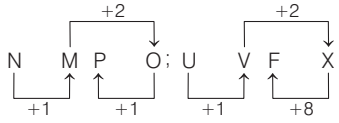
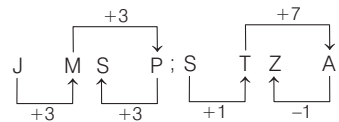

66. (c)

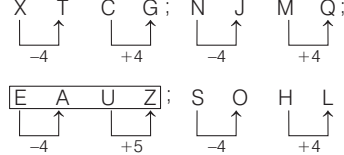

उपरोक्त से स्पष्ट है कि EAUZ सबसे अलग है।

67. (b) PERU के अतिरिक्त अन्य सभी में स्वर अक्षर केवल पहले तथा अन्तिम स्थान पर हैं।

68. (c)

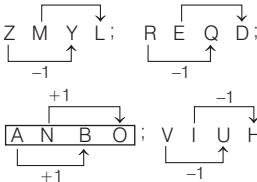

69. (d)

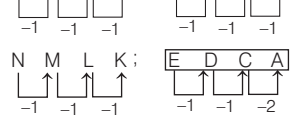

70. (b) MIDA को छोड़कर अन्य सभी में अक्षरों के बीच - 3, - 3, -3 का अन्तर है।

71. (a) BCDG के अतिरिक्त अन्य सभी में + 2, + 1, + 2 हो रहा है।

72. (a) DCEB के अतिरिक्त अन्य सभी में पाँच अक्षर दिए गए हैं।

73. (d)

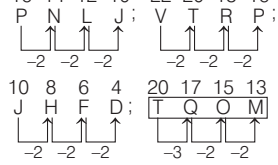

74. (c)

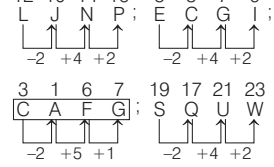

75. (b)

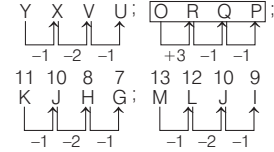

76. (a)

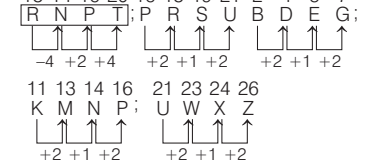

77. (c)

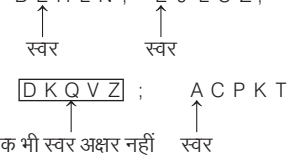

78. (c)

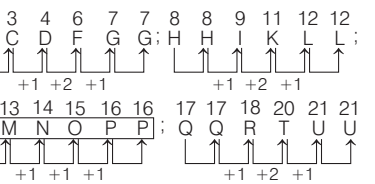

79. (c) विकल्पों में प्रदत्त शब्दों को व्यवस्थित व अर्थपूर्ण रूप में लाने पर विकल्प (a) से → MDOANY, MONDAY के रूप में आएगा।

विकल्प (b) से → YFDRIA, FRIDAY के रूप में आएगा।

विकल्प (c) से → HIODALY, HOLIDAY के रूप में आएगा। तथा

विकल्प (d) से → YDWESDEN, WEDNESDAY के रूप में आएगा।

अतः 'HOLIDAY' अन्य तीनों से भिन्न है।

80. (a)

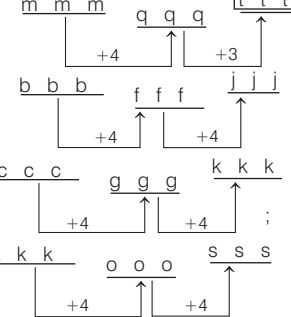

81. (c) 225 के अतिरिक्त अन्य सभी किसी प्राकृतिक संख्या का घन हैं, जबकि 225 प्राकृतिक संख्या 15 का वर्ग है।
82. (b) 126 को छोड़कर अन्य सभी किसी संख्या के घन से एक कम है अर्थात्  
 $63 = (4)^3 - 1$ ,  $126 = (5)^3 + 1$ ,  
 $215 = (6)^3 - 1$ ,  $342 = (7)^3 - 1$
83. (b) 88 को छोड़कर अन्य सभी संख्याएँ 17 से विभाज्य हैं।
84. (c) 72 को छोड़कर अन्य सभी के गुणनखण्डों की संख्या दो से अधिक नहीं हो सकती है।  
 $26 = 2 \times 13$ ,  $34 = 2 \times 17$ ,  
 $72 = 2 \times 2 \times 2 \times 3 \times 3$ ,  
 $46 = 2 \times 23$ ,  $38 = 2 \times 19$
85. (c) 48 को छोड़कर अन्य सभी संख्याएँ किसी संख्या के वर्ग से एक अधिक हैं।  
 $26 = (5)^2 + 1$ ,  $10 = (3)^2 + 1$   
 $48 = (7)^2 - 1$ ,  $170 = (13)^2 + 1$   
 $290 = (17)^2 + 1$
86. (d) 121 के अतिरिक्त सभी संख्याएँ, पूर्ण वर्ग संख्या नहीं हैं, जबकि संख्या 121, संख्या 11 का वर्ग है।
87. (d) 64 के अतिरिक्त अन्य कोई भी संख्या न तो पूर्ण वर्ग है और न ही पूर्ण घन है।
88. (c) 97 के अतिरिक्त अन्य सभी 11 से विभाजित हैं।
89. (b) 171 को छोड़कर अन्य सभी संख्याएँ 13 से विभाज्य हैं।
90. (d) 288 को छोड़कर अन्य सभी पूर्ण वर्ग संख्या हैं।
91. (e) 131 को छोड़कर अन्य सभी भाज्य संख्याएँ हैं।
92. (a) 215 को छोड़कर अन्य सभी 13 से पूर्णतः विभाजित हो जाती हैं।
93. (c) 338 के अतिरिक्त अन्य सभी में पहले तथा दूसरे अंक का गुणनफल ही तीसरा अंक है।
94. (a) 512 एक घन संख्या है जोकि 8 का घन है, जबकि अन्य संख्याएँ क्रमशः 25, 36 तथा 49 का वर्ग हैं।
95. (a) केवल 729 एक पूर्ण घन संख्या है।
96. (d) 356 को छोड़कर अन्य सभी में प्रथम दो अंकों का योग तीसरे अंक के बराबर है अर्थात्  
 $527 \Rightarrow 5 + 2 = 7$   
 $639 \Rightarrow 6 + 3 = 9$   
 $246 \Rightarrow 2 + 4 = 6$   
 $356 \Rightarrow 3 + 5 = 8$

97. (d)
- 
- प्रत्येक संख्या में मध्य के दो अंक तथा छोर के दो अंकों का योग बराबर है, जबकि 9842 में ऐसा नहीं है।

98. (d) 1189 के अतिरिक्त अन्य सभी में अंकों का योग 10 है।  
जैसे—  $9100 \rightarrow 9 + 1 + 0 + 0 = 10$   
 $8110 \rightarrow 8 + 1 + 1 + 0 = 10$   
 $1234 \rightarrow 1 + 2 + 3 + 4 = 10$   
 $1189 \rightarrow 1 + 1 + 8 + 9 = 19$
99. (b) 35453 को छोड़कर अन्य सभी में पहले दो अंक वही हैं, जो अन्तिम दो अंक हैं।
100. (e) अन्य सभी में से प्रत्येक के दो गुणनखण्ड होते हैं, लेकिन 42 के तीन गुणनखण्ड हैं जैसे,  $93 = 3 \times 31$   
 $26 = 2 \times 13$   
 $34 = 2 \times 17$   
 $69 = 3 \times 23$   
 $42 = 2 \times 3 \times 7$
101. (d)  $9 \rightarrow 90 \Rightarrow 9 \times 10 = 90$   
 $6 \rightarrow 42 \Rightarrow 6 \times 7 = 42$   
 $5 \rightarrow 30 \Rightarrow 5 \times 6 = 30$   
 $4 \rightarrow 36 \Rightarrow 4 \times 5 = 20 \neq 36$   
 $\therefore 4 \rightarrow 36$  दिए गए समूह से भिन्न है।
102. (c)  $3 - 28 \Rightarrow 3^3 + 1 = 28$   
 $2 - 9 \Rightarrow 2^3 + 1 = 9$   
 $5 - 124 \Rightarrow 5^3 + 1 = 126 \neq 124$   
 $4 - 65 \Rightarrow 4^3 + 1 = 65$   
 $\therefore 5 \rightarrow 124$  विषम है।
103. (b) यहाँ,  $5921 - 16$  के अतिरिक्त अन्य सभी युग्मों में बाईं ओर की संख्या का योग दाईं ओर दिया गया है।  
जबकि  $5921 - 16$  में ऐसा नहीं है।  
यहाँ,  $5 + 9 + 2 + 1 - 16 \Rightarrow 17 - 16$   
अतः  $5921 - 16$  सबसे अलग है।
104. (c) जिस प्रकार,  
 $13 - 2028 \rightarrow (13)^3 - (13)^2 = 2028$   
तथा  $11 - 1210 \rightarrow (11)^3 - (11)^2 = 1210$   
तथा  $7 - 336 \rightarrow (7)^3 - (7)^2 = 294$   
उसी प्रकार,  $9 - 648 \rightarrow (9)^3 - (9)^2 = 648$   
उपरोक्त से स्पष्ट है कि  $7 - 336$  सबसे अलग है।
105. (d)  $(56, 19)$  के अतिरिक्त अन्य सभी में पहली संख्या को 3 से भाग देने पर दूसरी संख्या प्राप्त हो जाती है।  
जैसे—  $42 \div 3 = 14$   
 $69 \div 3 = 23$   
 $108 \div 3 = 36$
106. (b)
- 
107. (c)  $(1, 2) \Rightarrow 1 + 2 = 3$ ;  
 $(5, 24) \Rightarrow 5 + 24 = 29$ ;  
 $(7, 50) \Rightarrow 7 + 50 = 57$ ;  
 $(6, 35) \Rightarrow 6 + 35 = 41$   
अतः संख्या-युग्म  $(7, 50)$  को छोड़कर अन्य सभी संख्या युग्मों में संख्याओं का योग एक अभाज्य संख्या है, जबकि संख्या युग्म  $(7, 50)$  में दी गई संख्याओं का योग एक भाज्य संख्या है।

108. (c) 56-168 को छोड़कर अन्य सभी में दूसरी संख्या, पहली संख्या से पूर्णतः विभाजित नहीं होती है।

109. (d)
- 
110. (b)
- 

111. (c)
- 

112. (d)
- 

113. (d) 71-55 की दोनों संख्याओं में पहले बड़ी संख्या तथा उसके बाद छोटी संख्या दी गई है, जबकि अन्य विकल्पों में पहले छोटी संख्या तथा उसके बाद बड़ी संख्या दी गई है।

114. (c) 4-12-15 के अतिरिक्त अन्य सभी में दूसरी और तीसरी संख्या, पहली संख्या की गुणज है।

115. (d)
- 

116. (c)
- 

117. (b)  $85 = 9^2 + 4$   
 $121 = 11^2 + 3$   
 $55 = 7^2 + 6$   
 $146 = 12^2 + 2$

118. (a) आँठ शरीर के अन्दर होती है, जबकि शेष तीनों बाहर की ओर होते हैं।

119. (c)
- 

117. (b)  $85 = 9^2 + 4$   
 $121 = 11^2 + 3$   
 $55 = 7^2 + 6$   
 $146 = 12^2 + 2$

118. (a) आँठ शरीर के अन्दर होती है, जबकि शेष तीनों बाहर की ओर होते हैं।

119. (c)
- 

117. (b)  $85 = 9^2 + 4$   
 $121 = 11^2 + 3$   
 $55 = 7^2 + 6$   
 $146 = 12^2 + 2$

इस प्रकार, RSVZ अन्य तीनों से भिन्न है।

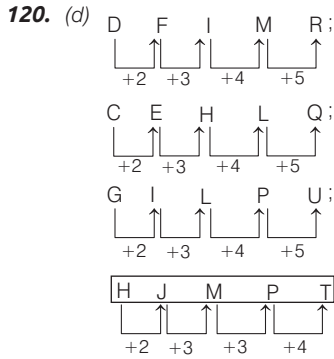

अतः HJMPT अन्य सभी से भिन्न हो।

121. (c) केवल 48 किसी भी संख्या का वर्ग नहीं है।

122. (d) केवल 36-72 में दूसरी संख्या, पहली संख्या की दोगुनी है।

123. (c) MR 11 को छोड़कर अन्य सभी में अक्षरों के वर्णमाला क्रमांकों के योग का आधा दिया गया है।

124. (a) 69 एक भाज्य संख्या है, जबकि 59, 61 तथा 53 अभाज्य संख्याएँ हैं।

125. (d)  $18 = 1 + 8 = 9$ ,  $45 = 4 + 5 = 9$   
 $54 = 5 + 4 = 9$ ,  $55 = 5 + 5 = 10$   
 अतः विकल्प (d) अन्य से भिन्न है।

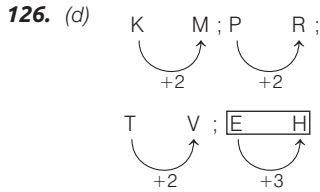

अतः विकल्प (d) अन्य तीनों से भिन्न है।

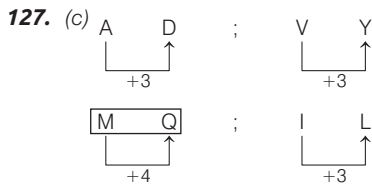

अतः उपरोक्त से स्पष्ट है कि अक्षर-समूह MQ अन्य से भिन्न है।

128. (b) लाल, नीला तथा पीला प्राथमिक रंग हैं, जबकि सफेद प्राथमिक रंगों की श्रेणी में नहीं आता। अतः सफेद अन्य से भिन्न होगा।

129. (b) अध्यापक, वकील एवं रसोइया तीनों ही व्यक्ति विशेष को सम्बोधित करते हैं, जबकि न्याय व्यक्ति विशेष द्वारा किए गए कृत्य को सम्बोधित करता है। अतः न्याय अन्य तीनों से भिन्न होगा।

130. (b) तरल (Liquid) किसी पदार्थ की अवस्था है, जबकि बोतल, बर्तन तथा कप वस्तुएँ हैं। अतः विकल्प (b) अन्य तीनों से भिन्न होगा।

131. (d) X 4 के अतिरिक्त अन्य सभी में अक्षर व उसका अंग्रेजी वर्णमाला में विपरित क्रम से स्थान दिया गया है।

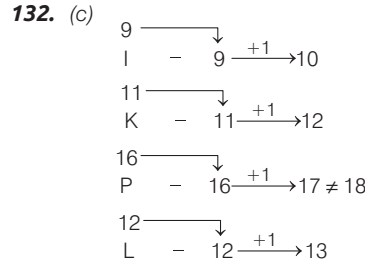

अतः P-16-18 अन्य से भिन्न है।

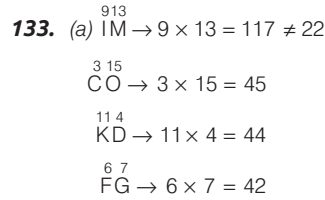

अतः IM22 अन्य तीनों से भिन्न है।

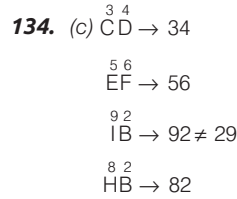

अतः IB 29 अन्य सभी से भिन्न है।

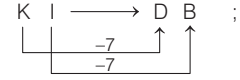
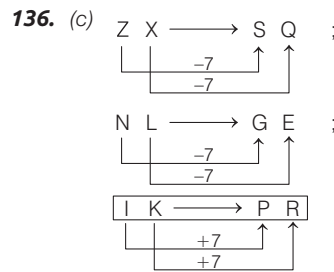
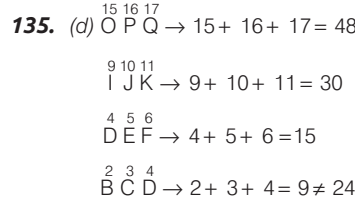

अतः विकल्प (c) अन्य तीनों से भिन्न है।

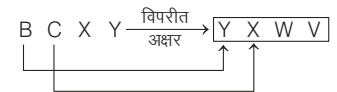
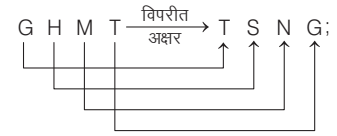
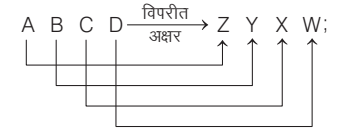
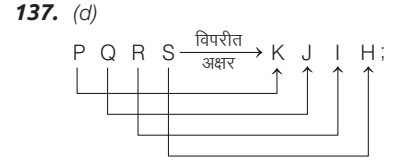

अतः विकल्प (d) अभीष्ट उत्तर है।

138. (a) हृदय, मस्तिष्क, फेफड़ा तीनों भीतरी अंग हैं।

139. (c) बाजरा, कपास, गन्ना तीनों खरीफ की फसलें हैं।

140. (b) हरी मिर्च, गोभी, बैंगन तीनों जमीन के ऊपर पाई जाती हैं।

141. (c) चित्र (c) को छोड़कर अन्य सभी चित्रों में तीनों संख्याएँ क्रमागत हैं।

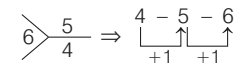
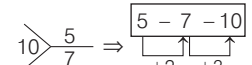
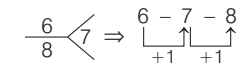
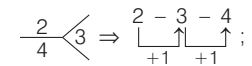

अतः विकल्प (c) अभीष्ट उत्तर होगा।

142. (c) जिस प्रकार, भारत की मुद्रा भारतीय रुपया है, उसी प्रकार बांग्लादेश की मुद्रा बांग्लादेशी रुपया नहीं है। बांग्लादेश की मुद्रा, टका है।



# 04

## कोडिंग-डिकोडिंग (Coding-Decoding)

किसी अक्षर / शब्द / वाक्य को किसी सांकेतिक भाषा में लिखने की प्रक्रिया को संकेतबद्धता या कूटलेखन या कोडिंग कहते हैं तथा किसी सांकेतिक भाषा में लिखे अक्षर / शब्द / वाक्य को उसके मूल या वास्तविक अर्थ में परिवर्तित करने की प्रक्रिया को विसंकेतबद्धता या कूटवाचन या डिकोडिंग कहते हैं।

कूटलेखन एवं कूटवाचन का प्रयोग गुप्त सूचनाओं के आदान-प्रदान में किया जाता है। गुप्त सूचनाओं को कूटलेखन कर भेजते समय सूचना भेजने वाला अर्थात् प्रेषक हमेशा इस बात को ध्यान में रखता है कि कूटलेखन में दी गई गुप्त सूचना, सूचना पाने वाले अर्थात् प्राप्तकर्ता के पास सुरक्षित पहुँच जाए और उसे वह आसानी से समझ लें।

सामान्यतः कूटलेखन अंग्रेजी वर्णमाला तथा उनकी संगत संख्याओं पर आधारित होता है। अंग्रेजी वर्णमाला तथा संख्याओं का प्रयोग अंग्रेजी वर्णमाला में स्थित अक्षरों की स्थिति के सापेक्ष किया जाता है, जिसके लिए वर्णमाला क्रम में अक्षरों की स्थिति का ज्ञान होना अतिआवश्यक है। अंग्रेजी वर्णमाला से सम्बन्धित कुछ महत्वपूर्ण तथ्य निम्नलिखित हैं

### 1. अक्षरों का सीधा क्रम

अंग्रेजी वर्णमाला में अक्षरों का बाएँ से दाएँ का क्रम, सीधा क्रम कहलाता है। अक्षरों का सीधा क्रम निम्नवत् होता है

अंग्रेजी अक्षर	A	B	C	D	E	F	G	H	I	J	K	L	M
सीधा क्रम	1	2	3	4	5	6	7	8	9	10	11	12	13
अंग्रेजी अक्षर	N	O	P	Q	R	S	T	U	V	W	X	Y	Z
सीधा क्रम	14	15	16	17	18	19	20	21	22	23	24	25	26

अंग्रेजी वर्णमाला के सीधे क्रम में स्थित अक्षरों की संगत संख्याओं को शब्द इजोटी (EJOTY) जिसका उच्चारण एक लड़की के नाम ज्योती की तरह है, द्वारा आसानी से स्मरण में रखा जा सकता है,

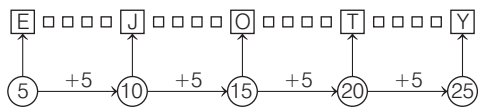

EJOTY अक्षर-समूह के प्रत्येक अक्षर के बीच चार अक्षरों का अन्तर होता है।

अंग्रेजी वर्णमाला के सीधे क्रम में स्थित अक्षरों की संगत संख्या को शब्द 'फिलोरक्स (CFILORUX) जो किसी इन्जेक्शन के नाम की तरह है, द्वारा भी आसानी से स्मरण में रखा जा सकता है,

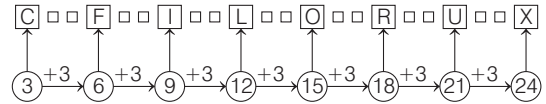

CFILORUX अक्षर-समूह के प्रत्येक अक्षर के बीच दो अक्षरों का अन्तर होता है।

अंग्रेजी वर्णमाला के सीधे क्रम में स्थित अक्षर की संगत संख्याओं को पाँचों स्वर अक्षरों (A, E, I, O, U) के द्वारा भी आसानी से स्मरण में रखा जा सकता है,

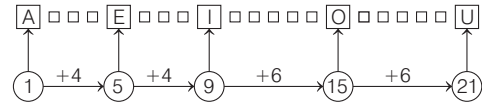

AEIOU अक्षर-समूह के A तथा E और E तथा I के बीच तीन अक्षरों और I तथा O और O तथा U के बीच पाँच अक्षरों का अन्तर होता है।

### 2. अक्षरों का विपरीत क्रम

अंग्रेजी वर्णमाला में अक्षरों का दाएँ से बाएँ का क्रम विपरीत क्रम या उल्टा क्रम कहलाता है। अक्षरों का विपरीत क्रम निम्नवत् होता है,

अंग्रेजी अक्षर	Z	Y	X	W	V	U	T	S	R	Q	P	O	N
विपरीत क्रम	1	2	3	4	5	6	7	8	9	10	11	12	13
अंग्रेजी अक्षर	M	L	K	J	I	H	G	F	E	D	C	B	A
विपरीत क्रम	14	15	16	17	18	19	20	21	22	23	24	25	26

अंग्रेजी वर्णमाला के विपरीत क्रम में स्थित अक्षरों की संगत संख्याओं को शब्द बगलकव (BGLQV) द्वारा आसानी से स्मरण में रखा जा सकता है

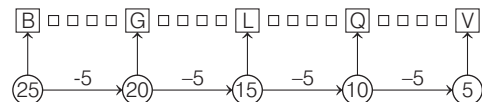

BGLQV अक्षर-समूह के प्रत्येक अक्षर के बीच चार अक्षरों का अन्तर होता है।

- अंग्रेजी वर्णमाला के विपरीत क्रम में स्थित अक्षरों की संगत संख्याओं को पाँचों स्वर अक्षरों (A, E, I, O, U) के द्वारा भी आसानी से स्मरण में रखा जा सकता है,

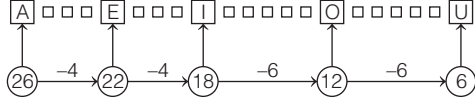

AEIOU अक्षर-समूह के A व E तथा E व I के बीच तीन अक्षरों और I व O तथा O व U के बीच पाँच अक्षरों का अन्तर होता है।

### 3. अक्षरों की क्रम व्यवस्था

अंग्रेजी वर्णमाला के सभी अक्षरों को निम्न दो व्यवस्थाओं में दर्शाया जा सकता है

#### (i) रेखीय क्रम व्यवस्था

बाएँ से दाएँ की ओर (सीधा क्रम)

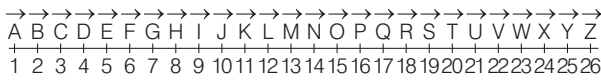

दाएँ से बाएँ की ओर (विपरीत क्रम)

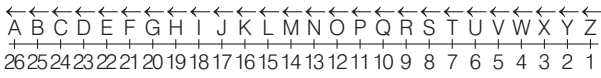

#### (ii) वृत्तीय क्रम व्यवस्था

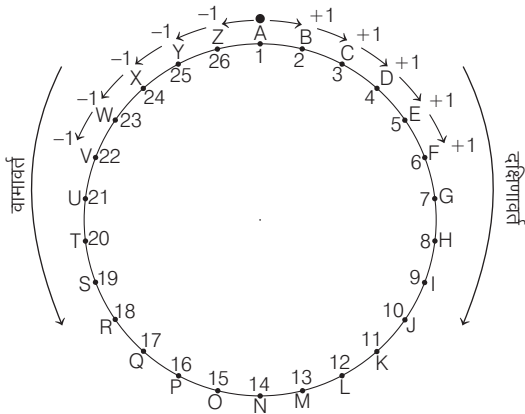

- A से एक पद आगे =  $A + 1 = B$
- A से दो पद आगे =  $A + 2 = C$
- A से तीन पद आगे =  $A + 3 = D$
- A से चार पद आगे =  $A + 4 = E$
- A से पाँच पद आगे =  $A + 5 = F$
- .....
- A से एक पद पीछे =  $A - 1 = Z$
- A से दो पद पीछे =  $A - 2 = Y$

A से तीन पद पीछे =  $A - 3 = X$

A से चार पद पीछे =  $A - 4 = W$

A से पाँच पद पीछे =  $A - 5 = V$

### 4. अक्षरों के विपरीत अक्षर

अंग्रेजी वर्णमाला में कुल 26 अक्षर होते हैं। वर्णमाला क्रम में प्रारम्भ से पहला अक्षर A, दूसरा अक्षर B, तीसरा अक्षर C, ... होता है और वर्णमाला क्रम में अन्त से पहला अक्षर Z, दूसरा अक्षर Y, तीसरा अक्षर X, ... होता है अर्थात्

अक्षर प्रारम्भ से अन्त से	A	B	C	D	E	F	G	H	I	J	K	L	M
	1	2	3	4	5	6	7	8	9	10	11	12	13
	26	25	24	23	22	21	20	19	18	17	16	15	14
	↑	↑	↑	↑	↑	↑	↑	↑	↑	↑	↑	↑	↑
अक्षर प्रारम्भ से अन्त से	Z	Y	X	W	V	U	T	S	R	Q	P	O	N
	26	25	24	23	22	21	20	19	18	17	16	15	14
	1	2	3	4	5	6	7	8	9	10	11	12	13

यदि अंग्रेजी वर्णमाला के कोई भी दो अक्षर, जिनके संगत मानों या क्रमांकिक मानों का योग 27 हो जाए, तो वे दोनों अक्षर आपस में एक-दूसरे के विपरीत अक्षर होते हैं।

दिए गए अक्षर का क्रमांकिक मान + विपरीत अक्षर का क्रमांकिक मान = 27  
 दिए गए अक्षर का क्रमांकिक मान = 27 - विपरीत अक्षर का क्रमांकिक मान  
 विपरीत अक्षर का क्रमांकिक मान = 27 - दिए गए अक्षर का क्रमांकिक मान

किसी भी अक्षर का विपरीत अक्षर ज्ञात करने के लिए उस अक्षर की संगत संख्या को 27 में से घटा देते हैं। इसके बाद प्राप्त संख्या के संगत अक्षर को ज्ञात कर लेते हैं। वही अक्षर दिए गए अक्षर का विपरीत अक्षर होता है; जैसे—

A का विपरीत अक्षर =  $27 - A \Rightarrow 27 - 1 = 26 \Rightarrow Z$

B का विपरीत अक्षर =  $27 - B \Rightarrow 27 - 2 = 25 \Rightarrow Y$

Y का विपरीत अक्षर =  $27 - Y \Rightarrow 27 - 25 = 2 \Rightarrow B$

Z का विपरीत अक्षर =  $27 - Z \Rightarrow 27 - 26 = 1 \Rightarrow A$

#### स्मरणीय तथ्य

विपरीत अक्षर युग्मों को निम्न प्रकार से आसानी से स्मरण में रख सकते हैं

- |                                |  |
|--------------------------------|--|
| A → Z (Aaza) → (आजा)           | I → R (Indian Railway) → इंडियन रेलवे  |
| B → Y (By) → बाई               | J → Q (Jack Queen) → जैक क्वीन         |
| C → X (Six) → सिक्स            | K → P (Kevin Peterson) → केविन पीटर्सन |
| D → W (Dew) → ड्यू             | L → O (Love) → लव                      |
| E → V (Evening) → ईवनिंग       | M → N (MAN) → मैन                      |
| F → U (Uff) → उफ               |  |
| G → T (GT रोड) → जीटी रोड      |  |
| H → S (High School) → हाईस्कूल |  |

## प्रश्नों के प्रकार

सामान्यतः इस अध्याय के अन्तर्गत छह प्रकार से प्रश्न पूछे जाते हैं

### प्रकार 1. शब्द/अक्षर समूह का अक्षर समूह में कूटलेखन

इस प्रकार के प्रश्नों में शब्दों या अक्षर समूह को अक्षरों/अक्षर समूह में स्थान परिवर्तन द्वारा, विपरीत अक्षरों द्वारा या वर्णमाला के अन्य अक्षरों द्वारा कूटलेखन (Coding) किया जाता है।

#### 1. अक्षरों के स्थान परिवर्तन द्वारा कूटलेखन

इस प्रकार के प्रश्नों में अक्षरों का एक समूह दिया गया होता है, जिनके अक्षरों के क्रम को बदलकर कूट भाषा लिखी जाती है। इस प्रकार के कूटलेखन में मूलशब्द या वास्तविक शब्द तथा कूट भाषा के शब्दों के अक्षरों की संख्या तथा प्रकार में पूर्णतः समानता रहती है, परन्तु अक्षरों के स्थानों में परिवर्तन रहता है। ये कूटलेखन निम्न प्रकार के हो सकते हैं

##### (i) जब शब्द के सभी अक्षरों को उल्टे या विपरीत क्रम में लिखा जाए।

$\frac{A}{1} \frac{B}{2} \frac{C}{3} \frac{D}{4} \frac{E}{5}$  का कूटलेखन  $\frac{E}{5} \frac{D}{4} \frac{C}{3} \frac{B}{2} \frac{A}{1}$

● **उदाहरण 1.** यदि एक कूट भाषा में DEMOCRACY को YCARCOMED लिखा जाता है, तो उसी कूट भाषा में 'PRESIDENT' को किस प्रकार लिखा जाएगा? (SSC CGL 2014)

- (a) EIETPRSDN (b) NDSRPTEIE  
(c) TNEDISERP (d) RSDNPEIET

**व्याख्या (c)**

जिस प्रकार,  $\frac{D}{1} \frac{E}{2} \frac{M}{3} \frac{O}{4} \frac{C}{5} \frac{R}{6} \frac{A}{7} \frac{C}{8} \frac{Y}{9} \rightarrow \frac{Y}{9} \frac{C}{8} \frac{A}{7} \frac{R}{6} \frac{C}{5} \frac{O}{4} \frac{M}{3} \frac{E}{2} \frac{D}{1}$

उसी प्रकार,  $\frac{P}{1} \frac{R}{2} \frac{E}{3} \frac{S}{4} \frac{I}{5} \frac{D}{6} \frac{E}{7} \frac{N}{8} \frac{T}{9} \rightarrow \frac{T}{9} \frac{N}{8} \frac{E}{7} \frac{D}{6} \frac{I}{5} \frac{S}{4} \frac{E}{3} \frac{R}{2} \frac{P}{1}$

अतः PRESIDENT  $\Rightarrow$  TNEDISERP

● **उदाहरण 2.** यदि NOVEMBER को REBMEVON से तथा DECEMBER को REBMECED से कोडित किया जाता है, तो OCTOBER को कैसे कोडित किया जाएगा? (SSC 10+2 2018)

- (a) RETBOCO (b) RTECBRO (c) REBTOOC (d) REBOTCO

**व्याख्या (d)** जिस प्रकार, NOVEMBER  $\rightarrow$  REBMEVON

तथा DECEMBER  $\rightarrow$  REBMECED

उसी प्रकार, OCTOBER  $\rightarrow$  REBOTCO

**नोट** यहाँ पर शब्दों के अक्षरों को विपरीत क्रम में लिखा गया है।

##### (ii) जब शब्द के अक्षरों को विभिन्न भागों में बाँटकर या अलग-अलग रूप से क्रम परिवर्तित कर लिखा जाए।

###### (i) जब शब्द के अक्षरों की संख्या सम हो

$\frac{A}{1} \frac{B}{2} \frac{C}{3} \frac{D}{4} \frac{E}{5} \frac{E}{6}$  का कूटलेखन

A B C	F E D	1 2 3	6 5 4
C B A	D E F	3 2 1	4 5 6
C B A	F E D	3 2 1	6 5 4
D E F	A B C	4 5 6	1 2 3
D E F	C B A	4 5 6	3 2 1
F E D	A B C	6 5 4	1 2 3

● **उदाहरण 3.** यदि किसी सांकेतिक भाषा में PUBLIC को LICPUB लिखा जाता है, तो उसी सांकेतिक भाषा में TROPHY को कैसे लिखा जाएगा?

- (a) PHYTRO (b) PHTYRO  
(c) PHYTOR (d) ORTPHY

**व्याख्या (a)**

जिस प्रकार,  $\frac{P}{1} \frac{U}{2} \frac{B}{3} \frac{L}{4} \frac{I}{5} \frac{C}{6} \rightarrow \frac{L}{4} \frac{I}{5} \frac{C}{6} \frac{P}{1} \frac{U}{2} \frac{B}{3}$

उसी प्रकार,  $\frac{T}{1} \frac{R}{2} \frac{O}{3} \frac{P}{4} \frac{H}{5} \frac{Y}{6} \rightarrow \frac{P}{4} \frac{H}{5} \frac{Y}{6} \frac{T}{1} \frac{R}{2} \frac{O}{3}$

अतः TROPHY  $\Rightarrow$  PHYTRO

###### (ii) जब शब्द के अक्षरों की संख्या विषम हो

$\frac{A}{1} \frac{B}{2} \frac{C}{3} \frac{D}{4} \frac{E}{5}$  का कूटलेखन

A B C	E D	1 2 3	5 4
B A C	E D	2 1 3	5 4
B A C	D E	2 1 3	4 5
D E C	A B	4 5 3	1 2
E D C	A B	5 4 3	1 2
D E C	B A	4 5 3	2 1

● **उदाहरण 4.** यदि किसी सांकेतिक भाषा में RIGHT को IRGTH लिखा जाता है, तो उसी सांकेतिक भाषा में BIRTH को कैसे लिखा जाएगा?

- (a) IBHRT (b) IBRHT (c) RIBTH (d) THRIB

**व्याख्या (b)**

जिस प्रकार,  $\frac{R}{1} \frac{I}{2} \frac{G}{3} \frac{H}{4} \frac{T}{5} \rightarrow \frac{I}{2} \frac{R}{1} \frac{G}{3} \frac{T}{5} \frac{H}{4}$

उसी प्रकार,  $\frac{B}{1} \frac{I}{2} \frac{R}{3} \frac{T}{4} \frac{H}{5} \rightarrow \frac{I}{2} \frac{B}{1} \frac{R}{3} \frac{H}{5} \frac{T}{4}$

अतः BIRTH  $\Rightarrow$  IBRHT

###### (iii) जब शब्द के अक्षरों को दो या तीन समूहों में बाँटकर सभी या कुछ विशेष समूहों को उल्टे क्रम में लिखा जाए।

$\frac{A}{1} \frac{B}{2} \frac{C}{3} \frac{D}{4} \frac{E}{5} \frac{F}{6}$  का कूटलेखन

CBA	FED	3 2 1	6 5 4
BCA	EFD	2 3 1	5 6 4
CAB	FDE	3 1 2	6 4 5

या

B A C D	E F	2 1 3 4	5 6
B A D C	E F	2 1 4 3	5 6
B A D C	F E	2 1 4 3	6 5

● **उदाहरण 5.** यदि किसी सांकेतिक भाषा में PUBLIC को UPLBCI लिखा जाता है, तो उसी सांकेतिक भाषा में TROPHY को कैसे लिखा जाएगा?

- (a) PHYTRO (b) ORTYHP (c) RTPOYH (d) RTPOHY

**व्याख्या (c)**

जिस प्रकार,  $\frac{P}{1} \frac{U}{2} \frac{B}{3} \frac{L}{4} \frac{I}{5} \frac{C}{6} \rightarrow \frac{U}{2} \frac{P}{1} \frac{L}{4} \frac{B}{3} \frac{C}{6} \frac{I}{5}$

उसी प्रकार,  $\frac{T}{1} \frac{R}{2} \frac{O}{3} \frac{P}{4} \frac{H}{5} \frac{Y}{6} \rightarrow \frac{R}{2} \frac{T}{1} \frac{P}{4} \frac{O}{3} \frac{Y}{6} \frac{H}{5}$

अतः TROPHY  $\Rightarrow$  RTPOYH

● **उदाहरण 6.** यदि एक विशिष्ट कूट भाषा में, INTELLIGENCE को ETNIGILLECNE लिखा जाता है, तो उसी कूट भाषा में MATHEMATICAL को किस प्रकार लिखा जाएगा? (SSC CGL 2014)

- (a) AMHTMETACILA (b) TAMMEHITALAC  
(c) HTAMTAMELACI (d) LACITAMEHTAM

**व्याख्या (c)**

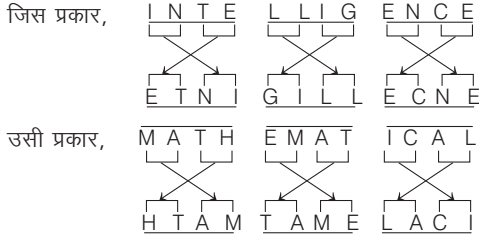

अतः MATHEMATICAL ⇒ HTAMTAMELACI

(iv) जब शब्द के पहले और अन्तिम अक्षर को अपने स्थान पर ही रखा जाए तथा मध्य के सभी अक्षरों को विपरीत क्रम में लिखा जाए।

A B C D E F का कूटलेखन

A	E	D	C	B	F
1	2	3	4	5	6

● **उदाहरण 7.** यदि किसी सांकेतिक भाषा में PUBLIC को PILBUC लिखा जाता है, तो उसी सांकेतिक भाषा में TROPHY को कैसे लिखा जाएगा?

- (a) PHYTRO (b) TROHPY (c) ROPHYT (d) THPORY

**व्याख्या (d)**



अतः TROPHY ⇒ THPORY

(v) जब शब्द के प्रत्येक अक्षर को एक निश्चित स्थान पर लिखा जाए।

A B C D E का कूटलेखन

B	D	A	E	C
2	4	1	5	3
D	B	C	E	A
4	2	3	5	1
C	D	A	E	B
3	4	1	5	2
B	E	C	A	D
2	5	3	1	4

● **उदाहरण 8.** यदि किसी सांकेतिक भाषा में RIGHT को GHRTI लिखा जाता है, तो उसी सांकेतिक भाषा में BIRTH को कैसे लिखा जाएगा?

- (a) TIRBH (b) RITBH (c) RTBIH (d) RTBHI

**व्याख्या (d)**



अतः BIRTH ⇒ RTBHI

## 2. अन्य अक्षरों के रूप में कूटलेखन

इसके अन्तर्गत अक्षरों का एक समूह दिया गया होता है, जिसका कूटलेखन अथवा कूटवाचन अन्य अक्षरों के रूप में होता है। इन दोनों समूहों के बीच कुछ न कुछ सम्बन्ध होता है, जिसका अभ्यर्थियों को पता लगाना होता है।

इसी सम्बन्ध के आधार पर दूसरे समूह के अक्षर-समूहों का कूटलेखन या कूटवाचन ज्ञात करना होता है। यह कूटलेखन निम्नलिखित पद्धति पर आधारित हो सकता है

### A. अग्रगामी क्रम पद्धति के

**अग्रगामी क्रम (Forward Order)** अन्तर्गत किसी अक्षर-समूह या शब्द के प्रत्येक अक्षर का कूटलेखन अंग्रेजी वर्णमाला के बढ़ते क्रम में किया जाता है।

ABCDE का कूटलेखन निम्न प्रकार से किया जा सकता है

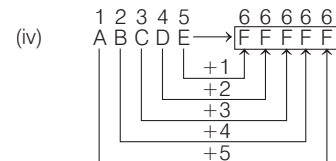
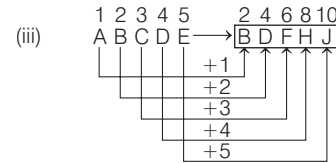
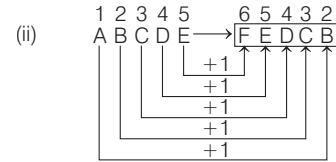
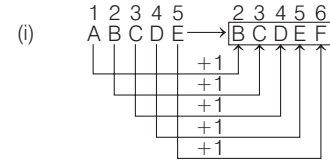

● **उदाहरण 9.** जिस प्रकार BEHK को DGJM लिखा जा सकता है उसी प्रकार NQTW को निम्न में से क्या लिखा जा सकता है? (UP Police Constable 2018)

- (a) PRTV (b) ORTU (c) PSVY (d) PRUX

**व्याख्या (c)** जिस प्रकार,

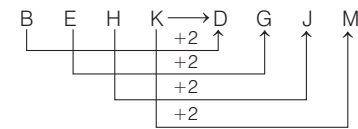

उसी प्रकार,

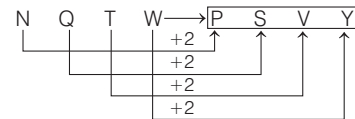

● **उदाहरण 10.** एक विशिष्ट कोड भाषा में, TIMBER को UKPFJX लिखा जाता है। इस कोड भाषा में TRAIL को किस प्रकार लिखा जाएगा? (SSC MTS 2017)

- (a) VTMEF (b) UDTMQ (c) QTUMD (d) FMUQT

**व्याख्या (b)** जिस प्रकार,

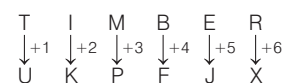

उसी प्रकार,

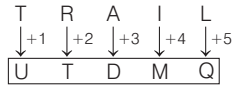

- **उदाहरण 11.** यदि BADMINTON को कूटबद्ध किया गया है CBFOLQXSS से, तब FOOTBALLS को कूटबद्ध किया जाएगा ..... से। (CGPSC Pre 2019)
- (a) GPPVECPQX (b) EPQWEEPPX  
 (c) GPQVEDPPX (d) GPQVEDPQX

**व्याख्या (c)**

जिस प्रकार,

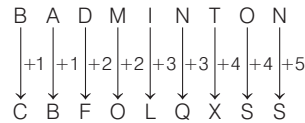

उसी प्रकार,

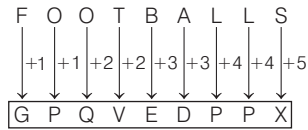

**B. पश्चगामी क्रम पद्धति**

**पश्चगामी क्रम** (Backward Order) के अन्तर्गत किसी अक्षर-समूह या शब्द के प्रत्येक अक्षर का कूटलेखन अंग्रेजी वर्णमाला के घटते क्रम में किया जाता है। ABCDE का कूटलेखन निम्न प्रकार से किया जा सकता है

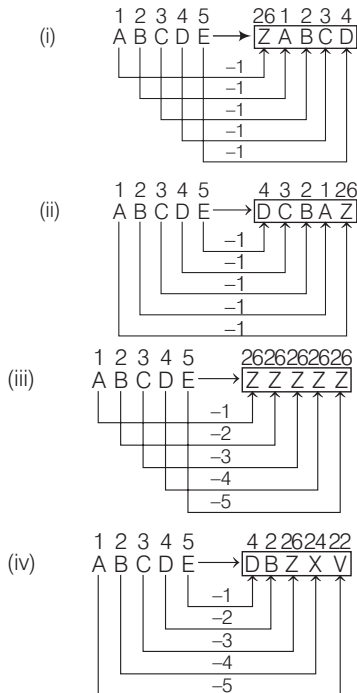

- **उदाहरण 12.** यदि किसी सांकेतिक भाषा में FLOWER को ZGKTCQ लिखा जाता है, तो उसी सांकेतिक भाषा में NATURE को कैसे लिखा जाएगा?
- (a) HPVRPD (b) HVPRPD  
 (c) PRDVHP (d) QZNPRS

**व्याख्या (b)**

जिस प्रकार,

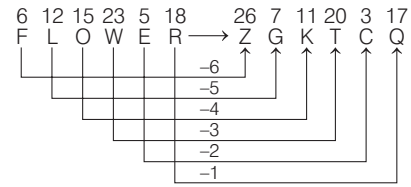

उसी प्रकार,

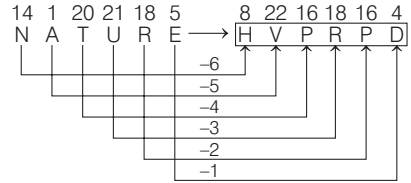

अतः NATURE ⇒ HVPRPD

**C. मिश्रित क्रम पद्धति (अग्रगामी एवं पश्चगामी)**

इसके अन्तर्गत किसी अक्षर-समूह या शब्द के प्रत्येक अक्षर का कूटलेखन अंग्रेजी वर्णमाला के बढ़ते एवं घटते हुए क्रम में मिश्रित रूप में किया जाता है। ABCDE का कूटलेखन निम्न प्रकार से किया जा सकता है

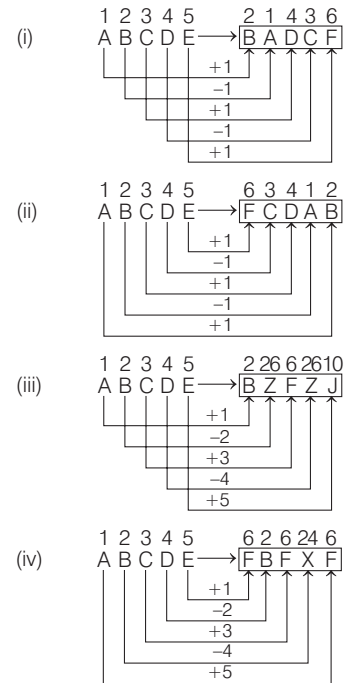

- **उदाहरण 13.** एक कूट भाषा में, SWEET को RXDFS के रूप में लिखा जाता है और PLATE को OMZUD के रूप में लिखा जाता है। उसी कूट भाषा में TRAIN को कैसे लिखा जाएगा? (SSC Steno 2019)
- (a) SSZJM (b) SQZHM (c) UQBHO (d) USBJO

**व्याख्या (a)**

जिस प्रकार,

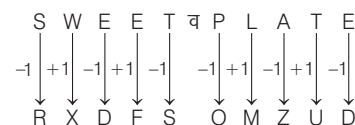

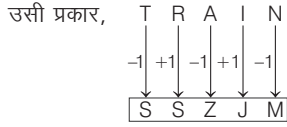

- **उदाहरण 14.** यदि THEN को किसी कोड में RLBS लिखा जाता है, तो बताइए CASE को उसी कोड में क्या लिखा जाएगा? (SSC CGL 2018)
- (a) AEPJ (b) APEP (c) EPAP (d) PAEJ

**व्याख्या (a)** जिस प्रकार,

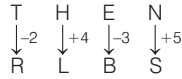

उसी प्रकार,

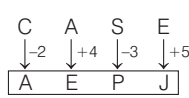

### 3. विपरीत अक्षरों के रूप में कूटलेखन

इसके अन्तर्गत किसी अक्षर-समूह या शब्द के प्रत्येक अक्षर का कूटलेखन अक्षरों के विपरीत अक्षर के रूप में किया जाता है।

ABCDE का कूटलेखन

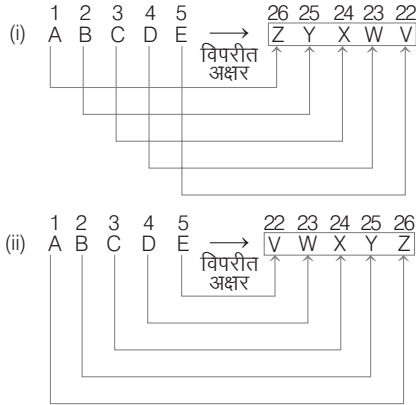

- **उदाहरण 15.** एक निश्चित कोड भाषा में COMBINE को XLNYRMV लिखा जाता है, तो TOWARDS को उसी भाषा में कैसे लिखा जाएगा? (SBI Clerk 2016)

- (a) FLDZIJW (b) GLDZIIWH  
(c) GLEZJWH (d) FLEZIIWH  
(e) इनमें से कोई नहीं

**व्याख्या (b)** जिस प्रकार,

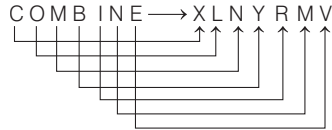

उसी प्रकार,

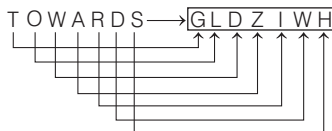

**नोट** यहाँ प्रत्येक अक्षर का विपरीत अक्षर लिखा गया है।

### 4. अक्षरों का उसके बाएँ व दाएँ के अक्षरों द्वारा कूटलेखन

इसके अन्तर्गत किसी अक्षर-युग्म / शब्द का कूटलेखन उसके प्रत्येक अक्षर के बाएँ व दाएँ के अक्षरों के द्वारा किया जाता है।

- **उदाहरण 16.** यदि किसी सांकेतिक भाषा में CAT को BDZBSU लिखा जाता है, तो उसी सांकेतिक भाषा में DOG को कैसे लिखा जाएगा?

- (a) CDNPFH (b) CENPFH (c) CNEPFH (d) CEMPFH

**व्याख्या (b)**

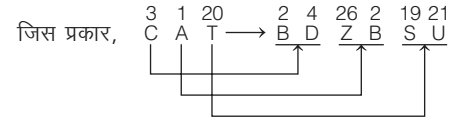

उसी प्रकार,

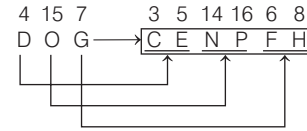

### 5. कूटवाचन

इसके अन्तर्गत किसी अक्षर-युग्म या शब्द का कूटलेखन शब्दों / अक्षर-युग्मों में किया गया होता है। आपको एक कूटवाचक शब्द / अक्षर-युग्म दिया गया होता है और उसे वास्तविक (मूल) शब्द / अक्षर-युग्म में कूटवाचन करना होता है। कूटवाचन (Decoding) अन्तर्गत वही सभी नियम लागू होते हैं, जो कूटलेखन के तहत लागू होते हैं।

- **उदाहरण 17.** यदि किसी सांकेतिक भाषा में NOBEL को QIEQO लिखा जाता है, तो उसी भाषा में YLJKS अक्षर-समूह किसके लिए लिखा गया है?

- (a) RIGHT (b) MIGHT (c) BRIGHT (d) LIGHT

**व्याख्या (a)**

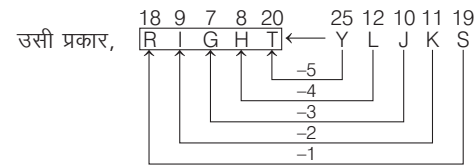
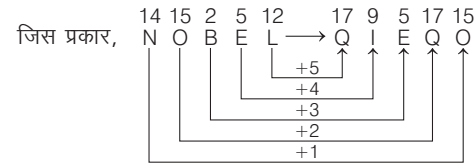

अतः YLJKS ⇒ RIGHT

यहाँ आप देख रहे हैं कि NOBEL शब्द के दाईं ओर के अक्षर से प्रारम्भ करते हुए अक्षरों को क्रमशः +5, +4, +3, +2, +1 के क्रम से बढ़ाते हुए QIEQO के रूप में कूटबद्ध (coding) किया गया है।

अब चूँकि हमें कूटवाचन (decoding) करना था, अर्थात् सांकेतिक कोड YLJKS को अर्थपूर्ण शब्द में बदलना था, इसलिए अब सारी प्रक्रिया कोडिंग के विपरीत की गई है।



# प्रश्नावली 4.1

1. यदि ROME को MORE लिखा जाता है, तो DARE को क्या लिखा जाएगा?  
(SSC CGL 2015)  
(a) RDEA (b) RAED (c) RDAE (d) RADE
2. एक निश्चित कूट भाषा में ATISH को AHIST के रूप में और MAHEK को AEHKM के रूप में लिखा जाता है, उसी कूट में NARGIS को किस रूप में लिखा जाएगा?  
(SSC Steno 2019)  
(a) AGINRS (b) ANGIRS (c) ANIGRS (d) AGNIRS
3. यदि एक कूट भाषा में KINDLE को ELDNIK लिखा जाए, तो EXOTIC को किस प्रकार लिखा जाएगा?  
(RRB AO 2012)  
(a) EXIOTC (b) COXITE (c) CXOTIE (d) CITOXE  
(e) इनमें से कोई नहीं
4. एक कूट भाषा में BRINJAL को LAJNIRB लिखा जाता है। उसी कूट भाषा में LADYFINGER को किस प्रकार लिखा जाएगा?  
(SSC MTS 2014)  
(a) RNEGIFYDAL (b) RINEGIFYDAL  
(c) REGNIFYDAL (d) RGENIFYDAL
5. यदि CARPET की कुंजी (कोड) TCEAPR है, तो NATIONAL की कुंजी (कोड) क्या होगी?  
(Delhi Police Constable 2014)  
(a) NLATNOIA (b) LANOITAN (c) LNAANTOI (d) LNOINTAA
6. यदि CUSTOM को UCTSMO लिखा जाता है, तो PARENT को कैसे लिखा जाएगा?  
(SSC CGL 2015)  
(a) TNERAP (b) RAPTNE (c) ERAFTN (d) APERTN
7. यदि ORGANISM की कुंजी (कोड) ROAGINMS है, तो BOARDING की कुंजी (कोड) क्या होगी?  
(MAT 2012)  
(a) RAOBIDGN (b) BRAGNID (c) OBRAIDGN (d) OBIDRAGN
8. यदि PRINCIPAL शब्द को LAPICNIRP के रूप में लिखा जाता है, तो ADOLESCENCE को उस कोड में किस रूप में लिखा जा सकता है?  
(MAT 2013)  
(a) ECNCESELODA (b) ECNECSLEODA  
(c) ECNSCEELODA (d) ECNECSELODA
9. यदि ROSE को कूट भाषा में TQUG लिखा जाता है, तो BLUE को कैसे लिखेंगे?  
(CGPSC Pre 2014)  
(a) DNWG (b) DMQP (c) DMVF (d) CDGF  
(e) इनमें से कोई नहीं
10. यदि किसी सांकेतिक भाषा में COLD को DPME लिखा जाता है, तो CHINA को उसी भाषा में कैसे लिखा जाएगा?  
(UPPSC Pre 2011)  
(a) DHIMB (b) DJKMB (c) DIJOB (d) DUPBM
11. किसी कूट भाषा में SOBER को RNADQ लिखा जाता है। उसी कूट भाषा में LOTUS को कैसे लिखा जाएगा?  
(SSC MTS 2013)  
(a) KNSTR (b) MPUWT (c) KMSTR (d) LMRST
12. एक विशिष्ट कोड भाषा में BRAIN को CSBJO लिखा जाता है। तब, इस कोड भाषा में MAKER को किस प्रकार लिखा जाएगा?  
(SSC 10+2 2017)  
(a) BNLFS (b) NBLFS (c) FSLBN (d) NBLFT
13. किसी भाषा में MADRAS को NBESBT कोड किया जाता है, तो उसी भाषा में BOMBAY को क्या कोड किया जाएगा?  
(UK PSC 2016)  
(a) DPNCBX (b) CPNCBZ (c) CPNCBY (d) DPNCBZ
14. एक निश्चित कूट भाषा में DICTATE को EJDUBUF के रूप में लिखा जाता है। उस कूट भाषा में NATION को कैसे लिखा जाएगा?  
(UP Police SI 2017)  
(a) OBGRHO (b) OBUJPO  
(c) UTROVU (d) TBHJIT
15. यदि ETHANOL को किसी कोड में HWKDQRO लिखा जाता है, तो MIX को उसी कोड में क्या लिखा जाएगा?  
(SSC CGL 2017)  
(a) PLA (b) RFV (c) BGT (d) NHY
16. यदि किसी सांकेतिक भाषा में PILOT को MFILQ लिखा जाता है, तो TRAIN को उसी भाषा में कैसे लिखा जाएगा?  
(Uttarakhand PSC Pre 2013)  
(a) QOXFK (b) QUXLK (c) QODLK (d) QVDFK
17. किसी कोड व्यवस्था में APPLE का कोड ETTPI है। DELHI का कोड क्या होगा?  
(SSC CGL 2015)  
(a) CQMND (b) ZAHDE (c) HIPLM (d) CQPLM
18. यदि LEVEL को MFWFM लिखा जाए, तो VELEL को कैसे लिखा जाएगा?  
(SSC 10+2 2012)  
(a) WFMMF (b) FMFMW (c) WFMFM (d) WMMFW
19. यदि MOTHER को KMRFCP लिखा जाए, तो HOUSE को क्या लिखा जाएगा?  
(SSC CGL 2016)  
(a) FMRPC (b) GNSQD (c) GNRQD (d) FMSQC
20. यदि किसी सांकेतिक भाषा में DIAGRAM को AFXDOXJ लिखा जाता है, तो उसी सांकेतिक भाषा में PICTURE को किस प्रकार लिखा जा सकता है?  
(SSC Steno 2016)  
(a) NGARSPC (b) MGAQRPB (c) NFYQROC (d) MFZQROB
21. यदि किसी भाषिक कोड में FASHION को FOIHSAN लिखा जाता है, तो उसी कोड में PROBLEM को कैसे लिखा जाता है?  
(SSC CGL 2015)  
(a) ROBLEMP (b) PELBORM  
(c) PRBOELM (d) RPBOELM
22. किसी कूट भाषा में ABSOLUTE को ESBLOTUA लिखा जाता है, तो उसी कूट भाषा में CALENDAR को किस प्रकार लिखा जाएगा?  
(SSC Steno 2016)  
(a) RLANEADC (b) ALRNEACD  
(c) CDANREAL (d) CRNALDAE
23. सांकेतिक भाषा में CALANDER को CLANAEDR लिखा जाता है। इसी नियमानुसार CIRCULAR को लिखा जाएगा  
(IB ACIO 2017)  
(a) LACANDER (b) CRIUCALR  
(c) CLANADER (d) इनमें से कोई नहीं
24. एक विशिष्ट कोड भाषा में FEARS को HHCUU लिखा जाता है। इस कोड भाषा में STAIR को किस प्रकार लिखा जाएगा?  
(SSC Delhi Police Constable 2017)  
(a) VWLTC (b) CLTUW (c) UWCLT (d) WCLTX
25. यदि एक कूट भाषा में NEUROTIC को TICRONEU लिखा जाता है, तो उसी कूट भाषा में PSYCHOTIC को किस प्रकार लिख सकते हैं?  
(SSC 10+2 2013)  
(a) TICCOHPY (b) TICCHOPSY  
(c) TICCOHPY (d) TICHCOPSY
26. यदि किसी सांकेतिक भाषा में CHOLINE को OCIHLEN लिखा जाता है, तो SURGEON को उसी भाषा में कैसे लिखा जाएगा?  
(IBPS PO 2011)  
(a) RSUEGNO (b) RSEGUNO  
(c) RESUGNO (d) RSEUGNO  
(e) इनमें से कोई नहीं
27. यदि किसी सांकेतिक भाषा में SYSTEM को SYSMET और NEARER को AENRER लिखा जाता है, तो FRACTION को उसी भाषा में कैसे लिखा जाएगा?  
(UPPSC (Pre) 2011)  
(a) CARFNOIT (b) CARFTION (c) ARFCNOIT (d) FRACNOIT

28. यदि किसी सांकेतिक भाषा में NOIDA को STNIF लिखा जाता है, तो MEERUT को उसी भाषा में कैसे लिखा जाएगा?  
(a) QIIVYX (b) RJJWZV (c) RJJWZY (d) RIIVYX
29. एक निश्चित कूट प्रणाली में, MICRO को NHDQP लिखा जाता है तथा WIDES को XHEDT लिखा जाता है, तब STAINS को किस प्रकार लिखा जाएगा?  
(RBI Office Assistant 2017)  
(a) TUBJMR (b) RUBJMW (c) TSBHOR (d) TIJSHR  
(e) इनमें से कोई नहीं
30. यदि STREAMERS का कूट UVTGALDQR है, तो KNOWLEDGE का कूट होगा  
(UGC NET 2014)  
(a) MQPYLDCDFD (b) MPQYLDCFD  
(c) PMYQLDFCD (d) YMQPLDDFC
31. एक निश्चित कोड में PLATE को PQMBUF एवं TOWN को TUPXO लिखा जाता है, तो DEAR को उसी कोड में क्या लिखा जाएगा?  
(UP Police SI 2013)  
(a) DEFBS (b) DEFCBS (c) DDFBS (d) DEBFS
32. यदि किसी सांकेतिक भाषा में FORGET को DPPHCU लिखा जाता है, तो DOCTOR को उसी भाषा में कैसे लिखा जाएगा?  
(a) BPAUMS (b) BPAUPS (c) EMDRPP (d) BPARPP
33. यदि FATHER को HCVJGT के रूप में कोडित किया जाता है, तो SHIP को कैसे कोडित किया जाएगा?  
(SSC CGL 2013)  
(a) UKJR (b) TIJQ (c) UJKR (d) THKR
34. यदि VICTORY को YLFWRUB के रूप में कूटबद्ध किया गया है, तो SUCCESS को कैसे कूटबद्ध किया जाएगा?  
(UP Police Constable 2013)  
(a) VXEEIV (b) VXFFHV (c) VYEEHV (d) VYEFIV
35. एक निश्चित कूट भाषा में OPERAT को RQTGVC के रूप में लिखा जाता है। उस कूट भाषा में DIRECT को कैसे लिखा जाएगा?  
(UP Police SI 2017)  
(a) KGRTVE (b) KFGTVE (c) KFRTEV (d) GKRTVE
36. यदि किसी सांकेतिक भाषा में BOND को APME लिखा जाता है, तो MALE को उसी भाषा में कैसे लिखा जाएगा?  
(a) NZMD (b) LBKF (c) NBMF (d) NBKE  
(e) इनमें से कोई नहीं
37. यदि किसी सांकेतिक भाषा में WHEN को VGFO लिखा जाता है, तो POLICE को उसी भाषा में कैसे लिखा जाएगा?  
(SBI Clerk 2011)  
(a) ONKHBD (b) ONKJDF (c) OPKJBF (d) QPMHBD  
(e) इनमें से कोई नहीं
38. यदि किसी सांकेतिक भाषा में BOARD को CNBQE लिखा जाता है, तो CRIME को उसी भाषा में कैसे लिखा जाएगा?  
(a) DSJNF (b) BQHL (c) DQJLF (d) BSHND  
(e) इनमें से कोई नहीं
39. यदि किसी सांकेतिक भाषा में MEDIA को NDEHB लिखा जाता है, तो SOLEMN को उसी भाषा में कैसे लिखा जाएगा?  
(a) TNMDNM (b) TMNDMN (c) TPMFNO (d) RNKDLM  
(e) इनमें से कोई नहीं
40. यदि किसी सांकेतिक भाषा में LAWN को JCUP लिखा जाता है, तो SLIT को उसी भाषा में कैसे लिखा जाएगा?  
(a) QNGV (b) QJGV (c) QNVG (d) NJGV  
(e) इनमें से कोई नहीं
41. यदि FIRST को GJSTU के रूप में कोड दिया जाता है, तो CEMENT का कोड क्या होगा?  
(Allahabad High Court 2016)  
(a) DFNFOU (b) DENTLE  
(c) BDLMS (d) BFNFOU
42. एक निश्चित कूट भाषा में DRONE को WILMV के रूप में लिखा जाता है। उसी कूट भाषा में DONKEY को किस रूप में लिखा जाएगा?  
(SSC Steno 2019)  
(a) WLPVMB (b) WLVMPB (c) WLPMB (d) WLVMPB
43. यदि किसी सांकेतिक भाषा में UNITY को FMRGB लिखा जाता है, तो TRANQUIL को उसी भाषा में कैसे लिखा जाएगा?  
(SSC CGL 2012)  
(a) GIZMJFRO (b) TZMFJROM  
(c) MJROI ZBS (d) GMPFZROI
44. यदि किसी सांकेतिक भाषा में CLOCK को XOLXP लिखा जाता है, तो LOTOUS को उसी सांकेतिक भाषा में कैसे लिखा जाएगा?  
(a) OGLFH (b) OLGFB (c) OLGFB (d) OLGFB
45. किसी कोड (कुंजी) में SUNDAY को YADNUS लिखा जाता है, तो 'CREATION' कैसे लिखेंगे?  
(Delhi Police Constable 2014)  
(a) IONTEARC (b) INOTAERL (c) NOITAERC (d) ERCITANO
46. यदि विशिष्ट कोड भाषा में, FRAME को OUGVH लिखा जाता है तथा STONY को IVUXU लिखा जाता है। इस कोड भाषा में RESTS को किस प्रकार लिखा जाएगा?  
(SSC CPO 2017)  
(a) CBYIT (b) ABDHS (c) EAZHS (d) EAZIT
47. यदि किसी सांकेतिक भाषा में EARTH को IUSBF लिखा जाता है, तो GLOBE को उसी भाषा में कैसे लिखा जाएगा?  
(a) HMPCHF (b) FMPCH (c) FPMCH (d) FCPMH
48. एक विशेष संकेत भाषा में, DAM को WZN लिखा जाता है। उसी संकेत भाषा में TABLE को कैसे लिखा जाएगा?  
(MPPSC 2017)  
(a) GZYOV (b) EYXNU (c) FZXNU (d) HZANW
49. कूटभाषा में, HEN को TWN के रूप में लिखा जाता है, COCK के लिए कोड क्या होगा?  
(RRB ग्रुप डी परीक्षा 2018)  
(a) VVYQ (b) YMYQ (c) YMYP (d) YNYP
50. यदि किसी सांकेतिक भाषा में SIMILAR को IZORNRH लिखा जाता है, तो NATURAL को उसी सांकेतिक भाषा में कैसे लिखा जाएगा?  
(a) OZIFGZM (b) OZIFGMZ (c) OZIFZMG (d) OZIFMZG
51. यदि एक कूट भाषा में CARING लिखा जाता है EDVGKC; SHARES लिखा जाता है UKEPBO, तो उसी कूट भाषा में CASKET किस प्रकार लिखा जाएगा?  
(SSC CPO 2013)  
(a) EDXIBP (b) EDWIAP (c) EDWPAI (d) EDWIBP
52. एक निश्चित कूट में KINGDOM को JMCLJHP लिखा जाता है। उसी कूट में QUANTUM को कैसे लिखा जाएगा?  
(IBPS PO Main 2016)  
(a) VOLVPZS (b) SZPLOV (c) RVBOUVN (d) PZSLVOV  
(e) इनमें से कोई नहीं
53. किसी भाषा में, यदि DIRECTOR को SCPHUQDD के रूप में और PRODUCER को SOFQDNVC के रूप में कोड किया जाता है, तो उसी भाषा में CUSTOMER को कैसे कोड किया जाएगा?  
(UPSSSC ग्राम पंचायत अधिकारी 2018)  
(a) BVRUNNDS (b) SBFTNRPS  
(c) SDFVNTPU (d) SBFTMPRS
54. एक विशिष्ट कोड भाषा में, RAPID को GLSDU लिखा जाता है। इस कोड भाषा में WATER को किस प्रकार लिखा जाएगा?  
(SSC Steno 2016)  
(a) DZHKM (b) UHWDZ (c) VHKDZ (d) MKHDZ
55. यदि किसी सांकेतिक भाषा में SPORADIC को QNORDJEB लिखा जाता है, तो उसी भाषा में TROUBLES को किस प्रकार लिखा जाएगा?  
(IBPS PO Main 2016)  
(a) SQTNTFMC (b) TNQSRDKA  
(c) TNQSTFMC (d) TFQSCMFT  
(e) इनमें से कोई नहीं

56. यदि किसी सांकेतिक भाषा में PHYSICAL को MQBIDZJT लिखा जाता है, तो BREAKING को उसी भाषा में कैसे लिखा जाएगा?  
(a) HCOQJFLB (b) HCOSJFLB (c) HCOSLJKB (d) HCOTJFLB  
(e) इनमें से कोई नहीं
57. यदि किसी सांकेतिक भाषा में COMPUTER को LNBVQSFU लिखा जाता है, तो BULKHEAD को उसी भाषा में कैसे लिखा जाएगा?  
(PNB Clerk 2011)  
(a) MVCILEBF (b) KTAILEBF (c) MTAGJEBF (d) KTAGJEBF  
(e) इनमें से कोई नहीं
58. यदि किसी सांकेतिक भाषा में ORIENTAL को DHQNMBUO लिखा जाता है, तो SCHOOLED को उसी भाषा में कैसे लिखा जाएगा?  
(SBI PO 2011)  
(a) RBGNPMFE (b) NGBREFMP  
(c) RBGNEFMP (d) NGBRPMFE  
(e) इनमें से कोई नहीं
59. यदि किसी सांकेतिक भाषा में CONQUER को OPDOQDT लिखा जाता है, तो MORNING को उसी भाषा में कैसे लिखा जाएगा?  
(LIC ADO 2011)  
(a) SPNLFMH (b) SPNMFMH (c) QNLLHOJ (d) QNLLFMH  
(e) इनमें से कोई नहीं
60. यदि किसी सांकेतिक भाषा में BROUGHT को PSCTVJI लिखा जाता है, तो HEARING को उसी भाषा में कैसे लिखा जाएगा?  
(a) BFIQIPK (b) IFBQIPK  
(c) BFIQKPI (d) BFIQHOJ  
(e) इनमें से कोई नहीं
61. यदि किसी सांकेतिक भाषा में COUNTERS को OVPDRQDS लिखा जाता है, तो CLEARING को उसी भाषा में कैसे लिखा जाएगा?  
(a) BFMDQHMF (b) BPMDDHOJS  
(c) ZDKBQHMF (d) ZDKBHOJS  
(e) इनमें से कोई नहीं
62. यदि किसी सांकेतिक भाषा में CONFUSED को EMNBEFTV लिखा जाता है, तो SECLUDED को उसी भाषा में कैसे लिखा जाएगा?  
(a) RDBKEFEV (b) KBDRCDCT  
(c) KBDREFEV (d) MDFTCDCT  
(e) इनमें से कोई नहीं
63. यदि किसी सांकेतिक भाषा में SATELLITE को FUBTLDSHK लिखा जाता है, तो LAUNCHING को उसी भाषा में कैसे लिखा जाएगा?  
(SBI PO 2011)  
(a) DOUBFGMHO (b) OVBMCFMHG  
(c) OVBMCFMHG (d) DOUBCFMHG  
(e) इनमें से कोई नहीं
64. यदि किसी सांकेतिक भाषा में ORGANISE को BHSPDRHM लिखा जाता है, तो DOUBTFUL को उसी भाषा में कैसे लिखा जाएगा?  
(a) CVPEKTES (b) CVPIMVGO  
(c) ATNCKTES (d) ATNCMVGO  
(e) इनमें से कोई नहीं
65. यदि किसी सांकेतिक भाषा में THRIVES को SIUHRDU लिखा जाता है, तो SOULFUL को उसी भाषा में कैसे लिखा जाएगा?  
(a) VPTKKTE (b) VPTKETK (c) TPVKKTE (d) TNRMKMG  
(e) इनमें से कोई नहीं
66. यदि किसी सांकेतिक भाषा में GO को FHNP लिखा जाता है, तो SUN को उसी सांकेतिक भाषा में कैसे लिखा जाएगा?  
(a) RTTOMV (b) RTTOVM (c) RTTVOM (d) RTTVMO
67. यदि किसी सांकेतिक भाषा में LAP को KMZBOQ लिखा जाता है, तो NOTE को उसी सांकेतिक भाषा में कैसे लिखा जाएगा?  
(IBPS Clerk 2011)  
(a) MONPSUFD (b) MONPUSDF  
(c) MNOPSUDF (d) MONPSUDF  
(e) इनमें से कोई नहीं
68. यदि किसी सांकेतिक भाषा में TOP को OQNPSU तथा RAT को SUZBQS लिखा जाता है, तो GUN को उसी सांकेतिक भाषा में कैसे लिखा जाएगा?  
(a) MTOHFV (b) MOTHFV (c) MOTVHF (d) MOTVHF
69. यदि किसी सांकेतिक भाषा में RAM को QSZBLN, LOVE को KMNPWDF लिखा जाता है, तो ACT को उसी सांकेतिक भाषा में कैसे लिखा जाएगा?  
(a) ZBBDUS (b) ZBBDUS (c) ZBBDUS (d) ZDSUBB
70. यदि किसी सांकेतिक भाषा में NAME को MOZBLNDF, PUN को OQTVMO लिखा जाता है, तो TALK को उसी सांकेतिक भाषा में कैसे लिखा जाएगा?  
(a) SUZBKMJL (b) SUZBKMLT (c) SUZKBMLT (d) SUZKBIML
71. किसी सांकेतिक भाषा में SOLID को WPSLPIMFHA लिखा गया है। सांकेतिक शब्द ATEXXQIBVO क्या दर्शाता है?  
(UPSSSC लोअर सबऑर्डिनेट / भर्ती परीक्षा 2015)  
(a) EAGER (b) WAFER (c) WAGER (d) WATER
72. यदि किसी सांकेतिक भाषा में ONE को MLC लिखा जाता है, तो उसी भाषा में BME के लिए कौन-सा शब्द लिखा जाएगा?  
(Delhi B.Ed 2011)  
(a) DOG (b) TWO (c) CAT (d) FOR
73. यदि किसी सांकेतिक भाषा में FUN को HWP लिखा जाता है, तो उसी भाषा में TCFKQ के लिए कौन-सा शब्द लिखा जाएगा?  
(a) REALER (b) RIDER (c) RADIO (d) ROMAN
74. यदि किसी सांकेतिक भाषा में ROAD को WTFI लिखा जाता है, तो उसी भाषा में GJFY के लिए कौन-सा शब्द लिखा जाएगा?  
(Uttarakhand B.Ed 2007)  
(a) BEAT (b) LATE (c) TAKE (d) REAP
75. यदि किसी सांकेतिक भाषा में POPULAR को QPQVMBS लिखा जाता है, तो उसी भाषा में GBNPVT के लिए कौन-सा शब्द लिखा जाएगा?  
(SSC 10+2 2011)  
(a) FASOUM (b) FAMOUS (c) FAMOSU (d) FAMSUO
76. यदि किसी सांकेतिक भाषा में SWITCH को TVJSDG लिखा जाता है, तो उसी भाषा में CQFZE के लिए कौन-सा शब्द लिखा जाएगा?  
(a) BARED (b) BRAED (c) BREAD (d) BRADE
77. यदि किसी सांकेतिक भाषा में REMOTE को ROTEME लिखा जाता है, तो उसी भाषा में PNIICC के लिए कौन-सा शब्द लिखा जाएगा?  
(RRB ASM 2010)  
(a) PICNIC (b) PICINC (c) PINCIC (d) PICCIN
78. यदि किसी सांकेतिक भाषा में SHIFT को RFFBO लिखा जाता है, तो उसी भाषा में LKUMB के लिए कौन-सा शब्द लिखा जाएगा?  
(a) MMXQG (b) MJVLC (c) KJTLA (d) MLVNC
79. यदि किसी सांकेतिक भाषा में ALMIRAH को BNPMWGO लिखा जाता है, तो उसी भाषा में DNRWLUA के लिए कौन-सा शब्द लिखा जाएगा?  
(UP Police SI 2011)  
(a) COSGOLT (b) CLOSGOT (c) TOGSOLC (d) TOGCLOS
80. यदि किसी सांकेतिक भाषा में CALCUTTA को GEPGYXXE लिखा जाता है, तो उसी भाषा में FSQFEC के लिए कौन-सा शब्द लिखा जाएगा?  
(a) BOMBAY (b) BOMYAB  
(c) BOYMAB (d) BOMBYA

# उत्तर सहित व्याख्या

1. (d) जिस प्रकार,

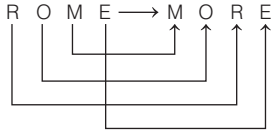

उसी प्रकार,

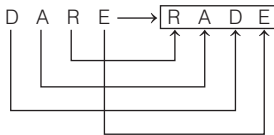

अतः DARE ⇒ RADE

2. (a) जिस प्रकार,

1 2 0 9 1 9 8    1 8 9 1 9 2 0 (वर्णमाला क्रम में)  
A T I S H ⇒ A H I S T  
तथा 1 3 1 8 5 1 1    1 5 8 1 1 1 3  
M A H E K ⇒ A E H K M

उसी प्रकार,

1 4 1 1 8 7 9 1 9    1 7 9 1 4 1 8 1 9  
N A R G I S ⇒ A G I N R S

नोट यहाँ अक्षरों की कोडिंग वर्णमाला में उनके स्थान के आधार पर बढ़ते क्रम में की गई है।

3. (d) ∴ KINDLE ⇒ ELDNIK

अतः EXOTIC ⇒ CITOXE

नोट दिए गए वर्णों को विपरीत क्रम में क्रमबद्ध किया गया है।

4. (c) दिए गए कोड के अनुसार, शब्द के अक्षरों को विपरीत क्रम में लिखा गया है।

∴ BRINJAL ⇒ LAJNIRB

∴ LADYFINGER ⇒ R E G N I F Y D A L

5. (c) जिस प्रकार,

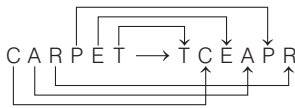

उसी प्रकार,

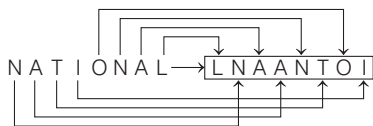

अतः NATIONAL ⇒ LNAANTOI

6. (d)

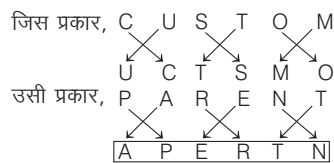

अतः PARENT ⇒ APERTN

7. (c)

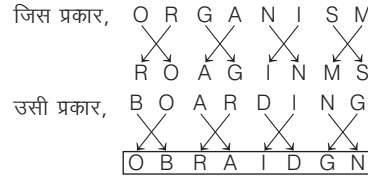

अतः BOARDING ⇒ OBRAIDGN

8. (d) दिए गए शब्द PRINCIPAL के वर्णों को विपरीत क्रम में लिखने पर शब्द LAPICNIRP बनता है, उसी प्रकार शब्द ADOLESCENCE के वर्णों को विपरीत क्रम में लिखने पर शब्द ECNECELODA बनता है।

अर्थात् जिस प्रकार,

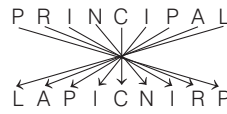

उसी प्रकार,

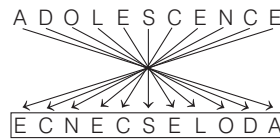

अतः ADOLESCENCE ⇒ ECNECELODA

9. (a) जिस प्रकार,

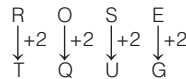

उसी प्रकार,

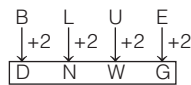

अतः BLUE ⇒ DNWG

10. (c) जिस प्रकार,

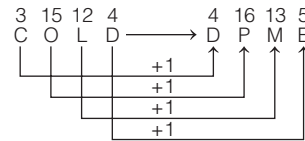

उसी प्रकार,

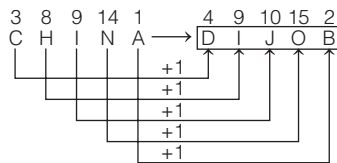

अतः CHINA ⇒ DIJOB

11. (a) जिस प्रकार,

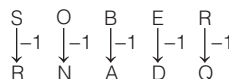

उसी प्रकार,

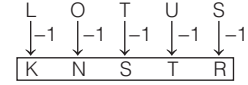

अतः LOTUS ⇒ KNSTR

12. (b) जिस प्रकार,

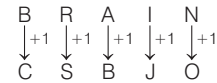

उसी प्रकार,

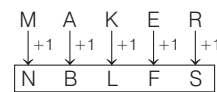

अतः MAKER ⇒ NBLFS

13. (b) जिस प्रकार,

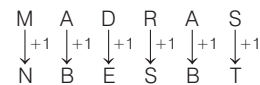

उसी प्रकार,

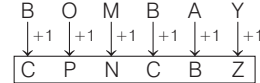

अतः BOMBAY ⇒ CPNCBZ

14. (b) जिस प्रकार,

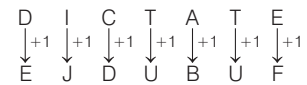

उसी प्रकार,

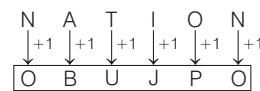

अतः NATION ⇒ OBUJPO

15. (a) जिस प्रकार,

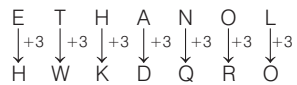

उसी प्रकार,

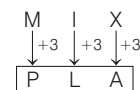

अतः MIX ⇒ PLA

16. (a) जिस प्रकार,

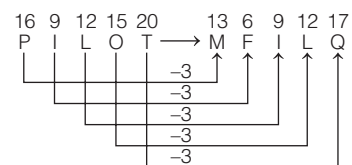

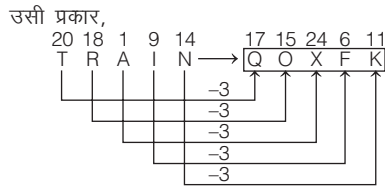

अतः TRAIN ⇒ QOXFK

17. (c) जिस प्रकार,

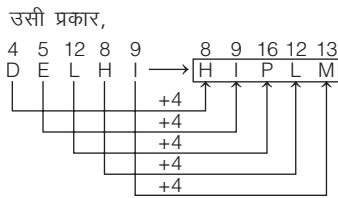
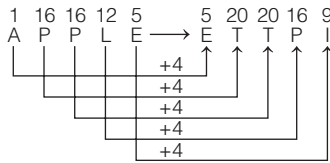

अतः DELHI ⇒ HIPLM

18. (c) जिस प्रकार,

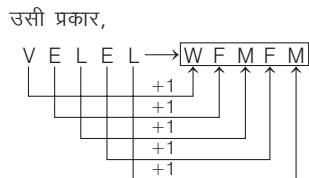
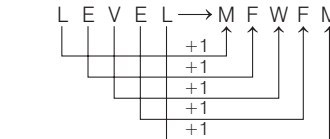

अतः VELEL ⇒ WFMFM

19. (d) जिस प्रकार,

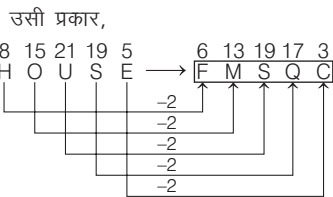
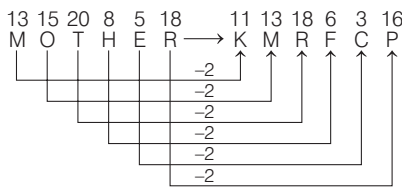

अतः HOUSE ⇒ FMSQC

20. (d) जिस प्रकार,

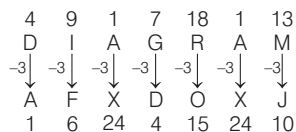

अतः PSYCHOTIC ⇒ TICCHOPSY

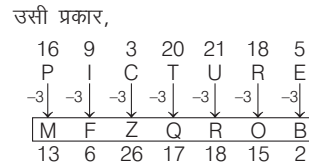

अतः PICTURE ⇒ MFZQROB

21. (b)

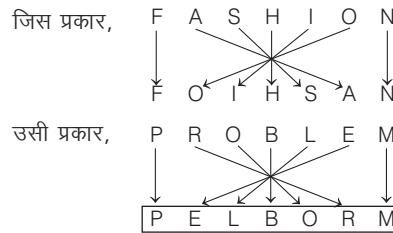

अतः PROBLEM ⇒ PELBORM

22. (a) जिस प्रकार,

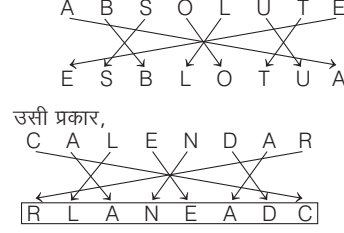

अतः CALENDAR ⇒ RLANEADC

23. (b) जिस प्रकार,

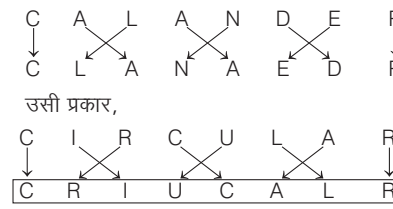

अतः CIRCULAR ⇒ CRIUCALR

24. (c) जिस प्रकार,

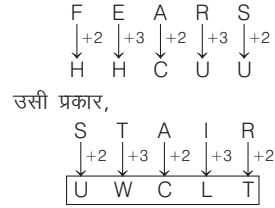

अतः STAIR ⇒ UWCLT

25. (b)

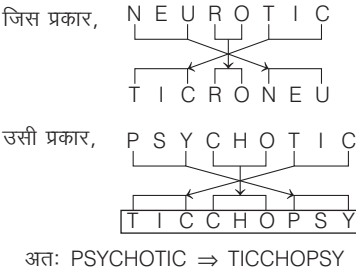

अतः PSYCHOTIC ⇒ TICCHOPSY

26. (d) जिस प्रकार,

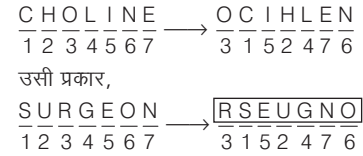

अतः SURGEON ⇒ RSEUGNO

27. (a) जिस प्रकार, SYSTEM

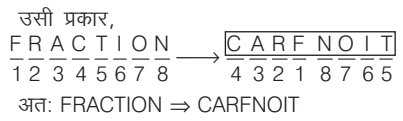
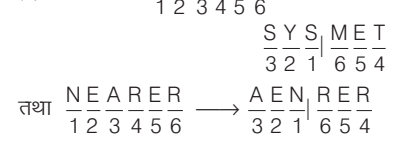

28. (c) जिस प्रकार,

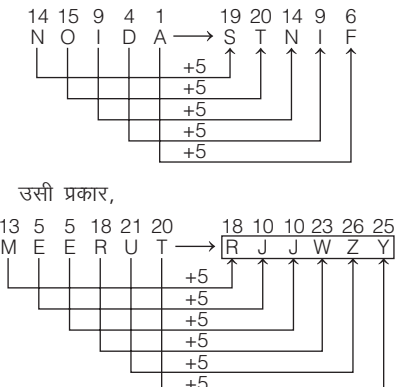

अतः MEERUT ⇒ RJJWZY

29. (c) जिस प्रकार,

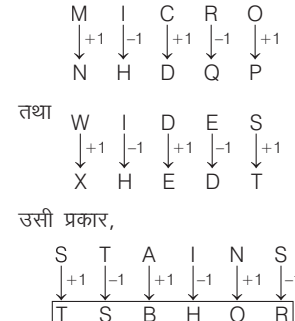

अतः STAINS ⇒ TSBHOR

30. (b) जिस प्रकार,

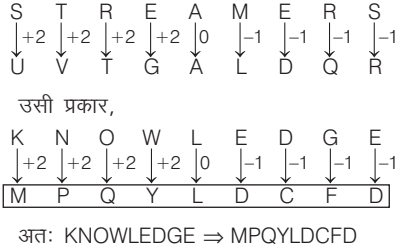

अतः KNOWLEDGE ⇒ MPQY LDCFD

31. (a) जिस प्रकार,  

$$\begin{matrix} P & L & A & T & E \\ \downarrow +1 & \downarrow +1 & \downarrow +1 & \downarrow +1 & \downarrow +1 \\ P & Q & M & B & U & F \end{matrix}$$

तथा

$$\begin{matrix} T & O & W & N \\ \downarrow +1 & \downarrow +1 & \downarrow +1 & \downarrow +1 \\ T & U & P & X & O \end{matrix}$$

उसी प्रकार,

$$\begin{matrix} D & E & A & R \\ \downarrow +1 & \downarrow +1 & \downarrow +1 & \downarrow +1 \\ D & E & F & B & S \end{matrix}$$

अतः DEAR ⇒ DEFBS

32. (a) जिस प्रकार,  

$$\begin{matrix} 6 & 15 & 18 & 7 & 5 & 20 & 4 & 16 & 16 & 8 & 3 & 21 \\ F & O & R & G & E & T & \rightarrow & D & P & P & H & C & U \\ & & & & & & & & -2 & & & & \\ & & & & & & & & +1 & & & & \\ & & & & & & & & -2 & & & & \\ & & & & & & & & +1 & & & & \\ & & & & & & & & -2 & & & & \\ & & & & & & & & +1 & & & & \\ & & & & & & & & -2 & & & & \\ & & & & & & & & +1 & & & & \end{matrix}$$

उसी प्रकार,

$$\begin{matrix} 4 & 15 & 3 & 20 & 15 & 18 & 2 & 16 & 1 & 21 & 13 & 19 \\ D & O & C & T & O & R & \rightarrow & B & P & A & U & M & S \\ & & & & & & & & -2 & & & & \\ & & & & & & & & +1 & & & & \\ & & & & & & & & -2 & & & & \\ & & & & & & & & +1 & & & & \\ & & & & & & & & -2 & & & & \\ & & & & & & & & +1 & & & & \end{matrix}$$

अतः DOCTOR ⇒ BPAUMS

33. (c) जिस प्रकार,  

$$\begin{matrix} F & A & T & H & E & R \\ \downarrow +2 & \downarrow +2 & \downarrow +2 & \downarrow +2 & \downarrow +2 & \downarrow +2 \\ H & C & V & J & G & T \end{matrix}$$

उसी प्रकार,

$$\begin{matrix} S & H & I & P \\ \downarrow +2 & \downarrow +2 & \downarrow +2 & \downarrow +2 \\ U & J & K & R \end{matrix}$$

अतः SHIP ⇒ UJKR

34. (b) जिस प्रकार,  

$$\begin{matrix} V & I & C & T & O & R & Y \\ \downarrow +3 & \downarrow +3 & \downarrow +3 & \downarrow +3 & \downarrow +3 & \downarrow +3 & \downarrow +3 \\ Y & L & F & W & R & U & B \end{matrix}$$

उसी प्रकार,

$$\begin{matrix} S & U & C & C & E & S & S \\ \downarrow +3 & \downarrow +3 & \downarrow +3 & \downarrow +3 & \downarrow +3 & \downarrow +3 & \downarrow +3 \\ V & X & F & F & H & V & V \end{matrix}$$

अतः SUCCESS ⇒ VXFFHW

35. (b) जिस प्रकार,  

$$\begin{matrix} O & P & E & R & A & T \\ \swarrow +2 & \searrow +2 & \swarrow +2 & \searrow +2 & \swarrow +2 & \searrow +2 \\ R & Q & T & G & V & C \end{matrix}$$

उसी प्रकार,

$$\begin{matrix} D & I & R & E & C & T \\ \swarrow +2 & \searrow +2 & \swarrow +2 & \searrow +2 & \swarrow +2 & \searrow +2 \\ K & F & G & T & V & E \end{matrix}$$

अतः DIRECT ⇒ KFGTVE

36. (b) जिस प्रकार,  

$$\begin{matrix} 2 & 15 & 14 & 4 & 1 & 16 & 13 & 5 \\ B & O & N & D & \rightarrow & A & P & M & E \\ & & & & & & -1 & & \\ & & & & & & +1 & & \\ & & & & & & -1 & & \\ & & & & & & +1 & & \end{matrix}$$

उसी प्रकार,

$$\begin{matrix} 13 & 1 & 12 & 5 & 12 & 2 & 11 & 6 \\ M & A & L & E & \rightarrow & L & B & K & F \\ & & & & & & -1 & & \\ & & & & & & +1 & & \\ & & & & & & -1 & & \\ & & & & & & +1 & & \end{matrix}$$

अतः MALE ⇒ LBKF

37. (b) जिस प्रकार,  

$$\begin{matrix} 23 & 8 & 5 & 14 & 22 & 7 & 6 & 15 \\ W & H & E & N & \rightarrow & V & G & F & O \\ & & & & & & -1 & & \\ & & & & & & -1 & & \\ & & & & & & +1 & & \\ & & & & & & -1 & & \\ & & & & & & +1 & & \end{matrix}$$

उसी प्रकार,

$$\begin{matrix} 16 & 15 & 12 & 9 & 3 & 5 & 15 & 14 & 11 & 10 & 4 & 6 \\ P & O & L & I & C & E & \rightarrow & O & N & K & J & D & F \\ & & & & & & & & -1 & & & & \\ & & & & & & & & -1 & & & & \\ & & & & & & & & -1 & & & & \\ & & & & & & & & +1 & & & & \\ & & & & & & & & +1 & & & & \\ & & & & & & & & +1 & & & & \end{matrix}$$

अतः POLICE ⇒ ONKJDF

38. (c) जिस प्रकार,  

$$\begin{matrix} 2 & 15 & 1 & 18 & 4 & 3 & 14 & 2 & 17 & 5 \\ B & O & A & R & D & \rightarrow & C & N & B & Q & E \\ & & & & & & +1 & & & & \\ & & & & & & -1 & & & & \\ & & & & & & +1 & & & & \\ & & & & & & -1 & & & & \\ & & & & & & +1 & & & & \end{matrix}$$

उसी प्रकार,

$$\begin{matrix} 3 & 18 & 9 & 13 & 5 & 4 & 17 & 10 & 12 & 6 \\ C & R & I & M & E & \rightarrow & D & Q & J & L & F \\ & & & & & & +1 & & & & \\ & & & & & & -1 & & & & \\ & & & & & & +1 & & & & \\ & & & & & & -1 & & & & \\ & & & & & & +1 & & & & \end{matrix}$$

अतः CRIME ⇒ DQJLF

39. (a) जिस प्रकार,  

$$\begin{matrix} 13 & 5 & 4 & 9 & 1 & 14 & 4 & 5 & 8 & 2 \\ M & E & D & I & A & \rightarrow & N & D & E & H & B \\ & & & & & & +1 & & & & \\ & & & & & & -1 & & & & \\ & & & & & & +1 & & & & \\ & & & & & & -1 & & & & \\ & & & & & & +1 & & & & \end{matrix}$$

उसी प्रकार,

$$\begin{matrix} 19 & 15 & 12 & 5 & 13 & 14 & 20 & 14 & 13 & 4 & 14 & 13 \\ S & O & L & E & M & N & \rightarrow & T & N & M & D & N & M \\ & & & & & & & & +1 & & & & \\ & & & & & & & & -1 & & & & \\ & & & & & & & & +1 & & & & \\ & & & & & & & & -1 & & & & \\ & & & & & & & & +1 & & & & \\ & & & & & & & & -1 & & & & \end{matrix}$$

अतः SOLEMN ⇒ TNMDNM



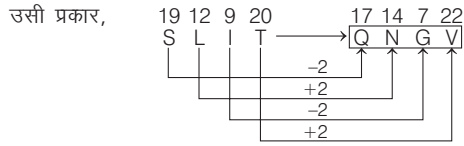
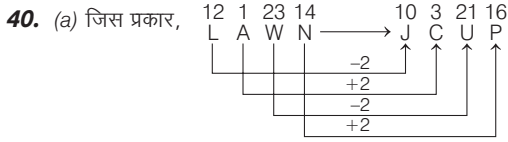

अतः SLIT ⇒ QNGV

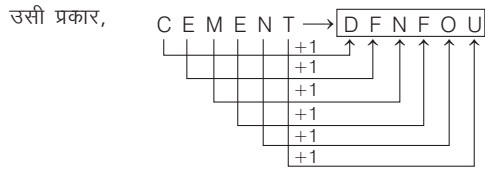
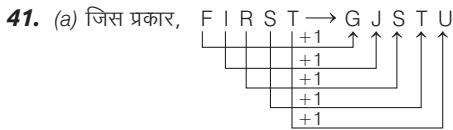

अतः CEMENT ⇒ DFNFOU

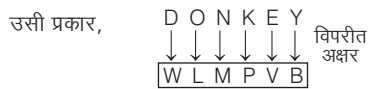
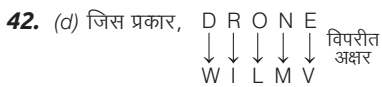

अतः DONKEY ⇒ WLM PVB

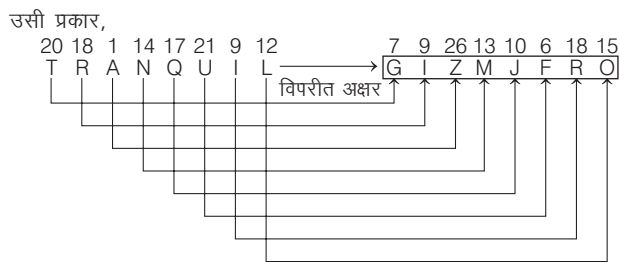
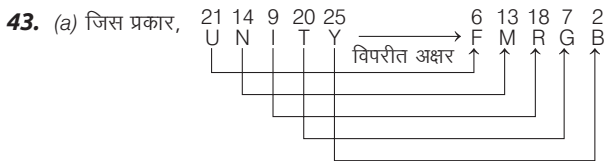

अतः TRANQUIL ⇒ GIZMJFRO

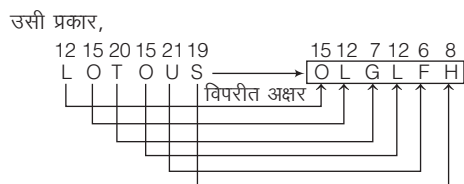
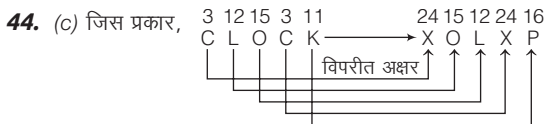

अतः LOTOUS ⇒ OLGLFH

45. (c) शब्द को उसके अक्षरों के विपरीत क्रम में कूटबद्ध किया गया है।  
∴ CREATION → NOITAERC

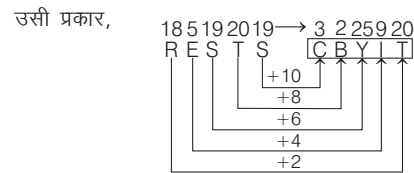
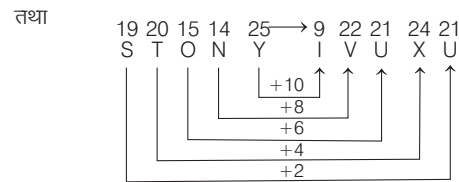
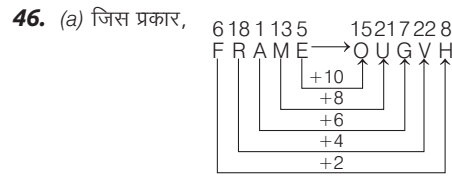
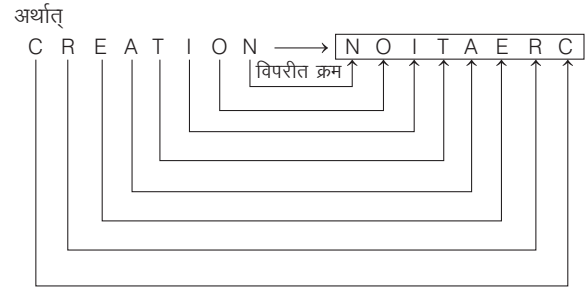

अतः RESTS ⇒ CBYIT

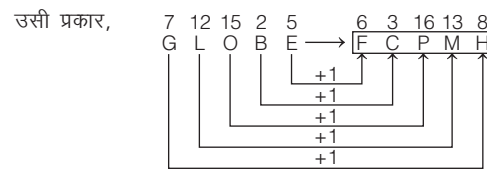
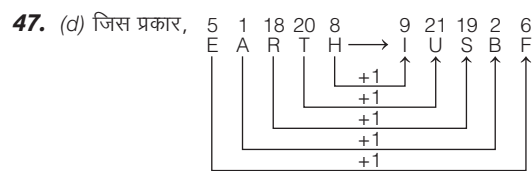

अतः GLOBE ⇒ FCPMH

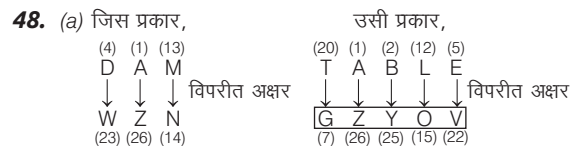

अतः TABLE ⇒ GZYOV

नोट यहाँ अक्षरों को उनके विपरीत अक्षर के रूप में कोडित किया गया है।



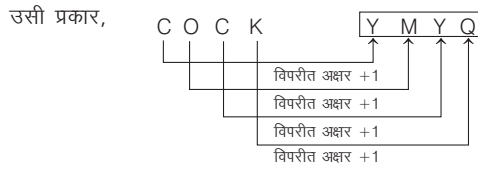

अतः COCK ⇒ YMYQ

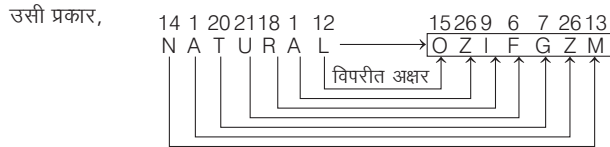
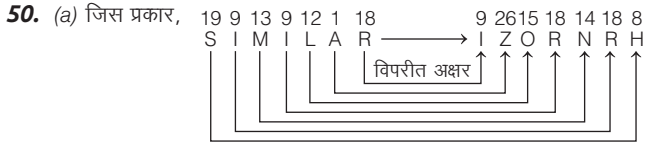

अतः NATURAL ⇒ OZIFGZM

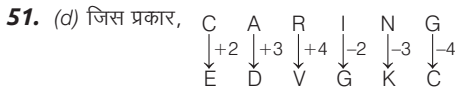

तथा

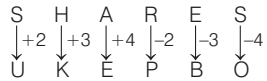

उसी प्रकार,

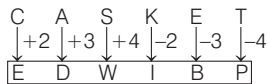

अतः CASKET ⇒ EDWIBP

52. (d) जिस प्रकार,

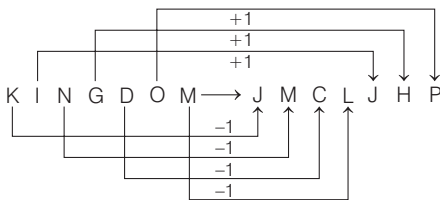

उसी प्रकार,

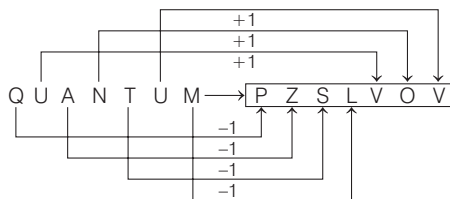

अतः QUANTUM ⇒ PZSLVOV

53. (b) जिस प्रकार,

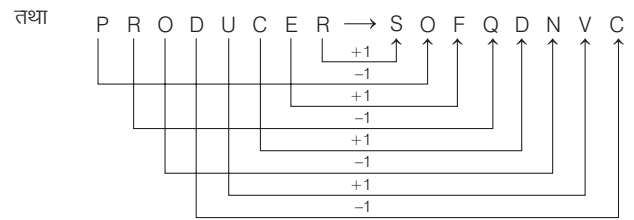
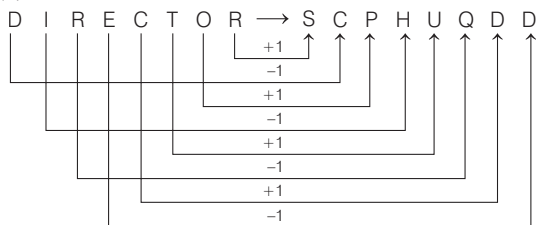

उसी प्रकार,

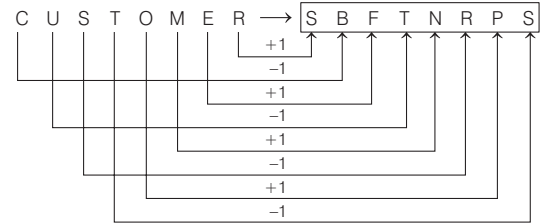

अतः CUSTOMER ⇒ SBFTNRPS

54. (b) जिस प्रकार,

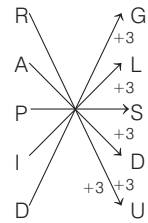

उसी प्रकार,

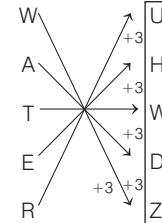

अतः WATER ⇒ UHWDZ

55. (c) जिस प्रकार,

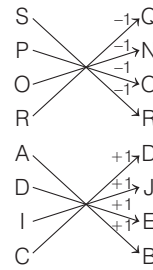

उसी प्रकार,

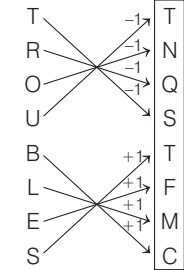

अतः TROUBLES ⇒ TNQSTFMC

56. (b) जिस प्रकार,

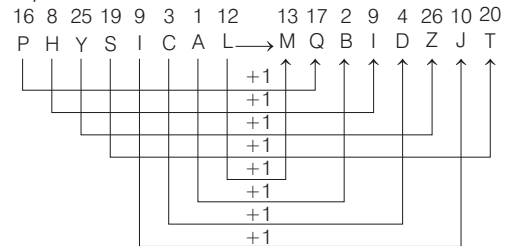

उसी प्रकार,

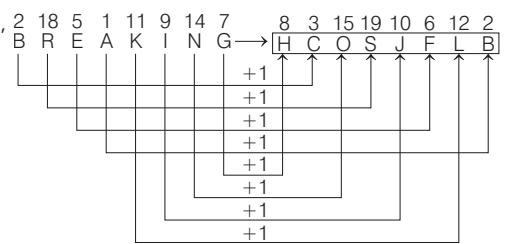

अतः BREAKING ⇒ HCOSJFLB

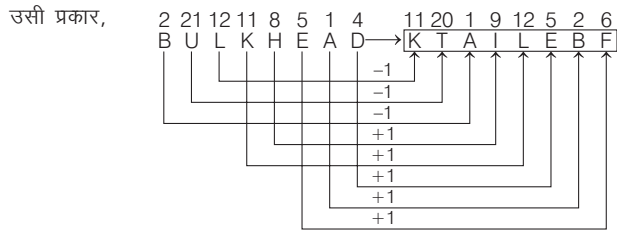
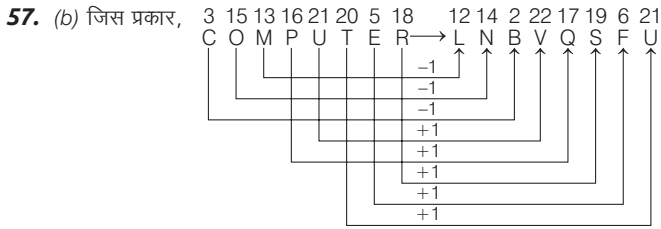

अतः BULKHEAD ⇒ KTAILEBF

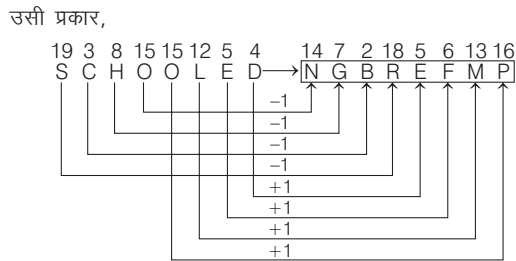
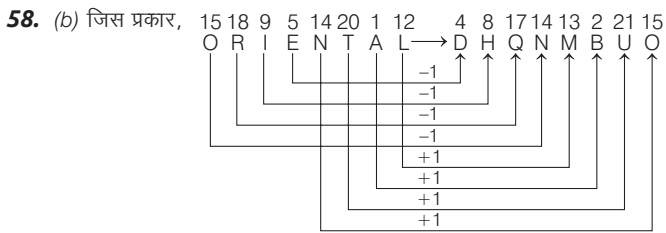

अतः SCHOOLED ⇒ NGBREFMP

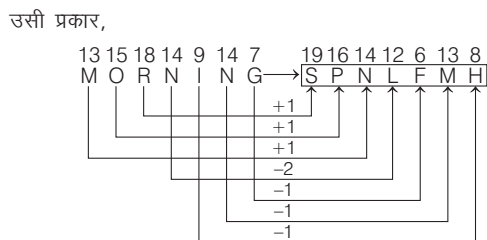
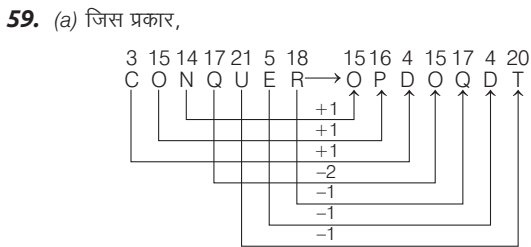

अतः MORNING ⇒ SPNLFMH

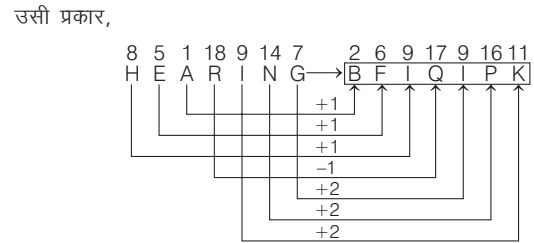
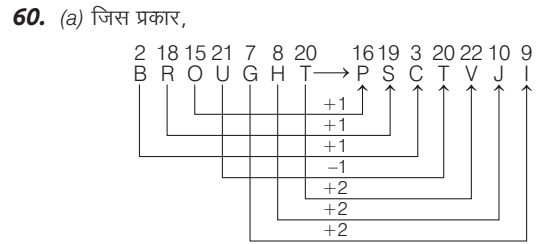

अतः HEARING ⇒ BFIQPK

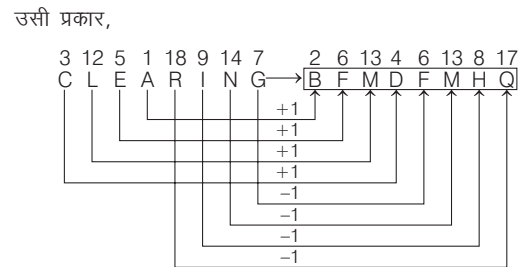
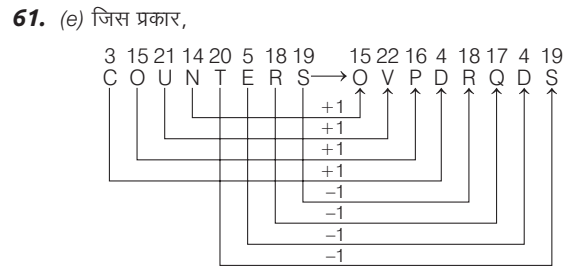

अतः CLEARING ⇒ BFMDFMHQ

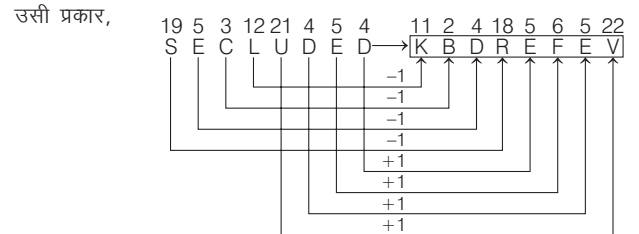
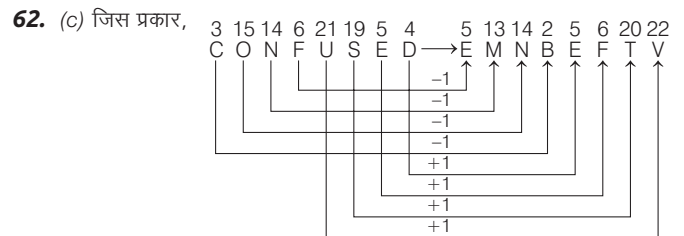

अतः SECLUDED ⇒ KBDREFEV

63. (b) जिस प्रकार,

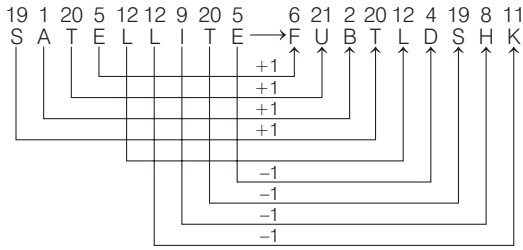

उसी प्रकार,

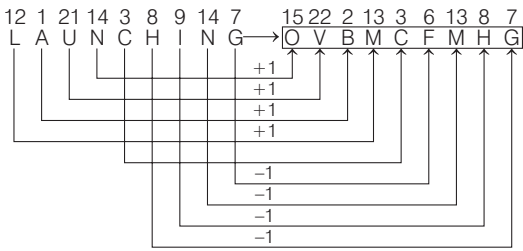

अतः LAUNCHING ⇒ OVBMCFMHG

64. (a) जिस प्रकार,

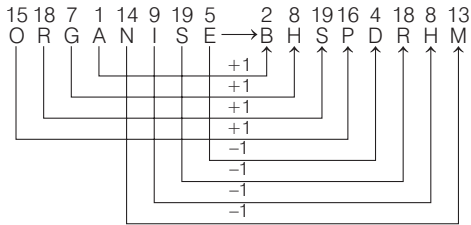

उसी प्रकार,

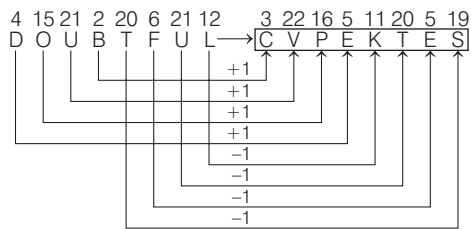

अतः DOUBTFUL ⇒ CVPEKTES

65. (a) जिस प्रकार,

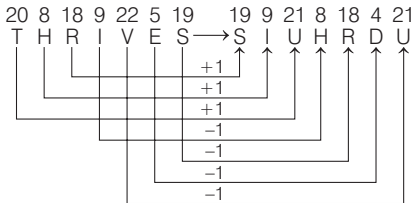

उसी प्रकार,

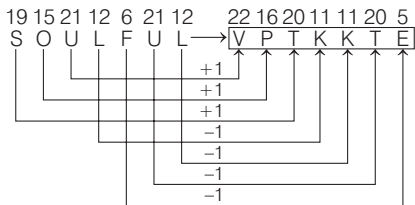

अतः SOULFUL ⇒ VPTKKE

66. (d) प्रत्येक अक्षर को अंग्रेजी वर्णमाला में उसके बाएँ व दाएँ के अक्षरों द्वारा कोडित किया गया है

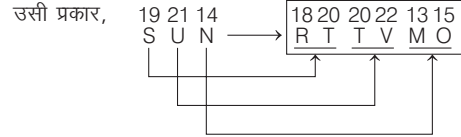
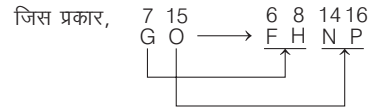

अतः SUN ⇒ RTTVMO

67. (d) जिस प्रकार,

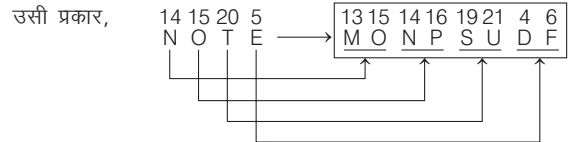
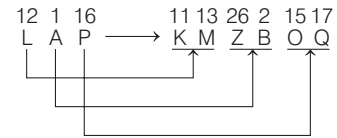

अतः NOTE ⇒ MONPSUDF

68. (d) जिस प्रकार,

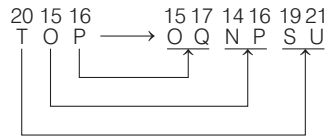

और

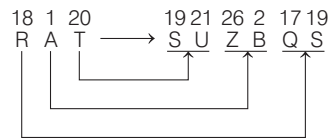

उसी प्रकार,

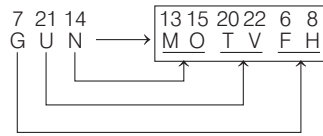

अतः GUN ⇒ MOTVFH

69. (a) जिस प्रकार,

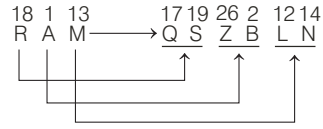

और

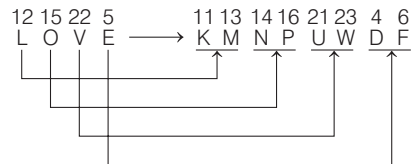

उसी प्रकार,

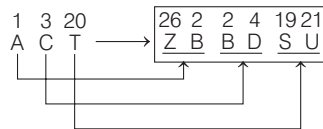

अतः ACT ⇒ ZBBD SU

70. (a) जिस प्रकार,

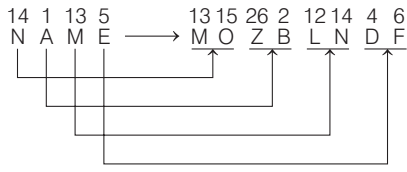

और

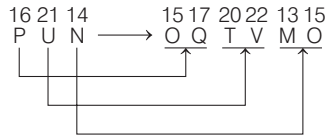

उसी प्रकार,

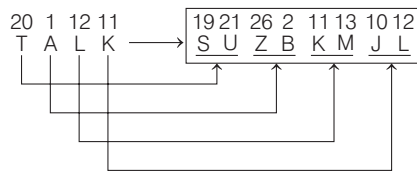

अतः TALK ⇒ SUZBKMJL

71. (d) जिस प्रकार,

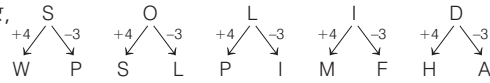

उसी प्रकार,

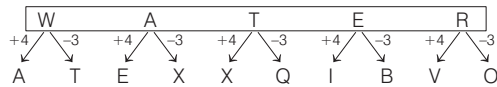

72. (a) जिस प्रकार,

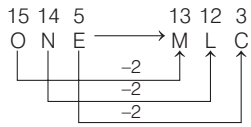

उसी प्रकार,

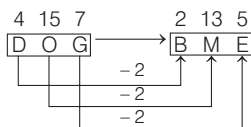

अतः BME ⇒ DOG

73. (c) जिस प्रकार,

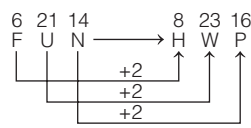

उसी प्रकार,

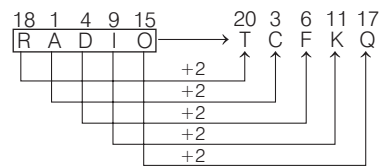

अतः TCFKQ ⇒ RADIO

74. (a) जिस प्रकार,

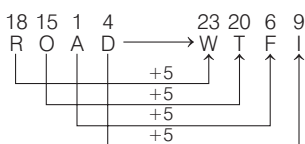

उसी प्रकार,

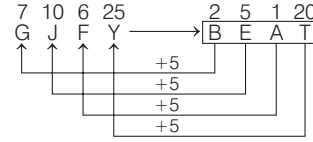

अतः GJFY ⇒ BEAT

75. (b) जिस प्रकार,

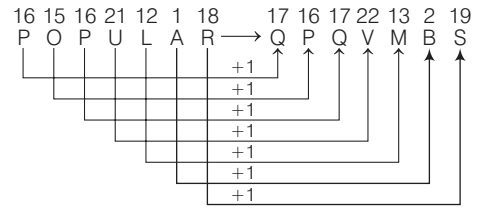

उसी प्रकार,

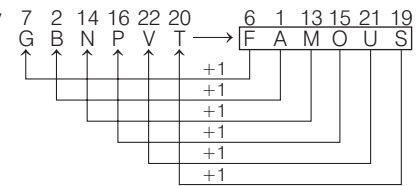

अतः GBNPVT ⇒ FAMOUS

76. (c) जिस प्रकार,

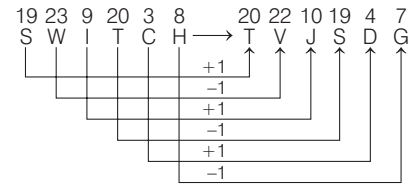

उसी प्रकार,

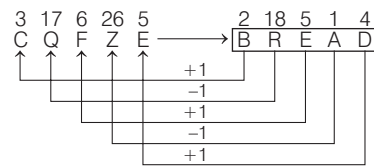

अतः CQFZE ⇒ BREAD

77. (a) जिस प्रकार,  $\frac{R}{1} \frac{E}{2} \frac{M}{3} \frac{O}{4} \frac{T}{5} \frac{E}{6} \rightarrow \frac{R}{1} \frac{O}{4} \frac{T}{5} \frac{E}{2} \frac{M}{3} \frac{E}{6}$

उसी प्रकार,  $\frac{P}{1} \frac{N}{4} \frac{I}{5} \frac{I}{2} \frac{C}{3} \frac{C}{6} \rightarrow \frac{P}{1} \frac{I}{2} \frac{C}{3} \frac{N}{4} \frac{I}{5} \frac{C}{6}$

अतः PNIICC ⇒ PICNIC

78. (a) जिस प्रकार,

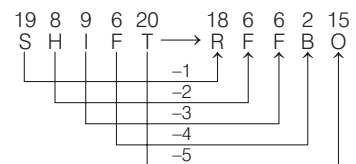

उसी प्रकार,

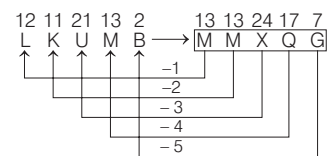

अतः LKUMB ⇒ MMXQG

79. (b) जिस प्रकार,

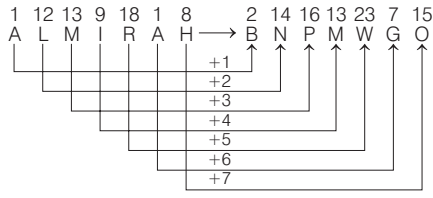

उसी प्रकार,

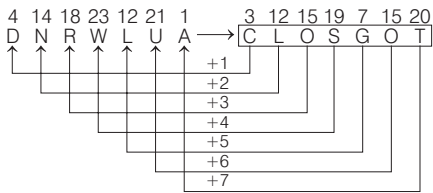

अतः DNRWLUA ⇒ CLOGOT

80. (a) जिस प्रकार,

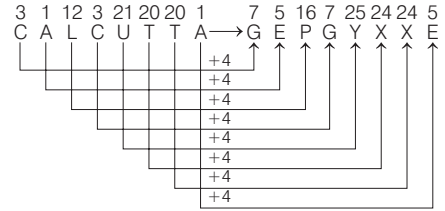

उसी प्रकार,

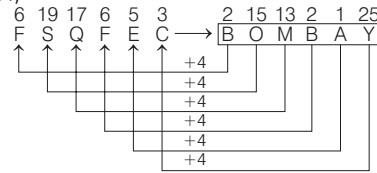

अतः FSQFEC ⇒ BOMBAY

## प्रकार 2. शब्द/अक्षर समूह का संख्याओं के रूप में कूटलेखन

इसके अन्तर्गत किसी अक्षर-समूह या शब्द के प्रत्येक अक्षर का कूटलेखन, संख्याओं के रूप में विभिन्न प्रकार से किया जाता है।

उदाहरणतया LOVE शब्द का कूटलेखन निम्न प्रकारों से किया जा सकता है

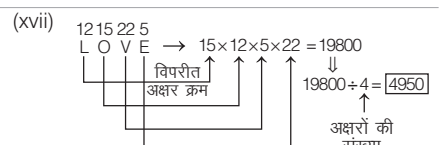
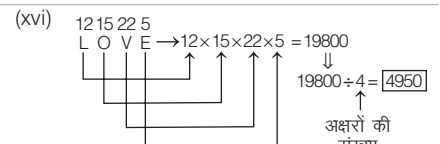
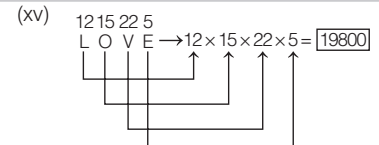
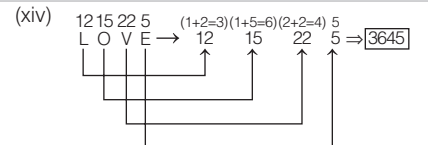
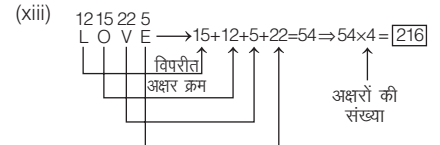
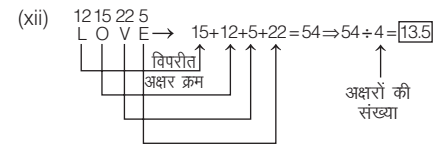
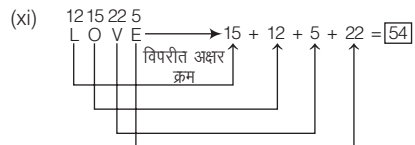
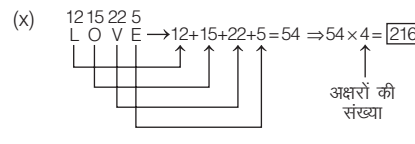
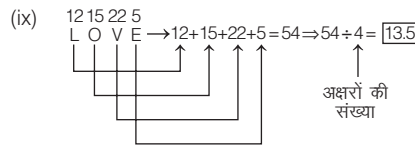
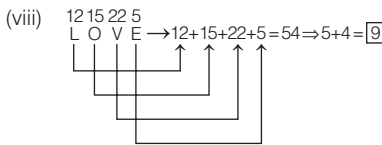
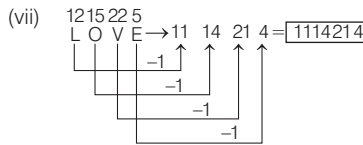
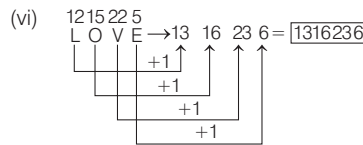
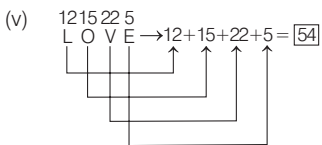
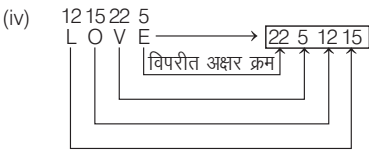
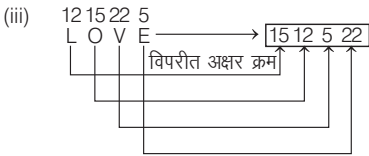
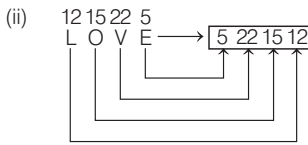
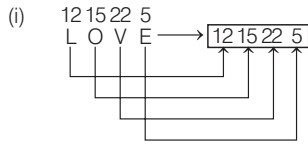



- **उदाहरण 18.** एक विशिष्ट कोड भाषा में, RUN को 50 तथा BUS को 39 लिखा जाता है। इस कोड भाषा में GUN को किस प्रकार लिखा जाएगा? (SSC Steno 2017)

(a) 37 (b) 38  
(c) 39 (d) 42

**व्याख्या (c)** RUN = 18 + 21 + 14 = 53 - 3 = 50

तथा BUS = 2 + 21 + 19 = 42 - 3 = 39

उसी प्रकार, GUN = 7 + 21 + 14 = 42 - 3 = 39

- **उदाहरण 19.** किसी कूट भाषा में CAGE को 2064 और HIGH को 7867 द्वारा प्रदर्शित करते हैं। उसी कूट भाषा में ABADIDEA की संख्या के अंकों का जोड़ क्या होगा?

(a) 21 (b) 24  
(c) 18 (d) 19

**व्याख्या (d)** जिस प्रकार

$$\begin{array}{cccc} 3 & 1 & 7 & 5 \\ C & A & G & E \\ \downarrow -1 & \downarrow -1 & \downarrow -1 & \downarrow -1 \\ 2 & 0 & 6 & 4 \end{array}$$

तथा

$$\begin{array}{cccc} 8 & 9 & 7 & 8 \\ H & I & G & H \\ \downarrow -1 & \downarrow -1 & \downarrow -1 & \downarrow -1 \\ 7 & 8 & 6 & 7 \end{array}$$

उसी प्रकार,

$$\begin{array}{cccccc} 1 & 2 & 1 & 4 & 9 & 4 & 5 & 1 \\ A & B & A & D & I & D & E & A \\ \downarrow -1 & \downarrow -1 & \downarrow -1 & \downarrow -1 & \downarrow -1 & \downarrow -1 & \downarrow -1 & \downarrow -1 \\ 0 & 1 & 0 & 3 & 8 & 3 & 4 & 0 \end{array}$$

अतः शब्द ABADIDEA की संख्या के अंकों का योग

$$= 0 + 1 + 0 + 3 + 8 + 3 + 4 + 0 = 19$$

## प्रश्नावली 4.2

- यदि INK का कोड 91411 है तथा RED का कोड 1854 है, तो PEN का कोड होगा (CGPSC 2017)  
(a) 16514 (b) 14176 (c) 14562 (d) 151614  
(e) इनमें से कोई नहीं
- यदि MAMMAL को 13-1-13-13-1-12 लिखा जाता है, तो समान कूट का उपयोग करके REPTILE को लिखा जाता है (MP Police SI 2017)  
(a) 18-5-16-20-9-12-5 (b) 16-5-16-20-9-12-5  
(c) 18-5-16-20-9-5-12 (d) 18-5-20-16-9-12-5
- यदि 18514 को किसी भाषा में AHEAD लिखा जाता है, तो 31385 को क्या लिखा जाएगा? (DMRC JE 2012)  
(a) CATCH (b) CASSET (c) CACHE (d) CONQUER
- यदि किसी सांकेतिक भाषा में JAPAN को 9015013 लिखा जाता है, तो INDIA को उसी भाषा में कैसे लिखा जाएगा? (SSC FCI 2011)  
(a) 831308 (b) 914941 (c) 813380 (d) 813308
- यदि किसी सांकेतिक भाषा में GECA को 8642 लिखा जाता है, तो HFBD को उसी भाषा में कैसे लिखा जाएगा? (SSC MTS 2012)  
(a) 9735 (b) 7953 (c) 7935 (d) 5379
- यदि LEADER शब्द को 20-13-9-12-13-26 में कूटबद्ध किया जाए, तो LIGHT को कैसे लिखा जाएगा? (SSC CGL 2013)  
(a) 20-17-15-16-28 (b) 20-16-15-17-22  
(c) 20-16-17-15-27 (d) 20-15-16-18-23
- यदि किसी कोड में NEPALI को '6-15-0-15-10-13' लिखते हैं, तो उसी कोड में STEXQG कैसे लिखेंगे? (UPSSSC लोअर सबऑर्डिनेट III भर्ती परीक्षा 2016)  
(a) 21-20-23-4-8-18 (b) 24-20-21-8-18-1  
(c) 18-8-24-20-21-5 (d) 20-21-24-5-8-18
- एक कूट भाषा से LONDON को 24-30-28-8-30-28 लिखा गया है। तदनुसार, उसी कूट भाषा में FRANCE कैसे लिखा जाएगा? (SSC CGL 2013)  
(a) 10-24-6-28-6-12 (b) 12-26-6-28-8-10  
(c) 12-36-2-28-6-10 (d) 12-26-2-28-8-10
- यदि अंग्रेजी वर्णक्रम में प्रत्येक वर्ण को समसंख्यक मान जैसे— A = 2, B = 4 आदि दिया जाए, जो LADY शब्द को इसी प्रकार कूटबद्ध करने पर उसके वर्णों का कुल मान क्या होगा? (SSC CGL 2013)  
(a) 84 (b) 82 (c) 74 (d) 72
- एक विशिष्ट कोड भाषा में, ROADS को 57 तथा HORN को 55 लिखा जाता है इस कोड भाषा में BLOW को किस प्रकार लिखा जाएगा? (SSC Delhi Police Constable 2017)  
(a) 46 (b) 48 (c) 47 (d) 52
- एक विशिष्ट कोड भाषा में, TUNES को 16 तथा FREEZE को 11 लिखा जाता है। इस कोड भाषा में CLIMB को किस प्रकार लिखा जाएगा? (SSC Delhi Police Constable 2017)  
(a) 14 (b) 10 (c) 12 (d) 16
- यदि किसी सांकेतिक भाषा में MADRAS को 56 लिखा जाता है, तो CALCUTTA को उसी भाषा में कैसे लिखा जाएगा?  
(a) 38 (b) 67 (c) 76 (d) 81
- यदि GORAKH को कूटबद्ध किया गया है 769128 से, SHYAM को कूटबद्ध किया गया है 18714 से, तब KRISHNA को कूटबद्ध किया जाएगा ..... से। (CGPSC 2019)  
(a) 2981851 (b) 2991851 (c) 2891861 (d) 2990851
- यदि किसी सांकेतिक भाषा में EXAMINATION को 125 लिखा जाता है, तो HARDWORK को उसी भाषा में कैसे लिखा जाएगा?  
(a) 98 (b) 86 (c) 68 (d) 89
- यदि किसी सांकेतिक भाषा में JNU को 101714132106 लिखा जाता है, तो PUSA को उसी भाषा में कैसे लिखा जाएगा? (UPSSSC लोअर सबऑर्डिनेट II भर्ती परीक्षा 2015)  
(a) 1113171923052106 (b) 1715122308150122  
(c) 1611210619080126 (d) 1611012621061907
- यदि TRACTER = 14 और TROLLEY = 14, तो SCOOTER बराबर है (RRB NTPC फेज-I परीक्षा 2016)  
(A) 24 (B) 14 (C) 28 (D) 30  
(a) A (b) D (c) C (d) B
- यदि MOBILITY का कोड 46293927 है, तो EXAMINATION का कोड होगा (CG Revenue Inspector 2017)  
(a) 45038401854 (b) 56149512965  
(c) 57159413955 (d) 67250623076
- यदि किसी सांकेतिक भाषा में HOTEL को 300 लिखा जाता है, तो BORE को उसी भाषा में कैसे लिखा जाएगा? (CGPSC Pre 2011)  
(a) 40 (b) 60 (c) 200 (d) 160  
(e) इनमें से कोई नहीं

19. यदि A = 1 और AID = 36, तो BELL = ?  
(UPSSSC लोअर सबऑर्डिनेट I भर्ती परीक्षा 2015)  
(a) 16690 (b) 2210 (c) 1440 (d) 1210
20. यदि B = 2, BAG = 10, तो BOX = ?  
(a) 36 (b) 39 (c) 41 (d) 52
21. यदि A = 1 और LOT = 47 हो, तो MAT = ?  
(a) 40 (b) 66 (c) 34 (d) 51
22. यदि A = 1 और VAN = 37 हो, तो FAT = ?  
(a) 21 (b) 20 (c) 26 (d) 27
23. यदि A = 1 और LATE = 38 हो, तो REBUT = ?  
(a) 65 (b) 66 (c) 64 (d) 67
24. यदि C = 3 और CEP = 24 हो, तो HUX = ?  
(a) 47 (b) 49 (c) 57 (d) 53
25. यदि C = 3 और POLISH = 79 हो, तो POINTER = ? (SSC MTS 2011)  
(a) 95 (b) 96 (c) 97 (d) 98

## उत्तर सहित व्याख्या

1. (a) जिस प्रकार, INK → 9 14 11  
तथा RED → 18 5 4  
उसी प्रकार, PEN → 16 5 14  
नोट यहाँ वर्णों का वर्णमाला क्रमांक लिखा गया है।
2. (a) जिस प्रकार, MAMMAL → 13-1-13-13-1-12  
उसी प्रकार, REPTILE → 18-5-16-20-9-12-5  
नोट यहाँ पर वर्णों को उनके वर्णमाला क्रमांक से कोडित किया गया है।
3. (c) जिस प्रकार,  $\begin{matrix} 1 & 8 & 5 & 1 & 4 \\ \downarrow & \downarrow & \downarrow & \downarrow & \downarrow \\ A & H & E & A & D \end{matrix}$   
यहाँ पर सभी अंकों को उनके वर्णमाला के क्रम का वर्ण दिया गया है।  
उसी प्रकार,  $\begin{matrix} 3 & 1 & 3 & 8 & 5 \\ \downarrow & \downarrow & \downarrow & \downarrow & \downarrow \\ C & A & C & H & E \end{matrix}$
4. (c) जिस प्रकार,  $\begin{matrix} 10 & 1 & 16 & 1 & 14 \\ J & A & P & A & N \\ \downarrow -1 & \downarrow -1 & \downarrow -1 & \downarrow -1 & \downarrow -1 \\ 9 & 0 & 15 & 0 & 13 \end{matrix}$   
उसी प्रकार,  $\begin{matrix} 9 & 14 & 4 & 9 & 1 \\ \downarrow -1 & \downarrow -1 & \downarrow -1 & \downarrow -1 & \downarrow -1 \\ 8 & 13 & 3 & 8 & 0 \end{matrix}$   
अतः INDIA ⇒ 813380
5. (a) जिस प्रकार,  $\begin{matrix} 7 & 5 & 3 & 1 \\ G & E & C & A \\ \downarrow +1 & \downarrow +1 & \downarrow +1 & \downarrow +1 \\ 8 & 6 & 4 & 2 \end{matrix}$   
उसी प्रकार,  $\begin{matrix} 8 & 6 & 2 & 4 \\ H & F & B & D \\ \downarrow +1 & \downarrow +1 & \downarrow +1 & \downarrow +1 \\ 9 & 7 & 3 & 5 \end{matrix}$   
अतः HFBD ⇒ 9735

6. (a) जिस प्रकार,  $\begin{matrix} 12 & 5 & 1 & 4 & 5 & 18 \\ L & E & A & D & E & R \\ \downarrow +8 & \downarrow +8 & \downarrow +8 & \downarrow +8 & \downarrow +8 & \downarrow +8 \\ 20 & 13 & 9 & 12 & 13 & 26 \end{matrix}$   
उसी प्रकार,  $\begin{matrix} 12 & 9 & 7 & 8 & 20 \\ L & I & G & H & T \\ \downarrow +8 & \downarrow +8 & \downarrow +8 & \downarrow +8 & \downarrow +8 \\ 20 & 17 & 15 & 16 & 28 \end{matrix}$   
अतः LIGHT → 20-17-15-16-28
7. (a) जिस प्रकार,  $\begin{matrix} N & E & P & A & L & I \\ \downarrow & \downarrow & \downarrow & \downarrow & \downarrow & \downarrow \\ 14 & 5 & 16 & 1 & 12 & 9 \\ \downarrow +1 & \downarrow +1 & \downarrow -1 & \downarrow -1 & \downarrow +1 & \downarrow +1 \\ 6 & 15 & 0 & 15 & 10 & 13 \end{matrix}$  (क्रमांकिक मान)  
उसी प्रकार,  $\begin{matrix} S & T & E & X & Q & G \\ \downarrow & \downarrow & \downarrow & \downarrow & \downarrow & \downarrow \\ 19 & 20 & 5 & 24 & 17 & 7 \\ \downarrow +1 & \downarrow +1 & \downarrow -1 & \downarrow -1 & \downarrow +1 & \downarrow +1 \\ 21 & 20 & 23 & 4 & 8 & 18 \end{matrix}$
8. (c) कूट भाषा में प्रत्येक अक्षर का कोड उसके स्थान क्रम का दोगुना है। अर्थात्  
L = 2 × 12 = 24; O = 2 × 15 = 30  
N = 2 × 14 = 28; D = 2 × 4 = 8  
O = 2 × 15 = 30; N = 2 × 14 = 28  
इसी प्रकार,  
F = 2 × 6 = 12; R = 2 × 18 = 36  
A = 2 × 1 = 2; N = 2 × 14 = 28  
C = 2 × 3 = 6; E = 2 × 5 = 10  
अतः FRANCE → 12-36-2-28-6-10
9. (a) LADY = 2 × (12 + 1 + 4 + 25)  
= 2 × 42 = 84
10. (d) जिस प्रकार, ROADS → 18 + 15 + 1 + 4 + 19 = 57  
तथा HORN → 8 + 15 + 18 + 14 = 55

- उसी प्रकार, BLOW → 2 + 12 + 15 + 23 = 52
11. (c) जिस प्रकार, TUNES → 20 + 21 + 14 + 5 + 19 = 79  
→ 7 + 9 = 16  
तथा FREEZE → 6 + 18 + 5 + 5 + 26 + 5 = 65  
→ 6 + 5 = 11  
उसी प्रकार, CLIMB → 3 + 12 + 9 + 13 + 2 = 39  
→ 3 + 9 = 12
12. (d) जिस प्रकार, MADRAS ⇒ 13 + 1 + 4 + 18 + 1 + 19 = 56  
उसी प्रकार, CALCUTTA ⇒ 3 + 1 + 12 + 3 + 21 + 20 + 20 + 1 = 81
13. (b) जिस प्रकार,  $\begin{matrix} G & O & R & A & K & H \\ \downarrow & \downarrow & \downarrow & \downarrow & \downarrow & \downarrow \\ 7 & 15 & 18 & 1 & 11 & 8 \\ \downarrow & \downarrow +5 & \downarrow +8 & \downarrow & \downarrow +1 & \downarrow \\ 7 & 6 & 9 & 1 & 2 & 8 \end{matrix}$   
तथा  $\begin{matrix} S & H & Y & A & M \\ \downarrow & \downarrow & \downarrow & \downarrow & \downarrow \\ 19 & 8 & 25 & 1 & 13 \\ \downarrow +1 & \downarrow & \downarrow +5 & \downarrow & \downarrow +3 \\ 10 & 7 & 1 & 4 & \\ \downarrow +0 & \downarrow & \downarrow & \downarrow & \downarrow \\ 1 & & & & \end{matrix}$   
उसी प्रकार,  $\begin{matrix} K & R & I & S & H & N & A \\ \downarrow & \downarrow & \downarrow & \downarrow & \downarrow & \downarrow & \downarrow \\ 11 & 18 & 9 & 19 & 8 & 14 & 1 \\ \downarrow +1 & \downarrow +8 & \downarrow & \downarrow +9 & \downarrow & \downarrow +4 & \downarrow \\ 2 & 9 & 9 & 10 & 5 & 1 & \\ \downarrow & \downarrow & \downarrow & \downarrow +0 & \downarrow & \downarrow & \downarrow \\ 1 & & & & & & \end{matrix}$   
अतः KRISHNA ⇒ 2991851

14. (a) जिस प्रकार, EXAMINATION  
 $\Rightarrow 5 + 24 + 1 + 13 + 9 + 14 + 1 + 20$   
 $+ 9 + 15 + 14 = 125$   
 उसी प्रकार, HARDWORK  
 $\Rightarrow 8 + 1 + 18 + 4 + 23 + 15$   
 $+ 18 + 11 = 98$

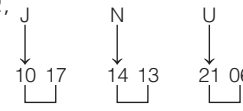
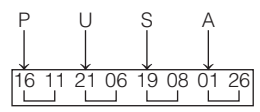
15. (c) जिस प्रकार,  
  
 [दाएँ ओर की संख्या विपरीत अक्षर के वर्ण क्रमांक हैं]  
 उसी प्रकार,  

अतः PUSA  $\Rightarrow 1611210619080126$

16. (d) जिस प्रकार,  
 $\begin{matrix} 1 & 2 & 3 & 4 & 5 & 6 & 7 \\ T & R & A & C & T & E & R \\ \hline & & 7 & \times & 2 & & \end{matrix} = 14$   
 $\begin{matrix} 1 & 2 & 3 & 4 & 5 & 6 & 7 \\ T & R & O & L & L & E & Y \\ \hline & & 7 & \times & 2 & & \end{matrix} = 14$

उसी प्रकार,  
 $\begin{matrix} 1 & 2 & 3 & 4 & 5 & 6 & 7 \\ S & C & O & O & T & E & R \\ \hline & & 7 & \times & 2 & & \end{matrix} = 14$

17. (b) जिस प्रकार, MOBILITY  $\rightarrow$   
 $(1 + 3), (1 + 5), (2), (9),$   
 $(1 + 2), (9), (2 + 0), (2 + 5)$   
 $\Rightarrow 46293927$   
 $52411391412091514$   
 उसी प्रकार, EXAMINATION  
 $\rightarrow (5), (2 + 4), (1), (1 + 3),$   
 $(9), (1 + 4), (1), (2 + 0), (9),$   
 $(1 + 5), (1 + 4)$   
 $\Rightarrow 56149512965$

18. (d) जिस प्रकार,  
 HOTEL  $\Rightarrow 8 + 15 + 20 + 5 + 12 = 60$   
 $\Rightarrow 60 \times 5 = 300$

(यहाँ अक्षरों की संख्या 5 है)  
 उसी प्रकार,  
 BORE  $\Rightarrow 2 + 15 + 18 + 5 = 40$   
 $\Rightarrow 40 \times 4 = 160$   
 (यहाँ अक्षरों की संख्या 4 है)  
 अतः BORE  $\Rightarrow 160$

19. (c) यहाँ पर शब्दों में प्रयोग किए गए अक्षरों के क्रमांकिक मान को आपस में गुणा करके संख्या प्राप्त की गई है।

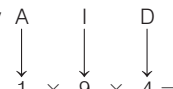
जिस प्रकार,  
  
 $1 \times 9 \times 4 = 36$

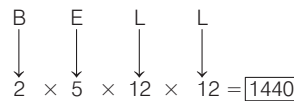
उसी प्रकार,  
  
 $2 \times 5 \times 12 \times 12 = 1440$

20. (c) जिस प्रकार, B = 2  
 तथा B A G  
 $\Rightarrow 2 + 1 + 7 = 10$   
 उसी प्रकार, B O X  
 $\Rightarrow 2 + 15 + 24 = 41$

21. (c)  $A \Rightarrow 1, LOT \Rightarrow 12 + 15 + 20 = 47$   
 $\therefore MAT \Rightarrow 13 + 1 + 20 = 34$

22. (d)  $A \Rightarrow 1, VAN$   
 $\Rightarrow 22 + 1 + 14 = 37$   
 $\therefore FAT \Rightarrow 6 + 1 + 20 = 27$

23. (b)  $A \Rightarrow 1, LATE \Rightarrow 12 + 1 + 20 + 5 = 38$   
 $\therefore REBUT \Rightarrow 18 + 5 + 2 + 21 + 20 = 66$

24. (d)  $C \Rightarrow 3, CEP \Rightarrow 3 + 5 + 16 = 24$   
 $\therefore HUX \Rightarrow 8 + 21 + 24 = 53$

25. (c)  $C \Rightarrow 3, POLISH \Rightarrow$   
 $16 + 15 + 12 + 9 + 19 + 8 = 79$   
 $\therefore POINTER \Rightarrow$   
 $16 + 15 + 9 + 14 + 20 + 5 + 18 = 97$

### प्रकार 3. समानता के आधार पर अक्षरों/अंकों/चिह्नों में कूटलेखन

इसके अन्तर्गत किसी अक्षर-समूह या शब्द के प्रत्येक अक्षर का कूटलेखन दो या दो से अधिक दिए गए कूटों की समानता के आधार पर अक्षरों, संख्याओं या संकेतों द्वारा किया जाता है। इसे प्रत्यक्ष कोडिंग भी कहते हैं।

- **उदाहरण 20.** यदि TABLECLOTH को कूट भाषा में XEMRANRIXT लिखा जाए, तो HOTEL को उस कूट भाषा में क्या लिखा जाएगा? (SSC CGL 2013)

(a) RIXAT (b) TIXAR (c) TAXIR (d) RAXIT

**व्याख्या (b)**

दिया है,  



अब दिए गए कूट से मिलान करने पर,

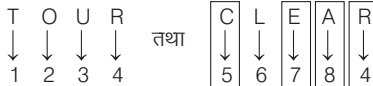

- **उदाहरण 21.** यदि TOUR को 1234 लिखा जाता है, CLEAR को 56784 लिखा जाता है और SPARE को 90847 लिखा जाता है, तो CARE का कोड पता करें। (IB Assist. Officer 2017)
- (a) 1247 (b) 4847 (c) 5247 (d) 5847

**व्याख्या (d)** दिया है,

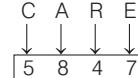

तथा  

तुलना करने पर,  



- **उदाहरण 22.** एक निश्चित कूट भाषा में, FILE को 7465 और IDEAL को 43586 लिखा जाता है। इस कूट भाषा में DEAF को क्या लिखा जाएगा? (UP Police Constable 2018)

(a) 3478 (b) 3588 (c) 3587 (d) 4578

**व्याख्या (c)**



इस प्रकार DEAF को 3587 लिखा जाएगा



- **उदाहरण 23.** निम्नलिखित तालिका में किसी सांकेतिक भाषा में अक्षर व उनके कूट दिए गए हैं।

अक्षर	A	E	I	O	U	L	V
प्रतीक कोड	Ω	\$	#	@	θ	&	%

LIVE शब्द को उस सांकेतिक भाषा में कैसे लिखेंगे?

- (a) &\$@% (b) &#T\$ (c) & #%\$ (d) θ @ Ω #

**व्याख्या (c)** प्रश्नानुसार,

L	I	V	E
↓	↓	↓	↓
&	#	%	\$

अतः LIVE ⇒ &#%\$

- **उदाहरण 24.** किसी कूटभाषा में P, # है, A, % है, C, φ है और E, @ है। उस कूटभाषा में PEACE को कैसे लिखा जाएगा? (SSC FCI 2012)

- (a) #@%#@# (b) #@#φ@ (c) %#@φ% (d) #@%φ@

**व्याख्या (d)** प्रश्नानुसार,

P	E	A	C	E
↓	↓	↓	↓	↓
#	@	%	φ	@

अतः PEACE ⇒ #@%φ@

- **उदाहरण 25.** यदि किसी विशेष कोड में, DOWN को 3 @ 9 # तथा NAME को # 6 % 5 लिखा जाता है, तो उस कोड में MODE को कैसे लिखा जाएगा?

- (a) % 6 5 3  
(b) % @ 3 #  
(c) 6 % 5 3  
(d) % @ 3 5

**व्याख्या (d)** दिया है ;

D	O	W	N
↓	↓	↓	↓
3	@	9	#

तथा

N	A	M	E
↓	↓	↓	↓
#	6	%	5

तुलना करने पर,

M	O	D	E
↓	↓	↓	↓
%	@	3	5

## प्रश्नावली 4.3

1. किसी भाषा में REKHA को NOPST, RESHAM को NOHSTQ और SHYAM को HSLTQ लिखा जाता है, तो SHAME को कैसे लिखा जाएगा?

(SSC Steno 2016)

- (a) SQTOH (b) GTSOM  
(c) HSTQO (d) HTSOQ

2. यदि EARTH को कूटभाषा में SUBDZ लिखा जाए, तो TEAR तथा HER को कैसे लिखा जाएगा?

(SSC FCI 2012)

- (a) DSUB, BSZ (b) DSUB, ZSB  
(c) DSUB, ZUB (d) DUBS, BUZ

3. यदि E का संकेत A, A का R, R का X, M का S, T का W, P का O, W का E तथा O का T हो, तो WARMOTE का रूप क्या होगा?

(SSC 10+2 2012)

- (a) XERSWTAO (b) ERSXIAWO  
(c) ERXSTWA (d) ESRXWAOT

4. यदि किसी सांकेतिक भाषा में WORLD को GICMA लिखा जाता है, तो WORD को उसी भाषा में कैसे लिखा जाएगा?

- (a) LORD (b) ORLD (c) ROLD (d) GICA

5. यदि किसी सांकेतिक भाषा में MARS को ZNEF लिखा जाता है, तो ARMS को उसी भाषा में कैसे लिखा जाएगा?

(SSC CGL 2011)

- (a) NEZF (b) FENZ (c) NFZE (d) MEZF

6. यदि किसी सांकेतिक भाषा में SINGER को AIBCED लिखा जाता है, तो GINGER को उसी भाषा में कैसे लिखा जाएगा?

- (a) CBIECD (b) CIBCED (c) CBICED (d) CIBECD

7. यदि किसी सांकेतिक भाषा में PRINCIPAL को MBOQSOMVW और TEACHER को FDVSZDB लिखा जाता है, तो CAPITAL को उसी भाषा में कैसे लिखा जाएगा?

(SSC CGL 2011)

- (a) SVMOFVW (b) SVMODVW  
(c) BVMODVW (d) SVMIDVW

8. यदि किसी सांकेतिक भाषा में ORGANISATION को CBDWLQJWYQCL और OPERATION को CXFBWYQCL लिखा जाता है, तो SEPARATION को उसी भाषा में कैसे लिखा जाएगा?

- (a) EJXEBEYQCL (b) JFQYWBCXQL  
(c) JFXWBWYQCL (d) QCLYWBFXJE

9. यदि किसी सांकेतिक भाषा में CENTRAL को ABCDEFG और PLANETARIUM को HGFCBDFEJK लिखा जाता है, तो LANTERN को उसी भाषा में कैसे लिखा जाएगा?

- (a) GFCDFEG (b) GFCD BEC  
(c) GFCDEFG (d) GFCD BEB

10. निम्नलिखित कोड और की का प्रयोग करके दिए गए कोडित शब्द को विकोडित कीजिए।

कोड	L	X	P	Z	J	Y	Q	M	N	B
की	b	a	e	s	p	r	h	i	g	t

कोडित शब्द ZBYXMNQB

(SSC CGL 2015)

- (a) straight (b) struggle  
(c) strength (d) height

11. नीचे पहली पंक्ति में कुछ बड़े अक्षर दिए गए हैं और दूसरी पंक्ति में प्रत्येक अक्षर का एक अंक निर्धारित किया गया है, अंक और अक्षर एक-दूसरे के कूट हैं।

(SSC 10+2 2013)

M	O	E	A	S	J	T	Z
3	5	7	6	2	9	4	0

दिए गए अक्षर-समूह का सही संख्या-कूट चुनिए।  
EAST

- (a) 7620 (b) 7623  
(c) 7624 (d) 7625

12. किसी कूटभाषा में अग्रलिखित अक्षरों को संख्याओं के रूप में निम्न प्रकार कोडित किया गया है

अक्षर	A	D	I	L	M	N	O	R	W
अंक	1	2	3	4	5	6	7	8	9

निम्न कोड से कौन-सा शब्द बनेगा?

163514 97842

(SSC FCI 2012)

- (a) ANIMAL WORLD (b) ANIMAL LESS WORLD  
(c) WORLD OF ANIMALS (d) ANIMALS WORLD

13. किसी कूटभाषा में, निम्न अक्षरों को संख्याएँ देकर किसी रूप में कोडित किया गया है

A	B	C	D	E	F	G	H
1	3	5	2	6	8	4	7

निम्न में से कौन-सी संख्या FEDCG का कोड होगी?

- (a) 86452 (b) 86254 (c) 86524 (d) 86245

14. यदि एक निश्चित कूट में RACKET को 813524 लिखा जाता है उस कूट में TRACK को कैसे लिखा जाएगा?

(MP Police SI 2017)

- (a) 81253 (b) 41835 (c) 48135 (d) 28153

15. यदि NASCENT को लिखते है 2734526 उस कोड में SENTENCE को कैसे लिखा जाएगा?

(MP Police SI 2017)

- (a) 35265245 (b) 35256245 (c) 35265235 (d) 35256275

16. किसी कूट भाषा में SISTER और CAR को क्रमशः 212345 और 765 लिखा जाता है, तो 655423 निम्नलिखित में से किसका कूट है?

(UPPSC 2018)

- (a) ARREST (b) ASRERT  
(c) ASSERT (d) इनमें से कोई नहीं

17. यदि ABLE को 5324 लिखा जाता है तथा BINGO को 36178 लिखा जाता है, तो BANGLE को लिखा जा सकता है

(SSC Steno 2016)

- (a) 351724 (b) 356724 (c) 321846 (d) 362417

18. यदि कूट में INDUS को 03865 लिखते हैं, TENNIS को 243305 लिखते हैं, तो STUDENT को कैसे लिखा जाएगा?

(Haryana Constable 2016)

- (a) 5648324 (b) 5642832 (c) 5268432 (d) 5628342

19. यदि किसी सांकेतिक भाषा में BE को 25 और IF को 16 लिखा जाता है, तो BEEF को उसी भाषा में कैसे लिखा जाएगा?

- (a) 5562 (b) 2556 (c) 5256 (d) 6252

20. यदि किसी सांकेतिक भाषा में BOS को 257 तथा COW को 359 लिखा जाता है, तो BBC को उसी भाषा में कैसे लिखा जाएगा?

- (a) 113 (b) 221 (c) 223 (d) 213

21. यदि किसी सांकेतिक भाषा में COURT को 35786 तथा BAR को 218 लिखा जाता है, तो COBRA को उसी भाषा में कैसे लिखा जाएगा?

- (a) 85321 (b) 35281 (c) 35821 (d) 38521

22. यदि PALE को 2134 के रूप में कोडबद्ध किया जाता है और EARTH को 41590 के रूप में कोडबद्ध किया जाता है, तो PEARL को किस रूप में कोडबद्ध किया जाएगा?

(SSC 10+2 2014)

- (a) 29530 (b) 24153 (c) 25413 (d) 25430

23. यदि STABLE का कूट हो 123456 और LABOUR का कूट हो 534789, तो BOTTLE का कूट क्या होगा?

(UPPSC Pre 2014)

- (a) 472256 (b) 472556 (c) 472265 (d) 475526

24. यदि DARE को 1083 तथा FATE को 2093 के रूप में कोड किया जाता है तथा FARE का कोड क्या होगा?

(DMRC CRA 2012)

- (a) 2083 (b) 8320 (c) 2038 (d) 3802

25. यदि किसी कूट भाषा में DISC को 8749 लिखा जाता है और ACHE को 3950 लिखा जाता है, तो उसी कूट भाषा में HEAD को किस प्रकार लिखा जाएगा?

(SSC 10+2 2013)

- (a) 5038 (b) 5308 (c) 3508 (d) 3805

26. यदि एक कूट भाषा में PARK लिखा जाता है 5394, SHIRT लिखा जाता है 17698 और PANDIT लिखा जाता है 532068, तो उसी कूट भाषा में NISHAR को किस प्रकार लिखा जाएगा?

(SSC 10+2 2013)

- (a) 266734 (b) 231954 (c) 201739 (d) 261739

27. यदि एक कूट भाषा में GLOSSORY को 97533562 लिखा जाता है और GEOGRAPHY को 915968402 लिखा जाता है, तो उस कूट भाषा में GEOLOGY किस प्रकार लिखा जाएगा?

(SSC 10+2 2013)

- (a) 915692 (b) 9157592 (c) 9057592 (d) 915759

28. यदि किसी सांकेतिक भाषा में DICTIONARY को 1234256789 लिखा जाता है, तो ORDINARY को उसी भाषा में कैसे लिखा जाएगा?

- (a) 57326789 (b) 59126789 (c) 56126789 (d) 58126789

29. यदि किसी सांकेतिक भाषा में BOAT को 5937 और TIME को 7826 लिखा जाता है, तो BEAM को उसी भाषा में कैसे लिखा जाएगा?

(IBPS PO 2011)

- (a) 5362 (b) 7632 (c) 5632 (d) 5862

- (e) इनमें से कोई नहीं

30. यदि किसी सांकेतिक भाषा में TILE को 7235 और DEAL को 9543 लिखा जाता है, तो DIET को उसी भाषा में कैसे लिखा जाएगा?

(SBI Clerk 2011)

- (a) 9257 (b) 9527 (c) 9357 (d) 7295

- (e) इनमें से कोई नहीं

31. यदि किसी सांकेतिक भाषा में BOARD को 53169 और NEAR को 2416 लिखा जाता है, तो NODE को उसी भाषा में कैसे लिखा जाएगा?

(LIC ADO 2011)

- (a) 2394 (b) 2894 (c) 2934 (d) 2694

- (e) इनमें से कोई नहीं

32. एक विशिष्ट कोड भाषा में AUSTRALIA को @ \$ ! # ^ @ \* ? @ लिखा जाता है। इस कोड भाषा में STRAIT को किस प्रकार लिखा जाएगा?

(SSC 10+2 2017)

- (a) ! # ^ @ ? # (b) ! # @ ^ ? # (c) ! # ^ ? @ # (d) ! # ^ @ # ?

33. किसी कोड भाषा में SHOUT को ★\$59# लिखा जाता है और HATES को \$4#6★ लिखा जाता है। उसी कोड भाषा में HOUSE को कैसे लिखा जाएगा?

(RBI Office Assist. 2017)

- (a) \$59#2 (b) 6\$295  
(c) #95\$6 (d) ज्ञात नहीं किया जा सकता  
(e) \$59★6

34. यदि किसी सांकेतिक भाषा में HEART को '@8531' और FEAST को '#8541' लिखा जाता है, तो उसी भाषा में 'FARTHEST' को कैसे लिखा जाएगा?

(IBPS PO Main 2016)

- (a) @8543#18 (b) #5314@81 (c) #531@841 (d) 4531@845

- (e) इनमें से कोई नहीं

35. यदि किसी सांकेतिक भाषा में GUEST को 53@\$2 और MEAN को 6@4# लिखा जाता है, तो SAME को उसी भाषा में कैसे लिखा जाएगा?

(IBPS PO 2012)

- (a) 4\$6@ (b) \$46@ (c) \$36@ (d) 5\$6@

- (e) इनमें से कोई नहीं

36. यदि किसी सांकेतिक भाषा में BEAK को 583★ और DRIVE को 42%18 लिखा जाता है, तो DARE को उसी भाषा में कैसे लिखा जाएगा?

(SBI Clerk 2013)

- (a) 4328 (b) 4%28 (c) 432% (d) 4528

- (e) इनमें से कोई नहीं

37. यदि किसी सांकेतिक भाषा में GONE को 5@9 और SEAL को 69%★ लिखा जाता है, तो LOGS को उसी भाषा में कैसे लिखा जाएगा?

(RBI Clerk 2011)

- (a) ★@56 (b) ★9@6 (c) ★@65 (d) ★@56

- (e) इनमें से कोई नहीं

38. यदि किसी सांकेतिक भाषा में TRAIN को 39★7% और MEAL को 4\$★@ लिखा जाता है, तो ITEM को उसी भाषा में कैसे लिखा जाएगा? (IBPS Clerk 2012)
- (a) 7\$34 (b) 73\$4 (c) 79\$4 (d) 73★4  
(e) इनमें से कोई नहीं
39. यदि किसी सांकेतिक भाषा में SAFER को 5@3#2 और RIDE को 2@%# लिखा जाता है, तो FEDS को उसी भाषा में कैसे लिखा जाएगा? (IBPS Clerk 2011)
- (a) 3#©5 (b) 3@%5 (c) 3#%5 (d) 3#%2  
(e) इनमें से कोई नहीं
40. यदि किसी सांकेतिक भाषा में MODE को #5\$7 और DRIVE को \$%9★7 लिखा जाता है, तो DOVE को उसी भाषा में कैसे लिखा जाएगा? (IBPS PO 2011)
- (a) \$5#7 (b) \$5★7 (c) ★\$75 (d) %5★7  
(e) इनमें से कोई नहीं
41. यदि किसी सांकेतिक भाषा में JUST को #@%\$ और LATE को ©↑\$★ लिखा जाता है, तो TASTE को उसी भाषा में कैसे लिखा जाएगा?
- (a) ★↑%\$★ (b) \$↑%\$★ (c) \$↑%★5 (d) \$%↑%★  
(e) इनमें से कोई नहीं
42. यदि किसी सांकेतिक भाषा में FIRE को #%@\$ और DEAL को ©\$★↑ लिखा जाता है, तो FAIL को उसी भाषा में कैसे लिखा जाएगा? (IBPS Clerk 2012)
- (a) #★%↑ (b) #%\$↑ (c) #★@\$ (d) #★©↑  
(e) इनमें से कोई नहीं

43. यदि किसी सांकेतिक भाषा में FUEL को \$%#6 और KITE को @•7# लिखा जाता है, तो LIFE को उसी भाषा में कैसे लिखा जाएगा? (SBI PO 2011)
- (a) 6%\$# (b) 6\$%# (c) 6★\$# (d) 6%★#  
(e) इनमें से कोई नहीं
44. यदि किसी सांकेतिक भाषा में PRAISE को #@27% और RESPIRE को @%7#2@% लिखा जाता है, तो REPAIR को उसी भाषा में कैसे लिखा जाएगा? (RBI PO 2012)
- (a) @%#2\$@ (b) @%\$#2@  
(c) @%#\$2@ (d) @%\$2#@  
(e) इनमें से कोई नहीं
45. यदि किसी सांकेतिक भाषा में KNIFE को \$3%#5 और LAKE को 7@5 लिखा जाता है, तो FAIL को उसी भाषा में कैसे लिखा जाएगा? (IBPS Clerk 2011)
- (a) %\$#7 (b) #@%7 (c) \$@%7 (d) \$%@7  
(e) इनमें से कोई नहीं
46. नीचे पहली पंक्ति में बड़े अक्षर तथा दूसरी पंक्ति में प्रतीक दिए गए हैं। प्रतीक और अक्षर एक-दूसरे के कूट हैं। दिए गए अक्षरों के लिए सही कूट चुनिए। (SSC CGL 2014)

A	C	E	G	H	I	O	N	P	R	T	S	B	D	M
+	-	÷	×	=	( )	[ ]	≠		#		>	<		

BEAST

- (a) |÷+≠|| (b) |÷×#||  
(c) |÷+≠|| (d) |÷+≠=

## उत्तर सहित व्याख्या

1. (c) दिया है;

R E K H A  
↓ ↓ ↓ ↓ ↓  
N O P S T

तथा  
R E S H A M  
↓ ↓ ↓ ↓ ↓  
N O H S T Q

और  
S H Y A M  
↓ ↓ ↓ ↓ ↓  
H S L T Q

तुलना करने पर,  
S H A M E  
↓ ↓ ↓ ↓ ↓  
H S T Q O

2. (b) दिया है;

E A R T H  
↓ ↓ ↓ ↓ ↓  
S U B D Z

तुलना करने पर,  
T E A R और H E R  
↓ ↓ ↓ ↓ ↓    ↓ ↓ ↓ ↓ ↓  
D S U B        Z S B

3. (c) प्रश्नानुसार,

E → A, A → R, R → X, M → S,  
T → W, P → O, W → E तथा O → T

तुलना करने पर,  
W A R M O T E  
↓ ↓ ↓ ↓ ↓ ↓ ↓  
E R X S T W A

4. (d) दिया है;

W O R L D  
↓ ↓ ↓ ↓ ↓  
G I C M A

तुलना करने पर,  
W O R D  
↓ ↓ ↓ ↓ ↓  
G I C A

अतः WORD ⇒ GICA

5. (a) दिया है;

M A R S  
↓ ↓ ↓ ↓ ↓  
Z N E F

तुलना करने पर,  
A R M S  
↓ ↓ ↓ ↓ ↓  
N E Z F

अतः ARMS ⇒ NEZF

6. (b) दिया है;

S I N G E R  
↓ ↓ ↓ ↓ ↓ ↓ ↓  
A I B C E D

तुलना करने पर,  
G I N G E R  
↓ ↓ ↓ ↓ ↓ ↓ ↓  
C I B C E D

अतः GINGER ⇒ CIBCED

7. (a) दिया है;

P R I N C I P A L  
↓ ↓ ↓ ↓ ↓ ↓ ↓ ↓ ↓  
M B O Q S O M V W

तथा  
T E A C H E R  
↓ ↓ ↓ ↓ ↓ ↓ ↓  
F D V S Z D B

तुलना करने पर,  
C A P I T A L  
↓ ↓ ↓ ↓ ↓ ↓ ↓ ↓ ↓  
S V M O F V W

अतः CAPITAL ⇒ SVMOFVW

8. (c) दिया है;

O R G A N I S A T I O N  
↓ ↓ ↓ ↓ ↓ ↓ ↓ ↓ ↓ ↓ ↓  
C B D W L Q J Y W Y Q C L



तथा 

O	P	E	R	A	T	I	O	N
↓	↓	↓	↓	↓	↓	↓	↓	↓
C	X	F	B	W	Y	Q	C	L

तुलना करने पर,

S	E	P	A	R	A	T	I	O	N
↓	↓	↓	↓	↓	↓	↓	↓	↓	↓
J	F	X	W	B	W	Y	Q	C	L

अतः SEPARATION ⇒ JFXWBWYQCL

9. (b) दिया है;

C	E	N	T	R	A	L
↓	↓	↓	↓	↓	↓	↓
A	B	C	D	E	F	G

तथा 

P	L	A	N	E	T	A	R	I	U	M
↓	↓	↓	↓	↓	↓	↓	↓	↓	↓	↓
H	G	F	C	B	D	F	E	I	J	K

तुलना करने पर,

L	A	N	T	E	R	N
↓	↓	↓	↓	↓	↓	↓
G	F	C	D	B	E	C

अतः LANTERN ⇒ GFCDBEC

10. (a) दिए गए कोड और की से स्पष्ट है कि

Z	B	Y	X	M	N	Q	B
↓	↓	↓	↓	↓	↓	↓	↓
s	t	r	a	i	g	h	t

अतः ZBYXMNQB ⇒ straight

11. (c) दिए गए अक्षर-समूह का सही संख्या कूट निम्न है

M	O	E	A	S	J	T	Z
3	5	7	6	2	9	4	0

EAST = 7624

12. (a)

1	6	3	5	1	4	9	7	8	4	2
↓	↓	↓	↓	↓	↓	↓	↓	↓	↓	↓
A	N	I	M	A	L	W	O	R	L	D

दिए गए कोड से स्पष्ट है कि कोड 163514 97842 से ANIMAL WORLD शब्द बनेगा।

13. (b) दी गई कूट भाषा के अनुसार, FEDCG का कोड 86254 है।

14. (c) दिया है;

R	A	C	K	E	T
↓	↓	↓	↓	↓	↓
8	1	3	5	2	4

तुलना करने पर,

T	R	A	C	K
↓	↓	↓	↓	↓
4	8	1	3	5

15. (a) दिया है;

N	A	S	C	E	N	T
↓	↓	↓	↓	↓	↓	↓
2	7	3	4	5	2	6

तुलना करने पर,

S	E	N	T	E	N	C	E
↓	↓	↓	↓	↓	↓	↓	↓
3	5	2	6	5	2	4	5

16. (a) दिया है;

S	I	S	T	E	R
↓	↓	↓	↓	↓	↓
2	1	2	3	4	5

 और 

C	A	R
↓	↓	↓
7	6	5

तुलना करने पर,

6	5	5	4	2	3
↓	↓	↓	↓	↓	↓
A	R	R	E	S	T

17. (a) दिया है;

A	B	L	E
↓	↓	↓	↓
5	3	2	4

तथा

B	I	N	G	O
↓	↓	↓	↓	↓
3	6	1	7	8

तुलना करने पर,

B	A	N	G	L	E
↓	↓	↓	↓	↓	↓
3	5	1	7	2	4

18. (c) दिया है;

I	N	D	U	S
↓	↓	↓	↓	↓
0	3	8	6	5

तथा

T	E	N	N	I	S
↓	↓	↓	↓	↓	↓
2	4	3	3	0	5

तुलना करने पर,

S	T	U	D	E	N	T
↓	↓	↓	↓	↓	↓	↓
5	2	6	8	4	3	2

19. (b) दिया है;

B	E	I	F
↓	↓	↓	↓
2	5	1	6

तुलना करने पर,

B	E	E	F
↓	↓	↓	↓
2	5	5	6

अतः BEEF ⇒ 2556

20. (c) दिया है;

B	O	S	C	O	W
↓	↓	↓	↓	↓	↓
2	5	7	3	5	9

तुलना करने पर,

B	B	C
↓	↓	↓
2	2	3

अतः BBC ⇒ 223

21. (b) दिया है;

C	O	U	R	T	B	A	R
↓	↓	↓	↓	↓	↓	↓	↓
3	5	7	8	6	2	1	8

तुलना करने पर,

C	O	B	R	A
↓	↓	↓	↓	↓
3	5	2	8	1

अतः COBRA ⇒ 35281

22. (b) दिया है;

P	A	L	E	E	A	R	T	H
↓	↓	↓	↓	↓	↓	↓	↓	↓
2	1	3	4	4	1	5	9	0

तुलना करने पर, PEARL ⇒ 24153

23. (a) दिया है;

S	T	A	B	L	E
↓	↓	↓	↓	↓	↓
1	2	3	4	5	6

तथा

L	A	B	O	U	R
↓	↓	↓	↓	↓	↓
5	3	4	7	8	9

तुलना करने पर,

B	O	T	T	L	E
↓	↓	↓	↓	↓	↓
4	7	2	2	5	6

24. (a) दिया है;

D	A	R	E	F	A	T	E
↓	↓	↓	↓	↓	↓	↓	↓
1	0	8	3	2	0	9	3

तुलना करने पर,

F	A	R	E
↓	↓	↓	↓
2	0	8	3

25. (a) दिया है;

D	I	S	C	A	C	H	E
↓	↓	↓	↓	↓	↓	↓	↓
8	7	4	9	3	9	5	0

तब,

H	E	A	D
↓	↓	↓	↓
5	0	3	8

26. (d) दिया है;

P	A	R	K	S	H	I	R	T
↓	↓	↓	↓	↓	↓	↓	↓	↓
5	3	9	4	1	7	6	9	8

P	A	N	D	I	T	N	I	S	H	A	R
↓	↓	↓	↓	↓	↓	↓	↓	↓	↓	↓	↓
5	3	2	0	6	8	2	6	1	7	3	9

27. (b) दिया है;

G	L	O	S	S	O	R	Y
↓	↓	↓	↓	↓	↓	↓	↓
9	7	5	3	3	5	6	2

तथा

G	E	O	G	R	A	P	H	Y
↓	↓	↓	↓	↓	↓	↓	↓	↓
9	1	5	9	6	8	4	0	2

अतः तुलना करने पर,

GEOLOGY ⇒ 9157592

28. (d) दिया है;

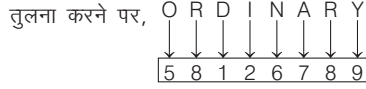
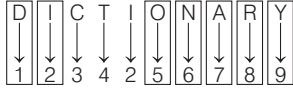

अतः ORDINARY ⇒ 58126789

29. (c) दिया है;

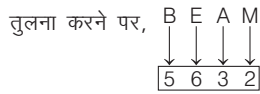
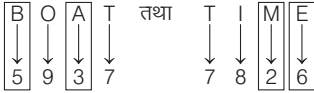

अतः BEAM ⇒ 5632

30. (a) दिया है;

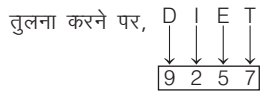

अतः DIET ⇒ 9257

31. (a) दिया है;

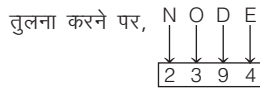

अतः NODE ⇒ 2394

32. (a) दिया है;

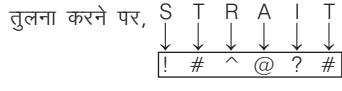

33. (e) दिया है;

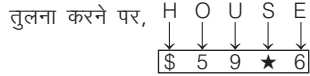
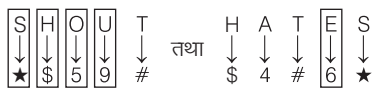

34. (c) दिया है;



तुलना करने पर,

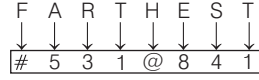

35. (b) दिया है;

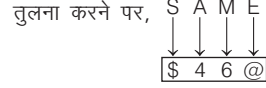

अतः SAME ⇒ \$46@

36. (a) दिया है;

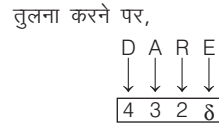
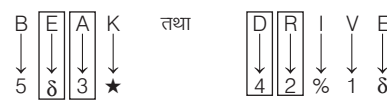

अतः DARE ⇒ 432δ

37. (d) दिया है;

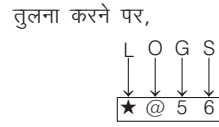

अतः LOGS ⇒ ★@56

38. (b) दिया है;

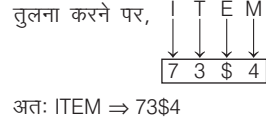
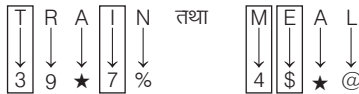

अतः ITEM ⇒ 73\$4

39. (c) दिया है;

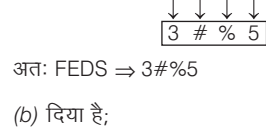

अतः FEDS ⇒ 3#%5

40. (b) दिया है;

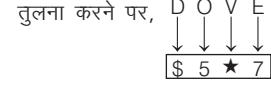

अतः DOVE ⇒ \$5★7

41. (b) दिया है;

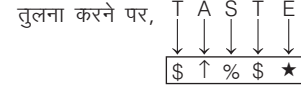
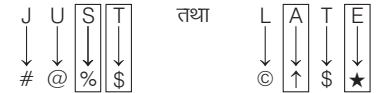

अतः TASTE ⇒ \$↑%\$★

42. (a) दिया है;

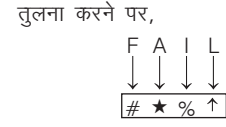
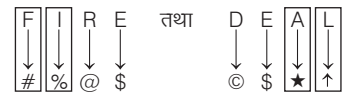

अतः FAIL ⇒ #★%↑

43. (e) दिया है;

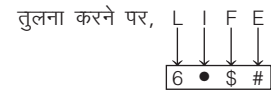

अतः LIFE ⇒ 6•\$#

44. (c) दिया है;

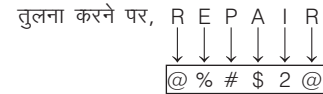
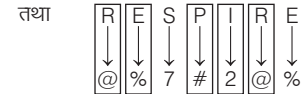
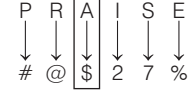

अतः REPAIR ⇒ @%# \$2@

45. (b) दिया है;

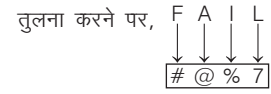
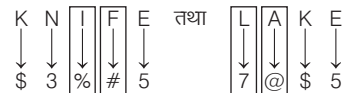

अतः FAIL ⇒ #@%7

46. (c) दिया गया शब्द,

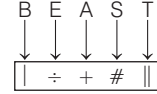

## प्रकार 4. शब्द प्रतिस्थापन द्वारा कूटलेखन

इसके अन्तर्गत शब्दों की एक ऐसी शृंखला दी गई होती है, जिसका प्रत्येक शब्द किसी अन्य शब्द के रूप में कूटबद्ध होता है। आपको इसी शृंखला में से किसी शब्द का कूट ज्ञात कर प्रश्न का उत्तर देना होता है।

- **उदाहरण 26.** यदि फुटबॉल को क्रिकेट, क्रिकेट को बास्केटबॉल, बास्केटबॉल को बैडमिण्टन, बैडमिण्टन को वॉलीबॉल, वॉलीबॉल को हॉकी कहा जाए, तो निम्नलिखित में से कौन-सा खेल गेंद के साथ नहीं खेला जाता है?  
(SSC 10+2 2014)
- (a) क्रिकेट (b) वॉलीबॉल  
(c) हॉकी (d) बैडमिण्टन

**व्याख्या (b)** बैडमिण्टन गेंद के साथ नहीं खेला जाता, परन्तु प्रश्न में बैडमिण्टन को वॉलीबॉल कहा गया है, अतः वॉलीबॉल गेंद के साथ नहीं खेला जाता है।

- **उदाहरण 27.** यदि पीला को लाल, लाल को नीला, नीला को हरा, हरा को सफेद और सफेद को काला कहा जाए, तो घास का रंग क्या होगा?  
(a) हरा  
(b) सफेद  
(c) नीला  
(d) काला

**व्याख्या (b)** हम जानते हैं कि घास का रंग हरा होता है। शब्द शृंखला में हरा को सफेद कहा गया है। अतः कूटानुसार, घास का रंग सफेद होगा।

## प्रश्नावली 4.4

- यदि वायु को हरा कहा जाए, हरे को नीला कहा जाए, नीले को आकाश कहा जाए, आकाश को पीला कहा जाए, पीले को पानी कहा जाए और पानी को गुलाबी कहा जाए, तो साफ आकाश का रंग क्या होगा? (SSC CGL 2015)  
(a) पीला (b) पानी (c) आकाश (d) नीला
- यदि आसमान को काला कहा जाए, काला को जल कहा जाए, जल को हरा कहा जाए, हरा को बादल कहा जाए, बादल को नीला कहा जाए, नीला को जमीन कहा जाए, जमीन को लाल कहा जाए, तो मछलियाँ कहाँ रहेंगी?  
(UP Police Constable 2013)  
(a) काला (b) हरा (c) नीला (d) लाल
- यदि बरसात को जल, जल को सड़क, सड़क को बादल, बादल को आकाश, आकाश को समुद्र और समुद्र को पगडण्डी कहा जाए, तो वायुयान कहाँ उड़ेगा?  
(Rajasthan Police Constable 2013)  
(a) बादल (b) समुद्र  
(c) सड़क (d) इनमें से कोई नहीं
- यदि कैच को ड्रॉप कहा जाता है, ड्रॉप को थ्रो कहा जाता है, थ्रो को टॉस कहा जाता है, तो किसी को बॉल आगे बढ़ाने के लिए किस शब्द का प्रयोग किया जाएगा?  
(UPSSSC सम्मिलित व्यायाम प्रशिक्षक भर्ती परीक्षा 2018)  
(a) ड्रॉप (b) टॉस  
(c) कैच (d) पास
- यदि जल को भोजन, भोजन को वृक्ष, वृक्ष को आसमान, आसमान को कुआँ, कुएँ को तालाब कहा जाए, तो फल किस पर लगेंगे?  
(SSC 10+2 2014)  
(a) आसमान (b) भोजन (c) कुआँ (d) पेड़
- यदि नीले का अर्थ गुलाबी, गुलाबी का अर्थ हरा, हरे का अर्थ पीला, पीले का अर्थ लाल और लाल का अर्थ श्वेत है, तो हल्दी का रंग क्या है?  
(SSC Steno 2015)  
(a) हरा (b) गुलाबी (c) पीला (d) लाल
- यदि सफेद को नीला, नीले को लाल, लाल को पीला, पीले को हरा, हरे को काला, काले को बैंगनी और बैंगनी को नारंगी कहा जाता है, तो मानव खून का रंग क्या होगा?  
(SSC 10+2 2017)  
(a) लाल (b) हरा  
(c) पीला (d) बैंगनी
- यदि सूर्य को चन्द्रमा, चन्द्रमा को पृथ्वी, पृथ्वी को आकाश, आकाश को तारा और तारा को सूर्य कहा जाए, तो पक्षी कहाँ उड़ते हैं?  
(IBPS PO 2012)  
(a) तारा (b) चन्द्रमा  
(c) पृथ्वी (d) सूर्य  
(e) इनमें से कोई नहीं
- यदि चाँद को समुद्र कहा जाता है, समुद्र को पानी कहा जाता है, पानी को हवा कहा जाता है, हवा को सूरज कहा जाता है और सूरज को नदी कहा जाता है, तो हमें प्रकाश और गर्मी कौन देता/देती है?  
(SSC Steno 2019)  
(a) समुद्र (b) पानी (c) सूर्य (d) नदी
- यदि हवा को जल, जल को हरा, हरा को धूल, धूल को पीला और पीला को बादल कहा जाए, तो मछली कहाँ रहती है?  
(RBI PO 2011)  
(a) जल (b) हवा (c) पीला (d) हरा  
(e) धूल
- यदि पेड़ को पहाड़, पहाड़ को पानी, पानी को जंगल, जंगल को बस, बस को ट्रक और ट्रक को घर कहा जाए, तो मछली कहाँ रहती है?  
(SBI PO 2012)  
(a) पानी (b) जंगल (c) पहाड़ (d) बस  
(e) ट्रक
- यदि धूसर को पीला, पीला को सफेद, सफेद को नीला, नीला को लाल, लाल को काला तथा काला को बैंगनी कहा जाए, तो स्वच्छ आकाश का रंग कैसा होता है?  
(IBPS PO 2013)  
(a) लाल (b) सफेद (c) बैंगनी (d) काला  
(e) पीला
- यदि पीले को लाल, लाल को नीला, नीले को सफेद, सफेद को काला, काले को हरा और हरे को बैंगनी कहा जाता है, तो स्वच्छ आकाश का रंग कैसा होता है?  
(RBI PO 2011)  
(a) सफेद (b) हरा (c) लाल (d) काला  
(e) इनमें से कोई नहीं
- यदि सफेद को काला, काला को लाल, लाल को नीला, नीला को पीला और पीला को भूरा कहा जाए, तो लाल मिर्च का रंग कैसा होता है?  
(a) नीला (b) लाल  
(c) पीला (d) ज्ञात नहीं कर सकते  
(e) इनमें से कोई नहीं
- यदि सफेद को लाल, लाल को नीला, नीला को पीला, पीला को काला, काला को हरा और हरा को भूरा कहा जाए, तो आकाश का रंग कैसा होता है?  
(RBI PO 2012)  
(a) लाल (b) नीला (c) पीला (d) भूरा  
(e) इनमें से कोई नहीं
- यदि सफेद को काला, काला को नीला, नीला को पीला, पीला को लाल, लाल को हरा और हरा को बैंगनी कहा जाए, तो मानव रक्त का रंग कैसा होता है?  
(LIC ADO 2011)  
(a) लाल (b) पीला (c) बैंगनी (d) हरा  
(e) इनमें से कोई नहीं
- यदि नीला को हरा, हरा को काला, काला को सफेद, सफेद को गुलाबी, गुलाबी को लाल तथा लाल को नारंगी कहा जाता है, तो रक्त का रंग कैसा होता है?  
(SBI Clerk 2010)  
(a) लाल (b) काला (c) सफेद (d) गुलाबी  
(e) इनमें से कोई नहीं

18. यदि हरे को पीला, पीले को सफेद, सफेद को लाल, लाल को बैंगनी और बैंगनी को काला कहा जाए, तो खरगोश का रंग कैसा होगा?  
 (a) लाल (b) काला (c) हरा (d) सफेद  
 (e) इनमें से कोई नहीं

19. यदि हरे को काला, काले को नीला, नीले को लाल, लाल को सफेद और सफेद को नारंगी कहा जाता है, तो ताजे खून का क्या रंग है? (RBI Clerk 2011)  
 (a) सफेद (b) नीला (c) काला (d) नारंगी  
 (e) इनमें से कोई नहीं

## उत्तर सहित व्याख्या

1. (c) साफ आकाश का रंग नीला होता है और यहाँ नीला को आकाश कहा गया है। अतः साफ आकाश का रंग आकाश होगा।  
 2. (b) मछलियाँ, जल में रहती हैं तथा जल को हरा कहा जा रहा है। अतः मछलियाँ, हरा में रहेंगी।  
 3. (b) चूँकि वायुयान आकाश में उड़ता है, तथा यहाँ पर आकाश को समुद्र कहा गया है, अतः वायुयान, समुद्र में उड़ेगा।  
 4. (b) हम जानते हैं कि बॉल आगे बढ़ाने के लिए थ्रो का प्रयोग किया जाता है, परन्तु यहाँ थ्रो को 'टॉस' कहा गया है। अतः बॉल आगे बढ़ाने के लिए टॉस का प्रयोग किया जाएगा।  
 5. (a) फल वृक्ष पर लगते हैं, परन्तु प्रश्न में वृक्ष को आसमान कहा गया है, अतः फल आसमान पर लगेंगे।  
 6. (d) चूँकि हल्दी का रंग पीला होता है और प्रश्नानुसार पीले का अर्थ लाल है। अतः हल्दी का रंग लाल होगा।  
 7. (c) मानव खून का रंग लाल होता है और प्रश्न में लाल को पीला कहा गया है। अतः मानव के खून का रंग पीला होगा।  
 8. (a) पक्षी आकाश में उड़ते हैं। यहाँ आकाश को तारा कहा गया है। अतः पक्षी तारा में उड़ेंगे।  
 9. (d) हमें प्रकाश और गर्मी सूरज देता है। यहाँ सूरज को नदी कहा गया है। अतः हमें प्रकाश और गर्मी नदी देती है।

10. (d) मछली जल में रहती है। यहाँ जल को हरा कहा गया है। अतः मछली हरा में रहेगी।  
 11. (b) मछली पानी में रहती है। यहाँ पानी को जंगल कहा गया है। अतः मछली जंगल में रहेगी।  
 12. (a) स्वच्छ आकाश का रंग नीला होता है। यहाँ नीला को लाल कहा गया है। अतः स्वच्छ आकाश का रंग लाल होगा।  
 13. (a) स्वच्छ आकाश का रंग नीला होता है। यहाँ नीला को सफेद कहा गया है। अतः स्वच्छ आकाश का रंग सफेद होगा।  
 14. (a) लाल मिर्च का रंग लाल होता है। यहाँ लाल को नीला कहा गया है। अतः लाल मिर्च का रंग नीला होगा।  
 15. (c) आकाश का रंग नीला होता है। यहाँ नीला को पीला कहा गया है। अतः आकाश का रंग पीला होगा।  
 16. (d) मानव रक्त का रंग लाल होता है। यहाँ लाल को हरा कहा गया है। अतः मानव रक्त का रंग हरा होगा।  
 17. (e) मानव रक्त का रंग लाल होता है। यहाँ लाल को नारंगी कहा गया है। अतः मानव रक्त का रंग नारंगी होगा।  
 18. (a) खरगोश का रंग सफेद होता है। यहाँ सफेद को लाल कहा गया है। अतः खरगोश का रंग लाल होगा।  
 19. (a) ताजे खून का रंग लाल होता है। यहाँ लाल को सफेद कहा गया है। अतः ताजे खून का रंग सफेद होगा।

### प्रकार 5. शब्द समूह का अक्षर

#### समूह/संख्याओं/ अक्षरों के रूप में कूटलेखन

इसके अन्तर्गत शब्दों का कूटलेखन शब्दों / संख्याओं / अक्षरों के रूप में किया जाता है। किसी निश्चित शब्द के कूटलेखन का अर्थ ज्ञात करने के लिए दिए गए शब्दों के बीच तुलना, उनमें उपस्थित सर्वनिष्ठ (common) अवयवों के आधार पर की जाती है।

- **उदाहरण 28.** एक खास कोड भाषा में nek pek dex का अर्थ read my book तथा dek sek wek का अर्थ a book stand होता है। इस कोड भाषा में book के लिए किस शब्द का इस्तेमाल किया गया है?  
 (MP Police Constable 2017)

- (a) dek (b) wek (c) sek (d) nex

**व्याख्या (a)** दी गई जानकारी के अनुसार,

nek pek dek → read my book ... (i)

dek sek wek → a book stand ... (ii)

समी (i) व (ii) से, dek → book

- **उदाहरण 29.** एक विशेष कूट भाषा में bit ne toma का अर्थ mango is yellow है; ne ho tap का अर्थ yellow and red और ho toma ka का अर्थ sun is red है। उस भाषा में निम्नलिखित में से कौन-सा शब्द mango को प्रदर्शित करता है?  
 (UPSSSC सम्मिलित व्यायाम प्रशिक्षक भर्ती परीक्षा 2018)
- (a) ne (b) toma (c) bit (d) ho

**व्याख्या (c)** प्रश्नानुसार,

bit ne toma → mango is yellow ... (i)

ne ho tap → yellow and red ... (ii)

ho toma ka → sun is red ... (iii)

अतः mango → bit (समी (i) से)

**निर्देश** (उदाहरण सं. 30-34) दी गई जानकारी का ध्यानपूर्वक अध्ययन करके प्रश्नों के उत्तर दीजिए।

(SBI PO 2015)

किसी कूट भाषा में Cinderella shouted for rescue को pr co ly bu लिखा जाता है।

rescue all the bugs को ke mt co rx लिखा जाता है।

bugs ate all carrots को vg rx ke sh लिखा जाता है।

carrots for pretty Cinderella को ly pr vg as लिखा जाता है।

(सभी कूट दो अक्षर वाले कूट हैं)

- **उदाहरण 30.** दी गई कूट भाषा में, कोड 'pr' किसको प्रदर्शित करता है?  
 (a) bugs या shouted (b) rescue  
 (c) Cinderella या for (d) for  
 (e) pretty

- **उदाहरण 31.** दी गई कूट भाषा में the pretty के लिए क्या कोड होगा?  
 (a) bu rx (b) ke as  
 (c) दिए गए विकल्पों के अलावा कोई अन्य  
 (d) mt bu (e) as mt

● **उदाहरण 32.** दी गई कूट भाषा में bugs के लिए क्या कोड है?

- (a) दिए गए विकल्पों के अलावा कोई अन्य  
(b) co (c) sh  
(d) co या vg (e) ke या rx

● **उदाहरण 33.** दी गई कूट भाषा में pretty के लिए क्या कोड है?

- (a) ly (b) pr  
(c) vg (d) as  
(e) vg या as

● **उदाहरण 34.** दी गई कूट भाषा में shouted and ate के लिए क्या सम्भावित कोड हो सकता है?

- (a) bu sh mt (b) rx co gy  
(c) ly rx vg (d) gy sh as  
(e) sh gy bu

**उत्तर** (उदाहरण सं. 30-34) दी गई जानकारी के अनुसार,

Cinderella shouted for rescue → pr (co) ly bu  
 rescue (all) the bugs → (ke) mt (co) rx  
 bugs ate (all) carrots → (vg) rx (ke) sh  
 carrots for pretty Cinderella → ly pr (vg) as

यहाँ, Cinderella for के लिए कोड pr ly है, परन्तु इनके कोड अलग-अलग ज्ञात नहीं हैं। इसी प्रकार all bugs के लिए कोड ke rx है, परन्तु अलग-अलग ज्ञात नहीं हैं।

30. (c) pr ⇒ Cinderella या for  
 31. (e) the pretty ⇒ as mt  
 32. (e) bugs ⇒ rx या ke  
 33. (d) pretty ⇒ as  
 34. (e) दी गई जानकारी के अनुसार, shouted के लिए कोड bu और ate के लिए कोड sh है। इसलिए विकल्प (b), (c) और (d) गलत हैं। कोड mt शब्द the के लिए प्रयोग किया गया है। इसलिए विकल्प (a) भी गलत है। अतः विकल्प (e) में सम्भावित कोड है।

● **उदाहरण 35.** स्तम्भ I में कुछ शब्द दिए गए हैं तथा स्तम्भ II में इनके कूट दिए गए हैं, जो शब्दों के क्रम में नहीं हैं। शब्दों के संगत कूट को ज्ञात कीजिए तथा निम्न प्रश्न का उत्तर दीजिए।

स्तम्भ I	स्तम्भ II
CAT	dear
LIFE	dog
SMART	strain
LATEST	credible
TERMINAL	trade

शब्द SMART का कूट क्या होगा?

- (a) dog (b) dear (c) trade (d) strain

**व्याख्या** (c) स्तम्भ I में पाँच अक्षरों का शब्द केवल SMART है और स्तम्भ II में भी पाँच अक्षरों का शब्द केवल trade ही है। अतः SMART का कूट trade होगा।

**निर्देश** (उदाहरण सं. 36 और 37) दी गई जानकारी का अध्ययन कीजिए और निश्चित कोड भाषा में प्रश्नों का उत्तर दीजिए।

Thin paper neatly folded को @D6, %R5, !N4, ?Y6 लिखा जाता है।

Four people from USA को @M4, %E6, #A3, @R4 लिखा जाता है।

Urban development programme launched को %E9, \*T11, #N5, &D8 लिखा जाता है।

Dhaya likes forties hero को @S7, &S5, \*A5, \$O4 लिखा जाता है।

● **उदाहरण 36.** शब्द People का कोड है

- (a) @M4 (b) %E6 (c) #A6 (d) @R4  
(e) उपरोक्त में से कोई नहीं

● **उदाहरण 37.** कोड \*A5 निम्नलिखित शब्द में से किसको दर्शाता है?

- (a) Likes (b) Hero (c) Forties (d) Dhaya  
(e) उपरोक्त में से कोई नहीं

**उत्तर** (उदाहरण सं. 36 और 37) कोडिंग निम्नलिखित तरीके से की गई है

(i) पहला अक्षर T P N F U D L H  
संकेत ! % ? @ # \* & \$

(ii) शब्द का अन्तिम अक्षर

(iii) शब्द में अक्षरों की संख्या

36. (b) People-%E6, जैसे P=%, अक्षरों की संख्या = 6, अन्तिम अक्षर = E

37. (d) \*A5-Dhaya जैसे-D = \*, Dhaya का अन्तिम अक्षर = A, Dhaya के अक्षरों की संख्या = 5

## प्रश्नावली 4.5

- एक खास कोड भाषा में veny heny steny का अर्थ get out man; steny shomy shelt का अर्थ out of danger होता है। इस कोड भाषा में steny के लिए किस शब्द का इस्तेमाल किया गया है? (SSC 10+2 2018)  
(a) man (b) of (c) out (d) danger
- एक निश्चित कूट भाषा में Bo Le Se का मतलब है is that okay, Se Ni Di का मतलब है That was easy और Ne Pe Le का मतलब है What is this। उस भाषा में okay के लिए कूट शब्द क्या है? (Haryana Police Constable 2016)  
(a) Le (b) Se (c) Ne (d) Bo
- एक निश्चित कोड भाषा में lu ja ka hu का अर्थ will you meet us तथा lu ka hu pa का अर्थ will you sold us है। तब इस कोड भाषा में meet का कोड क्या होगा? (SBI Clerk 2016)

- (a) ja (b) lu (c) ka (d) hu  
(e) ज्ञात नहीं कर सकते

4. किसी सांकेतिक भाषा में ke pa lo ti का अर्थ है lamp is burning bright एवं lo si ti ba ke का अर्थ है bright light is from lamp हो, तो उसी भाषा में burning के लिए क्या कूट होगा? (SBI Clerk Main 2018)

- (a) si (b) pa (c) ti (d) ke  
(e) इनमें से कोई नहीं

5. यदि किसी सांकेतिक भाषा में no more food को ta ka da और more than that को sa pa ka लिखा जाता है, तो that को उसी भाषा में कैसे लिखा जाएगा? (IBPS Clerk 2011)

- (a) sa (b) ka  
(c) sa या pa (d) आँकड़े अपर्याप्त हैं  
(e) उपरोक्त में से कोई नहीं

6. किसी निश्चित कोड भाषा में Ram is good को Nir Mki Sv, He is clever को Mki Fa Ne तथा good and clever को Nir lv ne लिखा जाता है, तो उसी कोड भाषा में Ram का कोड क्या होगा? (IBPS Clerk Main 2016)
- (a) Nir (b) Mki  
(c) Fa (d) आँकड़े अधूरे हैं  
(e) इनमें से कोई नहीं
7. किसी कोड भाषा में 481 का अर्थ है sky is blue, 246 का अर्थ है sea is deep और 698 का अर्थ है sea looks blue, तब blue के कोड के लिए कौन-सी संख्या है? (SSC CGL 2015)
- (a) 1 (b) 6 (c) 8 (d) 9
8. किसी कोड में 253 का अर्थ है books are old, 546 का अर्थ है man is old और 378 का अर्थ है buy good books। इस कोड में are किसका अर्थ है? (SSC CGL 2015)
- (a) 5 (b) 6 (c) 4 (d) 2
9. किसी कोड भाषा में,  
125 = Go to school  
146 = Study in school  
135 = Run to school  
run के लिए कौन-सा अंक प्रयोग किया जाएगा? (SSC Steno 2013)
- (a) 6 (b) 2 (c) 3 (d) 1
10. एक निश्चित कोड में (i) count me out को 874 लिखा जाता है, (ii) you can count को 719 लिखा जाता है एवं (iii) you and me को 924 लिखा जाता है, तो 'and' को उस कोड में क्या लिखा जाता है? (MP Postal Assist. 2013)
- (a) 4 (b) 7 (c) 9 (d) 2
11. किसी कोड भाषा में Sue Re Nik का अर्थ है she is brave, Pi Sor Re Nik का अर्थ है she is always smiling और Sor Re Zhi का अर्थ है is always cheerful, शब्द smiling के लिए किस कोड का प्रयोग किया गया है? (BSSC CGL 2014)
- (a) Nik (b) Re (c) Pi (d) Sor
12. एक निश्चित कोड भाषा में, job requires expertise को la nu si लिखा जाता है। expertise in area को li bo la लिखा जाता है तथा requires area inspection को si dm bo लिखा जाता है। इस कोड भाषा में inspection को किस प्रकार लिखा जाएगा? (दिए गए सभी कोड केवल द्विअक्षरीय कोड हैं) (SBI PO Pre 2017)
- (a) si (b) या तो nu या si  
(c) या तो bo या si (d) dm  
(e) bo
13. एक निश्चित कोड भाषा में een kum cip का अर्थ beauty and grace है, ali cid os का अर्थ lasts for ever और rut cip kum का अर्थ grace and poise है, निम्नलिखित में से कौन-सा निश्चित रूप से 'poise lasts' का कोड नहीं है? (Allahabad High Court 2016)
- (a) rut ali (b) een rut (c) cid rut (d) rut os
14. यदि किसी सांकेतिक भाषा में come again को ho na, come over here को pa na ta और over and above को ki ta ja लिखा जाता है, तो here को उसी भाषा में कैसे लिखा जाएगा?
- (a) pa (b) na  
(c) ta (d) ja  
(e) इनमें से कोई नहीं
15. यदि किसी सांकेतिक भाषा में open the door को ka te jo, door is closed को jo pa ma और this is good को la ra pa लिखा जाता है, तो closed को उसी भाषा में कैसे लिखा जाएगा? (SBI Clerk 2012)
- (a) ma (b) pa  
(c) ja (d) ka  
(e) इनमें से कोई नहीं
16. किसी कूट भाषा में, Sweet Corn Soup को Pam Bam Nam, Sweet Corn Starch को Pam Bam Lam, और Corn Starch Shop को Bam Lam Kam के रूप में लिखा जाता है। उसी कूट भाषा में, Sweet Corn Shop को कैसे लिखा जाएगा? (UPSSSC विधान भवन रक्षक/वनरक्षक 2018)
- (a) Bam Kam Nam (b) Pam Bam Kam  
(c) Lam Bam Kam (d) Pam Bam Sam
- निर्देश** (प्र. सं. 17 और 18) दी गई जानकारी का ध्यानपूर्वक अध्ययन कर दिए गए प्रश्नों के उत्तर दीजिए। (CGPSC 2019)
- एक निश्चित कूट भाषा में
- (i) Pit dar na का अर्थ you are good  
(ii) dar tok pa का अर्थ good and bad तथा  
(iii) tim na tok का अर्थ they are bad है।
17. इस भाषा में they के लिए किस कोड का प्रयोग किया गया है?
- (a) na (b) tok (c) tim (d) pit
18. उपरोक्त प्रश्न का उत्तर ज्ञात करने के लिए निम्नलिखित में से किस कथन को हटाया जा सकता है?
- (a) मात्र (i) (b) मात्र (ii)  
(c) या तो (i) या (ii) (d) कोई नहीं
- निर्देश** (प्र.सं. 19-21) प्रश्नों में दी गई जानकारी का ध्यानपूर्वक अध्ययन कर दिए गए प्रश्नों के उत्तर दीजिए। (IBPS PO Main 2016)
19. यदि किसी सांकेतिक भाषा में pit ne का अर्थ है come here, na ta ja का अर्थ है come and go और ja sa re का अर्थ है you and me तो उस भाषा में ta का क्या अर्थ है?
- (a) come (b) and (c) here (d) go  
(e) इनमें से कोई नहीं
20. यदि किसी सांकेतिक भाषा में good and bad को 725, one and all को 932 और this is good को 154 लिखा जाता है, तो one को उसी भाषा में कैसे लिखा जाएगा?
- (a) 9 (b) 3  
(c) 2 (d) आँकड़े अपर्याप्त हैं  
(e) इनमें से कोई नहीं
21. यदि किसी सांकेतिक भाषा में how many goals scored को 5397, many more matches को 982 और he scored five को 163 लिखा जाता है, तो goals को उसी भाषा में कैसे लिखा जाएगा?
- (a) 5 (b) 7  
(c) 5 या 7 (d) आँकड़े अपर्याप्त हैं  
(e) इनमें से कोई नहीं
22. यदि किसी सांकेतिक भाषा में good speech by finance minister को by 5 finance 4 good 3 minister 2 speech 1 लिखा जाता है, तो excited about holiday in Europe को उसी भाषा में कैसे लिखा जाएगा? (IBPS PO 2012)
- (a) about 1 excited 2 Europe 3 holiday 4 in 5  
(b) in 5 holiday 4 Europe 3 excited 2 about 1  
(c) about 5 Europe 4 excited 3 holiday 2 in 1  
(d) Europe 5 excited 4 about 3 in 2 holiday 1  
(e) Europe 1 excited 2 about 3 in 4 holiday 5
23. यदि किसी सांकेतिक भाषा में in what way is it justifiable to sacrifice an animal को way an it to justifiable in sacrifice is what animal लिखा जाता है, तो it fell on the able shoulders of Sankara to clear को उसी भाषा में कैसे लिखा जाएगा?
- (a) to on able of it shoulders Sankara the fell clear  
(b) on to able of shoulders it Sankara the fell clear  
(c) on to of able shoulders it Sankara fell the clear  
(d) on to able of shoulders it Sankara fell the clear  
(e) उपरोक्त में से कोई नहीं



24. यदि किसी सांकेतिक भाषा में men and women have come forward to offer support को offer have forward men support women to and come लिखा जाता है, तो enforced is to the legislation government need state going को उसी भाषा में कैसे लिखा जाएगा?  
 (a) state government is going to the need the enforced legislation  
 (b) the enforced legislation is going to the need state government  
 (c) the state government is going to need enforced legislation  
 (d) the state government going to need is enforced legislation  
 (e) उपरोक्त में से कोई नहीं

**निर्देश** (प्र.सं. 25-27) नीचे दिए गए प्रश्नों के उत्तर देने के लिए निम्नलिखित जानकारी को पढ़िए।  
 (IBPS PO (Pre) 2017)

एक खास कोड में ze lo ka gi का कोड है  
 must have save money, fe ka so ni का  
 कोड है he made good money, ni lo da so का कोड है he must be  
 good और we so ze da का कोड है be good save grace

25. must का कोड निम्न में से कौन-सा है?  
 (a) so (b) da (c) lo (d) ni  
 (e) निर्धारित नहीं किया जा सकता
26. good का कोड निम्न में से कौन-सा है?  
 (a) so (b) we (c) ze (d) lo  
 (e) fe
27. grace of money को क्या कोड दिया जा सकता है?  
 (a) ka da fe (b) we ka so (c) ja da we (d) ka we yo  
 (e) ja ka ze

**निर्देश** (प्र.सं. 28-32) दी गई जानकारी को ध्यानपूर्वक पढ़कर उस पर आधारित प्रश्नों के उत्तर दीजिए।  
 (IBPS PO Main 2017)

एक निश्चित कोड भाषा में,  
 plot for all persons को fn bo dl sw लिखा जाता है  
 find the hidden plot को dl et ga nu लिखा जाता है  
 try and find out को ga yc mp zh लिखा जाता है  
 for the lock out को nu mp fn rv लिखा जाता है  
 (सभी कोड केवल द्वि-अक्षरीय कोड हैं)

28. यदि दी गई कोड भाषा में try the key को nu ka yc लिखा जाता है, तब, key and lock का कोड क्या होगा?  
 (a) ka bo zh (b) zh ga ka (c) ka zh rv (d) bo rv ga  
 (e) दिए गए विकल्पों के अतिरिक्त कोई अन्य
29. दी गई कोड भाषा में, sw का क्या अर्थ है?  
 (a) या तो for या find (b) या तो persons या all  
 (c) hidden (d) for  
 (e) plot
30. दी गई कोड भाषा में, निम्न में कौन-सा find friend का कोड प्रदर्शित करता है?  
 (a) bo ga (b) ga cl (c) fn ga (d) et bo  
 (e) cl et
31. दी गई कोड भाषा में, for hidden plot का क्या कोड है?  
 (a) fn et dl (b) fn dl bo  
 (c) ga bo fn (d) mp rv et  
 (e) dl et ga
32. दी गई कोड भाषा में, out का क्या कोड है?  
 (a) fn (b) mp (c) rv (d) nu  
 (e) दिए गए विकल्पों के अतिरिक्त कोई अन्य

**निर्देश** (प्र.सं. 33-37) निम्नलिखित प्रश्नों का उत्तर देने के लिए निम्नलिखित जानकारी का अध्ययन कीजिए।  
 (IBPS Clerk Main 2016)

किसी सांकेतिक भाषा में 461 का अर्थ है where are you, 169 का अर्थ है you are good और 8652 का अर्थ है flowers are not bad.

33. not का कोड क्या है?  
 (a) आँकड़े पर्याप्त नहीं हैं (b) 8  
 (c) 2 (d) 6 या 5  
 (e) इनमें से कोई नहीं
34. good का कोड क्या है?  
 (a) 4 (b) 1 (c) 6 (d) 6 या 1  
 (e) इनमें से कोई नहीं
35. where not are good flowers को सांकेतिक भाषा में किस प्रकार लिखेंगे?  
 (a) 68954 (b) 46598  
 (c) 45698 (d) आँकड़े अपर्याप्त हैं  
 (e) इनमें से कोई नहीं
36. are you there को सांकेतिक भाषा में किस प्रकार लिखेंगे?  
 (a) 617 (b) 164 (c) 618 (d) 168  
 (e) 469
37. 59 का अर्थ होगा  
 (a) not good (b) bad me  
 (c) not bad (d) आँकड़े अपर्याप्त हैं  
 (e) इनमें से कोई नहीं

**निर्देश** (प्र.सं. 38-42) दी गई जानकारी को ध्यानपूर्वक अध्ययन कर उस पर आधारित प्रश्नों के उत्तर दीजिए।  
 (RBI Assist. Manager 2017)

एक निश्चित कोड भाषा में,  
 updated contacts early morning को tp bt cr uk लिखा जाता है।  
 contacts added after creation को rj uk mb ra लिखा जाता है।  
 early creation require expertise को mb vs de tp लिखा जाता है।  
 require updated information now को de at gw bt लिखा जाता है।  
 (सभी कोड द्वि-अक्षरीय कोड हैं)

38. दी गई कोड भाषा में, contacts के लिए क्या कोड है?  
 (a) ra (b) uk  
 (c) rj (d) tp  
 (e) दिए गए विकल्पों के अतिरिक्त कोई अन्य
39. दी गई कोड भाषा में, morning require freshness का सम्भावित कोड निम्न में से कौन-सा हो सकता है?  
 (a) uk zq bt (b) zi uk de  
 (c) mb cr zq (d) de mb zq  
 (e) zq de cr
40. यदि दी गई कोड भाषा में, after early symptoms को by rj tp लिखा जाता है, तो by ra vs कोड निम्न में से किसे प्रदर्शित करेगा?  
 (a) symptoms creation added (b) added symptoms expertise  
 (c) require added creation (d) expertise added now  
 (e) now require symptoms
41. दी गई कोड भाषा में, information का कोड क्या है?  
 (a) bt (b) या तो ra या bt  
 (c) uk (d) या तो at या gw  
 (e) de
42. निम्न में से कौन-सा दी गई कोड भाषा में, updated creation के कोड को प्रदर्शित करता है?  
 (a) bt vs (b) mb bt (c) rj tp (d) vs rj  
 (e) tp nb

**निर्देश** (प्र. सं. 43-47) निम्नलिखित जानकारी का अध्ययन कर दिए गए प्रश्नों के उत्तर दीजिए।

(SBI PO 2014)

किसी सांकेतिक भाषा में rural and urban divide को na ku zu la लिखा जाता है। gap in rural infrastructure को kt la vm pi लिखा जाता है। urban planning more important को ti na cu bu लिखा जाता है। more divide than gap को pi cu dm zu लिखा जाता है।

(सभी कोड केवल दो अक्षरों के हैं)

43. दी गई कूट भाषा में and के लिए क्या कोड है?  
 (a) ku (b) zu (c) dm (d) la  
 (e) इनमें से कोई नहीं
44. दी गई कूट भाषा में important theory planning के लिए निम्न में से कौन-सा कोड हो सकता है?  
 (a) la bu ti (b) ti bu kt  
 (c) bu pi ti (d) bu xt ti  
 (e) gm ti vm
45. निम्न में से कौन-सा more rural का कोड है?  
 (a) cu pi (b) vm la (c) la cu (d) cu ti  
 (e) la ku
46. दी गई कूट भाषा में dm के लिए कौन-सा कोड प्रयोग किया गया है?  
 (a) gap या more (b) than  
 (c) divide (d) more  
 (e) gap
47. दी गई कूट भाषा में infrastructure के लिए कौन-सा कोड प्रयुक्त किया गया है?  
 (a) zu (b) na (c) kt या vm (d) pi  
 (e) la

**निर्देश** (प्र. सं. 48-53) स्तम्भ I में कुछ शब्द दिए गए हैं एवं उन शब्दों के समतुल्य कुंजियाँ स्तम्भ II में दी गई हैं। परन्तु कुंजियों का क्रम स्तम्भ I में दिए शब्दों के अनुसार नहीं है। निम्न अक्षरों के कोड (कुंजियाँ) ज्ञात कीजिए।

(Delhi Police Constable 2014)

स्तम्भ I	स्तम्भ II
SOUND	abi
ADDRESS	cjmv
CRUX	ikmop
NET	ijktv
CRONY	jkgotv
CROWDY	blooppv

48. कौन-सा अक्षर A का सूचक है?  
 (a) b (b) l (c) v (d) g
49. कौन-सा अक्षर C का सूचक है?  
 (a) j (b) k (c) i (d) t
50. कौन-सा अक्षर D का सूचक है?  
 (a) k (b) i (c) m (d) o
51. कौन-सा अक्षर N का सूचक है?  
 (a) a (b) c (c) q (d) i
52. कौन-सा अक्षर O का सूचक है?  
 (a) i (b) j (c) k (d) p
53. कौन-सा अक्षर R का सूचक है?  
 (a) o (b) p (c) v (d) l

**निर्देश** (प्र. सं. 54-58) स्तम्भ I में कुछ शब्द दिए गए हैं तथा इनके समतुल्यों को स्तम्भ II में दर्शाया गया है। कूटों में वर्णों का क्रम आवश्यक रूप से शब्दों में पाए जाने वाले वर्णक्रम जैसा नहीं है, जिसके वे सूचक हैं, परन्तु वही कूट उसी शब्द का सूचक है। दोनों स्तम्भों को ध्यानपूर्वक पढ़िए तथा प्रश्नों का उत्तर दीजिए।

(Delhi Police SI 2010)

स्तम्भ I	स्तम्भ II
SBI	sa re ga
RED	ma pa ni
ASD	ga da pa
RIS	ma ga re

54. SERBIA का कूट ज्ञात कीजिए।  
 (a) ga ni ma sa re da (b) ga ni ma pa re da  
 (c) ga ma ni sa re da (d) pa ga re ma ni sa
55. BIRDS का कूट ज्ञात कीजिए।  
 (a) ga sa re ma pa (b) ma ga re sa pa  
 (c) sa re ma pa ga (d) ni ma pa ga re
56. DREADED का कूट ज्ञात कीजिए।  
 (a) pa ma ni da pa ma pa (b) pa sa ni ga pa ni pa  
 (c) pa ma ni sa pa ni pa (d) pa ma ni da pa ni pa
57. BEARD का कूट ज्ञात कीजिए।  
 (a) sa ni pa ma ga (b) ga ni ga pa ma  
 (c) sa ni da ma pa (d) ga pa ni re ga
58. RAISED का कूट ज्ञात कीजिए।  
 (a) ma da re ga ni pa  
 (b) ma ga re sa ni pa  
 (c) ma da pa ga sa ni  
 (d) sa re pa ni ga da

**निर्देश** (प्र. सं. 59-63) नीचे स्तम्भ I में कुछ शब्द दिए हुए हैं एवं उन शब्दों के समतुल्य कुंजियाँ स्तम्भ II में दी गई हैं। कुंजियों का क्रम शब्दों में स्थित वर्णों के क्रम के अनुसार हो यह आवश्यक नहीं है, परन्तु शब्द में वही कुंजी उसी वर्ण के अनुसार है। ध्यानपूर्वक अध्ययन करने के बाद प्रश्नों का उत्तर दें।

(Delhi Police Constable 2010)

स्तम्भ I	स्तम्भ II
FLOUR	x n c a p
TAP	k s d
ROSE	c m r n
LOTUS	s m c p x
SAIL	k p t m

59. कौन-सा अक्षर F का सूचक है?  
 (a) p (b) c (c) a (d) x
60. कौन-सा अक्षर P का सूचक है?  
 (a) k (b) s (c) c (d) d
61. कौन-सा अक्षर L का सूचक है?  
 (a) n (b) c (c) k (d) p
62. कौन-सा अक्षर E का सूचक है?  
 (a) c (b) m (c) r (d) n
63. कौन-सा अक्षर O का सूचक है?  
 (a) x (b) c (c) m (d) r

**निर्देश** (प्र. सं. 64-68) दी गई जानकारी को पढ़कर प्रश्नों के उत्तर दें।  
 किसी संकेत भाषा में,  
 alarm forest cuddle morning को %f6 !m7 #a5 @c6  
 sight fire making criticism को #c9 @f4 %s5 !m6  
 raising centre recent alarm को @c6 %r6 #a5 !r7  
 strike arm ignoring sight को !i8 %s5 @s6 #a3 लिखा जाता है।

64. raising का संकेत क्या होगा?  
 (a) !r7 (b) @c6  
 (c) #a5 (d) %r6  
 (e) ज्ञात नहीं किया जा सकता है
65. fire arm morning का संकेत क्या होगा?  
 (a) @c6 !m6 %s5 (b) #a6 !i8 @c6  
 (c) @f4 !m7 #a3 (d) @k3 !g8 #m7  
 (e) ज्ञात नहीं किया जा सकता है
66. @s6 %s5 !m6 किसका संकेत है?  
 (a) ignoring cuddle forest  
 (b) sight morning arm  
 (c) making strike sight  
 (d) strike raising fire  
 (e) ज्ञात नहीं किया जा सकता है
67. surfeit attempt alarm का संकेत क्या होगा?  
 (a) %a6#a5 @s6 (b) #a5 %s7 %a7  
 (c) %s8 #a5 @s4 (d) #a5 #a3 !m4  
 (e) ज्ञात नहीं किया जा सकता है

68. making centre forest का संकेत क्या होगा?  
 (a) !m7 #a5 @c6 (b) %r6 %f6 @c9  
 (c) !m6 @s6 #a3 (d) %f6 @c6 !m6  
 (e) ज्ञात नहीं किया जा सकता है

**निर्देश** (प्र. सं. 69-72) दी गई जानकारी को पढ़कर प्रश्नों के उत्तर दें।  
 किसी संकेत में,

types windows tired compute को v16# v18# y04& e16!  
 examine english contact history को j20& g12% g13% e20@  
 excel execute India allow को g03# k04% g03! c12&  
 insurance types symbols final को u02& k18@ h14@ v16# लिखा जाता है।

69. tired का संकेत क्या होगा?  
 (a) e16! (b) y04& (c) v18# (d) v16#  
 (e) ज्ञात नहीं किया जा सकता है
70. three का संकेत क्या होगा?  
 (a) v18@ (b) v18# (c) u18# (d) v20#  
 (e) ज्ञात नहीं किया जा सकता है
71. product editing का संकेत क्या होगा?  
 (a) g20% r04! (b) g20% y04! (c) s20@ r04! (d) g20% r0.3!  
 (e) ज्ञात नहीं किया जा सकता है
72. clipboard का संकेत क्या होगा?  
 (a) u02& (b) e04& (c) e02# (d) e02&  
 (e) ज्ञात नहीं किया जा सकता है

## उत्तर सहित व्याख्या

1. (c) दी गई जानकारी से,  
 veny heny [steny] → get [out] man ... (i)  
 [steny]shomy shelt → [out] of danger ... (ii)  
 ∴ समी (i) व (ii) से, steny → out
2. (d) प्रश्नानुसार,  
 Bo (Le) (Se) → (is) (that) okay  
 (Se)Ni Di → (that) was easy  
 Ne Pe (Le) → What (is) this  
 ∴ okay → Bo
3. (a) [lu] ja [ka hu] → [will you] meet [us] ... (i)  
 [lu ka hu] pa → [will you] sold [us] ... (ii)  
 समी (i) से स्पष्ट है कि meet के लिए कोड ja होगा।
4. (b) [ke] pa [lo ti] → [lamp is] burning [bright] ... (i)  
 [lo si] [ti] ba [ke] → [bright light is] from lamp ... (ii)  
 समी (i) तथा (ii) से, lamp is bright → ke lo ti  
 अतः burning → pa
5. (c) प्रश्नानुसार,  
 no more food → ta ka da ... (i)  
 more than that → sa pa ka ... (ii)  
 समी (i) और (ii) से,  
 more ⇒ ka  
 ∴ that ⇒ sa या pa

6. (e) अतः Ram का कोड Sv होगा जो विकल्प में नहीं है।

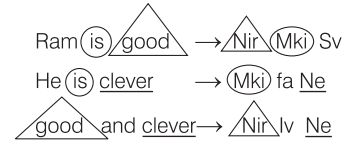

अतः Ram का कोड Sv होगा, जो विकल्प में नहीं है।

7. (c) प्रश्नानुसार,  
 4 8 1 → sky is blue ... (i)  
 2 4 6 → sea is deep ... (ii)  
 6 9 8 → sea looks blue ... (iii)

समी (i) और (iii) से, blue → 8  
 अतः blue के कोड के लिए संख्या 8 है।

8. (d) प्रश्नानुसार,  
 2 (5) 3 → books are old ... (i)  
 (5) 4 6 → man is old ... (ii)  
 3 7 8 → buy good books ... (iii)  
 समी (i) और (ii) से, 5 → old  
 समी (i) और (iii) से, 3 → books  
 ∴ समी (i) से, 2 → are  
 अतः 2 का अर्थ are है।

9. (c) प्रश्नानुसार,

- ① 2 5 = Go to school ... (i)
- ① 4 6 = Study in school ... (ii)
- ① 3 5 = Run to school ... (iii)

अतः समी (iii) से कहा जा सकता है कि run के लिए '3' का प्रयोग किया जाएगा।

10. (d) प्रश्नानुसार,

- count me out → 8 7 4 ... (i)
- you can count → 7 1 9 ... (ii)
- you and me → 9 2 4 ... (iii)

अतः समी (iii) से कहा जा सकता है कि 'and' के लिए कोड '2' होगा।

11. (c) प्रश्नानुसार,

- Sue Re Nik → she is brave ... (i)
- Pi Sor Re Nik → she is always smiling ... (ii)
- Sor Re Zhi → is always cheerful ... (iii)

अतः समी (ii) से स्पष्ट है कि 'smiling' शब्द के लिए कोड 'Pi' है।

12. (d) यहाँ,

- Job requires expertise → la nu si ... (i)
- expertise in area → li bo la ... (ii)
- requires area inspection → si dm bo ... (iii)

समी (iii) से, inspection → dm

13. (b) een kum cip → beauty and grace  
 ali cid os → lasts for ever  
 rut cip kum → grace and poise  
 poise = rut  
 lasts = ali या cid या os

14. (a) प्रश्नानुसार,

- come again → ho na ... (i)
- come over here → pa na ta ... (ii)
- over and above → ki ta ja ... (iii)

समी (i) और (ii) से,

come ⇒ na

समी (ii) और (iii) से,

over ⇒ ta

∴ here ⇒ pa

15. (a) प्रश्नानुसार,

- open the door → ka te jo ... (i)
- door is closed → jo pa ma ... (ii)
- this is good → la ra pa ... (iii)

समी (i) और (ii) से,

door ⇒ jo

समी (ii) और (iii) से,

is ⇒ pa

∴ closed ⇒ ma

16. (b) प्रश्नानुसार,

- Sweet Corn Soup → Pam Bam Nam
- Sweet Corn Starch → Pam Bam Lam
- Corn Starch Shop → Bam Lam Kam

यहाँ, Sweet → Pam, Corn → Bam, Soup → Nam, Starch → Lam, Shop → Kam

∴ Sweet Corn Shop → Pam Bam Kam

उत्तर (प्र.सं. 17 और 18) दी गई जानकारी के अनुसार,

- Pit dar na → you are good ... (i)
- dar tok pa → good and bad ... (ii)
- tim na tok → they are bad ... (iii)

17. (c) समी (iii) से, they ⇒ tim

18. (d) कोई भी कथन नहीं हटाया जा सकता है।

19. (d) प्रश्नानुसार,

- pit ne → come here ... (i)
- ne ta ja → come and go ... (ii)
- ja sa re → you and me ... (iii)

समी (i) और (ii) से,

ne ⇒ come

समी (ii) और (iii) से,

ja ⇒ and

अतः ta ⇒ go

20. (d) प्रश्नानुसार,

- good and bad → 7 2 5 ... (i)
- one and all → 9 3 2 ... (ii)
- this is good → 1 5 4 ... (iii)

समी (i) और (ii) से,

and ⇒ 2

∴ one ⇒ 9 या 3

अतः आँकड़े अपर्याप्त हैं।

21. (c) प्रश्नानुसार,

- how many goals scored → 5 3 9 7 ... (i)
- many more matches → 9 8 2 ... (ii)
- he scored five → 1 6 3 ... (iii)

समी (i) और (ii) से,

many ⇒ 9

समी (i) और (iii) से,

scored ⇒ 3

⇒ goals ⇒ 5 या 7

22. (c) जिस प्रकार,

good speech by finance minister → by 5 finance 4 good 3 minister 2 speech 1

उसी प्रकार,

excited about holiday in Europe → about 5 Europe 4 excited 3 holiday 2 in 1

[नोट यहाँ अंग्रेजी वर्णमाला के अनुसार शब्द प्रारम्भ से व्यवस्थित करके तथा प्रारम्भ से शब्दों की कुल संख्या अवरोही क्रम में लिखने पर कोड लिखा गया है।]

23. (b) जिस प्रकार,  
in what way is it justifiable to sacrifice an animal  
 1 2 3 4 5 6 7 8 9 10  
 → way an it to justifiable in sacrifice is what animal  
 3 9 5 7 6 1 8 4 2 10

उसी प्रकार,  
it fell on the able shoulders of Sankara to clear  
 1 2 3 4 5 6 7 8 9 10  
 → on to able of shoulders it Sankara the fell clear  
 3 9 5 7 6 1 8 4 2 10

24. (e) जिस प्रकार,  
men and women have come forward to offer support  
 1 2 3 4 5 6 7 8 9  
 → offer have forward men support women to and come  
 8 4 6 1 9 3 7 2 5  
 उसी प्रकार,  
enforced is to the legislation government need state going  
 1 2 3 4 5 6 7 8 9  
 → state the government enforced going to need is legislation  
 8 4 6 1 9 3 7 2 5

उत्तर (प्र.सं. 25-27) दी गई जानकारी के अनुसार,

ze lo ka gi → must have save money  
 fe ka so ni → he made good money  
 ni lo da so → he must be good  
 we so ze da → be good save grace

25. (c) Must का कोड lo है।

26. (a) good का कोड so है।

27. (d) money → ka, grace → we  
 तथा of को yo लिखा जा सकता है।  
 अतः grace of money → ka we yo

उत्तर (प्र. सं. 28-32) दी गई जानकारी के आधार पर,

plot for all persons → fn bo dl sw  
 find the hidden plot → dl et ga nu  
 try and find out → ga yc mp zh  
 for the lock out → nu mp fn rv

∴ plot = dl, the = nu  
 for = fn, out = mp  
 find = ga, lock = rv  
 all = bo/sw, hidden = et  
 persons = bo/sw, try = yc/zh and = yc/zh

28. (c) try the key → nu ka yc  
 यहाँ, try = yc, the = nu तथा key = ka  
 ∴ key and lock = ka zh rv

29. (b) sw → या तो 'all' या 'persons'

30. (b) Find friend → ga cl

31. (a) for hidden plot → fn et dl

32. (b) out → mp

उत्तर (प्र. सं. 33-37) दी गई जानकारी के अनुसार,

4 6 1 → where are you ... (i)  
 1 6 9 → you are good ... (ii)  
 8 6 5 2 → flowers are not bad ... (iii)

सभी (i) और (iii) से,

1 ⇒ you

6 ⇒ are

सभी (i) और (ii) से, 4 ⇒ where

सभी (i) और (ii) से, 9 ⇒ good

सभी (i) और (iii) से, 8/5/2 ⇒ flowers/not/bad

33. (a) प्रश्नानुसार,  
 not ⇒ 8/5/2

अर्थात् 8 या 5 या 2  
 आँकड़े पर्याप्त नहीं हैं।

34. (e) प्रश्नानुसार,  
 good ⇒ 9

35. (d) प्रश्नानुसार,  
 Where not are good flowers  
 ⇒ 4 9 6 8 5 / 8 2 / 5 2  
 अतः आँकड़े अपर्याप्त हैं।

36. (a) प्रश्नानुसार,  
 are you there ⇒ 6 1 7  
 ⇒ 6 1 7

37. (d) प्रश्नानुसार,  
 59 ⇒ flowers / not / bad good  
 अतः आँकड़े अपर्याप्त हैं।

उत्तर (प्र. सं. 38-42) दी गई जानकारी से,

updated contacts early morning → tp bt cr uk ... (i)

contacts added after creation → rj uk mb ra ... (ii)

early creation require expertise → mb vs de tp ... (iii)

require updated information now → de at gw bt ... (iv)

38. (b) सभी (i) व (ii) से, contacts → uk

39. (e) सभी (i) से, morning → cr  
 सभी (iii) व (iv) से, require → de  
 ∴ morning require freshness → zq de cr

40. (b) by ra vs → added symptoms expertise

41. (d) सभी (iv) से, information → या तो at या gw

42. (b) सभी (i) व (iv) से, updated → bt  
 सभी (ii) व (iii) से, creation → mb  
 ∴ updated creation → mb bt

उत्तर (प्र. सं. 43-47) दी गई जानकारी से,

rural and urban divide → na ku zu la  
 gap in rural infrastructure → kt la vm pi  
 urban planning more important → ti na cu bu  
 more divide than gap → pi cu dm zu





## प्रकार 6. शर्तानुसार कूटलेखन

इसके अन्तर्गत अक्षर / संख्या / प्रतीक दिए गए होते हैं और इसी के ठीक नीचे कोड दिए गए होते हैं। इसके अतिरिक्त प्रश्न में कुछ शर्तें भी दी जाती हैं। अभ्यर्थियों को शर्तानुसार दिए गए शब्द का कोड ज्ञात करना होता है।

- **उदाहरण 38.** नीचे अक्षर और उनके संख्या कोड दिए गए हैं। उसके नीचे कुछ शर्तें दी गई हैं। प्रत्येक प्रश्न में अक्षर-समूह को कोडबद्ध करते समय इन शर्तों का पालन करना होगा। इन्हें पढ़िए और दिए गए अक्षर-समूह के सही सांकेतिक कोड ज्ञात कीजिए।

अक्षर	A	E	I	O	U	L	M	P	S
प्रतीक कोड	1	2	3	4	5	6	7	8	9

### शर्तें

- (i) यदि पहला और अन्तिम अक्षर स्वर हैं, तो दोनों को \$ के रूप में कोड किया जाएगा।

- (ii) यदि दूसरा अक्षर स्वर और तीसरा अक्षर व्यंजन है, तो एक ही कोड प्रयोग में लाया जाएगा और दोनों को संयुक्त रूप में & कोड किया जाएगा।  
(iii) यदि पहला अक्षर व्यंजन और अन्तिम अक्षर स्वर है, तो दोनों को # से कोड किया जाएगा।

‘APPLE’ शब्द को उस सांकेतिक भाषा में कैसे लिखेंगे?

- (a) &556# (b) &886\$  
(c) \$886\$ (d) #886#  
(e) इनमें से कोई नहीं

### व्याख्या (c)

अक्षर-समूह	→	A	P	P	L	E
		↓	↓	↓	↓	↓
अंक कोड	→	1	8	8	6	2
		↓	↓	↓	↓	↓
शर्त (i) के अनुसार	→	\$	8	8	6	\$

## प्रश्नावली 4.6

**निर्देश** (प्र.सं. 1-5) नीचे दिए गए प्रत्येक प्रश्न में अक्षरों का एक समूह और उसके बाद अंकों/प्रतीकों के पाँच संयोजन (a), (b), (c), (d) और (e) दिए गए हैं। आपको यह पता लगाना है कि नीचे दी गई अंक/प्रतीक कोडिंग व्यवस्था और उसके बाद दी गई शर्तों के आधार पर कौन-सा संयोजन अक्षरों के समूह का सही निरूपण करता है और उस संयोजन के अक्षरांक को उत्तर के रूप में दर्शाना है।

(IBPS Clerk 2016)

अक्षर	P	M	A	I	D	E	J	K	F	N	Q	B	U	W	T
अंक/प्रतीक कोड	6	9	5	#	7	\$	1	%	2	@	8	©	3	★	4

### शर्तें

- (i) यदि पहला अक्षर व्यंजन है और अन्तिम अक्षर स्वर है, तो कोड बदले जाने हैं।  
(ii) यदि पहला अक्षर स्वर है और अन्तिम अक्षर व्यंजन है, तो दोनों को स्वर के कोड द्वारा कोड करना है।  
(iii) यदि पहला और अन्तिम अक्षर दोनों व्यंजन हैं, तो दोनों को अन्तिम अक्षर के कोड द्वारा कोड करना है।

### 1. MKJIDE

- (a) 9%1#7\$ (b) \$%1#79 (c) 91%#7\$ (d) \$%17#9  
(e) \$17#9%

### 2. INQBWU

- (a) #@8©★3 (b) 3@8©★# (c) #8@★©3 (d) 3#@8©★  
(e) @3#8★©

### 3. KFBPAW

- (a) ★2©65% (b) %2©65% (c) ★2©65★ (d) 3#@8©★  
(e) ©265%★

### 4. EFDJTP

- (a) 62714\$ (b) \$27146 (c) \$27416 (d) \$2714\$  
(e) 41726\$

### 5. NWANUD

- (a) @★5@37 (b) 7★5@3@ (c) @5★@37 (d) @★5@3@  
(e) 7★5@37

**निर्देश** (प्र.सं. 6-10) दिए गए प्रत्येक प्रश्न में संख्याओं का एक समूह दिया गया है और उसके बाद प्रतीक/अक्षर संयोजनों के चार समूह (a), (b), (c) और (d) दिए गए हैं। संख्याओं को कोडों और नीचे दी गई शर्तों के अनुसार कोडीकृत किया जाना है। आपको यह पता लगाना है कि (a), (b), (c) और (d) में से कौन-सा संयोजन सही है, तदनुसार अपना उत्तर दीजिए। यदि चारों में से कोई भी संयोजन सही कोड को निरूपित न करता हो, तो आपका उत्तर (e) होगा।

संख्याएँ	3	5	7	4	2	6	8	1	0	9
अक्षर/प्रतीक कोड	★	B	E	A	@	F	K	%	R	M

### शर्तें

- (i) यदि पहला और अन्तिम अंक विषम हो, तो दोनों को X के रूप में कोडीकृत किया जाएगा।  
(ii) यदि पहला और अन्तिम अंक सम हो, तो दोनों को \$ के रूप में कोडीकृत किया जाएगा।  
(iii) यदि अन्तिम अंक 0 हो, तो इसे # के रूप में कोडीकृत किया जाएगा।

(IBPS PO 2011)

### 6. 487692

- (a) \$KEFM@ (b) AKEFM@ (c) AKEFMS (d) \$KEFMS  
(e) इनमें से कोई नहीं

### 7. 713540

- (a) X%★BA# (b) E%★BA# (c) E%BAR (d) X%★BAR  
(e) इनमें से कोई नहीं

### 8. 765082

- (a) EFB#K@ (b) XFBRK@ (c) EFBRK@ (d) EFBR#K  
(e) इनमें से कोई नहीं

### 9. 364819

- (a) ★FAK%X (b) XFAK&M (c) ★FAK%M (d) ★EAK%X  
(e) इनमें से कोई नहीं

### 10. 546839

- (a) XAFK★X (b) XAFK★M  
(c) BAFK★X (d) BAFK★M  
(e) इनमें से कोई नहीं

**निर्देश** (प्र. सं. 11-15) दिए गए प्रत्येक प्रश्न में अक्षरों का एक समूह और उसके बाद अंकों/प्रतीकों के चार संयोजन (a), (b), (c) और (d) दिए गए हैं। निम्नलिखित कोडिंग सिस्टम और शर्तों के आधार पर आपको पता लगाना है कि कौन-सा संयोजन (a), (b), (c) और (d) अक्षर-समूह को सही ढंग से निरूपित करता है और उस संयोजन के नम्बर को अपने उत्तर के रूप में दिखाना है। यदि कोई भी संयोजन अक्षर-समूह का सही ढंग से निरूपण नहीं करता है तो उत्तर (e) दीजिए अर्थात् 'इनमें से कोई नहीं'।

(IBPS Clerk 2011)

अक्षर	अंक/प्रतीक कोड	अक्षर	अंक/प्रतीक कोड
P	1	I	8
M	7	V	©
A	2	U	4
D	8	F	@
E	%	J	5
K	\$	W	9
Q	3	H	6
T	#		

**शर्तें**

- (i) यदि समूह में पहला और अन्तिम अक्षर स्वर हैं, तो उनके कोड परस्पर बदले जाएँगे।  
(ii) यदि पहला अक्षर व्यंजन और अन्तिम अक्षर स्वर हो, तो दोनों को उस व्यंजन के कोड से कोडबद्ध किया जाएगा।  
(iii) यदि पहला अक्षर स्वर और अन्तिम अक्षर व्यंजन हो, तो दोनों को ★ कोड दिया जाएगा।

**11. MADFWE**

- (a) 728@9% (b) %28@97 (c) %28@9% (d) 728@97  
(e) इनमें से कोई नहीं

**12. IPUTQK**

- (a) ★14#3★ (b) 814#3\$ (c) \$14#38 (d) 814#38  
(e) इनमें से कोई नहीं

**13. DVUFAM**

- (a) 7©4@27 (b) 8©4@28 (c) 8©4@27 (d) ★©4@2★  
(e) इनमें से कोई नहीं

**14. WIEJFU**

- (a) ★8%5@★ (b) 98%5@9 (c) 48%5@9 (d) 48%5@4  
(e) इनमें से कोई नहीं

**15. AHQTKI**

- (a) 263#\$8 (b) 263#\$2 (c) 863#\$8 (d) 863#\$2  
(e) इनमें से कोई नहीं

**निर्देश** (प्र. सं. 16-20) नीचे प्रत्येक प्रश्न में अंकों/प्रतीकों का एक समूह और उसके बाद अक्षरों के चार संयोजन (a), (b), (c) और (d) दिए गए हैं। निम्नलिखित कोडिंग सिस्टम और बाद में दी गई शर्तों के आधार पर आपको यह पता लगाना है कि कौन-सा संयोजन अंकों/प्रतीकों के समूह का सही निरूपण करता है। यदि कोई भी संयोजन अक्षरों/प्रतीकों के समूह का सही निरूपण नहीं करता है, तो उत्तर (e) अर्थात् 'इनमें से कोई नहीं' दीजिए।

(SBI PO 2011)

अंक/प्रतीक	अक्षर कोड	अंक/प्रतीक	अक्षर कोड
1	B	©	H
#	D	7	K
\$	E	2	T
9	N	4	J
8	I	★	P
6	V	3	F
%	R	5	A
@	G		

**शर्तें**

- (i) यदि समूह में पहला और अन्तिम तत्व दोनों विषम अंक हैं, तो दोनों को Y के रूप में कोड करना है।  
(ii) यदि पहला तत्व एक प्रतीक और अन्तिम तत्व एक सम अंक है, तो पहले और अन्तिम तत्व के कोड परस्पर बदल दिए जाने हैं।  
(iii) यदि पहला तत्व एक विषम अंक और अन्तिम तत्व एक प्रतीक है, तो दोनों को Z के रूप में कोडबद्ध करना है।  
(iv) यदि पहला तत्व सम अंक और अन्तिम तत्व एक विषम अंक है, तो दोनों को विषम अंक के कोड से कोडबद्ध करना है।

**16. 3\$95#1**

- (a) FENADB (b) BENADF (c) ZENADZ (d) FENADF  
(e) इनमें से कोई नहीं

**17. 8%©3#5**

- (a) YRHFDY (b) ARHFDI (c) ARHFDA (d) YRHFDA  
(e) इनमें से कोई नहीं

**18. ©8143★\$**

- (a) EIBJFPH (b) VIBJFPY (c) EIBJFP# (d) HIBJFPE  
(e) इनमें से कोई नहीं

**19. 6%©9#3**

- (a) VRGNDF (b) FRGNDF (c) YRGNDF (d) ZRGNDF  
(e) इनमें से कोई नहीं

**20. ★\$6724**

- (a) JEVKTP (b) PEVKTJ (c) YEVKTY (d) ZEVKTZ  
(e) इनमें से कोई नहीं

**निर्देश** (प्र. सं. 21-25) नीचे दिए गए प्रश्नों में प्रयुक्त होने वाले अंकों के कोड निम्न प्रकार हैं।

(LIC (ADO) 2008)

अंक	7	3	5	0	2	1	6	4	9	8
कोड	N	H	L	T	F	D	R	Q	G	P

**शर्तें**

- (i) यदि किसी संख्या का प्रथम अंक सम हो एवं अन्तिम अंक विषम हो, तो उनका कोड क्रमशः \$ एवं @ होगा।  
(ii) यदि किसी संख्या का प्रथम अंक विषम हो तथा अन्तिम अंक सम हो, तो उनका कोड क्रमशः # एवं £ होगा।  
(iii) यदि 0 के ठीक पहले एवं ठीक बाद एक विषम संख्या हो, तो 0 का कोड ★ होगा।  
(iv) यदि 0 के ठीक पहले एवं ठीक बाद एक सम संख्या हो, तो 0 का कोड ↑ होगा।  
(v) 0 को न तो सम संख्या माना जाएगा और न ही विषम।  
उपरोक्त तथ्यों को ध्यान में रखते हुए नीचे दिए गए प्रश्नों के उत्तर दें।

**21. संख्या 1375490 का कोड निम्न में से क्या होगा ?**

- (a) DHNLQGT (b) #HNLQGE (c) DHNLQG★ (d) £HNLQG#  
(e) इनमें से कोई नहीं

**22. निम्नलिखित में से किस संख्या का कोड \$QRL★H@ होगा ?**

- (a) 8456037 (b) 8465032 (c) 6475031 (d) 6460539  
(e) इनमें से कोई नहीं

**23. निम्नलिखित में से किस संख्या का कोड QLP↑RNT होगा ?**

- (a) 4570680 (b) 4780650 (c) 6580470 (d) आँकड़े अपर्याप्त हैं  
(e) इनमें से कोई नहीं

**24. संख्या 7620486 का कोड क्या होगा ?**

- (a) £RF↑QP# (b) #RF↑QPE (c) #RF★QPE (d) £RF★QP#  
(e) इनमें से कोई नहीं

**25. संख्या 36250098 का कोड क्या होगा ?**

- (a) #RFL★★G£ (b) \$RFLTTG@  
(c) #RFLTTG£ (d) \$RFL★★G@  
(e) इनमें से कोई नहीं

## उत्तर सहित व्याख्या

1. (b) 

M	K	J	I	D	E
↓	↓	↓	↓	↓	↓
\$	%	1	#	7	9

शर्त (i) लागू होती है।

2. (a) 

I	N	Q	B	W	U
↓	↓	↓	↓	↓	↓
#	@	8	©	★	3

3. (c) 

K	F	B	P	A	W
↓	↓	↓	↓	↓	↓
★	2	©	6	5	★

शर्त (iii) लागू होती है।

4. (d) 

E	F	D	J	T	P
↓	↓	↓	↓	↓	↓
\$	2	7	1	4	\$

शर्त (ii) लागू होती है।

5. (e) 

N	W	A	N	U	D
↓	↓	↓	↓	↓	↓
7	★	5	@	3	7

शर्त (iii) लागू होती है।

उत्तर (प्र. सं. 6-10)

अंक	0	1	2	3	4	5	6	7	8	9
कोड	R	%	@	★	A	B	F	E	K	M

शर्तें

- (i) पहला अंक विषम - 1, 3, 5, 7, 9  
अन्तिम अंक विषम - 1, 3, 5, 7, 9  
दोनों को X के रूप में
- (ii) पहला अंक सम - 2, 4, 6, 8  
अन्तिम अंक सम - 2, 4, 6, 8  
दोनों को \$ के रूप में
- (iii) अन्तिम अंक - 0 → # के रूप में

6. (d) 

अंक	4	8	7	6	9	2
कोड	A	K	E	F	M	@
शर्त (ii)	\$	K	E	F	M	\$

7. (b) 

अंक	7	1	3	5	4	0
कोड	E	%	★	B	A	R
शर्त (iii)	E	%	★	B	A	#

8. (c) 

अंक	7	6	5	0	8	2
कोड	E	F	B	R	K	@
शर्त रहित	E	F	B	R	K	@

9. (e) 

अंक	3	6	4	8	1	9
कोड	★	F	A	K	%	M
शर्त (i)	X	F	A	K	%	X

10. (a) 

अंक	5	4	6	8	3	9
कोड	B	A	F	K	★	M
शर्त (i)	X	A	F	K	★	X

11. (d) दिए गए कोड के अनुसार,

M	A	D	F	W	E	
↓	↓	↓	↓	↓	↓	
7	2	8	@	9	%	
शर्त (ii) से	7	2	8	@	9	7

12. (a) दिए गए कोड के अनुसार,

I	P	U	T	Q	K	
↓	↓	↓	↓	↓	↓	
8	1	4	#	3	\$	
शर्त (iii) से	★	1	4	#	3	★

13. (c) दिए गए कोड के अनुसार,

D	V	U	F	A	M
↓	↓	↓	↓	↓	↓
8	©	4	@	2	7

14. (b) दिए गए कोड के अनुसार,

W	I	E	J	F	U	
↓	↓	↓	↓	↓	↓	
9	8	%	5	@	4	
शर्त (ii) से	9	8	%	5	@	9

15. (d) दिए गए कोड के अनुसार,

A	H	Q	T	K	I	
↓	↓	↓	↓	↓	↓	
2	6	3	#	\$	8	
शर्त (i) से	8	6	3	#	\$	2

उत्तर (प्र. सं. 16-20)

प्रतीक	1	2	3	4	5	6	7	8	9	#	\$	%	@	©	★
कोड	B	T	F	J	A	V	K	I	N	D	E	R	G	H	P

शर्तें

- (i) पहला तत्व-विषम अंक - 1, 3, 5, 7, 9  
अन्तिम तत्व-विषम अंक - 1, 3, 5, 7, 9  
दोनों को Y के रूप में
- (ii) पहला तत्व-प्रतीक - #, \$, %, @, ©, ★  
अन्तिम तत्व-सम अंक - 2, 4, 6, 8  
दोनों के कोडों में परस्पर परिवर्तन
- (iii) पहला तत्व-विषम अंक - 1, 3, 5, 7, 9  
अन्तिम तत्व-प्रतीक - #, \$, %, @, ©, ★  
दोनों को Z के रूप में
- (iv) पहला तत्व-सम अंक - 2, 4, 6, 8  
अन्तिम तत्व-विषम अंक - 1, 3, 5, 7, 9  
दोनों को विषम अंक के कोड से कोडबद्ध

16. (e) 

समूह	3	\$	9	5	#	1
कोड	F	E	N	A	D	B
शर्त (i)	Y	E	N	A	D	Y

17. (c) 

समूह	8	%	©	3	#	5
कोड	I	R	H	F	D	A
शर्त (iv)	A	R	H	F	D	A

18. (d) 

समूह	©	8	1	4	3	★	\$
कोड	H	I	B	J	F	P	E
शर्त रहित	H	I	B	J	F	P	E

19. (b) 

समूह	6	%	@	9	#	3
कोड	V	R	G	N	D	F
शर्त (iv)	F	R	G	N	D	F

20. (a) 

समूह	★	\$	6	7	2	4
कोड	P	E	V	K	T	J
शर्त (ii)	J	E	V	K	T	P

उत्तर (प्र. सं. 21-25)

अंक	0	1	2	3	4	5	6	7	8	9
कोड	T	D	F	H	Q	L	R	N	P	G

शर्तें

- (i) प्रथम अंक सम - 2, 4, 6, 8 → \$ के रूप में  
अन्तिम अंक विषम - 1, 3, 5, 7, 9 → @ के रूप में
- (ii) प्रथम अंक विषम - 1, 3, 5, 7, 9 → # के रूप में  
अन्तिम अंक सम - 2, 4, 6, 8 → £ के रूप में
- (iii) विषम संख्या 0 | विषम संख्या → 0 को ★ के रूप में
- (iv) सम संख्या 0 | सम संख्या → 0 को ↑ के रूप में
- (v) 0 न तो सम संख्या है और न ही विषम संख्या है।

21. (a) 

अंक	1	3	7	5	4	9	0
कोड	D	H	N	L	Q	G	T

22. (e) 

कोड	\$	Q	R	L	★	H	@
संख्या	...	4	6	5	0	3	...

'\$QRL★H@' कोड उसी संख्या का कोड होगा, जिसका पहला अंक सम तथा अन्तिम अंक विषम होगा। इन दोनों को छोड़कर शेष को डिकोड करने पर, \$QRL★H@ → \_46503\_ → \_46503\_ दिए गए विकल्पों में ऐसा एक भी विकल्प नहीं है, जिसमें पहला और अन्तिम अंक क्रमशः सम और विषम हो, साथ-ही-साथ उनके बीच के अंक 46503 हों।

23. (e) 

कोड	Q	L	P	↑	R	N	T
संख्या	4	5	8	0	6	7	0

24. (b) 

अंक	7	6	2	0	4	8	6
कोड	N	R	F	T	Q	P	R
शर्त (ii) और (iv)	#	R	F	↑	Q	P	£

25. (c) 

अंक	3	6	2	5	0	0	9	8
कोड	H	R	F	L	T	T	G	P
शर्त (ii)	#	R	F	L	T	T	G	£

# मारटर प्रश्नावली

1. यदि HANDLE को AHDNEL से कोडित किया जाता है, तो DISTANCE को कैसे कोडित किया जाएगा? **(MP Police Constable 2017)**  
(a) IDTSNAEC (b) IDTSNACE (c) IDTSANEC (d) DISTNACE
2. एक निश्चित कोड प्रणाली में, PAPER को PERPA लिखा जाता है तथा SUBJECT को JECTSUB लिखा जाता है, तो COUNCIL के लिए कोड क्या होगा? **(SBI Clerk 2016)**  
(a) NCILCOU (b) LICNOUC (c) NCOUCIL (d) NLICUOC  
(e) इनमें से कोई नहीं
3. किसी कोड में GARNISH को RGAINHS लिखा जाता है। उसी कोड में 'GENIOUS' को कैसे लिखा जाएगा? **(SSC CGL 2015)**  
(a) NGEIOISU (b) NEGIOUS (c) GENOISU (d) ENGOIUS
4. यदि SYNDICATE लिखा जाता है SYTENDCAI, तो PSYCHOTIC किस प्रकार लिखा जा सकता है? **(SSC 10+2 2013)**  
(a) PSYICTCOH (b) PSYCOHTCI  
(c) PSICYOCTH (d) PSICYCOTH
5. एक कूट भाषा में MAARK को KRAAM लिखा गया है। तदनुसार, PASSI को उस कूट भाषा में कैसे लिखा जाएगा? **(SSC CGL 2013)**  
(a) ISSAP (b) ISSPA (c) SSIPA (d) ASSIP
6. यदि किसी सांकेतिक भाषा में COMPUTRONE को PMOCTUENOR लिखा जाता है, तो ADVANTAGES को उसी सांकेतिक भाषा में कैसे लिखा जाएगा?  
(a) ADVANSEGAS (b) ADVTANSEAG **(MAT 2013)**  
(c) AVDANTAGES (d) AVDATNSEGA
7. किसी कोड में FRACTION को FNAITCOR के रूप में लिखा जाता है, तो उसी कोड में QUANTITATIVE को कैसे लिखा जाएगा? **(SSC CGL 2015)**  
(a) QTNVAIATETU (b) QIATAETUTNVI  
(c) QTEATUIAVITION (d) QEAITATITNVU
8. यदि किसी सांकेतिक भाषा में PROBLEM को MELAPRO लिखा जाता है, तो SAVIOUR को उसी भाषा में कैसे लिखा जाएगा? **(CGPSC Pre 2013)**  
(a) RUOHVAS (b) ROUHSAV (c) ROUJSAV (d) VASHRUO  
(e) इनमें से कोई नहीं
9. यदि किसी सांकेतिक भाषा में BOUND को OBDTN लिखा जाता है, तो CODES को उसी भाषा में कैसे लिखा जाएगा? **(NTSE 2014)**  
(a) SECOC (b) OCESE (c) OCCSE (d) OCCES  
(e) इनमें से कोई नहीं
10. किसी निश्चित कोड में MOTHER को ONHURF लिखा जाता है, उसी कोड में ANSWER को क्या लिखा जाएगा? **(SBI PO 2014)**  
(a) NBXSSE (b) NBWRRF (c) MAVSPE (d) NBWTRF  
(e) इनमें से कोई नहीं
11. किसी कोड भाषा में DEVOTE को GBLWLB तथा MOSTLY को PLVQOV लिखा जाता है। उसी कोड भाषा में TENURE को कैसे लिखा जाएगा? **(SBI Clerk 2014)**  
(a) RUBWBQ (b) WBQRUB (c) WHQXUH (d) XUHWHQ  
(e) WQBURB
12. किसी कूट भाषा में DETAIL को BJMUFE लिखा जाता है। इस कूट भाषा में SUBMIT को क्या लिखा जाएगा? **(IBPS SO 2013)**  
(a) UJWCVT (b) NJUCVT (c) NJUTVC (d) UJNTVC  
(e) इनमें से कोई नहीं
13. यदि किसी सांकेतिक भाषा में PRESIDENT को TVIWNHIRX लिखा जाता है, तो CATALOGUE को उसी भाषा में कैसे लिखा जाएगा? **(UK PSC Pre 2003)**  
(a) GHXPRKYOI (b) GEXEQSKYI (c) GFXPRKYOI (d) GIXQSKYOI
14. यदि किसी सांकेतिक भाषा में MIND को KGLB और ARGUE को YPESC लिखा जाता है, तो DIAGRAM को उसी भाषा में कैसे लिखा जाएगा? **(SSC CGL 2003)**  
(a) GLPEYKB (b) BGYEYPK (c) LKBGYPK (d) BGYPYEK
15. यदि किसी सांकेतिक भाषा में RUNNER को SUMMER लिखा जाता है, तो WINTER को उसी भाषा में कैसे लिखा जाएगा? **(UPPSC Pre 2006)**  
(a) XIMSER (b) VINTER (c) SINVER (d) VIOUER
16. यदि एक कोड भाषा में BAD को YZW तथा SAID को HZRW लिखा जाता है, तो उसी भाषा में LIFE को क्या लिखा जाएगा? **(DMRC CRA 2012)**  
(a) ORUV (b) OSUV (c) OQVU (d) ORWV
17. किसी कोड (कुंजी) में TOMB को MBOR लिखा जाता है, तो GOAL को कैसे लिखेंगे? **(Delhi Police Constable 2014)**  
(a) ALOG (b) ALOE (c) LAOG (d) EALO
18. यदि किसी सांकेतिक भाषा में RELATED को EFUBKDQ लिखा जाता है, तो RETAINS को उसी भाषा में कैसे लिखा जाएगा? **(Dena Bank Clerk 2010)**  
(a) SDQBTQJ (b) JOTBQDS (c) JOTBSDQ (d) TOJBQDS  
(e) इनमें से कोई नहीं
19. यदि किसी सांकेतिक भाषा में COMPUTE को FSVONND लिखा जाता है, तो DISTURB को उसी भाषा में कैसे लिखा जाएगा? **(Canara Bank PO 2009)**  
(a) CSVSTHE (b) CQVSTHE (c) CQVTSHE (d) CSVTSHE  
(e) इनमें से कोई नहीं
20. यदि किसी सांकेतिक भाषा में DESIRABLE को JTFEQFMCB लिखा जाता है, तो DIMENSION को उसी भाषा में कैसे लिखा जाएगा? **(Allahabad Bank Clerk 2010)**  
(a) FNJEMTJPO (b) FNJEOOPJT  
(c) FNJEMOPJT (d) EJNFMOPJT  
(e) इनमें से कोई नहीं
21. यदि किसी सांकेतिक भाषा में SOLDIER को JFSCRNK लिखा जाता है, तो GENIOUS को उसी भाषा में कैसे लिखा जाएगा? **(IBPS PO 2011)**  
(a) PVTHHFO (b) PUTHFDM (c) PVTHMDF (d) TVPHFDM  
(e) इनमें से कोई नहीं
22. किसी भाषा में यदि CABBAGE को BBAHZFB के रूप में और BRINJAL को NKHBQMA के रूप में कोड किया जाता है, तो उसी भाषा में PUMPKIN को कैसे कोड किया जाएगा? **(UPSSSC ग्राम पंचायत अधिकारी 2018)**  
(a) POKTII (b) PKKTJII (c) PLLKTMM (d) PLLJTQO
23. किसी कोड में MOUSE को PRUQC लिखा जाता है। इसी कोड में 'SHIFT' को कैसे लिखा जाएगा? **(SSC CGL 2015)**  
(a) VJIDR (b) VKIDR (c) RKIVD (d) VIKRD
24. किसी कोड में LUTE को MUTE के रूप में और GATE को HATE के रूप में लिखा जाता है। उसी कोड में BLUE को कैसे लिखा जाएगा? **(SSC CGL 2015)**  
(a) CLUE (b) GLUE (c) FLUD (d) FLUE
25. यदि किसी सांकेतिक भाषा में CHAMBER को XSZNYI लिखा जाता है, तो उसी भाषा में WLFYOV किस शब्द के लिए लिखा गया है? **(CAT 2015)**  
(a) DOVBLE (b) DOUCLF (c) DLUBOE (d) DOUBLE
26. एक निश्चित कोड में, MEMORY को ROMEMY के रूप में लिखा जाता है, तो उस कोड के अनुसार SCIENTIST को किस प्रकार लिखा जाएगा? **(RRB ग्रुप डी परीक्षा 2018)**  
(a) SITNEIGKL (b) ICSTISET  
(c) SITNEICST (d) TENTVEGS

27. किसी निश्चित कोड से ROUTINE को VMRGFLI लिखा जाता है। CRUELTY को उस कोड में कैसे लिखा जाएगा? (SBI PO 2014)  
(a) VOCVZRL (b) VPCVZRL (c) VPVCZRL (d) WPCVZRL  
(e) इनमें से कोई नहीं
28. एक विशिष्ट कोड भाषा में, UPDATE को FRWCYR लिखा जाता है तथा GREATER को GTICRY लिखा जाता है। इस कोड भाषा में BLENDEY को किस प्रकार लिखा जाएगा? (SSC CPO 2017)  
(a) DMGWBL (b) CJZAFP (c) ZJCPFA (d) GNDWBL
29. एक निश्चित कूट भाषा में CRIME को TEJGO के रूप में लिखा जाता है। उस कूट भाषा में BEANS को कैसे लिखा जाएगा? (UP Police SI 2017)  
(a) GDBUP (b) GBDUP (c) GDBPU (d) GBPDU
30. एक निश्चित कोड भाषा में, CHARITY को BIDRXSH तथा FACTORY को DBGTXQN के रूप में कोडित किया जाता है। उसी कोड भाषा में HISTORY को किस प्रकार कोडित किया जाएगा? (RBI Assist. Manager 2017)  
(a) UKJTWPM (b) TJNQITX (c) TJITZSP (d) TJITXQN  
(e) RHGTXQN
31. यदि किसी सांकेतिक भाषा में JOURNEY को TNISZFO लिखा जाता है, तो उसी भाषा में BONDING को किस प्रकार लिखा जाएगा? (SBI Clerk 2018)  
(a) ANMEHOJ (b) MNAEHOJ (c) MNAEJOHJ (d) OPCEFMH  
(e) इनमें से कोई नहीं
32. यदि NINE को किसी कोड भाषा में OMJHOMFD लिखा जाता है, तो LOT को उसी कोड भाषा में लिखेंगे (CGPSC Pre 2012)  
(a) MKPNUS (b) KMPNUS (c) MKNPUS (d) MKPNUS  
(e) इनमें से कोई नहीं
33. यदि किसी सांकेतिक भाषा में GAP को FHZBOQ, NET को MODFSU लिखा जाता है, तो TONE को उसी सांकेतिक भाषा में कैसे लिखा जाएगा? (NIFT 2015)  
(a) SUNPMD (b) SUNPMOFD (c) SUNPOMDF (d) SNUPOMDF
34. यदि ROSE के लिए कोड QSNPRTDF है, तो NOD के लिए कोड है (MAT 2014)  
(a) OMNPCE (b) MONPCE (c) ECPONOM (d) SNUPOMDF
35. यदि 987 के स्थान पर 123 लिखा जाता है, तो किसके स्थान पर 234 आएगा? (CGPSC Pre 2014)  
(a) 785 (b) 567 (c) 678 (d) 586  
(e) इनमें से कोई नहीं
36. यदि KAMAL के लिए कोड 1626142615 है, तो NO के लिए कोड क्या होगा?  
(a) 1312 (b) 13125 (c) 1213 (d) 192406
37. यदि C = 3 तथा POLISH = 79, तो POINTER = ... (Uttarakhand Police SI 2015)  
(a) 87 (b) 84  
(c) 97 (d) इनमें से कोई नहीं
38. यदि M = 13 और MAT = 34 हो, तो WAX = ? (RRB PO 2011)  
(a) 47 (b) 25 (c) 48 (d) 23  
(e) इनमें से कोई नहीं
39. यदि P = 16 और TAP = 37 हो, तो CUP = ? (UP B.Ed 2011)  
(a) 40 (b) 38 (c) 36 (d) 39
40. यदि W = 23 और WIN = 46 हो, तो WAY = ? (UP Police SI 2011)  
(a) 46 (b) 64 (c) 49 (d) 94
41. एक विशिष्ट कोड भाषा में, TIN को 47 तथा TAX को 49 लिखा जाता है। इस कोड भाषा में 'TOPS' को किस प्रकार लिखा जाएगा? (SSC MTS 2017)  
(a) 72 (b) 69 (c) 73 (d) 74
42. यदि किसी सांकेतिक भाषा में BEDI को 20 लिखा जाता है, तो VISU को उसी भाषा में कैसे लिखा जाएगा?  
(a) 70 (b) 81 (c) 71 (d) 61
43. किसी सांकेतिक भाषा में MOON को 4665 लिखा जाता है, तो उसी सांकेतिक भाषा में PKTU को क्या लिखा जाएगा? (MP Police SI 2014)  
(a) 7334 (b) 7332 (c) 7223 (d) 6223
44. यदि DANGER का कोड 11-8-21-14-12-25 है, तो MACHINE का कोड क्या होगा? (SSC Steno 2015)  
(a) 20-8-10-15-16-21-12 (b) 20-10-8-12-15-16-7  
(c) 10-21-15-14-26-17-18 (d) 20-8-10-16-17-22-13
45. यदि एक कूट भाषा में LIEUTENANT को 123252021411420 लिखा जाता है, तो उसी कूट भाषा में MANGO को किस प्रकार लिखा जाएगा? (SSC CGL 2013)  
(a) 13114715 (b) 1311474 (c) 14141375 (d) 13114157
46. यदि A का कूट C है, M का I है, N का P है, S का O है, I का A है, P का N है, E का M है, O का E है और C का S है, तो COMPANIES का कूट होगा (UGC Net 2017)  
(a) SPEINMOAC (b) NCPSEIOMA  
(c) SMOPIEACN (d) SEINCPAMO
47. किसी भाषा में FIFTY को CACTY, CAR को POL, TAR को TOL लिखा जाता है, तो TARIFF को उस भाषा में कैसे लिखा जाएगा? (SSC CPO 2015)  
(a) TOEFDD (b) TOEFEL (c) TOLADD (d) TOLACC
48. यदि किसी सांकेतिक भाषा में SUSTAIN को XYXZWB और TRANSPIRE को ZDWXJBDL लिखा जाता है, तो PRINT को उसी भाषा में कैसे लिखा जाएगा?  
(a) JDCBZ (b) JBDZC (c) JDBCZ (d) JCBZD
49. एक विशिष्ट कोड भाषा में DANGER को 145237 लिखा जाता है, और RANCOR को 745967 लिखा जाता है। इस कोड भाषा में RAGE को किस प्रकार लिखा जाएगा? (SSC 10+2 2017)  
(a) 7231 (b) 7234 (c) 7423 (d) 7441
50. यदि SURGICAL-STRIKE का कूट 13979313-129925 हो, तो METRO-TRAIN का कूट होगा (BPSC 2016)  
(a) 15295-29195 (b) 45296-29195  
(c) 45295-29194 (d) 15296-29195  
(e) इनमें से कोई नहीं/इनमें से एक से अधिक
51. किसी कोड भाषा में PRIVATE को 1234567 एवं RISK को 2398 के रूप में लिखा जाता है। इसी कोड भाषा में RIVETS को कैसे लिखा जाएगा? (Rajasthan Police Constable 2012)  
(a) 687543 (b) 234769 (c) 496321 (d) 234698
52. यदि DICTIONARY को 5479482361 कोड में लिखा जाता है, तो 'YARD' को किस कोड में लिखा जा सकता है? (SSC Constable 2013)  
(a) 1653 (b) 1635 (c) 1536 (d) 1365
53. यदि किसी सांकेतिक भाषा में BEG को 14 और GOD को 26 लिखा जाता है, तो BELL को उसी भाषा में कैसे लिखा जाएगा? (UPPSC Pre 2001)  
(a) 29 (b) 30 (c) 31 (d) 32
54. यदि किसी सांकेतिक भाषा में REFORM को 426349 और FORMULA को 6349871 लिखा जाता है, तो MULE को उसी भाषा में कैसे लिखा जाएगा? (SSC CGL 2011)  
(a) 8792 (b) 7982 (c) 9872 (d) 2978
55. यदि किसी सांकेतिक भाषा में DEAF को 3587 और FILE को 7465 लिखा जाता है, तो IDEAL को उसी भाषा में कैसे लिखा जाएगा? (IBPS Clerk 2011)  
(a) 48536 (b) 43568 (c) 63548 (d) 43586  
(e) इनमें से कोई नहीं



56. यदि किसी सांकेतिक भाषा में GOAL को 5139 और LAME को 9327 लिखा जाता है, तो MOLE को उसी भाषा में कैसे लिखा जाएगा? (SBI Clerk 2011)  
 (a) 2197 (b) 2917 (c) 3197 (d) 2157  
 (e) इनमें से कोई नहीं
57. यदि किसी सांकेतिक भाषा में BRACKET को 9341285 और DEAR को 6843 लिखा जाता है, तो TRADE को उसी भाषा में कैसे लिखा जाएगा? (LIC ADO 2011)  
 (a) 59468 (b) 34568 (c) 53468 (d) 53648  
 (e) इनमें से कोई नहीं
58. यदि किसी सांकेतिक भाषा में PEAK को 3512 और DINE को 6895 लिखा जाता है, तो KIND को उसी भाषा में कैसे लिखा जाएगा? (PNB Clerk 2011)  
 (a) 2396 (b) 2986 (c) 2896 (d) 2596  
 (e) इनमें से कोई नहीं
59. यदि किसी सांकेतिक भाषा में HEART को @8531 और FEAST को #8541 लिखा जाता है, तो FARTHEST को उसी भाषा में कैसे लिखा जाएगा? (SBI Clerk 2011)  
 (a) @8543#18 (b) #5314@81 (c) #531@841 (d) 4531@845  
 (e) इनमें से कोई नहीं
60. यदि किसी सांकेतिक भाषा में JUST को @7\$2, GAPE को #★35 और SNIP को \$★3 लिखा जाता है, तो SING को उसी भाषा में कैसे लिखा जाएगा? (LIC ADO 2009)  
 (a) 9\$7# (b) 59#\$ (c) 9β7\$ (d) 7\$59  
 (e) इनमें से कोई नहीं
61. यदि किसी सांकेतिक भाषा में ROPE को %57\$, DOUBT को 35#8★ और LIVE को @24\$ लिखा जाता है, तो TROUBLE को उसी भाषा में कैसे लिखा जाएगा? (SBI PO 2011)  
 (a) ★%5#8@\$ (b) ★%#58@\$ (c) ★%5#8@4 (d) ★%#58@\$  
 (e) इनमें से कोई नहीं
62. यदि शहद को चॉकलेट कहा जाता है, चॉकलेट को शुगर कहा जाता है। शुगर को जॉय कहा जाता है और जॉय को स्वतन्त्रता कहा जाता है, तो कोको बीन्स से निम्नलिखित में से क्या बनता है? (UPSSSC सम्मिलित व्यायाम प्रशिक्षक भर्ती परीक्षा 2018)  
 (a) चॉकलेट (b) शुगर (c) शहद (d) जॉय
63. यदि नीला को हरा, हरा को सफेद, सफेद को लाल, लाल को पीला कहा जाए, तो दूध का रंग कैसा है? (SBI Clerk 2011)  
 (a) सफेद (b) हरा (c) पीला (d) लाल  
 (e) इनमें से कोई नहीं
64. यदि जल को भोजन, भोजन को वृक्ष, वृक्ष को आसमान और आसमान को दीवार कहा जाए, तो फल कहाँ पर लगेंगे? (IBPS Clerk 2011)  
 (a) आसमान (b) दीवार (c) वृक्ष (d) जल  
 (e) इनमें से कोई नहीं
65. यदि फूल को पेड़, पेड़ को लाल, लाल को स्वर्ण और स्वर्ण को श्वेत कहा जाए, तो आभूषण किससे बनते हैं? (IBPS PO 2011)  
 (a) पेड़ (b) लाल (c) श्वेत (d) फूल  
 (e) इनमें से कोई नहीं
66. यदि सड़क को कार, कार को रेलगाड़ी, रेलगाड़ी को स्कूल, स्कूल को मकान और मकान को दफ्तर कहा जाए, तो बच्चे पढ़ने के लिए कहाँ जाते हैं? (SBI Clerk 2011)  
 (a) कार (b) स्कूल (c) रेलगाड़ी (d) मकान  
 (e) इनमें से कोई नहीं
67. एक निश्चित कोड भाषा में schools closed down का कोड, © # %, down the line का कोड \$ # ★ तथा schools and colleges का कोड & f % है। दी गई कोड भाषा में closed का कोड क्या होगा? (IBPS RRB Office Assist. 2017)  
 (a) % (b) © (c) \$ (d) # (e) ★
68. यदि वाक्य he go for walk in the morning को पासवर्ड बनाने के लिए for in morning go he walk the के रूप में कूटबद्ध किया जाता है, तो teacher is expert in teaching her subject को पासवर्ड के लिए किस प्रकार कूटबद्ध किया जाएगा? (SBI Clerk Main 2018)  
 (a) is subject expert teaching teacher in her  
 (b) teaching expert subject is teacher in her  
 (c) in teaching subject is teacher her expert  
 (d) expert teaching subject is teacher in her  
 (e) उपरोक्त में से कोई नहीं
69. किसी निश्चित कोड में 256 का अर्थ 'लाल रंग चाक' है, 589 का अर्थ हरा रंग फूल है और 254 का अर्थ सफेद रंग चाक है। उस कोड में सफेद को इंगित करने वाला अंक कौन-सा है? (UPSC CSAT 2017)  
 (a) 2 (b) 4 (c) 5 (d) 8
70. एक निश्चित भाषा में drinking is harmful को sip boj kas लिखा जाता है quit drinking habit को boj rat sav लिखा जाता है और bad harmful habit को sav sip cat लिखा जाता है। उसी भाषा में bad को कैसे लिखा जायेगा? (UPSSSC सम्मिलित व्यायाम प्रशिक्षक भर्ती परीक्षा 2018)  
 (a) cat (b) sav (c) boj (d) sip
71. किसी खास कोड में na pa ka so का अर्थ birds fly very high, ri so la pa का अर्थ birds are very beautiful व ti mi ka bo का अर्थ the parrots could fly है, तो इस भाषा में high का कोड निम्न में से क्या होगा? (IBPS Clerk 2015)  
 (a) na (b) ka (c) bo (d) so  
 (e) इनमें से कोई नहीं
72. किसी सांकेतिक भाषा में phi lem ta का तात्पर्य है You are good, lem se per का तात्पर्य है 'They are well, 'per lem mag का तात्पर्य है 'They are innocent. jest hest mag lem का तात्पर्य है, 'Cows are generally innocent' तथा 'phi gir' का तात्पर्य है 'You go', तो उसी भाषा में They are good innocent का क्या तात्पर्य होगा? (IBPS Clerk 2013)  
 (a) lem per mag ta (b) phi par mag ta  
 (c) par mag ta jest (d) ज्ञात नहीं किया जा सकता  
 (e) उपरोक्त में से कोई नहीं
73. यदि किसी सांकेतिक भाषा में lee ra de का तात्पर्य What was it, mo nil का तात्पर्य You go, nil pom ra का तात्पर्य You like it तथा tok lee fo का तात्पर्य She was sick है, तो उसी सांकेतिक भाषा में आप 'What you like' कैसे लिखेंगे? (IBPS Clerk 2013)  
 (a) pom nil na (b) pom ra lee (c) nil ra lee (d) तथ्य अधूरे हैं  
 (e) इनमें से कोई नहीं
74. किसी खास कोड भाषा में Bring the white Board को ka na di pa और White and black board को na di sa ra लिखा जाता है, तो इस कोड में the कैसे लिखा जाएगा? (IBPS Clerk 2013)  
 (a) ka (b) pa  
 (c) ka ya pa (d) डाटा अपर्याप्त है  
 (e) ज्ञात नहीं किया जा सकता
- निर्देश** (प्र. सं. 75-77) निम्नलिखित जानकारी का ध्यानपूर्वक अध्ययन करके इस पर आधारित प्रश्नों का उत्तर दीजिए। (IBPS PO 2014)  
 lop eop aop fop को traders are above laws  
 fop cop bop gop' को developers were above profitable  
 aop bop uop qop को developers stopped following traders  
 तथा cop jop eop uop को following maps were laws लिखा जाता है
75. developers are following laws का कोड निम्नलिखित में से कौन-सा है?  
 (a) bop cop uop eop (b) lop bop eop uop  
 (c) oup cop lop aop (d) gap cop uop qop  
 (e) इनमें से कोई नहीं



76. qop qop cop eop का कोड निम्नलिखित में से कौन-सा है?

- (a) profitable laws were stopped  
(b) developers stopped following laws  
(c) traders were above profitable  
(d) were laws profitable traders  
(e) उपरोक्त में से कोई नहीं

77. aop qop bop का कोड निम्नलिखित में से कौन-सा है?

- (a) following were above (b) traders stopped developers  
(c) developers are laws (d) traders above stopped  
(e) laws are stopped

**निर्देश** (प्र. सं. 78-82) दी गई जानकारी का अध्ययन कर उस पर आधारित प्रश्नों के उत्तर दीजिए। (NICL AO 2017)

एक निश्चित कोड भाषा में,

task night check black stage को 39 35 36 97 70 के रूप में कोडित किया जाता है।

two kind study cap lie को 92 56 25 84 83 के रूप में कोडित किया जाता है।

two lab night check cap को 35 16 56 39 84 के रूप में कोडित किया जाता है।

actor work task night को 35 77 36 42 के रूप में कोडित किया जाता है।  
cap stage study kind glass को 83 56 47 70 92 के रूप में कोडित किया जाता है।

(सभी कोड केवल द्वि-अंकीय कोड हैं।)

78. 47 किस शब्द का कोड है?

- (a) task (b) night (c) glass (d) black (e) stage

79. cap black two को किस प्रकार कोडित किया जा सकता है?

- (a) 84 56 97 (b) 56 39 83 (c) 77 25 39 (d) 42 39 55  
(e) दिए गए विकल्पों के अतिरिक्त कोई अन्य

80. निम्न में से किसका कोड 84 25 92 हो सकता है?

- (a) lie black stage (b) study two lie  
(c) actor night kind (d) study lab work  
(e) two actor kind

81. अलग-अलग कितने शब्दों के कोड ज्ञात किए जा सकते हैं?

- (a) 8 (b) 9 (c) 10 (d) 6 (e) 7

82. lie तथा stage शब्दों के कोड का योग तथा two तथा cap शब्दों के कोड के योग का क्रमशः अनुपात कितना है?

- (a) 18 : 29 (b) 19 : 28 (c) 19 : 24 (d) 3 : 5 (e) 28 : 19

**निर्देश** (प्र. सं. 83-86) दी गई जानकारी का ध्यानपूर्वक अध्ययन कर उस पर आधारित प्रश्नों के उत्तर दीजिए। (IBPS Clerk Main 2017)

एक निश्चित कोड भाषा में,

work for earning money को Go3 None5 Xor4 Farnin7 लिखा जाता है।

like six years passed को Ti3 Qasse6 Zear5 Mik4 लिखा जाता है।

hence good amount received को Seceive8 lenc5 Hoo4 Bmoun6 लिखा जाता है।

83. last earning was money के लिए क्या कोड है?

- (a) Xa3 Mas4 None5 Farnin8 (b) None5 Xa3 Mas4 Darnin7  
(c) None5 Mas4 Farnin7 Xa3 (d) Mas4 One5 Farnin7 Xa3  
(e) उपरोक्त में से कोई नहीं

84. यदि monkey makes man perfect को Nake5 Qerfec7 Na3 None5 लिखा जाता है, तो good people always perfect का कोड क्या होगा?

- (a) Qeopl6 Hoo4 Blway6  
(b) Hoo4 Qerfec7 Blway6 Qeopl6

(c) Qeople6 Hoo4 Qerfec7 Blway6

(d) Qerfec7 Blway6 Qeopl5 Hoo5

(e) उपरोक्त में से कोई नहीं

85. hence always wrong hence का कोड क्या है?

- (a) Blway6 Lenc5 Xron5 Lenc5 (b) Lenc5 Xron5 Blway5 Lenc5  
(c) Lenc5 Xron5 Blway5 Lenc5 (d) Blway6 lenc5 lenc5 Xron5  
(e) Lenc6 Xron6 Blway5 Lenc5

86. Farming का कोड है

- (a) Garmin7 (b) Garmin8 (c) Garing8 (d) Earnin7  
(e) Earnin8

**निर्देश** (प्र. सं. 87-91) नीचे प्रत्येक प्रश्न में अक्षरों का एक समूह और उसके बाद अंकों/प्रतीकों के चार संयोजन (a), (b), (c) और (d) दिए हैं। आपको यह पता लगाना है कि निम्नलिखित अंक/प्रतीक कोडिंग सिस्टम और शर्तों के आधार पर कौन-सा संयोजन अक्षरों के समूह का सही रूप से निरूपण करता है, उस संयोजन के अक्षरों को उत्तर के रूप में दर्शाइए। यदि कोई भी संयोजन अक्षरों के समूह का सही निरूपण नहीं करता है, तो उत्तर (e) अर्थात् 'इनमें से कोई नहीं' दीजिए। (Canara Bank PO 2010)

अक्षर	M	A	E	K	J	R	D	W	P	F	Q	I	U	B	H
अंक/प्रतीक कोड	9	1	2	3	%	★	4	5	8	δ	6	\$	@	7	©

**शर्तें**

- (i) पहला और दूसरा अक्षर व्यंजन हैं, तो दोनों को दूसरे अक्षर के कोड से कोड करना है।  
(ii) पहला और तीसरा अक्षर दोनों स्वर हैं, तो दोनों को पहले अक्षर के कोड से कोड करना है।  
(iii) पहला अक्षर एक स्वर है और अन्तिम अक्षर एक व्यंजन है, तो दोनों को # के रूप में कोड करना है।

87. JREMQI

- (a) ★★296\$ (b) %★296\$ (c) %2★96\$ (d) %%296\$  
(e) इनमें से कोई नहीं

88. UBHMED

- (a) @7©924 (b) #7©92# (c) 77©924 (d) @@©924  
(e) इनमें से कोई नहीं

89. AKEJPI

- (a) 123%8\$ (b) 132%8\$ (c) 131%8\$ (d) 113%8\$  
(e) इनमें से कोई नहीं

90. FURIJK

- (a) δ@δ\$%3 (b) @@★\$%3 (c) 3%\$★@δ (d) δ@★\$%3  
(e) इनमें से कोई नहीं

91. QMIawe

- (a) 99\$152 (b) 69\$152  
(c) #9\$15# (d) 69\$156  
(e) इनमें से कोई नहीं

**निर्देश** (प्र. सं. 92-95) दी गई जानकारी के अनुसार प्रश्नों के उत्तर दें।

किसी संकेत में,

Arrive today eagles later को 21★R 6\$A 14\$O 25★A

Begin work faster table को 14\$A 17%O 26★A 22\$E

Length error arrow burn को 6★E 25\$R 22%U 21\$R

Trial better than wisdom को 14\$R 14%H

22★E 17★I

लिखा जाता है।

92. Table का संकेत क्या होगा?  
 (a) 26★A (b) 17%O (c) 14\$A (d) 22\$E  
 (e) इनमें से कोई नहीं
93. 6\$A किसका संकेत है?  
 (a) Later (b) Arrive (c) Earlier (d) Today  
 (e) या तो (a) या (c)
94. Burn का संकेत क्या होगा?  
 (a) 25\$R (b) 22%U (c) 21\$R (d) 6★E  
 (e) ज्ञात नहीं किया जा सकता है
95. M का संकेत क्या होगा?  
 (a) 12 (b) 8 (c) 10 (d) 7  
 (e) ज्ञात नहीं किया जा सकता है

**निर्देश** (प्र. सं. 96-100) निम्नलिखित जानकारी का ध्यानपूर्वक अध्ययन कीजिए और दिए गए प्रश्नों के उत्तर दीजिए। (SBI PO Main 2018)

एक कूट भाषा में,  
 "tradition festival iconic" को '8X 9J 6XJ' के रूप में कूटबद्ध किया जाता है।

"aesthetic recreate vibe" को '8E 9VJ 4W' के रूप में कूटबद्ध किया जाता है।  
 "creative emerging shine" को '8NO 5K 8C' के रूप में कूटबद्ध किया जाता है।

96. 'during autumn' का कूट क्या हो सकता है?  
 (a) 6M 7FN (b) 6M 6FN (c) 6K 6FN (d) 6K 6EM  
 (e) उपरोक्त में से कोई नहीं
97. 'Impulse Response' का कूट क्या हो सकता है?  
 (a) 7NT 7F (b) 8T 7NR (c) 8F 7MT (d) 7NT 8F  
 (e) उपरोक्त में से कोई नहीं
98. 'Vibrant Ocean' का कूट क्या हो सकता है?  
 (a) 5XB 7J (b) 5XB 7K (c) 5XZ 7M (d) 5YB 7K  
 (e) उपरोक्त में से कोई नहीं
99. 'Ideal Journey' का कूट क्या हो सकता है?  
 (a) 5WC 7T (b) 5FB 7T (c) 5WC 7V (d) 5FB 7V  
 (e) 5WB 7T
100. 'Enough Rise' का कूट क्या हो सकता है?  
 (a) 6NF 4F (b) 6MH 4F (c) 6MF 4D (d) 6MH 4H  
 (e) उपरोक्त में से कोई नहीं

## उत्तर सहित व्याख्या

1. (a) जिस प्रकार,

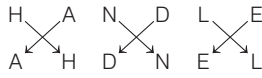

उसी प्रकार,

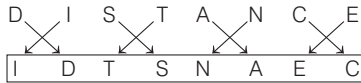

अतः DISTANCE ⇒ IDTSNAEC

2. (a) जिस प्रकार,

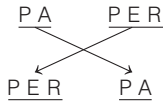

तथा

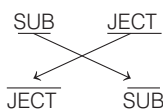

उसी प्रकार,

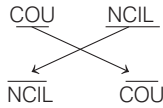

अतः COUNCIL ⇒ NCILCOU

3. (a) जिस प्रकार,



उसी प्रकार,



अतः GENIOUS ⇒ NGEOISU

4. (d) जिस प्रकार,

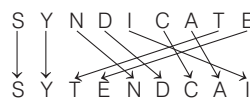

उसी प्रकार,

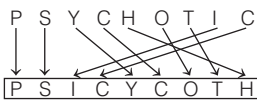

अतः PSYCHOTIC ⇒ PSICYCOTH

5. (a) जिस प्रकार,

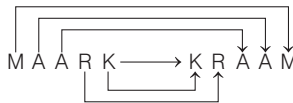

उसी प्रकार,

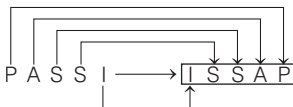

अतः PASSI ⇒ ISSAP

6. (d) जिस प्रकार, उसी प्रकार,

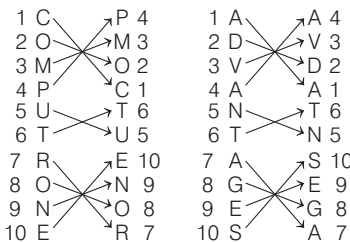

अतः ADVANTAGES ⇒ AVDATNSEGA

7. (d) जिस प्रकार,



उसी प्रकार,

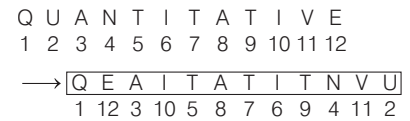

अतः QUANTITATIVE ⇒ QEAITATITNVU

8. (e) जिस प्रकार,

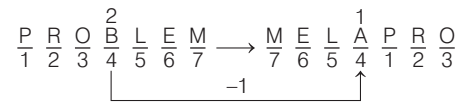

उसी प्रकार,

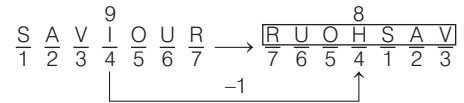

अतः SAVIOUR ⇒ RUOHSAV

9. (c) जिस प्रकार,

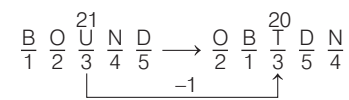

उसी प्रकार,

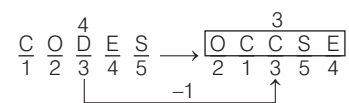

अतः CODES ⇒ OCCSE

10. (d) जिस प्रकार,

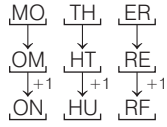

उसी प्रकार,

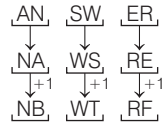

अतः ANSWER ⇒ NBWTRF

11. (b) जिस प्रकार,

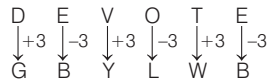

तथा

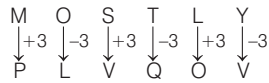

उसी प्रकार,

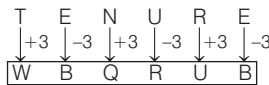

अतः TENURE ⇒ WBQRUB

12. (b) जिस प्रकार,

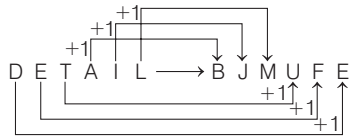

उसी प्रकार,

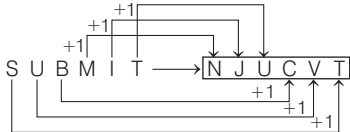

अतः SUBMIT ⇒ NJUCVT

13. (b) जिस प्रकार,

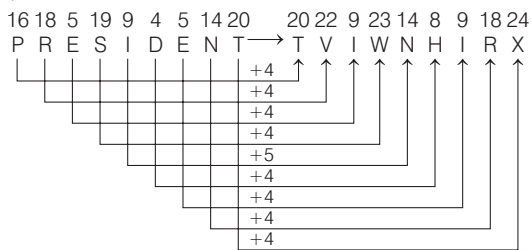

उसी प्रकार,

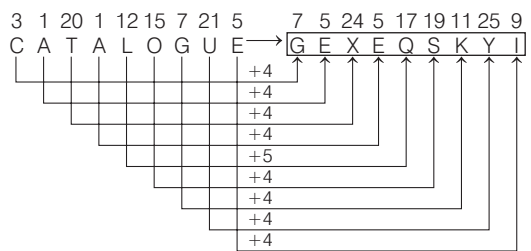

अतः CATALOGUE ⇒ GEXEQSKYI

14. (b) जिस प्रकार,

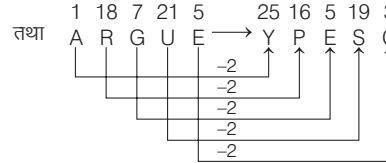
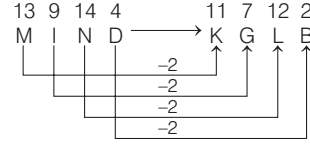

उसी प्रकार,

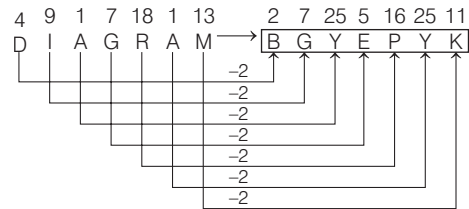

अतः DIAGRAM ⇒ BGYEPYK

15. (a) जिस प्रकार,

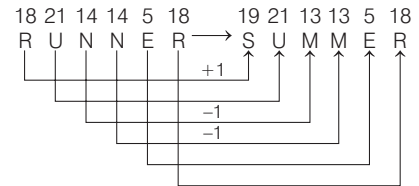

उसी प्रकार,

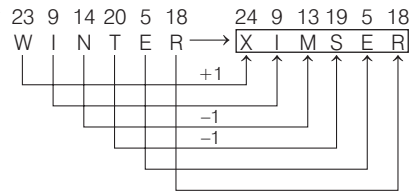

अतः WINTER ⇒ XIMSER

16. (a) जिस प्रकार,

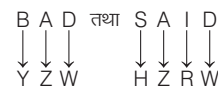

यहाँ, सभी वर्णाक्षरों को विपरीत वर्ण से कूट किया गया है।

उसी प्रकार,



17. (b) जिस प्रकार,

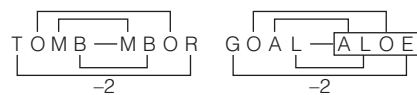

उसी प्रकार,

18. (e) जिस प्रकार,

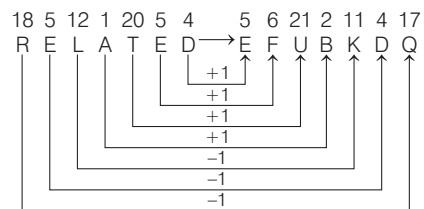

उसी प्रकार,

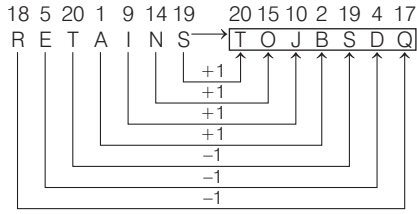

अतः RETAINS ⇒ TOJBSDQ

19. (b) जिस प्रकार,

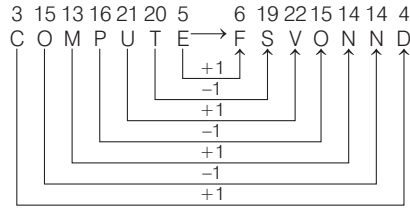

उसी प्रकार,

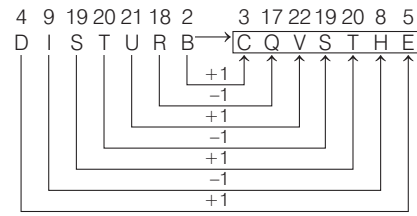

अतः DISTURB ⇒ CQVSTHE

20. (c) जिस प्रकार,

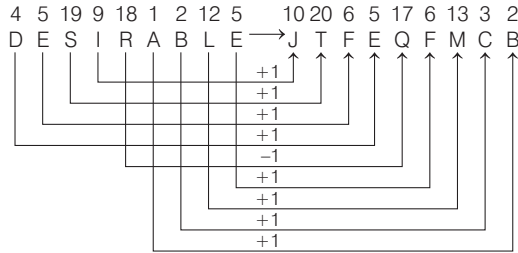

उसी प्रकार,

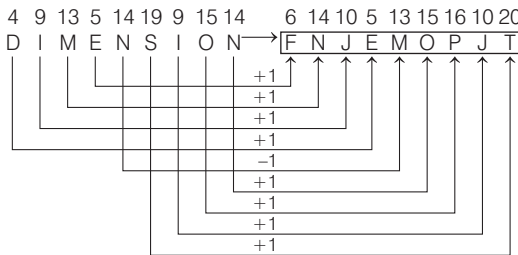

अतः DIMENSION ⇒ FNJEMOPJT

21. (e) जिस प्रकार,

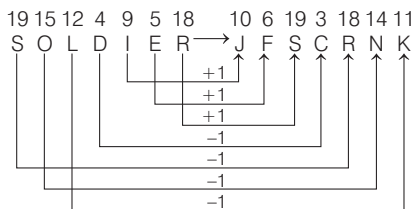

उसी प्रकार,

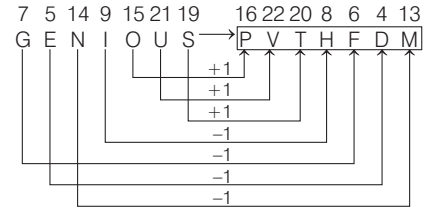

अतः GENIOUS ⇒ PVTHFDM

22. (d) जिस प्रकार,

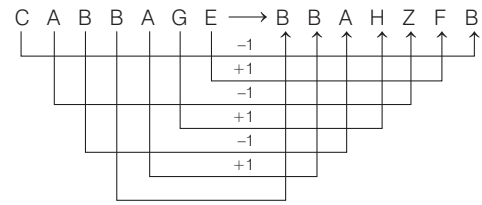

तथा

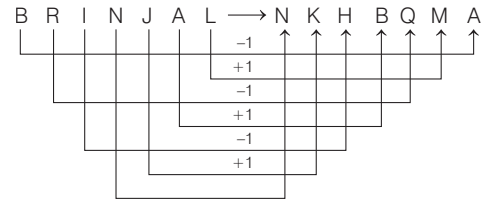

उसी प्रकार,

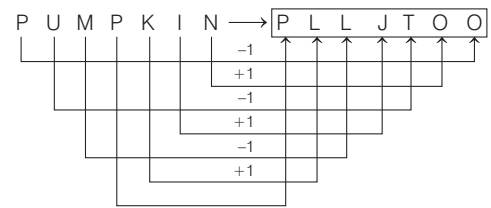

अतः PUMPKIN ⇒ PLLJTOO

23. (b) जिस प्रकार,

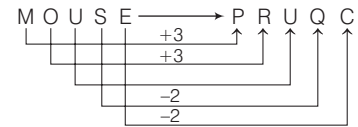

उसी प्रकार,

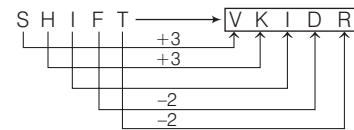

अतः SHIFT ⇒ VKIDR

24. (a) जिस प्रकार,



उसी प्रकार,

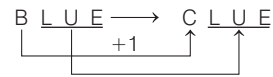

अतः BLUE ⇒ CLUE

25. (d) जिस प्रकार,

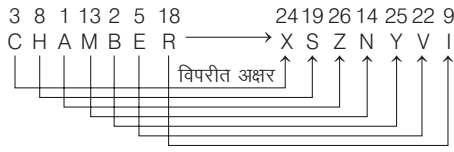

उसी प्रकार,

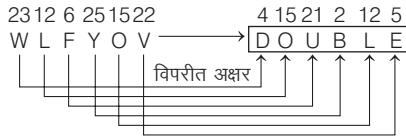

अतः WLFYOV ⇒ DOUBLE

26. (c) जिस प्रकार,

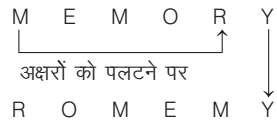

उसी प्रकार,

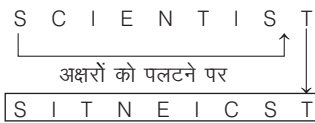

अतः SCIENTIST ⇒ SITNEICST

27. (e) जिस प्रकार,

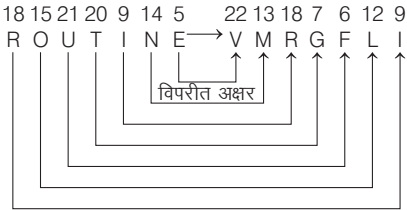

उसी प्रकार,

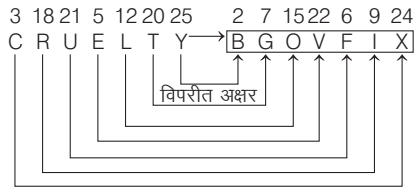

अतः CRUELTY ⇒ BGOVFIX

28. (d) जिस प्रकार,

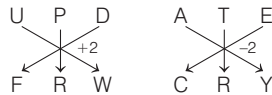

तथा

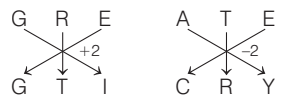

उसी प्रकार,

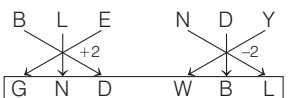

अतः BLENDY ⇒ GNDWBL

29. (a) जिस प्रकार,

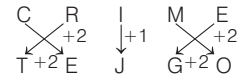

उसी प्रकार,

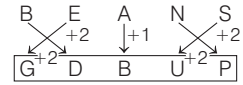

अतः BEANS ⇒ GDBUP

30. (d) जिस प्रकार,

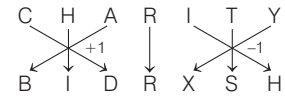

तथा

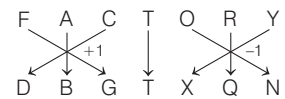

उसी प्रकार,

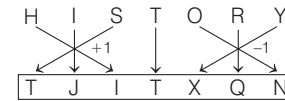

अतः HISTORY ⇒ TJITXQN

31. (b) जिस प्रकार,

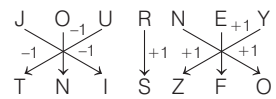

उसी प्रकार,

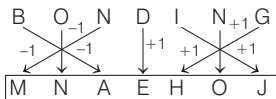

अतः BONDING ⇒ MNAEHOJ

32. (a) प्रत्येक अक्षर का उसके दाएँ व बाएँ अक्षर में कूटलेखन किया गया है। जिस प्रकार,

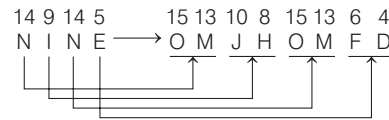

उसी प्रकार,

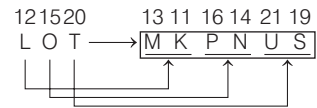

अतः LOT ⇒ MKPNUS

33. (a) प्रत्येक अक्षर का उसके बाएँ व दाएँ अक्षर में कूटलेखन किया गया है। जिस प्रकार,

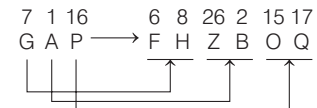

तथा

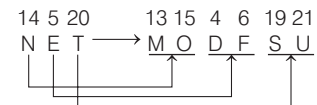

उसी प्रकार,

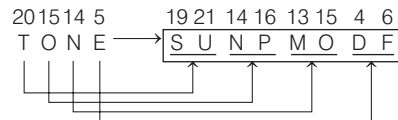

अतः TONE ⇒ SUNPMODF

34. (b) प्रत्येक अक्षर का उसके बाएँ व दाएँ अक्षर में कूटलेखन किया गया है

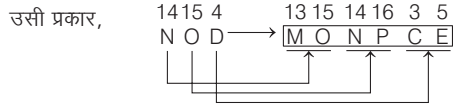
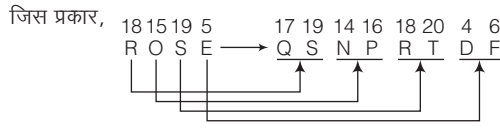

अतः NOD ⇒ MONPCE

35. (e) जिस प्रकार,

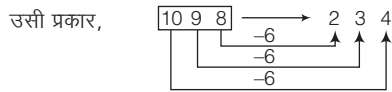
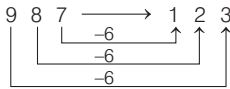

अतः 1098 के स्थान पर 234 लिखा जाएगा।

36. (a) प्रत्येक अक्षर का विपरीत अक्षर क्रमांक के रूप में कूटलेखन किया गया है।

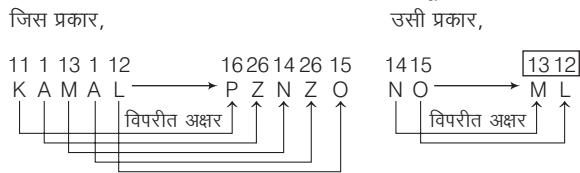

∴ NO ⇒ 1312

37. (c) जिस प्रकार, C = 3 तथा

POLISH = 16 + 15 + 12 + 9 + 19 + 8 = 79

उसी प्रकार,

POINTER = 16 + 15 + 9 + 14 + 20 + 5 + 18 = 97

38. (c) M ⇒ 13, MAT ⇒ 13 + 1 + 20 = 34

∴ WAX ⇒ 23 + 1 + 24 = 48

39. (a) P ⇒ 16, TAP ⇒ 20 + 1 + 16 = 37

∴ CUP ⇒ 3 + 21 + 16 = 40

40. (c) W ⇒ 23, WIN ⇒ 23 + 9 + 14 = 46

∴ WAY ⇒ 23 + 1 + 25 = 49

41. (d) जिस प्रकार,

TIN ⇒ 20 + 9 + 14 = 43 + 4 = 47

तथा TAX ⇒ 20 + 1 + 24 = 45 + 4 = 49

उसी प्रकार, TOPS ⇒ 20 + 15 + 16 + 19 = 70 + 4 = 74

42. (c) जिस प्रकार, BEDI ⇒ 2 + 5 + 4 + 9 = 20

उसी प्रकार, VISU ⇒ 22 + 9 + 19 + 21 = 71

43. (c) जिस प्रकार,

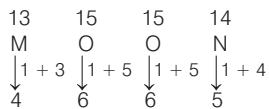

उसी प्रकार,

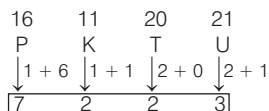

44. (a) जिस प्रकार,

4 1 14 7 5 18

DANGER

⇒ (7 + 4) - (7 + 1) - (7 + 14) - (7 + 7) - (7 + 5) - (7 + 18)

= 11 - 8 - 21 - 14 - 12 - 25

उसी प्रकार,

13 1 3 8 9 14 5

MACHINE

⇒ (7 + 13) - (7 + 1) - (7 + 3) - (7 + 8) - (7 + 9)

- (7 + 14) - (7 + 5)

= 20 - 8 - 10 - 15 - 16 - 21 - 12

45. (b) कूट भाषा में प्रत्येक व्यंजन को उसके स्थान क्रम से निरूपित किया गया है। साथ ही स्वरों के लिए अन्य क्रम लिया गया है।

A → 1, E → 2, I → 3, O → 4, U → 5

∴ MANGO ⇒ 13 1 14 7 4

46. (d)

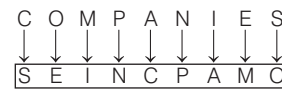

47. (d) जिस प्रकार,

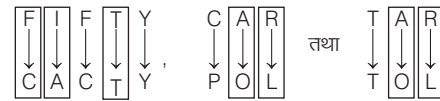

उसी प्रकार,

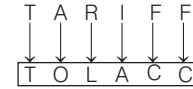

अतः TRAIFF ⇒ TOLACC

48. (c) दिया है,

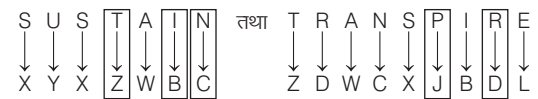

तुलना करने पर,

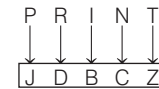

अतः PRINT ⇒ JDB CZ

49. (c) दिया है,

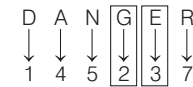

तथा

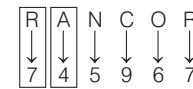

तुलना करने पर,

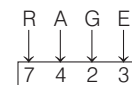

अतः RAGE ⇒ 7423

50. (b) दिया है,

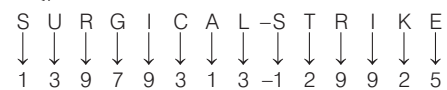

यहाँ, पर अंग्रेजी वर्णमाला अक्षरों को क्रमशः 1 से 9 तक अंकों द्वारा निम्न प्रकार कूटबद्ध किया गया है।



	A	B	C	D	E	F	G	H	I
अक्षर	J	K	L	M	N	O	P	Q	R
	S	T	U	V	W	X	Y	Z	
अंक	1	2	3	4	5	6	7	8	9

तुलना करने पर,

M	E	T	R	O	-	T	R	A	I	N
↓	↓	↓	↓	↓	↓	↓	↓	↓	↓	↓
4	5	2	9	6	-	2	9	1	9	5

51. (b) दिया है,

P	R	I	V	A	T	E
↓	↓	↓	↓	↓	↓	↓
1	2	3	4	5	6	7

तथा

R	I	S	K
↓	↓	↓	↓
2	3	9	8

तुलना करने पर,

R	I	V	E	T	S
↓	↓	↓	↓	↓	↓
2	3	4	7	6	9

अतः RIVETS ⇒ 234769

52. (d) दिया है,

D	I	C	T	I	O	N	A	R	Y
↓	↓	↓	↓	↓	↓	↓	↓	↓	↓
5	4	7	9	4	8	2	3	6	1

तुलना करने पर,

Y	A	R	D
↓	↓	↓	↓
1	3	6	5

अतः YARD ⇒ 1365

53. (c) दिया है, BEG ⇒ 2 + 5 + 7 = 14

GOD ⇒ 7 + 15 + 4 = 26

तुलना करने पर, BELL ⇒ 2 + 5 + 12 + 12 = 31

54. (c) दिया है,

R	E	F	O	R	M	तथा	F	O	R	M	U	L	A
↓	↓	↓	↓	↓	↓		↓	↓	↓	↓	↓	↓	↓
4	2	6	3	4	9		6	3	4	9	8	7	1

तुलना करने पर,

M	U	L	E
↓	↓	↓	↓
9	8	7	2

अतः MULE ⇒ 9872

55. (d) दिया है,

D	E	A	F	तथा	F	I	L	E
↓	↓	↓	↓		↓	↓	↓	↓
3	5	8	7		7	4	6	5

तुलना करने पर,

I	D	E	A	L
↓	↓	↓	↓	↓
4	3	5	8	6

अतः IDEAL ⇒ 43586

56. (a) दिया है,

G	O	A	L	तथा	L	A	M	E
↓	↓	↓	↓		↓	↓	↓	↓
5	1	3	9		9	3	2	7

तुलना करने पर,

M	O	L	E
↓	↓	↓	↓
2	1	9	7

अतः MOLE ⇒ 2197

57. (c) दिया है,

B	R	A	C	K	E	T	तथा	D	E	A	R
↓	↓	↓	↓	↓	↓	↓		↓	↓	↓	↓
9	3	4	1	2	8	5		6	8	4	3

तुलना करने पर,

T	R	A	D	E
↓	↓	↓	↓	↓
5	3	4	6	8

अतः TRADE ⇒ 53468

58. (c) दिया है,

P	E	A	K	तथा	D	I	N	E
↓	↓	↓	↓		↓	↓	↓	↓
3	5	1	2		6	8	9	5

तुलना करने पर,

K	I	N	D
↓	↓	↓	↓
2	8	9	6

अतः KIND ⇒ 2896

59. (c) दिया है,

H	E	A	R	T	तथा	F	E	A	S	T
↓	↓	↓	↓	↓		↓	↓	↓	↓	↓
@	8	5	3	1		#	8	5	4	1

तुलना करने पर,

F	A	R	T	H	E	S	T
↓	↓	↓	↓	↓	↓	↓	↓
#	5	3	1	@	8	4	1

अतः FARTHEST ⇒ #531@841

60. (e) दिया है,

J	U	S	T	तथा	G	A	P	E	तथा	S	N	I	P
↓	↓	↓	↓		↓	↓	↓	↓		↓	↓	↓	↓
@	7	\$	2		β	*	3	5		\$	δ	*	3

तुलना करने पर,

S	I	N	G
↓	↓	↓	↓
\$	*	δ	β

अतः SING ⇒ \$\*δβ

61. (a) दिया है,

R	O	P	E	तथा	D	O	U	B	T	तथा	L	I	V	E
↓	↓	↓	↓		↓	↓	↓	↓	↓		↓	↓	↓	↓
%	5	7	\$		3	5	#	8	*		@	2	4	\$

तुलना करने पर,

T	R	O	U	B	L	E
↓	↓	↓	↓	↓	↓	↓
*	%	5	#	8	@	\$

अतः TROUBLE ⇒ \*%5#8@\$

62. (b) हम जानते हैं कि कोको बीन्स से चॉकलेट बनाई जाती है, परन्तु यहाँ चॉकलेट को शुगर कहा गया है। अतः कोको बीन्स से शुगर बनाई जाती है।

63. (d) दूध का रंग सफेद होता है। यहाँ सफेद को लाल कहा गया है। अतः दूध का रंग लाल होगा।

64. (a) फल वृक्ष पर लगते हैं। यहाँ वृक्ष को आसमान कहा गया है।  
अतः फल आसमान पर लगेंगे।
65. (c) आभूषण स्वर्ण से बनते हैं। यहाँ स्वर्ण को श्वेत कहा गया है।  
अतः आभूषण श्वेत से बनेगा।
66. (d) बच्चे पढ़ने के लिए स्कूल जाते हैं। यहाँ स्कूल को मकान कहा गया है।  
अतः बच्चे पढ़ने के लिए मकान में जाते हैं।
67. (b) दिया है

(schools) closed [down] → © # (%) ... (i)  
[down] the line → \$ # ★ ... (ii)  
(schools) and colleges → & f (%) ... (iii)

समी (i) से, closed → ©

68. (d) दिया है,  
he go for walk in the morning  
(1) (2) (3) (4) (5) (6) (7)  
→ for in morning go he walk the  
(3) (5) (7) (2) (1) (4) (6)  
तुलना करने पर,  
teacher is expert in teaching her subject  
(1) (2) (3) (4) (5) (6) (7)  
→ expert teaching subject is teacher in her  
(3) (5) (7) (2) (1) (4) (6)

69. (b) प्रश्नानुसार,

②56 → लाल रंग (चाक)  
589 → हरा रंग (फूल)  
②54 → सफेद रंग (चाक)  
∴ 4 → सफेद

70. (a) प्रश्नानुसार,

(drinking) is [harmful] → [sip] [boj] kas ... (i)  
quit (drinking) {habit} → [boj] rat [sav] ... (ii)  
bad [harmful] {habit} → [sav] [sip] cat ... (iii)

∴ bad → cat (समी (iii) से)

71. (a) प्रश्नानुसार,

na pa (ka) so → birds (fly) very high ... (i)  
ri so la pa → birds are very beautiful ... (ii)  
ti mi (ka) bo → the parrots could (fly) ... (iii)

अतः समी (i) से, high → na

72. (a) प्रश्नानुसार,

{phi} (lem) ta → {you} (are) good  
(lem) se per → they (are) well  
per (lem) [mag] → they (are) [innocent]  
jest hest [mag] (lem) → cows (are) generally [innocent]  
{phi} gir → {you} go

∴ they → per, are → lem, good → ta, innocent → mag

अतः They are good innocent → per lem ta mag

या lem per mag ta

73. (e) प्रश्नानुसार,

(lee) [ra] de → what (was) [it]  
mo [nil] → you go  
[nil] pom [ra] → you like [it]  
tok (lee) fo → she (was) sick

∴ what → de, you → nil, like → pom

अतः what you like → de nil pom

74. (c) bring the white board → ka na di pa ... (i)  
white and black board → na di sa ra ... (ii)  
अतः समी (i) से, the → ka या pa

उत्तर (प्र.सं. 75-77) दी गई सूचना के आधार पर,

lop {eop} [aop] {fop} → [traders] are [above] [laws] ... (i)  
{fop} {cop} [bop] gop → [developers] {were} [above] profitable ... (ii)  
[aop] [bop] [uop] qop → [developers] stopped [following] [traders] ... (iii)  
{cop} jop {eop} [uop] → [following] maps {were} [laws] ... (iv)

समी (i) और (ii) से fop – above

समी (i) और (iii) से aop – traders

समी (ii) और (iii) से bop – developers

समी (ii) और (iv) से cop – were

समी (iii) और (iv) से uop – following

समी (i) और (iv) से eop – laws

इस प्रकार, शेष कोड

lop – are [समी (i)]

gop – profitable [समी (ii)]

qop – stopped [समी (iii)]

jop – maps [समी (iv)]

75. (b) developers are following laws

= bop lop uop eop = lop bop eop uop

76. (a) qop gop cop eop = stopped profitable were laws

= profitable laws were stopped

77. (b) aop qop bop = traders stopped developers

उत्तर (प्र. सं. 78-82) दी गई जानकारी से,

{task} [night] [cheek] black [stage] → 39 [35] [36] 97 [70] ... (i)

{two} kind study [cap] lie → 92 [56] 25 [84] 83 ... (ii)

{two} lab [night] [cheek] [cap] → [35] 16 [56] [39] [84] ... (iii)

actor work {task} [night] → [35] 77 [36] 42 ... (iv)

[cap] [stage] study kind glass → 83 [56] 47 [70] 92 ... (v)

78. (c) समी (ii) एवं (v) से, 47 → glass

79. (a) यहाँ, cap → 56, black → 97, two → 84

∴ cap black two → 84 56 97

80. (b) 84 25 92 → Study two lie

81. (e) सात विभिन्न शब्दों के कोड ज्ञात किए जा सकते हैं।

82. (b) यहाँ, lie → 25, stage → 70  
 तथा two → 84, cap → 56  
 ∴ 'lie' तथा 'stage' के कोड का योग = 25 + 70 = 95  
 तथा 'two' तथा 'cap' के कोड का योग = 84 + 56 = 140  
 ∴ अभीष्ट अनुपात = 95 : 140 = 19 : 28

उत्तर (प्र. सं. 83-86) दी गई जानकारी से,

- work for earning money → Go3 None5 Xor4 Farnin7 ... (i)  
 like six years passed → Ti3 Qasse6 Zear5 Mik4 ... (ii)  
 hence good amount received → Seceive8 lenc5 Hoo4 Bmoun6 ... (iii)  
 यहाँ, कोड में दी गई संख्या = शब्द में अक्षरों की संख्या तथा

$$W \text{ or } k = X \text{ or } 4$$

83. (c) समी (i) तथा विकल्प (c) से, earning money → None5 Farnin7  
 ∴ last earning was money → None5 Mas4 Farnin 7 Xa3
84. (b) दिया है, money makes man perfect → Nake5 Qerfec7Na3  
 None5  
 अब, समी (iii) से, good → Hoo4  
 ∴ good people always perfect → Hoo4 Qerfec7 Blways6 Qeopl6
85. (d) समी (iii) से, hence → lenc5, always → Blways6  
 ∴ hence always wrong hence → Blway6 lenc5 lenc5 Xron5
86. (a) Farming → Garmin7

उत्तर (प्र. सं. 87-91) प्रश्नानुसार,

अक्षर	M	A	E	K	J	R	D	W	P	F	Q	I	U	B	H
अंक/प्रतीक कोड	9	1	2	3	%	★	4	5	8	δ	6	\$	@	7	©

स्वर अक्षर—A, E, I, U

व्यंजन अक्षर—M, K, J, R, D, W, P, F, Q, B, H

शर्तें

- (i) पहला अक्षर-व्यंजन  
 दूसरा अक्षर-व्यंजन  
 दोनों को दूसरे अक्षर के कोड से कोडबद्ध
- (ii) पहला अक्षर-स्वर  
 तीसरा अक्षर-स्वर  
 दोनों को पहले अक्षर के कोड से कोडबद्ध
- (iii) पहला अक्षर-स्वर  
 अन्तिम अक्षर-व्यंजन  
 दोनों को # के रूप में कोडबद्ध
87. (a) अक्षर-समूह → J R E M Q I  
 कोड → % ★ 2 9 6 \$  
 शर्त (i) → ★ ★ 2 9 6 \$
88. (b) अक्षर-समूह → U B H M E D  
 कोड → @ 7 © 9 2 4  
 शर्त (iii) → # 7 © 9 2 #

89. (c) अक्षर-समूह → A K E J P I  
 कोड → 1 3 2 % 8 \$  
 शर्त (ii) → 1 3 1 % 8 \$

90. (d) अक्षर-समूह → F U R I J K  
 कोड → δ @ ★ \$ % 3  
 शर्त रहित

91. (a) अक्षर-समूह → Q M I A W E  
 कोड → 6 9 \$ 1 5 2  
 शर्त (i) → 9 9 \$ 1 5 2

उत्तर (प्र. सं. 92-95)

A-21, B-22, C-23, D-24, E-25, F-26, G-1, H-2, I-3, J-4, K-5, L-6, M-7, N-8,  
 O-9, P-10, Q-11, R-12, S-13, T-14, U-15, V-16, W-17, X-18, Y-19, Z-20,

- कोड में दी गई संख्या शब्द के पहले अक्षर को उपरोक्त संख्या के अनुसार दी गई है।
- कोड में दिया गया चिह्न शब्द में अक्षरों की संख्या के अनुसार निम्न प्रकार है अर्थात् शब्द में 6 अक्षरों के लिए ★, 5 अक्षरों के लिए \$, 4 अक्षरों के लिए % है।
- कोड में दिया गया अक्षर-शब्द में दिया गया दूसरा अक्षर है।

92. (c) Table-14\$A

93. (a) 6\$A-Later

94. (b) Burn-22%U

95. (d) M-7

उत्तर (प्र. सं. 96-100) दिए गए शब्दों को निम्न प्रकार कूट किया गया है  
 स्थिति (I) यदि शब्द का पहला अक्षर व्यंजन है, तो

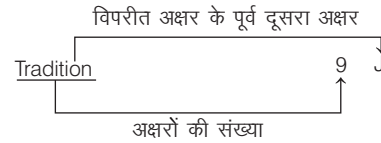

स्थिति (II) यदि शब्द का पहला अक्षर स्वर है, तो

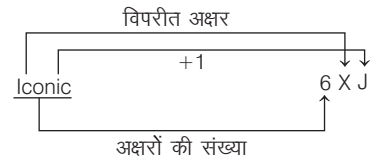

96. (c) during autumn का कूट 6K, 6FN

97. (d) Impulse Response का कूट 7NT 8F

98. (b) Vibrant Ocean का कूट 5XB 7K

99. (e) Ideal Journey का कूट 5WB 7T

100. (b) Enough Rise का कूट 6MH 4F

# 05

## श्रृंखला (Series)

किसी समूह में स्थित विशेष नियम पर आधारित अक्षरों या संख्याओं के सुव्यवस्थित क्रम को श्रृंखला या श्रेणी कहा जाता है।

श्रृंखला परीक्षण के अन्तर्गत प्रश्नों में अक्षरों या संख्याओं की एक श्रृंखला दी गई होती है, जिसमें प्रत्येक पद एक निश्चित नियमानुसार अपने से पहले वाले पद से सम्बन्धित होता है। अभ्यर्थियों को दी गई श्रृंखला में या तो गलत पद की पहचान करनी होती है या फिर श्रेणी में लुप्त पद (? से प्रदर्शित) ज्ञात करना होता है। इस प्रकार के प्रश्नों को हल करने के लिए अभ्यर्थियों को प्रश्न में दिए गए उसी निश्चित एवं क्रमबद्ध नियम की पहचान करनी होती है जिसके आधार पर श्रेणी को बनाया गया है।

इस अध्याय के अन्तर्गत पूछे जाने वाले प्रश्न सामान्यतया पाँच प्रकारों पर आधारित होते हैं

### प्रकार 1. संख्या श्रृंखला पर आधारित

संख्या श्रृंखला, संख्याओं से सम्बद्ध होती है। इस प्रकार के प्रश्नों में तीन या तीन से अधिक संख्याओं की एक श्रृंखला दी गई होती है, जिसमें सभी संख्याएँ बाएँ से दाएँ या दाएँ से बाएँ एक निश्चित क्रम में होती हैं। संख्या श्रृंखला में किसी भी स्थान पर एक प्रश्नवाचक चिह्न (?) या रिक्त स्थान (.....) होता है। आपको यह ज्ञात करना होता है कि प्रश्नवाचक चिह्न (?) या रिक्त स्थान (.....) पर कौन-सी संख्या आएगी।

संख्या श्रृंखला के अन्तर्गत पूछे जाने वाले प्रश्न, मुख्यतः निम्न प्रकार की श्रृंखला पर आधारित होते हैं

#### 1. जोड़ श्रृंखला

यदि दी गई किसी संख्या श्रृंखला की दो क्रमागत संख्याओं का अन्तर संख्या श्रृंखला में समान हो या बढ़ते/घटते क्रम में हो और श्रृंखला के प्रत्येक पद में समान अंक/संख्या या क्रमशः बढ़ते/घटते क्रम में अंकों/संख्याओं को जोड़ने पर अगला पद प्राप्त हो, तो वह संख्या श्रृंखला जोड़ श्रृंखला कहलाती है।

● **उदाहरण 1.** निम्नलिखित प्रश्न में दिए गए विकल्पों में से लुप्त अंक ज्ञात कीजिए। (SSC 10+2 2018)

17, 20, 23, 26, 29, ?

- (a) 31 (b) 34  
(c) 30 (d) 32

**व्याख्या (d)** श्रृंखला का क्रम निम्न प्रकार है

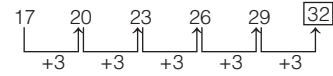

अतः प्रश्नवाचक चिह्न (?) के स्थान पर 32 आएगा।

● **उदाहरण 2.** निम्नलिखित श्रृंखला में X के स्थान पर क्या आएगा?

3, 6, 10, 15, X, 28 (Haryana Constable 2016)

- (a) 18 (b) 20  
(c) 21 (d) 22

**व्याख्या (c)** श्रृंखला का क्रम निम्न प्रकार है

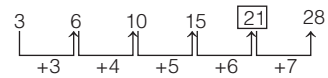

अतः X के स्थान पर 21 आएगा।

#### 2. घटाव श्रृंखला

यदि किसी संख्या श्रृंखला की दो क्रमागत संख्याओं में अन्तर संख्या श्रृंखला में समान हो या बढ़ते/घटते क्रम में हो और श्रृंखला के प्रत्येक पद में समान अंक/संख्या या क्रमशः बढ़ते/घटते क्रम में अंकों/संख्याओं को घटाने पर अगला पद प्राप्त हो, तो वह संख्या श्रृंखला घटाव श्रृंखला कहलाती है।

● **उदाहरण 3.** निम्नलिखित श्रृंखला में अगली संख्या खोजें।

71, 63, 55, ? (RRB ग्रुप डी परीक्षा 2018)

- (a) 47 (b) 45 (c) 46 (d) 48

**व्याख्या (a)** श्रेणी का क्रम निम्न प्रकार है

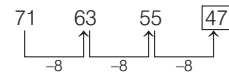

∴ अभीष्ट संख्या = 47

● **उदाहरण 4.** निम्नलिखित श्रृंखला में प्रश्नवाचक चिह्न (?) के स्थान पर क्या आएगा? (MP Police SI 2017)

18, 16, 13, 9, ?

- (a) 4 (b) 2  
(c) 6 (d) 7

**व्याख्या (a)** शृंखला का क्रम निम्न प्रकार है

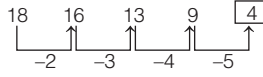

अतः प्रश्नवाचक चिह्न (?) के स्थान पर 4 आएगा।

### 3. गुणा शृंखला

यदि किसी संख्या शृंखला की प्रथम तथा अन्तिम संख्याओं में अन्तर बहुत अधिक हो और दो क्रमागत संख्याओं का अनुपात समान हो या बढ़ते/घटते क्रम में हो और शृंखला के प्रत्येक पद में समान अंक/संख्या या क्रमशः बढ़ते/घटते क्रम में अंकों/संख्याओं की गुणा करने पर अगला पद प्राप्त हो, तो वह संख्या शृंखला, गुणा शृंखला कहलाती है।

● **उदाहरण 5.** निम्नलिखित शृंखला में प्रश्नवाचक चिह्न (?) के स्थान पर क्या आएगा? (SSC Steno 2016)

5, 10, 20, 40, 80, ?

- (a) 120 (b) 150 (c) 160 (d) 140

**व्याख्या (c)** शृंखला का क्रम निम्न प्रकार है

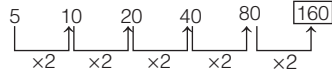

अतः प्रश्नवाचक चिह्न (?) के स्थान पर 160 आएगा।

● **उदाहरण 6.** निम्नलिखित प्रश्न में दिए गए विकल्पों में से लुप्त अंक ज्ञात कीजिए। (SSC 10+2 2017)

3, 3, 6, 18, 72, ?

- (a) 320 (b) 360 (c) 480 (d) 540

**व्याख्या (b)** शृंखला का क्रम निम्न प्रकार है

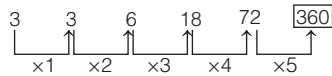

अतः प्रश्नवाचक चिह्न (?) के स्थान पर 360 आएगा।

### 4. भाग शृंखला

यदि किसी संख्या शृंखला की प्रथम तथा अन्तिम संख्याओं में अन्तर बहुत अधिक हो और दो क्रमागत संख्याओं का अनुपात समान हो या क्रमशः घटते/बढ़ते क्रम में हो और शृंखला के प्रत्येक पद में समान अंक/संख्या या क्रमशः घटते/बढ़ते क्रम में अंकों/संख्याओं से भाग देने पर अगला पद प्राप्त हो, तो वह संख्या शृंखला, भाग शृंखला कहलाती है।

● **उदाहरण 7.** निम्नलिखित शृंखला में प्रश्नवाचक चिह्न (?) के स्थान पर क्या आएगा?

1000, 200, 40, ?

- (a) 10 (b) 20 (c) 15 (d) 8

**व्याख्या (d)** शृंखला का क्रम निम्न प्रकार है

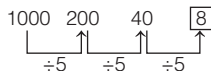

∴ अभीष्ट संख्या =  $40 \div 5 = 8$

● **उदाहरण 8.** निम्नलिखित शृंखला में प्रश्नवाचक चिह्न (?) के स्थान पर क्या आएगा ?

2160, 360, 72, 18, ?

- (a) 7 (b) 6  
(c) 9 (d) 3

**व्याख्या (b)** शृंखला का क्रम निम्न प्रकार है

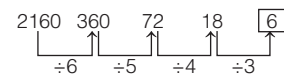

अतः प्रश्नवाचक चिह्न (?) के स्थान पर 6 आएगा।

### 5. नियत गुणा तथा नियत जोड़ शृंखला

यदि किसी संख्या शृंखला की प्रथम और अन्तिम संख्याओं में बहुत अधिक अन्तर हो और उसकी प्रत्येक संख्या में क्रमशः किसी निश्चित संख्या से गुणा करके कोई निश्चित संख्या जोड़ने पर क्रमशः अगली संख्याएँ प्राप्त होती हों, तो वह संख्या शृंखला नियत गुणा तथा नियत जोड़ शृंखला कहलाती है।

● **उदाहरण 9.** निम्नलिखित शृंखला में प्रश्नवाचक चिह्न (?) के स्थान पर क्या आएगा? (SSC 10+2 2017)

1, 6, 21, 66, ?

- (a) 250 (b) 201 (c) 310 (d) 308

**व्याख्या (b)** शृंखला का क्रम निम्न प्रकार है

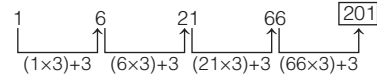

अतः प्रश्नवाचक चिह्न (?) के स्थान पर 201 आएगा।

### 6. नियत गुणा तथा बढ़ते क्रम में जोड़ शृंखला

यदि किसी संख्या शृंखला की प्रथम तथा अन्तिम संख्याओं में बहुत अधिक अन्तर हो और उसकी प्रत्येक संख्या में क्रमशः एक निश्चित संख्या से गुणा करके बढ़ते क्रम में संख्या जोड़ने पर क्रमशः अगली संख्याएँ प्राप्त होती हों, तो वह संख्या शृंखला नियत गुणा तथा बढ़ते क्रम में जोड़ शृंखला कहलाती है।

● **उदाहरण 10.** निम्नलिखित शृंखला में प्रश्नवाचक चिह्न (?) के स्थान पर क्या आएगा?

2, 5, 12, 27, 58, ?

- (a) 116 (b) 118 (c) 121 (d) 125

**व्याख्या (c)** शृंखला का क्रम निम्न प्रकार है

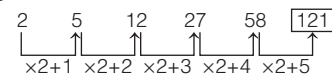

∴ अभीष्ट संख्या =  $58 \times 2 + 5 = 116 + 5 = 121$

### 7. बढ़ते क्रम में गुणा तथा नियत जोड़ शृंखला

यदि किसी संख्या शृंखला की प्रथम तथा अन्तिम संख्याओं में बहुत अधिक अन्तर हो और उसकी प्रत्येक संख्या में क्रमशः बढ़ते क्रम में किसी संख्या से गुणा करके कोई निश्चित संख्या जोड़ने पर क्रमशः अगली संख्याएँ प्राप्त होती हों, तो वह संख्या शृंखला बढ़ते क्रम में गुणा तथा नियत जोड़ शृंखला कहलाती है।

● **उदाहरण 11.** निम्नलिखित शृंखला में प्रश्नवाचक चिह्न (?) के स्थान पर क्या आएगा ?

3, 5, 12, 38, 154, ?

- (a) 310 (b) 772 (c) 618 (d) 464

**व्याख्या (b)** शृंखला का क्रम निम्न प्रकार है

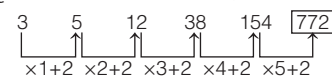

∴ अभीष्ट संख्या =  $154 \times 5 + 2 = 770 + 2 = 772$

## 8. बढ़ते क्रम में गुणा तथा बढ़ते क्रम में जोड़ शृंखला

यदि किसी संख्या शृंखला की प्रथम और अन्तिम संख्याओं में अन्तर बहुत अधिक हो और उसकी प्रत्येक संख्या में क्रमशः बढ़ते क्रम में संख्या से गुणा करके बढ़ते क्रम में कोई संख्या जोड़ने पर अगली संख्याएँ प्राप्त होती हों, तो वह संख्या शृंखला बढ़ते क्रम में गुणा तथा बढ़ते क्रम में जोड़ शृंखला कहलाती है।

- **उदाहरण 12.** निम्नलिखित शृंखला में प्रश्नवाचक चिह्न (?) के स्थान पर क्या आएगा?

2, 3, 8, 27, 112, ?  
(a) 565 (b) 225 (c) 333 (d) 448

**व्याख्या (a)** शृंखला का क्रम निम्न प्रकार है

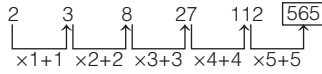

∴ अभीष्ट संख्या =  $112 \times 5 + 5 = 560 + 5 = 565$

## 9. नियत गुणा तथा नियत घटाव शृंखला

यदि दी गई किसी संख्या शृंखला की प्रथम तथा अन्तिम संख्याओं में बहुत अधिक अन्तर हो और उसकी प्रत्येक संख्या में क्रमशः किसी निश्चित संख्या से गुणा करने एवं किसी निश्चित संख्या को घटाने पर क्रमशः अगली संख्याएँ प्राप्त होती हों, तो वह संख्या शृंखला नियत गुणा तथा नियत घटाव शृंखला हो सकती है।

- **उदाहरण 13.** निम्नलिखित शृंखला में प्रश्नवाचक चिह्न (?) के स्थान पर क्या आएगा? (SSC 10+2 2012)

5, 22, 107, ?, 2657  
(a) 230 (b) 1627 (c) 728 (d) 532

**व्याख्या (d)** शृंखला का क्रम निम्न प्रकार है

$5 \times 5 - 3 = 25 - 3 = 22$   
 $\Rightarrow 22 \times 5 - 3 = 110 - 3 = 107$   
 $\Rightarrow 107 \times 5 - 3 = 535 - 3 = 532$   
 $\Rightarrow 532 \times 5 - 3 = 2660 - 3 = 2657$

## 10. नियत गुणा तथा बढ़ते क्रम में घटाव शृंखला

यदि किसी संख्या शृंखला की प्रथम तथा अन्तिम संख्याओं में अन्तर बहुत अधिक हो और उसकी प्रत्येक संख्या में क्रमशः किसी निश्चित संख्या से गुणा करके बढ़ते क्रम में कोई संख्या घटाने पर क्रमशः अगली संख्याएँ प्राप्त होती हों, तो वह संख्या शृंखला नियत गुणा तथा बढ़ते क्रम में घटाव शृंखला कहलाती है।

- **उदाहरण 14.** निम्नलिखित शृंखला में प्रश्नवाचक चिह्न (?) के स्थान पर क्या आएगा?

4, 7, 12, 21, 38, ?  
(a) 76 (b) 75 (c) 74 (d) 71

**व्याख्या (d)** शृंखला का क्रम निम्न प्रकार है

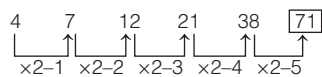

∴ अभीष्ट संख्या =  $38 \times 2 - 5 = 76 - 5 = 71$

## 11. बढ़ते क्रम में गुणा तथा नियत घटाव शृंखला

यदि किसी संख्या शृंखला की प्रथम तथा अन्तिम संख्याओं में अन्तर बहुत अधिक हो और उसकी प्रत्येक संख्या में क्रमशः बढ़ते क्रम में संख्या से गुणा करके कोई निश्चित संख्या घटाने पर क्रमशः अगली संख्याएँ प्राप्त होती हों, तो वह संख्या शृंखला बढ़ते क्रम में गुणा तथा नियत घटाव शृंखला कहलाती है।

- **उदाहरण 15.** निम्नलिखित शृंखला में प्रश्नवाचक चिह्न (?) के स्थान पर क्या आएगा?

2, 2, 4, 14, 68, ?  
(a) 128 (b) 526 (c) 406 (d) 302

**व्याख्या (c)** शृंखला का क्रम निम्न प्रकार है

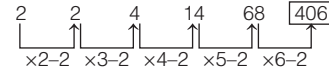

∴ अभीष्ट संख्या =  $68 \times 6 - 2 = 408 - 2 = 406$

## 12. बढ़ते क्रम में गुणा तथा बढ़ते क्रम में घटाव शृंखला

यदि किसी संख्या शृंखला की प्रथम तथा अन्तिम संख्याओं में अन्तर बहुत अधिक हो और उसकी प्रत्येक संख्या में क्रमशः बढ़ते क्रम में संख्या से गुणा करके बढ़ते क्रम में किसी संख्या को घटाने पर क्रमशः अगली संख्याएँ प्राप्त हों, तो वह संख्या शृंखला बढ़ते क्रम में गुणा तथा बढ़ते क्रम में घटाव शृंखला कहलाती है।

- **उदाहरण 16.** निम्नलिखित शृंखला में प्रश्नवाचक चिह्न (?) के स्थान पर क्या आएगा?

3, 5, 13, 49, 241, ?  
(a) 1200 (b) 1441  
(c) 4411 (d) 1446

**व्याख्या (b)** शृंखला का क्रम निम्न प्रकार है

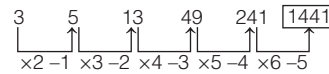

∴ अभीष्ट संख्या =  $241 \times 6 - 5 = 1446 - 5 = 1441$

## 13. गुणा तथा भाग शृंखला

यदि किसी संख्या शृंखला में क्रमशः बारी-बारी से गुणा तथा भाग करने पर अगला पद प्राप्त हो, तो वह संख्या शृंखला, गुणा तथा भाग शृंखला कहलाती है।

- **उदाहरण 17.** निम्नलिखित शृंखला में प्रश्नवाचक चिह्न (?) के स्थान पर क्या आएगा?

12, 36, 18, 54, 27, ?  
(a) 81 (b) 9  
(c) 18 (d) 108

**व्याख्या (a)** शृंखला का क्रम निम्न प्रकार है

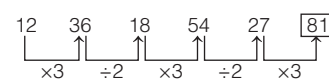

∴ अभीष्ट संख्या =  $27 \times 3 = 81$



### 14. वर्ग श्रृंखला

यदि किसी श्रृंखला के सभी पद एक निश्चित क्रम में किसी-न-किसी संख्या के वर्ग हों, तो वह संख्या श्रृंखला, वर्ग श्रृंखला कहलाती है।

- **उदाहरण 18.** एक अनुक्रम दिया गया है, जिसमें एक संख्या लुप्त है। दिए गए विकल्पों में से वह सही विकल्प चुनिए, जो अनुक्रम को पूरा करे। (SSC CGL 2016)

49, 64, ?, 100, 121

- (a) 74 (b) 80  
(c) 75 (d) 81

**व्याख्या (d)** श्रृंखला का क्रम निम्न प्रकार है

$$\begin{array}{cccccc} 49 & 64 & \boxed{81} & 100 & 121 & \\ \downarrow & \downarrow & \downarrow & \downarrow & \downarrow & \\ (7)^2 & (8)^2 & (9)^2 & (10)^2 & (11)^2 & \end{array}$$

∴ अभीष्ट संख्या =  $(9)^2 = 81$

### 15. घन श्रृंखला

यदि किसी संख्या श्रृंखला के सभी पद एक निश्चित क्रम में किसी-न-किसी संख्या के घन हों, तो वह संख्या श्रृंखला, घन श्रृंखला कहलाती है।

- **उदाहरण 19.** नीचे दी गई श्रृंखला में खाली स्थान पर कौन-सी संख्या आएगी? (UPSSSC सम्मिलित व्यायाम प्रशिक्षक अधिकारी भर्ती परीक्षा 2019)

1, 8, 27, 64, 125, ..., 343

- (a) 216 (b) 225  
(c) 250 (d) 206

**व्याख्या (a)** श्रृंखला का क्रम निम्नवत् है

$$\begin{array}{cccccc} 1 & 8 & 27 & 64 & 125 & 216 & 343 \\ \downarrow & \downarrow & \downarrow & \downarrow & \downarrow & \downarrow & \downarrow \\ 1^3 & 2^3 & 3^3 & 4^3 & 5^3 & 6^3 & 7^3 \end{array}$$

अतः दी गई श्रृंखला में खाली स्थान पर 216 आएगा।

**नोट** यहाँ प्रथम सात प्राकृतिक संख्याओं के घन की श्रृंखला दी गई है।

### 16. वर्ग योग श्रृंखला

यदि किसी संख्या श्रृंखला की प्रारम्भिक दो संख्याओं में अन्तर बहुत कम तथा अन्तिम दो संख्याओं में अन्तर बहुत अधिक हो और एक निश्चित क्रम में संख्याओं के वर्गों का योग करने पर अगली संख्याएँ प्राप्त हो, तो वह संख्या श्रृंखला वर्ग योग श्रृंखला कहलाती है।

- **उदाहरण 20.** निम्नलिखित श्रृंखला में प्रश्नवाचक चिह्न (?) के स्थान पर क्या आएगा? (SSC CPO 2017)

534, 543, 559, 584, 620, ?

- (a) 648 (b) 676  
(c) 669 (d) 671

**व्याख्या (c)** श्रृंखला का क्रम निम्न प्रकार है

$$\begin{array}{cccccc} 534 & 543 & 559 & 584 & 620 & \boxed{669} \\ \uparrow & \uparrow & \uparrow & \uparrow & \uparrow & \uparrow \\ + (3)^2 & + (4)^2 & + (5)^2 & + (6)^2 & + (7)^2 & \end{array}$$

∴ अभीष्ट संख्या =  $620 + (7)^2 = 669$

### 17. घन योग श्रृंखला

यदि किसी संख्या श्रृंखला की आरम्भिक दो संख्याओं में अन्तर बहुत कम तथा अन्तिम दो संख्याओं में अन्तर बहुत अधिक हो और एक निश्चित क्रम संख्याओं के घनों का योग करने पर अगली संख्याएँ प्राप्त होती हों, तो वह संख्या श्रृंखला, घन योग श्रृंखला कहलाती है।

- **उदाहरण 21.** निम्नलिखित संख्या श्रृंखला में प्रश्नवाचक चिह्न (?) के स्थान पर क्या आएगा? (UP Police SI 2017)

7, 8, 16, 43, ?

- (a) 117 (b) 107 (c) 87 (d) 127

**व्याख्या (b)** श्रृंखला का क्रम निम्न प्रकार है

$$\begin{array}{cccccc} 7 & 8 & 16 & 43 & \boxed{107} \\ \uparrow & \uparrow & \uparrow & \uparrow & \uparrow \\ +1^3 & +2^3 & +3^3 & +4^3 & \end{array}$$

∴ अभीष्ट संख्या =  $43 + (4)^3 = 107$

### 18. अभाज्य संख्या श्रृंखला

एक निश्चित क्रम में अभाज्य संख्याओं की श्रृंखला, अभाज्य संख्या श्रृंखला हो सकती है।

- **उदाहरण 22.** निम्नलिखित श्रृंखला में प्रश्नवाचक चिह्न (?) के स्थान पर क्या आएगा?

11, 13, 17, 19, 23, 29, ?

- (a) 30 (b) 31 (c) 32 (d) 33

**व्याख्या (b)** श्रृंखला का क्रम निम्न प्रकार है

$$\begin{array}{cccccc} 11 & 13 & 17 & 19 & 23 & 29 & \boxed{31} \\ \uparrow & \uparrow & \uparrow & \uparrow & \uparrow & \uparrow & \uparrow \\ \text{आगे की} & \text{आगे की} & \text{आगे की} & \text{आगे की} & \text{आगे की} & \text{आगे की} & \text{आगे की} \\ \text{अभाज्य} & \text{अभाज्य} & \text{अभाज्य} & \text{अभाज्य} & \text{अभाज्य} & \text{अभाज्य} & \text{अभाज्य} \\ \text{संख्या} & \text{संख्या} & \text{संख्या} & \text{संख्या} & \text{संख्या} & \text{संख्या} & \text{संख्या} \end{array}$$

∴ अभीष्ट संख्या = 29 के बाद की अभाज्य संख्या = 31

### 19. संख्या के अंकों की संक्रिया श्रृंखला

दी गई संख्या श्रृंखला की संख्याओं के अंकों में योग, गुणन, भाग, घटाव की क्रिया द्वारा श्रृंखला की अगली संख्या को ज्ञात किया जा सके, तो इस प्रकार बनने वाली श्रृंखला को संख्या के अंकों की संक्रिया श्रृंखला कहा जाता है।

- **उदाहरण 23.** निम्नलिखित श्रृंखला में प्रश्नवाचक चिह्न (?) के स्थान पर क्या आएगा?

77, 49, 36, 18, ?

- (a) 10 (b) 12 (c) 8 (d) 16

**व्याख्या (c)** श्रृंखला का क्रम निम्न प्रकार है

$$\begin{array}{cccccc} 77 & 49 & 36 & 18 & \boxed{8} \\ \uparrow & \uparrow & \uparrow & \uparrow & \uparrow \\ (7 \times 7) & (4 \times 9) & (3 \times 6) & (1 \times 8) & \end{array}$$

∴ अभीष्ट संख्या =  $18 \Rightarrow 1 \times 8 = 8$

### 20. संख्या की स्थानीयता की संक्रिया श्रृंखला

जब किसी दी गई संख्या श्रृंखला की संख्याओं के अंकों के स्थान के आधार पर उनमें योग, गुणन, भाग, घटाव की क्रिया द्वारा श्रृंखला की मध्य संख्याओं को ज्ञात किया जा सके, तो इस प्रकार बनने वाली श्रृंखला को संख्या की स्थानीयता की संक्रिया श्रृंखला कहते हैं।

● **उदाहरण 24.** निम्नलिखित श्रृंखला में प्रश्नवाचक चिह्न (?) के स्थान पर क्या आएगा?

- 3, 15, 5, 35, 7, 63, ?  
 (a) 10 (b) 126 (c) 9 (d) 84

**व्याख्या (c)** श्रृंखला का क्रम निम्न प्रकार है

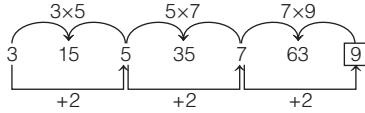

∴ अभीष्ट संख्या = 7 + 2 = 9

### 21. अन्तराल श्रृंखला

यदि दी गई किसी संख्या श्रृंखला की पहली, तीसरी, पाँचवीं, सातवीं, ..... संख्याओं में एक निश्चित संख्या को जोड़ने या घटाने या उस निश्चित संख्या से गुणा करने या भाग देने पर क्रमशः दूसरी, चौथी, छठी, आठवीं, ..... संख्याएँ प्राप्त होती हों और दूसरी, चौथी, छठी, ..... संख्याओं में एक दूसरी किसी निश्चित संख्या को जोड़ने या घटाने या उस निश्चित संख्या से गुणा करने या भाग देने से क्रमशः तीसरी, पाँचवीं, सातवीं, ..... संख्याएँ प्राप्त हों, तो वह संख्या श्रृंखला अन्तराल श्रृंखला हो सकती है।

● **उदाहरण 25.** निम्नलिखित श्रृंखला में प्रश्नवाचक चिह्न (?) के स्थान पर क्या आएगा? (SSC CGL 2015)

- 36, 34, 30, 28, 24, ?  
 (a) 20 (b) 22 (c) 26 (d) 23

**व्याख्या (b)** श्रृंखला का क्रम निम्न प्रकार है

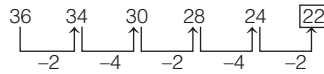

∴ अभीष्ट संख्या = 22

● **उदाहरण 26.** निम्नलिखित श्रृंखला में प्रश्नवाचक चिह्न (?) के स्थान पर क्या आएगा?

- 2, 4, 12, 24, 72, 144, ?  
 (a) 228 (b) 432 (c) 182 (d) 864

**व्याख्या (b)** श्रृंखला का क्रम निम्न प्रकार है

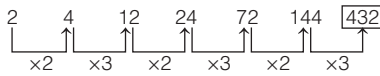

∴ अभीष्ट संख्या = 144 × 3 = 432

### 22. मिश्रित (एकान्तर) श्रृंखला

यदि दी गई किसी संख्या श्रृंखला की पहली, तीसरी, पाँचवीं, ..... संख्याओं में एक निश्चित संख्या को जोड़ने या घटाने या गुणा करने या भाग देने पर क्रमशः तीसरी, पाँचवीं, सातवीं, ..... संख्याएँ प्राप्त होती हों और दूसरी, चौथी, छठी, ..... संख्याओं में किसी दूसरी निश्चित संख्या को जोड़ने या घटाने या गुणा करने या भाग देने पर क्रमशः चौथी, छठी, आठवीं, ..... संख्याएँ प्राप्त होती हों, तो वह संख्या श्रृंखला, मिश्रित श्रृंखला हो सकती है।

● **उदाहरण 27.** निम्नलिखित श्रृंखला में प्रश्नवाचक चिह्न (?) के स्थान पर क्या आएगा? (MAT 2015)

- 0, 2, 3, 5, 8, 10, 15, 17, 24, 26, ?  
 (a) 28 (b) 30 (c) 32 (d) 35

**व्याख्या (d)** श्रृंखला का क्रम निम्न प्रकार है

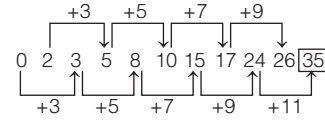

अतः प्रश्नवाचक चिह्न (?) के स्थान पर 35 आएगा।

● **उदाहरण 28.** निम्नलिखित श्रृंखला में प्रश्नवाचक चिह्न (?) के स्थान पर क्या आएगा? (SSC CPO 2017)

- 2, 6, 4, 9, 8, 13, 16, 18, 32, ?  
 (a) 24 (b) 26 (c) 22 (d) 28

**व्याख्या (a)** श्रृंखला का क्रम निम्न प्रकार है

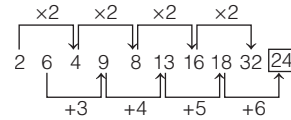

∴ अभीष्ट संख्या = 18 + 6 = 24

● **उदाहरण 29.** निम्नलिखित श्रृंखला में प्रश्नवाचक चिह्न (?) के स्थान पर क्या आएगा?

- 62, 64, 30, 32, 14, 16, ?  
 (a) 6 (b) 8 (c) 10 (d) 12

**व्याख्या (a)** श्रृंखला का क्रम निम्न प्रकार है

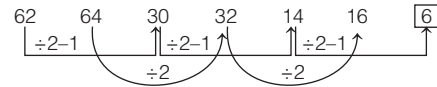

∴ अभीष्ट संख्या = 14 + 2 - 1 = 7 - 1 = 6

### 23. नई श्रृंखला

इसके अन्तर्गत एक संख्या श्रृंखला दी गई होती है। इसके नीचे एक और संख्या श्रृंखला दी गई होती है, जिसकी पहली संख्या दी गई होती है परन्तु अन्य संख्याओं के स्थान पर (A), (B), (C), (D) और (E) अक्षर लिखे होते हैं। ऊपर दी गई श्रृंखला में संख्याएँ बाएँ से दाएँ किसी गणितीय नियमानुसार व्यवस्थित होती हैं। आपको उसी गणितीय नियम का पालन करते हुए (A), (B), (C), (D) और (E) के स्थान पर आने वाली संख्याओं को प्रश्नानुसार ज्ञात करना होता है।

● **उदाहरण 30.** 2 7 12 17 22 27

3 (A) (B) (C) (D) (E)

(D) के स्थान पर कौन-सी संख्या आएगी?

- (a) 18 (b) 19 (c) 20 (d) 23

**व्याख्या (d)** श्रृंखला का क्रम निम्न प्रकार है

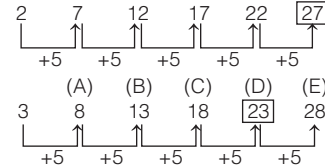

∴ अभीष्ट संख्या = 18 + 5 = 23

**नोट** उपरोक्त के अतिरिक्त भी श्रृंखलाओं का क्रम कुछ मिली-जुली संक्रियाओं पर आधारित हो सकता है अर्थात् इनमें दो या दो से अधिक संक्रियाओं को करने पर अगली संख्या प्राप्त होती है।

जैसे (i)

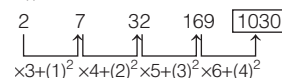

(ii)

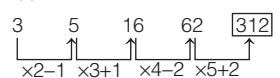

# प्रश्नावली 5.1

**निर्देश** (प्र. सं. 1-102) निम्न प्रश्नों में दी गई श्रृंखला को पूर्ण करने के लिए लुप्त संख्या को ज्ञात कीजिए।

1. 1, 3, 6, 5, 7, 10, 11, 13, 16, ..... 21, 24  
(a) 17 (b) 19 (c) 15 (d) इनमें से कोई नहीं  
*(Chattisgarh Patwari 2019)*
2. 3, 7, 11, 15, .....  
(a) 18 (b) 21 (c) 23 (d) 19  
*(SSC Steno 2019)*
3. 16, 15, 12, 7, .....  
(a) 2 (b) -2 (c) 1 (d) 0  
*(SSC Steno 2019)*
4. 43, 48, 58, 73, .....  
(a) 78 (b) 93 (c) 83 (d) 88  
*(SSC Steno 2019)*
5. 4, 5, 14, 39, 88, 169, ...  
(a) 290 (b) 200 (c) 299 (d) 209  
*(SSC Steno 2019)*
6. 100, 105, 111, 118, 126, 135, ...  
(a) 147 (b) 144 (c) 146 (d) 145  
*(UPSSSC अधीनस्थ कृषि सेवा प्राविधिक सहायक भर्ती परीक्षा 2019)*
7. 6, 9, 13, 18, 24, ?  
(a) 31 (b) 34 (c) 29 (d) 28  
*(SSC 10+2 2018)*
8. 152, 148, 156, 152, .....  
(a) 158 (b) 160 (c) 156 (d) 162  
*(RRB ग्रुप डी परीक्षा 2018)*
9. 0, 2, 6, 12, 20, 30, 42, ?  
(a) 64 (b) 50 (c) 56 (d) 60  
*(UP Police Constable 2018)*
10. 16, 19, 24, 31, 40, ?  
(a) 63 (b) 62 (c) 50 (d) 51  
*(RRB ग्रुप डी परीक्षा 2018)*
11. 1, 4, 2, 3, 2, ?  
(a) 2 (b) 5 (c) 3 (d) 4  
*(SSC CPO 2017)*
12. 507, 251, ....., 59, 27, 11  
(a) 117 (b) 133 (c) 123 (d) इनमें से कोई नहीं  
*(CGPSC Revenue Inspector 2016)*
13. 5, 11, 17, 25, 33, 43, ?  
(a) 49 (b) 51 (c) 52 (d) 53  
*(SSC CGL 2016)*
14. 50, 49.5, ?, 45.5, 42, 37.5  
(A) 49 (B) 48 (C) 47.5 (D) 46  
(a) B (b) C (c) A (d) D  
*(RRB NTPC फेज-I परीक्षा 2016)*
15. 165, 195, 255, 285, 345, ?  
(a) 453 (b) 455 (c) 535 (d) 375 (e) इनमें से कोई नहीं  
*(CGPSC 2017)*
16. 16, 23, ?, 40, 50, 61  
(a) 30 (b) 31 (c) 35 (d) 29  
*(UP Police SI 2014)*
17. 2, 3, 5, 9, 17, ?  
(a) 34 (b) 31 (c) 32 (d) 33  
*(SSC CGL 2013)*
18. 36, 34, 30, 28, 24, ?  
(a) 23 (b) 26 (c) 20 (d) 22  
*(SSC Steno 2013)*
19. 1, 13, 37, 73, ?  
(a) 120 (b) 132 (c) 125 (d) 121  
*(UPPSC Pre 2014)*
20. 3, 4, 7, 11, 18, 29, ?  
(a) 31 (b) 39 (c) 43 (d) 47  
*(SSC CGL 2010)*
21. 2, 5, 8, 11, 14, ?  
(a) 17 (b) 16 (c) 15 (d) 18
22. 15, 17, 20, 22, 27, 29, ?, ?  
(a) 31, 38 (b) 36, 38 (c) 36, 43 (d) 38, 45  
*(SSC Steno 2011)*
23. 17, 14, 15, 12, 13, ?, ?  
(a) 10, 11 (b) 14, 11 (c) 11, 13 (d) 12, 15  
*(SSC 10+2 2010)*
24. 97, 86, 99, 88, 101, ?, ?  
(a) 88, 99 (b) 90, 103 (c) 121, 108 (d) 114, 103  
*(SSC (MTS) 2010)*
25. 36, 28, 24, 22, ?  
(a) 18 (b) 19 (c) 21 (d) 22  
*(SSC CPO 2010)*
26. 7, 9, 13, 21, 37, ?  
(a) 58 (b) 63 (c) 69 (d) 72  
*(SSC CPO 2010)*
27. 27, 32, 30, 35, 33, ?  
(a) 28 (b) 31 (c) 36 (d) 38  
*(SSC 10+2 2011)*
28. 71, 59, 48, 38, 29, ?  
(a) 18 (b) 21 (c) 20 (d) 12  
*(SSC 10+2 2011)*
29. 3, 5, 9, 17, ?  
(a) 65 (b) 26 (c) 42 (d) 33  
*(SSC CGL 2015)*
30. 720, 180, 176, 44, 40, 10, ?, ?  
(a) 6, 1.5 (b) 4, 2 (c) 8, 6 (d) 6, 4  
*(SSC Steno 2015)*
31. 1, 1, 2, 6, 24, ?  
(a) 58 (b) 68 (c) 84 (d) 120  
*(SSC (MTS) 2010)*
32. 285, 253, 220, 186, ?  
(a) 122 (b) 153 (c) 151 (d) 157  
*(SSC CGL 2016)*
33. 3, 6, 18, 72, ?, 2160  
(a) 144 (b) 216 (c) 288 (d) 360  
*(SSC 10+2 2017)*
34. 3, 12, 48, ?  
(a) 96 (b) 184 (c) 192 (d) 384  
*(SSC 10+2 2010)*
35. 8, 24, 12, ?, 18, 54  
(a) 28 (b) 36 (c) 46 (d) 38  
*(SSC Delhi Police Constable 2016)*
36. 5, 3, 8, 11, 19, ?  
(a) 43 (b) 37 (c) 25 (d) 30  
*(Uttarakhand Police SI 2012 )*
37. 1, 4, 27, 16, ?, 36, 343  
(a) 25 (b) 87 (c) 125 (d) 30  
*(Delhi Police Constable 2014)*
38. 16, 36, 64, ?  
(a) 81 (b) 90 (c) 100 (d) 121  
*(SSC CGL 2010)*
39. 975, 864, 753, 642, ?  
(a) 431 (b) 314 (c) 531 (d) 532  
*(Delhi Police Constable 2014)*
40. 0, 6, 24, 60, ?, 210  
(a) 117 (b) 119 (c) 120 (d) 153  
*(SSC 10+2 2014)*
41. 2, 9, 28, 65, ?  
(a) 121 (b) 195 (c) 126 (d) 103  
*(BSSC CGL 2014)*
42. 7, 25, 61, 121, ?  
(a) 210 (b) 211 (c) 212 (d) 209  
*(BSSC CGL 2014)*
43. 198, 202, 211, 227, ?  
(a) 236 (b) 252 (c) 275 (d) 245  
*(BSSC CGL 2014)*

44. 0, 7, 26, 63, ? (SSC CGL 2015)  
(a) 87 (b) 96 (c) 123 (d) 124
45. 4, 9, 16, ?, 36 (UPSSSC ग्राम विकास अधिकारी पुनर्परीक्षा 2016)  
(a) 20 (b) 26 (c) 25 (d) 30
46. 1, 5, 14, 30, ? (SSC CGL 2013)  
(a) 54 (b) 55 (c) 56 (d) 57
47. 10, 33, 102, 309, ? (SSC Steno 2013)  
(a) 1030 (b) 1050 (c) 928 (d) 930
48. 230, 246, 271, 307, ? (SSC CGL 2010)  
(a) 412 (b) 356 (c) 518 (d) 612
49. 49, 7, 64, 8, ?, 13 (SSC CGL 2013)  
(a) 196 (b) 169 (c) 81 (d) 100
50. 113, 225, 449, ?, 1793 (SSC CGL 2010)  
(a) 897 (b) 789 (c) 987 (d) 978
51. 7, ?, 21, 31, 43 (UPSC (CSAT) 2015)  
(a) 11 (b) 12 (c) 13 (d) 14
52. 1, 8, 4, 27, 9, ? (IB (ACIO) 2017)  
(a) 8 (b) 9 (c) 64 (d) 16
53. 6, 24, 60, 120, 210, ? (UPPSC (RO) 2018)  
(a) 324 (b) 336 (c) 428 (d) 400
54. 0.2, 0.16, 0.072, 0.0256, ? (SSC CPO 2016)  
(a) 0.0008 (b) 0.008 (c) 0.08 (d) 0.8
55. 1, 5, 21, 57, ?, 221 (SSC Steno 2015)  
(a) 126 (b) 108 (c) 96 (d) 121
56. 4, 23, 60, 121, ? (UKPSC (Lower) 2016)  
(a) 212 (b) 242 (c) 221 (d) 241
57. 100, 50, 52, 26, 28, ?, 16, 8 (Uttarakhand Police SI 2015)  
(a) 30 (b) 36 (c) 14 (d) 32
58. 5, 11, 17, 23, 31, ? (MP Police SI 2014)  
(a) 26 (b) 14 (c) 37 (d) 41
59. 2, 6, 8, 16, 30, 54, ? (SSC 10+2 2014)  
(a) 74 (b) 88 (c) 100 (d) 110
60. 29, 38, 47, ? (SSC CGL 2013)  
(a) 59 (b) 56 (c) 52 (d) 58
61. 2, 7, 4, 21, 6, 43, 8, ? (UPSSSC सम्मिलित व्यायाम प्रशिक्षक अधिकारी भर्ती परीक्षा 2018)  
(a) 64 (b) 37 (c) 73 (d) 46
62. 5, 11, 23, 47, 95, ? (SSC CGL 2013)  
(a) 190 (b) 191 (c) 161 (d) 169
63. 1, 0, 3, 2, 5, 6, ?, 12, 9, 20 (SSC CGL 2014)  
(a) 9 (b) 10 (c) 7 (d) 8
64. 7, 8, 18, 57, ?, 1165 (SSC CGL 2014)  
(a) 174 (b) 232 (c) 224 (d) 228
65. 7, 12, 22, 42, 82, ? (SSC CGL 2013)  
(a) 143 (b) 173 (c) 162 (d) 183
66. 15, 30, 45, 90, 135, 270, ? (UPPSC Pre 2014)  
(a) 320 (b) 340 (c) 400 (d) 405
67. 31, 13, 45, 54, ?, 63 (SSC Steno 2013)  
(a) 36 (b) 54 (c) 61 (d) 58
68. 1, 2, 2, 4, 3, 8, 7, 10, ? (SSC CGL 2015)  
(a) 9 (b) 8 (c) 11 (d) 13
69. 24, 35, 20, 31, 16, 27, ?, ? (SSC CPO 2015)  
(a) 8, 25 (b) 9, 9 (c) 12, 23 (d) 5, 30
70. 80, 10, 70, 15, 60, ? (UKPSC Lower 2016)  
(a) 20 (b) 25 (c) 30 (d) 50
71. 7, 51, 8, 65, 9, ? (SSC CPO 2016)  
(a) 10 (b) 12 (c) 79 (d) 81
72. 12, 6, 18, 9, 26, 13, 36, 18, ? (UPPCS Pre 2007)  
(a) 46 (b) 48 (c) 50 (d) 52
73. 3, 5, 6, 10, 9, 15, 12, ? (MPPCS Pre 2006)  
(a) 18 (b) 22 (c) 20 (d) 16
74. 8, 6, 12, 14, 9, 21, 23, 12, 36, 21, 9, ? (UPSSSC सम्मिलित व्यायाम प्रशिक्षक अधिकारी भर्ती परीक्षा 2018)  
(a) 28 (b) 31 (c) 35 (d) 30
75. 9720, 3240, 810, 162, 27, ?  
(a) 9 (b) 3.8 (c) 6 (d) 12
76. 2, 5, 16, 65, ?  
(a) 167 (b) 126 (c) 226 (d) 326
77. 3, 6, 11, 20, 37, 70, ?  
(a) 120 (b) 135 (c) 125 (d) 130
78. 2, 1, 1, 2, 7, 34, ?  
(a) 203 (b) 103 (c) 153 (d) 143
79. 102, 99, 104, 97, 106, ?  
(a) 96 (b) 95 (c) 100 (d) 94  
(e) इनमें से कोई नहीं
80. 104, 109, 99, 114, 94, ?  
(a) 69 (b) 124 (c) 120 (d) 78  
(e) इनमें से कोई नहीं
81. 2187, 729, 243, 81, 27, 9, ?  
(a) 36 (b) 3 (c) 18 (d) 6  
(e) इनमें से कोई नहीं
82. 3, 19, 97, 391, ?, 2359  
(a) 1084 (b) 1567 (c) 1177 (d) 1958  
(e) इनमें से कोई नहीं
83. 848, 422, 208, 100, 45, ? (SBI Clerk 2008)  
(a) 16.5 (b) 18 (c) 22.5 (d) 24  
(e) इनमें से कोई नहीं
84. 18, 8, 6, 9, 32, ? (SBI Clerk 2018)  
(a) 248 (b) 254 (c) 251 (d) 257  
(e) 260
85. 36, 18, 6, 3, 1, ? (SBI Clerk 2018)  
(a) 0.5 (b) 0.25 (c) 0.75 (d) 0.3  
(e) 1
86. 18, 29, 42, 53, ?, 77 (SBI Clerk 2018)  
(a) 63 (b) 64 (c) 65 (d) 66  
(e) 67
87. 1, 244, 163, 190, 181, ? (SBI Clerk 2018)  
(a) 178 (b) 184 (c) 187 (d) 190 (e) 193
88. 250, ?, 190, 167, 148, 131 (SBI Clerk 2018)  
(a) 215 (b) 217 (c) 223 (d) 221 (e) 219

89. 70000, 14000, 2800, ?, 112, 22.4  
(a) 640 (b) 420 (c) 560  
(e) इनमें से कोई नहीं
90. 3600, 725, 150, 35, 12, ?  
(a) 8 (b) 7.4 (c) 10.5  
(e) इनमें से कोई नहीं
91. 14, 16, 35, 109, 441, ?  
(a) 2651 (b) 2205 (c) 2315  
(e) इनमें से कोई नहीं
92. 5, 6, ?, 45, 184  
(a) 15 (b) 12 (c) 16  
(e) इनमें से कोई नहीं
93. 5, 11, 32, ?, 444  
(a) 108 (b) 109 (c) 96  
(e) इनमें से कोई नहीं
94. 62, 87, 187, 412, 812, ?  
(a) 1012 (b) 1437 (c) 1337  
(e) इनमें से कोई नहीं
95. 7, 8, 24, 105, 361, ?  
(a) 986 (b) 617 (c) 486  
(e) इनमें से कोई नहीं
96. 5, 6, 16, 57, 244, ?  
(a) 1225 (b) 992 (c) 964  
(e) इनमें से कोई नहीं
97. 11, 13, 17, 19, 23, ?, ?  
(a) 27 तथा 29 (b) 31 तथा 33 (c) 31 तथा 35 (d) 29 तथा 31  
(e) इनमें से कोई नहीं

(SBI Clerk 2010)

(d) 540

98. 522, 1235, 2661, 4800, 7652, 11217, ?

- (a) 15495 (b) 16208 (c) 14782 (d) 16921  
(e) इनमें से कोई नहीं

99. 4, 18, 48, 100, 180, 294, ?

- (a) 416 (b) 480 (c) 512 (d) 384  
(e) इनमें से कोई नहीं

100. 6, 13, 38, ?, 532, 2675

- (a) 129 (b) 123  
(c) 172 (d) 164  
(e) इनमें से कोई नहीं

(BOI PO 2010)

101. 13, 16, 22, 33, 51, ?

- (a) 89 (b) 78  
(c) 102 (d) 69  
(e) इनमें से कोई नहीं

(Andhra Bank PO 2009)

102. 980, 392, 156.8, ?, 25.088, 10.0352

- (a) 65.04 (b) 60.28  
(c) 62.72 (d) 63.85  
(e) इनमें से कोई नहीं

(PNB Clerk 2011)

103. नीचे दी गई दोनों श्रृंखलाएँ समान नियमानुसार व्यवस्थित हैं। दूसरी श्रृंखला में (D) के स्थान पर कौन-सी संख्या आएगी?

8 16 18 36 38

7 (A) (B) (C) (D)

- (a) 34 (b) 64 (c) 32 (d) 40

104. नीचे दी गई दोनों श्रृंखलाएँ समान नियमानुसार व्यवस्थित हैं। दूसरी श्रृंखला में (C) के स्थान पर कौन-सी संख्या आएगी?

3 8 18 38 78

5 (A) (B) (C) (D)

- (a) 54 (b) 56 (c) 58 (d) 60

(CGPSC 2017)

## उत्तर सहित व्याख्या

1. (b) श्रृंखला का क्रम निम्न प्रकार है

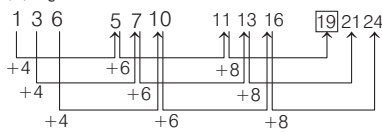

2. (d) श्रृंखला का क्रम निम्न प्रकार है

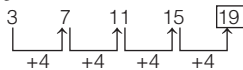

3. (d) श्रृंखला का क्रम निम्न प्रकार है

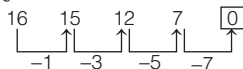

4. (b) श्रृंखला का क्रम निम्न प्रकार है

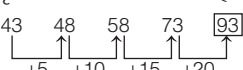

5. (a) श्रृंखला का क्रम निम्न प्रकार है

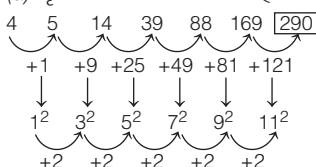

6. (d) श्रृंखला का क्रम निम्न प्रकार है

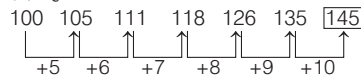

अतः दी गई श्रृंखला में अगली संख्या 145 होगी।

7. (a) श्रृंखला का क्रम निम्न प्रकार है

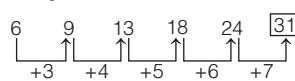

∴ ? = 31

8. (b) दी गई श्रेणी का क्रम निम्नवत् है

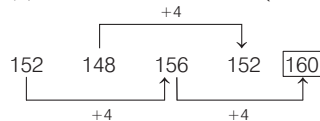

∴ अभीष्ट संख्या = 160

9. (c) श्रृंखला का क्रम निम्न प्रकार है

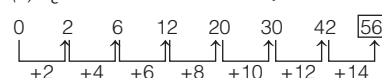

∴ ? = 56

10. (d) श्रृंखला का क्रम निम्न प्रकार है

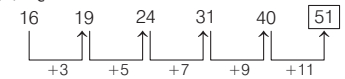

∴ ? = 51

11. (d) श्रृंखला का क्रम निम्न प्रकार है

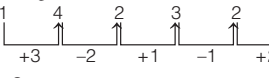

∴ ? = 4

12. (c) श्रृंखला का क्रम निम्न प्रकार है

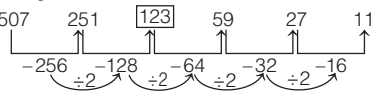

अतः रिक्त स्थान पर 123 आएगा।

13. (d) श्रृंखला का क्रम निम्न प्रकार है

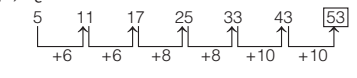

∴ ? = 53

14. (a) श्रृंखला का क्रम निम्न प्रकार है

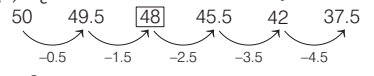

∴ ? = 48

15. (d) शृंखला का क्रम निम्न प्रकार है

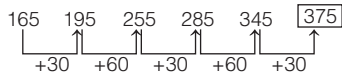

$\therefore ? = 375$

16. (b) शृंखला का क्रम निम्न प्रकार है

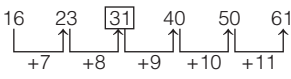

$\therefore ? = 31$

17. (d) शृंखला का क्रम निम्न प्रकार है

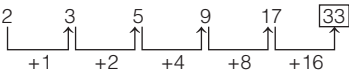

$\therefore ? = 33$

18. (d) शृंखला का क्रम निम्न प्रकार है

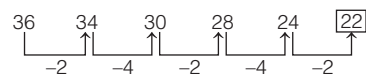

$\therefore ? = 22$

19. (d) शृंखला का क्रम निम्न प्रकार है

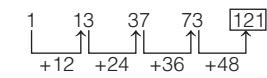

$\therefore ? = 121$

20. (d) शृंखला का क्रम निम्न प्रकार है

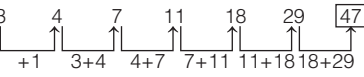

$\therefore ? = 47$

21. (a) शृंखला का क्रम निम्न प्रकार है

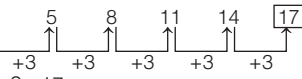

$\therefore ? = 17$

22. (b) शृंखला का क्रम निम्न प्रकार है

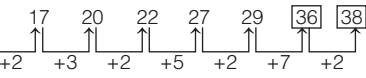

$\therefore ? = 36, 38$

23. (a) शृंखला का क्रम निम्न प्रकार है

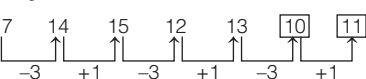

$\therefore ? = 10, 11$

24. (b) शृंखला का क्रम निम्न प्रकार है

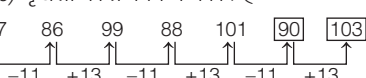

$\therefore ? = 90, 103$

25. (c) शृंखला का क्रम निम्न प्रकार है

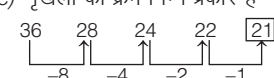

$\therefore ? = 21$

26. (c) शृंखला का क्रम निम्न प्रकार है

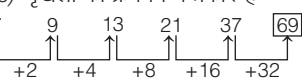

$\therefore ? = 69$

27. (d) शृंखला का क्रम निम्न प्रकार है

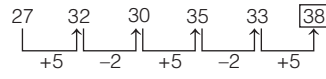

$\therefore ? = 38$

28. (b) शृंखला का क्रम निम्न प्रकार है

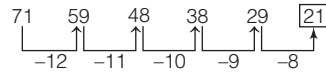

$\therefore ? = 21$

29. (d) शृंखला का क्रम निम्न प्रकार है

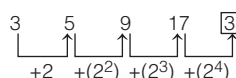

$\therefore ? = 33$

30. (a) शृंखला का क्रम निम्न प्रकार है

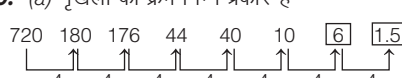

$\therefore ? = 6, 1.5$

31. (d) शृंखला का क्रम निम्न प्रकार है

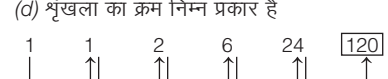

$\therefore ? = 120$

32. (c) शृंखला का क्रम निम्न प्रकार है

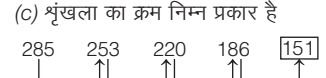

$\therefore ? = 151$

33. (d) शृंखला का क्रम निम्न प्रकार है

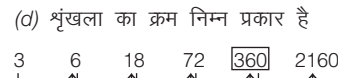

$\therefore ? = 360$

34. (c) शृंखला का क्रम निम्न प्रकार है

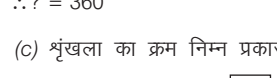

$\therefore ? = 192$

35. (b) शृंखला का क्रम निम्न प्रकार है

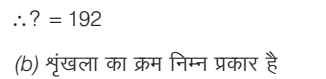

$\therefore ? = 36$

36. (d) शृंखला का क्रम निम्न प्रकार है

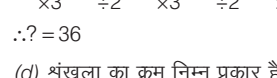

$\therefore ? = 30$

37. (c) शृंखला का क्रम निम्न प्रकार है

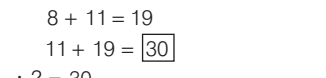

$\therefore ? = 125$

**नोट** यहाँ पर विषम संख्याओं का घन तथा सम संख्याओं का वर्ग दिया गया है। अर्थात् प्रश्नवाचक चिह्न (?) के स्थान पर संख्या 125 आएगी।

38. (c) शृंखला का क्रम निम्न प्रकार है

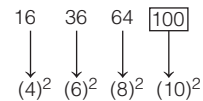

$\therefore ? = 100$

39. (c) शृंखला का क्रम निम्न प्रकार है

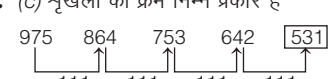

$\therefore ? = 531$

40. (c) शृंखला का क्रम निम्न प्रकार है

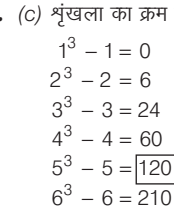

$\therefore ? = 120$

41. (c) शृंखला का क्रम निम्न प्रकार है

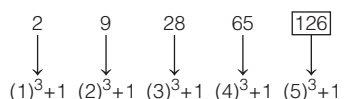

$\therefore ? = 126$

42. (b) शृंखला का क्रम निम्न प्रकार है

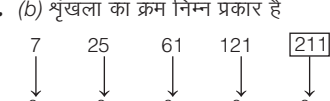

$\therefore ? = 211$

43. (b) शृंखला का क्रम निम्न प्रकार है

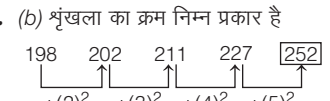

$\therefore ? = 252$

44. (d) शृंखला का क्रम निम्न प्रकार है

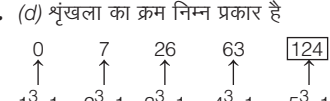

$\therefore ? = 124$

45. (c) शृंखला का क्रम निम्न प्रकार है

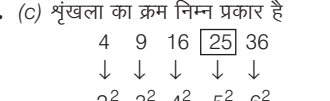

$\therefore ? = 25$

46. (b) शृंखला का क्रम निम्न प्रकार है

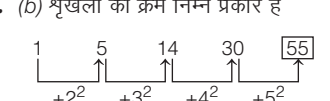

$\therefore ? = 55$



47. (d) शृंखला का क्रम निम्न प्रकार है

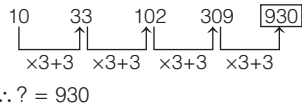

48. (b) शृंखला का क्रम निम्न प्रकार है

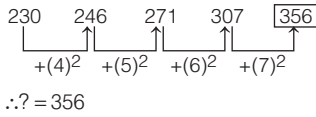

49. (b) शृंखला का क्रम निम्न प्रकार है

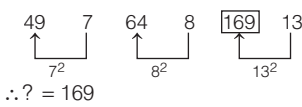

50. (a) शृंखला का क्रम निम्न प्रकार है

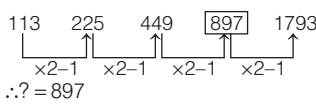

51. (c) शृंखला का क्रम निम्न प्रकार है

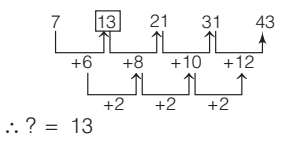

52. (c) शृंखला का क्रम निम्न प्रकार है

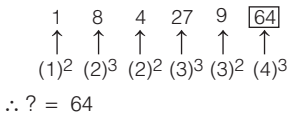

53. (b) शृंखला का क्रम निम्न प्रकार है

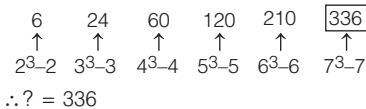

54. (b) दिया है, 0.2, 0.16, 0.072, 0.0256, 0.008

$\Rightarrow \frac{1}{5}, \frac{4}{25}, \frac{9}{125}, \frac{16}{625}, \frac{25}{3125}$   
 $\Rightarrow \frac{1^2}{5^1}, \frac{2^2}{5^2}, \frac{3^2}{5^3}, \frac{4^2}{5^4}, \frac{5^2}{5^5} \Rightarrow ? = 0.008$

55. (d) शृंखला का क्रम निम्न प्रकार है

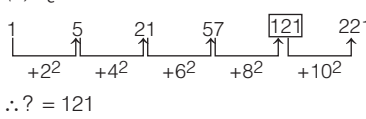

56. (a) शृंखला का क्रम निम्न प्रकार है

$2^3 - 4 = 8 - 4 = 4$   
 $3^3 - 4 = 27 - 4 = 23$   
 $4^3 - 4 = 64 - 4 = 60$   
 $5^3 - 4 = 125 - 4 = 121$   
 $6^3 - 4 = 216 - 4 = 212$

$\therefore ? = 212$

57. (c) शृंखला का क्रम निम्न प्रकार है

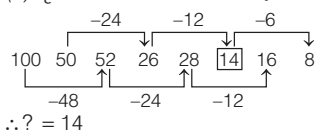

58. (c) शृंखला का क्रम निम्न प्रकार है

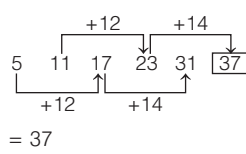

59. (c) शृंखला का क्रम निम्न प्रकार है

$2 + 6 \Rightarrow 8$   
 $2 + 6 + 8 \Rightarrow 16$   
 $6 + 8 + 16 = 30$   
 $8 + 16 + 30 \Rightarrow 54$   
 $16 + 30 + 54 \Rightarrow 100$

$\therefore ? = 100$

60. (b) शृंखला का क्रम निम्न प्रकार है

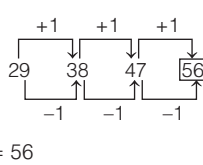

61. (c) शृंखला का क्रम निम्न प्रकार है

$2 \times 3 + 1 = 7$   
 $4 \times 5 + 1 = 21$   
 $6 \times 7 + 1 = 43$   
 $8 \times 9 + 1 = 73$

$\therefore ? = 73$

62. (b) शृंखला का क्रम निम्न प्रकार है

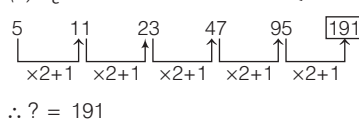

63. (c) शृंखला का क्रम निम्न प्रकार है

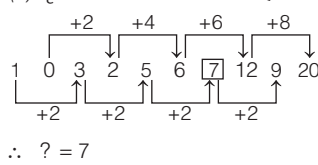

64. (b) शृंखला का क्रम निम्न प्रकार है

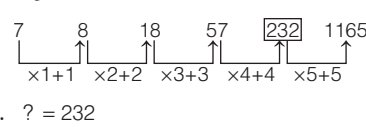

65. (c) शृंखला का क्रम निम्न प्रकार है

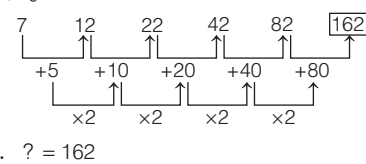

66. (d) शृंखला का क्रम निम्न प्रकार है

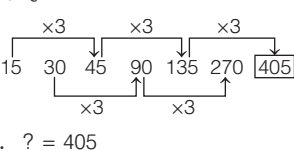

67. (a) शृंखला का क्रम निम्न प्रकार है

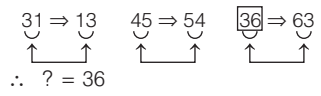

68. (c) शृंखला का क्रम निम्न प्रकार है

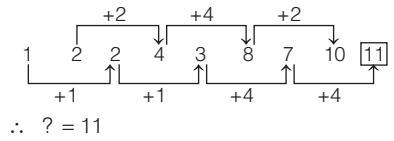

69. (c) शृंखला का क्रम निम्न प्रकार है

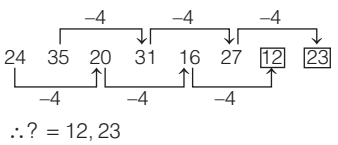

70. (a) शृंखला का क्रम निम्न प्रकार है

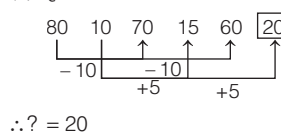

71. (c) शृंखला का क्रम निम्न प्रकार है

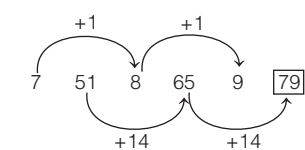

72. (b) शृंखला का क्रम निम्न प्रकार है

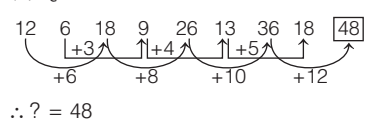

73. (c) शृंखला का क्रम निम्न प्रकार है

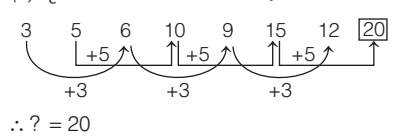

74. (c) दी गई संख्याएँ तीन-तीन के समूह के रूप में आगे बढ़ रही हैं तथा एक शृंखला का निर्माण कर रही हैं। प्रत्येक समूह की तीनों संख्याओं के बीच का सम्बन्ध निम्न प्रकार है (पहली संख्या - दूसरी संख्या + 1)

$\times 2 + \text{दूसरी संख्या} = \text{तीसरी संख्या}$

इस प्रकार,  
 $(8, 6, 12) \Rightarrow (8 - 6 + 1) \times 2 + 6 = 6 + 6 = 12$   
 $(14, 9, 21) \Rightarrow (14 - 9 + 1) \times 2 + 9 = 12 + 9 = 21$   
 $(23, 12, 36) \Rightarrow (23 - 12 + 1) \times 2 + 12 = 24 + 12 = 36$   
 $(21, 9, ?) \Rightarrow (21 - 9 + 1) \times 2 + 9 = 26 + 9 = 35$

$\therefore ? = 35$

75. (b) शृंखला का क्रम निम्न प्रकार है

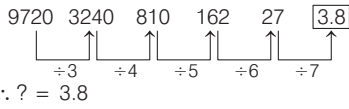

76. (d) शृंखला का क्रम निम्न प्रकार है

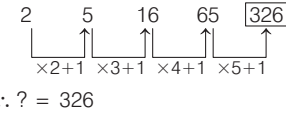

77. (b) शृंखला का क्रम निम्न प्रकार है

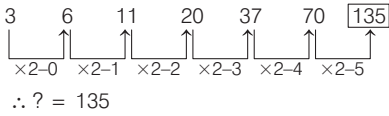

78. (a) शृंखला का क्रम निम्न प्रकार है

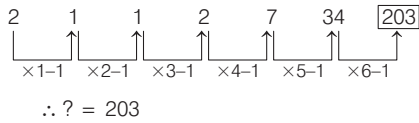

79. (b) शृंखला का क्रम निम्न प्रकार है

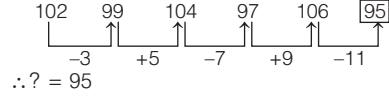

80. (e) शृंखला का क्रम निम्न प्रकार है

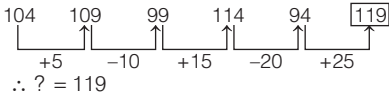

81. (b) शृंखला का क्रम निम्न प्रकार है

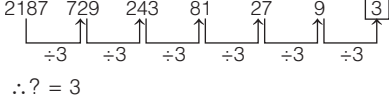

82. (c) शृंखला का क्रम निम्न प्रकार है

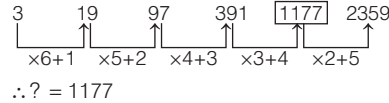

83. (a) शृंखला का क्रम निम्न प्रकार है

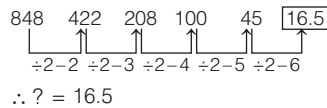

84. (c) शृंखला का क्रम निम्न प्रकार है

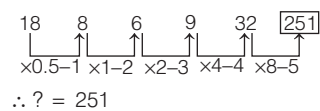

85. (a) शृंखला का क्रम निम्न प्रकार है

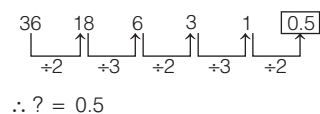

86. (d) शृंखला का क्रम निम्न प्रकार है

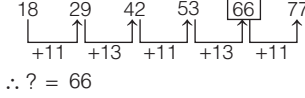

87. (b) शृंखला का क्रम निम्न प्रकार है

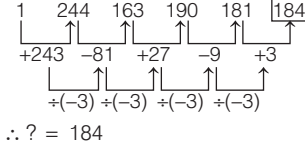

88. (e) शृंखला का क्रम निम्न प्रकार है

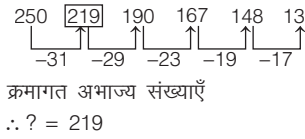

89. (c) शृंखला का क्रम निम्न प्रकार है

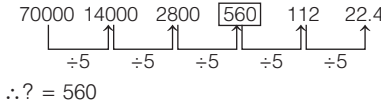

90. (b) शृंखला का क्रम निम्न प्रकार है

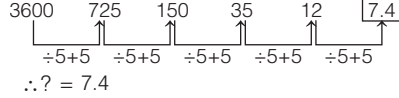

91. (d) शृंखला का क्रम निम्न प्रकार है

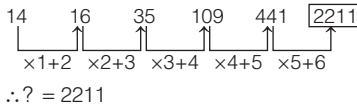

92. (e) शृंखला का क्रम निम्न प्रकार है

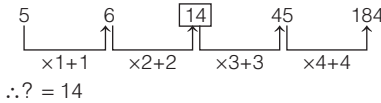

93. (a) शृंखला का क्रम निम्न प्रकार है

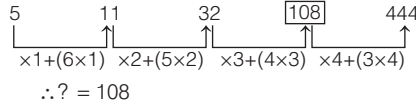

94. (b) शृंखला का क्रम निम्न प्रकार है

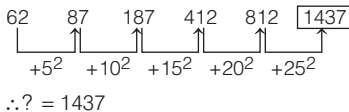

95. (a) शृंखला का क्रम निम्न प्रकार है

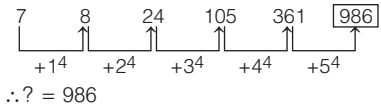

96. (d) शृंखला का क्रम निम्न प्रकार है

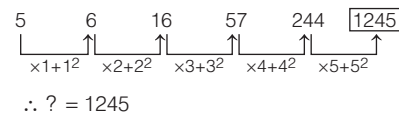

97. (e) शृंखला का क्रम निम्न प्रकार है

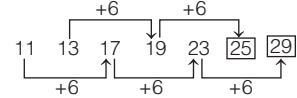

अतः प्रश्नवाचक चिह्नों के स्थान पर क्रमशः संख्या 25 और 29 आएँगी।

98. (a) शृंखला का क्रम निम्न प्रकार है

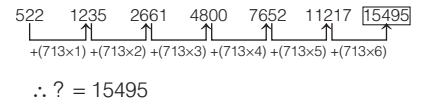

99. (e) शृंखला का क्रम निम्न प्रकार है

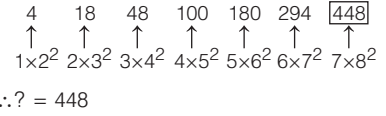

100. (a) शृंखला का क्रम निम्न प्रकार है

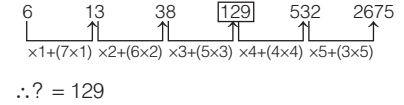

101. (b) शृंखला का क्रम निम्न प्रकार है

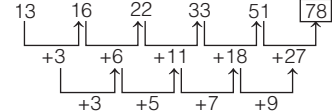

102. (c) शृंखला का क्रम निम्न प्रकार है

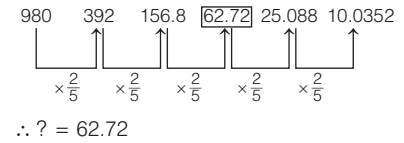

103. (a) शृंखलाओं का क्रम निम्न प्रकार है

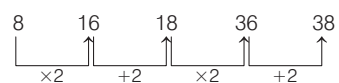

तथा

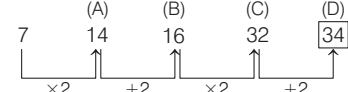

$\therefore$  अभीष्ट संख्या =  $32 + 2 = 34$

104. (a) शृंखलाओं का क्रम निम्न प्रकार है

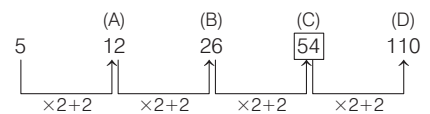
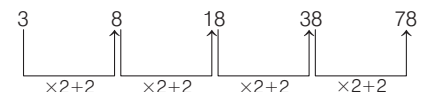

$\therefore$  अभीष्ट संख्या =  $26 \times 2 + 2$   
=  $52 + 2 = 54$

## प्रकार 2. अक्षर शृंखला पर आधारित

अक्षर शृंखला साधारणतः अंग्रेजी वर्णमाला के अक्षरों पर आधारित होती है। अंग्रेजी वर्णमाला में कुल 26 अक्षर होते हैं, जिनमें A का स्थान पहला और Z का स्थान 26वाँ होता है। अंग्रेजी वर्णमाला में प्रत्येक अक्षर का अपना एक निश्चित क्रमांक होता है, जिसे उस अक्षर की संगत संख्या कहा जाता है। अक्षरों के क्रमांकिक मानों/संगत संख्याओं की जानकारी हेतु अध्याय 1 अंग्रेजी वर्णमाला परीक्षण का अध्ययन करें।

अक्षर शृंखला के अन्तर्गत पूछे जाने वाले प्रश्न, मुख्यतः निम्न प्रकार की शृंखलाओं पर आधारित होते हैं

### 1. योग या जोड़ शृंखला

इस प्रकार की शृंखला में अंग्रेजी वर्णमाला के अक्षरों के स्थान में कोई निश्चित अंक जोड़कर शृंखला का अगला अक्षर ज्ञात किया जाता है। इस प्रकार की शृंखला योग या जोड़ शृंखला कहलाती है।

- **उदाहरण 31.** निम्न शृंखला का अगला अक्षर ज्ञात कीजिए।

A, D, G, J, M, ?

(RRB ग्रुप डी परीक्षा 2018)

- (a) R (b) B  
(c) W (d) P

**व्याख्या (d)** दी गई शृंखला का क्रम निम्नवत् होगा

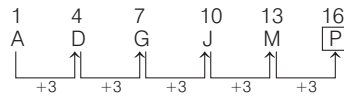

प्रत्येक अगला पद पिछले पद में 3 जोड़ने पर प्राप्त होता है। अतः शृंखला का अगला पद P होगा।

- **उदाहरण 32.** निम्नलिखित अनुक्रम का अगला अक्षर क्या है?

B, D, G, K, P, ?

(UPPSC RO 2018)

- (a) T (b) U  
(c) V (d) W

**व्याख्या (c)** शृंखला निम्नवत् है

$$B \xrightarrow{+2} D \xrightarrow{+3} G \xrightarrow{+4} K \xrightarrow{+5} P \xrightarrow{+6} \boxed{V}$$

शृंखला का प्रत्येक अगला पद क्रमशः + 2, + 3, + 4, + 5, + 6, .... से बढ़ रहा है, अतः शृंखला का अगला पद V होगा।

- **उदाहरण 33.** एक अनुक्रम दिया गया है, जिसमें से एक पद लुप्त है। दिए गए विकल्पों में से वह सही विकल्प चुनिए, जो अनुक्रम को पूरा करे।

AB, CD, EF, GH, ?

(SSC Steno 2017)

- (a) HJ (b) HK (c) IJ (d) JI

**व्याख्या (c)** शृंखला का क्रम निम्न प्रकार है

$$\begin{array}{ccccccc} A & \xrightarrow{+2} & C & \xrightarrow{+2} & E & \xrightarrow{+2} & G & \xrightarrow{+2} & \boxed{I} \\ B & \xrightarrow{+2} & D & \xrightarrow{+2} & F & \xrightarrow{+2} & H & \xrightarrow{+2} & \boxed{J} \end{array}$$

अतः प्रश्नवाचक चिह्न (?) के स्थान पर IJ होगा।

### 2. व्यवकलन या घटाव शृंखला

इस प्रकार की शृंखला में अंग्रेजी वर्णमाला के अक्षरों के स्थान में एक निश्चित अंक घटाकर शृंखला के अगले अक्षर को प्राप्त किया जाता है। इस प्रकार की शृंखला व्यवकलन या घटाव शृंखला कहलाती है।

- **उदाहरण 34.** नीचे दिए गए अनुक्रम में खाली स्थान पर कौन-से अक्षर आएँगे? (UPSSSC सम्मिलित व्यायाम प्रशिक्षक अधिकारी भर्ती परीक्षा 2018)

O, M, K, I, G, E, ..., ...

- (a) B, A (b) A, Z  
(c) C, A (d) C, Z

**व्याख्या (c)** दी गई शृंखला का क्रम निम्नवत् है

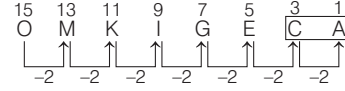

दी गई शृंखला में प्रत्येक अगला पद पिछले पद में 2 घटाने पर प्राप्त होता है। अतः इस प्रकार खाली स्थान पर C व A आएँगे।

- **उदाहरण 35.** निम्नलिखित शृंखला में प्रश्नवाचक चिह्न (?) के स्थान पर क्या आएगा? (UP Police SI 2014)

P, O, M, J, F, ?

- (a) X (b) A  
(c) Y (d) ज्ञात नहीं किया जा सकता

**व्याख्या (b)** शृंखला का क्रम निम्न प्रकार है

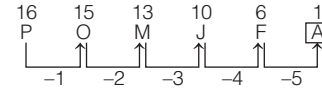

दी गई शृंखला में प्रत्येक अगला पद क्रमशः 1, 2, 3, 4, 5, ... घटाने से प्राप्त होता है।

इस प्रकार, प्रश्नवाचक चिह्न (?) के स्थान पर A आएगा।

### 3. जोड़-घटाव शृंखला

इस प्रकार की शृंखला में अंग्रेजी वर्णमाला के अक्षरों के स्थान में निश्चित अंकों को क्रमशः जोड़कर तथा घटाकर अगला अक्षर प्राप्त किया जाता है।

- **उदाहरण 36.** निम्नलिखित शृंखला में प्रश्नवाचक चिह्न (?) के स्थान पर क्या आएगा? (LIC ADO 2013)

A, E, C, G, E, I, ?

- (a) H (b) E (c) G (d) J  
(e) इनमें से कोई नहीं

**व्याख्या (c)** शृंखला का क्रम निम्न प्रकार है

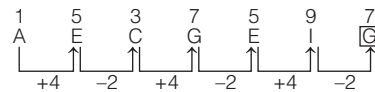

प्रत्येक अगला पद एकान्तर क्रम में क्रमशः 4 जोड़ने पर तथा 2 घटाने पर प्राप्त होता है।

अतः प्रश्नवाचक चिह्न (?) के स्थान पर G आएगा।

- **उदाहरण 37.** एक अनुक्रम दिया गया है, जिसमें से एक पद लुप्त है। दिए गए विकल्पों में से वह सही विकल्प चुनिए, जो अनुक्रम को पूरा करे। (SSC CPO 2017)

FGC, HHA, JIY, ?

- (a) KKW (b) LJW (c) LKX (d) KJX

**व्याख्या (b)**

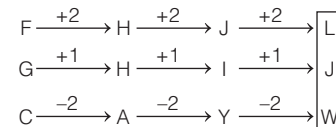

अतः शृंखला का अगला पद LJW होगा।

4. एकान्तर (बारी-बारी) शृंखला

इस प्रकार की शृंखला में एक-एक स्थान या दो-दो स्थान छोड़कर शृंखला का अगला पद प्राप्त करके शृंखला बनाई जाती है।

● **उदाहरण 38.** निम्नलिखित शृंखला में प्रश्नवाचक चिह्न (?) के स्थान पर क्या आएगा? (SBI Clerk 2018)

NL, MM, LN, KO, ?

- (a) JO (b) PJ (c) JP (d) KO  
(e) इनमें से कोई नहीं

**व्याख्या (c)** शृंखला का क्रम निम्न प्रकार है

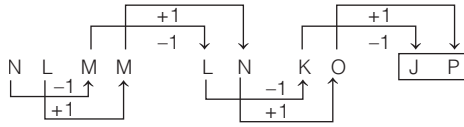

अतः शृंखला का अगला पद JP होगा।

5. विपरीत शृंखला

इस प्रकार की शृंखला में, शृंखला निर्माण के लिए की गई क्रिया को पुनः विपरीत क्रम से करके शृंखला बनाई जाती है।

● **उदाहरण 39.** निम्नलिखित शृंखला में प्रश्नवाचक चिह्न (?) के स्थान पर क्या आएगा?

A, B, D, G, K, N, P, ?

- (a) Q (b) R (c) S (d) T

**व्याख्या (a)** शृंखला का क्रम निम्न प्रकार है

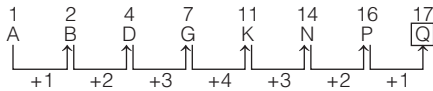

प्रत्येक अगला पद क्रमशः + 1, + 2, + 3, + 4 से बढ़ने के बाद पुनः + 3, + 2, + 1 से बढ़ता जाता है। अतः अभीष्ट अक्षर Q होगा।

6. बारम्बारता शृंखला

इस प्रकार की शृंखला में किसी अक्षर की बारम्बारता को बढ़ाते या घटाते हुए शृंखला बनाई जाती है।

● **उदाहरण 40.** निम्नलिखित में से कौन-सा पद दी गई सूची के क्रम के अनुसार है? (SSC 10+2 2018)

ABCABABAB, ABABCABAB, ABABABCAB ABABABABC, ACBABABAB?

- (a) ABABCABAB (b) ABCABABAB (c) ABACBABAB (d) ABABACBAB

**व्याख्या (c)** दी गई शृंखला का क्रम निम्न है

ABCABABAB, AB ABCABAB, ABABABCAB,  
ABABABABC, ACBABABAB, ABACBABAB

अतः शृंखला का अगला पद ABACBABAB होगा।

7. छोटे-बड़े अक्षरों की शृंखला

इस प्रकार की शृंखला विभिन्न पैटर्न (नियम) में अंग्रेजी वर्णमाला के छोटे तथा बड़े अक्षरों से मिलकर बनी होती है।

● **उदाहरण 41.** नीचे दी गई शृंखला में प्रश्नवाचक चिह्न (?) के स्थान पर क्या आएगा?

mm, OO, qq, SS, ?

- (a) Sq (b) Rs (c) St (d) uu

**व्याख्या (d)** शृंखला का क्रम निम्न प्रकार है

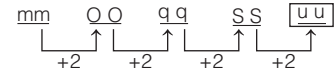

यहाँ पर अक्षर युग्मों में हैं तथा छोटे और बड़े अक्षर क्रमशः एकान्तर क्रम में लिखे गए हैं तथा प्रत्येक अगले पद में अक्षर पिछले अक्षर से दो स्थान आगे बढ़ जाता है। अतः शृंखला का अगला पद uu होगा।

● **उदाहरण 42.** नीचे दी गई शृंखला में प्रश्नवाचक चिह्न (?) के स्थान पर कौन-सा पद आएगा? (MAT 2015)

bC, cD, dE, eF, ?

- (a) fG (b) gH (c) ij (d) fg

**व्याख्या (a)** शृंखला का क्रम निम्न प्रकार है

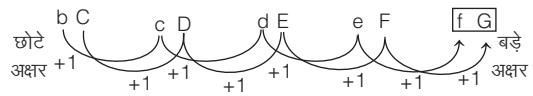

∴ अभीष्ट पद = fg

8. अक्षरों के स्थान परिवर्तन करने पर आधारित शृंखला

इस प्रकार की शृंखला के अन्तर्गत अक्षरों की एक शृंखला दी गई होती है जिसमें प्रत्येक अक्षर एक निश्चित नियमानुसार, शृंखला में आगे बढ़ता है।

● **उदाहरण 43.** नीचे दी गई शृंखला में प्रश्नवाचक चिह्न (?) के स्थान पर कौन-सा पद आएगा?

PQR, QRP, RPQ, ?

- (a) PQR (b) QRP (c) RPQ (d) QPR

**व्याख्या (a)** शृंखला का क्रम निम्न प्रकार है।

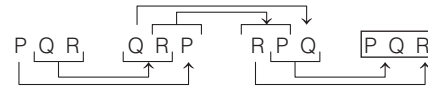

∴ अभीष्ट पद = PQR

9. अंग्रेजी शब्दों पर आधारित शृंखला

इस प्रकार की शृंखला के अन्तर्गत अंग्रेजी शब्दों की एक शृंखला दी गई होती है जिसमें बाएँ से दाएँ आगे बढ़ने पर शब्दों में या तो अक्षरों की संख्या एक निश्चित क्रम से घटती या बढ़ती है या फिर एक उभयनिष्ठ अक्षर प्रत्येक अगले शब्द में बाईं/दाईं ओर एक स्थान प्रतिस्थापित हो जाता है।

● **उदाहरण 44.** दिए गए विकल्पों में सही विकल्प चुनें जो अनुक्रम को पूरा करे। At, Bat, Flag, Mount, ?

- (a) Lion (b) Seven (c) Linear (d) Elephant

**व्याख्या (c)** दी गई शृंखला में बाएँ से दाएँ आगे बढ़ने पर प्रत्येक अगले शब्द में अक्षरों की संख्या में एक अक्षर की वृद्धि हो रही है।

At Bat Flag Mount Linear  
2-अक्षर 3-अक्षर 4-अक्षर 5-अक्षर 6-अक्षर

अतः विकल्प (c) अभीष्ट उत्तर होगा।

● **उदाहरण 45.** दिए गए विकल्पों में सही विकल्प चुनें जो अनुक्रम को पूरा करे। rupees, arena, pursue, spare, separate, ? (SSC CGL 2017)

- (a) rapid (b) pusher (c) person (d) super

**व्याख्या (b)** दी गई शब्द शृंखला में r का स्थान बाएँ से दाएँ जाने पर एक स्थान बढ़ रहा है। अतः pusher दी गई शृंखला के अनुक्रम को पूरा करेगा।

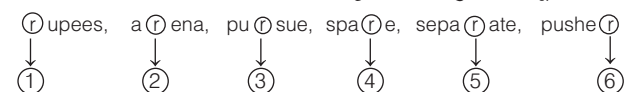

## प्रश्नावली 5.2

निर्देश (प्र. सं. 1-54) अंग्रेजी वर्णमाला में अपने स्थान के आधार पर निम्नलिखित श्रृंखला में प्रश्नवाचक चिह्न (?) के स्थान पर क्या आएगा?

1. W, P, J, E, A, ?  
(a) X (b) W (c) V (d) Y  
*(UPSSSC सम्मिलित व्यायाम प्रशिक्षक अधिकारी भर्ती परीक्षा 2018)*
2. H, L, P, T, X, ?  
(a) B (b) K (c) M (d) D  
*(RRB ग्रुप डी परीक्षा 2018)*
3. ?, Q, U, Z, F, M  
(a) M (b) N (c) L (d) P  
*(UP Police SI 2017)*
4. H, V, G, T, F, R, E, P, ?  
(a) K, L (b) D, N (c) C, D (d) L, K  
*(IB ACIO 2017)*
5. X, V, T, R, P, ?  
(a) N (b) O (c) M (d) L  
*(MP Police Constable 2017)*
6. A, ?, I, O, ?  
(a) E, U (b) C, D (c) H, G (d) N, M  
*(SSC CPO 2016)*
7. A, C, A, E, A, G, A, I, A, ?  
(a) I (b) J (c) K (d) L  
*(Uttarakhand Police SI 2015)*
8. R, M, I, F, D, ?  
(a) B (b) C (c) A (d) E  
*(SSC CGL 2017)*
9. E, K, G, M, ?, Q, M, ?  
(a) W, Z (b) U, V (c) K, S (d) U, Z  
*(Chattisgarh Patwari 2017)*
10. A, C, F, J, O, ?, B  
(a) I (b) H (c) U (d) D  
*(SSC 10+2 2010)*
11. Z, X, U, Q, L, ?  
(a) F (b) E (c) G (d) H  
*(SSC 10+2 2010)*
12. KB, LD, MG, NK, ?  
(a) PU (b) OG (c) OP (d) PG  
*(RRB ग्रुप डी परीक्षा 2018)*
13. BX, DU, FR, HO, JL, LI, ?  
(a) MF (b) NE (c) NF (d) ME  
*(UPSSSC ग्राम विकास अधिकारी 2018)*
14. AZ, DW, GT, JQ, ?  
(a) NM (b) MN (c) MO (d) LM  
*(RRB ग्रुप डी परीक्षा 2018)*
15. FD, HF, KH, OJ, ?  
(a) GH (b) EF (c) RS (d) TL  
*(SSC 10+2 2017)*
16. TU, ?, NO, XY  
(a) IJ (b) FG (c) DF (d) DE  
*(SSC 10+2 2017)*
17. AZ, CX, FU, ?  
(a) JQ (b) KP (c) IR (d) IV  
*(UPPSC Pre 2014)*
18. CE, GI, KM, OQ, ?  
(a) TW (b) TV (c) SU (d) RT  
*(SSC 10+2 2014)*
19. nd, iy, dt, yo, tj, ?  
(a) mp (b) nq (c) oe (d) of  
*(UPPSC Pre 2014)*
20. AC, FH, KM, PR, ?  
(a) UX (b) TV (c) UW (d) VW  
*(SSC MTS 2014)*
21. A, I, B, J, C, K, ?  
(a) EM (b) EL (c) DL (d) DM  
*(SSC MTS 2013)*
22. YW, US, ?, MK  
(a) RP (b) BD (c) FH (d) QO  
*(SSC CPO 2013)*
23. AZ, BY, CX, ?  
(a) EW (b) EU (c) GH (d) DW  
*(SSC Steno 2013)*
24. bc, cde, de, efg, fg, ?  
(a) hij (b) ijk (c) ghi (d) fgh  
*(SSC CGL 2013)*
25. DEF, JKL, GHI ?  
(a) PQR (b) ABC (c) MNO (d) OPQ  
*(UP Police SI 2014)*
26. SHG, RIF, QJE, PKD, ?  
(a) NME (b) NLB (c) OLE (d) OLC  
*(SSC CGL 2014)*
27. ACE, BDF, CEG, ?  
(a) DFE (b) DEF (c) DFH (d) DEH  
*(SSC CGL 2013)*
28. ABC, PQR, DEF, STU, ?  
(a) GKL (b) VWX (c) GHI (d) IJK  
*(SSC CGL 2013)*
29. AHL, ?, CFJ, DEI  
(a) BGK (b) BKG (c) GKB (d) GBK  
*(SSC Steno 2013)*
30. CEG, IKM, OQS, ?  
(a) VXZ (b) TVX (c) TUV (d) UWY  
*(SSC Steno 2013)*
31. DKM, FJP, HIS, JHV, ?  
(a) LGY (b) HGY (c) IGZ (d) IGY  
*(SSC CPO 2013)*
32. YVP, WTN, URL, ?  
(a) VSP (b) SRJ (c) SPJ (d) TQL  
*(SSC 10+2 2013)*
33. DKY, FJW, HIU, JHS, ?  
(a) LFQ (b) LGQ (c) KGR (d) KFR  
*(SSC 10+2 2013)*
34. AMN, BOP, CQR, ?  
(a) BAS (b) DST (c) EQP (d) FRS  
*(SSC 10+2 2013)*
35. DIB, HMF, LQJ, ?  
(a) OTM (b) QVO (c) PVO (d) PUN  
*(SSC 10+2 2014)*
36. CIG, FLJ, IOM, ?  
(a) LRP (b) JLG (c) PSU (d) QUB  
*(SSC (FCI) 2012)*
37. BFG, HLM, NRS, ?  
(a) TWX (b) RVW (c) TYZ (d) TXY  
*(SSC (FCI) 2012)*
38. NOA, PQB, RSC, ?  
(a) TUD (b) DTU (c) ENO (d) PNQ  
*(SSC 10+2 2014)*
39. DFI, KMP, ?, YAD  
(a) QSV (b) RTW (c) SUX (d) RTV  
*(SSC 10+2 2013)*
40. WYV, ?, IKH, BDA  
(a) OPR (b) ROP (c) PRO (d) OQN  
*(SSC Steno 2013)*
41. POQ, SRT, VUW, ?  
(a) XYZ (b) XZY (c) YXZ (d) YZX  
*(UPPSC Pre 2012)*
42. ABC, FGH, LMN, ?  
(a) IJK (b) OPQ (c) STU (d) RST  
*(SSC CGL 2012)*
43. DHL, PTX, BFJ, ?  
(a) NRV (b) RVZ (c) CGK (d) KOS  
*(SSC CGL 2012)*

44. XYZ, ABC, UVW, DEF, RST, GHI, ? (SSC CGL 2012)  
(a) UVW (b) JKL (c) OPQ (d) NOP
45. ZXV, TRP, NLJ, ? (SSC 10+2 2010)  
(a) IGF (b) HDF (c) HGE (d) HFD
46. BDF, HJL, NPR, ? (SSC Steno 2010)  
(a) OQS (b) TUV (c) TVX (d) UWW
47. BDF, KMO, TVX, ? (SSC CGL 2010)  
(a) CEG (b) UVW (c) XYZ (d) ACE
48. BQT, VDT, VXG, IXA, CKA, CEN, ? (UPSSSC ग्राम विकास अधिकारी 2018)  
(a) EGP (b) PEG (c) FHQ (d) PEH
49. ALBC, CLDC, ?, GLHC (UPSSSC सम्मिलित व्यायाम प्रशिक्षक अधिकारी भर्ती परीक्षा 2018)  
(a) OLPC (b) ELFC (c) LLMC (d) KLLC
50. BEAG, DGCI, FIEK, ? (SSC CGL 2013)  
(a) HMIE (b) HKGM (c) HGKJ (d) HKLJ
51. BPCW, DPEW, FPGW, ?, JPKW (SSC Steno 2019)  
(a) IPHW (b) HPJW (c) HPIW (d) IPJW
52. AGMSY, CIOUA, EKQWC, ?, IOUAG, KQWCI (SSC CGL 2010)  
(a) GMSYE (b) FMSYE (c) GNSYD (d) FMYES
53. YXWv, TSrQ, OnML, jHG, EDCb, ? (SSC CGL 2017)  
(a) YXwV (b) ZYxW (c) XwVU (d) YxWV
54. AB, DEF, HIJK, ?, STUVWX (NIFT UG 2015)  
(a) LMNO (b) LMNOP (c) MNOPQ (d) QRSTU

**निर्देश** (प्र. सं. 55 और 56) एक अनुक्रम दिया गया है, जिसमें एक पद लुप्त है। दिए गए विकल्पों में से वह सही विकल्प चुनिए जो अनुक्रम को पूरा करे।

55. bat, thin, reply, length, ? (SSC CGL 2017)  
(a) terror (b) display  
(c) dome (d) scolding
56. win, note, grain, broker, ? (SSC CGL 2017)  
(a) refund (b) pony  
(c) banking (d) mutually

**निर्देश** (प्र. सं. 57-60) एक अनुक्रम दिया गया है, जिसमें एक शब्द लुप्त है। दिए गए विकल्पों में से वह सही विकल्प चुनिए जो अनुक्रम को पूरा करे।

57. XIII, IXIII, IIXIII, IIIIXI, ? (SSC CGL 2017)  
(a) IIIIXII (b) IIIIXI  
(c) IIIIX (d) XIIIIX
58. nature, ensure, tense, spent, spurn, ? (SSC CGL 2017)  
(a) pushup (b) thrash  
(c) upturn (d) asset
59. Money, Amity, Camera, Animal, Telomere, ? (SSC CGL 2017)  
(a) Talisman (b) Litmus  
(c) Matter (d) Shame

60. Good, Odour, Urban, Anthem, ? (SSC CGL 2017)  
(a) Anthill (b) Empathy  
(c) Europe (d) Goose

**निर्देश** (प्र. सं. 61-70) निम्नलिखित प्रत्येक प्रश्न में दी गई शृंखला में अगला पद/लुप्त पद क्या होगा?

61. ABCDEFZYXWVUABCDEFZYXWVUABCDEFZYXWV (SBI PO 2009)  
(a) U (b) A (c) B (d) Z  
(e) इनमें से कोई नहीं
62. BDFHJLN/ACEGIKM/BDFHJL/ACEGIK/BDFHJ (SBI Clerk 2009)  
(a) B (b) L (c) M (d) F  
(e) इनमें से कोई नहीं
63. ABCDEFGHABCDEF GABCDEF (BOI Clerk 2009)  
(a) H (b) G (c) A (d) E  
(e) इनमें से कोई नहीं
64. AABABCABCDABCDEFABCDEFABCDEF (Andhra Bank PO 2008)  
(a) A (b) G  
(c) H (d) B  
(e) इनमें से कोई नहीं
65. AABABCABCDABCDEFABCDEFABCDEF GABCDEF (SBI Clerk 2011)  
(a) A (b) I  
(c) H (d) B  
(e) इनमें से कोई नहीं
66. BBCBCDBCDEBCDEFBCDEF GBCDEF (BOM PO 2008)  
(a) B (b) G  
(c) H (d) D  
(e) इनमें से कोई नहीं
67. BBCBCDBCDEBCDEFBCDEF GBCDEF GHB CDE (SBI PO 2008)  
(a) I (b) B  
(c) J (d) K  
(e) इनमें से कोई नहीं
68. HGFEDCBAGFEDCBAGFEDCB (Corporation Bank PO 2009)  
(a) E (b) G (c) F (d) B  
(e) इनमें से कोई नहीं
69. HGFEDCBAHG FEDCBHG FEDCH (Corporation Bank PO 2009)  
(a) F (b) G (c) B (d) A  
(e) इनमें से कोई नहीं
70. MLKJIHG FMLKJIHG MLKJIHG MLKJI (Andhra Bank PO 2009)  
(a) K (b) N  
(c) H (d) M  
(e) इनमें से कोई नहीं



## उत्तर सहित व्याख्या

1. (a) शृंखला का क्रम निम्न प्रकार है

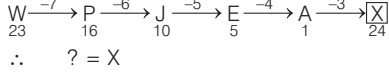

2. (a) शृंखला का क्रम निम्न प्रकार है

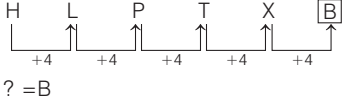

3. (b) शृंखला का क्रम निम्न प्रकार है

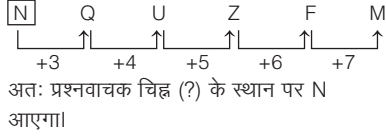

4. (b) शृंखला का क्रम निम्न प्रकार है

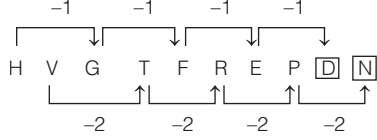

5. (a) शृंखला का क्रम निम्न प्रकार है

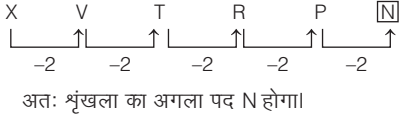

6. (a) यह स्वर अक्षर की शृंखला है। अतः लुप्त पद E और U होंगे।

7. (c) शृंखला का क्रम निम्न प्रकार है

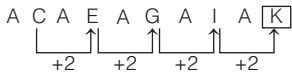

8. (b) शृंखला का क्रम निम्न प्रकार है

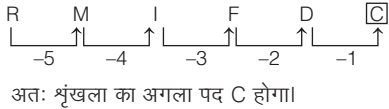

9. (c) शृंखला का क्रम निम्न प्रकार है

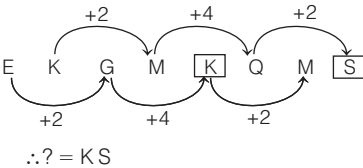

10. (c) शृंखला का क्रम निम्न प्रकार है

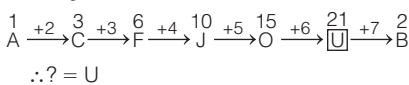

11. (a) शृंखला का क्रम निम्न प्रकार है

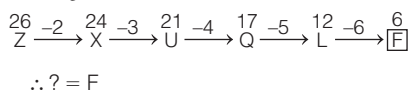

12. (c) शृंखला का क्रम निम्न प्रकार है

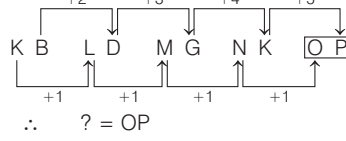

13. (c) शृंखला का क्रम निम्न प्रकार है

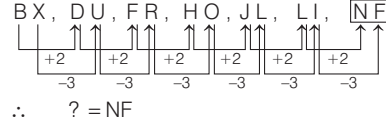

14. (b) शृंखला का क्रम निम्न प्रकार है

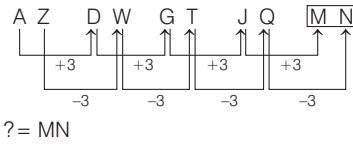

15. (d) शृंखला का क्रम निम्न प्रकार है

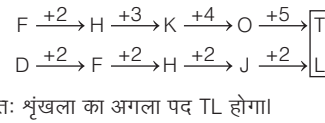

16. (d) शृंखला का क्रम निम्न प्रकार है

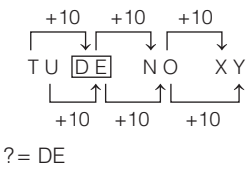

17. (a) शृंखला का क्रम निम्न प्रकार है

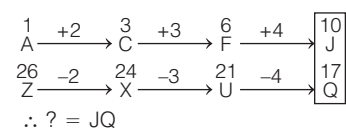

18. (c) शृंखला का क्रम निम्न प्रकार है

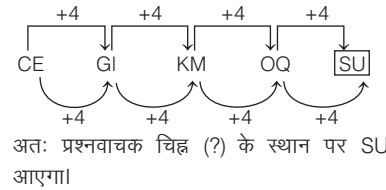

19. (c) शृंखला का क्रम निम्न प्रकार है

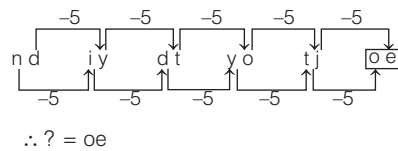

20. (c) शृंखला का क्रम निम्न प्रकार है

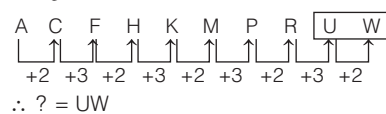

21. (c) शृंखला का क्रम निम्न प्रकार है

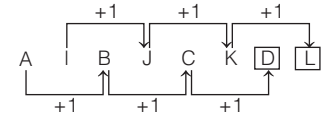

22. (d) शृंखला का क्रम निम्न प्रकार है

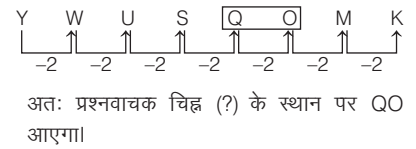

23. (d) शृंखला का क्रम निम्न प्रकार है

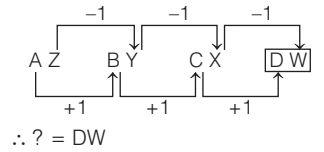

24. (c) शृंखला का क्रम निम्न प्रकार है



श्रेणी में पहले पद से दूसरा पद पहले वर्ण के अगले वर्ण से प्रारम्भ होता है तथा दूसरे, चौथे, छठे पद में उसके बाद आने वाला एक वर्ण जुड़ जाता है।

25. (c) शृंखला का क्रम निम्न प्रकार है

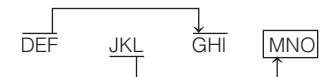

26. (d) शृंखला का क्रम निम्न प्रकार है

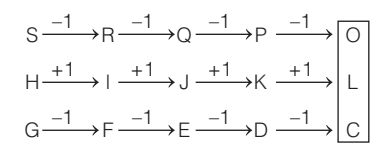

27. (c) शृंखला का क्रम निम्न प्रकार है

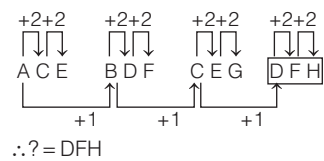

28. (c) शृंखला का क्रम निम्न प्रकार है

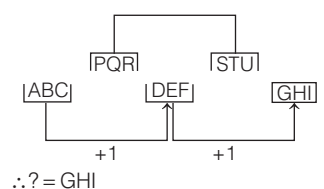



51. (c) शृंखला का क्रम निम्न प्रकार है

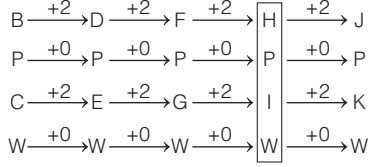

∴ ? = HPIW

52. (a) शृंखला का क्रम निम्न प्रकार है

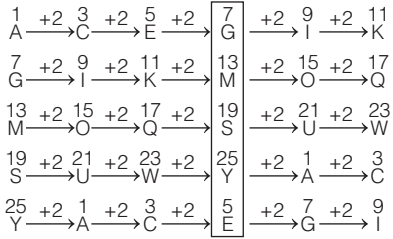

∴ ? = GMSYE

53. (b) शृंखला का क्रम निम्न प्रकार है

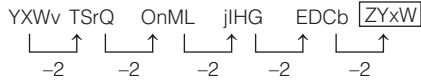

∴ ? = ZYxW

54. (c) AB, DEF, HIJK, [?]STUVWX अक्षरों की इस शृंखला में प्रत्येक पद पिछले पद के अन्तिम अक्षर के बाद एक अक्षर को छोड़कर प्रारम्भ होता है तथा पिछले पद से एक अक्षर अधिक हो जाता है। अतः लुप्त पद MNOPQ होगा।

55. (b) दिए गए अनुक्रम में बाएँ से दाएँ ओर प्रत्येक शब्द के अक्षरों की संख्या में 1 वृद्धि हो रही है अर्थात्

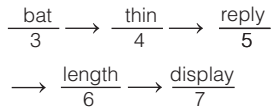

56. (c) बाईं से दाईं ओर चलने पर प्रत्येक शब्द में एक वर्ण की वृद्धि हो रही है अर्थात्

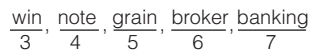

57. (c) दिए गए अनुक्रम में 'X' प्रत्येक बार एक स्थान दाईं ओर खिसक जाता है

अर्थात्

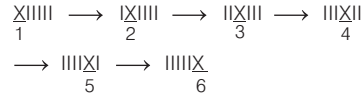

∴ ? = IIIIX

58. (c) दिए गए अनुक्रम में बाएँ से दाएँ प्रत्येक शब्द में अक्षर n क्रमशः एक स्थान दाईं ओर खिसक जाता है

अर्थात्

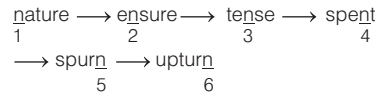

59. (a) दिए गए अनुक्रम में दाईं से बाईं ओर प्रत्येक शब्द में क्रमशः अक्षर m एक स्थान दाईं ओर खिसक जाता है

अर्थात्

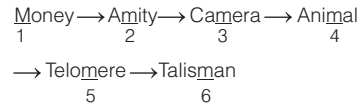

60. (b) दी गई शृंखला में क्रमशः शब्द के अन्तिम दो वर्ण अगले शब्द के दो प्रारम्भिक वर्ण हैं

अर्थात्



61. (b) शृंखला का क्रम निम्न प्रकार है

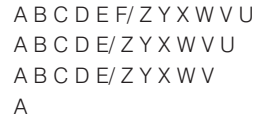

यहाँ पर क्रमशः दो शृंखलाएँ हैं तथा दोनों शृंखलाओं का अन्त से एक-एक अक्षर बारी-बारी से लुप्त हो रहा है।

अतः शृंखला का अगला अक्षर A है।

62. (e) शृंखला का क्रम निम्न प्रकार है



उपरोक्त शृंखला (+2) के एकान्तर क्रम में बढ़ रही है तथा अन्त के अक्षर क्रमशः एक-एक करके लुप्त होते जाते हैं।

अतः शृंखला में आगे आने वाला अक्षर A होगा।

63. (c) शृंखला का क्रम निम्न प्रकार है

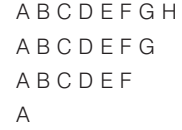

शृंखला में अन्त से एक-एक अक्षर लुप्त हो रहा है।

अतः शृंखला में आगे आने वाला अक्षर A होगा।

64. (b) शृंखला का क्रम निम्न प्रकार है



65. (c) शृंखला का क्रम निम्न प्रकार है

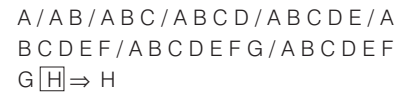

66. (b) शृंखला का क्रम निम्न प्रकार है



67. (a) शृंखला का क्रम निम्न प्रकार है



68. (c) शृंखला का क्रम निम्न प्रकार है

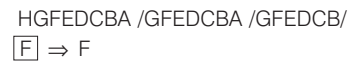

यहाँ एकान्तर क्रम में पहला व अन्तिम अक्षर लुप्त हो रहा है।

69. (b) शृंखला का क्रम निम्न प्रकार है



70. (d) शृंखला का क्रम निम्न प्रकार है

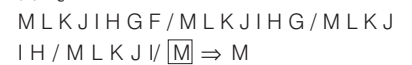

### प्रकार 3. अक्षर और संख्या शृंखला पर आधारित

इसके अन्तर्गत पूछे जाने वाले प्रश्नों में संख्या एवं अक्षर दोनों साथ-साथ दिए गए होते हैं, जिनमें अक्षरों एवं संख्याओं में होने वाले परिवर्तन अलग-अलग एवं साथ-साथ दोनों ही तरह से होते हैं।  
अक्षर और संख्या शृंखला निम्न दो प्रकार की हो सकती हैं

#### 1. अक्षर/संख्या की अलग-अलग शृंखलाएँ

इसके अन्तर्गत प्रश्न में दी गई शृंखला में अक्षर एवं संख्या दोनों दिए गए होते हैं, परन्तु अक्षरों की शृंखला केवल अक्षरों से जुड़ी होती है तथा संख्याओं की शृंखला केवल संख्याओं से ही जुड़ी होती है।

● **उदाहरण 46.** दी गई शृंखला में अगला पद क्या होगा?

14K, 16M, 18O, 20Q, ? (RRB ग्रुप डी परीक्षा 2018)

- (a) 22S (b) 22Z (c) 20B (d) 15Q

**व्याख्या (a)** शृंखला का क्रम निम्नवत् है

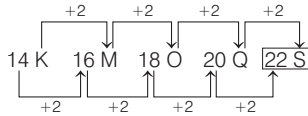

∴ शृंखला का अगला पद = 22S

● **उदाहरण 47.** निम्नलिखित शृंखला में प्रश्नवाचक चिह्न (?) के स्थान पर क्या आएगा? (SSC CGL 2017)

F K 27, L Q 64, R W 125, ?

- (a) C X 216 (b) X B 216 (c) X C 216 (d) Y B 343

**व्याख्या (c)** शृंखला का क्रम निम्न है

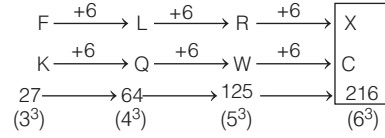

∴ अभीष्ट अक्षर शृंखला = X C 216

#### 2. अक्षर/संख्या से सम्बद्ध शृंखलाएँ

इसके अन्तर्गत प्रश्न में दी गई शृंखला में अक्षर एवं संख्या दोनों दिए गए होते हैं तथा अक्षरों की शृंखला संख्याओं की शृंखला से सम्बद्ध होती है।

● **उदाहरण 48.** निम्नलिखित शृंखला में प्रश्नवाचक चिह्न (?) के स्थान पर क्या आएगा?

C 5, F 4, E 7, H 6, ?

- (a) D 7  
(b) 9 G  
(c) G 9  
(d) F 8

**व्याख्या (c)** शृंखला का क्रम निम्न है

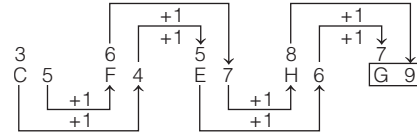

∴ अभीष्ट अक्षर-संख्या = G 9

## प्रश्नावली 5.3

**निर्देश** (प्र. सं. 1-23) निम्न प्रश्नों में दी गई शृंखला में लुप्त पदों को ज्ञात कीजिए।

1. 5E, 7G, 9I, 11K, ..... (RRB ग्रुप डी परीक्षा 2018)

- (a) 14N (b) 13N (c) 13M (d) 14M

2. C2, F5, I11, L17, ?, R31, U41, X47

- (a) O25 (b) Q23 (c) Q21 (d) O23 (UPSSSC ग्राम विकास अधिकारी 2018)

3. E4A, J8E, ?, T16O, Y20U

- (a) P10I (b) P12I (c) O12I (d) O10I (MP Police SI 2017)

4. A 26H, C24F, G20B, ?

- (a) M13D (b) O11C (c) M12B (d) M14E (BPSC 2016)

5. A4X, D9U, G16R, ?

- (a) K25P (b) J25P (c) J25O (d) J25C (NTSE 2015)

6. P 3, M 8, J 15, G 24, D ?

- (a) 30 (b) 35 (c) 38 (d) 40 (NTSE 2015)

7. b 0, y 3, c 8, x 15, d 24, ?

- (a) e 48 (b) w 35 (c) w 39 (d) v 30 (SSC CGL 2013)

8. B 2D, E 3H, I 4M, ?

- (a) N 5 R (b) N 5 T (c) N 5 S (d) N 5 Q (SSC CGL 2013)

9. 27 CD 72, 26 FG 62, 25 IJ 52, ?, 23 OP 32

- (a) 24 KI 42 (b) 24 LM 42 (c) 24 LN 42 (d) 24 MN 42 (MAT 2014)

10. XW2, TS6, PO10, LK14, ?

- (a) HG18 (b) JI18 (c) HG16 (d) IH18 (IBPS Clerk 2016)

(e) JG12

11. C4X, F9U, I16R, ?

- (a) L25O (b) L25P (c) K25P (d) L27P (SSC Steno 2015)

12. B2, F4, J6, N8, R10, V12, Z14, D16, H18, L20, ?

- (a) M20 (b) O22 (c) P22 (d) T22 (MAT 2010)

13. M4, T7, P7, Q 10, S 10, N 13, ?, K 16

- (a) V 13 (b) K 7 (c) T 13 (d) G 15

14. AB1, DC3, EF5, HG7, IJ9, LK11, ?

- (a) LM12 (b) NM13 (c) MN13 (d) ML13 (MAT 2011)

15. 1ZA, 3YB, 6XC, 10WD, ?

- (a) 14VE (b) 15UE (c) 12VE (d) 15VE

16. H4W, I18V, K48T, N100Q, R180M, ?

- (a) P 1485 S (b) W 294 H (c) S 198 I (d) T 206 K

17. R 5P, T 6M, V 9J, X 15G, ?

- (a) A 12 L (b) I 18 X (c) Z 25 D (d) U 20 Q

18. 2Z5, 7Y7, 14X9, 23W11, 34V13, ?  
 (a) 27U24 (b) 45U15 (c) 47U15 (d) 47V14  
 (e) इनमें से कोई नहीं
19. J2Z, K4X, L7V, ?, N16R, O22P  
 (a) I11T (b) L11S (c) M11T (d) L11T  
 (e) इनमें से कोई नहीं
20. B0R, E3U, G9Y, J18D, ?  
 (a) E3P (b) L30J (c) H9N (d) G3U  
 (e) इनमें से कोई नहीं

21. 2A11, 4D13, 12G17, ?  
 (a) 36J21 (b) 36I19 (c) 48J21 (d) 48J23  
 (e) इनमें से कोई नहीं
22. G7Z26, H8X24, I9V22, ?  
 (a) J10T20 (b) W23J10  
 (c) J10W23 (d) W23T20  
 (RRB ग्रुप डी परीक्षा 2018)
23. ABC, 6, EFG, 210, IJK, ?  
 (a) 1000 (b) 190 (c) 990 (d) 999  
 (e) इनमें से कोई नहीं

## उत्तर सहित व्याख्या

1. (c) श्रृंखला का क्रम निम्न प्रकार है

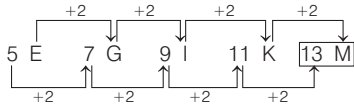

∴ श्रेणी का अगला पद = 13M

2. (d) श्रृंखला का क्रम निम्न प्रकार है

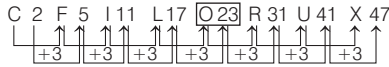

∴ ? = O23

नोट : यहाँ संख्या श्रृंखला में एक अभाज्य संख्या छोड़कर अगली अभाज्य संख्या लिखी है।

3. (c) श्रृंखला का क्रम निम्न प्रकार है

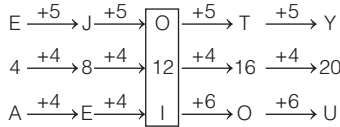

∴ ? = O 12 I

4. (e) श्रृंखला का क्रम निम्न प्रकार है

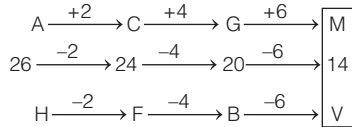

∴ ? = M14V

5. (c) श्रृंखला का क्रम निम्न प्रकार है

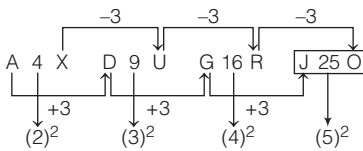

∴ ? = J 25 O

6. (b) श्रृंखला का क्रम निम्न प्रकार है

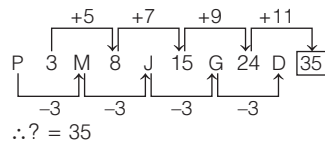

∴ ? = 35

7. (b) श्रृंखला का क्रम निम्न प्रकार है

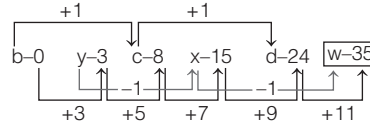

∴ ? = w 35

8. (c) श्रृंखला का क्रम निम्न प्रकार है

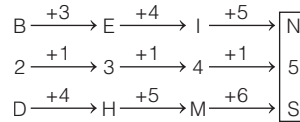

∴ ? = N 5 S

9. (b) श्रृंखला का क्रम निम्न प्रकार है

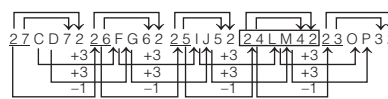

∴ ? = 24 LM 42

10. (a) श्रृंखला का क्रम निम्न प्रकार है

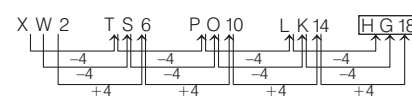

∴ ? = H G 18

11. (a) दी गई श्रृंखला निम्नवत् है

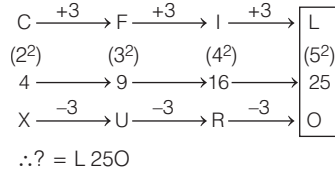

∴ ? = L 25 O

12. (c) श्रृंखला का क्रम निम्न प्रकार है

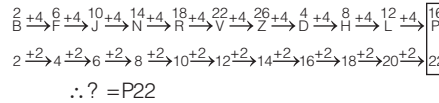

18. (c) शृंखला का क्रम निम्न प्रकार है

$$\begin{array}{ccccccc} 2 & \xrightarrow{+5} & 7 & \xrightarrow{+7} & 14 & \xrightarrow{+9} & 23 & \xrightarrow{+11} & 34 & \xrightarrow{+13} & 47 \\ Z & \xrightarrow{-1} & Y & \xrightarrow{-1} & X & \xrightarrow{-1} & W & \xrightarrow{-1} & V & \xrightarrow{-1} & U \\ 5 & \xrightarrow{+2} & 7 & \xrightarrow{+2} & 9 & \xrightarrow{+2} & 11 & \xrightarrow{+2} & 13 & \xrightarrow{+2} & 15 \end{array}$$

$\therefore ? = 47 \text{ U } 15$

19. (c) शृंखला का क्रम निम्न प्रकार है

$$\begin{array}{ccccccc} J & \xrightarrow{+1} & K & \xrightarrow{+1} & L & \xrightarrow{+1} & M & \xrightarrow{+1} & N & \xrightarrow{+1} & O \\ 2 & \xrightarrow{+2} & 4 & \xrightarrow{+3} & 7 & \xrightarrow{+4} & 11 & \xrightarrow{+5} & 16 & \xrightarrow{+6} & 22 \\ Z & \xrightarrow{-2} & X & \xrightarrow{-2} & V & \xrightarrow{-2} & T & \xrightarrow{-2} & R & \xrightarrow{-2} & P \end{array}$$

$\therefore ? = M \text{ } 11 \text{ } T$

20. (b) शृंखला का क्रम निम्न प्रकार है

$$\begin{array}{ccccccc} B & \xrightarrow{+3} & E & \xrightarrow{+2} & G & \xrightarrow{+3} & J & \xrightarrow{+2} & L \\ 0 & \xrightarrow{+3} & 3 & \xrightarrow{+6} & 9 & \xrightarrow{+9} & 18 & \xrightarrow{+12} & 30 \\ R & \xrightarrow{+3} & U & \xrightarrow{+4} & Y & \xrightarrow{+5} & D & \xrightarrow{+6} & J \end{array}$$

$\therefore ? = L \text{ } 30 \text{ } J$

21. (d) शृंखला का क्रम निम्न प्रकार है

$$\begin{array}{ccccccc} 2 & \xrightarrow{\times 2} & 4 & \xrightarrow{\times 3} & 12 & \xrightarrow{\times 4} & 48 \\ A & \xrightarrow{+3} & D & \xrightarrow{+3} & G & \xrightarrow{+3} & J \\ 11 & \xrightarrow{+2} & 13 & \xrightarrow{+4} & 17 & \xrightarrow{+6} & 23 \end{array}$$

$\therefore ? = 48 \text{ J } 23$

22. (a) शृंखला का क्रम निम्न प्रकार है

$$\begin{array}{ccccccc} G & \xrightarrow{+1} & H & \xrightarrow{+1} & I & \xrightarrow{+1} & J \\ 7 & \xrightarrow{+1} & 8 & \xrightarrow{+1} & 9 & \xrightarrow{+1} & 10 \\ Z & \xrightarrow{-2} & X & \xrightarrow{-2} & V & \xrightarrow{-2} & T \\ 26 & \xrightarrow{-2} & 24 & \xrightarrow{-2} & 22 & \xrightarrow{-2} & 20 \end{array}$$

$? = J10T20$

23. (c) शृंखला का क्रम निम्न प्रकार है

$ABC \Rightarrow 1 \times 2 \times 3 = 6$   
 $EFG \Rightarrow 5 \times 6 \times 7 = 210$   
 $IJK \Rightarrow 9 \times 10 \times 11 = 990$   
 $\therefore ? = 990$

## प्रकार 4. शृंखला के गलत पद को ज्ञात करना

इस प्रकार के प्रश्नों में दी गई शृंखला में एक पद गलत होता है। गलत पद वह अक्षर/संख्या होता/होती है, जो दी गई शृंखला के निश्चित नियम के आधार पर उचित नहीं होता है।

● उदाहरण 49. निम्नलिखित शृंखला में गलत पद ज्ञात कीजिए।

1, 4, 25, 256, 3125, 46656, 823543 (MAT 2015)

(a) 3125 (b) 823543 (c) 46656 (d) 25

व्याख्या (d) शृंखला का क्रम निम्न प्रकार है

$$\begin{array}{ccccccc} 1 & 4 & 25 & 256 & 3125 & 46656 & 823543 \\ \downarrow & \downarrow & \downarrow & \downarrow & \downarrow & \downarrow & \downarrow \\ (1)^1 & (2)^2 & (3)^3 & (4)^4 & (5)^5 & (6)^6 & (7)^7 \end{array}$$

अतः संख्या 25 गलत है तथा इसके स्थान पर 27 आएगा।

● उदाहरण 50. दी गई शृंखला में कौन-सा पद गलत है?

E G K M P S

(UP Police SI 2017)

(a) Q (b) K  
(c) E (d) P

व्याख्या (d)

$$\begin{array}{ccccccc} & & & & & Q & \\ & & & & & P & \\ E & & G & & K & & M & & P & & S \\ \downarrow & & \downarrow & & \downarrow & & \downarrow & & \downarrow & & \downarrow \\ & & +2 & & +4 & & +2 & & +4 & & +2 \end{array}$$

अतः दी गई शृंखला में गलत पद P है।

## प्रश्नावली 5.4

निर्देश (प्र. सं. 1-44) निम्नलिखित प्रश्नों में एक संख्या शृंखला दी गई है। इसमें से एक संख्या गलत है। गलत संख्या को चुनिए।

1. 7, 56, 447, 3584, 28672 (SSC CPO 2017)  
(a) 3584 (b) 56 (c) 7 (d) 447

2. 2, 5, 10, 17, 27, 37 (MP Police Constable 2017)  
(a) 10 (b) 17 (c) 27 (d) 37

3. 32, 43, 45, 65, 76 (MP Police Constable 2017)  
(a) 76 (b) 43 (c) 65 (d) 45

4. 36, 54, 18, 27, 22.5, 13.5, 4.5 (UPSSSC ग्राम विकास अधिकारी पुनर्परीक्षा 2016)  
(a) 13.5 (b) 18 (c) 22.5 (d) 27

5. 216, 163, 120, 72, 24 (RRB GG 2012)  
(a) 216 (b) 163 (c) 72 (d) 214

6. 380, 188, 92, 48, 20, 8, 2 (UPSSSC आबकारी सिपाही भर्ती परीक्षा 2016)  
(a) 188 (b) 92 (c) 48 (d) 8

7. 60, 120, 250, 336, 504 (SSC CPO 2016)  
(a) 120 (b) 250  
(c) 336 (d) 504

8. 225, 169, 144, 100, 64, 48 (SSC Steno 2015)  
(a) 48 (b) 225 (c) 64 (d) 144

9. 2, 5, 10, 50, 500, 5000 (SSC (10+2) 2012)  
(a) 50 (b) 500 (c) 5000 (d) 10

10. 11, 13, 15, 17, 19, 23 (SSC (10+2) 2012)  
(a) 11 (b) 13 (c) 15 (d) 23

11. 75, 79, 72, 80, 69, 83, 66 (SSC FCI 2012)  
(a) 79 (b) 83 (c) 69 (d) 72

12. 3, 7, 16, 32, 56, 93, 142  
(a) 56 (b) 16 (c) 32 (d) 7 (e) 93

13. 11, 18, 29, 42, 59, 80, 101  
(a) 42 (b) 18 (c) 29 (d) 59  
(e) 80

14. 130, 126, 110, 78, 10 (CGPSC 2017)  
(a) 78 (b) 110 (c) 10 (d) 130  
(e) इनमें से कोई नहीं

15. 3, 6, 9, 22.5, 67.5, 236.25, 945 (CGPSC Pre 2015)  
(a) 6 (b) 9 (c) 22.5 (d) 67.5  
(e) 7



- 16.** 4, 12, 30, 68, 146, 302, 622 (CGPSC Pre 2015)  
(a) 12 (b) 30 (c) 68 (d) 302 (e) 146
- 17.** 864, 420, 200, 96, 40, 16, 6 (CGPSC Pre 2015)  
(a) 420 (b) 200 (c) 96 (d) 40 (e) 16
- 18.** 1, 9, 36, 81, 99, 121 (CGPSC Pre 2014)  
(a) 1 (b) 121 (c) 36 (d) 99  
(e) इनमें से कोई नहीं
- 19.** 4, 5, 12, 38, 160, 805, 4836 (BOI Clerk 2011)  
(a) 12 (b) 160 (c) 38 (d) 805 (e) 5
- 20.** 2, 9, 32, 105, 436, 2195, 13182 (Andhra Bank PO 2009)  
(a) 436 (b) 2195 (c) 9 (d) 32 (e) 105
- 21.** 5, 55, 495, 3465, 17325, 34650, 51975  
(a) 495 (b) 34650 (c) 55 (d) 17325 (e) 3465
- 22.** 3, 5, 13, 43, 176, 891, 5353 (UBI Clerk 2010)  
(a) 5 (b) 13 (c) 43 (d) 176 (e) 891
- 23.** 5, 7, 16, 57, 244, 1245, 7506  
(a) 7 (b) 16 (c) 57 (d) 244 (e) 1245
- 24.** 4, 2.5, 3.5, 6.5, 15.5, 41.25, 126.75 (Corporation Bank PO 2009)  
(a) 2.5 (b) 3.5 (c) 6.5 (d) 15.5 (e) 41.25
- 25.** 150, 290, 560, 1120, 2140, 4230, 8400  
(a) 2140 (b) 560 (c) 1120 (d) 4230 (e) 290
- 26.** 80, 42, 24, 13.5, 8.75, 6.375, 5.1875 (LIC ADO 2008)  
(a) 8.75 (b) 13.5 (c) 24 (d) 6.375 (e) 42
- 27.** 125, 75, 45, 25, 16.2, 9.72, 5.832  
(a) 25 (b) 45 (c) 9.72 (d) 16.2 (e) 75
- 28.** 29, 37, 21, 43, 13, 53, 5  
(a) 37 (b) 53 (c) 13 (d) 21 (e) 43
- 29.** 7, 18, 40, 106, 183, 282, 403  
(a) 18 (b) 282 (c) 40 (d) 106 (e) 183
- 30.** 850, 843, 829, 808, 788, 745, 703  
(a) 843 (b) 829 (c) 808 (d) 788 (e) 745
- 31.** 33, 321, 465, 537, 573, 590, 600 (BOI Clerk 2011)  
(a) 321 (b) 465 (c) 573 (d) 537 (e) 590
- 32.** 850, 600, 550, 500, 475, 462.5, 456.25  
(a) 600 (b) 550 (c) 500 (d) 462.5 (e) 475
- 33.** 13, 25, 40, 57, 79, 103, 130  
(a) 25 (b) 40 (c) 57 (d) 79 (e) 103
- 34.** 8, 12, 24, 46, 72, 108, 152  
(a) 12 (b) 24 (c) 46 (d) 72 (e) 108
- 35.** 142, 119, 100, 83, 65, 59, 52 (SBI Clerk 2009)  
(a) 65 (b) 100 (c) 59 (d) 119 (e) 83
- 36.** 18, 20, 23, 32, 48, 73, 109  
(a) 20 (b) 23 (c) 32 (d) 48 (e) 73
- 37.** 7, 4, 5, 9, 20, 51, 160.5 (Syndicate Bank Clerk 2011)  
(a) 4 (b) 5 (c) 9 (d) 20 (e) 51
- 38.** 6, 10, 14, 34, 66, 130, 258  
(a) 10 (b) 14 (c) 34 (d) 66 (e) 130
- 39.** 2, 7, 30, 138, 524, 1557, 3102  
(a) 7 (b) 30 (c) 138 (d) 524 (e) 1557
- 40.** 4, 6, 18, 49, 201, 1011 (Central Bank of India Clerk 2010)  
(a) 1011 (b) 201 (c) 18 (d) 49 (e) 6
- 41.** 2, 54, 300, 1220, 3674, 7350  
(a) 3674 (b) 1220 (c) 300 (d) 54 (e) 7350
- 42.** 8, 27, 64, 125, 218, 343 (BOM PO 2008)  
(a) 27 (b) 64 (c) 125 (d) 218 (e) 343
- 43.** 19, 68, 102, 129, 145, 154  
(a) 154 (b) 129 (c) 145 (d) 102 (e) 68
- 44.** 3, 5, 13, 38, 87, 168 (CGPSC Pre 2014)  
(a) 3 (b) 5 (c) 38 (d) 168 (e) इनमें से कोई नहीं
- निर्देश** (प्र. सं. 45-55) निम्नलिखित प्रश्नों में एक अक्षर शृंखला दी गई है। इसमें एक अक्षर/अक्षर-समूह गलत है। गलत अक्षर/अक्षर-समूह को चुनिए।
- 45.** A C A E A G A J A K  
(a) G (b) K (c) J (d) C
- 46.** P, U, R, N, T, Q, V, O  
(a) P (b) U (c) N (d) V
- 47.** Z Y X W T S R Q N M L K H  
(a) Q (b) H (c) R (d) N
- 48.** E, O, I, S, M, W, Q, A, V  
(a) S (b) V (c) W (d) M
- 49.** Z X, Y V, W S, P T, P J  
(a) P T (b) W S  
(c) Z X (d) Y V
- 50.** A D, G J, M P, R S, (Delhi Police Constable 2012)  
(a) A D (b) R S (c) M P (d) G J
- 51.** A C, F H, K M, R P  
(a) A C (b) K M  
(c) R P (d) F H
- 52.** A B C, P Q R, D E F, S T U, H G I  
(a) A B C (b) D E F  
(c) H G I (d) S T U
- 53.** A H I, B G J, K F C, D E L  
(a) K F C (b) D E L (c) B G J (d) A H I
- 54.** S H G, R I F, Q J E, P K D, N M B  
(a) R I F (b) P K D (c) Q J E (d) N M B
- 55.** C B C B, H E F G, L I J K, P M N O, T Q R S  
(a) L I J K (b) P M N O  
(c) C B C B (d) T Q R S

## उत्तर सहित व्याख्या

1. (d) शृंखला का क्रम निम्न प्रकार है

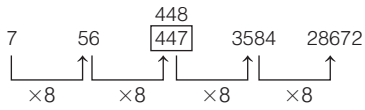

उपरोक्त से स्पष्ट है कि दी गई श्रेणी में संख्या 447 गलत है। इसके स्थान पर 448 आना चाहिए।

2. (c) शृंखला का क्रम निम्न प्रकार है

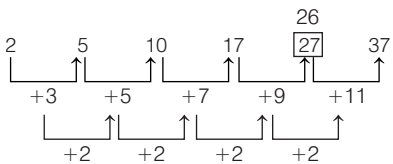

∴ गलत संख्या = 27

3. (d) शृंखला का क्रम निम्न प्रकार है

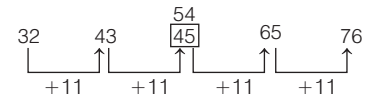

अतः श्रेणी में संख्या 45 गलत है।

4. (c) शृंखला का क्रम निम्न प्रकार है

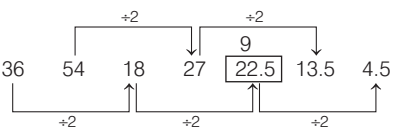

अतः उपरोक्त से स्पष्ट है कि शृंखला में 22.5 के स्थान पर संख्या 9 आएगी।

5. (b) शृंखला का क्रम निम्न प्रकार है

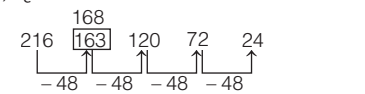

अतः दी गई शृंखला में संख्या 163 गलत है। इसके स्थान पर संख्या 168 आनी चाहिए।

6. (c) शृंखला का क्रम निम्न प्रकार है

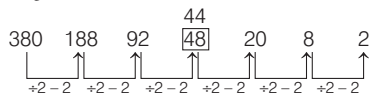

अतः उपरोक्त से स्पष्ट है कि शृंखला में 48 के स्थान पर संख्या 44 आएगी।

7. (b) शृंखला का क्रम निम्न प्रकार है

$$\begin{aligned} 4^3 - 4 &= 60 \\ 5^3 - 5 &= 120 \\ 6^3 - 6 &= 210 \\ 7^3 - 7 &= 336 \\ 8^3 - 8 &= 504 \end{aligned}$$

∴ गलत संख्या = 250

8. (a) शृंखला का क्रम निम्न प्रकार है

$$\begin{aligned} 15^2 &= 225 \\ 13^2 &= 169 \\ 12^2 &= 144 \\ 10^2 &= 100 \end{aligned}$$

$$\begin{aligned} 8^2 &= 64 \\ 7^2 &= 49 \end{aligned}$$

∴ गलत संख्या = 48

9. (c) शृंखला का क्रम निम्न प्रकार है

$$\begin{aligned} 2 \times 5 &= 10 \\ 5 \times 10 &= 50 \\ 10 \times 50 &= 500 \\ 50 \times 50 &= 25000 \end{aligned}$$

अतः उपरोक्त से स्पष्ट है कि दी गई शृंखला में 5000 की जगह पर 25000 आना चाहिए। अतः संख्या 5000 गलत है।

10. (d) शृंखला का क्रम निम्न प्रकार है

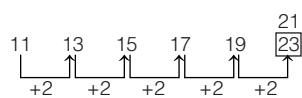

उपरोक्त से स्पष्ट है कि इसमें 23 की जगह 21 आना चाहिए।

अतः संख्या 23 गलत है।

11. (a) शृंखला का क्रम निम्न प्रकार है

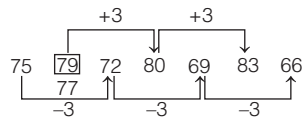

अतः 79 समूह से सम्बन्धित नहीं है। इसके स्थान पर  $80 - 3 = 77$  होना चाहिए।

12. (a) शृंखला का क्रम निम्न प्रकार है

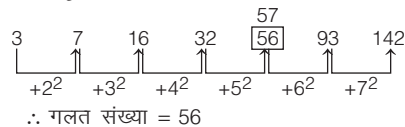

∴ गलत संख्या = 56

13. (e) शृंखला का क्रम निम्न प्रकार है

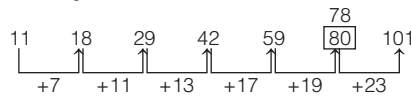

∴ गलत संख्या = 80

14. (a) शृंखला का क्रम निम्न प्रकार है

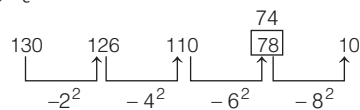

अतः दी गई श्रेणी में संख्या 78 गलत है। इसके स्थान पर संख्या 74 आनी चाहिए।

15. (a) शृंखला का क्रम निम्न प्रकार है

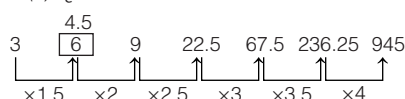

इस प्रकार, संख्या 6 के स्थान पर 4.5 आएगा।

16. (d) शृंखला का क्रम निम्न प्रकार है

$$\begin{aligned} 4 \times 2 + 4 &= 12 \\ 12 \times 2 + 6 &= 30 \end{aligned}$$

$$\begin{aligned} 30 \times 2 + 8 &= 68 \\ 68 \times 2 + 10 &= 146 \\ 146 \times 2 + 12 &= 302 \\ 304 \times 2 + 14 &= 622 \end{aligned}$$

इस प्रकार, संख्या 302 के स्थान पर 304 आएगा।

17. (c) दाहिनी ओर से शृंखला का क्रम निम्न प्रकार है

$$\begin{aligned} 6 \times 2 + 4 &= 16 \\ 16 \times 2 + 8 &= 40 \\ 40 \times 2 + 12 &= 92 \\ 92 \times 2 + 16 &= 200 \end{aligned}$$

इस प्रकार, संख्या 96 के स्थान पर 92 आएगा।

18. (d) शृंखला का क्रम निम्न प्रकार है

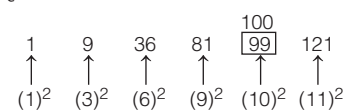

दी गई शृंखला संख्याओं के वर्गों की शृंखला है। अतः 99 उचित नहीं है।

19. (c) शृंखला का क्रम निम्न प्रकार है

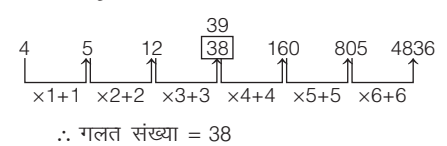

∴ गलत संख्या = 38

20. (d) शृंखला का क्रम निम्न प्रकार है

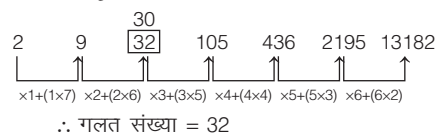

∴ गलत संख्या = 32

21. (b) शृंखला का क्रम निम्न प्रकार है

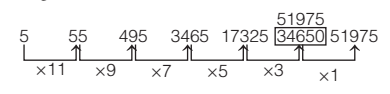

∴ गलत संख्या = 34650

22. (d) शृंखला का क्रम निम्न प्रकार है

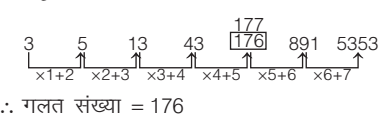

∴ गलत संख्या = 176

23. (a) शृंखला का क्रम निम्न प्रकार है

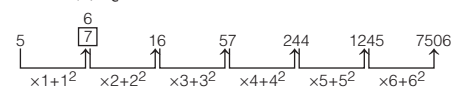

∴ गलत संख्या = 7

24. (c) शृंखला का क्रम निम्न प्रकार है

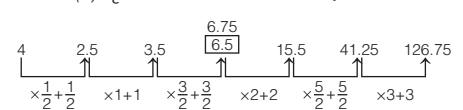

∴ गलत संख्या = 6.5

25. (c) शृंखला का क्रम निम्न प्रकार है

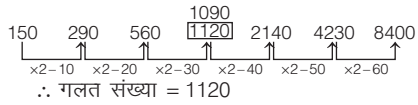

26. (c) शृंखला का क्रम निम्न प्रकार है

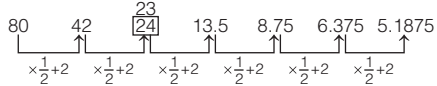

27. (a) शृंखला का क्रम निम्न प्रकार है

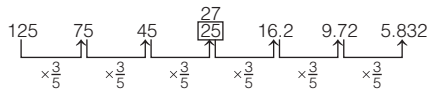

28. (e) शृंखला का क्रम निम्न प्रकार है

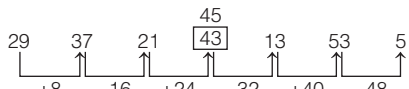

29. (c) शृंखला का क्रम निम्न प्रकार है

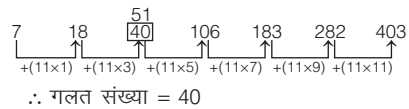

30. (d) शृंखला का क्रम निम्न प्रकार है

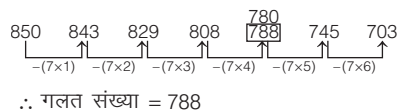

31. (e) शृंखला का क्रम निम्न प्रकार है

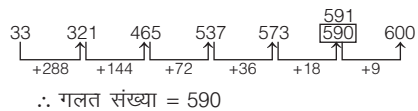

32. (a) शृंखला का क्रम निम्न प्रकार है

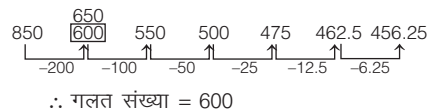

33. (c) शृंखला का क्रम निम्न प्रकार है

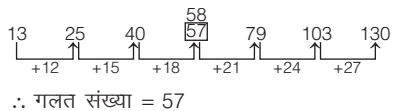

34. (c) शृंखला का क्रम निम्न प्रकार है

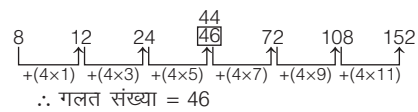

35. (a) शृंखला का क्रम निम्न प्रकार है

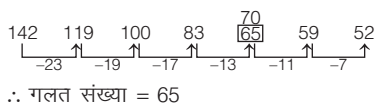

36. (a) शृंखला का क्रम निम्न प्रकार है

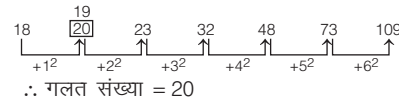

37. (e) शृंखला का क्रम निम्न प्रकार है

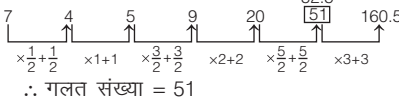

38. (b) शृंखला का क्रम निम्न प्रकार है

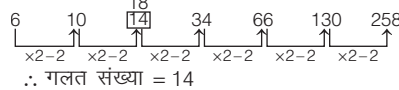

39. (c) शृंखला का क्रम निम्न प्रकार है

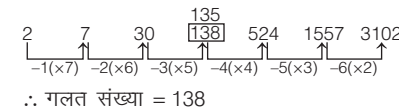

40. (c) शृंखला का क्रम निम्न प्रकार है

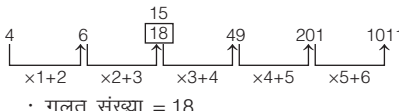

41. (a) शृंखला का क्रम निम्न प्रकार है

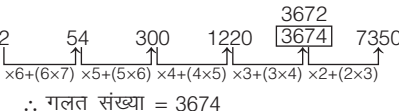

42. (d) शृंखला का क्रम निम्न प्रकार है

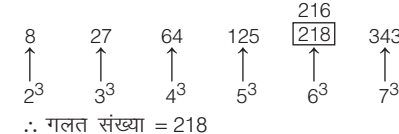

43. (d) शृंखला का क्रम निम्न प्रकार है

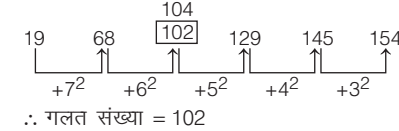

44. (b) शृंखला का क्रम निम्न प्रकार है

$$\begin{aligned} 3 + 1^2 &= 5 & 4 \\ 4 + 3^2 &= 13 \\ 13 + 5^2 &= 38 \\ 38 + 7^2 &= 87 \\ 87 + 9^2 &= 168 \end{aligned}$$

अतः दी गई श्रेणी में संख्या 5 गलत है। इसके स्थान पर संख्या 4 आनी चाहिए।

45. (c) शृंखला का क्रम निम्न प्रकार है



अतः दी गई शृंखला में J के स्थान पर अक्षर I आएगा।

46. (c) शृंखला का क्रम निम्न प्रकार है

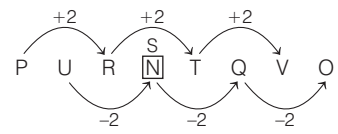

अतः दी गई शृंखला में N के स्थान पर अक्षर S आएगा।

47. (b) शृंखला का क्रम निम्न प्रकार है

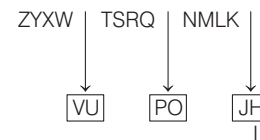

अतः दी गई शृंखला में अक्षर H के स्थान पर अक्षर I आएगा।

48. (b) शृंखला का क्रम निम्न प्रकार है

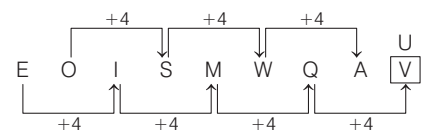

अतः दी गई शृंखला में V के स्थान पर अक्षर U आएगा।

49. (a) शृंखला का क्रम निम्न प्रकार है

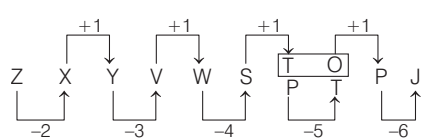

अतः दी गई शृंखला में PT के स्थान पर अक्षर-समूह TO आएगा।

50. (b) शृंखला का क्रम निम्न प्रकार है

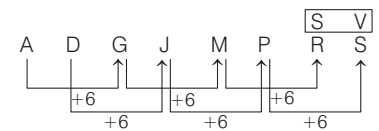

अतः दी गई शृंखला में RS के स्थान पर अक्षर-समूह SV आएगा।

51. (c) शृंखला का क्रम निम्न प्रकार है

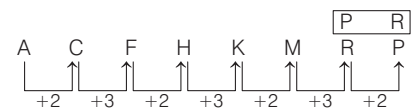

अतः दी गई शृंखला में RP के स्थान पर अक्षर-समूह PR आएगा।

52. (c) शृंखला का क्रम निम्न प्रकार है

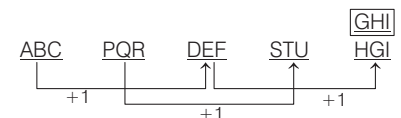

अतः दी गई शृंखला में GHI के स्थान पर अक्षर-समूह GHI आएगा।

53. (a) शृंखला का क्रम निम्न प्रकार है

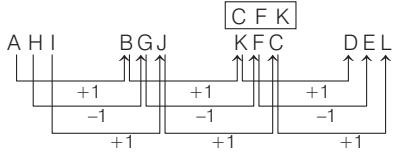

अतः दी गई शृंखला में KFC के स्थान पर अक्षर-समूह CFK आएगा।

54. (d) शृंखला का क्रम निम्न प्रकार है

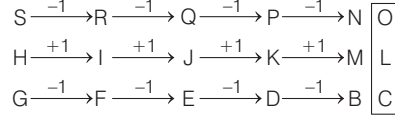

अतः दी गई शृंखला में NMB के स्थान पर अक्षर-समूह OLC आएगा।

55. (c) शृंखला का क्रम निम्न प्रकार है

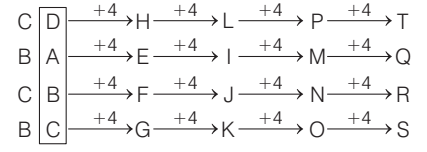

अतः दी गई शृंखला में CBCB के स्थान पर अक्षर-समूह DABC आएगा।

## प्रकार 5. सतत् शृंखला के लुप्त पद को ज्ञात करना

इस प्रकार के प्रश्नों में अक्षरों/संख्याओं की एक शृंखला दी गई होती है, जो अंग्रेजी वर्णमाला के छोटे/बड़े अक्षरों व संख्याओं को विभिन्न पैटर्नों में व्यवस्थित करके बनाई जाती है, जो बाईं ओर से दाईं ओर किसी विशेष क्रम में बदलते हैं। इस शृंखला में विभिन्न स्थानों पर रिक्त स्थान (\_\_\_\_) होते हैं। आपको यह ज्ञात करना होता है कि यदि अक्षर इसी क्रम में बदलते रहे, तो रिक्त स्थानों पर कौन-कौन से अक्षर/संख्याएँ आने चाहिए।

● **उदाहरण 51.** निम्नलिखित अक्षर श्रेणी में कुछ अक्षर विलुप्त हैं। निम्नलिखित विकल्पों में से सही विकल्प चुनिए जहाँ अक्षर रिक्त स्थानों के क्रम में ही हैं

- \_\_\_\_\_acca\_\_\_\_\_ccca\_\_\_\_\_acccc\_\_\_\_\_aaa  
(a) acca (b) caaa (c) ccaa (d) caac

**व्याख्या (b)**  $c/a/cc/a/a/c/c/c/a/a/c/c/c/a/a/a/a \Rightarrow caaa$

अतः लुप्त पदों के स्थान पर क्रमशः अक्षर caaa आएँगे।

● **उदाहरण 52.** निम्नलिखित शृंखला के लुप्त पदों को ज्ञात कीजिए।

- \_\_\_\_\_c\_\_\_\_\_bd\_\_\_\_\_cb\_\_\_\_\_da\_\_\_\_\_a\_\_\_\_\_db\_\_\_\_\_a (BSSC Pre 2014)  
(a) daabbc (b) dbcbca (c) adabcd (d) cdbbca

**व्याख्या (c)** शृंखला का क्रम निम्न प्रकार है

$acdb/dacb/cdab/acdb/da \Rightarrow adabcd$

अतः लुप्त पदों के स्थान पर क्रमशः अक्षर adabcd आएँगे।

● **उदाहरण 53.** निम्न शृंखला में लुप्त पदों को ज्ञात कीजिए।

LU\_\_\_\_\_TUPLUBTU\_\_\_\_\_LUBT\_\_\_\_\_P\_\_\_\_\_UBTUP  
(SSC CPO 2015)

- (a) BPUL (b) BUPL (c) LBPU (d) PBUL

**व्याख्या (a)** शृंखला का क्रम निम्न प्रकार है

$LUBTUP/LUBTUP/LUBTUP/LUBTUP \Rightarrow BPUL$

अतः लुप्त पदों के स्थान पर क्रमशः अक्षर BPUL आएँगे।

● **उदाहरण 54.** निम्न शृंखला में लुप्त पदों को ज्ञात कीजिए।

12\_41\_34123\_234 (SSC CGL 2015)

- (a) 3212 (b) 2134 (c) 3241 (d) 1432

**व्याख्या (c)** शृंखला का क्रम निम्न प्रकार है

$1234/1234/1234/1234 \Rightarrow 3241$

अतः लुप्त पदों के स्थान पर क्रमशः अंक 3241 आएँगे।

## प्रश्नावली 5.5

**निर्देश** (प्र. सं. 1-40) निम्नलिखित प्रश्नों में अक्षरों का कौन-सा समूह खाली स्थानों को क्रमवार रखने से दी शृंखला को पूरा करेगा?

- ybb\_byy\_y\_byb\_yby (SSC Steno 2019)  
(a) ccyc (b) ybby (c) ybyb (d) yybb
- BA\_BA\_BAC\_ACB\_CBAC (IB ACIO 2017)  
(a) AACB (b) BBAC (c) CCBA (d) CBAC
- CDEF\_EDC\_DE\_FED\_ (SSC 10+2 2017)  
(a) FCFC (b) FCCD (c) DCCC (d) DEFC
- \_baa\_abb\_a\_a\_baa (IB ACIO 2017)  
(a) bbaabb (b) acbba (c) baabb (d) ababa
- \_\_aba\_\_ba\_\_ab (SSC CGL 2015)  
(a) abbbb (b) baabb (c) bbaba (d) abbab
- ccbab\_caa\_bccc\_a\_ (SSC CGL 2015)  
(a) bbba (b) babb (c) baab (d) babc
- b\_ab\_a\_\_ba\_b\_ (MP Police (SI) 2014)  
(a) aabaa (b) baabb (c) bbbaa (d) ababa
- b\_ab\_b\_aab\_a\_ (SSC CGL 2013)  
(a) baaa (b) aabb (c) abbb (d) abba

- \_aa\_\_ba\_\_bb\_\_ab\_\_aab (SSC CGL 2013)  
(a) babab (b) aaabb (c) bbaab (d) bbbba
- \_bcab\_cabc\_abca\_b\_ (SSC CGL 2013)  
(a) bbca (b) abac (c) abca (d) aabc
- a\_c\_\_ba\_\_ca\_\_cb\_ (SSC 10+2 2012)  
(a) abcc (b) acba (c) bcaa (d) cbca
- bab\_\_b\_\_b\_\_abb\_ (SSC 10+2 2012)  
(a) abba (b) bbba (c) abab (d) babb
- \_\_stt\_\_tt\_\_tts\_ (SSC 10+2 2012)  
(a) tsst (b) sstt (c) ttst (d) tsts
- a\_\_b\_\_abb\_\_ab\_\_a\_\_bba\_ (SSC CGL 2010)  
(a) bbaab (b) babba (c) baaba (d) aabba
- \_a\_\_aaaba\_\_ba\_\_ab\_ (SSC CGL 2010)  
(a) abaaaa (b) abaaba (c) aababa (d) ababaa
- a\_\_b\_\_ba\_\_b\_\_ba\_ (SSC 10+2 2010)  
(a) bbaab (b) bbabb (c) aabab (d) aabba
- bca\_\_b\_\_aabc\_\_a\_\_caa\_ (SSC 10+2 2010)  
(a) cbab (b) bacc (c) acab (d) bcbb

18. a\_b\_a\_\_n\_bb\_abbn (SSC 10+2 2010)  
(a) abnabb (b) bnbban (c) bnbbna (d) babban
19. gfe\_ig\_eii\_fei\_gf\_ii (SSC CGL 2016)  
(a) ifgie (b) figie (c) eifgi (d) ifige
20. h\_t\_l\_t\_lht\_m\_htt\_l (SSC CGL 2016)  
(a) m m h t l t m (b) h m m t t l m  
(c) t m h m t l m (d) l m t m h m t
21. ipi\_upog\_pig\_pogi\_g (SSC CGL 2014)  
(a) iupgg (b) upgii (c) puigp (d) giupi
22. a\_n\_b\_\_ncb\_\_ncb (SSC CGL 2013)  
(a) bcabab (b) bacbab (c) abcbcb (d) abbbcc
23. cc\_ccbc\_accbcc\_c\_b (SSC CPO 2012)  
(a) acac (b) abac (c) abab (d) aabc
24. r\_se\_os\_ro\_er\_se (SSC CGL 2010)  
(a) oreso (b) rores (c) oesrs (d) roeso
25. ac\_ga\_eg\_ce\_ (SSC CGL 2011)  
(a) dbag (b) ecag (c) deag (d) ebdg
26. p\_qsp\_\_sprq\_prqs (SSC CGL 2009)  
(a) srqs (b) rrqs (c) rqqqs (d) rrrq
27. \_op\_mo\_n\_\_pnmop\_ (SSC 10+2 2009)  
(a) mnpomn (b) mnompn (c) mnpmon (d) mnpnmop
28. pqr\_rs\_rs\_s\_q (FCI Grade-III 2012)  
(a) sqpprr (b) pqrppq (c) sqppqpr (d) sqpprrq
29. llmn\_oppq\_rstt\_vvw\_xy (UPSSSC विद्यान भवन रक्षक/वनरक्षक 2018)  
(a) n q v w (b) m p v w  
(c) n r u x (d) m r v x
30. P\_R\_S\_QRR\_ (SSC 10+2 2015)  
(a) QPRS (b) QRPS (c) QRPP (d) QPSR
31. o\_po\_r\_qopp\_q\_rq (SSC 10+2 2012)  
(a) prqoq (b) oqqro (c) pqrq (d) pqrro
32. cab\_c\_bdca\_d\_abd (SSC 10+2 2012)  
(a) dabc (b) ccaa (c) bcda (d) abcd
33. w\_uww\_\_w\_xuw\_x\_w (SSC 10+2 2012)  
(a) xuwuw (b) xwuuxw (c) xxuwuu (d) xxwuuu
34. \_tu\_rt\_s\_\_usrtu\_ (SSC 10+2 2012)  
(a) rsurts (b) rsurtr (c) rsutr (d) rtusru
35. a\_\_bbc\_c\_dcdde\_e (SSC CGL 2012)  
(a) baacd (b) babcd (c) baade (d) bbccd
36. \_onpm\_npmo\_pmon\_ (SSC CGL 2013)  
(a) pnom (b) nmpo (c) onpm (d) monp
37. adb\_ac\_da\_cddcb\_dbc\_cbd\_ (SSC CGL 2015)  
(a) bccba (b) cbbaaa (c) ccbba (d) bbcad
38. BR\_NB\_O\_NB (SSC CGL 2015)  
(a) OWRW (b) OWOW (c) WNWN (d) RORO
39. AZB\_AZ\_YA\_BY\_ZBY (SSC CGL 2013)  
(a) YBZA (b) BYAZ (c) BZYA (d) AZBY
40. SH\_ELAS\_EELA\_HEELA\_SHEE\_A (SSC CGL 2015)  
(a) HHSS (b) EEHS (c) ELHA (d) EHSL

**निर्देश** (प्र. सं. 41-45) निम्नलिखित प्रश्नों में संख्याओं का कौन-सा समूह खाली स्थानों में क्रमवार रखने पर दी गई शृंखला को पूरा करेगा?

41. 87\_5\_7258\_\_5872\_ (a) 28725 (b) 28752 (c) 28275 (d) 28572
42. 75\_\_7\_12\_5\_2 (a) 12517 (b) 12175 (c) 12571 (d) 12715
43. 32\_3\_732\_\_27 (a) 7237 (b) 2737 (c) 7223 (d) 7273
44. 87\_88\_78\_\_78\_778 (a) 87877 (b) 77788 (c) 88777 (d) 77878
45. 9\_\_990\_9\_00\_ (a) 9900 (b) 00099 (c) 90009 (d) 00990

## उत्तर सहित व्याख्या

1. (b) शृंखला = ybby/byyb/ybby/byyb/y  
⇒ ybby
2. (c) शृंखला = BAC/BAC/BAC/BAC/BAC ⇒ CCBA
3. (a) शृंखला = CDEF/FEDC/CDEF/FEDC ⇒ FCFC
4. (d) शृंखला = a\_baa/babb/aaba/a\_baa ⇒ ababa
5. (d) शृंखला = ab/ab/ab/ab/ab/ab ⇒ abbab
6. (b) शृंखला = ccba/bbca/aabc/c\_cba/b ⇒ babb
7. (d) शृंखला = baab/baab/baab ⇒ ababa
8. (b) शृंखला = ba/ab/ab/ba/ab/ba ⇒ aabb

9. (c) शृंखला = baab/baab/baab/b\_aab ⇒ bbaab
10. (c) शृंखला = abc/abb/cab/c\_cab/bca/ab ⇒ abca
11. (d) शृंखला = abc/cba/bca/acb ⇒ bcba
12. (d) शृंखला = babb/babb/babb ⇒ babb
13. (a) शृंखला = tst/tst/tst/tst ⇒ tsst
14. (c) शृंखला = abba/abba/abba/a\_bba ⇒ baaba
15. (a) शृंखला = aaba/aaba/aaba/a\_baa ⇒ baaba
16. (b) शृंखला = abb/bba/abb/bba ⇒ bbabb

17. (c) शृंखला = bcaa/bcaa/bcaa/b\_caa ⇒ acab
18. (b) शृंखला = abbn/abbn/abbn/a\_bbn ⇒ bnbban
19. (a) शृंखला = gfeii/gfeii/gfeii/gfeii ⇒ ifgie
20. (c) शृंखला = httml/httml/httml/h\_ttml ⇒ tmhmtlm
21. (d) शृंखला = ipig/upog/ipig/upo\_g/ipig ⇒ giupi
22. (a) शृंखला = abncb/abncb/abnc\_b ⇒ bcabab
23. (a) शृंखला = cca/ccb/c\_cca/ccb/c\_c/c\_c ⇒ acac
24. (a) शृंखला = rose/rose/rose/ros\_e ⇒ oreso

25. (b) शृंखला =  $aceg/aceg/aceg$   
 $\Rightarrow ecag$
26. (b) शृंखला =  $prqs/prqs/prqs/prq$   
 $s \Rightarrow rrrqs$
27. (c) शृंखला =  $mopn/mopn/mopn/$   
 $mopn \Rightarrow mnpmon$
28. (c) शृंखला =  $pqr/s/grsp/rspq/sp$   
 $qr \Rightarrow sqppqpr$
29. (c) शृंखला =  $llmnnoppqrrsttuwwxy$   
 $\Rightarrow nrux$
30. (b) शृंखला =  $PQRRS/PQRRS \Rightarrow QRPS$
31. (d) शृंखला =  $oppo/grrq/oppo/gr$   
 $rq \Rightarrow pqrqr$
32. (a) शृंखला =  $cabd/cabd/cabd/ca$   
 $bd \Rightarrow dabc$

33. (c) शृंखला =  $wxuw/wxuw/wxuw/w$   
 $xuw \Rightarrow xxuwwu$
34. (a) शृंखला =  $rtus/rtus/rtus/rtus$   
 $\Rightarrow rsurts$
35. (b) शृंखला =  $abab/bcb/cdcd/d$   
 $ede \Rightarrow babc d$
36. (d) शृंखला =  $monp/monp/monp/$   
 $monp \Rightarrow monp$
37. (b) शृंखला =  $adb/c/acbd/abcd/d$   
 $cba/dbca/cbda \Rightarrow cbbaaa$
38. (a) शृंखला =  $BROWN/BROWN/B$   
 $\Rightarrow OWRW$
39. (a) शृंखला =  $AZBY/AZBY/AZBY/A$   
 $ZBY \Rightarrow YBZA$

40. (d) शृंखला =  $SHEELA/SHEELA/S$   
 $HEELA/SHEELA$   
 $\Rightarrow EHSL$
41. (a) शृंखला =  $8725/8725/8725/8725$   
 $\Rightarrow 28725$
42. (c) शृंखला =  $7512/7512/7512$   
 $\Rightarrow 12571$
43. (d) शृंखला =  $327/327/327/327$   
 $\Rightarrow 7273$
44. (d) शृंखला =  $8778/8778/8778/8778$   
 $\Rightarrow 77878$
45. (b) शृंखला =  $9009/9009/9009$   
 $\Rightarrow 00099$

## मास्टर प्रश्नावली

**निर्देश** (प्र. सं. 1-8) निम्नलिखित प्रत्येक प्रश्न में दी गई शृंखला में अगला अक्षर/अंक क्या होगा?

1. 121324135246135 (Allahabad Bank Clerk 2009)  
 (a) 2 (b) 9 (c) 6  
 (d) 7 (e) इनमें से कोई नहीं
2. 987654321876543217654321 (UBI PO 2009)  
 (a) 8 (b) 5 (c) 6  
 (d) 2 (e) इनमें से कोई नहीं
3. 13013213413613 (SBI Clerk 2009)  
 (a) 4 (b) 6 (c) 8  
 (d) 3 (e) इनमें से कोई नहीं
4. 91827364591827365918273591827 (Central Bank of India PO 2010)  
 (a) 3 (b) 1 (c) 5  
 (d) 8 (e) इनमें से कोई नहीं
5. 97531864297538642 (Dena Bank PO 2010)  
 (a) 2 (b) 9 (c) 5  
 (d) 3 (e) इनमें से कोई नहीं
6. ZXVTRPNLJYWUSQO (Andhra Bank PO 2009)  
 (a) M (b) L (c) H  
 (d) J (e) इनमें से कोई नहीं
7. abcdefbcdegcdeh (PNB PO 2010)  
 (a) i (b) c (c) d  
 (d) g (e) इनमें से कोई नहीं
8. bacbacdbacdebacdefbacd (Corporation Bank PO 2009)  
 (a) c (b) d  
 (c) e (d) f  
 (e) इनमें से कोई नहीं

**निर्देश** (प्र. सं. 9-58) निम्न प्रश्नों में दी गई शृंखला में लुप्त पद ज्ञात कीजिए।

9. 10, 7, 6, 8, 5, 4, ?, ? (CGPSC Pre 2014)  
 (a) 3, 6 (b) 6, 3 (c) 6, 2 (d) 3, 2  
 (e) इनमें से कोई नहीं
10. 6, 9, 12, 15, 18, ? (SSC MTS 2013)  
 (a) 21 (b) 20 (c) 19 (d) 22
11. 14, 19, 29, 44, 64, ? (RRB ग्रुप डी परीक्षा 2018)  
 (a) 92 (b) 90 (c) 89 (d) 87
12. 16, 23, ? 40, 50, 61 (CGPSC Pre 2014)  
 (a) 30 (b) 31 (c) 35 (d) 28  
 (e) इनमें से कोई नहीं
13. 1, 2, 4, 7, 11, 16, ? (MPPSC Pre 2014)  
 (a) 20 (b) 22 (c) 25 (d) 2
14. 3, 8, 15, 24, ? (MPPCS Pre 2015)  
 (a) 35 (b) 36 (c) 37 (d) 38
15. 11, 12, 13, 23, ..... 34, 19, 45, 23 (RRB ग्रुप डी परीक्षा 2018)  
 (a) 14 (b) 16 (c) 15 (d) 17
16. 12, 22, 34, 48, ?, ? (UPSC CSAT 2013)  
 (a) 60, 70 (b) 62, 74 (c) 64, 82 (d) 68, 84
17. 12, 22, 33, 45, 58, ? (UPSC CSAT 2011)  
 (a) 68 (b) 72 (c) 70 (d) 78
18. 95, 115, 135, 155, ? (SSC CGL 2013)  
 (a) 215 (b) 175 (c) 185 (d) 165
19. 7, 8, 11, 16, 23, ? (SSC 10+2 2013)  
 (a) 31 (b) 32 (c) 37 (d) 40
20. 21, 24, 33, 48, 69, 96, ? (IBPS PO 2011)  
 (a) 129 (b) 126 (c) 132 (d) 135  
 (e) इनमें से कोई नहीं



21. 135, 124, 111, 96, 79, 60, ?  
 (a) 37 (b) 41 (c) 43 (d) 35  
 (e) इनमें से कोई नहीं
22. 23, 32, 50, 77, 113, 158, ?  
 (a) 213 (b) 212 (c) 203 (d) 121  
 (e) इनमें से कोई नहीं
23. 6, 13, 27, 48, ? (MP Police SI 2017)  
 (a) 76 (b) 94 (c) 136 (d) 121
24. 6, 13, 32, 69, 130, ? (CG Revenue Inspector 2017)  
 (a) 232 (b) 221  
 (c) 225 (d) इनमें से कोई नहीं
25. 5, 8, 16, 19, 38, 41, ? (SSC Steno 2016)  
 (a) 44 (b) 80 (c) 40 (d) 82
26. 78, 155, 309, ?, 1233 (SSC Steno 2016)  
 (a) 625 (b) 1230  
 (c) 1000 (d) 617
27. 1, 2, 3, 5, 8, 13, ? (MP Police SI 2017)  
 (a) 21 (b) 24 (c) 18 (d) 17
28. 826, 480, 346, 134, ? (SSC Steno 2016)  
 (a) 83 (b) 31 (c) 212 (d) 126
29. 33, 10, 43, 53, 96, ? (SSC Steno 2017)  
 (a) 150 (b) 163 (c) 171 (d) 149
30. 1, 3, 4, 8, 15, 27, ? (CGPSC Pre 2017)  
 (a) 37 (b) 44 (c) 48 (d) 55  
 (e) इनमें से कोई नहीं
31. 13, 24, 37, 61, 98, ? (SSC Steno 2017)  
 (a) 159 (b) 163 (c) 134 (d) 172  
 (e) इनमें से कोई नहीं
32. 11, 7, 20, 12, 38, ? (CGPSC 2017)  
 (a) 32 (b) 28 (c) 26 (d) 24  
 (e) इनमें से कोई नहीं
33. 8, 3, 11, 14, 25, ? (SSC MTS 2013)  
 (a) 50 (b) 39 (c) 29 (d) 11
34. 11, 13, 17, 19, 23, 25, ? (NIFT UG 2015)  
 (a) 26 (b) 27 (c) 29 (d) 37
35. 22, 24, 28, ?, 52, 84 (NIFT UG 2015)  
 (a) 36 (b) 38 (c) 42 (d) 46
36. 0, 3, 8, 15, 24, ? 48 (SSC MTS 2014)  
 (a) 41 (b) 29 (c) 37 (d) 35
37. 11, 29, 55, ?, 131 (SSC CPO 2013)  
 (a) 110 (b) 81 (c) 89 (d) 78
38. 48, 24, 72, 36, 108 ? (UPSC CSAT 2012)  
 (a) 115 (b) 216 (c) 121 (d) 54
39. 4, 8, 9, 27, 16, 64, ?, 125 (SSC 10+2 2013)  
 (a) 90 (b) 35 (c) 25 (d) 20
40. 1, 2, 6, ....., 120, 720 (RRB ALP 2018)  
 (a) 12 (b) 50 (c) 24 (d) 9
41. 7.4, 8.7, 10.0, 11.3, ?, 13.9 (RRB ALP 2018)  
 (a) 12.3 (b) 12.6 (c) 11.9 (d) 11.7
42. 4, 2, 5, 1, 6, ? (JPSC Pre 2003)  
 (a) 0 (b) 7 (c) 9 (d) 11
43.  $7\frac{1}{7}, 8\frac{2}{6}, 9\frac{5}{5}, 12\frac{2}{4}, 16\frac{2}{3}, ?$  (SSC CPO 2015)  
 (a) 35 (b)  $\frac{50}{2}$  (c)  $15\frac{2}{4}$  (d)  $16\frac{4}{4}$
44. 1, 3, 8, 19, 42, ? (SSC FCI 2012)  
 (a) 89 (b) 87 (c) 90 (d) 88
45. 5, 16, 51, 158, ? (SSC CGL 2013)  
 (a) 481 (b) 1454 (c) 1452 (d) 483
46. 1, 3, 7, 15, 31, ? (SSC CGL 2010)  
 (a) 65 (b) 71 (c) 63 (d) 93
47. 132, 253, 374, 495, ? (SSC 10+2 2014)  
 (a) 565 (b) 523 (c) 5116 (d) 5102
48. 3, 15, 4, 16, 5, 17, 6, ?, 7 (SSC 10+2 2014)  
 (a) 12 (b) 13 (c) 15 (d) 18
49. 3, 9, 6, 36, 30, ? (SSC 10+2 2013)  
 (a) 900 (b) 800 (c) 950 (d) 400
50. 2, 17, 52, ?, 206 (NTSE 2015)  
 (a) 73 (b) 85 (c) 113 (d) 184
51. 3, 6, 24, 30, 63, 72, ?, ?, 195, 210 (NTSE 2015)  
 (a) 117, 123 (b) 120, 132 (c) 123, 135 (d) 135, 144
52. 37, 101, 150, 186, 211, 227, ? (BOB Clerk 2010)  
 (a) 235 (b) 231 (c) 238 (d) 236  
 (e) इनमें से कोई नहीं
53. 540, 316, 204, 148, 120, 106, ?  
 (a) 92 (b) 89 (c) 98 (d) 99  
 (e) इनमें से कोई नहीं
54. 30, 16, 10, 8, 8, 9, ?  
 (a) 12.75 (b) 13 (c) 14 (d) 10.5  
 (e) इनमें से कोई नहीं
55. 15, 25, 40, 65, ?, 195  
 (a) 115 (b) 90 (c) 105 (d) 120  
 (e) इनमें से कोई नहीं
56. 3, 5, 35, 10, 12, 35, ?, ? (SSC CGL 2015)  
 (a) 17, 19 (b) 19, 35 (c) 19, 24 (d) 22, 35
57. 10, 18, 63, 253, 1137, 5901, ?  
 (a) 39754 (b) 35749 (c) 37594 (d) 35794  
 (e) इनमें से कोई नहीं
58. 738, 765, 819, 900, 1008, 1143, ? (SBI PO 2010)  
 (a) 1445 (b) 1565 (c) 1305 (d) 1275  
 (e) इनमें से कोई नहीं
59. एक अनुपस्थित पद वाली श्रृंखला दी गई है। दिए गए विकल्पों में से सही विकल्प चुनिए, जो श्रृंखला को पूरा करेगा। (RRB ALP 2018)  
 TTTTTT, TTTTTOT, TTTTOT, TTTOTTT,  
 (a) TTOTTT (b) TTOTTTT  
 (c) TTTOTTTT (d) TTTOTTTTO
60. निम्नलिखित वर्ण श्रेणी में लुप्त अक्षर क्रम में है (CGPSC 2019)  
 b\_ \_hj\_ n\_ rt  
 (a) bcim (b) cfgo (c) dfgp (d) dflp

**निर्देश** (प्र. सं. 61-85) निम्नलिखित प्रत्येक प्रश्न में दी गई शृंखला में लुप्त अक्षर/अक्षरों को ज्ञात कीजिए।

61. Q, T, W, Z, ?, F (RRB ग्रुप डी परीक्षा 2018)  
(a) C (b) M (c) G (d) K
62. BA, ED, IH, NM, ? (RRB ASM 2016)  
(a) TS (b) ST (c) TU (d) SU
63. AN, DQ, GT, JW, ? (UPSSSC लोअर सबऑर्डिनेट II भर्ती परीक्षा 2017)  
(a) MA (b) NZ (c) MZ (d) LY
64. ZCC, XEE, VGG, ? RKK (SSC Steno 2019)  
(a) TII (b) SII (c) SGG (d) RGG
65. IN, COM, NET, ? (Uttarakhand Police SI 2015)  
(a) GOM (b) ORG (c) CFC (d) CNG
66. AEI, BFJ, CGK, ? (RRB ALP 2012)  
(a) DHL (b) DLH (c) EIM (d) LPT
67. GJM, KLN, ONO, ? (SSC Steno 2019)  
(a) SOP (b) SPP (c) SRS (d) SQQ
68. JBKA, LBMA, NBOA, ? (SSC Steno 2019)  
(a) PBQA (b) PABQ (c) PBAQ (d) PQBA
69. KHQ, HEN, EBK, ?, YVE (SSC 10+2 2018)  
(a) ZWF (b) AXG (c) CZI (d) BYH
70. CDH, FGK, IJN, ? (SSC Steno 2017)  
(a) LQK (b) KQM (c) MQK (d) LMQ
71. ACF, BEI, CGL, DIO, ? (SSC CPO 2016)  
(a) ILK (b) EKR (c) JUN (d) TUR
72. ACE, GIK, MOQ, ? (SSC Steno 2016)  
(a) RTU (b) SUW (c) UYW (d) STV
73. BEH, DGJ, ?, EJO, GLQ, INS (SSC CGL 2017)  
(a) FLR (b) FIS (c) FKO (d) FIL
74. ELFA, GLHA, ILJA, ?, MLNA (SSC CGL 2016)  
(a) OLPA (b) KLMA (c) LLMA (d) KLLA
75. YEB, WFD, UHG, SKI, ? (UGC (NET) 2017)  
(a) TLO (b) QOL (c) QLO (d) GQP
76. AFG, EJK, INO, ? (SSC Steno 2017)  
(a) PQN (b) NOP (c) SMR (d) MRS
77. XBF, UDK, RFO, OHR, ? (IBPS RRB Officer 2016)  
(a) LKU (b) MKS (c) LJT (d) MJS (e) LJV
78. LMN, NPP, PSR, ? (SSC 10+2 2017)  
(a) QRS (b) RQT (c) PQR (d) RVT
79. ADG, GJM, MPS, ? (UP PSC RO 2018)  
(a) SVW (b) SVX (c) SVY (d) SWY
80. LMnP, PQrT, TUvX, ? (SSC Steno 2016)  
(a) VWnP (b) PRsT (c) UVwY (d) XYZB
81. BEAG, DGCI, FIEK, ?  
(a) HMIE (b) HKGM (c) HGKJ (d) HKLJ
82. CFDB, EFFB, GFHB, ?, KFLB (SSC CGL 2013)  
(a) IFCB (b) IFJB (c) IFBC (d) IBFC
83. AYBZC, DWEXF, GUHVI, JSKTL, ? (SSC CGL 2011)  
(a) MQORN (b) QMONR (c) MQNRO (d) NQMOR

84. KIMnO, qRsTu, WxYzA, cDeFg, ? (SSC CGL 2017)  
(a) iJkLm (b) HiJkL (c) IjKIM (d) HlJkI

85. AbC, dEfG, hIjKl, MnOpQr, ? (SSC CGL 2017)  
(a) StUvWxY (b) StUvWx (c) StUvWxYZ (d) sTuVwXy

**निर्देश** (प्र. सं. 86-90) एक अनुक्रम दिया गया है, जिसमें से एक पद लुप्त है। दिए गए विकल्पों में से वह सही विकल्प चुनिए जो अनुक्रम को पूरा करे।

86. Shy, Food, Plate, Recess, ? (SSC CGL 2017)  
(a) Monsoon (b) Soon (c) Eat (d) Lunch

87. tub, size, latin, formal, ? (SSC CGL 2017)  
(a) smooth (b) idle  
(c) scramble (d) capital

88. Smart, Aspire, Castle, Abysmal, Accost, ? (SSC CGL 2017)  
(a) Shop (b) Class  
(c) Showman (d) Duties

89. upset, aurora, spurn, strut, status, ? (SSC CGL 2017)  
(a) treasure (b) perfect (c) right (d) unique

90. XXXXXO, XXXXOX, XXXOXX, XXOXXX, XOXXXX, ? (SSC CGL 2017)  
(a) OXXXXX (b) OXXXXO  
(c) OXXXOX (d) XXXXXX

**निर्देश** (प्र. सं. 91-106) निम्न प्रश्नों में दी गई अक्षर/अंक शृंखला के लुप्त पदों को ज्ञात कीजिए।

91. 4A, 12D, 28G, 60J, 124M, ?  
(a) 248Q (b) 252P (c) 256T (d) 246S  
(e) इनमें से कोई नहीं

92. AD4, GJ10, MP16, ..... (RRB ग्रुप डी परीक्षा 2018)  
(a) VS22 (b) SV22 (c) SV21 (d) SV23

93. G4T, J9R, M20P, P43N, S90L, ? (MAT 2005)  
(a) S90L (b) V185J (c) M20P (d) P43N

94. 2Z5, 7Y7, 14X9, 23W11, 34V13, ? (MAT 2015)  
(a) 27U24 (b) 45U15 (c) 47U15 (d) 47V14

95. K8K, N13E, Q20Z, T31V, ?  
(a) Z37Z (b) Z38Q (c) W44S (d) X41X  
(e) इनमें से कोई नहीं

96. J15K, M21N, ?, S39T, V51W  
(a) N24P (b) P27Q (c) P29Q (d) P25Q  
(e) इनमें से कोई नहीं

97. D23F, H19J, L17N, ?, T11V  
(a) P15R (b) P14R (c) P13R (d) P12R  
(e) इनमें से कोई नहीं

98. A729, G343, ?, S27, Y1  
(a) L64 (b) N75 (c) Q100 (d) M125  
(e) इनमें से कोई नहीं

99. A70B, D65F, H60J, ?, P50R  
(a) K55L (b) L55M (c) L55N (d) L55P  
(e) इनमें से कोई नहीं

100. A3T, D7R, G16P, J35N, M74L, ?  
(a) R126P (b) P153J (c) N102L (d) Q163R  
(e) इनमें से कोई नहीं

101. W23T7, U21R9, ..... (RRB ग्रुप डी परीक्षा 2018)  
(a) S19P11 (b) S19P12 (c) S18P12 (d) S18P11

- 102.** 5G7, 7H10, 10I14, 14J19, ?  
 (a) 16K20 (b) 17K21 (c) 18K21 (d) 19K25  
 (e) इनमें से कोई नहीं
- 103.** C24W4, D23V5, E22U6 ?  
 (a) F22T10 (b) F21T7 (c) F23T8 (d) F22T7  
 (e) इनमें से कोई नहीं
- 104.** CO3KP, DO4KQ, EO5KR, FO6KS, ? (SSC CGL 2012)  
 (a) GO7KP (b) GO6KT (c) GO6KP (d) GO7KT
- 105.** XZ 16 BD, FH 64 JL, NP 144 RT, VX 256 ZB, ?  
 (a) DF 400 HJ (b) CE 400 HJ (c) DF 515 HJ (d) DF 324 HJ  
 (e) इनमें से कोई नहीं
- 106.** 15 ABC 28, 18 DEF 32, 21 GHI 36, ?, 27 MNO 44  
 (a) 23 JKL 38 (b) 25 JKL 42 (c) 24 JKL 40 (d) 26 JKL 43  
 (e) इनमें से कोई नहीं
- निर्देश** (प्र. सं. 107-130) निम्नलिखित प्रश्नों में एक संख्या श्रृंखला दी गई है। इसमें से एक संख्या गलत है। गलत संख्या चुनिए।
- 107.** 102, 101, 98, 93, 86, 74, 66, 53 (SSC CGL 2013)  
 (a) 101 (b) 66 (c) 74 (d) 93
- 108.** 13, 16, 21, 27, 39, 52, 69  
 (a) 21 (b) 39 (c) 27 (d) 52
- 109.** 7.5, 47.5, 87.5, 157.5, 247.5, 357.5, 487.5 (IBPS Clerk 2011)  
 (a) 357.5 (b) 87.5 (c) 157.5 (d) 7.5  
 (e) 47.5
- 110.** 1500, 1581, 1664, 1749, 1833, 1925, 2016  
 (a) 1581 (b) 1664 (c) 1833 (d) 1925  
 (e) 1749
- 111.** 6, 7, 16, 51, 206, 1045 (RRB ग्रुप डी परीक्षा 2018)  
 (a) 16 (b) 7 (c) 206 (d) 1045
- 112.** 1, 8, 27, 64, 127, 216 (SBI PO 2012)  
 (a) 216 (b) 64 (c) 27 (d) 127  
 (e) 16
- 113.** 1, 4, 27, 256, 3125, 46658 (IBPS PO 2011)  
 (a) 46658 (b) 4 (c) 27 (d) 3125  
 (e) 256
- 114.** 3, 4, 12, 38, 103, 228  
 (a) 103 (b) 12 (c) 38 (d) 228  
 (e) 4
- 115.** 1331, 2197, 3375, 4914, 6859, 9261, 12167  
 (a) 4914 (b) 6859 (c) 9261 (d) 2197  
 (e) 12167
- 116.** 18000, 3600, 720, 142.2, 28.8, 5.76 (LIC ADO 2008)  
 (a) 28.8 (b) 3600 (c) 5.76 (d) 142.2  
 (e) 720
- 117.** 2, 6, 12, 72, 865, 62208 (IBPS PO 2011)  
 (a) 72 (b) 12 (c) 62208 (d) 865  
 (e) 6
- 118.** 8424, 4212, 2106, 1051, 526.5, 263.25, 131.625 (IBPS PO 2011)  
 (a) 131.625 (b) 1051 (c) 4212 (d) 8424  
 (e) 263.25
- 119.** 12, 237, 406, 527, 604, 657  
 (a) 237 (b) 406  
 (c) 527 (d) 604  
 (e) 657
- 120.** 18, 119, 708, 3534, 14136, 42405 (LIC ADO 2011)  
 (a) 708 (b) 3534 (c) 14136 (d) 42405  
 (e) 119
- 121.** 7, 12, 40, 222, 1742, 17390, 208608 (IBPS PO 2011)  
 (a) 7 (b) 12 (c) 40 (d) 1742  
 (e) 208608
- 122.** 9050, 5675, 3478, 2147, 1418, 1077, 950 (IBPS PO 2012)  
 (a) 3478 (b) 1418 (c) 5675 (d) 2147  
 (e) 1077
- 123.** 6, 91, 584, 2935, 11756, 35277, 70558 (IBPS PO 2012)  
 (a) 91 (b) 70558 (c) 584 (d) 2935  
 (e) 35277
- 124.** 3, 35, 226, 1160, 4660, 13998  
 (a) 13998 (b) 4660 (c) 1160 (d) 226  
 (e) 35
- 125.** 6, 4, 5.5, 10.25, 22.5, 60.5  
 (a) 22.5 (b) 10.25 (c) 5.5 (d) 4  
 (e) 60.5
- 126.** 900, 450, 180, 90, 38, 18  
 (a) 180 (b) 450 (c) 90 (d) 18  
 (e) 38
- 127.** 14, 24, 68, 236, 1155, 6894  
 (a) 24 (b) 68  
 (c) 236 (d) 1155  
 (e) 6894
- 128.** 6072, 1008, 200, 48, 14, 5, 3 (CGPSC Pre 2015)  
 (a) 1008 (b) 200 (c) 48 (d) 14  
 (e) 5
- 129.** 111, 331, 482, 551, 263, 383, 362, 284 (CGPSC Pre 2015)  
 (a) 263 (b) 331 (c) 383 (d) 551  
 (e) इनमें से कोई नहीं
- 130.** 10, 13, 26, 37, 51, 85, 122, 181 (BOI PO 2015)  
 (a) 10 (b) 26 (c) 51 (d) 154  
 (e) 12
- निर्देश** (प्र. सं. 131-135) नीचे दी गई प्रत्येक श्रृंखला में गलत पद ज्ञात कीजिए।
- 131.** CFI, FIL, JLQ, LOR, ORU  
 (a) JLQ (b) FIL (c) LOR (d) ORU
- 132.** AZA, BXF, CXK, DWP  
 (a) AZA (b) BXF (c) CXK (d) DWP
- 133.** EGP, GHQ, IIS, KJV, NKW  
 (a) GHQ (b) IIS (c) KJV (d) NKW
- 134.** ZVA, EWE, JXI, OYQ, TZU  
 (a) EWE (b) OYQ (c) TZU (d) ZVA
- 135.** PUB, QVD, RWG, SXQ, TYP  
 (a) PUB (b) QVD (c) RWG (d) SXQ

**निर्देश** (प्र. सं. 136-160) निम्नलिखित प्रश्नों में अक्षरों का कौन-सा समूह खाली स्थानों पर क्रमवार रखने से दी अक्षर शृंखला को पूरा करेगा?

- 136.** \_cdb\_ddb\_db\_c\_db (SSC Steno 2015)  
(a) ccbcc (b) ccbcc (c) bbbcc (d) bbcbb
- 137.** bb\_aab\_caab\_ca\_ (SSC Steno 2015)  
(a) cbba (b) bcab (c) abbc (d) acab
- 138.** \_ml\_nl\_mlm\_l\_mlmn\_ (SSC CPO 2017)  
(a) nmmll (b) nmlnl (c) mnlml (d) nmnnl
- 139.** a\_a\_abab\_ba\_ (SSC 10+2 2013)  
(a) abab (b) baab (c) abba (d) bbab
- 140.** c\_bba\_cab\_ac\_ab\_ac (NTSE 2015)  
(a) acbcb (b) bcacb (c) babcc (d) abcbc
- 141.** mc\_m\_a\_ca\_ca\_c\_mc (SSC 10+2 2013)  
(a) a c m m m a (b) c a m c a m  
(c) a a a c m m (d) a c m m m c
- 142.** bc\_bca\_cab\_ab\_a\_ca (SSC 10+2 2013)  
(a) abcab (b) cabac (c) abccb (d) cabca
- 143.** a\_baa\_aaba\_ca\_b (SSC 10+2 2013)  
(a) bcca (b) ccaa (c) acaa (d) abac
- 144.** ab\_abc\_bc\_bca\_c (SSC 10+2 2012)  
(a) caab (b) caac (c) bccb (d) baca
- 145.** ab\_bbc\_c\_ab\_ab\_b (SSC 10+2 2011)  
(a) ccaac (b) cbabc (c) cacac (d) bccab
- 146.** \_sr\_tr\_srs\_r\_srst\_ (SSC 10+2 2011)  
(a) ttssr (b) tsrtsr (c) strtrs (d) tssttr
- 147.** \_cb\_ca\_bacb\_ca\_bac\_d (SSC 10+2 2014)  
(a) b a d d d b (b) b b b d d d  
(c) a d d d d b (d) a d d b b b
- 148.** ba\_b\_aab\_a\_b (SSC Steno 2011)  
(a) abaa (b) abba (c) baab (d) babb
- 149.** m\_m\_mn\_nm\_mn (SSC CGL 2014)  
(a) nmmn (b) nmnm (c) nmnm (d) mmnn
- 150.** m\_omnm\_m\_nomnm\_m (SSC CGL 2013)  
(a) onmo (b) nomo (c) monm (d) nnmo
- 151.** r\_sr\_tsrt\_rr\_sr (SSC CGL 2013)  
(a) ttss (b) tsts (c) trst (d) sstt

- 152.** k\_mk\_lmkl\_kk\_mk (SSC Steno 2011)  
(a) lkml (b) lkml (c) lkml (d) lkmm
- 153.** gfe\_ig\_eii\_fei\_gf\_ii (SSC 10+2 2011)  
(a) eifgi (b) figie (c) ifgie (d) ifige
- 154.** abc\_d\_bc\_d\_b\_cda (SSC CPO 2015)  
(a) bacde (b) cdabe (c) dacab (d) decdb
- 155.** B\_CCABB\_CABBC\_AB\_CCA (SSC CGL 2015)  
(a) BCBC (b) BBBC (c) BCCB (d) BBCC
- 156.** a\_b\_c\_a\_b\_c\_a\_c\_c (SSC CGL 2015)  
(a) ababac (b) ababca (c) acacab (d) acbcab
- 157.** a\_cacbc\_baca\_b (SSC 10+2 2000)  
(a) baba (b) babc (c) abac (d) cacb
- 158.** oru\_o\_uxor\_x\_rux (SSC 10+2 2000)  
(a) orxu (b) xuro (c) xruo (d) ourx
- 159.** mnonopqopqrs\_ (MAT 2011)  
(a) mnopq (b) oqrst (c) pqrst (d) qrstu
- 160.** a\_\_dba\_\_bcad\_\_da\_\_cd (SSC CGL 2015)  
(a) bccdbcab (b) abcddcba (c) aabbccdd (d) cbccdcba
- निर्देश** (प्र. सं. 161-163) निम्नलिखित प्रश्नों में अंकों का कौन-सा समूह खाली स्थानों पर क्रमवार रखने से दी गई शृंखला को पूरा करेगा?
- 161.** 01\_3\_12\_\_1\_30  
(a) 12031 (b) 20302 (c) 20132 (d) 00121
- 162.** 48\_9\_8\_\_198\_481\_8  
(a) 1848898 (b) 4891914 (c) 8491941 (d) 9411198
- 163.** 0\_1001\_0011\_\_110  
(a) 1010 (b) 0111 (c) 1100 (d) 0110
- 164.** नीचे दी गई दोनों शृंखलाएँ समान नियमानुसार व्यवस्थित हैं। दूसरी शृंखला में (D) के स्थान पर कौन-सी संख्या आएगी?  
5 10 20 25 50 55  
15 (A) (B) (C) (D) (E)  
(a) 90 (b) 95 (c) 80 (d) 85
- 165.** नीचे दी गई दोनों शृंखलाएँ समान नियमानुसार व्यवस्थित हैं। दूसरी शृंखला में (C) के स्थान पर कौन-सी संख्या आएगी?  
6 13 27 55 111  
10 (A) (B) (C) (D)  
(a) 87 (b) 85 (c) 83 (d) 81

## उत्तर सहित व्याख्या

1. (d) शृंखला का क्रम निम्न प्रकार है  
12 / 1324 / 135246 / 1357  
अतः शृंखला का अगला पद 7 है।

2. (c) शृंखला का क्रम निम्न प्रकार है  
9 8 7 6 5 4 3 2 1  
8 7 6 5 4 3 2 1  
7 6 5 4 3 2 1  
6 .....

अतः शृंखला का अगला पद 6 है।

3. (c) शृंखला का क्रम निम्न प्रकार है  
130/ 132 /134 /136 /138  
अतः शृंखला का अगला पद 8 है।

4. (c) शृंखला का क्रम निम्न प्रकार है  
9 1 8 2 / 7 3 6 4 5 / 9 1 8 2 / 7 3 6 5 / 9 1  
8 2 / 7 3 5 / 9 1 8 2 / 7 [5]  $\Rightarrow$  5

5. (b) शृंखला का क्रम निम्न प्रकार है  
9 7 5 3 1 / 8 6 4 2 / 9 7 5 3 / 8 6 4 2 /  
[9]  $\Rightarrow$  9

6. (a) शृंखला का क्रम निम्न प्रकार है  
Z X V T R P N L J / Y W U S Q O M  $\Rightarrow$  [M]

7. (c) शृंखला का क्रम निम्न प्रकार है  
a b c d e f / b c d e g / c d e h / [d]  $\Rightarrow$  d

8. (c) शृंखला का क्रम निम्न प्रकार है  
b a c / b a c d / b a c d e / b a c d e f / b  
a c d [e]  $\Rightarrow$  e

9. (b) शृंखला का क्रम निम्न प्रकार है
- 
- $\therefore ? = 6, 3$

10. (a) शृंखला का क्रम निम्न प्रकार है
- 
- $\therefore ? = 21$

11. (c) दी गई शृंखला निम्न प्रकार है
- 
- $\therefore ? = 89$

12. (b) शृंखला का क्रम निम्न प्रकार है
- 
- $\therefore ? = 31$

13. (b) शृंखला का क्रम निम्न प्रकार है
- 
- $\therefore ? = 22$

14. (a) शृंखला का क्रम निम्न प्रकार है

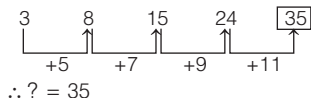

15. (d) शृंखला का क्रम निम्न प्रकार है

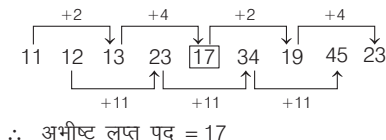

16. (c) शृंखला का क्रम निम्न प्रकार है

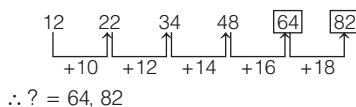

17. (b) शृंखला का क्रम निम्न प्रकार है

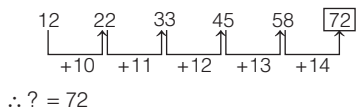

18. (b) शृंखला का क्रम निम्न प्रकार है

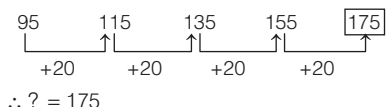

19. (b) शृंखला का क्रम निम्न प्रकार है

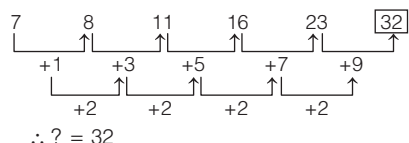

20. (a) शृंखला का क्रम निम्न प्रकार है

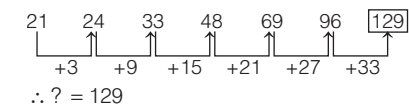

21. (e) शृंखला का क्रम निम्न प्रकार है

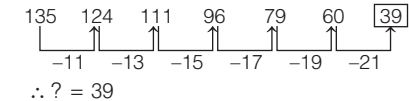

22. (b) शृंखला का क्रम निम्न प्रकार है

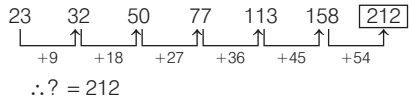

23. (a) शृंखला का क्रम निम्न प्रकार है

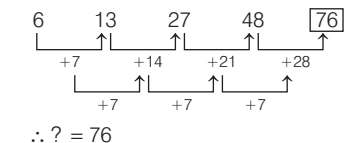

24. (b) शृंखला का क्रम निम्न प्रकार है

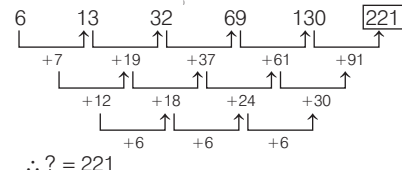

25. (d) शृंखला का क्रम निम्न प्रकार है

$$5 + 3 = 8 \Rightarrow 8 \times 2 = 16$$

$$16 + 3 = 19 \Rightarrow 19 \times 2 = 38$$

$$38 + 3 = 41 \Rightarrow 41 \times 2 = [82]$$

$\therefore ? = 82$

26. (d) शृंखला का क्रम निम्न प्रकार है

$$78 + (78 - 1) = 155$$

$$155 + (155 - 1) = 309$$

$$309 + (309 - 1) = [617]$$

$$617 + (617 - 1) = 1233$$

$\therefore ? = 617$

27. (a) शृंखला का क्रम निम्न प्रकार है

$$1 = 1$$

$$1 + 1 = 2$$

$$1 + 2 = 3$$

$$2 + 3 = 5$$

$$3 + 5 = 8$$

$$5 + 8 = 13$$

$$8 + 13 = [21]$$

$\therefore ? = 21$

28. (c) शृंखला का क्रम निम्न प्रकार है

$$826 - 480 = 346$$

$$480 - 346 = 134$$

$$346 - 134 = [212]$$

$\therefore ? = 212$

29. (d) शृंखला का क्रम निम्न प्रकार है

$$33 + 10 = 43$$

$$10 + 43 = 53$$

$$43 + 53 = 96$$

$$53 + 96 = [149]$$

$\therefore ? = 149$

30. (e) शृंखला का क्रम निम्न प्रकार है

$$1 + 3 = 4$$

$$1 + 3 + 4 = 8$$

$$3 + 4 + 8 = 15$$

$$4 + 8 + 15 = 27$$

$$8 + 15 + 27 = [50]$$

अतः श्रेणी में प्रश्नवाचक चिह्न (?) के स्थान पर 50 आएगा।

31. (a) शृंखला का क्रम निम्न प्रकार है

$$13 + 24 = 37$$

$$24 + 37 = 61$$

$$37 + 61 = 98$$

$$61 + 98 = [159]$$

$\therefore ? = 159$

32. (e) शृंखला का क्रम निम्न प्रकार है

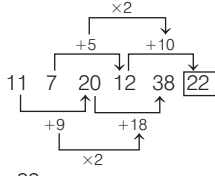

∴ ? = 22

33. (b) शृंखला का क्रम निम्न प्रकार है

$$\begin{aligned} 8 + 3 &= 11 \\ 3 + 11 &= 14 \\ 11 + 14 &= 25 \\ 14 + 25 &= 39 \end{aligned}$$

∴ ? = 39

34. (c) शृंखला का क्रम निम्न प्रकार है

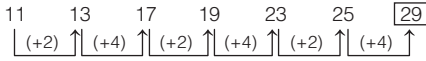

∴ ? = 29

35. (a) शृंखला का क्रम निम्न प्रकार है

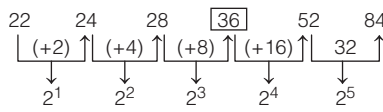

∴ ? = 36

36. (d) शृंखला का क्रम निम्न प्रकार है

$$\begin{aligned} 1^2 - 1 &= 0 \\ 2^2 - 1 &= 3 \\ 3^2 - 1 &= 8 \\ 4^2 - 1 &= 15 \\ 5^2 - 1 &= 24 \\ 6^2 - 1 &= 35 \\ 7^2 - 1 &= 48 \end{aligned}$$

∴ ? = 35

37. (c) शृंखला का क्रम निम्न प्रकार है

$$\begin{aligned} 3^2 + 2 &= 11, 5^2 + 4 = 29, \\ 7^2 + 6 &= 55, 9^2 + 8 = 89, \\ 11^2 + 10 &= 131 \end{aligned}$$

∴ ? = 89

38. (d) शृंखला का क्रम निम्न प्रकार है

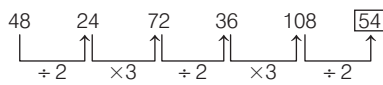

39. (c) शृंखला का क्रम निम्न प्रकार है

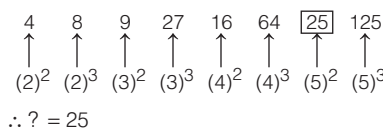

∴ ? = 25

40. (c) शृंखला का क्रम निम्न प्रकार है

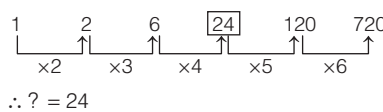

∴ ? = 24

41. (b) शृंखला का क्रम निम्न प्रकार है

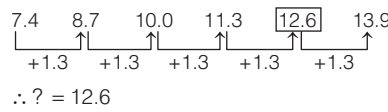

∴ ? = 12.6

42. (a) शृंखला का क्रम निम्न प्रकार है

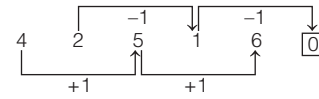

∴ ? = 0

43. (b) शृंखला का क्रम निम्न प्रकार है

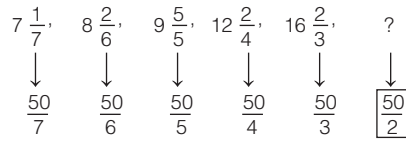

शृंखला में दी गई संख्या का हर, प्रत्येक अगले पद में क्रमशः 1 कम हो जाता है।

∴ ? =  $\frac{50}{2}$

44. (a) शृंखला का क्रम निम्न प्रकार है

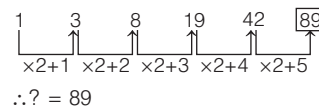

∴ ? = 89

45. (a) शृंखला का क्रम निम्न प्रकार है

$$\begin{aligned} 5 \times 3 + 1 &= 16 \\ 16 \times 3 + 3 &= 51 \\ 51 \times 3 + 5 &= 158 \\ 158 \times 3 + 7 &= 481 \end{aligned}$$

∴ ? = 481

46. (c) शृंखला का क्रम निम्न प्रकार है

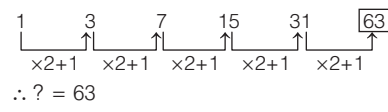

∴ ? = 63

47. (c) शृंखला का क्रम निम्न प्रकार है

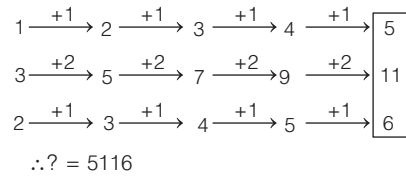

∴ ? = 5116

48. (d) शृंखला का क्रम निम्न प्रकार है

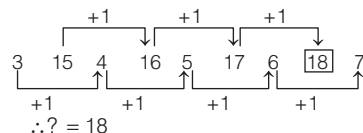

∴ ? = 18

49. (a) शृंखला का क्रम निम्न प्रकार है

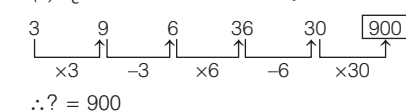

∴ ? = 900

50. (c) शृंखला का क्रम निम्न प्रकार है

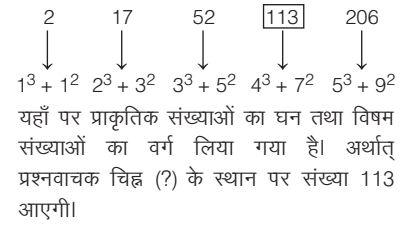

यहाँ पर प्राकृतिक संख्याओं का घन तथा विषम संख्याओं का वर्ग लिया गया है। अर्थात् प्रश्नवाचक चिह्न (?) के स्थान पर संख्या 113 आएगी।

51. (b) शृंखला का क्रम निम्न प्रकार है

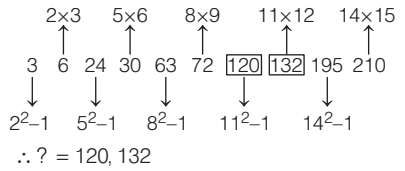

∴ ? = 120, 132

52. (d) शृंखला का क्रम निम्न प्रकार है

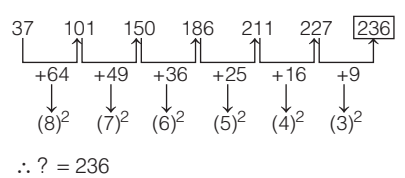

∴ ? = 236

53. (d) शृंखला का क्रम निम्न प्रकार है

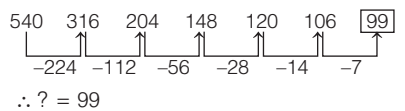

∴ ? = 99

54. (d) शृंखला का क्रम निम्न प्रकार है

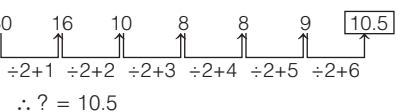

∴ ? = 10.5

55. (e) शृंखला का क्रम निम्न प्रकार है

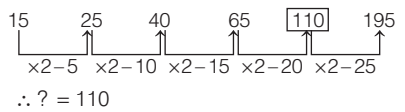

∴ ? = 110

56. (a) शृंखला का क्रम निम्न प्रकार है

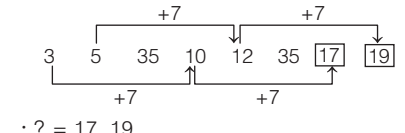

∴ ? = 17, 19

57. (b) शृंखला का क्रम निम्न प्रकार है

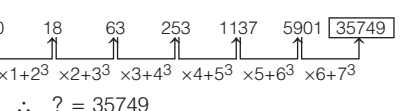

∴ ? = 35749

58. (c) शृंखला का क्रम निम्न प्रकार है

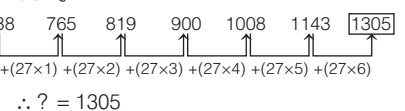

∴ ? = 1305



59. (b) दी गई शृंखला के प्रत्येक अगले पद में O का स्थान क्रमशः एक स्थान बाईं ओर खिसक जाता है। इस प्रकार शृंखला का अगला पद TTOITTTT है।

60. (d) शृंखला का क्रम निम्न प्रकार है

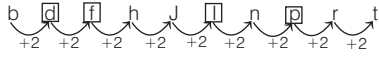

61. (a) शृंखला का क्रम निम्न प्रकार है

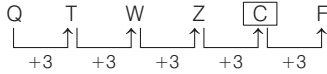

∴ ? = C

62. (a) शृंखला का क्रम निम्न प्रकार है

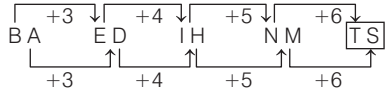

∴ ? = TS

63. (c) शृंखला का क्रम निम्न प्रकार है

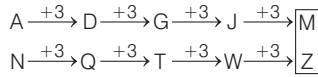

∴ ? = MZ

64. (a) शृंखला का क्रम निम्न प्रकार है

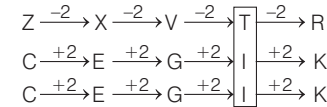

∴ ? = TII

65. (b) दी गई शृंखला में एक वेबसाइट में प्रयोग किए जाने वाले डोमेन के नाम दिए गए हैं।

IN → COM → NET → ORG

∴ दिए गए विकल्पों में से केवल ORG ही एक डोमेन है।

66. (a) शृंखला का क्रम निम्न प्रकार है

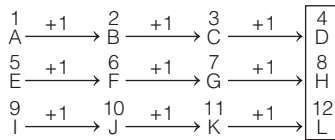

∴ ? = DHL

67. (b) शृंखला का क्रम निम्न प्रकार है

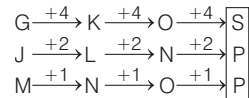

∴ ? = SPP

68. (a) शृंखला का क्रम निम्न प्रकार है

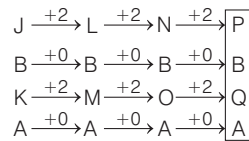

∴ ? = PBQA

69. (d) शृंखला का क्रम निम्न प्रकार है

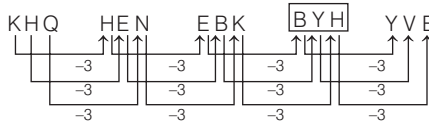

∴ ? = BYH

70. (d) शृंखला का क्रम निम्न प्रकार है

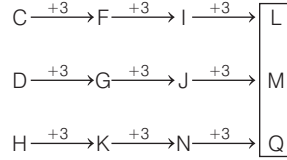

∴ ? = LMQ

71. (b) शृंखला का क्रम निम्न प्रकार है

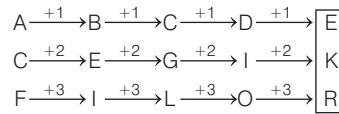

∴ ? = EKR

72. (b) शृंखला का क्रम निम्न प्रकार है

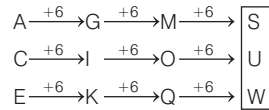

∴ ? = SUW

73. (d) शृंखला का क्रम निम्न प्रकार है

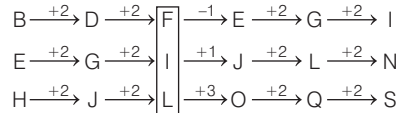

अतः प्रश्नवाचक चिह्न (?) के स्थान पर FIL आएगा।

74. (d) शृंखला का क्रम निम्न प्रकार है

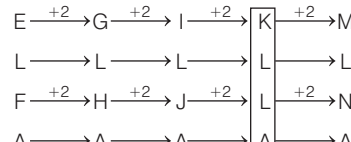

अतः प्रश्नवाचक चिह्न (?) के स्थान पर KLLA आएगा।

75. (b) शृंखला का क्रम निम्न प्रकार है

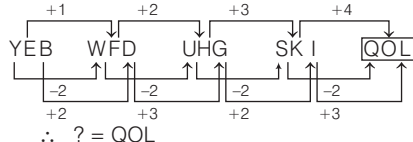

∴ ? = QOL

76. (d) शृंखला का क्रम निम्न प्रकार है

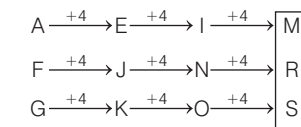

∴ ? = MRS

77. (c) शृंखला का क्रम निम्न प्रकार है

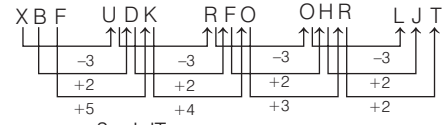

∴ ? = LJT

78. (d) शृंखला का क्रम निम्न प्रकार है

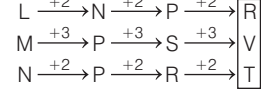

अतः प्रश्नवाचक चिह्न (?) के स्थान पर RVT आएगा।

79. (c) शृंखला का क्रम निम्न प्रकार है

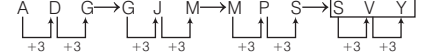

∴ ? = SVY

80. (d) शृंखला का क्रम निम्न प्रकार है

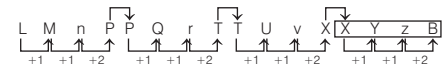

अतः प्रश्नवाचक चिह्न (?) के स्थान पर XYZB आएगा।

81. (b) शृंखला का क्रम निम्न प्रकार है

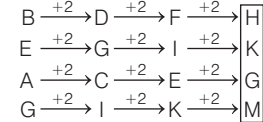

अतः प्रश्नवाचक चिह्न (?) के स्थान पर HKGM आएगा।

82. (b) शृंखला का क्रम निम्न प्रकार है

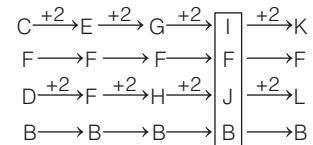

∴ ? = IFJB

83. (c) शृंखला का क्रम निम्न प्रकार है

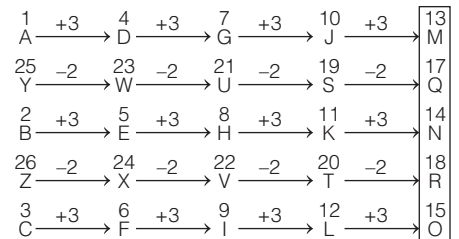

∴ ? = MQNRO

84. (c) दी गई शृंखला में प्रत्येक पद के बाद एक वर्ण छोड़कर अगला पद है। और बारी-बारी से वर्ण बड़े में और छोटे में हैं।

अर्थात्

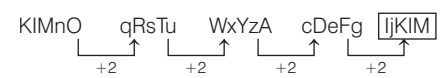

∴ ? = IjKIM

85. (a) दिया गया अनुक्रम में वर्णमाला के अक्षरों को क्रमशः समूहों में निम्न प्रकार बाँटा गया है।

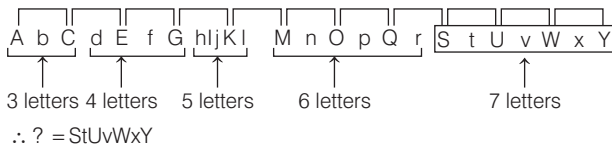

86. (a) दिए गए अनुक्रम में बाएँ से दाएँ प्रत्येक शब्द में क्रमशः एक अक्षर बढ़ जाता है  
अर्थात् Shy → Food → Plate → Recess → Monsoon  
3 4 5 6 7  
∴ ? = Monsoon
87. (d) दी गई शृंखला में बाईं से दाईं ओर बढ़ने पर अक्षरों की संख्या में एक की वृद्धि हो रही है अर्थात् शृंखला में प्रश्नवाचक चिह्न (?) के स्थान पर capital आएगा।

88. (d) शृंखला का क्रम निम्न प्रकार है  
Smart → Aspire → Castle → Abysmal → Accost → Duties  
1 2 3 4 5 6  
यहाँ S का स्थान प्रत्येक अक्षर में एक स्थान आगे बढ़ रहा है अर्थात् शृंखला में प्रश्नवाचक चिह्न (?) के स्थान पर 'Duties' आएगा।

89. (a) दिए गए अनुक्रम में बाएँ से दाएँ प्रत्येक शब्द में अक्षर 'U' क्रमशः एक स्थान दाईं ओर खिसक जाता है अर्थात्  
upset → aurora → spurn → strut → status → treasure  
1 2 3 4 5 6  
∴ ? = treasure

90. (a) शृंखला का क्रम निम्न प्रकार है  
दी गई शृंखला में O एक स्थान बाईं ओर खिसक रहा है।  
XXXXXO → XXXXOX → XXXOXX → XXOXXX → XOXXXX → OXXXXX  
(6) (5) (4) (3) (2) (1)

91. (b) शृंखला का क्रम निम्न प्रकार है  

$$4 \xrightarrow{\times 2+4} 12 \xrightarrow{\times 2+4} 28 \xrightarrow{\times 2+4} 60 \xrightarrow{\times 2+4} 124 \xrightarrow{\times 2+4} 252$$

$$A \xrightarrow{+3} D \xrightarrow{+3} G \xrightarrow{+3} J \xrightarrow{+3} M \xrightarrow{+3} P$$

92. (b) शृंखला का क्रम निम्न प्रकार है  

$$A \xrightarrow{+6} D \xrightarrow{+6} G \xrightarrow{+6} J \xrightarrow{+6} M \xrightarrow{+6} P \xrightarrow{+6} S \xrightarrow{+6} V \xrightarrow{+6} 22$$
 ∴ शृंखला का अभीष्ट पद = SV22

93. (b) शृंखला का क्रम निम्न प्रकार है  

$$G \xrightarrow{+3} J \xrightarrow{+3} M \xrightarrow{+3} P \xrightarrow{+3} S \xrightarrow{+3} V$$

$$4 \xrightarrow{+5} 9 \xrightarrow{+11} 20 \xrightarrow{+23} 43 \xrightarrow{+47} 90 \xrightarrow{+95} 185$$

$$T \xrightarrow{-2} R \xrightarrow{-2} P \xrightarrow{-2} N \xrightarrow{-2} L \xrightarrow{-2} J$$
 ∴ ? = V185J

94. (c) शृंखला का क्रम निम्न प्रकार है  

$$2 \xrightarrow{+5} 7 \xrightarrow{+7} 14 \xrightarrow{+9} 23 \xrightarrow{+11} 34 \xrightarrow{+13} 47$$

$$Z \xrightarrow{-1} Y \xrightarrow{-1} X \xrightarrow{-1} W \xrightarrow{-1} V \xrightarrow{-1} U$$

$$5 \xrightarrow{+2} 7 \xrightarrow{+2} 9 \xrightarrow{+2} 11 \xrightarrow{+2} 13 \xrightarrow{+2} 15$$
 ∴ ? = 47U15

95. (c) शृंखला का क्रम निम्न प्रकार है  

$$K \xrightarrow{+3} N \xrightarrow{+3} Q \xrightarrow{+3} T \xrightarrow{+3} W$$

$$8 \xrightarrow{+5} 13 \xrightarrow{+7} 20 \xrightarrow{+11} 31 \xrightarrow{+13} 44$$

$$K \xrightarrow{-6} E \xrightarrow{-5} Z \xrightarrow{-4} V \xrightarrow{-3} S$$

उपरोक्त में दूसरी श्रेणी में प्रत्येक पद क्रमागत रूप से अभाज्य संख्या के अन्तर से बढ़ता है। अर्थात् प्रश्नवाचक चिह्न (?) के स्थान पर W44S आएगा।

96. (c) शृंखला का क्रम निम्न प्रकार है  

$$J \xrightarrow{+3} M \xrightarrow{+3} P \xrightarrow{+3} S \xrightarrow{+3} V$$

$$15 \xrightarrow{+6} 21 \xrightarrow{+8} 29 \xrightarrow{+10} 39 \xrightarrow{+12} 51$$

$$K \xrightarrow{+3} N \xrightarrow{+3} Q \xrightarrow{+3} T \xrightarrow{+3} W$$
 ∴ ? = P29Q

97. (c) शृंखला का क्रम निम्न प्रकार है  

$$D \xrightarrow{+2} 23 \xrightarrow{+2} F \xrightarrow{+2} H \xrightarrow{+2} 19 \xrightarrow{+2} J \xrightarrow{+2} L \xrightarrow{+2} 17 \xrightarrow{+2} N \xrightarrow{+2} P \xrightarrow{+2} 13 \xrightarrow{+2} R \xrightarrow{+2} T \xrightarrow{+2} 11 \xrightarrow{+2} V$$
 ∴ ? = P13R

98. (d) शृंखला का क्रम निम्न प्रकार है  

$$A \xrightarrow{+6} G \xrightarrow{+6} M \xrightarrow{+6} S \xrightarrow{+6} Y$$

$$729 \xrightarrow{(9)^3} 343 \xrightarrow{(7)^3} 125 \xrightarrow{(5)^3} 27 \xrightarrow{(3)^3} 1$$
 ∴ ? = M125

99. (c) शृंखला का क्रम निम्न प्रकार है  

$$A \xrightarrow{-5} B, D \xrightarrow{-5} 65 \xrightarrow{-5} F, H \xrightarrow{-5} 60 \xrightarrow{-5} J, L \xrightarrow{-5} 55 \xrightarrow{-5} N, P \xrightarrow{-5} 50 \xrightarrow{-5} Q$$
 ∴ ? = L55N

100. (b) शृंखला का क्रम निम्न प्रकार है  

$$A \xrightarrow{+3} D \xrightarrow{+3} G \xrightarrow{+3} J \xrightarrow{+3} M \xrightarrow{+3} P$$

$$3 \xrightarrow{\times 2+1} 7 \xrightarrow{\times 2+2} 16 \xrightarrow{\times 2+3} 35 \xrightarrow{\times 2+4} 74 \xrightarrow{\times 2+5} 153$$

$$T \xrightarrow{-2} R \xrightarrow{-2} P \xrightarrow{-2} N \xrightarrow{-2} L \xrightarrow{-2} J$$
 ∴ ? = P153J

101. (a) शृंखला का क्रम निम्न प्रकार है  

$$W \xrightarrow{+2} 23 \xrightarrow{+2} T \xrightarrow{+2} 7 \xrightarrow{+2} U \xrightarrow{+2} 21 \xrightarrow{+2} R \xrightarrow{+2} 9 \xrightarrow{+2} S \xrightarrow{+2} 19 \xrightarrow{+2} P \xrightarrow{+2} 11$$
 ∴ अभीष्ट अगला पद = S 19 P 11

102. (d) शृंखला का क्रम निम्न प्रकार है  

$$5 \xrightarrow{+2} G \xrightarrow{+3} 7 \xrightarrow{+4} H \xrightarrow{+4} 10 \xrightarrow{+5} I \xrightarrow{+5} 14 \xrightarrow{+6} J \xrightarrow{+6} 19 \xrightarrow{+6} K \xrightarrow{+6} 25$$
 ∴ ? = 19 K 25

103. (b) शृंखला का क्रम निम्न प्रकार है

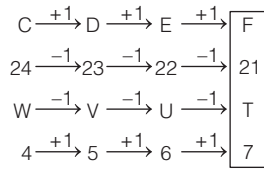

∴ ? = F21T 7

104. (d) शृंखला का क्रम निम्न प्रकार है

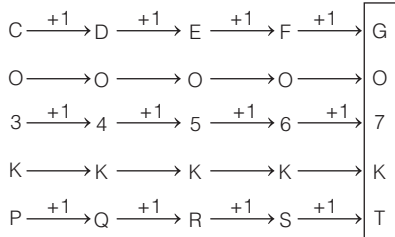

∴ ? = GO7KT

105. (a) शृंखला का क्रम निम्न प्रकार है

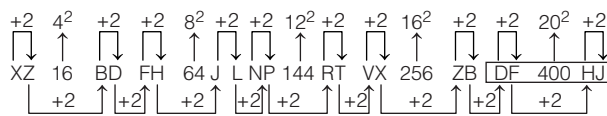

∴ ? = DF400HJ

106. (c) शृंखला का क्रम निम्न प्रकार है

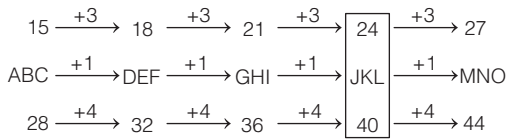

∴ ? = 24JKL 40

107. (c) शृंखला का क्रम निम्न प्रकार है

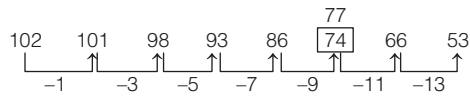

∴ गलत संख्या = 74

108. (c) शृंखला का क्रम निम्न प्रकार है

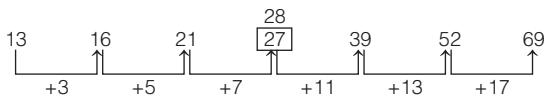

∴ गलत संख्या = 27

109. (e) शृंखला का क्रम निम्न प्रकार है

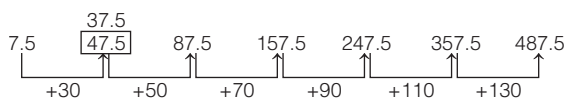

∴ गलत संख्या = 47.5

110. (c) शृंखला का क्रम निम्न प्रकार है

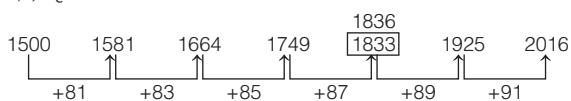

∴ गलत संख्या = 1833

111. (c) शृंखला का क्रम निम्न प्रकार है

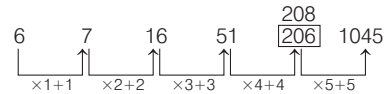

∴ 206 गलत पद है।

112. (d) शृंखला का क्रम निम्न प्रकार है

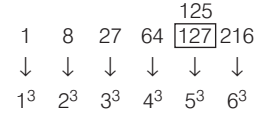

∴ गलत संख्या = 127

113. (a) शृंखला का क्रम निम्न प्रकार है

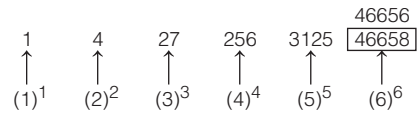

∴ गलत संख्या = 46658

114. (c) शृंखला का क्रम निम्न प्रकार है

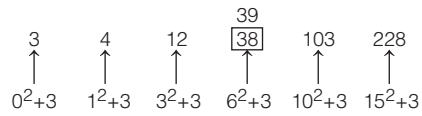

∴ गलत संख्या = 38

115. (a) शृंखला का क्रम निम्न प्रकार है

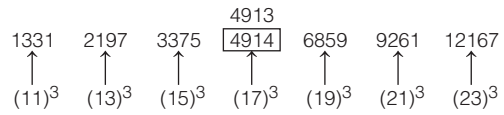

∴ गलत संख्या = 4914

116. (d) शृंखला का क्रम निम्न प्रकार है

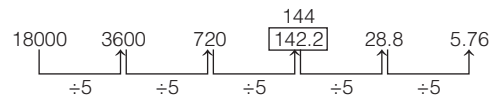

∴ गलत संख्या = 142.2

117. (d) शृंखला का क्रम निम्न प्रकार है

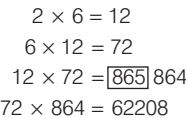

∴ गलत संख्या = 865

118. (b) शृंखला का क्रम निम्न प्रकार है

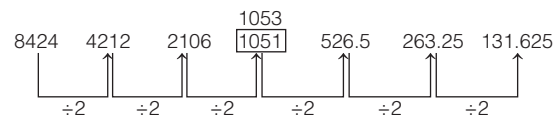

∴ गलत संख्या = 1051

119. (d) शृंखला का क्रम निम्न प्रकार है

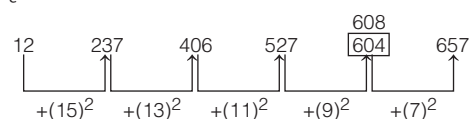

∴ गलत संख्या = 604

120. (b) शृंखला का क्रम निम्न प्रकार है

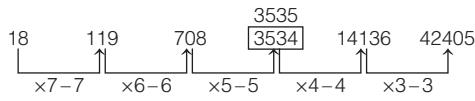

∴ गलत संख्या = 3534

121. (d) शृंखला का क्रम निम्न प्रकार है

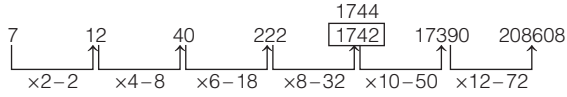

यहाँ एक और शृंखला निम्नवत् है

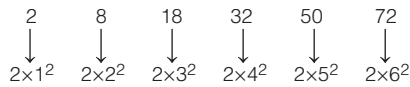

∴ गलत संख्या = 1742

122. (e) शृंखला का क्रम निम्न प्रकार है

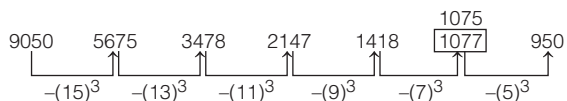

∴ गलत संख्या = 1077

123. (c) शृंखला का क्रम निम्न प्रकार है

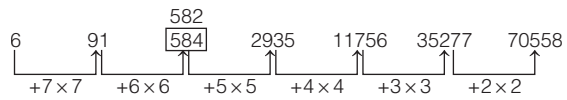

∴ गलत संख्या = 584

124. (d) शृंखला का क्रम निम्न प्रकार है

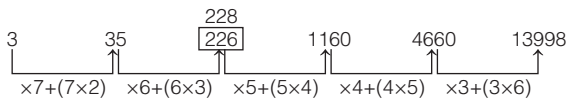

∴ गलत संख्या = 226

125. (a) शृंखला का क्रम निम्न प्रकार है

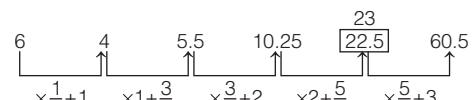

∴ गलत संख्या = 22.5

126. (e) शृंखला का क्रम निम्न प्रकार है

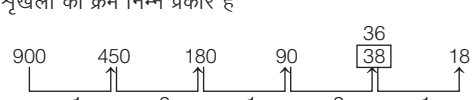

∴ गलत संख्या = 38

127. (b) शृंखला का क्रम निम्न प्रकार है

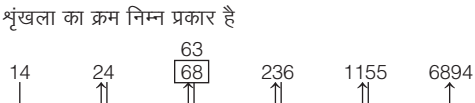

∴ गलत संख्या = 68

128. (a) शृंखला का क्रम निम्न प्रकार है

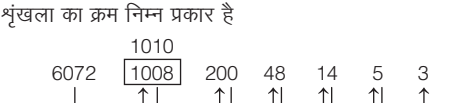

∴ गलत संख्या = 1008

129. (c) शृंखला का क्रम निम्न प्रकार है

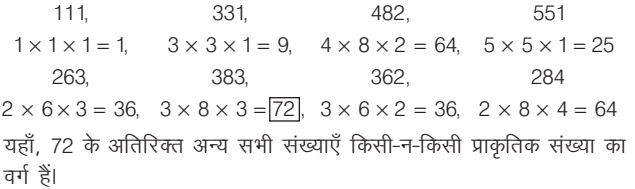

अतः संख्या 383 समूह में गलत संख्या है।

130. (c) शृंखला का क्रम निम्न प्रकार है

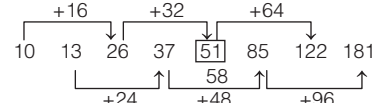

∴ गलत संख्या = 51

131. (a) शृंखला का क्रम निम्न प्रकार है

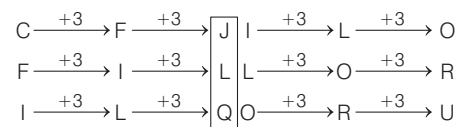

∴ गलत पद = JLQ

132. (b) शृंखला का क्रम निम्न प्रकार है

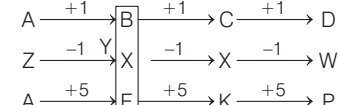

∴ गलत पद = BXF

133. (d) शृंखला का क्रम निम्न प्रकार है

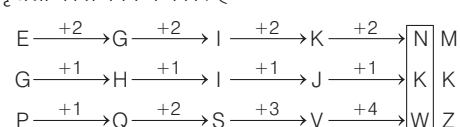

∴ गलत पद = NKW

134. (b) शृंखला का क्रम निम्न प्रकार है-

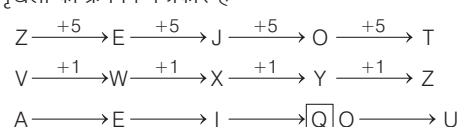

∴ गलत पद = OYQ

(क्रमागत स्वर)

135. (d) शृंखला का क्रम निम्न प्रकार है

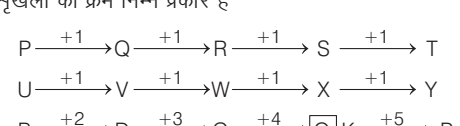

∴ गलत पद = SXQ

136. (b) शृंखला का क्रम निम्न प्रकार है

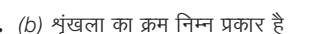

137. (a) शृंखला का क्रम निम्न प्रकार है

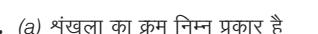

138. (d) शृंखला का क्रम निम्न प्रकार है

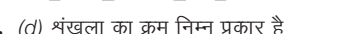

139. (d) शृंखला का क्रम निम्न प्रकार है

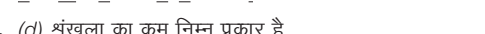

140. (a) शृंखला का क्रम निम्न प्रकार है  
 $c\underline{a}b/b\underline{a}c/c\underline{a}b/b\underline{a}c/c\underline{a}b/b\underline{a}c \Rightarrow acbcb$
141. (a) शृंखला का क्रम निम्न प्रकार है  
 $m\underline{c}a/m\underline{c}a/m\underline{c}a/m\underline{c}a/m\underline{c}a/mc \Rightarrow acmmma$
142. (c) शृंखला का क्रम निम्न प्रकार है  
 $b\underline{c}/\underline{a}bc/\underline{a}bc/\underline{a}bc/\underline{a}bc/\underline{a}bc/a = abccb$
143. (c) शृंखला का क्रम निम्न प्रकार है  
 $a\underline{a}b/a\underline{a}c/a\underline{a}b/a\underline{a}c/a\underline{a}b \Rightarrow acaa$
144. (a) शृंखला का क्रम निम्न प्रकार है  
 $\underline{a}bc/\underline{a}bc/\underline{a}bc/\underline{a}bc/\underline{a}bc \Rightarrow caab$
145. (c) शृंखला का क्रम निम्न प्रकार है  
 $\underline{a}bc/b/\underline{b}ca/c/\underline{c}ab/\underline{a}/\underline{a}bc/b \Rightarrow cacac$
146. (d) शृंखला का क्रम निम्न प्रकार है  
 $\underline{t}sr/\underline{s}tr/\underline{t}sr/\underline{s}tr/\underline{t}sr/\underline{s}tr \Rightarrow tstttr$
147. (c) शृंखला का क्रम निम्न प्रकार है  
 $\underline{a}cb/\underline{c}ad/\underline{a}cb/\underline{c}ad/\underline{a}cb/\underline{c}ad \Rightarrow adddd$
148. (b) शृंखला का क्रम निम्न प्रकार है  
 $\underline{b}aab/\underline{b}aab/\underline{b}aab \Rightarrow abba$
149. (a) शृंखला का क्रम निम्न प्रकार है  
 $\underline{m}n\underline{m}n/\underline{m}n\underline{m}n/\underline{m}n\underline{m}n \Rightarrow nnnm$
150. (b) शृंखला का क्रम निम्न प्रकार है  
 $\underline{m}n\underline{o}m/\underline{m}n\underline{o}m/\underline{m}n\underline{o}m/\underline{m}n\underline{o}m \Rightarrow nomo$
151. (c) शृंखला का क्रम निम्न प्रकार है  
 $\underline{r}tsr/\underline{r}tsr/\underline{r}tsr/\underline{r}tsr \Rightarrow trst$
152. (b) शृंखला का क्रम निम्न प्रकार है  
 $\underline{k}!mk/\underline{k}!mk/\underline{k}!mk/\underline{k}!mk \Rightarrow !kml$
153. (c) शृंखला का क्रम निम्न प्रकार है  
 $\underline{g}feii/\underline{g}feii/\underline{g}feii/\underline{g}feii \Rightarrow ifgie$
154. (c) शृंखला का क्रम निम्न प्रकार है  
 $\underline{a}bcd/\underline{a}bcd/\underline{a}bcd/a \Rightarrow dacab$
155. (c) शृंखला का क्रम निम्न प्रकार है  
 $\underline{B}B\underline{C}CA/\underline{B}B\underline{C}CA/\underline{B}B\underline{C}CA/\underline{B}B\underline{C}CA \Rightarrow BCCB$

156. (c) शृंखला का क्रम निम्न प्रकार है  
 $\underline{a}ab\underline{c}c/\underline{a}ab\underline{c}c/\underline{a}ab\underline{c}c \Rightarrow acacab$
157. (b) शृंखला का क्रम निम्न प्रकार है  
 $\underline{a}bcac/\underline{b}caba/\underline{c}ab\underline{c}b \Rightarrow babc$
158. (c) शृंखला का क्रम निम्न प्रकार है  
 $\underline{o}ru\underline{x}/\underline{o}ru\underline{x}/\underline{o}ru\underline{x}/\underline{o}ru\underline{x} \Rightarrow xruo$
159. (c) शृंखला का क्रम निम्न प्रकार है  
 $\underline{m}no/\underline{n}opq/\underline{o}pqrs/\underline{p}qrst \Rightarrow pqrst$
160. (a) शृंखला का क्रम निम्न प्रकार है  
 $\underline{a}bcd/\underline{b}acd/\underline{b}cad/\underline{b}cda/\underline{a}bcd \Rightarrow bccdbcab$
161. (b) शृंखला का क्रम निम्न प्रकार है  
 $0 \underline{1} \underline{2} / 0 \underline{1} \underline{2} \underline{3} / 0 \underline{1} \underline{2} \underline{3} / 0 \underline{1} \underline{2} \underline{3} \Rightarrow 20302$
162. (a) शृंखला का क्रम निम्न प्रकार है  
 $4 \underline{8} \underline{1} \underline{9} \underline{8} \underline{8} / 4 \underline{8} \underline{1} \underline{9} \underline{8} \underline{8} \Rightarrow 1848898$
163. (c) शृंखला का क्रम निम्न प्रकार है  
 $0 \underline{1} \underline{1} \underline{0} / 0 \underline{1} \underline{1} \underline{0} / 0 \underline{1} \underline{1} \underline{0} / 0 \underline{1} \underline{1} \underline{0} \Rightarrow 1100$
164. (a) शृंखला का क्रम निम्न प्रकार है

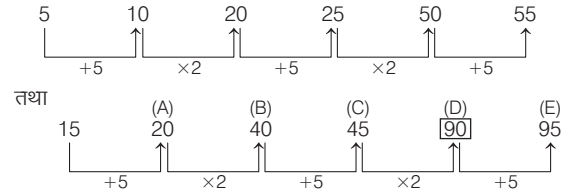

∴ अभीष्ट संख्या = 90

165. (a) शृंखला का क्रम निम्न प्रकार है

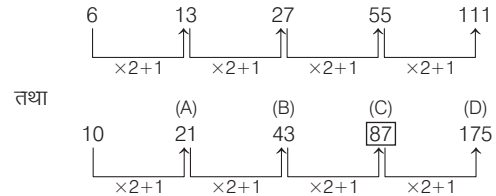

∴ अभीष्ट संख्या = 87

# 06

## औपबन्धिक संख्या, अक्षर एवं प्रतीक (Conditional Number, Letter and Symbols)

वे संख्या/अक्षर/प्रतीक, जो दी गई संख्याओं/अक्षरों/प्रतीकों के समूह या श्रृंखला में उपस्थित होते हुए किसी नियम या शर्त का पालन करते हैं, औपबन्धिक संख्या/अक्षर/प्रतीक कहलाते हैं।

इस अध्याय के अन्तर्गत संख्याओं/अक्षरों/प्रतीकों या मिश्रित रूप की एक श्रृंखला दी गई होती है, जिसमें से अभ्यर्थियों को प्रश्न में दी गई निर्धारित शर्तों के अनुसार किसी विशेष निश्चित संख्या/अक्षर/प्रतीक को ज्ञात करते हुए उस संख्या/अक्षर/प्रतीक की कुल संख्या ज्ञात करनी होती है।

इसके अन्तर्गत श्रृंखला, सादृश्यता और वर्गीकरण से सम्बन्धित प्रश्न भी पूछे जाते हैं।

इस अध्याय से पूछे जाने वाले प्रश्न सामान्यतया तीन श्रृंखलाओं पर आधारित होते हैं

### 1. संख्या श्रृंखला पर आधारित

इसके अन्तर्गत आने वाले प्रश्नों में ऐसे प्रश्न पूछे जाते हैं, जो संख्या श्रृंखला से सम्बन्धित होते हैं तथा प्रश्न में कुछ शर्त दी गई होती है प्रश्न का हल उसी शर्त के अनुसार ज्ञात करना होता है।

● **उदाहरण 1.** निम्न श्रृंखला में ऐसे कितने 2 हैं, जिसके तुरन्त पहले 3 नहीं है लेकिन तुरन्त बाद 4 है? (Haryana Police Constable 2016)

3 4 2 4 4 2 3 2 4 3 2 4 2 3 4 4 2 3 2 4 2 4 3 2 4

- (a) 2 (b) 3  
(c) 1 (d) 4

**व्याख्या (a)**

प्रश्नानुसार, अभीष्ट संयोजन  $\boxed{3} \boxed{2} \boxed{4}$

प्रदत्त श्रृंखला 3 4  $\boxed{2}$  4 4 2 3 2 4 3 2 4 2 3 4 4 2 3 2 4  $\boxed{2}$  4 3 2 4

उपरोक्त श्रृंखला में ऐसे दो 2 हैं, जिनके ठीक पहले 3 नहीं है, लेकिन ठीक बाद में 4 आता है। अतः अभीष्ट अंक 2 की संख्या = 2

● **उदाहरण 2.** नीचे दी गई श्रृंखला में कितने अंक अपने दाईं ओर के अंक से पूरी तरह विभाज्य हैं? (RRB ALP 2018)

5 6 3 2 4 8 8 8 9 2 6 6 5 8 8 3 4 3

- (a) 4 (b) 5  
(c) 6 (d) 3

**व्याख्या (b)** प्रश्नानुसार, 5 6 3 2 4 8 8 8 9 2 6 6 5 8 8 3 4 3

अतः दी गई श्रृंखला में ऐसे 5 अंक हैं।

### 2. अक्षर श्रृंखला या वर्णमाला पर आधारित

इसके अन्तर्गत आने वाले प्रश्नों में ऐसे प्रश्न पूछे जाते हैं, जो अक्षर श्रृंखला या वर्णमाला से सम्बन्धित होते हैं तथा प्रश्न में एक शर्त दी गई होती है, प्रश्न का हल उसी शर्त के अनुसार ज्ञात करना होता है।

● **उदाहरण 3.** निम्नलिखित अक्षरों की श्रृंखला में ऐसे कितने N हैं, जिनके ठीक पहले तथा ठीक बाद में M है ?

M M N M N M E N M N F P N M N M N M N M O P

- (a) 5 (b) 2  
(c) 3 (d) 4

**व्याख्या (a)** प्रश्नानुसार,

अभीष्ट संयोजन  $\boxed{M} \boxed{N} \boxed{M}$

प्रदत्त श्रृंखला M M  $\boxed{N} \boxed{M} \boxed{N} \boxed{M}$  E N M N F P N  $\boxed{M} \boxed{N} \boxed{M} \boxed{N} \boxed{M} \boxed{N} \boxed{M} \boxed{O} \boxed{P}$

उपरोक्त श्रृंखला में ऐसे पाँच N हैं, जिनके ठीक पहले तथा ठीक बाद में M अक्षर है। अतः अभीष्ट अक्षर N की संख्या = 5

● **उदाहरण 4.** निम्नलिखित अक्षर श्रृंखला में कितने M इस प्रकार उपस्थित हैं, जिनके पहले W है और बाद में V है? (SSC 10+2 2013)

X U V M R S T M W N V M W O P M W U V M W A C W  
M V H P N V W M W T U N

- (a) 3 (b) 2  
(c) 1 (d) 5

**व्याख्या (c)**

प्रश्नानुसार, अभीष्ट संयोजन  $\boxed{W} \boxed{M} \boxed{V}$

प्रदत्त श्रृंखला X U V M R S T M W N V M W O P M W U V M W A C  
 $\boxed{W} \boxed{M} \boxed{V} \boxed{H} \boxed{P} \boxed{N} \boxed{V} \boxed{W} \boxed{M} \boxed{W} \boxed{T} \boxed{U} \boxed{N}$

उपरोक्त श्रृंखला में ऐसा एक M है, जिसके ठीक पहले W है और बाद में V है।



**निर्देश** (उदाहरण सं. 5) दी गई व्यवस्था का ध्यानपूर्वक अध्ययन कर उस पर आधारित प्रश्न का उत्तर दीजिए।

DCUDBCBACDEBUBACADCADBAEUBAUEBCE  
(IBPS Clerk Pre 2017)

- **उदाहरण 5.** दी गई व्यवस्था में ऐसे कितने स्वर हैं, जिनके ठीक पहले स्वर तथा ठीक बाद में एक व्यंजन है?  
(a) दो (b) चार से अधिक (c) तीन (d) एक  
(e) चार

**व्याख्या (a)**

∴ अभीष्ट पैटर्न = 

स्वर	स्वर	व्यंजन
------	------	--------

DCUDBCBACDEBUBACADCADBAEUBAUEBCE

∴ अभीष्ट युग्म = AEB तथा UAD

### 3. संख्या, अक्षर एवं प्रतीक श्रृंखला पर आधारित

इसके अर्न्तगत आने वाले प्रश्नों में ऐसे प्रश्न पूछे जाते हैं, जो प्रश्न संख्या, अक्षर तथा प्रतीक तीनों से मिलकर बनी श्रृंखला से सम्बन्धित होते हैं तथा प्रश्न में दी गई शर्त के अनुसार, इनका हल ज्ञात करना होता है।

**निर्देश** (उदाहरण सं. 6-10) दिए गए प्रश्नों का उत्तर ज्ञात करने के लिए अक्षर, अंकों तथा प्रतीकों की निम्न व्यवस्था का ध्यानपूर्वक अध्ययन करें।

M7Σ8LP@?6NBTY32 = E\$49©GH5 (SBI Clerk 2016)

- **उदाहरण 6.** दी गई व्यवस्था में ऐसे कितने अक्षर हैं, जिनके तुरन्त बाद एक अंक है?  
(a) तीन (b) चार (c) एक (d) दो  
(e) इनमें से कोई नहीं

**व्याख्या (a)** दी गई व्यवस्था निम्न है

M	7	Σ	8	L	P	@	?	6	N	B	T	Y	3	2
---	---	---	---	---	---	---	---	---	---	---	---	---	---	---

 = E \$ 4 9 © G H 5

इससे स्पष्ट है कि दी गई व्यवस्था में ऐसे तीन अक्षर हैं, जिनके तुरन्त बाद एक अंक है।

- **उदाहरण 7.** दी गई व्यवस्था में ऐसे कितने प्रतीक हैं, जिनके तुरन्त पहले एक संख्या है?  
(a) दो (b) तीन (c) चार (d) ये सभी  
(e) इनमें से कोई नहीं

**व्याख्या (b)** दी गई व्यवस्था निम्न है

M 7 Σ 8 L P @ ? 6 N B T Y 3 2 = E \$ 4 9 © G H 5

इससे स्पष्ट है कि दी गई व्यवस्था में ऐसे तीन प्रतीक हैं, जिनके तुरन्त पहले एक संख्या है।

- **उदाहरण 8.** यदि दी गई व्यवस्था में से सभी प्रतीकों को हटा दिया जाए, तब कौन-सा तत्व बाएँ छोर से 17वें तत्व के बाएँ चौथा होगा?  
(a) 9 (b) E (c) 2 (d) Y  
(e) इनमें से कोई नहीं

**व्याख्या (b)** दी गई व्यवस्था में से सभी प्रतीकों को हटाने पर नई बनी व्यवस्था निम्न है

M 7 8 L P 6 N B T Y 3 2 

E	4	9	G	H
---	---	---	---	---

 5

के बाएँ चौथा  
बाएँ से 17वाँ

उपरोक्त से स्पष्ट है कि अभीष्ट अक्षर E है।

- **उदाहरण 9.** जिस प्रकार, व्यवस्था में 78 सम्बन्धित है P?6 से तथा ?N सम्बन्धित है T32 से, ठीक उसी प्रकार का सम्बन्ध 2E का .....से व्यवस्था में है।  
(a) 4©H (b) 49G (c) 4©G (d) 9GH  
(e) इनमें से कोई नहीं

**व्याख्या (c)** जिस प्रकार, व्यवस्था में 78 सम्बन्धित है P?6 से तथा ?N सम्बन्धित है T32 से, ठीक उसी प्रकार का सम्बन्ध 2E का 4©G से है, क्योंकि सभी के बीच एक का अन्तर है।

- **उदाहरण 10.** यदि दी गई व्यवस्था में से सभी अंकों को हटा दिया जाए, तब कौन-सा तत्व दाएँ छोर से, 13वें तत्व के दाएँ चौथा होगा?  
(a) B (b) N (c) Y (d) T  
(e) इनमें से कोई नहीं

**व्याख्या (a)**

दी गई व्यवस्था में से सभी अंकों को हटाने पर नई बनी व्यवस्था निम्न है

M Σ L 

P
---

 @ ? N 

B
---

 T Y = E \$ © G H

के दाएँ चौथा  
दाएँ से 13वाँ

उपरोक्त से स्पष्ट है कि अभीष्ट तत्व B है।

## अभ्यास प्रश्नावली

- निम्नलिखित संख्या श्रृंखला में ऐसे 5 के अंक कितने हैं, जिनसे पहले 3 का अंक है परन्तु बाद में 8 का अंक नहीं है? (SSC CGL 2015)  
45832735178935831352  
(a) 4 (b) 3 (c) 2 (d) 1
- निम्नलिखित संख्या में, किस अंक की पुनरावृत्ति पहली बार हुई है? (CGPS Pre 2014)  
87564256822  
(a) 5 (b) 6 (c) 8 (d) 2  
(e) इनमें से कोई नहीं
- अंकों के निम्नलिखित समूह में कितने ऐसे 6 हैं, जिनके पूर्ववर्ती 9 हो और परवर्ती भी 9 हो? (UPPSC Pre 2014)  
6696999666696966996699666  
(a) 3 (b) 1 (c) 4 (d) 2

- निम्नलिखित संख्या श्रृंखला में 6 के कितने अंक हैं, जिनके बाद 7 का अंक आया है?  
8677267659676776776  
(a) 8 (b) 5 (c) 7 (d) 6
- नीचे दी गई अंकों की श्रृंखला में ऐसे कितने सम अंक हैं, जिनके तुरन्त बाद एक विषम अंक तथा पहले सम अंक है? (MAT 2013)  
86768932753422355228119  
(a) एक (b) तीन  
(c) पाँच (d) इनमें से कोई नहीं
- 6685537372588781553  
उपरोक्त श्रृंखला में ऐसे कितने 5 हैं, जो अपने बाएँ आने वाली संख्या से पूर्णतः विभाज्य हैं, लेकिन दाएँ आने वाली संख्या से विभाज्य नहीं हैं? (RRB ग्रुप डी परीक्षा 2018)  
(a) 2 (b) 1 (c) 0 (d) 3

7. दी गई अंक श्रृंखला में कितने 4 के अंक ऐसे हैं, जिनके पहले अभाज्य अंक आया है, लेकिन बाद में अभाज्य अंक नहीं आया है? (RRB GG 2011)

4 1 4 1 5 4 2 6 4 1 8 3 4 9 2 4 8 3 4 8 2 8 4 5 4 8 7 4 6 4 5 4

- (a) 6 (b) 4 (c) 3 (d) 5

8. निम्न श्रृंखला में 5 के ऐसे अंक कितने हैं, जिससे पहले 3 और बाद में 7 आया है? (SSC CGL 2012)

3 5 5 7 7 2 4 3 5 7 7 3 5 7 5 5 3 5 7

- (a) 3 (b) 5 (c) 2 (d) 1

9. नीचे दी श्रृंखला में 1, 3 तथा 7 ऐसे कितनी बार एकसाथ हैं, जब 7 मध्य में तथा 1 और 3, 7 के दोनों ओर हैं? (MAT 2013)

2 9 3 1 7 3 7 7 1 3 3 1 7 3 8 5 7 1 3 7 7 1 7 3 9 0 6

- (a) 3 (b) 4 (c) 5 (d) इनमें से कोई नहीं

10. अंकों की निम्नलिखित सूची में 9 का अंक कितनी बार आया है, जिसके बाद 1 का अंक है, लेकिन पहले 8 का अंक नहीं है? (SSC Steno 2011)

1 8 9 1 3 5 7 9 1 3 9 1 5 7 9 8 6 9 1 4 2 0 8 6 4 9 1 2

- (a) 3 (b) 6 (c) 4 (d) 5

11. दी गई अंक श्रृंखला में कितने 9 के अंक ऐसे हैं, जिनमें से प्रत्येक के ठीक पहले 5 का अंक नहीं है, लेकिन उसके तुरन्त बाद 2 या 3 का अंक आया है? (SSC 10+2 2012)

1 9 2 6 5 9 3 8 3 9 3 2 5 9 2 9 3 4 8 2 6 9 8

- (a) 1 (b) 5 (c) 3 (d) 8

12. यदि 950 से आरम्भ होने वाली संख्याएँ एयरटेल संख्याएँ हैं, तो नीचे श्रृंखला में कुल कितनी एयरटेल संख्याएँ हैं?

944340 950125 953074 950435

951095 952135 95225 940444

940415 950799 951025 950723

950555 950677 953099

- (a) 6 (b) 7 (c) 4 (d) 5

- निर्देश (प्र.सं. 13 - 17) नीचे दी गई संख्या श्रृंखला को पढ़िए और निम्नलिखित प्रश्नों के उत्तर दीजिए। (SSC CGL 2012)

4 5 3 6 4 6 7 3 6 5 4 2 3 4 5 3 6 4 2 3 5 7 8 3 6 7 3 2 1 2 3 5 3 6 5 6 7

3 6 7 3 6 4 1 2 5 4 3 6

13. 3 के कितने अंकों के बाद में 6 का अंक आया है, लेकिन उसके पहले 4 का अंक नहीं आया है?

- (a) 8 (b) 7 (c) 6 (d) 5

14. 2 के कितने अंकों के पहले 4 का अंक आया है, लेकिन उनके बाद 5 का अंक नहीं आया है?

- (a) 6 (b) 5 (c) 4 (d) 2

15. 5 के कितने अंकों के तुरन्त बाद या पहले 3 का अंक आया है?

- (a) 3 (b) 4 (c) 5 (d) 6

16. 4 के कितने अंकों के न तो बाद में और न ही पहले 6 का अंक आया है?

- (a) 3 (b) 5 (c) 4 (d) 6

17. 7 के कितने अंकों के बाद में 3 का अंक आया है और उसके पहले 6 का अंक आया है?

- (a) 4 (b) 5 (c) 3 (d) 2

- निर्देश (प्र.सं. 18-22) नीचे दी गई संख्या श्रृंखला को पढ़िए और निम्नलिखित प्रश्नों के उत्तर दीजिए। (RRB GG 2011)

7 6 3 2 3 5 4 3 5 2 7 6 4 5 2 3 6 2 7 5 2 5 2 3 6 5 2 6 3 7 4 2 5

18. कितनी बार अंक 5 के आगे 2 है, परन्तु इसके ठीक पहले 4 नहीं है?

- (a) 1 (b) 2 (c) 4 (d) 7

19. कितनी बार अंक 2 के आगे 3 है और उससे ठीक पहले भी 3 है?

- (a) 1 (b) 3 (c) 7 (d) 8

20. कितनी बार अंक 6 के ठीक पहले 3 आया है?

- (a) 1 (b) 2 (c) 5 (d) 6

21. कितनी बार अंक 7 के ठीक पहले 2 आया है?

- (a) 1 (b) 2 (c) 3 (d) 4

22. कितनी बार अंक 5 के ठीक पहले अथवा ठीक बाद में 4 आया है?

- (a) 1 (b) 2 (c) 3 (d) 7

23. निम्नलिखित व्यवस्थापन का अध्ययन करें और निम्नलिखित प्रश्न का उत्तर दें। ASAT @ # ₹ P Q 1 2 4 S U T यदि दिए गए अनुक्रम से सभी संख्याओं और प्रतीकों को निकाल दिया जाता है, तो सबसे अधिक बार आने वाले स्वर की पहचान करें। (UPSSSC सम्मिलित व्यायाम प्रशिक्षक अधिकारी भर्ती परीक्षा 2018)

- (a) U (b) T (c) S (d) A

24. दी गई श्रृंखला में लगातार तीन बार p कितनी बार आया है? (SSC CGL 2013)

p t p t t p p t p t p p p q q p t p t p p p t

- (a) 1 (b) 2 (c) 3 (d) 4

25. अक्षरों की निम्नलिखित सूची में कितने स्वरों के बाद दोहरे अक्षर आए हैं, जिनके बाद भी स्वर अक्षर है? (SSC CGL 2014)

B K H H P D T P P H N P J J I M R F F G O U B B E H I N N A G D X

X Q Y L S S K Z N P P I O T U U A C N

- (a) 2 (b) 3 (c) 4 (d) 5

26. अक्षरों की निम्नलिखित श्रृंखला में कितने p से पहले t आया है और उसके बाद t आया है? (SSC 10+2 2012)

p t p t t p p t p t p p p q q p t p t p p p t

- (a) 1 (b) 2 (c) 3 (d) 4

27. निम्नलिखित अक्षर श्रृंखला में, कितनी बार P इस प्रकार उपस्थित है, कि P के बाद N O आता है? (SSC 10+2 2013)

A P N Q P N O S P T O Z P N O Y M P N O

- (a) 4 (b) 3 (c) 2 (d) 5

28. निम्नलिखित श्रृंखला में, ऐसे कितने KGN हैं, जिनके मध्य में G है और दोनों ओर आसन्न अक्षर K और N हैं? (SSC CGL 2014)

A K G L M N D Q K G C S N G K T G K G N D Z P U X G K E

- (a) 3 (b) 5 (c) 1 (d) 2

29. निम्नलिखित अक्षर श्रृंखला में BCN इस प्रकार उपस्थित है कि C मध्य में है तथा B और N उसके किसी भी ओर हैं? (SSC 10+2 2013)

B C M X N C X N B X N C B N C B

Y B C X N B C N A B O N M Z C B

- (a) 4 (b) 2 (c) 5 (d) 3

30. निम्नलिखित अक्षर श्रृंखला में L, M, N कितनी बार इस ढंग से आए हैं, जब M, N और L के मध्य में हो?

N Z L X M N L M Y N M L Y M L N L M B Z A M X L N Y

- (a) 4 (b) 3 (c) 2 (d) 1

31. नीचे कितने K ऐसे हैं, जिनके पहले N आता हो, परन्तु बाद में U आता हो? (SSC FCI 2011)

A B C D K N L J M N K S T R Z N K U A N K U B W X N K L S

- (a) 6 (b) 2 (c) 3 (d) 4

32. नीचे ऐसे कितने L हैं, जिनके पहले R न आता हो और उनके आगे T भी न आता हो?

ZQSTLRMNQNRRTUVXRLTASLTQRSLT  
(a) 2 (b) 1 (c) 3 (d) 5

33. नीचे ऐसे कितने a हैं, जिनके बाद में r आता हो, परन्तु पहले d न आता हो? (UP B.Ed 2011)

lmncfdargltmntwraqsmstqarltnoar  
(a) 2 (b) 4 (c) 3 (d) 5

**निर्देश** (प्र. सं. 34-38) निम्नलिखित अक्षर श्रेणी को पढ़िए तथा इस अक्षर श्रेणी पर आधारित प्रश्नों के उत्तर दीजिए। (CGPSC Pre 2015)

ABC FEDGHIKJMNORQPSTUXVWVYZ

34. वर्णानुक्रम में कितने अक्षर अपने सामान्य स्थान पर नहीं हैं?  
(a) 7 (b) 9 (c) 8 (d) 10  
(e) इनमें से कोई नहीं
35. दो या दो से अधिक अक्षरों के कितने समुच्चय ऐसे हैं, जिनमें अक्षर वर्णानुक्रम में हैं?  
(a) 4 (b) 5 (c) 6 (d) 7  
(e) इनमें से कोई नहीं
36. अक्षरों के वर्णानुक्रम के दृष्टिगत कुछ अक्षरों के ठीक पहले तथा बाद में गलत अक्षर लिखे गए हैं। ये अक्षर क्या हैं?  
(a) G J P V (b) E K Q W (c) C H N T (d) B I O U  
(e) इनमें से कोई नहीं

37. आरम्भ से पन्द्रहवें अक्षर की दाईं ओर सातवें स्थान पर तथा बाईं ओर पाँचवें स्थान पर कौन-से अक्षर हैं?  
(a) XL (b) TH (c) HE (d) SH  
(e) इनमें से कोई नहीं

38. बाएँ से तीसरे अक्षर के ठीक पहले वाले अक्षर से तीन अक्षर आगे कौन-सा अक्षर है?  
(a) F (b) G (c) E (d) D  
(e) इनमें से कोई नहीं

39. नीचे दिए गए अनुक्रम में ऐसे कितने प्रतीक हैं, जिनके ठीक पहले कोई संख्या आती है? (RRB ALP 2018)

R+JM2\$#QR?★O@7F3

(a) 2 (b) 4 (c) 3 (d) 1

40. 3R\$2A\$K5%T7&NY+XB/LQ@1  
यदि ऊपर दी गई शृंखला के दूसरे हिस्से को उल्टा कर दिया जाए, तो नई शृंखला का प्रयोग करते हुए लुप्त पदों को ज्ञात कीजिए।  
+ %2 : / \$3 :: @ Y \$ : ? (RRB ग्रुप डी परीक्षा 2018)  
(a) 7XR (b) BT\$ (c) TB\$ (d) %\$K

41. निम्नलिखित क्रम-स्थापन का अध्ययन करें और प्रश्न का उत्तर दें। SDBM14863%T@©UK5V1W\$Y2BE6#9DH8G&ZN, दिए गए क्रम-स्थापन में ऐसे कितने प्रतीक हैं, जिनमें से प्रत्येक के तत्काल बाद एक अक्षर होता है किन्तु उसके तत्काल पहले कोई संख्या नहीं आती है?  
(UPSSSC सम्मिलित व्यायाम प्रशिक्षक अधिकारी भर्ती परीक्षा 2018)

(a) चार (b) दो (c) तीन (d) एक

42. 3R#2A\$K5%T7&NY+XB/iQ@1 यदि दी गई शृंखला के दूसरे भाग को उल्टा कर दिया जाए, तो नई शृंखला का उपयोग करके उन शब्दों को ढूँढ़ें, जो समूह से सम्बन्धित नहीं हैं 251, \$TQ, K71, A%@  
(RRB ग्रुप डी परीक्षा 2018)

(a) 251 (b) K71  
(c) A%@ (d) \$TQ

**निर्देश** (प्र. सं. 43-48) निम्नलिखित का अध्ययन कीजिए तथा प्रश्नों का उत्तर दीजिए। (CGPSC Pre 2019)

JY2=SEdEGM:7\$HP9Klb@WQ13#CD©

43. ऐसे कितने प्रतीक हैं, जिनमें प्रत्येक के बाद में एक संख्या या प्रत्येक से पहले एक अक्षर आता है, किन्तु दोनों नहीं?  
(a) शून्य (b) एक (c) दो (d) तीन
44. 2YS, EdE से उसी प्रकार सम्बन्धित है जैसे PHK सम्बन्धित है  
(a) bQd से (b) @bL से (c) WQE से (d) @bQ से
45. ऐसे कितने अंक हैं, जिनमें प्रत्येक के बाद में एक प्रतीक है या प्रत्येक से पहले एक अक्षर आता है, किन्तु दोनों नहीं हैं?  
(a) शून्य (b) एक (c) दो (d) तीन
46. ऐसे कितने अक्षर हैं, जिनमें प्रत्येक के बाद में या प्रत्येक से पहले एक संख्या आती है, किन्तु दोनों नहीं हैं?  
(a) चार (b) तीन (c) दो (d) एक
47. इस व्यवस्था में कितने अंक हैं?  
(a) 7 (b) 5 (c) 2 (d) 0
48. कुछ देशों की मुद्राओं को कितने प्रतीक प्रदर्शित करते हैं?  
(a) चार (b) एक (c) दो (d) तीन

**निर्देश** (प्र. सं. 49-53) निम्नलिखित जानकारी को ध्यानपूर्वक पढ़िए और नीचे दिए गए प्रश्नों के उत्तर दीजिए। (SBI Clerk 2018)

B5R1@EK4F7©DAM2P3%9HIW8★6UJ\$VQ#

49. उपरोक्त व्यवस्था के बाएँ छोर से सत्रहवें के बाईं ओर पाँचवाँ कौन है?  
(a) D (b) W (c) ★ (d) 4  
(e) इनमें से कोई नहीं
50. उपरोक्त व्यवस्था में D और U के ठीक मध्य में कौन है?  
(a) % (b) H (c) 9 (d) 3  
(e) इनमें से कोई नहीं
51. उपरोक्त व्यवस्था में दी गई स्थिति के आधार पर, निम्नलिखित पाँच में से चार एक निश्चित तरीके से समान हैं और एक समूह बनाते हैं। कौन उस समूह से सम्बन्धित नहीं है?  
(a) R1E (b) F7D (c) M23 (d) 9HW  
(e) UJ6
52. उपरोक्त व्यवस्था में ऐसे कितने प्रतीक हैं, जिनके ठीक पहले एक संख्या है, लेकिन ठीक बाद व्यंजन नहीं है?  
(a) कोई नहीं (b) एक (c) दो (d) तीन  
(e) तीन से अधिक
53. दाएँ छोर से तेरहवें के बाएँ दसवाँ कौन है?  
(a) F (b) M (c) @ (d) % (e) 3

**निर्देश** (प्र. सं. 54-58) निम्नलिखित प्रश्न नीचे दी गई अक्षर/संख्या/प्रतीक व्यवस्था पर आधारित हैं। इसका ध्यानपूर्वक अध्ययन कर इसके बाद दिए गए प्रश्नों के उत्तर दीजिए। (IBPS Clerk 2016)

NA3K2W8G4@Z★D%9H7\$5UΩ1L&SR=Y6©E

54. दी गई व्यवस्था के अनुसार निम्नलिखित पाँच में से चार किसी प्रकार समान हैं। अतः उनका एक समूह बनाता है। वह एक कौन-सा है, जो इस समूह में नहीं आता है?  
(a) UHΩ (b) 9D7 (c) @G★ (d) &1R  
(e) KAW
55. दी गई व्यवस्था में, दाएँ छोर से तेरहवें के दाएँ सातवाँ तत्व कौन-सा होगा?  
(a) R (b) V (c) L (d) 6  
(e) &

56. दी गई व्यवस्था में, दाएँ छोर से चौदहवें तत्व और बाएँ छोर से सातवें तत्व के मध्य कुल कितने अक्षर हैं?  
 (a) चार (b) दो (c) सात (d) छः  
 (e) पाँच
57. दी गई व्यवस्था में, दाएँ छोर से आठवें और बाएँ छोर से दसवें तत्व के मध्य सभी अंकों का योग कितना है?  
 (a) 22 (b) 15 (c) 17 (d) 20 (e) 19
58. दी गई व्यवस्था से सारे अक्षर हटा दिए जाएँ, तो निम्नलिखित में से कौन-से तत्व क्रमशः 4 के बाएँ तीसरे तत्व तथा Ω के दाएँ पाँचवें तत्व को निरूपित करते हैं?  
 (a) 2, # (b) B, # (c) 3, © (d) 3, 6  
 (e) 2, ©

**निर्देश** (प्र. सं. 59-63) शब्दों, संख्याओं तथा प्रतीकों की दी गई श्रृंखला का ध्यानपूर्वक अध्ययन कर उस पर आधारित प्रश्नों के उत्तर दीजिए। (RBI Assist. 2016)

9 Ω 1 & LY © E K S R 8 % W H 7 \$ 5 U G 4 # 6 2 N A 3 @ Z ★ D

59. दी गई व्यवस्था के आधार पर निम्न पाँच में से चार किसी प्रकार एकसमान हैं तथा अपना एक समूह बनाते हैं। इनमें से वह एक कौन-सा है, जो समूह में नहीं आता है?  
 (a) W\$H (b) %H8 (c) U#G (d) 3★@  
 (e) 1Y&
60. दी गई व्यवस्था में, बाएँ से सातवें तत्व तथा दाएँ से आठवें तत्व के मध्य कितने अक्षर हैं?  
 (a) नौ (b) छः (c) आठ (d) पाँच (e) दस
61. दी गई व्यवस्था में, दाएँ से सोलहवें तत्व के दाएँ नौवाँ तत्व कौन-सा होगा?  
 (a) # (b) 3 (c) Z (d) 6 (e) N
62. दी गई व्यवस्था में, दाएँ से दसवें तत्व तथा बाएँ से दसवें तत्व के मध्य आने वाली संख्याओं का योग कितना होगा?  
 (a) 28 (b) 21 (c) 24 (d) 18 (e) 19
63. यदि दी गई व्यवस्था में सभी अक्षरों को हटा दिया जाए, तो 4 के दाएँ से पाँचवाँ तत्व तथा % के बाएँ से चौथा तत्व क्रमशः निम्न में से कौन-सा होगा?  
 (a) 3, & (b) b, ★, @ (c) @, © (d) 3, 1  
 (e) @, 1

**निर्देश** (प्र. सं. 64-68) दी गई व्यवस्था का ध्यानपूर्वक अध्ययन कर उस पर आधारित प्रश्नों के उत्तर दीजिए। (SBI Clerk 2014)

BS ★ 4 M @ K % 9 + A L \$ R 3 U 5 H & # Z V 2 Ω W 7 Q X 6 □ F G £

64. यदि दी गई व्यवस्था में से सभी संकेतों को हटा दिया जाए, तो इस प्रकार बनी नई व्यवस्था में दाएँ से बारहवाँ तत्व कौन-सा होगा?  
 (a) 5 (b) R (c) U (d) H  
 (e) A
65. दी गई व्यवस्था के आधार पर निम्न पाँच में से चार किसी प्रकार अपना एक समूह बनाते हैं। वह एक कौन-सा है, जो इस समूह में नहीं आता है?  
 (a) R 3 H 5 (b) S ★ @ M  
 (c) X 6 F Q (d) # Z Ω 2  
 (e) % 9 L A
66. दी गई व्यवस्था में ऐसे कितने अंक हैं, जिनके तुरन्त पहले एक संकेत तथा तुरन्त बाद एक अक्षर आता है?  
 (a) एक (b) कोई नहीं (c) दो (d) तीन  
 (e) तीन से अधिक
67. दी गई व्यवस्था में बाएँ से उन्नीसवें तत्व के बाएँ चौदहवाँ तत्व निम्न में से कौन-सा होगा?  
 (a) 6 (b) M (c) 4 (d) X  
 (e) @

68. दी गई व्यवस्था के आधार पर नीचे बनी श्रृंखला में प्रश्नवाचक चिह्न (?) के स्थान पर निम्न में से क्या आएगा?  
 BS ★ 4 @ K 9 L \$ U # Z ?  
 (a) 7 F G (b) W X F (c) W □ F (d) W 6 G  
 (e) Ω 6 F

**निर्देश** (प्र. सं. 69-73) निम्नलिखित व्यवस्था को ध्यान से पढ़िए और नीचे दिए गए प्रश्नों के उत्तर दीजिए। (IBPS Clerk 2011)

B % 4 T U 5 # A 3 R V 7 9 ★ M 2 \$ N 9 K P I 8 H 1 W E @ D

69. उपरोक्त व्यवस्था में ऐसी कितनी संख्याएँ हैं, जिनमें प्रत्येक के तुरन्त पहले एक प्रतीक और तुरन्त बाद एक व्यंजन है?  
 (a) कोई नहीं (b) एक (c) तीन (d) चार  
 (e) चार से अधिक
70. निम्नलिखित में से कौन-सा बाएँ से सातवें और दाएँ छोर से नौवें के ठीक बीच में है?  
 (a) ★ (b) 2 (c) M (d) 9  
 (e) इनमें से कोई नहीं
71. उपरोक्त व्यवस्था में ऐसे कितने स्वर हैं, जिनमें प्रत्येक के तुरन्त पहले एक व्यंजन और तुरन्त बाद एक संख्या है?  
 (a) एक (b) दो (c) तीन (d) चार  
 (e) पाँच
72. उपरोक्त व्यवस्था पर आधारित निम्नलिखित श्रृंखला में प्रश्नचिह्न (?) के स्थान पर क्या आना चाहिए?  
 4 U A, R 7 M, \$ 9 I, ?  
 (a) H W @ (b) 8 1 @ (c) K N M (d) H 1 E  
 (e) इनमें से कोई नहीं
73. यदि उपरोक्त व्यवस्था के पहले बारह तत्वों का स्थान उलट दिया जाए, तो निम्नलिखित में से कौन-सा दाएँ छोर से पन्द्रहवें के बाएँ आठवाँ होगा?  
 (a) # (b) 5 (c) A (d) R  
 (e) इनमें से कोई नहीं

**निर्देश** (प्र. सं. 74-78) निम्नलिखित प्रश्न व्यवस्थाओं I व II पर आधारित हैं। इनका अध्ययन करके प्रत्येक प्रश्न का सही उत्तर ज्ञात कीजिए। इन दोनों व्यवस्थाओं के एक-दूसरे के नीचे के तत्व परस्पर संगत तत्व कहलाते हैं। (Andhra Bank PO 2011)

I N D % # R T Q H I α E F K A M @ ★

II 3 7 8 2 \$ 5 1 £ 4 ↑ 9 6 & Δ ? © !

74. यदि व्यवस्था I के सभी संकेत व्यवस्था II में दिए गए संगत तत्वों द्वारा प्रतिस्थापित कर दिए जाएँ, तो व्यवस्था I में दाईं ओर के सारे से ग्यारहवें तत्व से दाईं ओर तीसरा तत्व कौन-सा होगा?  
 (a) α (b) ↑ (c) E (d) 9  
 (e) इनमें से कोई नहीं
75. D 7 : @ © :: R \$ : ?  
 (a) K & (b) K Δ (c) A Δ (d) A &  
 (e) इनमें से कोई नहीं
76. निम्नलिखित श्रृंखला में प्रश्नवाचक चिह्न (?) के स्थान पर क्या आएगा?  
 N 3 D, % 8 #, R \$ T, ?  
 (a) Q 1 £ (b) Q H 1 (c) Q 1 H (d) Q £ 1  
 (e) इनमें से कोई नहीं
77. यदि व्यवस्था II में सभी तत्वों का क्रम उलट दिया जाए, तो व्यवस्था II में दाईं छोर से दसवें तत्व से दाईं ओर सातवाँ तत्व कौन-सा होगा?  
 (a) 2 (b) & (c) Δ (d) ? (e) 8
78. दोनों व्यवस्थाओं को मिलाकर कुल कितने ऐसे संकेत हैं, जिनमें से प्रत्येक के बाद कोई अन्य संकेत हो तथा पहले या तो एक अक्षर हो अथवा एक संख्या हो?  
 (a) कोई नहीं (b) एक (c) दो (d) तीन  
 (e) तीन से अधिक

**निर्देश** (प्र. सं. 79-83) दी गई व्यवस्था का ध्यानपूर्वक अध्ययन कर उस पर आधारित प्रश्नों के उत्तर दीजिए। (SBI Clerk Pre 2016)

Y B @ 3 E P ★ \$ 5 T C Z J 4 L 7 R K 8 V ^ F X Q U π M 6 G N % O

79. दी गई व्यवस्था के आधार पर निम्न पाँच में से चार किसी प्रकार एक समान हैं तथा अपना एक समूह बनाते हैं, वह एक कौन-सा है, जो समूह में नहीं आता है?  
(a) \$5★ (b) 6GM (c) ZJC (d) 7RL (e) BY @
80. दी गई व्यवस्था में बाएँ से छठे तत्व तथा दाएँ से छठे तत्व के मध्य अंग्रेजी वर्णमाला में कितने वर्ण आते हैं?  
(a) कोई नहीं (b) दो (c) एक (d) तीन (e) तीन से अधिक
81. दी गई श्रेणी में अगला पद क्या होगा?  
YE3, @★P, E5\$, ★CT, ?  
(a) CL4 (b) T4J (c) 54J (d) C4Z (e) 5JZ
82. यदि दी गई व्यवस्था से सभी प्रतीकों को हटा दिया जाए, तो दाएँ छोर से 9वाँ तत्व निम्न में से कौन-सा होगा?  
(a) F (b) K (c) V (d) 8 (e) 7
83. दी गई व्यवस्था में ऐसे कितने वर्ण हैं, जिनसे ठीक पहले कोई संख्या तथा ठीक बाद में प्रतीक है?  
(a) कोई नहीं (b) तीन (c) तीन से अधिक (d) दो (e) एक

**निर्देश** (प्र. सं. 84-88) निम्नलिखित व्यवस्था का ध्यानपूर्वक अध्ययन करके उसके बाद दिए गए प्रश्नों के उत्तर दीजिए। (RBI Office Assist. 2017)

V J T δ 9 H % # Y 5 @ 7 P ★ A 2 π M 4 φ K 6 F + 8 G

84. बाएँ छोर से पाँचवें व सोलहवें तत्वों के बीच में कितने चिह्न हैं?  
(a) पाँच (b) दो (c) पाँच से ज्यादा (d) तीन (e) चार
85. बाएँ छोर से 7वें व 17वें तत्वों के बीच आए वर्णों से यदि एक सार्थक शब्द बनाया जाए, तो उस शब्द का आखिरी वर्ण क्या होगा?  
(a) Y (b) M (c) P (d) एक से ज्यादा शब्द बन सकते हैं (e) M

86. यदि सभी चिह्न हटा दिए जाएँ, तो दाएँ छोर से 10वाँ तत्व क्या होगा?  
(a) 5 (b) 7 (c) 2 (d) A (e) P

87. यदि सभी वर्ण और चिह्न हटा दिए जाएँ, तो बाएँ छोर से पहले, तीसरे व पाँचवें तत्वों का योग क्या होगा?  
(a) 17 (b) 10 (c) 8 (d) M (e) दिए गए विकल्पों से अलग

88. 7 के दाएँ ओर से आठवाँ तत्व क्या है?  
(a) φ (b) F (c) π (d) 6 (e) M

**निर्देश** (प्र. सं. 89-91) नीचे दिए गए निर्देशों को ध्यानपूर्वक पढ़कर उनका उत्तर दीजिए। (IBPS PO 2018)

\$F36N@9KTQ5C%8B#7DS\*H4WL

**चरण I** वे संख्याएँ, जो किसी प्रतीक से ठीक बाद तथा किसी अक्षर के ठीक पहले हैं, बढ़ते क्रम में व्यवस्थित करने पर शृंखला के अन्त में आएगी। (L के ठीक बाद व्यवस्थित)

**चरण II** वे विषम संख्याएँ, जो किसी अक्षर के ठीक बाद में हैं। उनके स्थान को उनसे ठीक पहले आए अक्षर से बदल दिया जाएगा।

**चरण III** वे अक्षर, जो किसी प्रतीक से ठीक पहले हैं, उन्हें चरण II में H और 4 के बीच बढ़ते क्रम में व्यवस्थित किया जाएगा।

**नोट** चरण II को चरण I के बाद और चरण III को चरण II के बाद लागू किया जाएगा।

89. उन संख्याओं का योगफल क्या होगा, जो चरण I में दाईं ओर से छठे और चरण III में बाईं ओर से आठवें स्थान पर हैं?  
(a) 8 (b) 7 (c) 9 (d) 11 (e) 13
90. चरण II में कितने अक्षर ऐसे होंगे, जिनके तुरन्त पहले और तुरन्त बाद में एक अंक है?  
(a) एक (b) दो (c) तीन (d) चार (e) पाँच
91. चरण III में कितने ऐसे प्रतीक हैं, जिनके तुरन्त पहले एक अक्षर है?  
(a) एक (b) दो (c) तीन (d) चार (e) पाँच

## उत्तर सहित व्याख्या

1. (c) दी गई व्यवस्था

4 5 8 3 2 7 3 5 1 7 8 9 3 5 8 3 1 3 5 2

अतः अभीष्ट संख्याओं की संख्या = 2

2. (a) दी गई संख्या

8 7 5 6 4 2 5 6 8 2 2

अतः अंक 5 की पुनरावृत्ति पहली बार हुई है।

3. (d) दी गई संख्या शृंखला

6 6 9 6 9 9 9 6 6 6 9 6 9 6 6 9 9 6 6 6 6

अतः दो ऐसे 6 हैं, जिनके पूर्ववर्ती 9 तथा परवर्ती भी 9 है।

4. (b) दी गई संख्या शृंखला

8 6 7 7 2 6 7 6 5 9 6 7 6 7 7 6 7 7 6

अतः अंक 6 की अभीष्ट संख्या = 5

5. (d) दी गई संख्या शृंखला

8 6 7 6 9 3 2 7 5 3 4 2 3 5 5 2 2 8 1 1 9

अतः ऐसे 4 सम अंक हैं, जिनके तुरन्त बाद एक विषम अंक तथा पहले एक सम अंक है।

6. (a) दी गई शृंखला में ऐसे दो 5 हैं, जो अपने बाएँ आने वाली संख्या से पूर्णतः विभाज्य हैं, लेकिन दाएँ आने वाली संख्या से विभाज्य नहीं हैं  
6 6 8 5 5 3 7 3 7 2 5 8 8 7 8 1 5 5 3

7. (d) दी गई संख्या शृंखला

4 1 4 1 5 4 2 6 4 1 8 3 4 9 2 4 8 3 4 8 2 8 4 5 4 8 7 4 6 4 5 4

अतः अंक 4 की अभीष्ट संख्या = 5

8. (a) दी गई संख्या शृंखला

3 5 5 7 7 2 4 3 5 7 7 3 5 7 5 5 3 5 7

अतः अंक 5 की अभीष्ट संख्या = 3



9. (a) दी गई संख्या शृंखला

2 9 3 1 7 3 7 7 7 1 3 3 1 7 3 8 5 7 1 3 7 7 1 7 3 9 0 6

अतः ऐसे तीन 1, 3 तथा 7 हैं, जिनमें 7 मध्य में है तथा 1 और 3 अंक 7 के दोनों ओर हैं।

10. (c) दी गई संख्या शृंखला

1 8 9 1 3 5 7 9 1 3 9 1 5 7 9 8 6 9 1 4 2 0 8 6 4 9 1 2

अतः अंक 9 की अभीष्ट संख्या = 4

11. (c) दी गई संख्या शृंखला

1 9 2 6 5 9 3 8 3 9 3 2 5 9 2 9 3 4 8 2 6 9 8

अतः अंक 9 की अभीष्ट संख्या = 3

12. (a) दी गई संख्या शृंखला में 6 संख्याएँ 950 से आरम्भ होती हैं जोकि एयरटेल संख्याएँ हैं।

13. (b) दी गई संख्या शृंखला

4 5 3 6 4 6 7 3 6 5 4 2 3 4 5 3 6 4 2 3 5 7 8 3 6 7 3 2 1 2 3 5 3 6 5 6 7 3 6 7 3 6 4 1 2 5 4 3 6

अतः अंक 3 की अभीष्ट संख्या = 7

14. (d) दी गई संख्या शृंखला

4 5 3 6 4 6 7 3 6 5 4 2 3 4 5 3 6 4 2 3 5 7 8 3 6 7 3 2 1 2 3 5 3 6 5 6 7 3 6 7 3 6 4 1 2 5 4 3 6

अतः अंक 2 की अभीष्ट संख्या = 2

15. (b) दी गई संख्या शृंखला

4 5 3 6 4 6 7 3 6 5 4 2 3 4 5 3 6 4 2 3 5 7 8 3 6 7 3 2 1 2 3 5 3 6 5 6 7 3 6 7 3 6 4 1 2 5 4 3 6

अतः अंक 5 की अभीष्ट संख्या = 4

16. (c) दी गई संख्या शृंखला

4 5 3 6 4 6 7 3 6 5 4 2 3 4 5 3 6 4 2 3 5 7 8 3 6 7 3 2 1 2 3 5 3 6 5 6 7 3 6 7 3 6 4 1 2 5 4 3 6

अतः अंक 4 की अभीष्ट संख्या = 4

17. (a) दी गई संख्या शृंखला

4 5 3 6 4 6 7 3 6 5 4 2 3 4 5 3 6 4 2 3 5 7 8 3 6 7 3 2 1 2 3 5 3 6 5 6 7 3 6 7 3 6 4 1 2 5 4 3 6

अतः अंक 7 की अभीष्ट संख्या = 4

18. (c) दी गई संख्या शृंखला

7 6 3 2 3 5 4 3 5 2 7 6 4 5 2 3 6 2 7 5 2 5 2 3 6 5 2 6 3 7 4 2 5

अतः अंक 5 की अभीष्ट संख्या = 4

19. (a) दी गई संख्या शृंखला

7 6 3 2 3 5 4 3 5 2 7 6 4 5 2 3 6 2 7 5 2 5 2 3 6 5 2 6 3 7 4 2 5

अतः अंक 2 की अभीष्ट संख्या = 1

20. (b) दी गई संख्या शृंखला

7 6 3 2 3 5 4 3 5 2 7 6 4 5 2 3 6 2 7 5 2 5 2 3 6 5 2 6 3 7 4 2 5

अतः अंक 6 की अभीष्ट संख्या = 2

21. (b) दी गई संख्या शृंखला

7 6 3 2 3 5 4 3 5 2 7 6 4 5 2 3 6 2 7 5 2 5 2 3 6 5 2 6 3 7 4 2 5

अतः अंक 7 की अभीष्ट संख्या = 2

22. (b) दी गई संख्या शृंखला

7 6 3 2 3 5 4 3 5 2 7 6 4 5 2 3 6 2 7 5 2 5 2 3 6 5 2 6 3 7 4 2 5

अतः अंक 5 की अभीष्ट संख्या = 2

23. (d) ASAT @ # ₹ PQ124SUT

दिए गए अनुक्रम से संख्याओं तथा प्रतीकों को निकालने पर प्राप्त अनुक्रम ASATPQSUT, अतः स्पष्ट है कि सबसे अधिक बार (दो बार) स्वर A की आवृत्ति हुई है।

24. (b) दी गई अक्षर शृंखला

p t p t t p p t p t p p p q q p t p t t p p p t

अतः लगातार तीन बार p, दो बार आया है।

25. (a) दी गई अक्षर शृंखला

B K H H P D T P P H N P J J I M R F F G O U B B E H  
I I N N A G D X X Q Y L S S K Z N P P I O T U U A C N

अतः अभीष्ट स्वर अक्षरों की संख्या = 2

26. (c) दी गई अक्षर शृंखला

p t p t t p p t p t p p p q q p t p t t p p p t

अतः p की अभीष्ट संख्या = 3

27. (b) दी गई अक्षर शृंखला

A P N Q P N O S P T O Z P N O Y M P N O

ऐसा P तीन बार आता है, जिसके बाद NO आता है।

28. (d) प्रदत्त शृंखला

A K G L M N D Q K G C S N G K T G K G N D Z P U X G K E  
अतः ऐसे दो KGN हैं, जिनके मध्य में G और दोनों ओर आसन्न अक्षर K और N हैं।

29. (d) दी गई अक्षर शृंखला

B C M X N C X N B X N C B N C B Y B C X N B C N A B O N M Z C B  
अतः शृंखला में तीन BCN इस प्रकार हैं कि C मध्य में है और B और N उसके किसी भी ओर हैं।

30. (d) दी गई अक्षर शृंखला

N Z L X M N L M Y N M L Y M L N L M B Z A M X L N Y  
अतः अक्षर M की अभीष्ट संख्या = 1

31. (b) दी गई अक्षर शृंखला

A B C D K N L J M N K S T R Z N K U A N K U B W X N K L S

अतः अक्षर K की अभीष्ट संख्या = 2

32. (b) दी गई अक्षर शृंखला

Z Q S T L R M N Q N R T U V X R L T A S L T Q R S L T

अतः अक्षर L की अभीष्ट संख्या = 1

33. (a) दी गई अक्षर शृंखला

I m n c f d a r g l t m n t w r a q s m s t g a r l t n o a r

अतः अक्षर a की अभीष्ट संख्या = 2

34. (c) दी गई अक्षर श्रेणी,

A B C E E D G H I K J M N O R Q P S T U X W V Y Z

सामान्य अक्षर श्रेणी,

A B C D E F G H I J K L M N O P Q R S T U V W X Y Z

उपरोक्त से स्पष्ट है कि दी गई श्रेणी में 8 अक्षर अपने सामान्य स्थान पर नहीं हैं।



35. (b) दी गई अक्षर श्रेणी,

A B C F E D G H I L K J M N O R Q P S T U X W V Y Z

उपरोक्त से स्पष्ट है कि दो या दो से अधिक अक्षरों के ऐसे 5 समुच्चय हैं, जिनके अक्षर वर्णानुक्रम में हैं।

36. (b) दी गई अक्षर श्रेणी,

A B C F E D G H I L K J M N O R Q P S T U X W V Y Z

अतः स्पष्ट है कि जिन अक्षरों के ठीक पहले या बाद में गलत अक्षर लिखे गए हैं,

अतः श्रेणी = E, K, Q, W

37. (a) दी गई अक्षर श्रेणी,

A B C F E D G H I L K J M N O R Q P S T U X W V Y Z

आरम्भ से 15वाँ  
बाईं ओर 5वाँ  
दाईं ओर 7वाँ

∴ अभीष्ट अक्षर = XL

38. (c) दी गई अक्षर श्रेणी

A B C F E D G H I L K J M N O R Q P S T U X W V Y Z

3 अक्षर आगे

∴ बाएँ से तीसरा = C,  
C से ठीक पहले = B  
B से तीन अक्षर आगे = E

39. (d) R+JM2\$#QR?★O@7F3

अतः सिर्फ 1 प्रतीक के ठीक पहले एक संख्या आती है।

40. (c) दी गई शृंखला

3R\$2A\$K5%T7&NY+XB/LQ@1

प्रश्नानुसार, नई शृंखला

3R\$2A\$K5%T71@QL/BX+YN&

अब जिस प्रकार,

÷ % 2 → / \$ 3  
-3  
-3  
-3

उसी प्रकार,

@ Y \$ → T B \$  
-3  
-3  
-3

41. (c) दिया गया क्रम-स्थापन

SDBM14863%T@©UK5V1W\$Y2BE6#9DH8  
G&ZN

उपरोक्त प्रश्न में, @ © U, W \$ Y तथा G & Z तीन ही ऐसे संयोजन हैं जिसमें ऐसे प्रतीक हैं, जिनके तत्काल बाद अक्षर तो आता है लेकिन पहले कोई संख्या नहीं आती है।

42. (b) प्रश्नानुसार, शृंखला के दूसरे भाग को उल्टा करने पर

3R#2A\$K5%T71@Qi/BX+YN&

2 5 1 \$ T Q K 7 1 A % @  
+4 +4 +4 +4 +4 +4 +4 +4

अतः K71 अन्य सभी से भिन्न है।

43. (d) दिए गए अनुक्रम में

JY2 = SEdEGM:7\$HP9Klb@WQ13#CD@

अतः तीन ऐसे प्रतीक हैं, जिनमें प्रत्येक के बाद में, एक संख्या या प्रत्येक से पहले एक अक्षर आता है, किन्तु दोनों नहीं।

44. (b) दिए गए अनुक्रम में जिस प्रकार,

2 Y S  
↓ +5 ↓ +5 ↓ +1  
E d £

उसी प्रकार,

P H K  
↓ +5 ↓ +5 ↓ +1  
@ b L

45. (d) दिया गया अनुक्रम है

JY2 = SEdEGM:7\$HP9Klb@WQ13#CD@

अतः अभीष्ट अंक तीन हैं।

46. (a) दिया गया अनुक्रम है

JY2 = SEdEGM:7\$HP9Klb@WQ13#CD@

अतः अभीष्ट अक्षर चार हैं।

47. (b) दी गई व्यवस्था में कुल 5 अंक हैं

2, 7, 9, 1, 3

48. (c) £ और \$ देशों की मुद्राओं के प्रतीक हैं।

उत्तर (प्र.सं. 49-53) दी गई व्यवस्था है

B5R1@EK4F7©DAM2P3%9HIW8★6UJ\$VQ#

49. (a) दी गई व्यवस्था में,

बाएँ छोर से सत्रहवाँ = 3  
3 के बाईं ओर पाँचवाँ = D

50. (c) D और U के ठीक मध्य में 9 है।

51. (e) उपरोक्त में दी गई व्यवस्था के अनुसार,

R 1 E F 7 D M 2 3  
+1 +2 +1 +2 +1 +2  
9 H W U J 6  
+1 +2 +1 -2

52. (d) प्रश्नानुसार प्रतीक, जिनके ठीक पहले एक संख्या है। लेकिन बाद में व्यंजन नहीं

= 1 @ E, 3 % 9, 8 ★ 6 (अर्थात् तीन)

53. (a) उपरोक्त व्यवस्था में दाएँ छोर से तेरहवाँ = 9

9 के बाएँ दसवाँ = F

54. (a)

9D7 → D%9H7 ; @GH → G4@ZH  
&1R → 1L&SR ; KAW → A3K2W  
लेकिन UHΩ → H7\$5UΩ

55. (a) दी गई व्यवस्था में, दाएँ छोर से तेरहवाँ तत्व = 5

तत्व 5 के दाएँ सातवाँ तत्व = R

56. (a) बाएँ छोर से सातवाँ तत्व = 8  
दाएँ छोर से चौदहवाँ तत्व = \$  
सातवें और चौदहवें तत्व के मध्य कुल अक्षर = G, Z, D, H = 4 अक्षर
57. (a) बाएँ छोर से दसवाँ तत्व = @  
दाएँ छोर से आठवाँ तत्व = &  
तत्व @ और & के मध्य सभी अंकों का योग  
= 9 + 7 + 5 + 1 = 22
58. (c) यदि दी गई व्यवस्था में से सभी अक्षर हटा दिए जाएँ, तो तत्वों का नया क्रम निम्नलिखित होगा  
3 2 8 4 @ ★ % 9 7 \$ 5 Ω 1 & = 6 ©  
तत्व 4 के बाएँ तीसरा तत्व = 3  
तत्व Ω के दाएँ पाँचवाँ तत्व = ©
59. (b)
- उपरोक्त से स्पष्ट है कि %H8 सबसे अलग है।
60. (c) दाएँ से आठवाँ तत्व = 2  
बाएँ से सातवाँ तत्व = ©  
∴ © तथा 2 के बीच अक्षरों की संख्या = आठ
61. (e) दाएँ से सोलहवाँ तत्व = 7  
अब, 7 के दाएँ 9वाँ तत्व = [N]
62. (c) बाएँ छोर से सोलहवाँ तत्व = S  
दाएँ छोर से दसवाँ तत्व = #  
अब, S तथा # के बीच संख्याएँ = 8, 7, 5, 4  
∴ इन संख्याओं का योग = 8 + 7 + 5 + 4 = [24]
63. (e) दी गई व्यवस्था में से सभी अक्षरों को हटाने पर, नई बनी व्यवस्था निम्न है  
9 Ω 1 & © 8 % 7 \$ 5 4 # 6 2 3 @ ★  
अब, इस नई बनी व्यवस्था में,  
4 के दाएँ पाँचवाँ तत्व = @  
तथा % के बाएँ चौथा तत्व = 1  
∴ अभीष्ट तत्व = (@, 1)

64. (a) दी गई व्यवस्था में से सभी संकेतों को हटा देने से बनी शृंखला  
BS4MK9ALR3U5HZV2W7QX6FG
- अतः नई व्यवस्था में दाईं ओर से 12वाँ तत्व 5 है।

65. (c) दी गई व्यवस्था  
BS \* 4 M @ K % 9 + AL \$ R 3 U 5 H & # Z V 2 Ω W 7 Q X 6 □ F G £
- अतः X6FQ सभी समूहों से भिन्न है।

66. (a) दी गई व्यवस्था  
BS★4M@K%9+AL\$R3U5H&#ZV2ΩW7QX6□FG£  
अतः ऐसा एक अंक है, जिसके तुरन्त पहले एक संकेत तथा तुरन्त बाद एक अक्षर है।

67. (b) दी गई व्यवस्था  
BS★4M@K%9+AL\$R3U5H&#ZV2ΩW7QX6□FG£
- अतः बाएँ से 19वाँ तत्व & है तथा & के बाएँ 14वाँ तत्व M है।

68. (c) दी गई व्यवस्था  
1 2 3 4 5 6 7 8 9 10 11 12 13 14 15 16 17 18 19 20 21 22 23 24 25  
BS★4M@K%9+AL\$R3U5H&#ZV2ΩW  
25 26 27 28 29 30 31 32 33  
W7QX6□FG£  
B S ★ 4 @ K 9 L \$ U # Z W □ F  
1 2 3 4 6 7 9 12 13 16 20 21 25 30 31  
+3 +4 +4 +5 +6 +6 +7 +8 +8 +9 +10 +10
- अतः ? = W□F

69. (b) दी गई व्यवस्था  
B % [4] T U 5 # A 3 R V 7 9 ★ M 2 \$ N 9 K P I 8 H 1 W E @ D  
अतः अभीष्ट संख्याओं की संख्या = 1
70. (a) दी गई व्यवस्था  
B % 4 T U 5 # A 3 R V 7 9 ★ M 2 \$ N 9 K P I 8 H 1 W E @ D
- अतः बाएँ से 7वाँ तत्व # है तथा दाएँ से 9वाँ तत्व P है। इन दोनों के ठीक बीच में ★ है।

71. (b) दी गई व्यवस्था  
B % 4 T [U] 5 # A 3 R V 7 9 ★ M 2 \$ N 9 K P [I] 8 H 1 W E @ D  
अतः अभीष्ट स्वरों की संख्या = 2
72. (e) दी गई व्यवस्था  
1 2 3 4 5 6 7 8 9 10 11 12 13 14 15 16 17 18 19 20  
B % 4 T U 5 # A 3 R V 7 9 ★ M 2 \$ N 9 K  
21 22 23 24 25 26 27 28 29  
P I 8 H 1 W E @ D  
3 5 8 10 12 15 17 19 22 24 26 29  
4 U A R 7 M \$ 9 I [H W D]  
+2 +3 +2 +2 +3 +2 +2 +3 +2 +2 +3
- अतः ? = H W D

73. (b) दी गई व्यवस्था  
1 2 3 4 5 6 7 8 9 10 11 12 13 14 15 16 17 18 19 20  
B % 4 T U 5 # A 3 R V 7 9 ★ M 2 \$ N 9 K  
21 22 23 24 25 26 27 28 29  
P I 8 H 1 W E @ D  
नयी व्यवस्था  
7 V R 3 A # [5] U T 4 % B 9 ★ M 2 \$ N 9 K P I 8 H 1 W E @ D
- अतः नई व्यवस्था में दाएँ से 15वाँ तत्व M है तथा M के बाएँ 8वाँ तत्व 5 है।

उत्तर (प्र.सं. 74-78) प्रश्नानुसार,

	बाएँ से क्रम	1	2	3	4	5	6	7	8	9	10	11	12	13	14	15	16	17
	व्यवस्था																	
I		N	D	%	#	R	T	Q	H	I	∞	E	F	K	A	M	@	★
II		3	7	8	2	\$	5	1	£	4	↑	9	6	&	Δ	?	©	!

74. (b) नई व्यवस्था I

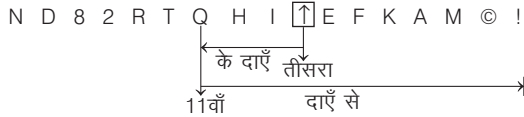

अतः व्यवस्था I की नई व्यवस्था में दाएँ से 11वाँ तत्व Q है तथा Q के दाएँ तीसरा तत्व ↑ है।

75. (a) जिस प्रकार,

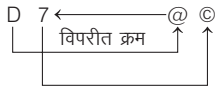

उसी प्रकार,

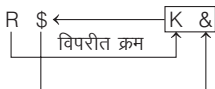

अतः ? = K &

76. (c) दी गई श्रृंखला निम्नवत् है

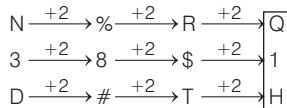

अतः ? = Q 1 H

77. (e) नई व्यवस्था II

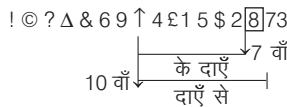

अतः व्यवस्था II की नई व्यवस्था में दाएँ से 10वाँ तत्व ↑ है तथा ↑ के दाएँ 7 वाँ तत्व 8 है।

78. (d) दी गई व्यवस्था

- I. N D % # R T Q H I ∞ E F K A M @ ★
- II. 3 7 8 2 \$ 5 1 £ 4 ↑ 9 6 & Δ ? © !

अतः अभीष्ट संकेतों की संख्या = 2 + 1 = 3

79. (e) दी गई व्यवस्था के आधार पर BY@ सबसे अलग है, क्योंकि इसके अतिरिक्त अन्य सभी में तत्वों का क्रम समान है



जबकि



80. (b) दी गई व्यवस्था में दाएँ से छठा तत्व = M  
दी गई व्यवस्था में बाएँ से छठा तत्व = P

M तथा P के मध्य वर्णमाला के अनुसार अक्षर = N तथा O अर्थात् M तथा P के मध्य वर्णमाला के अनुसार दो अक्षर हैं।

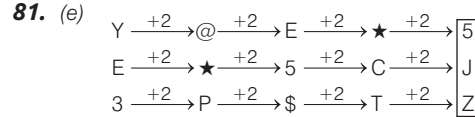

82. (a) यदि दी गई व्यवस्था में से सभी प्रतीकों को हटा दिया जाए, तो दाएँ छोर से 9वाँ तत्व F है।

83. (e) दी गई व्यवस्था में केवल अक्षर V ही ऐसा है, जिसके तुरन्त पहले एक संख्या तथा तुरन्त बाद एक प्रतीक है।

84. (e) बाएँ छोर से पाँचवाँ तत्व 9 है, बाएँ छोर से सोलहवाँ तत्व 2 है इनके मध्य चार चिह्न अर्थात् % # @ ★ हैं।

85. (a) बाएँ छोर से 7वें व 17वें तत्व के बीच के वर्ण P, Y, A हैं।  
सार्थक शब्द PAY शब्द का आखिरी वर्ण Y है।

86. (e) यदि सभी चिह्न हटा दिए जाए, तो नई व्यवस्था होगी  
V J T 9 H Y 5 7 P A 2 M 4 K 6 F 8 G

↓

दाएँ छोर से 10वाँ तत्व P है।

87. (e) सभी वर्ण और चिह्न हटाने के बाद नई व्यवस्था 9 5 7 2 4 6 8  
अभीष्ट योग = 9 + 7 + 4 = 20

88. (a) दी गई व्यवस्था में 7 के दाएँ ओर से आठवाँ तत्व φ होगा  
7 P ★ A 2 π M 4 φ  
7 के दाएँ आठवाँ तत्व

उत्तर (प्र.सं. 89-91) प्रश्नानुसार,

\$F36N@9KTQ5C%8B#7DS\*H4WL

चरण I \$F36N@KTQ5C%B#DS\*H4WL789

चरण II \$3F6N@KT5QC%B#DS\*H4W7L89

चरण III \$3F6@KT5Q%#D\*HBCNS4W7L89

89. (c)

चरण I \$ F 3 6 N @ K T Q 5 C % B # D S ★ H 4 W L 7 8 9

↓

दाएँ से छठा

चरण III \$ 3 F 6 @ K T 5 Q % # D ★ H B C N S 4 W 7 L 8 9

↓

बाएँ से आठवाँ

दोनों संख्याओं का योग = 4 + 5 = 9

90. (c) चरण II \$ 3 F 6 N @ K T 5 Q C % B # D S ★ H 4 W 7 L 8 9

∴ अभीष्ट अक्षर = 3

91. (b) चरण III  
\$ 3 F 6 @ K T 5 Q % # D ★ H B C N 5 4 W 7 L 8 9

∴ अभीष्ट प्रतीक = 2

# 07

## शब्दों का तार्किक क्रम (Logical Order of Words)

शब्दों का ऐसा व्यवस्थित या सार्थक क्रम, जो सर्वमान्य मान्यताओं तथा प्रकृति के नियमों एवं सिद्धान्तों के अनुरूप हो, शब्दों का तार्किक क्रम कहलाता है। ये शब्द वास्तविकता एवं सत्यता पर आधारित होते हैं।

इसके अन्तर्गत आने वाले प्रश्नों में सामान्यतः चार, पाँच या छः शब्द दिए गए होते हैं, जो सभी आपस में किसी-न-किसी प्रकार से सम्बन्धित होते हैं या उनमें आपस में कोई तारतम्यता (अनुक्रम) रहती है। इन्हीं सम्बन्ध या तारतम्यता के आधार पर दिए गए शब्दों को तार्किक क्रम में व्यवस्थित करना होता है।

इस प्रकार के प्रश्नों को हल करने के लिए दिए गए शब्दों के बढ़ते क्रम पर विचार करें। यदि दिए गए विकल्पों में से किसी में भी ऐसा कोई विकल्प नहीं है, तो इस स्थिति में घटते क्रम पर विचार करें।

विभिन्न प्रतियोगी परीक्षाओं में शब्दों के तार्किक क्रम पर आधारित दो प्रकार के प्रश्न पूछे जाते हैं

### प्रकार 1. शब्दों का अर्थपूर्ण तार्किक क्रम

इस प्रकार के प्रश्नों के अन्तर्गत दिए गए शब्द एक विशेष कार्यक्रम, विशेष वर्ग या समूह से सम्बन्धित होते हैं या फिर उनके आकार, आयु, आवश्यकता, कीमत, तीव्रता आदि के बढ़ते या घटते क्रम से सम्बन्धित होते हैं। अभ्यर्थियों को दिए गए विकल्पों में से उस विकल्प का चयन करना होता है, जो दिए गए शब्दों के सही तार्किक क्रम को दर्शाता है।

● **उदाहरण 1.** निम्नलिखित शब्दों का तर्कसंगत क्रम नीचे दिए गए विकल्पों में से कौन-सा होगा? (SSC CPO 2013)

- |        |        |        |        |
|--------|--------|--------|--------|
| 1. दूध | 2. घास | 3. गाय | 4. दही |
|--------|--------|--------|--------|

- (a) 2, 3, 1, 5      (b) 2, 3, 1, 4      (c) 3, 1, 4, 2      (d) 4, 2, 1, 3

**व्याख्या (b)** दिए गए शब्दों का सार्थक क्रम निम्न है

घास → गाय → दूध → दही  
(2)      (3)      (1)      (4)

घास को गाय खाती है। गाय दूध देती है। दूध से दही बनता है।

● **उदाहरण 2.** नीचे दिए गए शब्दों को सार्थक क्रम में व्यवस्थित कीजिए। (SSC Steno 2016)

- |            |             |         |
|------------|-------------|---------|
| 1. मुद्रक  | 2. प्रकाशक  | 3. लेखक |
| 4. सम्पादक | 5. विक्रेता |         |

- (a) 2, 3, 4, 1, 5      (b) 3, 4, 2, 1, 5  
(c) 3, 4, 1, 2, 5      (d) 2, 4, 3, 5, 1

**व्याख्या (b)** दिए गए शब्दों का सार्थक क्रम निम्न है

लेखक → सम्पादक → प्रकाशक → मुद्रक → विक्रेता  
(3)      (4)      (2)      (1)      (5)

किसी भी लेखक का लेखन, सर्वप्रथम सम्पादक द्वारा जाँचा जाता है जो उपयुक्त सुधार कर प्रकाशक को उस लेखन को भेज देता है। इसके बाद प्रकाशक उस लेखन की छपाई हेतु उसे मुद्रक को देता है जो उस लेखन को छापकर विक्रेता तक भेजता है।

● **उदाहरण 3.** नीचे दिए गए शब्दों को अर्थपूर्ण क्रम में व्यवस्थित कीजिए। (MP Police SI 2017)

- |          |           |
|----------|-----------|
| 1. दीवार | 2. मिट्टी |
| 3. कमरा  | 4. ईंट    |

5. घर  
(a) 1, 2, 3, 4, 5      (b) 2, 4, 1, 3, 5  
(c) 5, 2, 1, 4 3      (d) 2, 5, 4, 1, 3

**व्याख्या (b)** दिए गए शब्दों का अर्थपूर्ण क्रम निम्न है

मिट्टी → ईंट → दीवार → कमरा → घर  
(2)      (4)      (1)      (3)      (5)

मिट्टी का उपयोग कर ईंट बनाई जाती हैं जिन्हें एक के ऊपर एक, सीमेन्ट की सहायता से जोड़ कर दीवार बनाई जाती हैं। चार दीवारों से मिलकर कमरा बनता है तथा कुछ कमरों से मिलकर घर बनता है।

● **उदाहरण 4.** निम्नलिखित शब्दों का तर्कसंगत क्रम नीचे दिए गए विकल्पों में से कौन-सा होगा?

- |                  |          |
|------------------|----------|
| 1. अर्द्धवार्षिक | 2. मासिक |
| 3. वार्षिक       | 4. दैनिक |
| 5. पाक्षिक       |          |

- (a) 4, 5, 1, 3, 2      (b) 2, 1, 3, 4, 5  
(c) 5, 4, 3, 2, 1      (d) 3, 1, 2, 5, 4

**व्याख्या (d)** दिए गए शब्दों का तर्कसंगत क्रम निम्न है

दैनिक, पाक्षिक, मासिक, अर्द्धवार्षिक, वार्षिक  
(4)      (5)      (2)      (1)      (3)

यह क्रम बढ़ते क्रम को दर्शा रहा है, परन्तु दिए गए विकल्पों में से किसी भी विकल्प में ऐसा नहीं है। अतः ऐसी स्थिति में हम घटते क्रम पर विचार करेंगे यथा

वार्षिक → अर्द्धवार्षिक → मासिक → पाक्षिक → दैनिक  
(3)      (1)      (2)      (5)      (4)

- **उदाहरण 5.** छोटी इकाई से शुरुआत करते हुए और आगे बड़ी इकाई की ओर बढ़ते हुए निम्नलिखित इकाइयों को सही क्रम में लगाइए।

(UGC NET 2018)

- |             |             |
|-------------|-------------|
| 1. किलोबाइट | 2. बाइट     |
| 3. मेगाबाइट | 4. टेराबाइट |
| 5. गीगाबाइट | 6. बिट      |

अपना उत्तर निम्नलिखित कूट में से दीजिए।

- |                      |                      |
|----------------------|----------------------|
| (a) 6, 2, 1, 3, 5, 4 | (b) 6, 2, 1, 4, 3, 5 |
| (c) 6, 2, 1, 3, 4, 5 | (d) 6, 2, 1, 4, 5, 3 |

**व्याख्या (a)** दी गई इकाइयाँ कम्प्यूटर मेमोरी के मापन की है, जिनका क्रम निम्नवत् है

बिट → बाइट → किलोबाइट → मेगाबाइट → गीगाबाइट → टेराबाइट  
(6) (2) (1) (3) (5) (4)

## प्रकार 2. शब्दकोश के अनुसार अंग्रेजी शब्दों का व्यवस्थिकरण

अंग्रेजी भाषा के शब्दों को वर्णमाला या शब्दकोश के क्रम में व्यवस्थित करने की प्रक्रिया को अंग्रेजी शब्दों का व्यवस्थिकरण कहते हैं।

इसके अन्तर्गत आने वाले प्रश्नों में चार या पाँच अंग्रेजी के शब्द दिए गए होते हैं, जो अंग्रेजी शब्दकोश या वर्णमाला के क्रम में नहीं होते हैं। इन्हीं शब्दों को अंग्रेजी शब्दकोश या वर्णमाला के क्रम में व्यवस्थित करते हुए निर्देशानुसार उत्तर ज्ञात करना होता है।

### प्रश्न को हल करने की चरणबद्ध विधि

मान लीजिए दिए गए शब्द Scrape, Scramble, Scream, Scornful तथा Scour है उपरोक्त शब्दों को शब्दकोश के अनुसार व्यवस्थित करना है, तब इन अंग्रेजी शब्दों को शब्दकोश में व्यवस्थित करने हेतु निम्नलिखित प्रक्रिया को अपनाना चाहिए।

**चरण I.** सर्वप्रथम सभी शब्दों के पहले अक्षरों को अंग्रेजी वर्णमालानुसार व्यवस्थित करें। चूँकि यहाँ सभी अक्षरों में पहला अक्षर समान अर्थात् 'S' है। इसलिए हमें दूसरे अक्षर की तुलना करनी होगी। चूँकि यहाँ दूसरा अक्षर भी समान अर्थात् 'c' है। इसलिए अब तीसरे अक्षर की तुलना करनी होगी। यहाँ तीन शब्दों में तीसरा अक्षर 'r' तथा दो शब्दों में तीसरा अक्षर 'o' है। चूँकि अंग्रेजी वर्णमाला में अक्षर 'o', अक्षर 'r' से पहले आता है, तब

Scornful/Scour → Scrape/Scramble/Scream

**चरण II.** पहले समूह में चौथे अक्षर की तुलना करने पर, अक्षर r अंग्रेजी वर्णमाला में अक्षर u से पहले आता है, तब Scornful → Scour

**चरण III.** दूसरे समूह में चौथे अक्षर की तुलना करने पर, अक्षर a, अंग्रेजी वर्णमाला में अक्षर e से पहले आता है, तब Scrape/Scramble → Scream

**चरण IV.** अब शब्द Scrape तथा Scramble में पाँचवें स्थान के अक्षर की तुलना करने पर, अक्षर m अंग्रेजी वर्णमाला में अक्षर p से पहले आता है, तब Scramble → Scrape

इस प्रकार शब्दों का शब्दकोशानुसार क्रम निम्नवत् होगा

Scornful → Scour → Scramble → Scrape → Scream

- **उदाहरण 6.** कौन-सा शब्द शब्दकोश में चौथे स्थान पर होगा?

(SSC Steno 2015)

- |                   |                   |
|-------------------|-------------------|
| (a) Degrade       | (b) Density       |
| (c) Deterioration | (d) Determination |

**व्याख्या (d)** शब्दकोशानुसार, शब्दों को व्यवस्थित करने पर,

Degrade → Density → Deterioration → Determination

उपरोक्त से स्पष्ट है कि शब्द Determination शब्दकोशानुसार चौथे स्थान पर होगा।

- **उदाहरण 7.** अंग्रेजी शब्दकोश में निम्नलिखित में से कौन-सा शब्द तीसरे स्थान पर आएगा?

[UPSSSC विधानभवन रक्षक/वनरक्षक 2018]

- |               |             |              |              |
|---------------|-------------|--------------|--------------|
| (a) Notorious | (b) Natural | (c) National | (d) Notional |
|---------------|-------------|--------------|--------------|

**व्याख्या (d)** अंग्रेजी शब्दकोश के अनुसार शब्दों का क्रम निम्नवत् है

National → Natural → Notional → Notorious

अतः तीसरे स्थान पर आने वाला अभीष्ट शब्द = Notional

- **उदाहरण 8.** नीचे दिए गए शब्दों के विकल्पों में से कौन-सा विकल्प शब्दकोश के क्रमानुसार है?

- |          |           |         |
|----------|-----------|---------|
| 1. Giant | 2. Gall   | 3. Gale |
| 4. Genus | 5. Genius |         |

- |                   |                   |
|-------------------|-------------------|
| (a) 5, 4, 3, 2, 1 | (b) 1, 2, 3, 4, 5 |
| (c) 3, 2, 5, 4, 1 | (d) 3, 4, 5, 2, 1 |

**व्याख्या (c)** अंग्रेजी शब्दकोश के अनुसार शब्दों का क्रम निम्नवत् होगा

(3) Gale (2) Gall (5) Genius (4) Genus (1) Giant

अतः क्रम = 3, 2, 5, 4, 1

- **उदाहरण 9.** नीचे दिए गए शब्दों के विकल्पों में से कौन-सा विकल्प शब्दकोश के क्रमानुसार है?

- |         |         |          |          |
|---------|---------|----------|----------|
| 1. Doom | 2. Down | 3. Drone | 4. Drape |
| 5. Ding |         |          |          |

(Delhi Police Constable 2017)

- |                   |                   |                   |                   |
|-------------------|-------------------|-------------------|-------------------|
| (a) 5, 1, 2, 4, 3 | (b) 5, 1, 2, 3, 4 | (c) 5, 2, 1, 4, 3 | (d) 5, 2, 1, 3, 4 |
|-------------------|-------------------|-------------------|-------------------|

**व्याख्या (a)** दिए गए शब्दों का अंग्रेजी शब्दकोश के अनुसार क्रम निम्नवत् है

5. Ding → 1. Doom → 2. Down → 4. Drape → 3. Drone

⇒ 5, 1, 2, 4, 3

# अभ्यास प्रश्नावली

**निर्देश** (प्र. सं. 1-40) निम्नलिखित प्रश्नों में कुछ शब्द दिए गए हैं, जोकि अव्यवस्थित क्रम में हैं। इनके क्रम को व्यवस्थित करते हुए दिए गए विकल्पों में से उस विकल्प का चयन कीजिए, जोकि तर्कसंगत है।

1. (1) आवेदन (2) चयन (3) परीक्षा (4) साक्षात्कार  
(UP Police SI 2014)  
(a) 1, 3, 4, 2 (b) 1, 2, 3, 4  
(c) 1, 4, 3, 2 (d) 1, 4, 2, 3
2. (1) पेड़ (2) पुस्तक  
(3) कागज (4) जिल्दसाजी (SSC Steno 2017)  
(a) 2,1,3,4 (b) 2,4,1,3 (c) 1,2,3,4 (d) 1,3,2,4
3. (1) पौधा (2) बीज  
(3) फल (4) अंकुरण (SSC CGL 2014)  
(a) 3,2,4,1 (b) 4,2,3,1 (c) 2,3,1,4 (d) 4,1,3,2
4. (1) चाबी (2) दरवाजा (3) ताला (4) कक्ष  
(UPSSSC सम्मिलित व्यायाम प्रशिक्षक अधिकारी भर्ती परीक्षा 2018)  
(a) 4, 2, 1, 3 (b) 1, 2, 3, 4  
(c) 1, 3, 2, 4 (d) 1, 2, 4, 3
5. (1) परमाणु (2) पदार्थ  
(3) अणु (4) इलेक्ट्रॉन (SSC 10+2 2015)  
(a) 4,1,3,2 (b) 1,2,3,4  
(c) 3,4,1,2 (d) 3,1,4,2
6. (1) प्रेषण (2) कूटबद्ध करना  
(3) आदान (प्राप्ति) (4) कूटानुवाद (SSC 10+2 2013)  
(a) 2, 4, 3, 1 (b) 4, 2, 1, 3  
(c) 1, 2, 3, 4 (d) 2, 1, 3, 4
7. (1) प्यूपा (2) लार्वा (3) पतंगा (4) अण्डा  
(SSC CGL 2013)  
(a) 4, 2, 1, 3 (b) 4, 1, 2, 3 (c) 4, 3, 2, 1 (d) 4, 3, 1, 2
8. (1) पुलिस (2) दण्ड (3) अपराध (4) न्यायमूर्ति  
(CGPSC Pre 2014)  
(5) फैसला  
(a) 5, 4, 1, 3, 2 (b) 1, 2, 4, 3, 5  
(c) 3, 1, 4, 5, 2 (d) 3, 4, 2, 1, 5  
(e) इनमें से कोई नहीं
9. (1) परिवीक्षा (2) साक्षात्कार (3) चयन (4) नियुक्ति  
(SSC Steno 2016)  
(5) विज्ञापन  
(a) 5, 2, 3, 4, 1 (b) 5, 3, 2, 1, 4  
(c) 5, 4, 2, 3, 1 (d) 4, 5, 1, 2, 3
10. (1) स्वर्ण जयन्ती (2) रजत जयन्ती (3) वर्षगाँठ (4) हीरक जयन्ती  
(SSC FCI 2012)  
(5) शताब्दी समारोह  
(a) 2, 1, 3, 4, 5 (b) 2, 3, 4, 5, 1  
(c) 3, 1, 2, 4, 5 (d) 3, 2, 1, 4, 5
11. (1) फ्लैट (2) मकान (3) महल (4) बंगला  
(CGPSC Pre 2014)  
(5) कुटिया  
(a) 1, 2, 3, 4, 5 (b) 5, 1, 2, 4, 3 (c) 5, 2, 1, 3, 4 (d) 5, 2, 1, 4, 3  
(e) इनमें से कोई नहीं
12. (1) मेंढक (2) उकाब (ईगल) (3) टिड्डा (4) सॉप  
(SSC CGL 2015)  
(5) घास  
(a) 3, 4, 2, 5, 1 (b) 1, 3, 5, 2, 4  
(c) 5, 3, 1, 4, 2 (d) 5, 3, 4, 2, 1
13. (1) हाथी (2) बिल्ली (3) मच्छर (4) बाघ  
(SSC CGL 2015)  
(5) ढेल  
(a) 2, 5, 1, 4, 3 (b) 1, 3, 5, 4, 2  
(c) 5, 3, 1, 2, 4 (d) 3, 2, 4, 1, 5
14. (1) समुदाय (2) सदस्य (3) परिवार (4) देश  
(CGPSC Pre 2014)  
(5) स्थान  
(a) 2, 3, 5, 1, 4 (b) 2, 3, 5, 4, 1  
(c) 2, 3, 1, 5, 4 (d) 2, 3, 4, 1, 5  
(e) इनमें से कोई नहीं
15. (1) आय (2) रूतबा (3) शिक्षा (4) तंदुरुस्ती  
(RRB NTPC 2016)  
(5) नौकरी  
(a) 1, 3, 2, 5, 4 (b) 1, 2, 5, 3, 4  
(c) 3, 1, 5, 2, 4 (d) 3, 5, 1, 2, 4
16. (1) महाविद्यालय (2) शिशु  
(3) बच्चा (4) विद्यालय  
(SSC CGL 2016)  
(5) युवा  
(a) 2, 4, 3, 1, 5 (b) 2, 3, 4, 1, 5  
(c) 2, 4, 3, 5, 1 (d) 2, 3, 4, 5, 1
17. (1) बालक (2) व्यवसाय  
(3) विवाह (4) शिशु  
(SSC GD 2015)  
(5) शिक्षा  
(a) 1, 3, 5, 2, 4 (b) 2, 1, 4, 3, 5  
(c) 4, 1, 5, 2, 3 (d) 5, 4, 1, 3, 2
18. (1) उपसंहार (2) अध्याय  
(3) विषयसूची (4) आमुख  
(SSC CPO 2015)  
(5) आवरण  
(a) 3, 4, 2, 1, 5 (b) 1, 5, 2, 4, 3  
(c) 1, 3, 4, 2, 5 (d) 5, 3, 4, 2, 1
19. (1) गरीबी (2) जनसंख्या  
(3) मृत्यु (4) बेरोजगारी  
(UKPSC Upper 2016)  
(5) बीमारियाँ  
(a) 2, 1, 4, 3, 5 (b) 2, 4, 1, 5, 3  
(c) 1, 4, 2, 5, 3 (d) 1, 2, 3, 4, 5
20. (1) बीज (2) पौधा (3) अंकुरण  
(4) भ्रूण (5) फूल  
(SSC CGL 2014)  
(a) 1, 5, 3, 4, 2, 6 (b) 1, 4, 3, 2, 5, 6  
(c) 6, 5, 4, 3, 1, 2 (d) 1, 5, 6, 4, 2, 3
21. (1) तना (2) जड़ (3) फल (4) फूल  
(5) शाखा (6) पत्ती  
(UP Police SI 2014)  
(a) 2, 1, 5, 6, 4, 3 (b) 4, 5, 6, 1, 3, 2  
(c) 1, 2, 4, 3, 5, 6 (d) 6, 4, 5, 3, 2, 1
22. (1) खिड़कियाँ (2) दीवारें (3) फर्श (4) नींव  
(5) छत (6) कमरा  
(SSC 10+2 2011)  
(a) 4, 5, 3, 2, 1, 6 (b) 4, 2, 1, 5, 3, 6  
(c) 4, 1, 5, 6, 2, 3 (d) 4, 3, 5, 6, 2, 1
23. (1) पेट (2) पैर (3) घुटना  
(4) गर्दन (5) कमर (6) छाती  
(SSC CGL 2007)  
(a) 3, 5, 6, 1, 4, 2 (b) 2, 3, 5, 1, 6, 4  
(c) 4, 3, 6, 1, 5, 2 (d) 6, 2, 3, 4, 1, 5



24. (1) नदिका (2) सागर  
(3) सहायक नदी (4) नदी  
(5) समुद्र (6) वर्षा (SSC CGL 2015)  
(a) 5, 6, 1, 3, 2, 4 (b) 6, 5, 3, 1, 2, 4  
(c) 6, 1, 3, 4, 5, 2 (d) 6, 4, 1, 3, 5, 2
25. (1) दक्षिण अमेरिका (2) अफ्रीका (3) यूरोप  
(4) आस्ट्रेलिया (5) उत्तरी अमेरिका (SSC CGL 2015)  
(a) 2, 1, 5, 3, 4 (b) 2, 5, 1, 3, 4 (c) 3, 5, 1, 2, 4 (d) 2, 1, 5, 4, 3
26. (1) फसल (2) जड़ (3) तना  
(4) बीज (5) फूल (SSC CGL 2015)  
(a) 2, 3, 4, 1, 5 (b) 2, 4, 5, 1, 3 (c) 4, 2, 3, 5, 1 (d) 2, 3, 5, 1, 4
27. 1. घुटने के बल चलना 2. बैठना  
3. दौड़ना 4. खड़े होना 5. चलना (SSC 10+2 2014)  
(a) 1, 2, 4, 3, 5 (b) 1, 4, 5, 2, 3 (c) 1, 2, 4, 5, 3 (d) 1, 4, 2, 5, 3
28. (1) अध्याय (2) विषय-सूची  
(3) संदर्भ-सूची (4) प्रस्तावना (SSC CGL 2015)  
(5) भूमिका  
(a) 5, 4, 1, 3, 2 (b) 4, 2, 5, 1, 3 (c) 5, 2, 4, 1, 3 (d) 5, 1, 4, 3, 2
29. (1) पढ़ना (2) सुनना  
(3) लिखना (4) बोलना (SSC 10+2 2014)  
(a) 4, 2, 1, 3 (b) 2, 4, 3, 1 (c) 2, 4, 1, 3 (d) 4, 3, 2, 1
30. (1) प्रौढ़ता (2) शैशव  
(3) बचपन (4) किशोरावस्था (SSC 10+2 2014)  
(a) 1, 3, 4, 2 (b) 2, 3, 4, 1 (c) 2, 4, 3, 1 (d) 1, 2, 3, 4
31. (1) सांध्य प्रकाश (2) उषाकाल  
(3) दोपहर (मध्याह्न) (4) रात्रि (SSC 10+2) 2014  
(a) 2, 1, 3, 4 (b) 2, 3, 1, 4 (c) 1, 2, 3, 4 (d) 1, 3, 2, 4
32. (1) काटना (2) पहनना (3) सिलाई करना  
(4) नापना (5) चॉक से निशान लगाना (SSC (CGL) 2014)  
(a) 4, 5, 1, 3, 2 (b) 5, 4, 1, 2, 3  
(c) 1, 2, 3, 4, 5 (d) 4, 5, 3, 1, 2
33. 1. खिड़की 2. नींव 3. फर्श 4. रोशनदान  
5. छत (SSC 10+2 2014)  
(a) 3, 2, 1, 4, 5 (b) 2, 3, 1, 4, 5 (c) 1, 2, 3, 4, 5 (d) 3, 1, 2, 4, 5
34. 1. टाइप करना 2. प्रिण्ट करना 3. ओपन करना 4. सेव करना  
5. क्लोज करना (SSC 10+2 2014)  
(a) 3, 4, 1, 2, 5 (b) 3, 5, 4, 2, 1 (c) 3, 1, 4, 2, 5 (d) 3, 2, 1, 4, 5
35. (1) पृथ्वी (2) बृहस्पति (3) शुक्र (4) मंगल  
(5) बुध (SSC 10+2 2014)  
(a) 5, 3, 1, 2, 4 (b) 5, 3, 4, 1, 2  
(c) 5, 3, 1, 4, 2 (d) 5, 3, 2, 4, 1
36. (1) परोसना (2) सब्जी  
(3) पैक करना (4) तैयार करना  
(5) स्टोर करना (6) काटना (SSC 10+2 2014)  
(a) 2, 4, 6, 5, 3, 1 (b) 6, 4, 5, 1, 3, 2  
(c) 2, 6, 4, 3, 5, 1 (d) 6, 4, 5, 1, 2, 3
37. 1. बड़ी आँत 2. मलाशय  
3. छोटी आँत 4. मुख  
5. अमाशय (पेट) 6. ग्रसिका (ग्रासनली) (SSC CGL 2014)  
(a) 5, 4, 2, 3, 6, 1 (b) 6, 4, 2, 1, 3, 5  
(c) 4, 6, 3, 2, 5, 1 (d) 4, 6, 5, 3, 1, 2

38. (1) लकड़ी (2) प्रकृति (3) फर्नीचर (4) जंगल  
(5) वृक्ष (SSC CGL 2013)  
(a) 5, 1, 2, 4, 3 (b) 3, 5, 1, 4, 2  
(c) 4, 1, 5, 2, 3 (d) 2, 4, 5, 1, 3
39. 1. समायोजन 2. बोध 3. स्कीम निर्माण  
4. समावेश 5. अनुभूति (SSC CGL 2013)  
(a) 1, 2, 3, 5, 4 (b) 5, 2, 3, 4, 1 (c) 5, 1, 4, 2, 3 (d) 5, 2, 4, 3, 1
40. (1) कार्यान्वयन (2) संकल्पनात्मक प्रतिरूपण  
(3) आपेक्षण विश्लेषण (4) तार्किक प्रतिरूपण  
(5) भौतिक मॉडल (6) रूपरेखा परिष्करण (SSC CGL 2013)  
(a) 3, 2, 5, 4, 6, 1 (b) 3, 2, 1, 4, 6, 5  
(c) 3, 2, 4, 6, 5, 1 (d) 1, 3, 2, 6, 5, 4
- निर्देश** (प्र.सं. 41-46) निम्नलिखित प्रश्नों में उस शब्द को चुनिए, जो शब्दकोश की व्यवस्था के अनुसार पहले स्थान पर आएगा।
41. (a) Ankle (b) Anger  
(c) Antique (d) Aster (SSC Steno 2017)
42. (a) Advene (b) Afresh (c) Alive (d) Adown (IBPS Clerk 2014)  
(e) Affect
43. (a) Back (b) Babe (c) Bag  
(d) Bad (e) Bah
44. (a) Intermediate (b) Intimate  
(c) Induce (d) Indirect (SSC 10+2 2012)
45. (a) Among (b) Amen (c) Amount  
(d) Amid (e) Amoral (SBI PO 2010)
46. (a) Bang (b) Bank (c) Bane  
(d) Banjo (e) Bandy (SBI Clerk 2010)
- निर्देश** (प्र.सं. 47-51) निम्नलिखित प्रश्नों में उस शब्द को चुनिए, जो शब्दकोश की व्यवस्था के अनुसार दूसरे स्थान पर आएगा।
47. (a) Twister (b) Tertiary (c) Twings (d) Twine (SSC Steno 2017)
48. (a) Defy (b) Deft (c) Deify (d) Defray (SBI Clerk 2012)  
(e) Deiform
49. (a) Delicate (b) Delivery (c) Delight (d) Dele (SBI Clerk 2013)  
(e) Delete
50. (a) Boost (b) Bonkers (c) Bonjour (d) Bonnet (SSC Steno 2017)
51. (a) Chuck (b) Chub (c) Church (d) Chunk (PNB Clerk 2010)  
(e) Chum
- निर्देश** (प्र.सं. 52-58) निम्नलिखित प्रश्नों में उस शब्द को चुनिए, जो शब्दकोश की व्यवस्था के अनुसार तीसरे स्थान पर आएगा।
52. (a) KNOW (b) KNACK (c) KNIT (d) KNOB (SSC CGL 2016)
53. Amphibian, Amorphous, Ambiguous, Ambidextrous, Ambivalent (SSC Steno 2015)  
(a) Ambiguous (b) Amphibian (c) Ambivalent (d) Amorphous
54. (a) Paralysis (b) Paralytic (c) Paralyse (d) Parallelism (UPSSSC जूनियर इंजीनियर परीक्षा 2016)
55. (a) Mandatory (b) Magician (c) Mango (d) Magical (SSC Steno 2017)
56. (a) Ordeum (b) Odious (c) Odium (d) Occulist (SSC CGL 2015)

57. (1) Crumble (2) Crop (3) Croatia (4) Crow  
(5) Crown  
(a) Crow (b) Crown  
(c) Crop (d) Croatia  
(SSC Steno 2017)

58. Electric, Elector, Elect, Election, Electrode (UKPSC Upper 2016)  
(a) Elector (b) Electric  
(c) Election (d) Electrode

**निर्देश** (प्र.सं. 59-65) निम्नलिखित प्रश्नों में उस शब्द को चुनिए, जो शब्दकोश की व्यवस्था के अनुसार चौथे स्थान पर आएगा।

59. (a) Goby (b) Gnat (c) Glue (d) Glum  
(e) Glow (IBPS PO 2011)

60. (a) Heritage (b) Hermitage  
(c) Healing (d) Heap (SSC Steno 2017)

61. (1) Friend (2) Fringe (3) Florist (4) Frighten  
(5) Future (SSC 10+2 2018)  
(a) Friend (b) Fringe (c) Frighten (d) Future

62. (a) MABUSE (b) MABEPEARL  
(c) MABELA (d) MABLE (RRB ALP 2018)

63. (a) Rain (b) Reef  
(c) Ready (d) Rainbow (SSC Steno 2016)

64. (a) Sanctity (b) Sanatorium  
(c) Sanskrit (d) Sanction (SSC FCI 2012)

65. (a) Aback (b) Abacus  
(c) Abash (d) Abandon (SSC 10+2 2011)

**निर्देश** (प्र.सं. 66-70) निम्नलिखित प्रश्नों में उस शब्द को चुनिए, जो शब्दकोश की व्यवस्था के अनुसार पाँचवें स्थान पर आएगा।

66. (a) June (b) July (c) Jury (d) Judo  
(e) Jump (SBI PO 2012)

67. (a) Keg (b) Kea (c) Ked (d) Key  
(e) Ken (SBI Clerk 2011)

68. (a) Kill (b) Kick (c) Kink (d) Kilt  
(e) Kind

69. (a) Leak (b) Leal (c) Lean (d) Lead  
(e) Leaf (IBPS Clerk 2011)

70. (1) Onion (2) Owl (3) Omnious  
(4) Ostrich (5) Oxford (SSC Steno 2017)  
(a) Ostrich (b) Owl  
(c) Oxford (d) Onion

71. निम्नलिखित शब्दों SHRISHRI, SRISRI, SHRISRI, SRISHRI, SHREESHREE को शब्दकोश (डिक्शनरी) के नियम से व्यवस्थित किया जाता है। इनमें से कौन अन्त में आएगा? (CGPSC Pre 2014)  
(a) SRISHRI (b) SRISRI (c) SHRISRI  
(d) SHRISHRI (e) इनमें से कोई नहीं

**निर्देश** (प्र.सं. 72-85) निम्नलिखित प्रश्नों में दिए गए शब्दों को अंग्रेजी शब्दकोश के अनुसार व्यवस्थित कीजिए और उचित विकल्प को चुनिए।

72. (1) Tinned (2) Timber (3) Tinkle  
(4) Thunderstorm (5) Thursday (SSC 10+2 2018)  
(a) 5, 3, 2, 1, 4 (b) 2, 1, 3, 4, 5  
(c) 4, 5, 2, 3, 1 (d) 1, 3, 4, 2, 5

73. (1) Modest (2) Monkey (3) Modern (4) Modular  
(5) Monger (SSC MTS 2017)

- (a) 3, 4, 1, 2, 5 (b) 3, 1, 4, 2, 5  
(c) 3, 4, 1, 5, 2 (d) 3, 1, 4, 5, 2

74. (1) Regulate (2) Remedy  
(3) Reassemble (4) Research (SSC 10+2 2017)  
(a) 3, 1, 2, 4 (b) 1, 2, 3, 4  
(c) 4, 2, 1, 3 (d) 1, 3, 4, 2

75. (1) Mobile (2) Mandate (3) Mandarin (4) Monkey  
(5) Master (SSC CPO 2017)  
(a) 3, 2, 5, 1, 4 (b) 3, 1, 2, 5, 4  
(c) 5, 3, 2, 4, 1 (d) 3, 5, 2, 1, 4

76. (1) Philosopher (2) Pharmacy  
(3) Piercing (4) Salesman (SSC 10+2 2018)  
(5) Saleswoman  
(a) 2, 1, 3, 4, 5 (b) 5, 3, 2, 1, 4  
(c) 3, 4, 2, 1, 5 (d) 2, 4, 5, 1, 3

77. (1) Reputation (2) Reptile (3) Republic (4) Replicate  
(5) Repository (SSC CPO 2017)  
(a) 4, 2, 5, 3, 1 (b) 4, 3, 2, 5, 1  
(c) 4, 5, 3, 1, 2 (d) 4, 5, 2, 3, 1

78. (1) Joke (2) Jockey (3) Jocular (4) Jocund  
(SSC 10+2 2017)  
(a) 4, 2, 1, 3 (b) 2, 3, 4, 1 (c) 2, 3, 1, 4 (d) 4, 2, 3, 1

79. (1) Pearl (2) Peasant (3) Pea (4) Peanut  
(SSC CGL 2016)  
(a) 3, 1, 4, 2 (b) 3, 4, 1, 2 (c) 1, 3, 2, 4 (d) 1, 2, 3, 4

80. 1. Lively 2. Longer 3. Lasted  
4. Lamp 5. Lost (SSC Steno 2017)  
(a) 4,3,1,2,5 (b) 4,1,3,2,5 (c) 4,3,1,5,2 (d) 4,1,3,5,2

81. 1. Kite 2. Kangaroo 3. Krypton  
4. Kaizen 5. Karma (SSC Steno 2017)  
(a) 4, 2, 5, 1, 3 (b) 4, 5, 2, 1, 3  
(c) 2, 4, 5, 1, 3 (d) 2, 5, 4, 1, 3

82. (1) Hale (2) Hake (3) Halt  
(4) Hamlet (5) Ham (SSC CGL 2015)  
(a) 1, 3, 5, 2, 4 (b) 2, 1, 3, 5, 4  
(c) 2, 1, 4, 3, 5 (d) 2, 3, 5, 4, 1

83. (1) Live (2) Litter (3) Little  
(4) Literacy (5) Living (SSC CGL 2014)  
(a) 3, 4, 2, 1, 5 (b) 3, 2, 4, 5, 1  
(c) 4, 3, 5, 2, 1 (d) 4, 2, 3, 1, 5

84. (1) Necrology (2) Necromancy  
(3) Necropolis (4) Necrophilia (SSC CGL 2014)  
(a) 2, 1, 4, 3 (b) 1, 2, 3, 4  
(c) 1, 2, 4, 3 (d) 2, 1, 3, 4

85. (1) Drink (2) Drinking (3) Drive  
(4) Dictionary (5) Dracula (SSC CPO 2017)  
(a) 4, 5, 1, 2, 3 (b) 4, 1, 5, 3, 2  
(c) 4, 2, 5, 1, 3 (d) 4, 5, 2, 1, 3

## उत्तर सहित व्याख्या

1. (a) दिए गए शब्दों का सार्थक क्रम निम्नवत् होगा  
1. आवेदन → 3. परीक्षा → 4. साक्षात्कार → 2. चयन  
⇒ 1, 3, 4, 2
2. (d) दिए गए शब्दों का सार्थक क्रम निम्नवत् होगा  
1. पेड़ → 3. कागज → 2. पुस्तक → 4. जिल्दसाजी  
⇒ 1, 3, 2, 4
3. (d) दिए गए शब्दों का सार्थक क्रम निम्नवत् होगा  
4. अंकुरण → 1. पौधा → 3. फल → 2. बीज  
⇒ 4, 1, 3, 2
4. (c) दिए गए शब्दों का सार्थक क्रम निम्नवत् होगा  
1. चाबी → 3. ताला → 2. दरवाजा → 4. कक्ष  
⇒ 1, 3, 2, 4
5. (a) दिए गए शब्दों का सार्थक क्रम निम्नवत् होगा  
4. इलेक्ट्रॉन → 1. परमाणु → 3. अणु → 2. पदार्थ  
⇒ 4, 1, 3, 2
6. (d) दिए गए शब्दों का सार्थक क्रम निम्नवत् होगा  
2. कूटबद्ध करना → 1. प्रेषण → 3. आदान (प्राप्ति) → 4. कूटानुवाद  
⇒ 2, 1, 3, 4
7. (a) दिए गए शब्दों का सार्थक क्रम निम्नवत् होगा  
4. अण्डा → 2. लार्वा → 1. प्यूपा → 3. पतंगा  
⇒ 4, 2, 1, 3
8. (c) दिए गए शब्दों का सार्थक क्रम निम्नवत् होगा  
3. अपराध → 1. पुलिस → 4. न्यायमूर्ति → 5. फैसला → 2. दण्ड  
⇒ 3, 1, 4, 5, 2
9. (a) दिए गए शब्दों का सार्थक क्रम निम्नवत् होगा  
5. विज्ञापन → 2. साक्षात्कार → 3. चयन → 4. नियुक्ति → 1. परिवीक्षा  
⇒ 5, 2, 3, 4, 1
10. (d) दिए गए शब्दों का सार्थक क्रम निम्नवत् होगा  
3. वर्षगाँठ → 2. रजत जयन्ती → 1. स्वर्ण जयन्ती → 4. हीरक जयन्ती  
→ 5. शताब्दी समारोह  
⇒ 3, 2, 1, 4, 5
11. (b) दिए गए शब्दों का सार्थक क्रम निम्नवत् होगा  
5. कुटिया → 1. फ्लैट → 2. मकान → 4. बंगला → 3. महल  
⇒ 5, 1, 2, 4, 3
12. (c) दिए गए शब्दों का सार्थक क्रम निम्नवत् होगा  
5. घास → 3. टिड्डा → 1. मेंढक → 4. साँप → 2. उकाब (ईगल)  
⇒ 5, 3, 1, 4, 2
13. (d) दिए गए शब्दों का सार्थक क्रम निम्नवत् होगा  
3. मच्छर → 2. बिल्ली → 4. बाघ → 1. हाथी → 5. ह्वेल  
⇒ 3, 2, 4, 1, 5  
नोट उपरोक्त जीवों को यहाँ आकार के अनुसार व्यवस्थित किया गया है।
14. (c) दिए गए शब्दों का सार्थक क्रम निम्नवत् होगा  
2. सदस्य → 3. परिवार → 1. समुदाय → 5. स्थान → 4. देश  
⇒ 2, 3, 1, 5, 4
15. (d) दिए गए शब्दों का सार्थक क्रम निम्नवत् होगा  
3. शिक्षा → 5. नौकरी → 1. आय → 2. रुतबा → 4. तंदुरुस्ती  
⇒ 3, 5, 1, 2, 4
16. (d) दिए गए शब्दों का सार्थक क्रम निम्नवत् होगा  
2. शिशु → 3. बच्चा → 4. विद्यालय → 5. युवा → 1. महाविद्यालय  
⇒ 2, 3, 4, 5, 1
17. (c) दिए गए शब्दों का सार्थक क्रम निम्नवत् होगा  
4. शिशु → 1. बालक → 5. शिक्षा → 2. व्यवसाय → 3. विवाह  
⇒ 4, 1, 5, 2, 3
18. (d) दिए गए शब्दों का सार्थक क्रम निम्नवत् होगा  
5. आवरण → 3. विषय सूची → 4. आमुख → 2. अध्याय → 1. उपसंहार  
⇒ 5, 3, 4, 2, 1
19. (b) दिए गए शब्दों का सार्थक क्रम निम्नवत् होगा  
2. जनसंख्या → 4. बेरोजगारी → 1. गरीबी → 5. बीमारियाँ → 3. मृत्यु  
⇒ 2, 4, 1, 5, 3
20. (b) दिए गए शब्दों का सार्थक क्रम निम्नवत् होगा  
1. बीज → 4. भ्रूण → 3. अंकुरण → 2. पौधा → 5. फूल → 6. फल  
⇒ 1, 4, 3, 2, 5, 6
21. (a) दिए गए शब्दों का सार्थक क्रम निम्नवत् होगा  
2. जड़ → 1. तना → 5. शाखा → 6. पत्ती → 4. फूल → 3. फल  
⇒ 2, 1, 5, 6, 4, 3
22. (b) दिए गए शब्दों का सार्थक क्रम निम्नवत् होगा  
4. नींव → 2. दीवारें → 1. खिड़कियाँ → 5. छत → 3. फर्श → 6. कमरा  
⇒ 4, 2, 1, 5, 3, 6
23. (b) दिए गए शब्दों का सार्थक क्रम निम्नवत् होगा  
2. पैर → 3. घुटना → 5. कमर → 1. पेट → 6. छाती → 4. गर्दन  
⇒ 2, 3, 5, 1, 6, 4
24. (c) दिए गए शब्दों का सार्थक क्रम निम्नवत् होगा  
6. वर्षा → 1. नदिका → 3. सहायक नदी → 4. नदी → 5. समुद्र → 2. सागर  
⇒ 6, 1, 3, 4, 5, 2
25. (b) महाद्वीपों का सार्थक क्रम निम्न है  
2. अफ्रीका → 5. उत्तरी अमेरिका → 1. दक्षिण अमेरिका → 3. यूरोप  
→ 4. ऑस्ट्रेलिया  
⇒ 2, 5, 1, 3, 4
26. (c) दिए गए शब्दों का सार्थक क्रम निम्नवत् होगा  
4. बीज → 2. जड़ → 3. तना → 5. फूल → 1. फसल  
⇒ 4, 2, 3, 5, 1
27. (c) दिए गए शब्दों का सार्थक क्रम निम्नवत् होगा  
1. घुटने के बल चलना → 2. बैठना → 4. खड़े होना → 5. चलना  
→ 3. दौड़ना  
⇒ 1, 2, 4, 5, 3
28. (b) दिए गए शब्दों का सार्थक क्रम निम्नवत् होगा  
4. प्रस्तावना → 2. विषय-सूची → 5. भूमिका → 1. अध्याय  
→ 3. संदर्भ-सूची  
⇒ 4, 2, 5, 1, 3
29. (b) दिए गए शब्दों का सार्थक क्रम निम्नवत् होगा  
2. सुनना → 4. बोलना → 3. लिखना → 1. पढ़ना  
⇒ 2, 4, 3, 1
30. (b) दिए गए शब्दों का सार्थक क्रम निम्नवत् होगा  
2. शैशव → 3. बचपन → 4. किशोरावस्था → 1. प्रौढ़ता  
⇒ 2, 3, 4, 1
31. (b) दिए गए शब्दों का सार्थक क्रम निम्नवत् होगा  
2. ऊषाकाल → 3. दोपहर (मध्याह्न) → 1. सांध्य प्रकाश → 4. रात्रि  
⇒ 2, 3, 1, 4
32. (a) दिए गए शब्दों का सार्थक क्रम निम्नवत् होगा  
4. नापना → 5. चाक से निशान लगाना → 1. काटना  
→ 3. सिलाई करना → 2. पहनना  
⇒ 4, 5, 1, 3, 2

33. (b) दिए गए शब्दों का सार्थक क्रम निम्नवत् होगा  
2. नीव → 3. फर्श → 1. खिड़की → 4. रोशनदान → 5. छत  
⇒ 2, 3, 1, 4, 5
34. (c) दिए गए शब्दों का सार्थक क्रम निम्नवत् होगा  
3. ओपन करना → 1. टाइप करना → 4. सेव करना → 2. प्रिण्ट करना  
→ 5. क्लोज करना  
⇒ 3, 1, 4, 2, 5
35. (c) दिए गए शब्दों का सार्थक क्रम (सूर्य से दूरी के आधार पर) निम्नवत् होगा  
5. बुध → 3. शुक्र → 1. पृथ्वी → 4. मंगल → 2. बृहस्पति  
⇒ 5, 3, 1, 4, 2
36. (c) दिए गए शब्दों का सार्थक क्रम निम्नवत् होगा  
2. सब्जी → 6. काटना → 4. तैयार करना → 3. पैक करना  
→ 5. स्टोर करना → 1. परोसना  
⇒ 2, 6, 4, 3, 5, 1
37. (d) दिए गए शब्दों का सार्थक क्रम निम्नवत् होगा  
4. मुख → 6. ग्रसिका → 5. अमाशय (पेट) 3. छोटी आँत  
→ 1. बड़ी आँत → 2. मलाशय  
⇒ 4, 6, 5, 3, 1, 2
38. (d) दिए गए शब्दों का सार्थक क्रम निम्नवत् होगा  
2. प्रकृति → 4. जंगल → 5. वृक्ष → 1. लकड़ी → 3. फर्नीचर  
⇒ 2, 4, 5, 1, 3
39. (d) शब्दों का सार्थक आरोही क्रम निम्नवत् होगा  
5. अनुभूति → 2. बोध → 4. समावेश → 3. स्कीम निर्माण  
→ 1. समायोजन  
⇒ 5, 2, 4, 3, 1
40. (c) दिए गए शब्दों का सार्थक क्रम निम्नवत् होगा  
3. अपेक्षा विश्लेषण → 2. संकल्पनात्मक प्रतिरूपण → 4. तार्किक प्रतिरूपण  
→ 6. रूपरेखा परिष्करण → 5. भौतिक मॉडल → 1. कार्यान्वयन  
⇒ 3, 2, 4, 6, 5, 1
41. (b) शब्दकोश के अनुसार शब्दों का क्रम निम्नवत् होगा  
Anger → Ankle → Antique → Aster  
अतः शब्द Anger पहले स्थान पर आएगा।
42. (d) शब्दकोश के अनुसार शब्दों का क्रम निम्नवत् होगा  
Adown → Advene → Affect → Afresh → Alive  
अतः शब्द Adown पहले स्थान पर आएगा।
43. (b) शब्दकोश के अनुसार शब्दों का क्रम निम्नवत् होगा  
Babe → Back → Bad → Bag → Bah  
अतः शब्द Babe पहले स्थान पर आएगा।
44. (d) दिए गए शब्दों को शब्दकोश के अनुसार व्यवस्थित करने पर,  
Indirect → Induce → Intermediate → Intimate  
अतः सबसे पहले शब्द Indirect आएगा।
45. (b) दिए गए शब्दों को शब्दकोश के अनुसार व्यवस्थित करने पर,  
Amen → Amid → Among → Amoral → Amount  
अतः सबसे पहले शब्द Amen आएगा।
46. (e) दिए गए शब्दों को शब्दकोश के अनुसार व्यवस्थित करने पर,  
Bandy → Bane → Bang → Banjo → Bank  
अतः सबसे पहले शब्द Bandy आएगा।
47. (d) शब्दकोश के अनुसार शब्दों का क्रम निम्नवत् होगा  
Tertiary → Twine → Twings → Twister  
अतः शब्द Twine दूसरे स्थान पर आएगा।
48. (b) शब्दकोश के अनुसार शब्दों का क्रम निम्नवत् होगा  
Defray → Deft → Defy → Deiform → Deify  
अतः शब्द Deft दूसरे स्थान पर आएगा।
49. (e) शब्दकोश के अनुसार शब्दों का क्रम निम्नवत् होगा  
Dele → Delete → Delicate → Delight → Delivery  
अतः दूसरे स्थान पर शब्द Delete आएगा।
50. (b) दिए गए शब्दों को शब्दकोश के अनुसार व्यवस्थित करने पर,  
Bonjour → Bonkers → Bonnet → Boost  
अतः शब्द Bonkers दूसरे स्थान पर आएगा।
51. (a) दिए गए शब्दों को शब्दकोश के अनुसार व्यवस्थित करने पर,  
Chub → Chuck → Chum → Chunk → Church  
अतः दूसरे स्थान पर शब्द Chuck आएगा।
52. (d) शब्दकोश के अनुसार शब्दों का क्रम निम्नवत् होगा  
KNACK → KNIT → KNOB → KNOW  
अतः शब्द KNOB तीसरे स्थान पर आएगा।
53. (c) शब्दकोश के अनुसार शब्दों का क्रम निम्नवत् होगा  
Ambidextrous → Ambiguous → Ambivalent  
→ Amorphous → Amphibian  
अतः शब्द Ambivalent तीसरे स्थान पर आएगा।
54. (a) शब्दकोश के अनुसार शब्दों का क्रम निम्नवत् होगा  
Parallelism ⇒ Paralyse ⇒ Paralysis ⇒ Paralytic  
अतः तीसरे स्थान पर आने वाला अभीष्ट शब्द Paralysis होगा।
55. (a) शब्दकोश के अनुसार शब्दों का क्रम निम्नवत् होगा  
Magical → Magician → Mandatory → Mango  
अतः शब्द Mandatory तीसरे स्थान पर आएगा।
56. (c) शब्दकोश के अनुसार शब्दों का क्रम निम्नवत् होगा  
Occulist → Odious → Odium → Ordeum  
अतः शब्द Odium तीसरे स्थान पर आएगा।
57. (a) दिए गए शब्दों को शब्दकोश के अनुसार व्यवस्थित करने पर,  
Croatia → Crop → Crow → Crown → Crumble  
अतः शब्द Crow तीसरे स्थान पर आएगा।
58. (a) दिए गए शब्दों को शब्दकोश के अनुसार व्यवस्थित करने पर,  
Elect → Election → Elector → Electric → Electrode  
अतः शब्द Elector तीसरे स्थान पर आएगा।
59. (b) शब्दकोश के अनुसार शब्दों का क्रम निम्नवत् होगा  
Glow → Glue → Glum → Gnat → Goby  
अतः शब्दकोश के अनुसार चौथे स्थान पर शब्द Gnat आएगा।
60. (b) शब्दकोश के अनुसार शब्दों का क्रम निम्नवत् होगा  
Healing → Heap → Heritage → Hermitage  
अतः शब्दकोश के अनुसार चौथे स्थान पर आने वाले शब्द Hermitage होगा।
61. (b) शब्दकोश के अनुसार शब्दों का क्रम निम्नवत् होगा  
Florist → Friend → Frighten → Fringe → Future  
अतः शब्दकोश के अनुसार चौथे स्थान पर आने वाला शब्द Fringe होगा।
62. (a) दिए गए शब्दों को शब्दकोश के अनुसार व्यवस्थित करने पर,  
MABELA → MABEPEARL → MABLE → MABUSE  
अतः शब्द MABUSE चौथे स्थान पर आएगा।
63. (b) दिए गए शब्दों को शब्दकोश के अनुसार व्यवस्थित करने पर,  
Rain → Rainbow → Ready → Reef  
अतः शब्द Reef चौथे स्थान पर आएगा।
64. (c) दिए गए शब्दों को शब्दकोश के अनुसार व्यवस्थित करने पर,  
Sanatorium → Sanction → Sanctity → Sanskrit  
अतः शब्द Sanskrit चौथे स्थान पर आएगा।
65. (c) दिए गए शब्दों को शब्दकोश के अनुसार व्यवस्थित करने पर,  
Aback → Abacus → Abandon → Abash  
अतः शब्द Abash चौथे स्थान पर आएगा।

66. (c) शब्दकोश के अनुसार शब्दों का क्रम निम्नवत् होगा  
Judo → July → Jump → June → Jury  
अतः शब्दकोश के अनुसार पाँचवें स्थान पर शब्द Jury आएगा।
67. (d) शब्दकोश के अनुसार शब्दों का क्रम निम्नवत् होगा  
Kea → Ked → Keg → Ken → Key  
अतः शब्दकोश के अनुसार पाँचवें स्थान पर शब्द Key आएगा।
68. (c) शब्दकोश के अनुसार शब्दों का क्रम निम्नवत् होगा  
Kick → Kill → Kilt → Kind → Kink  
अतः शब्दकोश के अनुसार पाँचवें स्थान पर शब्द Kink आएगा।
69. (c) शब्दकोश के अनुसार शब्दों का क्रम निम्नवत् होगा  
Lead → Leaf → Leak → Leal → Lean  
अतः उपरोक्त से स्पष्ट है कि पाँचवें स्थान पर शब्द Lean होगा।
70. (c) दिए गए शब्दों को शब्दकोश के अनुसार व्यवस्थित करने पर,  
Omnious → Onion → Ostrich → Owl → Oxford  
अतः शब्द Oxford पाँचवें स्थान पर आएगा।
71. (b) दिए गए शब्दों को शब्दकोश के अनुसार व्यवस्थित करने पर,  
SHREESHREE → SHRISHRI → SHRISRI → SRISHRI → SRISRI  
अतः शब्द SRISRI सबसे अन्त में आएगा।
72. (c) दिए गए शब्दों का शब्दकोश के अनुसार क्रम निम्न है  
4. Thunderstorm → 5. Thursday → 2. Timber → 3. Tinkle  
⇒ 4, 5, 2, 3, 1 → 1. Tinned
73. (d) दिए गए शब्दों का अंग्रेजी शब्दकोश के अनुसार क्रम निम्नवत् है  
3. Modern → 1. Modest → 4. Modular → 5. Monger → 2. Monkey  
⇒ 3, 1, 4, 5, 2
74. (a) दिए गए शब्दों को शब्दकोश के क्रमानुसार व्यवस्थित करने पर क्रम निम्नवत् है  
3. Reassemble → 1. Regulate → 2. Remedy → 4. Research  
⇒ 3, 1, 2, 4
75. (a) दिए गए शब्दों का शब्दकोश के अनुसार क्रम निम्न है  
3. Mandarin → 2. Mandate → 5. Master → 1. Mobile  
⇒ 3, 2, 5, 1, 4 → 4. Monkey
76. (a) दिए गए शब्दों को शब्दकोश के अनुसार व्यवस्थित करने पर,  
2. Pharmacy → 1. Philosopher → 3. Piercing → 4. Salesman  
⇒ 2, 1, 3, 4, 5 → 5. Saleswoman
77. (d) दिए गए शब्दों को शब्दकोश के अनुसार व्यवस्थित करने पर,  
4. Replicate → 5. Repository → 2. Reptile → 3. Republic  
⇒ 4, 5, 2, 3, 1 → 1. Reputation
78. (b) दिए गए शब्दों को शब्दकोश के अनुसार व्यवस्थित करने पर,  
2. Jockey → 3. Jocular → 4. Jocund → 1. Joke  
⇒ 2, 3, 4, 1
79. (b) दिए गए शब्दों को शब्दकोश के अनुसार व्यवस्थित करने पर,  
3. Pea → 4. Peanut → 1. Pearl → 2. Peasant  
⇒ 3, 4, 1, 2
80. (a) दिए गए शब्दों को शब्दकोश के अनुसार व्यवस्थित करने पर,  
4. Lamp → 3. Lasted → 1. Lively → 2. Longer → 5. Lost  
⇒ 4, 3, 1, 2, 5
81. (a) दिए गए शब्दों को शब्दकोश के अनुसार व्यवस्थित करने पर,  
4. Kaizen → 2. Kangaroo → 5. Karma → 1. Kite → 3. Krypton  
⇒ 4, 2, 5, 1, 3
82. (b) दिए गए शब्दों का अंग्रेजी शब्दकोश के अनुसार क्रम निम्नवत् है  
2. Hake → 1. Hale → 3. Halt → 5. Ham → 4. Hamlet  
⇒ 2, 1, 3, 5, 4
83. (d) दिए गए शब्दों का अंग्रेजी शब्दकोश के अनुसार क्रम निम्नवत् है  
4. Literacy → 2. Litter → 3. Little → 1. Live → 5. Living  
⇒ 4, 2, 3, 1, 5
84. (c) दिए गए शब्दों का अंग्रेजी शब्दकोश के अनुसार क्रम निम्नवत् है  
1. Necrology → 2. Necromancy → 4. Necrophilia  
⇒ 3. Necropolis  
⇒ 1, 2, 4, 3
85. (a) दिए गए शब्दों का शब्दकोश के अनुसार क्रम निम्न है  
4. Dictionary → 5. Dracula → 1. Drink → 2. Drinking → 3. Drive  
⇒ 4, 5, 1, 2, 3

# 08

## दिशा और दूरी (Direction and Distance)

किसी निश्चित बिन्दु से गन्तव्य (अन्तिम) बिन्दु तक पहुँचने के लिए हम जिन दिशाओं में चलते हैं, उन्हें चलने की दिशा तथा प्रारम्भिक स्थान (निश्चित बिन्दु) से गन्तव्य स्थान के रास्ते की कुल लम्बाई को चली गई दूरी कहते हैं।

### दिशाओं की परिकल्पना (सिद्धान्त)

दिशा एक मानक परिकल्पना है, इस परिकल्पनानुसार, सूर्य जिस ओर उदित होता है, उस दिशा को हम पूर्व दिशा कहते हैं तथा जिस ओर सूर्य अस्त होता है, उस दिशा को हम पश्चिम दिशा कहते हैं।

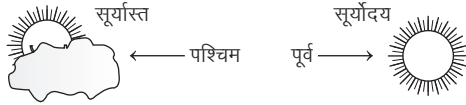

- (i) यदि हम सूर्योदय के समय सूर्य की ओर मुख करके खड़े हो जाएँ, तो हमारे सामने की ओर पूर्व दिशा, पीछे की ओर पश्चिम दिशा, हमारे बाएँ हाथ की ओर उत्तर दिशा एवं दाएँ हाथ की ओर दक्षिण दिशा होगी।

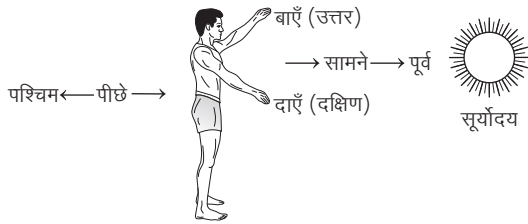

- (ii) यदि हम सूर्यास्त के समय सूर्य की ओर मुख करके खड़े हो जाएँ, तो हमारे सामने की ओर पश्चिम दिशा, पीछे की ओर पूर्व दिशा, हमारे बाएँ हाथ की ओर दक्षिण दिशा एवं दाएँ हाथ की ओर उत्तर दिशा होगी।

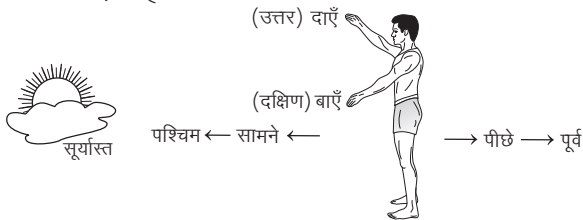

साधारणतः हम सूर्योदय के समय के अनुसार ही दिशा को निरूपित करते हैं।

### मुख्य दिशाएँ

मूल रूप में दिशाएँ चार होती हैं, जो निम्न हैं

1. उत्तर
2. दक्षिण
3. पूर्व
4. पश्चिम

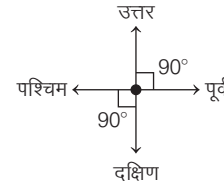

कोई भी दो मूल दिशाएँ जो एक-दूसरे के विपरीत न हो, के बीच 90° का कोण होता है।

### उप-दिशाएँ

दो सतत् मूल दिशाओं के बीच की दिशा को उप-दिशा कहते हैं। उप-दिशाएँ निम्न चार प्रकार की होती हैं

1. उत्तर-पूर्व
2. दक्षिण-पूर्व
3. दक्षिण-पश्चिम
4. उत्तर-पश्चिम

कागज पर दिशाओं का निरूपण निम्न प्रकार से किया जाता है।

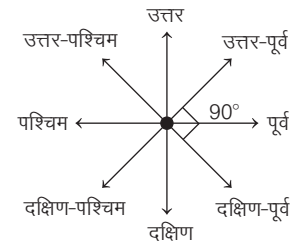

### दाईं या बाईं ओर मुड़ना

यदि हम किसी दिशा की ओर मुँह करके चल रहे हैं तथा किसी बिन्दु से हमें दाईं ओर मुड़ना हो, परन्तु कोण व्यक्त नहीं किया गया हो, तो हमें अपनी दाईं ओर अर्थात् घड़ी की सूइयों के चलने की दिशा अथवा दक्षिणावर्त में 90° का कोण बनाते हुए मुड़ना चाहिए।



इसी प्रकार यदि बाईं ओर मुड़ना हो, तो हमें अपनी बाईं ओर अर्थात् घड़ी की सूइयों के चलने की विपरीत दिशा अथवा वामावर्त में  $90^\circ$  का कोण बनाते हुए मुड़ना चाहिए।

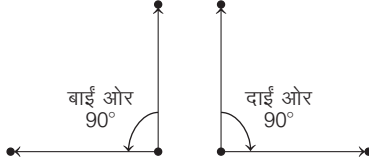

## दिशाओं का घूर्णन

दिशाओं की स्थिति आवश्यकतानुसार परिवर्तित की जा सकती है, परन्तु यह परिवर्तन अनियमित नहीं हो सकता है। दिशाओं की स्थिति में आवश्यक परिवर्तन हेतु दिशा अक्ष को घड़ी की सूइयों के चलने की दिशा या दक्षिणावर्त अथवा घड़ी की सूइयों के चलने की विपरीत दिशा या वामावर्त में घुमाया जाता है।

दिशाओं का निरूपण अक्षीय रूप में भी किया जा सकता है। इस प्रकार पूर्व एवं पश्चिम की दिशाएँ 'X-अक्ष' और उत्तर एवं दक्षिण की दिशाएँ 'Y-अक्ष' द्वारा निरूपित की जा सकती हैं।

## मूल दिशा-अक्ष

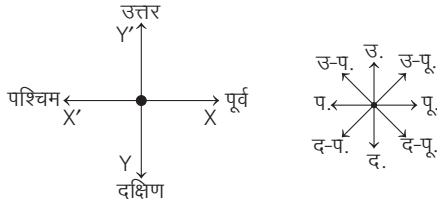

## परिवर्तित अक्ष

क्र. सं.	कोण का परिवर्तन	घड़ी की सूइयों के चलने की दिशा या दक्षिणावर्त दिशा में परिवर्तन	घड़ी की सूइयों के चलने की विपरीत दिशा या वामावर्त दिशा में परिवर्तन
1.	$45^\circ$ का परिवर्तन		
2.	$90^\circ$ का परिवर्तन		
3.	$135^\circ$ का परिवर्तन		

नोट इसी प्रकार  $180^\circ$ ,  $225^\circ$ ,  $270^\circ$  आदि कोणों का परिवर्तन होता है।

## परछाई

हम जानते हैं कि सूर्य पूर्व दिशा में उदय होता है और पश्चिम दिशा में अस्त होता है। सूर्योदय के समय अर्थात् सुबह के समय किसी भी व्यक्ति की परछाई पश्चिम दिशा की ओर बनती है तथा सूर्यास्त के समय अर्थात् शाम के समय किसी भी व्यक्ति की परछाई पूर्व दिशा की ओर बनती है।



दोपहर 12:00 बजे, कोई भी परछाई नहीं बनती है, क्योंकि उस समय सूर्य की किरणें सीधे ऊर्ध्वाधर नीचे की ओर होती हैं।

## प्रश्नों के प्रकार

इस अध्याय के अन्तर्गत निम्न प्रकार के प्रश्न पूछे जाते हैं

### प्रकार 1. केवल दिशा ज्ञात करना

इसके अन्तर्गत आने वाले प्रश्नों में, प्रश्न में दी गई जानकारियों के आधार पर दिशा ज्ञात करनी होती है।

केवल दिशा ज्ञात करने के अन्तर्गत निम्न प्रकार के प्रश्न पूछे जाते हैं

#### 1. जब प्रारम्भिक दिशा दी गई हो

इसके अन्तर्गत आने वाले प्रश्नों में प्रारम्भिक दिशा दी गई होती है और उसके बाद अन्य जानकारियाँ दी गई होती हैं। आपको प्रारम्भिक दिशा के सापेक्ष, अन्त की दिशा ज्ञात करनी होती है।

- **उदाहरण 1.** रमा ने अपने घर से शुरू किया और पूर्व की तरफ 5 किमी चली। फिर, वो बाएँ मुड़ी और 3 किमी चली, फिर वो लगातार दो बार बाएँ मुड़ी। अब वो किस दिशा में जा रही है? (UP Police SI 2017)

- (a) उत्तर-पूर्व (b) पश्चिम (c) दक्षिण (d) उत्तर

**व्याख्या (c)** दी गई जानकारी से आरेख निम्न है

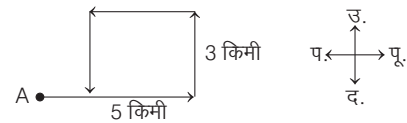

आरेख से स्पष्ट है कि रमा अब दक्षिण दिशा की ओर जा रही है।



### 5. जब परछाई दी गई हो/या दो व्यक्ति खेलने की मानक अवस्था में बैठे हों

इसके अन्तर्गत आने वाले प्रश्नों में सामान्यतया सूर्योदय या सूर्यास्त के समय एक-दूसरे के आमने-सामने खड़े दो व्यक्तियों की परछाइयों के विषय में कुछ जानकारियाँ दी गई होती हैं और आपसे किसी व्यक्ति के मुँह की दिशा ज्ञात करने के लिए कहा जाता है। अन्य प्रकार के प्रश्नों में दो व्यक्ति किसी खेल की मानक अवस्था में अर्थात् आमने-सामने बैठे होते हैं। इनमें से किसी एक व्यक्ति के मुख की दिशा दी गई होती है तथा दूसरे व्यक्ति के मुख की दिशा ज्ञात करनी होती है।

- **उदाहरण 8.** सूर्योदय के समय अजय और दयाल एक-दूसरे के आमने-सामने खड़े होकर बातचीत कर रहे हैं। बातचीत के समय दयाल की परछाई अजय के दाएँ हाथ की ओर बनती है, तो बताइए कि दयाल किस दिशा की ओर मुँह किए हुए है?

- (a) उत्तर (b) दक्षिण  
(c) पूर्व (d) पश्चिम

**व्याख्या (a)** प्रश्नानुसार,

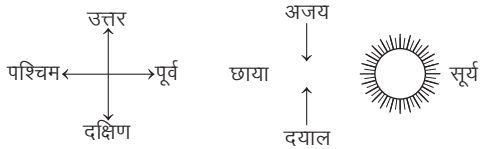

अतः अजय के दाएँ हाथ की ओर दयाल की परछाई बन रही है अर्थात् अजय का दायाँ हाथ पश्चिम दिशा की ओर होगा तथा अजय का मुँह दक्षिण दिशा की ओर होगा। दयाल सामने होने के कारण उत्तर दिशा की ओर मुँह किए होगा।

- **उदाहरण 9.** सुमन और अरुण चेस खेलने की मानक अवस्था में बैठकर बगीचे में चेस खेल रहे हैं। यदि सुमन का मुँह उत्तर दिशा की ओर है, तो अरुण का मुँह किस दिशा की ओर है? (RRB ग्रुप डी परीक्षा 2018)

- (a) पूर्व (b) पश्चिम  
(c) उत्तर (d) दक्षिण

**व्याख्या (d)** प्रश्नानुसार,

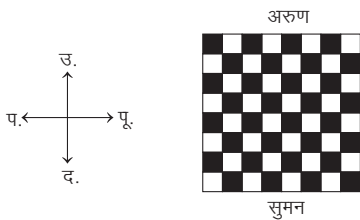

उपरोक्त से स्पष्ट है कि अरुण का मुख दक्षिण दिशा की ओर है।

### 6. जब दिशाएँ घड़ी की सूइयों पर आधारित हों

कभी-कभी दिशाओं पर आधारित प्रश्नों के अन्तर्गत घड़ी के ज्ञान तथा एक निश्चित समय पर घड़ी की सूइयों की सापेक्षिक स्थिति से सम्बन्धित प्रश्न भी पूछे जाते हैं। इस प्रकार के प्रश्नों में, दिए गए समय के अनुसार, मिनट वाली या घण्टे वाली सूई की दिशा ज्ञात करने के लिए कहा जाता है।

- **उदाहरण 10.** घड़ी में 9:15 बजे हों तथा घण्टे वाली सूई पश्चिम दिशा की ओर हो, तो मिनट वाली सूई किस दिशा में होगी?

- (a) उत्तर (b) दक्षिण  
(c) पूर्व (d) पश्चिम

**व्याख्या (c)** प्रश्नानुसार, दिशाएँ निम्नवत् होंगी

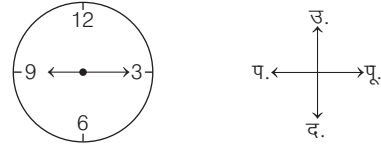

अतः जब 9:15 बजे घण्टे वाली सूई पश्चिम की ओर होगी, तो मिनट वाली सूई पूर्व की ओर होगी।

- **उदाहरण 11.** एक घड़ी इस प्रकार रखी है कि दोपहर 12 बजे, इसकी मिनट वाली सूई उत्तर-पूर्व दिशा में है, तो दोपहर 1:30 बजे इसकी घण्टे वाली सूई किस दिशा में होगी? (NIFT UG 2014)
- (a) उत्तर (b) दक्षिण (c) पूर्व (d) पश्चिम

**व्याख्या (c)** प्रश्नानुसार, घड़ी इस प्रकार रखी है कि दोपहर 12:00 बजे मिनट वाली सूई उत्तर-पूर्व दिशा की ओर है।

हम जानते हैं कि दोपहर 12:00 बजे मिनट तथा घण्टे वाली सूई एक ही दिशा में होती हैं। इस प्रकार घड़ी निम्नवत् दिखाई देगी

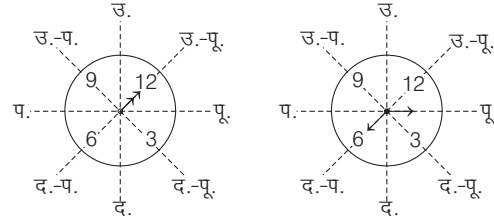

अतः 1:30 बजे, घण्टे वाली सूई पूर्व दिशा की ओर होगी।

### 7. व्यक्तियों या वस्तुओं की सापेक्षिक स्थिति ज्ञात करना

इसके अन्तर्गत आने वाले प्रश्नों में कुछ व्यक्तियों या वस्तुओं की स्थिति से सम्बन्धित कुछ जानकारियाँ दी गई होती हैं। इन्हीं जानकारियों के आधार पर ही किसी व्यक्ति या वस्तु की सापेक्षिक स्थिति किसी अन्य व्यक्ति या वस्तु की सापेक्ष दिशा ज्ञात करनी होती है।

- **उदाहरण 12.** यदि M, B के दक्षिण में है और B, N के पश्चिम में है, तो N, M से किस दिशा में है? (MP Police SI 2017)

- (a) दक्षिण-पूर्व (b) उत्तर (c) उत्तर-पूर्व (d) पूर्व

**व्याख्या (c)** प्रश्नानुसार दी गई जानकारी से, आरेख निम्न है

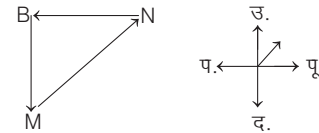

आरेख से स्पष्ट है कि N, M के उत्तर-पूर्व दिशा में है।

- **उदाहरण 13.** 'क' स्थान 'ख' से 40 मी दक्षिण-पश्चिम में है। 'ग' स्थान 'ख' से 40 मी दक्षिण-पूर्व में है। बताइए 'ग' स्थान 'क' से किस दिशा में है? (Delhi Police Constable 2012)

- (a) पूर्व (b) उत्तर-पूर्व (c) पश्चिम (d) दक्षिण

**व्याख्या (a)** प्रश्नानुसार, तीनों स्थानों के लिए आरेख निम्न है

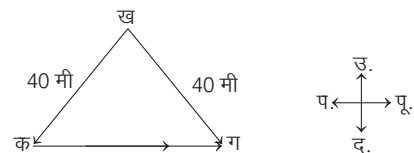

अतः 'ग' स्थान 'क' से पूर्व दिशा में है।

# प्रश्नावली 8.1

1. सुबह में सूर्योदय के बाद एक लड़के ने पश्चिम की ओर 4 किमी तक अपनी साइकिल चलाई, फिर वह दाईं ओर मुड़ा और 6 किमी तक साइकिल चलाई और फिर दाईं ओर मुड़कर अपने विद्यालय तक पहुँचने के लिए 6 किमी तक साइकिल चलाई। स्कूल प्रारम्भिक बिन्दु से किस दिशा में है? (SSC Steno 2015)  
(a) उत्तर-पूर्व (b) दक्षिण-पूर्व (c) दक्षिण-पश्चिम (d) उत्तर-पश्चिम
2. एक सुबह मीना ने सूर्य की ओर चलना प्रारम्भ किया। कुछ दूर चलकर वह अपने बाईं ओर मुड़ी और दोबारा अपने बाईं ओर मुड़ी। कुछ दूर चलकर, वह बाईं ओर मुड़ी। वह अब किस दिशा में मुँह किए हुए है? (SSC 10+2 2013)  
(a) उत्तर (b) पूर्व (c) पश्चिम (d) दक्षिण
3. एक स्थान से प्रारम्भ करके, A पूरब की ओर 3 किमी जाता है, फिर बाईं ओर मुड़कर 3 किमी चलता है। वह इसके बाद फिर बाईं ओर मुड़कर 3 किमी जाता है। A अपने प्रारम्भिक स्थान से किस दिशा में है? (SSC 10+2 2013)  
(a) उत्तर (b) पूर्व (c) पश्चिम (d) दक्षिण
4. दक्षिण की ओर भाग रहा एक लड़का अपनी दाईं ओर घूमता है और भागता है। फिर वह अपनी दाईं ओर और अन्त में अपनी बाईं ओर घूमता है। अब वह किस दिशा में भाग रहा है? (BSSC CGL 2014)  
(a) पूर्व (b) पश्चिम (c) दक्षिण (d) उत्तर
5. राजू उत्तर दिशा की ओर 30 मी चलकर बाएँ मुड़ता है और 15 मी जाता है। अब वह दाएँ मुड़कर 50 मी जाता है और अन्त में दाएँ मुड़कर चलता है। वह किस दिशा की ओर जा रहा है? (SSC 10+2 2010)  
(a) उत्तर (b) पूर्व (c) दक्षिण (d) पश्चिम
6. एक लड़की अपने घर से प्रस्थान करती है। वह पहले उत्तर-पश्चिम दिशा में 30 मी तथा फिर दक्षिण-पश्चिम दिशा में 30 मी चलती है। आगे वह दक्षिण-पूर्व दिशा में 30 मी चलती है। अन्त में वह अपने घर की ओर मुड़ती है। वह किस दिशा में जा रही है? (SSC Steno 2016)  
(a) उत्तर-पूर्व (b) उत्तर-पश्चिम (c) दक्षिण-पूर्व (d) दक्षिण-पश्चिम
7. राम बिन्दु A से चलना आरम्भ करता है और उत्तर दिशा में 6 किमी चलता है, उसके बाद वह बाएँ मुड़ता है और 8 किमी चलता है, उसके बाद फिर बाएँ मुड़ता है और 12 किमी चलता है और बिन्दु B तक पहुँचता है। अब राम का मुँह किस दिशा में है? (SSC 10+2 2008)  
(a) उत्तर (b) दक्षिण (c) पूर्व (d) पश्चिम
8. एक व्यक्ति अपने घर से चलना आरम्भ करता है और उत्तर की ओर 8 किमी चलता है, बाईं ओर घूम जाता है और 6 किमी चलता है, फिर दाईं ओर घूम जाता है और 5 किमी चलता है। अब, वह किस दिशा की ओर चल रहा है? (SSC CGL 2013)  
(a) उत्तर (b) पूर्व (c) दक्षिण (d) पश्चिम
9. एक व्यक्ति योग कर रहा है और उसका सिर नीचे और पाँव ऊपर है। उसका मुँह पश्चिम की ओर है। उसका बायाँ हाथ किस दिशा में होगा? (UKPSC 2016)  
(a) पूर्व (b) पश्चिम (c) उत्तर (d) दक्षिण
10. एक रेलगाड़ी पश्चिम दिशा में 120 किमी चलती है, फिर 30 किमी दक्षिण दिशा में तथा फिर स्टेशन पहुँचने से पहले 80 किमी पूर्व दिशा में चलती है। रेलगाड़ी के आरम्भिक बिन्दु से स्टेशन किस दिशा में है? (CMAT 2014)  
(a) दक्षिण-पूर्व (b) उत्तर-पश्चिम (c) दक्षिण-पश्चिम (d) दक्षिण
11. प्रताप अपने विद्यालय से प्रारम्भ करके पूर्व की ओर 7 किमी जाता है। वह बाईं ओर मुड़कर 4 किमी चलता है, फिर दाईं ओर मुड़कर 2 किमी जाता है वह फिर दाईं ओर मुड़कर 3 किमी जाता है। वह अब किस दिशा की ओर मुँह किए हुए है? (SSC CGL 2014)  
(a) दक्षिण (b) उत्तर (c) पूर्व (d) पश्चिम
12. X अपने घर से पश्चिम की ओर मुँह करके निकलता है, उसी दिशा में 100 किमी गाड़ी चलाने के बाद वह दाएँ मुड़ता है और पुनः 100 किमी गाड़ी चलता है। इसके बाद वह बाएँ मुड़कर 50 किमी चलता है। अपने शुरुआती बिन्दु के सापेक्ष X किस दिशा के सम्मुख खड़ा है? (RRB ALP 2018)  
(a) उत्तर-पूर्व (b) दक्षिण-पूर्व  
(c) दक्षिण-पश्चिम (d) उत्तर-पश्चिम
13. एक व्यक्ति एक स्थान से चलना प्रारम्भ करता है और पूर्व की ओर 15 मी चलता है, फिर बाएँ मुड़ता है और 10 मी चलता है, फिर दाएँ मुड़ता है और चलता है। यह बताइए कि अब वह किस दिशा की ओर चल रहा है? (RRB ALP 2011)  
(a) उत्तर (b) पूर्व (c) पश्चिम (d) दक्षिण
14. सुबह-सवेरे एक व्यक्ति ने बस द्वारा यात्रा करते समय सूर्य को अपने दाईं ओर उदय होते हुए देखा। 30 मिनट के बाद उसने अपने को सूर्य की दिशा में यात्रा करते हुए पाया। वह किस दिशा में बढ़ रहा है? (SSC FCI 2011)  
(a) उत्तर (b) दक्षिण (c) पूर्व (d) पश्चिम
15. प्राचीन दक्षिण की ओर चलना आरम्भ करता है। वह अपने दाईं ओर मुड़ता है और 10 मी चलता है। वह दोबारा अपने बाईं ओर मुड़ता है और 20 मी चलता है। अब वह किस दिशा की ओर है? (UBI Clerk 2010)  
(a) दक्षिण (b) उत्तर  
(c) पश्चिम (d) पूर्व  
(e) ज्ञात नहीं किया जा सकता
16. समीर पूर्व दिशा की ओर मुँह किए खड़ा था। वह अपने दाएँ मुड़ा और 5 मी चला, फिर अपने दाएँ मुड़ा और 7 मी चला। फिर वह बाएँ मुड़ा और 4 मी चला। अब उसका मुँह किस दिशा की ओर है? (SBI PO 2011)  
(a) उत्तर (b) दक्षिण  
(c) पश्चिम (d) उत्तर-पश्चिम  
(e) इनमें से कोई नहीं
17. विकास उत्तर की ओर 10 मी चलकर बाईं ओर मुड़ जाता है और फिर 15 मी चलता है। इसके बाद वह बाईं ओर मुड़ता है और 10 मी चलता है, फिर चलना बन्द कर देता है। जब वह चलने से रुका, तो उसका मुँह किस दिशा में था? (IBPS Clerk 2011)  
(a) दक्षिण (b) दक्षिण-पश्चिम  
(c) दक्षिण-पूर्व (d) ज्ञात नहीं कर सकते  
(e) इनमें से कोई नहीं
18. एक लड़का 3 किमी दक्षिण की ओर चला। फिर वह पश्चिम की ओर घूमा और 5 किमी चला। फिर वह उत्तर की ओर घूमा और 6 किमी चला। अब वह पूर्व की ओर घूमा और 5 किमी चला। यात्रा पूरी करते समय लड़का किस दिशा में चल रहा था? (SSC CGL 2011)  
(a) उत्तर (b) दक्षिण (c) पूर्व (d) पश्चिम
19. श्याम अपने घर से उत्तर की ओर 3 किमी चला, फिर वह दाएँ मुड़कर 2 किमी चला और फिर दाएँ मुड़कर 5 किमी चला और फिर दाएँ मुड़कर 2 किमी चला और फिर दाएँ मुड़कर 2 किमी चला। अब वह किस दिशा की ओर जा रहा है? (SSC 10+2 2010)  
(a) उत्तर (b) दक्षिण (c) पश्चिम (d) पूर्व
20. राकेश अपने घर से चलता है। उत्तर-पश्चिम दिशा में 20 मी चलने के बाद वह दक्षिण-पश्चिम दिशा में 20 मी चलता है। फिर वह दक्षिण-पूर्व दिशा में 20 मी चलता है। अन्त में वह अपने घर की ओर मुड़ जाता है। राकेश किस दिशा में जा रहा है? (CGPSC Pre 2014)  
(a) दक्षिण-पूर्व (b) उत्तर-पश्चिम  
(c) दक्षिण-पश्चिम (d) उत्तर-पूर्व  
(e) इनमें से कोई नहीं

21. उदित होते सूर्य की ओर अपनी पीठ करके, रेशमा चलना शुरू करती है। कुछ मिनट बाद वह बाएँ घूम जाती है और चलती रहती है। तब थोड़ी देर बाद वह दाएँ घूम जाती है और फिर बाएँ घूम जाती है। अब, वह किस दिशा में जा रही है? (SSC CPO 2015)  
(a) पश्चिम (b) पूर्व (c) उत्तर (d) दक्षिण
22. राजन ने अपने घर से चलना शुरू किया और 2 किमी पूर्व की ओर गया, उसके बाद दाएँ मुड़ गया और 3 किमी चला फिर दोबारा दाएँ मुड़ गया और 3 किमी चला, वह फिर दाएँ मुड़ा और 1 किमी चला और अन्त में दाएँ मुड़ने के बाद और फिर 1 किमी चलने के बाद वह बिन्दु K पर पहुँच गया। जब वह बिन्दु K पर पहुँचा, तो किस दिशा में चल रहा था? (SSC Steno 2015)  
(a) पूर्व (b) दक्षिण (c) पश्चिम (d) उत्तर
23. दो महिलाएँ व दो पुरुष ताश खेल रहे हैं; और वे मेज की उत्तर, पूर्व, दक्षिण व पश्चिम की ओर बैठे हैं। किसी भी महिला का मुख पूर्व की ओर नहीं है। वे व्यक्ति जो एक-दूसरे के सामने बैठे हैं, समान लिंग के नहीं हैं। एक पुरुष का मुख दक्षिण की ओर है। महिलाओं का मुख किन दिशाओं में है? (UKPSC Lower 2016)  
(a) पूर्व व पश्चिम (b) दक्षिण व पूर्व  
(c) उत्तर व पश्चिम (d) उत्तर व पूर्व
24. एक चूहा पूर्व की ओर 20 मी दौड़ता है और दाईं ओर मुड़कर 10 मी दौड़ता है और दाईं ओर मुड़कर 9 मी दौड़ता है, पुनः बाईं ओर मुड़कर 5 मी दौड़ता है और बाईं ओर 12 मी दौड़ता है, अन्त में वह बाईं ओर मुड़कर 6 मी दौड़ता है। अब वह किस दिशा की ओर मुँह करके खड़ा है? (Chhattisgarh Patwari 2016)  
(a) उत्तर (b) दक्षिण-पूर्व (c) पूर्व (d) पश्चिम
25. एक मार्गदर्शक खम्भा एक क्रॉसिंग पर खड़ा है। एक दुर्घटना में, यह इस प्रकार घूम गया कि जो तीर पहले पूर्व की ओर था वह अब दक्षिण की ओर है। एक यात्री पश्चिम सोचते हुए गलत दिशा में चला गया। वास्तव में वह किस दिशा में गया? (NIPT PG 2014)  
(a) दक्षिण (b) उत्तर (c) पूर्व (d) पश्चिम
26. दिशा के आधार पर, यदि उत्तर को पश्चिम कहा जाता है, उत्तर-पश्चिम को दक्षिण-पश्चिम कहा जाता है तथा दक्षिण-पश्चिम को दक्षिण-पूर्व कहा जाता है, तो उत्तर-पूर्व को क्या कहा जाएगा? (SSC MTS 2017)  
(a) पश्चिम (b) दक्षिण-पूर्व (c) उत्तर (d) उत्तर-पश्चिम
27. एक सभा में एक गाँव का मानचित्र इस तरह से रखा गया है कि दक्षिण-पूर्व दिशा, उत्तर दिशा बन जाती है, उत्तर-पूर्व दिशा पश्चिम दिशा बन जाती है और इसी प्रकार अन्य दिशाएँ बन जाती हैं। बताइए, दक्षिण दिशा क्या बन जाएगी? (UPPSC Pre 2010)  
(a) उत्तर (b) उत्तर-पूर्व (c) उत्तर-पश्चिम (d) पश्चिम
28. अकीला एक वर्गाकार हॉल को झाड़ू से साफ कर रही है, जिसका प्रवेश द्वार पूर्व दिशा में है। कमरे में प्रवेश करने के बाद, अकीला अपनी दाईं ओर की सफाई शुरू करती है। एक बार हाथ फेरने के बाद वह झाड़ू के साथ 90° का कोण बाईं ओर बनाती है। अब झाड़ू किस दिशा की ओर है? (RRB ग्रुप डी परीक्षा 2018)  
(a) उत्तर (b) पश्चिम (c) पूर्व (d) दक्षिण
29. X, उत्तर की ओर मुख करके खड़ा है। वह दक्षिणावर्त 205° घूमता है। उसके बाद पुनः 160° वामावर्त घूमता है। अब X का मुख किस दिशा में है? (RRB ALP 2018)  
(a) उत्तर-पूर्व (b) दक्षिण-पूर्व (c) दक्षिण-पश्चिम (d) उत्तर-पश्चिम
30. संध्या और विनीता पूर्व की ओर मुँह किए हुए हैं। संध्या 45° वामावर्त घूमती है और फिर 135° दक्षिणावर्त घूमती है। कितना कोण घूमने पर विनीता, संध्या के विपरीत दिशा में होगी? (RRB ग्रुप डी परीक्षा 2018)  
(a) 270° दक्षिणावर्त (b) 180° वामावर्त  
(c) 90° वामावर्त (d) 180° दक्षिणावर्त

31. एक घड़ी में 12 : 30 बजने पर घण्टे की सूई उत्तर दिशा में है तथा मिनट की सूई दक्षिण दिशा में है। 12 : 45 बजने पर मिनट की सूई किस दिशा में होगी? (CGPSC Pre 2014)  
(a) उत्तर-पश्चिम (b) दक्षिण-पूर्व (c) पश्चिम (d) पूर्व  
(e) इनमें से कोई नहीं
32. एक घड़ी में 4:30 बज रहे हैं। यदि घण्टे की सूई पूर्व की ओर हो, तो मिनट की सूई किस दिशा को इंगित करेगी?  
(a) उत्तर-पश्चिम (b) उत्तर (c) उत्तर-पूर्व (d) दक्षिण-पूर्व
33. सूर्योदय के समय सीता और अनुराधा एक-दूसरे के आमने-सामने खड़ी होकर बातचीत कर रही थी। इस समय सीता की परछाई अनुराधा के बाईं ओर बन रही है बताइए सीता का मुख किस ओर है?  
(a) पूर्व (b) पश्चिम (c) उत्तर (d) दक्षिण
34. सुरभि और मधुरा कैरम खेल में बैठने की मानक स्थिति में बैठकर खेल रही हैं। यदि सुरभि उत्तर-पूर्व दिशा के सम्मुख है, तो उसकी प्रतियोगी मधुरा किस दिशा के सम्मुख है? (RRB ग्रुप डी परीक्षा 2018)  
(a) उत्तर-पूर्व (b) दक्षिण-पश्चिम  
(c) उत्तर-पश्चिम (d) दक्षिण-पूर्व
35. नीचे दिए गए चित्रों को देखकर प्रश्न का उत्तर दें। (UPSSSC ट्यूबवेल ऑपरेटर परीक्षा 2018)

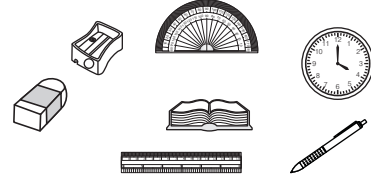

कल्पना कीजिए कि आप स्केल पर खड़े हैं और आपका चेहरा कलम की ओर है। नीचे दिए गए चित्रों में से कौन-सा चित्र किताब के स्थानिक अभिविन्यास को सही ढंग से दर्शाता है?

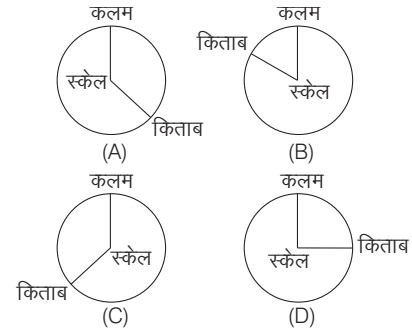

- (a) A (b) B (c) C (d) D
36. यदि A, B के दक्षिण में है और B, C के पश्चिम में है, तो A, C से किस दिशा में है?  
(a) दक्षिण-पश्चिम (b) उत्तर (c) उत्तर-पूर्व (d) पूर्व
37. P, Q के 25 मी दक्षिण-पश्चिम में है। R, Q के 25 मी दक्षिण-पूर्व में है। तब P, R के सापेक्ष किस दिशा में है?  
(a) उत्तर (b) पूर्व (c) पश्चिम (d) दक्षिण  
(e) इनमें से कोई नहीं
38. मोहन अपने घर से 7 किमी सीधे चलता है। इसके बाद बाईं ओर मुड़ता है और 5 किमी चलता है। अब वह पुनः अपने बाईं ओर मुड़ता है और 7 किमी चलता है यदि अब वह अपने घर से पश्चिम दिशा में है, तो उसने किस दिशा में चलना शुरू किया था?  
(a) पूर्व (b) पश्चिम (c) उत्तर (d) दक्षिण



**निर्देश** (प्र. सं. 39 और 40) निम्नलिखित जानकारी को ध्यानपूर्वक पढ़कर उस पर आधारित प्रश्नों के उत्तर दीजिए।

P, Q के उत्तर में है तथा S, P के पूर्व में है, जोकि W के दक्षिण में है। T, P के पश्चिम में है।

(SBI Clerk Pre 2016)

39. निम्न में से W के दक्षिण-पश्चिम तथा Q के उत्तर में कौन है?  
 (a) P (b) T (c) S (d) Q  
 (e) इनमें से कोई नहीं
40. T के सापेक्ष, W किस दिशा में है?  
 (a) उत्तर (b) उत्तर-पूर्व (c) दक्षिण-पश्चिम (d) पश्चिम  
 (e) इनमें से कोई नहीं
41. नगर C, नगर B के दक्षिण में है और नगर A, नगर C के उत्तर में है। नगर B के सन्दर्भ में नगर A निम्नलिखित में से किस दिशा में है?  
 (Aandhra Bank PO 2010)  
 (a) उत्तर (b) दक्षिण  
 (c) दक्षिण-पश्चिम (d) निर्धारित नहीं किया जा सकता  
 (e) पश्चिम
42. नगर D, नगर M के पश्चिम में है। नगर R, नगर D के दक्षिण में है। यदि नगर K, नगर R के पूर्व में है, तो नगर K, नगर D के किस ओर है? (IBPS PO 2011)  
 (a) उत्तर (b) पूर्व (c) उत्तर-पूर्व  
 (d) दक्षिण-पूर्व (e) इनमें से कोई नहीं
43. दीपक अपने घर से उत्तर की ओर 25 किमी चला। फिर पश्चिम की ओर मुड़कर 15 किमी गया। फिर दक्षिण की ओर मुड़कर 10 किमी चला। अन्त में, पूरब की ओर मुड़कर 15 किमी चला। वह अपने घर से किस दिशा में है?  
 (SSC CPO 2014)  
 (a) उत्तर (b) दक्षिण (c) पश्चिम (d) पूरब
44. सुमन उत्तर की ओर 15 किमी चलती है। वह दाईं ओर मुड़ती है तथा 15 किमी और चलती है। वह दाईं ओर मुड़ती है तथा 15 किमी और चलती है। वह अपने आरम्भिक बिन्दु से किस दिशा में है?  
 (SSC Steno 2017)  
 (a) उत्तर (b) दक्षिण (c) पूर्व (d) पश्चिम

45. एक कमरे के दरवाजे पर खड़े हुए एक पुलिसमैन ने अपने सामने वाली दीवार पर एक घड़ी लगी देखी, अपनी दाईं ओर वाली दीवार के साथ एक सोफा सेट पड़ा देखा तथा सोफे के सामने वाली दीवार के साथ एक टीवी सेट पड़ा देखा। उसने डुबती हुई सूर्य की किरणें घड़ी पर पड़ती हुई देखी। सोफा किस दीवार के साथ पड़ा था?  
 (UPSSSC लघु सिंचाई विभाग 2015)  
 (a) उत्तर (b) पूर्व  
 (c) पश्चिम (d) दक्षिण
46. दीपा 5 किमी पूर्व की ओर चली, फिर दाएँ मुड़ गई और 3 किमी चली। फिर वो बाएँ मुड़ी और 4 किमी चली। अन्त में, वो बाएँ मुड़ी और 3 किमी चली। शुरूआती बिन्दु के सन्दर्भ में दीपा किस दिशा में है?  
 (UP Police SI 2017)  
 (a) पश्चिम (b) उत्तर  
 (c) पूर्व (d) दक्षिण
47. बिन्दु D, बिन्दु R के पश्चिम में 7 मी की दूरी पर है। आनन्द, बिन्दु R से पूर्व दिशा में चलना प्रारम्भ करता है। 3 मी चलने के बाद वह दाईं ओर मुड़ गया, फिर 4 मी चलकर दोबारा दाईं ओर मुड़ गया। फिर 5 मी चलकर पुनः दाईं ओर मुड़ गया। फिर 4 मी चलकर वह बिन्दु T पर रुक गया। बिन्दु D के सापेक्ष बिन्दु T किस दिशा में है?  
 (IBPS Clerk Pre 2016)  
 (a) दक्षिण (b) पश्चिम  
 (c) पूर्व (d) निर्धारित नहीं किया जा सकता  
 (e) उत्तर
48. A और B के घर उत्तर-दक्षिण की ओर जाती हुई एक सड़क पर एक-दूसरे के आमने-सामने स्थित हैं, जिसमें A का घर पश्चिम की ओर है। A अपने घर से बाहर आता है, बाएँ मुड़ता है, 5 किमी की यात्रा करता है, दाएँ मुड़ता है और D के घर के सामने तक 5 किमी की यात्रा करता है। B बिल्कुल वैसा ही करता है और C के घर के सामने पहुँच जाता है इस सन्दर्भ में निम्न में से कौन-सा कथन सही है?  
 (IB ACIO 2017)  
 (a) C और D एक ही सड़क पर रहते हैं  
 (b) C का घर दक्षिणमुखी है  
 (c) C और D के घर 20 किमी से दूरी पर हैं  
 (d) उपरोक्त में से कोई नहीं

## उत्तर सहित व्याख्या

1. (a) प्रश्नानुसार,

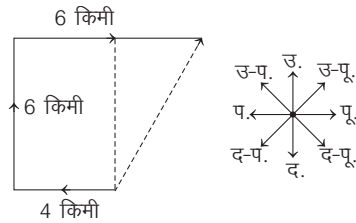

अतः स्कूल, प्रारम्भिक बिन्दु से उत्तर पूर्व दिशा में है।

2. (d) प्रश्नानुसार, मीना के चलने का क्रम निम्नवत् है

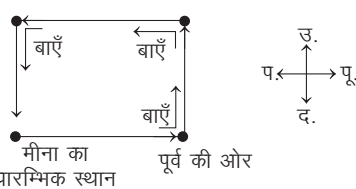

अतः आरेख से स्पष्ट है कि मीना अब दक्षिण दिशा में मुँह किए हुए है।

3. (a) प्रश्नानुसार, दी गई सूचना से आरेख बनाने पर,

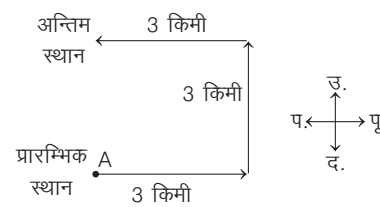

अतः A अपने प्रारम्भिक स्थान से उत्तर दिशा में है।

4. (b) प्रश्नानुसार, लड़के के भागने का आरेख निम्न है

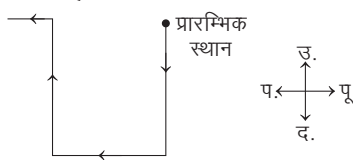

अतः आरेख से स्पष्ट है कि लड़का अब पश्चिम दिशा की ओर भाग रहा है।

5. (b) प्रश्नानुसार, राजू के चलने का क्रम निम्नवत् है

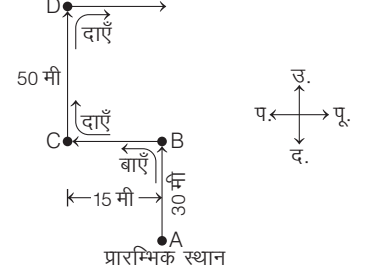

अतः राजू पूर्व दिशा की ओर जा रहा है।

6. (a) दी गई जानकारी के अनुसार,

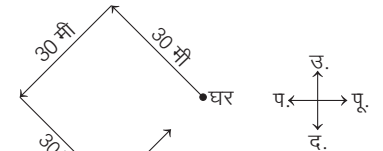

अतः लड़की उत्तर-पूर्व की दिशा में जा रही है।



7. (b) प्रश्नानुसार, राम के चलने का क्रम निम्नवत् है

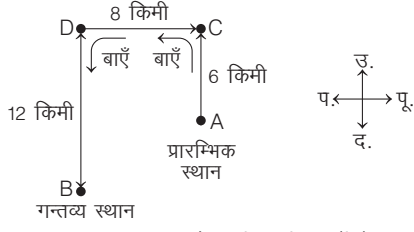

अतः अब राम का मुँह दक्षिण दिशा में है।

8. (a) माना व्यक्ति बिन्दु A से चलना आरम्भ करता है। तब प्रश्नानुसार,

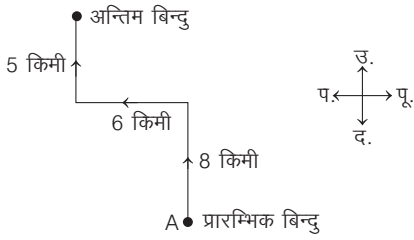

अतः वह व्यक्ति अब उत्तर दिशा की ओर चल रहा है।

9. (c) यदि व्यक्ति का मुँह पश्चिम की ओर है और उसका सिर नीचे और पाँव ऊपर हैं, तो स्पष्ट है कि उसका बायाँ हाथ उत्तर की ओर होगा।

10. (c) प्रश्नानुसार, दी गई सूचना से आरेख बनाने पर,

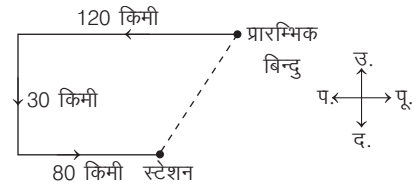

अतः स्टेशन रेलगाड़ी के आरम्भिक बिन्दु से दक्षिण-पश्चिम दिशा में है।

11. (a) प्रश्नानुसार, प्रताप के चलने का क्रम निम्न है

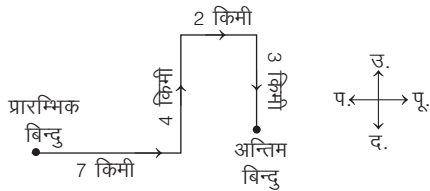

अतः आरेख से स्पष्ट है कि प्रताप अब दक्षिण दिशा की ओर मुँह किए हुए है।

12. (d) प्रश्नानुसार,

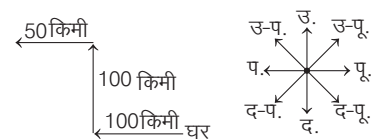

अतः वह अपने घर के सापेक्ष उत्तर-पश्चिम दिशा की ओर स्थित है।

13. (b) प्रश्नानुसार, व्यक्ति के चलने का क्रम निम्नवत् है

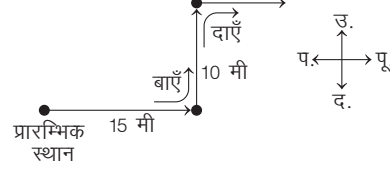

अतः वह व्यक्ति पूर्व दिशा की ओर चल रहा है।

14. (c) प्रश्नानुसार, व्यक्ति के चलने का क्रम निम्नवत् है

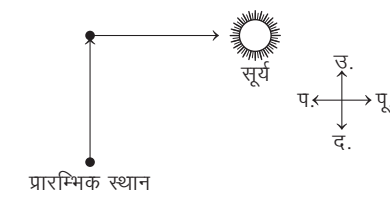

अतः व्यक्ति पूर्व दिशा में बढ़ रहा है।

15. (a) प्रश्नानुसार, प्राबीर के चलने का क्रम निम्नवत् है

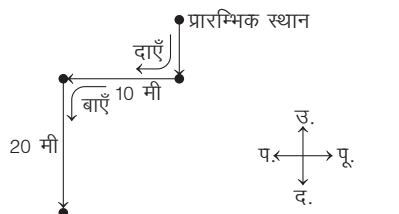

अतः प्राबीर दक्षिण दिशा की ओर मुँह किए हुए है।

16. (b) प्रश्नानुसार, समीर के चलने का क्रम निम्नवत् है

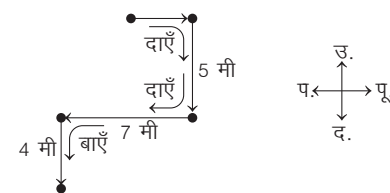

अतः समीर का मुँह दक्षिण दिशा की ओर है।

17. (a) प्रश्नानुसार, विकास के चलने का क्रम निम्नवत् है

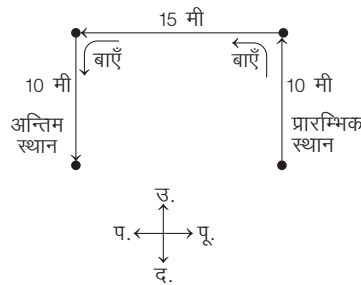

अतः विकास का मुँह दक्षिण दिशा की ओर है।

18. (c) प्रश्नानुसार, लड़के के चलने का क्रम निम्नवत् है

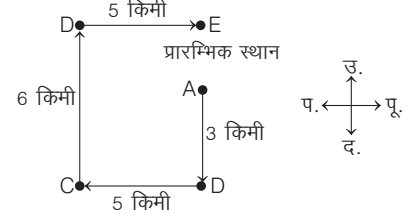

अतः यात्रा पूरी करते समय लड़का पूर्व दिशा की ओर चल रहा था।

19. (a) प्रश्नानुसार, श्याम के चलने का क्रम निम्नवत् है

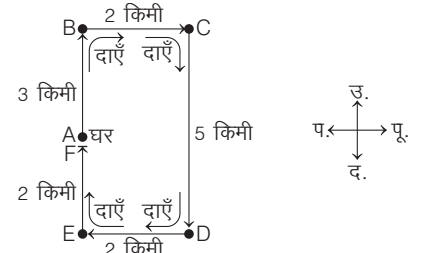

अतः श्याम उत्तर दिशा की ओर जा रहा है।

20. (d) प्रश्नानुसार, राकेश के चलने का क्रम निम्नवत् है

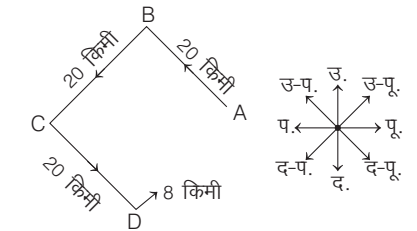

अतः आरेख से स्पष्ट है कि राकेश अब उत्तर-पूर्व दिशा में जा रहा है।

21. (d) प्रश्नानुसार, रेशमा के चलने का क्रम निम्नवत् है

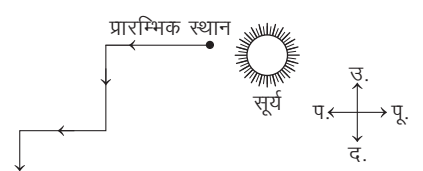

अतः आरेख से स्पष्ट है कि रेशमा अन्त में बाएँ घूमने के बाद सीधे दक्षिण की ओर जा रही है।

22. (a) राजन के चलने का क्रम निम्नवत् होगा

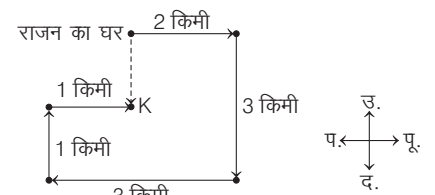

उपरोक्त से स्पष्ट है कि जब राजन K बिन्दु पर पहुँचा, तो वह पूर्व दिशा में चल रहा था।

23. (c)

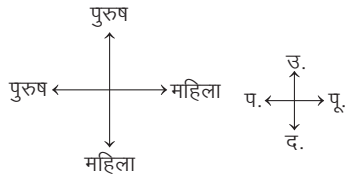

अतः महिलाओं का मुख उत्तर व पश्चिम दिशा में है।

24. (a)

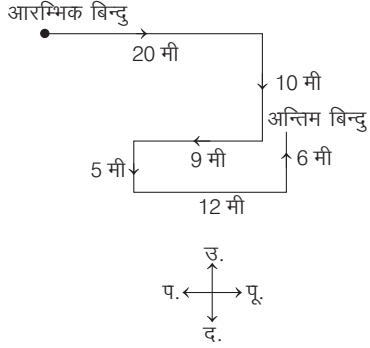

अतः चूहा उत्तर दिशा की तरफ मुँह करके खड़ा है।

25. (b) प्रश्नानुसार,

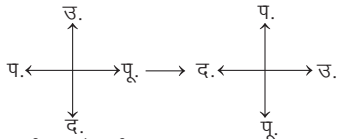

दुर्घटना से पूर्व दुर्घटना के बाद  
चित्र से, स्पष्ट है कि उत्तर, पश्चिम को दिखाता है।  
अतः यात्री उत्तर दिशा में जा रहा है।

26. (d) दिशा चित्र निम्न होता है

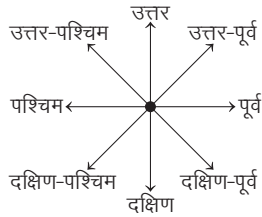

अब, प्रश्नानुसार दिशा परिवर्तित करने पर,

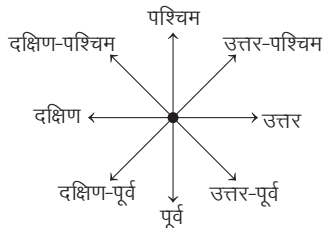

उपरोक्त से स्पष्ट है कि उत्तर-पूर्व को उत्तर-पश्चिम कहा जाएगा।

27. (b) प्रश्नानुसार,

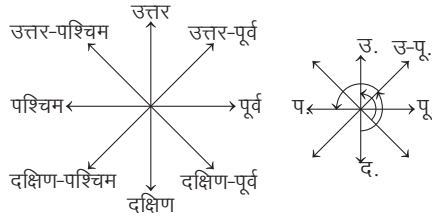

उपरोक्त दिशा आरेख से स्पष्ट है कि प्रत्येक दिशा 135° कोण वामावर्त घूम रही है, अतः दक्षिण दिशा, उत्तर-पूर्व दिशा होगी।

28. (b) प्रश्नानुसार,

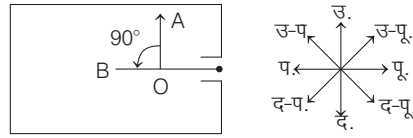

स्पष्टतः झाड़ू पश्चिम दिशा की ओर है।

29. (a) प्रश्नानुसार,

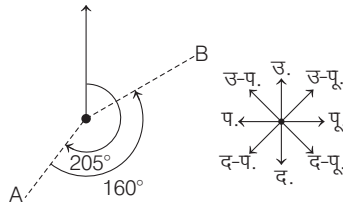

अन्तः में वह उत्तर-पूर्व दिशा की ओर अभिमुख है।

30. (c) प्रश्नानुसार,

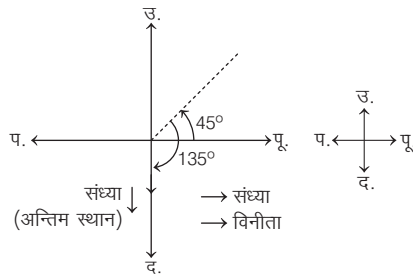

अतः विनीता 90° वामावर्त घूमने पर संध्या के विपरीत होगी।

31. (c) प्रश्नानुसार,

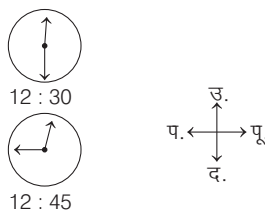

अतः 12 : 45 पर मिनट की सूई पश्चिम दिशा में होगी।

32. (d) प्रश्नानुसार,

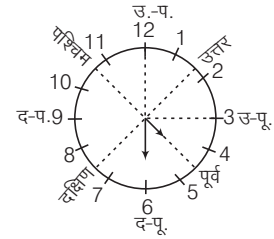

यदि घण्टे की सुई 4 तथा 5 के बीच पूर्व दिशा दिखाएगी, तो मिनट की सुई जो 6 पर है, वह दक्षिण-पूर्व दिशा दिखाएगी।

33. (d) प्रश्नानुसार, सीता और अनुराधा के खड़े होने का क्रम निम्नवत् है

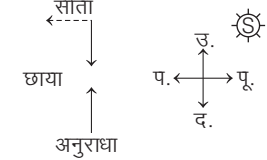

अतः उपरोक्त से स्पष्ट है कि सीता का मुख दक्षिण की ओर है।

34. (b) प्रश्नानुसार,

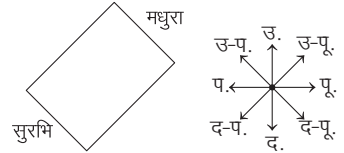

उपरोक्त से स्पष्ट है कि मधुरा, दक्षिण-पश्चिम दिशा के सम्मुख है।

35. (b) दिए गए चित्र से,

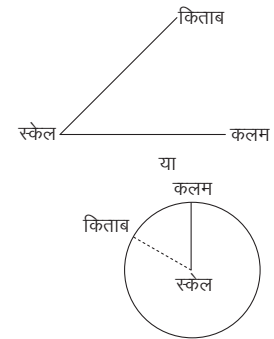

अतः उपरोक्त से स्पष्ट है कि विकल्प (b) सही है।

36. (a) दी गई जानकारी से, आरेख निम्न है

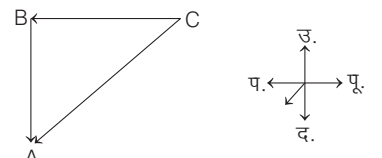

आरेख से स्पष्ट है कि A, C के दक्षिण-पश्चिम दिशा में है।

37. (c) प्रश्नानुसार,  
P, Q और R निम्न प्रकार स्थित हैं।

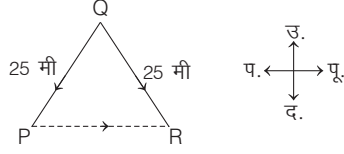

अतः P, R के पश्चिम दिशा में है।

38. (c) प्रश्नानुसार, मोहन के चलने का क्रम निम्नवत् है।

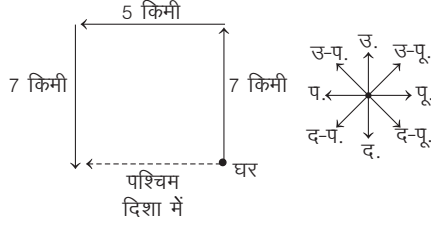

अतः मोहन ने उत्तर दिशा में चलना शुरू किया था।  
उत्तर (प्र.सं. 39 और 40) दी गई जानकारी के अनुसार,

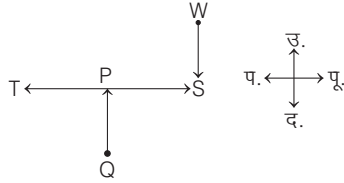

39. (a) आरेख से स्पष्ट है कि W के दक्षिण-पश्चिम तथा Q के उत्तर में P है।  
40. (b) T के सापेक्ष, W उत्तर-पूर्व दिशा में है।  
41. (d) प्रश्नानुसार,

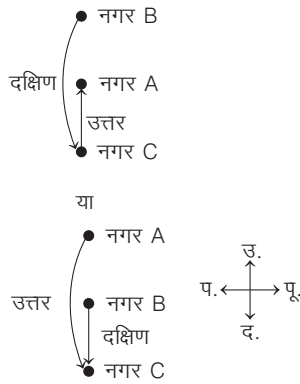

अतः परिणाम निर्धारित नहीं किया जा सकता है।

42. (d) प्रश्नानुसार,

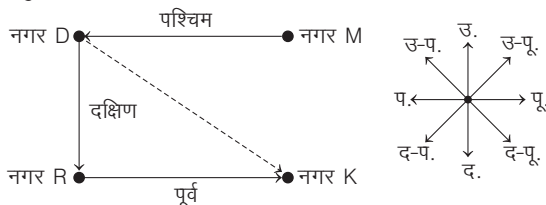

अतः नगर K, नगर D से दक्षिण-पूर्व दिशा में है।

43. (a) प्रश्नानुसार, दीपक बिन्दु A से प्रारम्भ करके B, C व D से होता हुआ अन्त में बिन्दु E पर पहुँचता है, जो बिन्दु A से उत्तर दिशा में है।

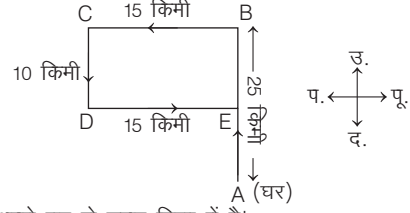

अतः वह अपने घर से उत्तर दिशा में है।

44. (c) प्रश्नानुसार,

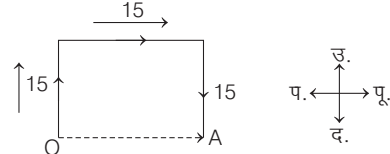

प्रारम्भिक स्थान अन्तिम स्थान

अतः वह अपने प्रारम्भ बिन्दु से पूर्व दिशा में है।

45. (d) प्रश्नानुसार,

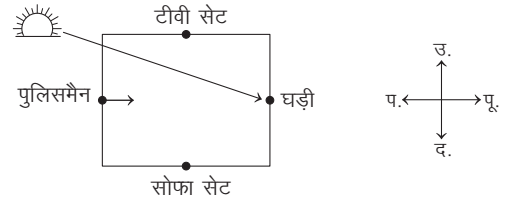

उपरोक्त से स्पष्ट है कि सोफा दक्षिण वाली दीवार के साथ पड़ा था।

46. (c) दीपा के चलने का क्रम निम्न है

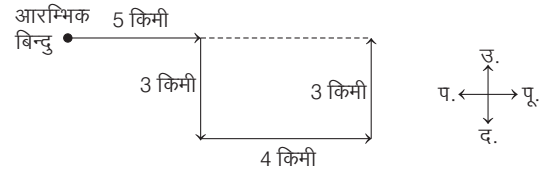

आरेख से स्पष्ट है कि आरम्भिक बिन्दु के सन्दर्भ में दीपा पूर्व दिशा में है।

47. (c) प्रश्नानुसार,

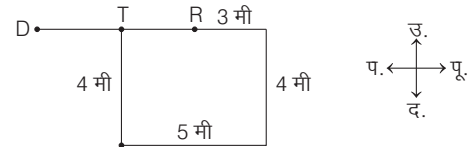

∴ बिन्दु D के सापेक्ष, बिन्दु T पूर्व दिशा में है।

48. (d) प्रश्नानुसार,

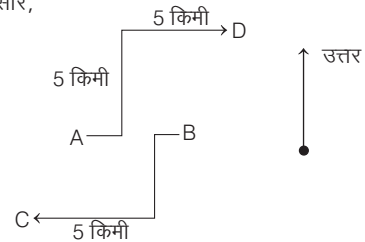

आरेख से स्पष्ट है कि उपरोक्त में से कोई भी सत्य नहीं है।

## प्रकार 2. केवल दूरी ज्ञात करना

इसके अन्तर्गत आने वाले प्रश्नों में दिशा और दूरी से सम्बन्धित जानकारियों के आधार पर प्रारम्भिक स्थान से अन्तिम स्थान के बीच की दूरी ज्ञात करनी होती है।

इसके अन्तर्गत निम्न प्रकार के प्रश्न पूछे जाते हैं

### 1. कुल दूरी ज्ञात करना

इसके अन्तर्गत आने वाले प्रश्नों में प्रारम्भिक स्थान से अन्तिम स्थान तक तय की गई कुल दूरी ज्ञात करनी होती है।

- **उदाहरण 14.** विनोद उत्तर दिशा में 10 मी चला। इसके बाद वह बाएँ मुड़कर 20 मी चला और अन्त में बाएँ मुड़कर 50 मी चला, तो विनोद ने कुल कितनी दूरी तय की?

- (a) 10 मी (b) 20 मी (c) 80 मी (d) 60 मी

**व्याख्या (c)** प्रश्नानुसार,

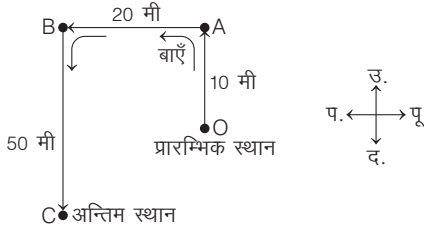

अतः विनोद द्वारा तय की गई कुल दूरी = OA + AB + BC  
= 10 + 20 + 50 = 80 मी

### 2. न्यूनतम दूरी ज्ञात करना

इसके अन्तर्गत आने वाले प्रश्नों में प्रारम्भिक स्थान से अन्तिम स्थान के बीच की न्यूनतम दूरी ज्ञात करनी होती है। न्यूनतम दूरी ज्ञात करने की निम्न दो स्थितियाँ हैं

#### स्थिति I. जिसमें समकोण त्रिभुज न बने

इसके अन्तर्गत आने वाले प्रश्नों में प्रारम्भिक स्थान और अन्तिम स्थान को मिलाने वाली रेखा के सामने वाली भुजा से तुलना कर न्यूनतम दूरी ज्ञात करते हैं।

- **उदाहरण 15.** रमा 10 किमी दक्षिण दिशा की ओर चली और फिर दाहिने मुड़कर 5 किमी चली। वह फिर दाहिने मुड़कर 10 किमी चली, फिर बाएँ मुड़ी और 10 किमी चली। जिस बिन्दु से उसने चलना आरम्भ किया था, उस तक पहुँचने के लिए रमा को कितने किमी चलना पड़ेगा?  
(SSC CGL 2016)

- (a) 25 किमी (b) 20 किमी  
(c) 5 किमी (d) 15 किमी

**व्याख्या (d)** रमा के चलने का क्रम निम्न है

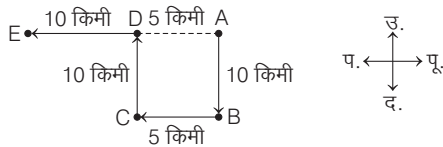

माना, बिन्दु A रमा के चलने का आरम्भिक बिन्दु तथा बिन्दु E अन्तिम बिन्दु है।

अब, अन्तिम बिन्दु से आरम्भिक बिन्दु तक की दूरी  
= ED + DA = 10 + 5 = 15 किमी

#### स्थिति II. जिसमें समकोण त्रिभुज बने

इसके अन्तर्गत आने वाले प्रश्नों में तय की गई दूरी विकर्णवत् दिशा में निकालनी होती है जिसके लिए पाइथागोरस प्रमेय की आवश्यकता होती है। इस परिस्थिति में समकोण त्रिभुज जैसी स्थिति बनती है। इसके लिए दिए गए समकोण त्रिभुज तथा इसकी भुजाओं के बीच सम्बन्धों को ध्यान में रखना पड़ता है। पाइथागोरस प्रमेय के अनुसार, 'किसी समकोण त्रिभुज में लम्ब का वर्ग तथा आधार के वर्ग का योग उसके कर्ण के वर्ग के बराबर होता है।'

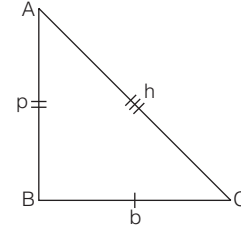

माना  $\triangle ABC$  एक समकोण त्रिभुज है, जिसमें AB लम्ब, BC आधार तथा AC एक कर्ण है, तो पाइथागोरस प्रमेय के अनुसार,

$$\begin{aligned} (\text{कर्ण})^2 &= (\text{लम्ब})^2 + (\text{आधार})^2 \\ \Rightarrow (AC)^2 &= (AB)^2 + (BC)^2 \Rightarrow (h)^2 = (p)^2 + (b)^2 \\ \therefore h &= \sqrt{(p)^2 + (b)^2} \\ p &= \sqrt{(h)^2 - (b)^2} \text{ तथा } b = \sqrt{(h)^2 - (p)^2} \end{aligned}$$

- **उदाहरण 16.** कृष्णा उत्तर दिशा में 10 मी चला। इसके बाद वह बाएँ मुड़कर 30 मी चला और अन्त में बाएँ मुड़कर 50 मी चला, तो कृष्णा अब प्रारम्भिक स्थान से कितनी दूरी पर है?

- (a) 10 मी (b) 20 मी (c) 90 मी (d) 50 मी

**व्याख्या (d)** प्रश्नानुसार,

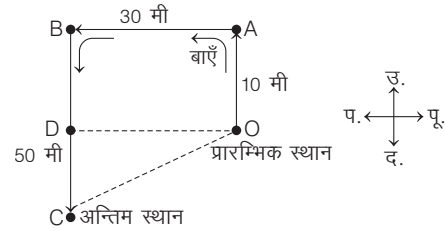

आरेख से, OA = 10 मी, AB = 30 मी, BC = 50 मी

BD = OA = 10 मी, OD = AB = 30 मी

CD = BC - BD = 50 - 10 = 40 मी

$$\begin{aligned} \therefore \text{अभीष्ट दूरी} = OC &= \sqrt{(CD)^2 + (OD)^2} = \sqrt{(40)^2 + (30)^2} \\ &= \sqrt{1600 + 900} = \sqrt{2500} = 50 \text{ मी} \end{aligned}$$

- **उदाहरण 17.** रवि उत्तर-पूर्व 8 किमी पैदल चलता है और फिर 6 किमी दक्षिण-पूर्व जाता है। प्रस्थान बिन्दु से वह कितनी दूरी पर है?  
(UP Police SI 2014)

- (a) 14 किमी (b) 7 किमी (c) 9 किमी (d) 10 किमी

**व्याख्या (d)** प्रश्नानुसार,

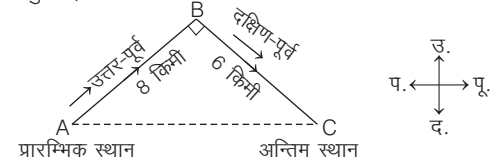

पाइथागोरस प्रमेय द्वारा,  $AC^2 = AB^2 + BC^2$

$$\begin{aligned} \Rightarrow AC &= \sqrt{AB^2 + BC^2} = \sqrt{64 + 36} = \sqrt{100} \\ \therefore AC &= 10 \text{ किमी} \end{aligned}$$

## प्रश्नावली 8.2

1. एक साइकिल सवार पूर्व की ओर 40 किमी जाता है, फिर उत्तर की ओर मुड़ता है और 20 किमी जाता है, फिर बाईं ओर मुड़ जाता है और 40 किमी जाता है। उसके द्वारा तय की गई कुल दूरी कितनी होगी?  
(a) 120 किमी (b) 110 किमी (c) 100 किमी (d) 130 किमी
2. महक अपने घर से टहलने जाती है। वह सुबह 6:00 बजे सूर्य के सम्मुख चलना शुरू कर देती है और 1 किमी सीधे चलती है। एक चौराहे पर, वह दाएँ मुड़ती है और फिर 1 किमी चलती है। अन्त में, वह एक यू-टर्न लेती है और 1 किमी फिर से चलती है। वह अपने घर से कितनी दूर है?  
(RRB ग्रुप डी परीक्षा 2018)  
(a) 4 किमी (b) 2 किमी (c) 3 किमी (d) 1 किमी
3. एक साइकिल सवार पूर्व की ओर 20 किमी जाता है, फिर उत्तर को मुड़ता है और 20 किमी जाता है, फिर बाईं ओर मुड़ जाता है और 20 किमी जाता है। वह आरम्भिक बिन्दु से कितना दूर है?  
(UKPSC Lower 2016)  
(a) 0 किमी (b) 10 किमी (c) 20 किमी (d) 30 किमी
4. केदार अपने घर से निकला और साइकिल से दक्षिण की ओर 25 किमी गया और बस स्टैण्ड पहुँचा। फिर वह बाईं ओर मुड़ा और 15 किमी गया, फिर से वह बाईं ओर मुड़ा और 25 किमी गया। वह अपने मूल स्थान से कितनी दूर है?  
(SSC Steno 2019)  
(a) 10 किमी (b) 20 किमी (c) 15 किमी (d) 25 किमी
5. राम उत्तर की ओर 15 मी जाता है फिर दाईं ओर मुड़कर 20 मी जाता है, फिर पुनः दाईं ओर मुड़कर 10 मी चलता है, फिर पुनः दाईं ओर मुड़ता है और 20 मी चलता है। वह अपने प्रारम्भिक स्थान से कितनी दूर है?  
(SSC 10+2 2013)  
(a) 5 मी (b) 10 मी (c) 15 मी (d) 20 मी
6. सुनीता अपनी स्कूटी पर उत्तर दिशा की ओर गई। तब वह बाएँ मुड़ी और फिर अपने बाएँ 4 किमी स्कूटी चलाई। उसने स्वयं को अपने प्रारम्भिक स्थल से 2 किमी पश्चिम में पाया। उसने प्रारम्भ में उत्तर दिशा में कितनी दूर तक स्कूटी चलाई?  
(SSC CGL 2015)  
(a) 5 किमी (b) 4 किमी (c) 2 किमी (d) 6 किमी
7. रमेश 20 किमी पश्चिम की ओर चला, फिर दक्षिण की ओर मुड़ गया और 20 किमी चला और फिर पूर्व की ओर मुड़ा और 20 किमी चला। वो अब शुरूआती बिन्दु से कितनी दूर है?  
(UP Police SI 2017)  
(a) 40 किमी (b) 60 किमी (c) 80 किमी (d) 20 किमी
8. विजय दक्षिण की ओर 12 किमी यात्रा करता है, फिर दाईं ओर मुड़कर 10 किमी यात्रा करता है, फिर दाईं ओर मुड़कर 12 किमी यात्रा करता है। विजय प्रारम्भिक स्थान से कितनी दूरी पर है?  
(SSC CGL 2014)  
(a) 22 किमी (b) 44 किमी  
(c) 12 किमी (d) 10 किमी
9. प्राची ने A स्थान से चलकर पूर्व की ओर B स्थान तक 10 फीट की दूरी तय की, तब वह दाईं ओर मुड़ी और 3 फीट चली, फिर से वह दाईं ओर मुड़ी और 14 फीट चली। वह स्थान A से कितनी दूरी पर है?  
(CGPSC Pre 2019)  
(a) 4 फीट (b) 5 फीट (c) 27 फीट (d) 24 फीट
10. मानसी ने उत्तर की ओर चलना प्रारम्भ किया और 40 मी चली। फिर वह अपने बाईं ओर मुड़ी और 30 मी चली। फिर वह अपने दाएँ मुड़ी और 50 मी चली। वह पुनः दाएँ मुड़ी और 30 मी चली। वह अपने प्रारम्भिक बिन्दु से कितनी दूरी पर है?  
(SBI Clerk Main 2018)  
(a) 70 मी (b) 100 मी  
(c) 80 मी (d) इनमें से कोई नहीं  
(e) 90 मी
11. रंगा अपने घर से दक्षिण दिशा में 60 मी चलकर पूर्व की ओर मुड़कर 40 मी चलता है और उत्तर दिशा में मुड़ जाता है और 30 मी चलकर रुक जाता है। रंगा द्वारा चली गई कुल दूरी ज्ञात कीजिए।  
(a) 130 मी (b) 140 मी  
(c) 150 मी (d) 70 मी
12. राजू 40 किमी उत्तर दिशा में चलता है, फिर वह दाएँ मुड़कर 50 किमी चलता है। इसके बाद पुनः वह दाएँ मुड़कर 30 किमी चलता है। अन्त में वह दाएँ मुड़कर 50 किमी चला जाता है। तदनुसार, वह अपने प्रस्थान बिन्दु से कितनी दूर पहुँच जाता है?  
(SSC 10+2 2012)  
(a) 10 किमी (b) 40 किमी  
(c) 20 किमी (d) 30 किमी
13. एक व्यक्ति दक्षिण दिशा की ओर चलता है और 10 किमी दूरी तय करता है। तब वह अपनी दाईं ओर घूम जाता है और 15 किमी चलता है उसके बाद वह फिर अपनी दाईं ओर घूम जाता है और 10 किमी चलता है। आरम्भिक बिन्दु से अन्तिम बिन्दु तक अल्पतम दूरी कितनी है?  
(SSC CGL 2013)  
(a) 35 किमी (b)  $10\sqrt{2}$  किमी  
(c) 10 किमी (d) 15 किमी
14. एक व्यक्ति उत्तर दिशा की ओर साइकिल चला रहा था, फिर वह बाएँ मुड़ा और 1 किमी साइकिल चलाई और पुनः बाएँ मुड़कर 2 किमी साइकिल चलाई। उसने अपने आपको अपने आरम्भिक बिन्दु से ठीक 1 किमी पश्चिम की ओर पाया। उसने आरम्भ में उत्तर दिशा की ओर कितनी दूरी तक साइकिल चलाई थी?  
(SBI PO 2014)  
(a) 1 किमी (b) 2 किमी  
(c) 3 किमी (d) 4 किमी  
(e) 5 किमी
15. बिन्दु O से प्रारम्भ करके महेश दक्षिण में 5 किमी की दूरी चलता है, फिर दाएँ मुड़ता है तथा 3 किमी चलता है। वहाँ से वह पुनः दाएँ मुड़ता है तथा 5 किमी चलता है। फिर वह बाएँ मुड़ता है तथा 5 किमी चलता है। वह प्रारम्भिक बिन्दु से कितनी दूरी पर है?  
(SSC Steno 2016)  
(a) 15 किमी (b) 13 किमी (c) 8 किमी (d) 5 किमी
16. संध्या सीधे A से B तक चलती है, जो 2 किमी दूर है। फिर वह  $90^\circ$  पर बाईं ओर मुड़कर 8 किमी C तक चलती है। वहाँ से वह फिर  $90^\circ$  बाईं ओर मुड़कर D तक 5 किमी चलती है। फिर वहाँ से  $90^\circ$  पर बाएँ मुड़कर 8 किमी E तक चलती है, तो A से E कितनी दूरी पर है?  
(a) 2 किमी (b) 3 किमी (c) 5 किमी (d) 8 किमी
17. विजय ने सीधे पूर्व की ओर चलना प्रारम्भ किया। 75 मी चलने के बाद वह बाईं ओर मुड़कर सीधे 25 मी चला। उसने फिर बाईं ओर मुड़कर सीधे 40 मी की दूरी तय की। वह फिर बाईं ओर मुड़ा और 25 मी चला। वह प्रारम्भिक स्थान से कितनी दूरी पर है?  
(SSC 10+2 2013)  
(a) 140 मी (b) 115 मी (c) 50 मी (d) 35 मी
18. एक साइकिल सवार 30 किमी उत्तर की ओर जाता है और फिर पूर्व की ओर मुड़कर 40 किमी जाता है। वह फिर से अपनी दाईं ओर मुड़कर 20 किमी जाता है। इसके पश्चात् वह अपनी दाईं ओर मुड़कर 40 किमी जाता है। वह अपने प्रारम्भिक स्थान से कितनी दूरी पर है?  
(SSC 10+2 2013)  
(a) 6 किमी (b) 10 किमी (c) 25 किमी (d) 40 किमी
19. रोहन, 3 किमी उत्तर दिशा में चलता है, उसके बाद वह बाएँ घूमकर 2 किमी चलता है। वह दोबारा बाएँ घूमकर 3 किमी चलता है। इसके बाद वह बाएँ घूमकर 3 किमी चलता है। तदनुसार, वह अपने आरम्भिक बिन्दु से कितने किलोमीटर दूर पहुँच जाता है?  
(SSC CGL 2013)  
(a) 1 किमी (b) 2 किमी (c) 3 किमी (d) 4 किमी

20. शाहिद और रोहित एक ही स्थान से, विपरीत दिशाओं में चलना प्रारम्भ करते हैं। प्रत्येक 1 किमी के बाद, शाहिद हमेशा बाएँ मुड़ता है और रोहित हमेशा दाएँ मुड़ता है। निम्नलिखित में से कौन-सा कथन सही है? (UPSC CSAT 2015)
- (a) उन दोनों के बीच, उनके 2 किमी चल लेने के बाद, दूरी 4 किमी है  
(b) वे, प्रत्येक के 3 किमी चल लेने के बाद, मिलते हैं  
(c) वे, प्रत्येक के 4 किमी चल लेने के बाद, पहली बार मिलते हैं  
(d) वे फिर कभी मिले बिना ही, चलते रहते हैं
21. रोहित बैंगलोर से मैसूर की तरफ कार चलाता है। 80 किमी के बाद वह दाएँ मुड़ जाता है और 50 किमी चलता है। उसके बाद वह फिर दाएँ मुड़ जाता है और 70 किमी चलता है। अन्त में वह फिर दाएँ मुड़ जाता है और 50 किमी चलता है और रुक जाता है। यह बताइए कि रोहित अब बैंगलोर से कितनी दूर है? (UPPSC Pre 2011)
- (a) 10 किमी (b) 40 किमी  
(c) 20 किमी (d) 30 किमी

**निर्देश** (प्र.सं. 22-24) निम्नलिखित जानकारी को पढ़िए और नीचे दिए गए प्रश्नों का उत्तर दीजिए। (SSC CGL 2014)

a, b, c, d, e, f, g, h तथा i नौ मकान हैं। c, b से 2 किमी पूर्व में है। a, b से 1 किमी उत्तर में है तथा h, a के 2 किमी दक्षिण में है। g, h के 1 किमी पश्चिम में है, जबकि d, g के 3 किमी पूर्व में है तथा f, g के 2 किमी उत्तर में है। i, b व c के ठीक बीच में तथा e, h तथा d के ठीक बीच में है।

22. e तथा g के बीच दूरी है  
(a) 2 किमी (b) 1 किमी (c) 5 किमी (d) 1.5 किमी
23. a तथा f के बीच की दूरी है  
(a) 1.41 किमी (b) 3 किमी (c) 2 किमी (d) 1 किमी
24. e तथा i के बीच दूरी है  
(a) 4 किमी (b) 2 किमी (c) 1 किमी (d) 3 किमी
25. सोहन बिन्दु X से प्रारम्भ करके 8 किमी आगे बिन्दु Y पर पहुँचा, फिर दाईं ओर मुड़कर 5 किमी दूर बिन्दु Z तक यात्रा करके पहुँचा, फिर दाईं ओर मुड़कर 7 किमी दूर बिन्दु A तक पहुँचा और फिर से दाईं ओर मुड़कर 5 किमी दूर बिन्दु B तक पहुँचा। बिन्दु B और बिन्दु X के बीच की दूरी कितनी है? (UP Police Constable 2010)
- (a) 1 किमी (b) 2 किमी (c) 3 किमी (d) 4 किमी
26. शशि और सुनील O से प्रारम्भ करके विपरीत दिशाओं में यात्रा करते हैं। शशि पश्चिम की ओर 7 किमी चलकर A तक पहुँचती है और सुनील पूर्व की ओर 5 किमी चलकर B तक पहुँचता है। फिर सुनील बाएँ मुड़कर 3 किमी चलकर D तक पहुँचता है और शशि दाएँ मुड़कर 3 किमी चलकर C तक पहुँचती है। तब दोनों एक-दूसरे से कितनी दूरी पर पहुँच जाते हैं? (SSC CGL 2002, 2006)
- (a) 10 किमी (b) 12 किमी  
(c) 14 किमी (d) 16 किमी
27. राजू को ताराघर जाना था। अतः वह अपने घर से पूर्व की ओर 1.5 किमी चला, फिर दाईं ओर मुड़ गया और 2.5 किमी चला और फिर पूर्व की ओर मुड़ गया और 1 किमी चला और फिर दक्षिण की ओर मुड़ गया और 4 किमी चला और पश्चिम की ओर 2.5 किमी चलकर उस स्थान पर पहुँच गया। वह आरम्भिक बिन्दु से कितनी दूरी पर है? (SSC 10+2 2014)
- (a) 6.5 किमी (b) 9.5 किमी (c) 10 किमी (d) 9 किमी
28. एक लड़का उत्तर-पूर्व की ओर 3 किमी चलता है, फिर 4 किमी दक्षिण-पूर्व की ओर चलता है। आरम्भिक स्थान से वह कितनी दूरी पर है? (RRB GG 2013)
- (a) 5 किमी (b) 6 किमी  
(c) 7 किमी (d) 4 किमी

29. सोमू और राजू एक बिन्दु से, एक ही समय पर प्रस्थान करते हैं। सोमू उत्तर दिशा में 4 किमी/घण्टे की गति से चलता है और राजू पूर्व दिशा में 3 किमी/घण्टे की गति से चलता है। अतः एक घण्टे बाद दोनों के बीच कितनी दूरी हो जाएगी? (SSC 10+2 2012)
- (a) 1 किमी (b) 7 किमी  
(c) 5 किमी (d) 12 किमी
30. बिन्दु K, बिन्दु L के उत्तर में 7 मी की दूरी पर है। बिन्दु L, बिन्दु M के पश्चिम में 13 मी की दूरी पर है। बिन्दु N, बिन्दु M के उत्तर में है तथा बिन्दु K के पूर्व में है। बिन्दु N तथा बिन्दु K के बीच कितनी दूरी है? (IBPS RRB Office Assist. 2017)
- (a) 7 मी (b) 13 मी  
(c) 19 मी (d) 20 मी  
(e) 12 मी
31. एक लड़का अपने घर में चलता है। वह पहले 45 मी दक्षिण-पश्चिम दिशा में चलता है और फिर 145 मी उत्तर-पूर्व दिशा में चलता है। फिर वह 60 मी दक्षिण दिशा में आगे बढ़ जाता है। वह अब अपने प्रारम्भिक स्थान से कितनी दूरी पर है? (SSC 10+2 2017)
- (a) 100 मी (b) 80 मी  
(c) 40 मी (d) 60 मी
32. कमल उत्तर दिशा में 10 किमी चलता है। वहाँ से वह वापस मुड़ता है और 6 किमी दक्षिण दिशा में चलता है। इसके बाद वह 3 किमी पूर्व दिशा में जाता है। तब वह मूलबिन्दु से कितनी दूरी पर पहुँच जाता है?  
(a) 3 किमी (b) 6 किमी (c) 7 किमी (d) 5 किमी
33. श्याम पूर्व दिशा की ओर मुँह करके 6 मी चला, फिर दाएँ मुड़ता और 9 मी चला। फिर वह बाएँ मुड़ता और 6 मी चला। वह आरम्भिक बिन्दु से कितनी दूर है? (IBPS Clerk 2011)
- (a) 15 मी (b) 21 मी  
(c) 18 मी (d) निर्धारित नहीं किया जा सकता  
(e) इनमें से कोई नहीं
34. एक व्यक्ति 4 किमी ठीक उत्तर में जाता है फिर 6 किमी ठीक पूर्व में जाता है और फिर 4 किमी ठीक उत्तर में जाता है। वह अपने प्रस्थान स्थल से कितना दूर है? (SSC CGL 2013)
- (a) 6 किमी (b) 14 किमी  
(c) 8 किमी (d) 10 किमी
35. अपने घर से दक्षिण-पश्चिम की ओर मुख करके, कविता 15 मी चलती है और फिर उत्तर की ओर मुड़कर 12 मी चलती है। वह अपने घर से, जो उसका प्रारम्भिक स्थल था, कितनी दूर थी? (SSC CPO 2015)
- (a) 12 मी (b) 9 मी  
(c) 10 मी (d) 15 मी
36. एक व्यक्ति 20 मी पूर्व की ओर चलता है और तब तक वह दक्षिण की ओर मुड़कर 50 मी चलता है। फिर से वह पूर्व की ओर मुड़कर 30 मी चलता है। इसके बाद वह उत्तर की ओर मुड़ता है और 170 मी चलता है। अब, वह प्रस्थान स्थल से कितनी दूर है? (SSC FCI 2014)
- (a) 130 मी (b) 150 मी  
(c) 140 मी (d) 160 मी
37. एक व्यक्ति पूर्व की दिशा में 7 किमी चलता है, फिर सीधे हाथ पर मुड़कर 3 किमी चलता है, फिर सीधे हाथ पर मुड़कर 11 किमी चलता है। अब वह प्रारम्भ के स्थान से कितनी दूर है? (CGPSC 2017)
- (a) 8 किमी (b) 3 किमी  
(c) 6 किमी (d) 5 किमी  
(e) इनमें से कोई नहीं



## उत्तर सहित व्याख्या

1. (c) माना बिन्दु A साइकिल सवार के चलने का आरम्भिक बिन्दु तथा D अन्तिम बिन्दु है। तब साइकिल सवार के चलने का क्रम निम्नवत् है

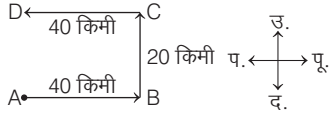

अब, AB = 40 किमी, BC = 20 किमी,  
CD = 40 किमी

अतः साइकिल सवार द्वारा चली गई कुल दूरी  
= AB + BC + CD  
= 40 + 20 + 40 = 100 किमी

2. (d) महक के चलने का क्रम निम्नवत् होगा

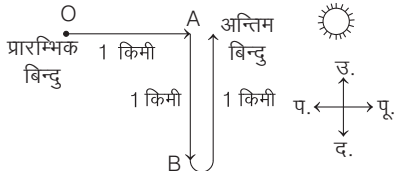

अतः वह अपने घर से अन्त में 1 किमी की दूरी पर होगी।

3. (c)

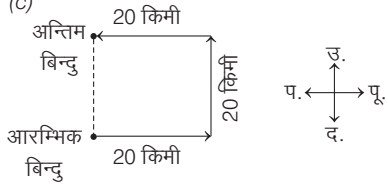

अतः आरम्भिक स्थान से दूरी = 20 किमी

4. (c) प्रश्नानुसार,

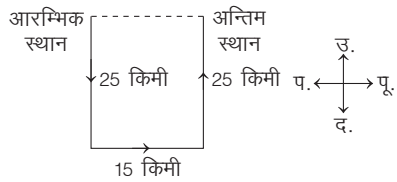

अतः मूल स्थान से वह 15 किमी दूर है।

5. (a) प्रश्नानुसार, राम के चलने का क्रम निम्नवत् है

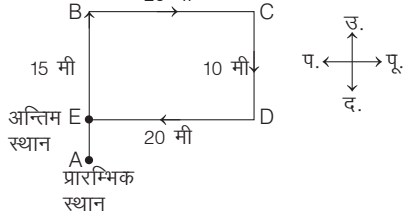

आरेख से स्पष्ट है कि राम की प्रारम्भिक स्थान से दूरी AE = AB - BE

$$= 15 - 10 = 5 \text{ मी } [ \because BE = CD = 10 \text{ मी} ]$$

$\therefore$  अभीष्ट दूरी = AE = 5 मी

अतः राम अपने प्रारम्भिक स्थान से 5 मी की दूरी पर है।

6. (b) प्रश्नानुसार, सुनीता के चलने का क्रम निम्नवत् है

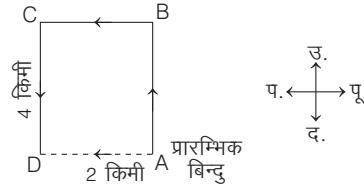

आरेख से स्पष्ट है कि बिन्दु D, A के पश्चिम दिशा में है।

$$\therefore CD = AB$$

अतः सुनीता प्रारम्भ में उत्तर दिशा में 4 किमी चली थी।

7. (d) दी गई जानकारी से आरेख निम्न है आरेख से, AD = BC = 20 किमी दूर है

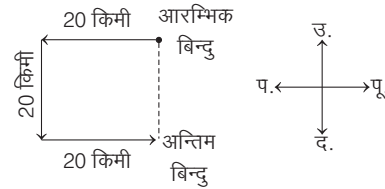

अतः रमेश अब अपने आरम्भिक बिन्दु से 20 किमी दूर है

8. (d) प्रश्नानुसार, विजय के चलने का क्रम निम्न है

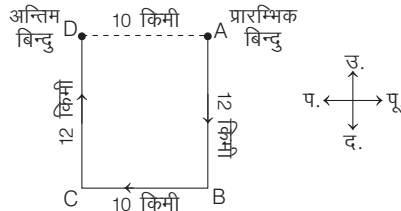

बिन्दु A विजय के चलने का प्रारम्भिक बिन्दु तथा D अन्तिम बिन्दु है।

यहाँ, AB = DC = 12 किमी

तथा AD = BC = 10 किमी

$\therefore$  प्रारम्भिक स्थान से विजय की दूरी  
= AD = BC = 10 किमी

9. (b) प्रश्नानुसार,

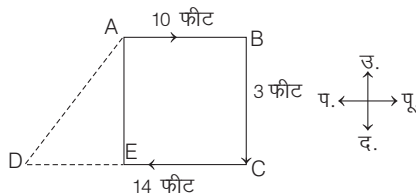

$\Delta AED$  में,

$$AE = BC = 3 \text{ फीट}$$

$$DE = CD - CE = CD - AB$$

$$= 14 - 10 = 4$$

$$\therefore AD^2 = AE^2 + DE^2 = (3)^2 + (4)^2$$

$$= 9 + 16 = 25$$

$$AD = 5$$

अतः प्राची स्थान A से 5 फीट की दूरी पर है।

10. (e) मानसी के चलने का क्रम निम्नवत् है

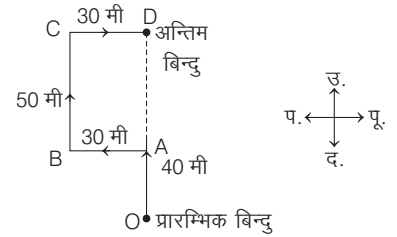

अतः अभीष्ट दूरी = OA + AD  
= 40 + 50 = 90 मी

11. (a) प्रश्नानुसार, रंगा के चलने का क्रम निम्नवत् है

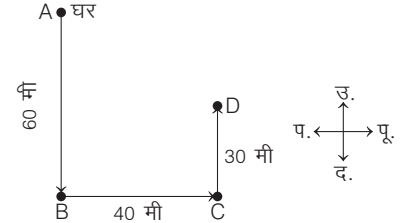

$\therefore$  रंगा द्वारा चली गई कुल दूरी  
= AB + BC + CD  
= 60 + 40 + 30 = 130 मी

12. (a) प्रश्नानुसार, राजू के चलने का क्रम निम्नवत् होगा।

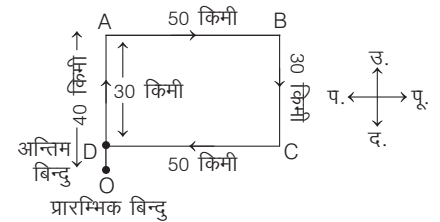

$\therefore$  अभीष्ट दूरी (OD) = OA - AD = 40 - 30  
[  $\because$  AD = BC ]  
= 10 किमी

13. (d) प्रश्नानुसार, व्यक्ति के चलने का क्रम निम्न है

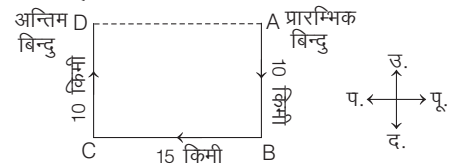

बिन्दु B और C से होता हुआ वह व्यक्ति अन्त में बिन्दु D पर पहुँचता है।

$\therefore$  A और D के बीच की अल्पतम दूरी  
= AD = BC = 15 किमी

14. (b) प्रश्नानुसार, व्यक्ति के चलने का क्रम निम्न है

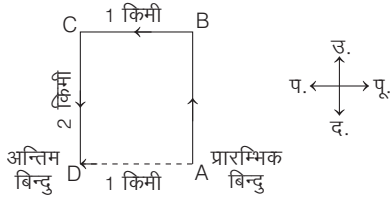

अतः DA = 1 किमी और D, A के पश्चिम में है।  
∴ AB = CD = 2 किमी

15. (c) दी गई जानकारी के अनुसार,

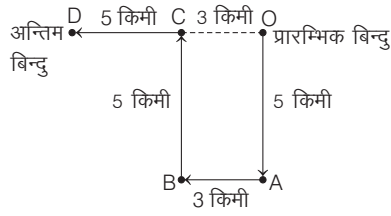

अतः अभीष्ट दूरी = OC + CD  
= 5 + 3 = 8 किमी [∵ OC = AB = 3 किमी]

16. (b) प्रश्नानुसार, संध्या के चलने का क्रम निम्नवत् है

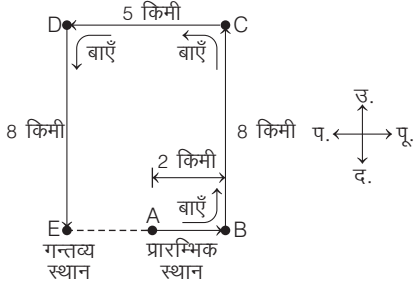

AB = 2 किमी, BC = 8 किमी, CD = 5 किमी  
DE = 8 किमी, CD = BE = 5 किमी  
∴ AE = BE - AB = 5 - 2 = 3 किमी  
∴ अभीष्ट दूरी = AE = 3 किमी

17. (d) प्रश्नानुसार, विजय के चलने का क्रम निम्नवत् है

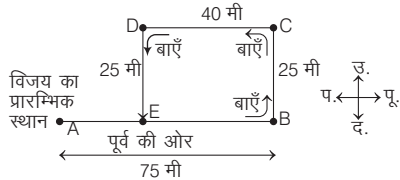

आरेख में स्पष्ट है कि विजय की प्रारम्भिक स्थान से दूरी  
AE = AB - BE  
AE = (75 - 40) = 35 मी  
[∵ BE = CD = 40 मी]  
∴ अभीष्ट दूरी = AE = 35 मी  
अतः विजय प्रारम्भिक स्थान से 35 मी की दूरी पर है।

18. (b) प्रश्नानुसार, साइकिल सवार के चलने का क्रम निम्नवत् है

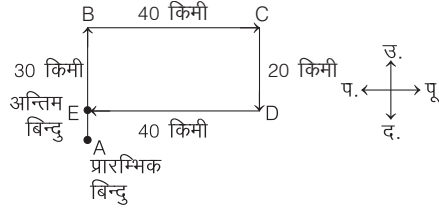

आरेख से स्पष्ट है कि साइकिल सवार की प्रारम्भिक बिन्दु से दूरी

$$AE = AB - BE = 30 - 20$$

$$[\because BE = CD = 20 \text{ किमी}]$$

$$= 10 \text{ किमी}$$

∴ अभीष्ट दूरी = AE = 10 किमी

19. (a) प्रश्नानुसार, रोहन के चलने का क्रम निम्नवत् है

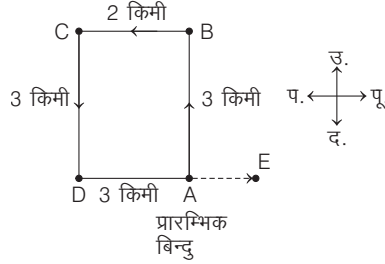

आरम्भिक बिन्दु A से अन्तिम बिन्दु E की दूरी  
AE = DE - DA = DE - CB  
= 3 - 2 = 1 किमी

20. (b) प्रश्नानुसार,

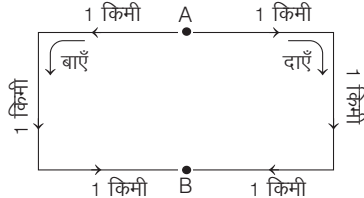

माना बिन्दु A, शाहिद तथा रोहित के चलने का आरम्भिक बिन्दु है, जहाँ से वह दोनों विपरीत दिशा में 1 किमी चलते हैं तथा क्रम से बाएँ व दाएँ मुड़ते हैं।

बिन्दु B, वह बिन्दु है जहाँ पर दोनों 3 किमी चलने के पश्चात् मिल जाते हैं।

अतः दिए गए कथनों में से यह कथन कि वे प्रत्येक के 3 किमी चल लेने के बाद, मिलते हैं, सही है।

21. (a) प्रश्नानुसार, रोहित के चलने का क्रम निम्नवत् है

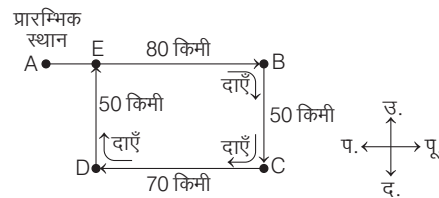

AB = 80 किमी, BC = 50 किमी  
CD = 70 किमी, DE = 50 किमी  
BE = CD = 70 किमी  
AE = AB - BE = 80 - 70 = 10 किमी  
∴ अभीष्ट दूरी = AE = 10 किमी

उत्तर (प्र. सं. 22-24) प्रश्नानुसार, सभी नौ मकानों की स्थिति निम्न प्रकार होगी

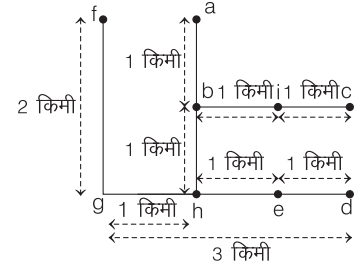

22. (a) e तथा g के बीच की दूरी 2 किमी है।

23. (d) a तथा f के बीच की दूरी 1 किमी है।

24. (c) e तथा i के बीच की दूरी 1 किमी है।

25. (a) प्रश्नानुसार, सोहन के चलने का क्रम निम्नवत् है

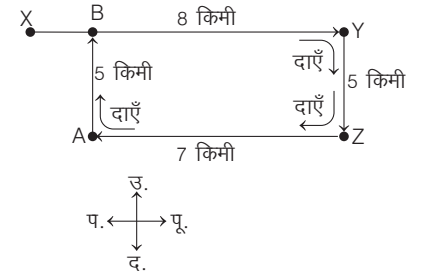

XY = 8 किमी, YZ = 5 किमी,  
AZ = 7 किमी, AB = 5 किमी  
AZ = BY = 7 किमी

∴ BX = XY - BY = 8 - 7 = 1 किमी

∴ अभीष्ट दूरी = BX = 1 किमी

26. (b) प्रश्नानुसार, शशि और सुनील के चलने का क्रम निम्नवत् है

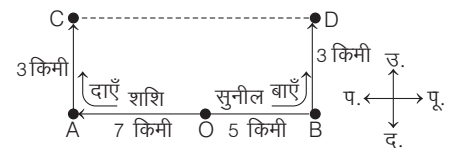

OA = 7 किमी, AC = 3 किमी  
OB = 5 किमी, BD = 3 किमी  
AB = OA + OB = 7 + 5 = 12 किमी  
CD = AB = 12 किमी  
∴ अभीष्ट दूरी = CD = 12 किमी

27. (a) राजू के चलने का क्रम निम्नवत् है

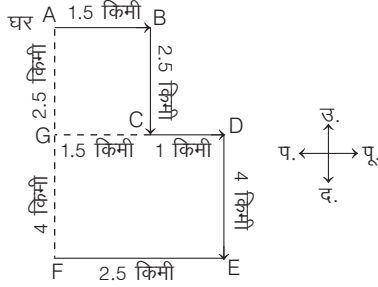

माना बिन्दु A राजू के चलने का प्रारम्भिक बिन्दु है तथा F अन्तिम बिन्दु है। अब  $GC = AB = 1.5$  किमी,  $GF = FD = 4$  किमी तथा  $AG = BC = 2.5$  किमी  
अतः राजू की आरम्भिक बिन्दु से दूरी =  $AG + GF = (2.5 + 4) = 6.5$  किमी

28. (a) प्रश्नानुसार, लड़के के चलने का क्रम निम्नवत् है

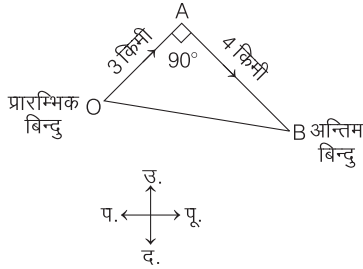

$$\begin{aligned} \therefore \text{अभीष्ट दूरी} &= OB = \sqrt{(OA)^2 + (AB)^2} \\ &= \sqrt{(3)^2 + (4)^2} \\ &= \sqrt{9 + 16} = \sqrt{25} = 5 \text{ किमी} \end{aligned}$$

29. (c) प्रश्नानुसार, सोमू और राजू के चलने का क्रम निम्नवत् होगा

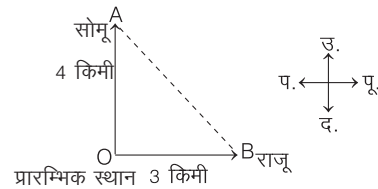

$$\begin{aligned} \therefore \text{अभीष्ट दूरी} &= \sqrt{(4)^2 + (3)^2} \\ &= \sqrt{16 + 9} \\ &= \sqrt{25} = 5 \text{ किमी} \end{aligned}$$

30. (b) दी गई जानकारी से आरेख चित्र निम्न है

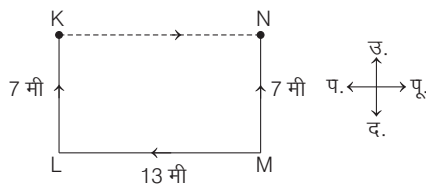

चित्र से,  $KL = MN = 7$  मी तथा  $LM = KN = 13$  मी  
अतः बिन्दु K तथा बिन्दु N के बीच की दूरी 13 मी है।

31. (b) प्रश्नानुसार,

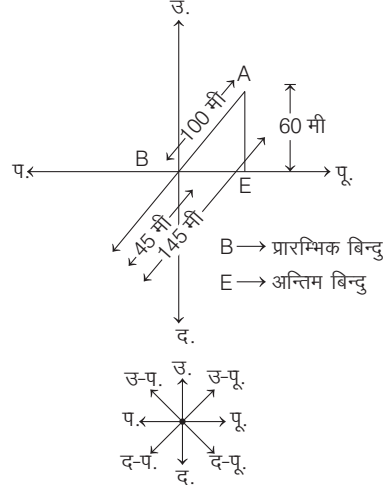

$$\begin{aligned} \text{अभीष्ट दूरी (BE)} &= \sqrt{(100)^2 - (60)^2} \\ &= \sqrt{6400} = 80 \text{ मी} \end{aligned}$$

32. (d) प्रश्नानुसार, कमल के चलने का क्रम निम्नवत् है

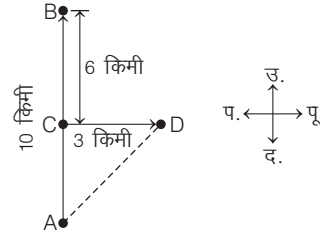

$$\begin{aligned} AB &= 10 \text{ किमी, } BC = 6 \text{ किमी,} \\ CD &= 3 \text{ किमी} \\ AC &= AB - BC = 10 - 6 = 4 \text{ किमी} \\ \therefore AD &= \sqrt{(AC)^2 + (CD)^2} \\ &= \sqrt{(4)^2 + (3)^2} = \sqrt{16 + 9} \\ &= \sqrt{25} = 5 \text{ किमी} \\ \therefore \text{अभीष्ट दूरी} &= AD = 5 \text{ किमी} \end{aligned}$$

33. (a) प्रश्नानुसार, श्याम के चलने का क्रम निम्नवत् है

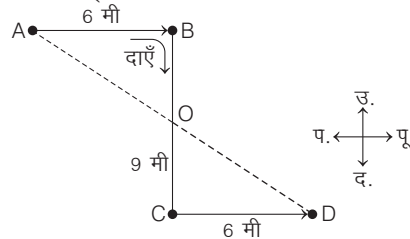

$$\begin{aligned} AB &= 6 \text{ मी, } BC = 9 \text{ मी, } CD = 6 \text{ मी} \\ BC \text{ और } AD \text{ का मध्य-बिन्दु } &O \text{ है।} \\ OB &= OC = \frac{9}{2} = 4.5 \text{ मी} \\ OA &= \sqrt{(AB)^2 + (OB)^2} \\ &= \sqrt{(6)^2 + (4.5)^2} = \sqrt{36 + 20.25} \\ &= \sqrt{56.25} = 7.5 \text{ मी} \end{aligned}$$

$$OD = OA = 7.5 \text{ मी}$$

$$\begin{aligned} \therefore AD &= AO + OD = 7.5 + 7.5 = 15 \text{ मी} \\ \therefore \text{अभीष्ट दूरी} &= AD = 15 \text{ मी} \end{aligned}$$

34. (d) प्रश्नानुसार,

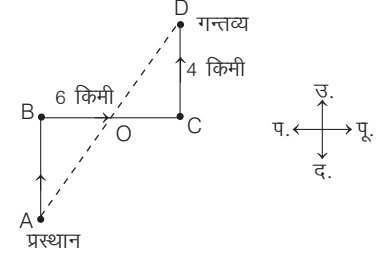

$$\begin{aligned} BC \text{ और } AD \text{ का मध्य-बिन्दु } &O \text{ है।} \\ OB &= OC = \frac{6}{2} = 3 \text{ किमी} \\ OA &= \sqrt{(AB)^2 + (OB)^2} = \sqrt{(4)^2 + (3)^2} \\ &= \sqrt{16 + 9} = \sqrt{25} = 5 \text{ किमी} \\ \Rightarrow OD &= OA = 5 \text{ किमी} \\ \Rightarrow AD &= OA + OD = 5 + 5 = 10 \text{ किमी} \\ \therefore \text{अभीष्ट दूरी} &= AD = 10 \text{ किमी} \end{aligned}$$

35. (b) प्रश्नानुसार, कविता के चलने का क्रम निम्नवत् है

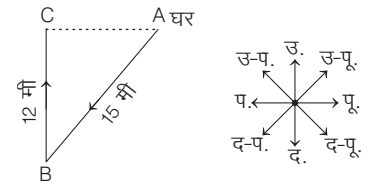

$$\begin{aligned} (AB)^2 &= (BC)^2 + (AC)^2 \\ \Rightarrow AC &= \sqrt{(AB)^2 - (BC)^2} = \sqrt{(15)^2 - (12)^2} \\ &= \sqrt{225 - 144} = \sqrt{81} \\ \therefore AC &= 9 \text{ मी} \end{aligned}$$

36. (a) प्रश्नानुसार,

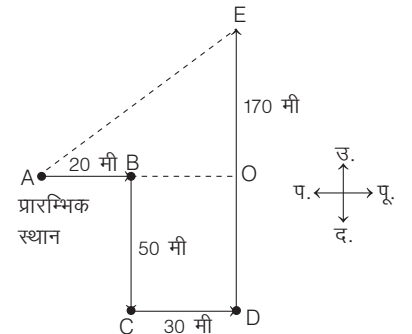

$$\begin{aligned} AB &= 20 \text{ मी, } BC = 50 \text{ मी} \\ CD &= 30 \text{ मी, } DE = 170 \text{ मी} \\ OB &= CD = 30 \text{ मी, } OD = BC = 50 \text{ मी} \\ AO &= AB + BO = 20 + 30 = 50 \text{ मी} \\ OE &= DE - OD = 170 - 50 = 120 \text{ मी} \\ \therefore AE &= \sqrt{(AO)^2 + (OE)^2} = \sqrt{(50)^2 + (120)^2} \\ &= \sqrt{2500 + 14400} = \sqrt{16900} = 130 \text{ मी} \\ \therefore \text{अभीष्ट दूरी} &= AE = 130 \text{ मी} \end{aligned}$$

37. (d) दी गई जानकारी से व्यक्ति के चलने का क्रम निम्न है

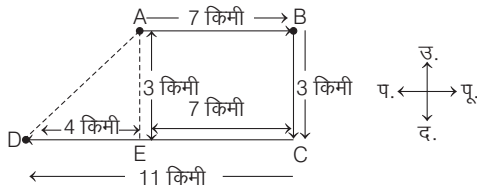

यहाँ,  $AB = CE = 7$  किमी  
 तथा  $BC = AE = 3$  किमी  
 $\therefore DE = 11 - 7 = 4$  किमी  
 $\therefore AD = \sqrt{(DE)^2 + (AE)^2}$  [पाइथागोरस प्रमेय]  
 $AD = \sqrt{(4)^2 + (3)^2} = \sqrt{16 + 9} = \sqrt{25}$   
 $AD = 5$  किमी  
 अतः व्यक्ति आरम्भिक बिन्दु से 5 किमी की दूरी पर है।

### प्रकार 3. दिशा और दूरी दोनों ज्ञात करना

इसके अन्तर्गत प्रश्नों में दिशा और दूरी दोनों से सम्बन्धित कुछ जानकारियाँ दी गई होती हैं तथा अभ्यर्थी को इन्हीं जानकारियों के आधार पर एक स्थान के सापेक्ष दूसरे स्थान की दिशा और दूरी दोनों ज्ञात करनी होती हैं।

● **उदाहरण 18.** एक व्यक्ति दक्षिण की ओर 12 मी चला, फिर बाईं ओर मुड़कर 16 मी चला। उसके बाद फिर बाईं ओर मुड़कर 12 मी चला। अब वह अपने प्रारम्भिक स्थान से किस दिशा में तथा कितनी दूर है?

(CGPSC 2016)

- (a) पश्चिम, 16 मी
- (b) पूर्व, 40 मी
- (c) पूर्व, 16 मी
- (d) पश्चिम, 40 मी
- (e) उपरोक्त में से कोई नहीं

**व्याख्या** (c) प्रश्नानुसार,

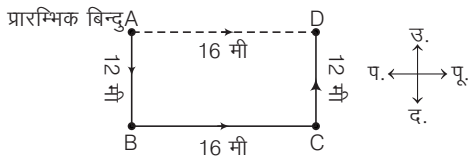

उपरोक्त चित्रानुसार, व्यक्ति अपने प्रारम्भिक स्थान से पूर्व दिशा में तथा 16 मी दूर है।

● **उदाहरण 19.** महेश 10 किमी उत्तर की ओर जाता है, वहाँ से वह फिर 6 किमी दक्षिण की ओर जाता है, फिर वह 3 किमी पूर्व की ओर जाता है। बताइए कि वह अपने प्रारम्भिक स्थान से किस दिशा में और कितनी दूरी पर है? (UP Investigator 2014)

- (a) 5 किमी, उत्तर-पूर्व
- (b) 5 किमी, दक्षिण-पूर्व
- (c) 8 किमी, उत्तर-पूर्व
- (d) 9 किमी, दक्षिण-पूर्व

**व्याख्या** (a) प्रश्नानुसार,

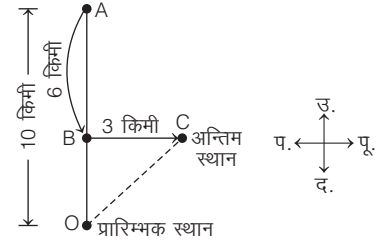

आरेख से,  $OA = 10$  किमी,  $AB = 6$  किमी,  $BC = 3$  किमी

$$OB = OA - AB = 10 - 6 = 4 \text{ किमी}$$

$$OC = \sqrt{(OB)^2 + (BC)^2} = \sqrt{(4)^2 + (3)^2} = \sqrt{16 + 9} = \sqrt{25} = 5 \text{ किमी}$$

O से C की दिशा = उत्तर-पूर्व

अतः महेश अपने प्रारम्भिक स्थान से 5 किमी की दूरी पर उत्तर-पूर्व दिशा में है।

## प्रश्नावली 8.3

- शारदा ने दक्षिण दिशा में चलना शुरू किया। 15 मी चलने के बाद वह दो बार अपने बाएँ घूमी और दोनों बार 15-15 मी चली। अब, वह अपने प्रस्थान स्थल से कितनी दूर है और किस दिशा में है? (SSC CGL 2013)
    - 20 मी, पश्चिम
    - 15 मी, पूर्व
    - 15 मी, दक्षिण
    - 30 मी, पूर्व
  - सुशील दक्षिण की ओर 15 मी चला, फिर वह बाईं ओर मुड़कर 20 मी चला, फिर वह बाईं ओर मुड़कर 15 मी चला। अब वह अपने प्रारम्भिक स्थान से कितनी दूर तथा किस दिशा में है?
    - 20 मी, पश्चिम
    - 20 मी, पूर्व
    - 50 मी, पश्चिम
    - 50 मी, पूर्व
    - इनमें से कोई नहीं
  - निखिल पूर्व दिशा की ओर 30 मी चला। फिर वह बाईं ओर घूम गया तथा 20 मी चला। अन्त में वह बाईं ओर घूमकर 30 मी चला। अब वह अपने प्रारम्भिक स्थान से कितनी दूर तथा किस दिशा में है? (Allahabad Bank PO 2010)
    - 20 मी, उत्तर
    - 80 मी, उत्तर
    - 20 मी, दक्षिण
    - 80 मी, दक्षिण
    - आँकड़े अधूरे हैं
  - मि A, X बिन्दु से पूर्व की ओर 80 मी की दूरी तय करता है। वह दाईं ओर मुड़कर 40 मी चलता है। वह पुनः दाईं ओर मुड़कर 80 मी चलता है। फिर वह बाएँ मुड़कर 20 मी चलता है फिर बाईं ओर 80 मी चलता है। अब वह बाईं ओर 60 मी चलकर रुक जाता है। वह X बिन्दु से कितनी दूर और किस दिशा में है? (SSC CPO 2016)
    - दक्षिण की ओर 70 मी
    - पूर्व की ओर 80 मी
    - पश्चिम की ओर 50 मी
    - उत्तर की ओर 100 मी
  - एक व्यक्ति एक निश्चित बिन्दु से दक्षिण की ओर 15 मी चलता है। वहाँ से वह 12 मी उत्तर की ओर, तत्पश्चात् 4 मी पश्चिम की ओर चलता है। वह निश्चित बिन्दु से कितनी दूरी पर तथा किस दिशा में है? (UKPSC 2018)
    - 3 मी, दक्षिण
    - 7 मी, दक्षिण-पश्चिम
    - 5 मी, दक्षिण-पश्चिम
    - 5 मी, दक्षिण-पूर्व
  - राहुल 10 किमी पूर्व की ओर चलता है और बाईं ओर मुड़कर 3 किमी चलता है। वह फिर दाएँ मुड़कर 5 किमी चलता है, फिर दाएँ मुड़कर 8 किमी चलता है और अन्त में एक बार दाएँ ओर मुड़कर 3 किमी चलता है। वह प्रारम्भिक बिन्दु से कितनी दूर और किस दिशा में है? (SSC CPO 2016)
    - दक्षिण-पूर्व की ओर 13 किमी
    - पूर्व की ओर 18 किमी
    - पूर्व की ओर 15 किमी
    - उत्तर की ओर 17 किमी
  - एक ग्रामीण महिला पानी की खोज के लिए अपने घर से 2.5 किमी दक्षिण दिशा में जाती है। वह फिर पश्चिम की ओर मुड़ती है और 1.5 किमी जाती है। तब वह दक्षिण की ओर मुड़ती है और 0.5 किमी चलती है। फिर वह अपनी बाईं ओर मुड़ जाती है और 1.5 किमी चलती है वह अब अपने घर के सन्दर्भ में कहाँ स्थित है? (SSC 10+2 2018)
    - 2 किमी, दक्षिण
    - 3 किमी, उत्तर
    - 3 किमी, दक्षिण
    - 2 किमी, उत्तर
  - X और Y एक ही बिन्दु से चलना प्रारम्भ करते हैं। X, 40 मी उत्तर की ओर चलता है, फिर मुड़कर पश्चिम की ओर 80 मी चलता है, फिर अपनी दाहिनी ओर मुड़कर 50 मी चलता है। उसी समय Y, 90 मी उत्तर की ओर चलता है। X की स्थिति से अब Y कहाँ पर है? (SSC CGL 2017)
    - Y, X से 30 मी दूर पूर्व में है
    - Y, X से 80 मी दूर पश्चिम में है
    - Y, X से 30 मी दूर पश्चिम में है
    - Y, X से 80 मी दूर पूर्व में है
  - समीर उत्तर की तरफ 20 मी चलता है, उसके बाद में दाईं तरफ मुड़कर 30 मी चलता है। उसके बाद पुनः दाईं ओर मुड़कर 35 मी चलता है। अब वह बाईं तरफ मुड़कर 15 मी चलता है, फिर पुनः बाईं तरफ मुड़कर 15 मी चलता है। बताइए अब वह अपनी मूल स्थिति से कितनी दूरी पर और किस दिशा की ओर स्थित है? (Chhattisgarh Patwari 2016)
    - 35 मी, पश्चिम
    - 30 मी, पूर्व
    - 45 मी, पूर्व
    - 30 मी, दक्षिण
  - बिन्दु A, बिन्दु B के दक्षिण में 30 मी पर है। बिन्दु C, बिन्दु A के पूर्व में 20 मी पर है। बिन्दु D, बिन्दु C के दक्षिण में 15 मी पर है। बिन्दु D, बिन्दु E और F के एकदम बीच में इस प्रकार है कि बिन्दु E, D और F, 40 मी की एक समानान्तर रेखा बनाते हैं। बिन्दु E, बिन्दु D के पश्चिम में है। बिन्दु E, बिन्दु B से कितनी दूर और किस दिशा में है? (SBI PO 2015)
    - दक्षिण की ओर 45 मी
    - दक्षिण की ओर 25 मी
    - पश्चिम की ओर 30 मी
    - उत्तर की ओर 35 मी
    - उत्तर की ओर 45 मी
- निर्देश** (प्र. सं. 11 और 12) निम्नलिखित जानकारी को पढ़िए और दिए गए प्रश्नों के उत्तर दीजिए। (LIC ADO 2011)
- बिन्दु B, बिन्दु A के दक्षिण में 12 मी दूरी पर है। बिन्दु C, बिन्दु B से 24 मी पूर्व में है। बिन्दु D, बिन्दु C से 8 मी दक्षिण में है। बिन्दु D, बिन्दु E से 12 मी पूर्व में है तथा बिन्दु F, बिन्दु E से 8 मी उत्तर में है।
- यदि कोई व्यक्ति A से E तक कम-से-कम दूरी तय करके जाए, तो इन बिन्दुओं में से सबसे पहले किससे गुजरेगा?
    - C
    - D
    - F
    - B
    - इनमें से कोई नहीं
  - यदि एक व्यक्ति बिन्दु C पर उत्तर की ओर मुँह करके खड़ा है, तो बिन्दु F कितनी दूर है और किस दिशा में है?
    - 12 मी, पश्चिम
    - 24 मी, पूर्व
    - 12 मी, पूर्व
    - 24 मी, पश्चिम
    - इनमें से कोई नहीं
- निर्देश** (प्र. सं. 13-15) दी गई जानकारी का अध्ययन कर उस पर आधारित प्रश्नों के उत्तर दीजिए।
- ललित बाइक पर अपने बेटे के साथ अपने घर से अपने कार्यालय जाता है। वह बिन्दु A से बाइक चलाना आरम्भ करता है। वह दक्षिण की ओर 6 किमी बाइक चलाता है तथा बिन्दु B पर पहुँचता है, तब, वह अपने दाएँ मुड़ता है तथा 8 किमी चलकर बेकरी शॉप पर पहुँचता है। (NICL AO 2017)
- बिन्दु A से बेकरी शॉप कितनी दूर तथा किस दिशा में है?
    - 10 किमी, दक्षिण-पश्चिम
    - 11 किमी, उत्तर-पूर्व
    - 12 किमी, दक्षिण-पश्चिम
    - 13 किमी, दक्षिण-पूर्व
    - दिए गए विकल्पों के अतिरिक्त कोई अन्य
  - बेकरी शॉप से ललित अपने दाएँ मुड़ता है तथा 4 किमी चलकर बिन्दु V पर पहुँचता है। तब, वह पुनः दाएँ मुड़कर 5 किमी चलता है तथा स्कूल पहुँचता है तथा अपने पुत्र को छोड़ता है। बेकरी शॉप तथा स्कूल के बीच कितनी दूरी है?
    - 310 किमी
    - 5.13 किमी
    - 6.4 किमी
    - 4.56 किमी
    - 7.5 किमी
  - स्कूल से वह 5 किमी बाएँ जाता है तथा फिर दाएँ मुड़कर 2 किमी चलता है तथा बिन्दु D पर पहुँचता है। बिन्दु D, बिन्दु A से किस दिशा में है?
    - उत्तर-पश्चिम
    - दक्षिण-पश्चिम
    - दक्षिण-पूर्व
    - उत्तर-पूर्व
    - उत्तर

**निर्देश** (प्र. सं. 16 और 17) दी गई जानकारी का ध्यानपूर्वक अध्ययन कर उस पर आधारित प्रश्नों के उत्तर दीजिए।

बिन्दु P, बिन्दु Q के पूर्व में 8 मी की दूरी पर है। बिन्दु R, बिन्दु Q के दक्षिण में 15 मी की दूरी पर है। बिन्दु S, बिन्दु R के पश्चिम में 6 मी की दूरी पर है। बिन्दु T, बिन्दु S के उत्तर में 20 मी की दूरी पर है। बिन्दु U के पश्चिम में 9 मी की दूरी पर है।  
(RBI Assist. Pre 2016)

16. यदि बिन्दु X, बिन्दु P के दक्षिण में 5 मी की दूरी पर है तथा बिन्दु Z, बिन्दु X के पश्चिम में 14 मी की दूरी पर है, तब बिन्दु Z तथा बिन्दु T के बीच कितनी दूरी है?  
(a) 5 मी (b) 20 मी (c) 15 मी (d) 10 मी  
(e) 12 मी
17. बिन्दु R के सापेक्ष, बिन्दु U किस दिशा में है?  
(a) उत्तर (b) पूर्व  
(c) दक्षिण-पूर्व (d) उत्तर-पश्चिम  
(e) उत्तर-पूर्व

**निर्देश** (प्र. सं. 18-20) निम्नलिखित जानकारी का ध्यानपूर्वक अध्ययन करके इस पर आधारित प्रश्नों के उत्तर दीजिए।

S, N के पूर्व में 11 मी की दूरी पर है। S, P के उत्तर में 8 मी की दूरी पर है। P, O के पश्चिम में 4 मी की दूरी पर है। O, P और R का मध्य बिन्दु है, अतः P, O और R एक सीधी रेखा में होंगे। Q, R के दक्षिण में 13 मी की दूरी पर है।  
(IBPS RRB Officer Scale-I 2016)

18. यदि L, R के पूर्व में 7 मी की दूरी पर हो और J, L के दक्षिण में 5 मी की दूरी पर हों, तो L और S के मध्य कितनी दूरी होगी?  
(a) 6 मी (b) 10 मी (c) 17 मी (d) 5 मी  
(e) 3 मी

19. Q के सन्दर्भ में N किस दिशा में है?

- (a) उत्तर-पश्चिम (b) पश्चिम (c) पूर्व (d) उत्तर-पूर्व  
(e) दक्षिण-पश्चिम

20. हितेन बिन्दु P से उत्तर दिशा में 2 मी चलता है, पुनः दाएँ मुड़कर 8 मी चलता है। बताइए कि हितेन, बिन्दु Q से कितनी दूरी पर है?

- (a) 13 मी (b) 7 मी (c) 17 मी (d) 8 मी  
(e) 15 मी

**निर्देश** (प्र. सं. 21-23) नीचे दी गई जानकारी का ध्यानपूर्वक अध्ययन कर उस पर आधारित प्रश्नों के उत्तर दीजिए।

बिन्दु B, बिन्दु A के दक्षिण में 25 मी की दूरी पर है। बिन्दु C, बिन्दु B के पूर्व में 10 मी की दूरी पर है। बिन्दु D, बिन्दु C के उत्तर में 30 मी की दूरी पर है। बिन्दु E, बिन्दु D के पूर्व में 7 मी की दूरी पर है। बिन्दु X, बिन्दु E के दक्षिण में 18 मी की दूरी पर है। बिन्दु M, बिन्दु X के दक्षिण में 12 मी की दूरी पर है। बिन्दु C, बिन्दु M के पश्चिम में 7 मी की दूरी पर है।  
(IBPS PO Pre 2017)

21. बिन्दु B, बिन्दु D से किस दिशा में है?

- (a) दक्षिण (b) दक्षिण-पश्चिम  
(c) उत्तर-पूर्व (d) दक्षिण-पूर्व  
(e) उत्तर

22. यदि बिन्दु W, बिन्दु A के उत्तर में 3 मी की दूरी पर है, तो बिन्दु B तथा बिन्दु W के बीच कितनी दूरी है?

- (a) 28 मी (b) 15 मी (c) 22 मी (d) 24 मी  
(e) 17 मी

23. बिन्दु B तथा बिन्दु M के बीच कितनी दूरी है?

- (a) 17 मी (b) 15 मी (c) 21 मी (d) 19 मी  
(e) 13 मी

## उत्तर सहित व्याख्या

1. (b) माना शारदा बिन्दु A से चलना आरम्भ करती है और बिन्दु B व C से होती हुई बिन्दु D पर पहुँचती है।

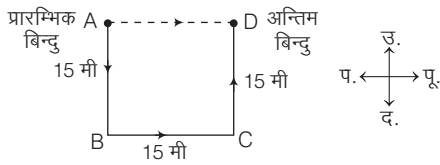

अतः दिशा आरेख से स्पष्ट है कि अब वह अपने प्रारम्भिक बिन्दु से 15 मी पूर्व की ओर है।

2. (b) प्रश्नानुसार, सुशील के चलने का क्रम निम्नवत् है

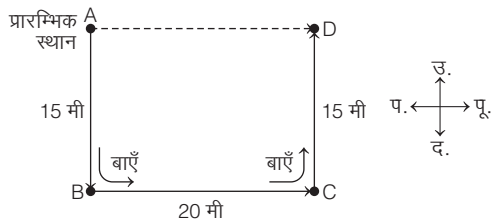

AB = 15 मी, BC = 20 मी, CD = 15 मी

AD = BC = 20 मी

∴ दूरी = AD = 20 मी

तथा दिशा = पूर्व

अतः D, A से 20 मी पूर्व में है।

3. (a) प्रश्नानुसार, निखिल के चलने का क्रम निम्नवत् है

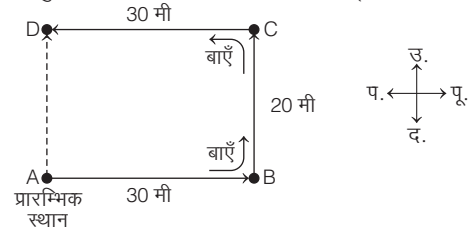

AB = 30 मी, BC = 20 मी,

CD = 30 मी

AD = BC = 20 मी

∴ दूरी = AD = 20 मी

तथा दिशा = उत्तर

अतः D, A से 20 मी उत्तर में है।

4. (b) दी गई जानकारी के अनुसार,

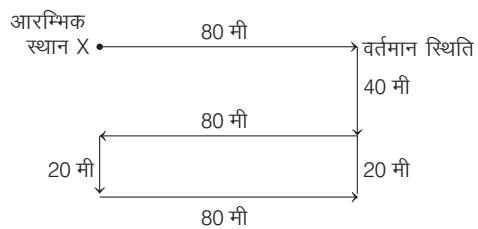

अतः A अपने प्रारम्भ बिन्दु से 80 मी की दूरी पर पूर्व दिशा में है।



5. (c) व्यक्ति के चलने का क्रम निम्न है

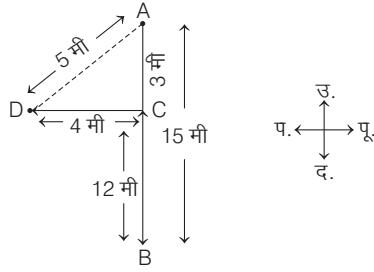

माना, A निश्चित बिन्दु है तथा D वह बिन्दु है, जहाँ व्यक्ति अन्त में पहुँचता है।  
अब, AB = 15 मी, BC = 12 मी  
∴ AC = AB - BC = 15 - 12 = 3 मी  
∴ AD =  $\sqrt{(CD)^2 + (AC)^2} = \sqrt{(4)^2 + (3)^2} = \sqrt{16 + 9} = \sqrt{25} = 5$  मी  
अतः व्यक्ति निश्चित बिन्दु से 5 मी की दूरी पर तथा दक्षिण-पश्चिम दिशा में है।

6. (a) दी गई जानकारी के अनुसार,

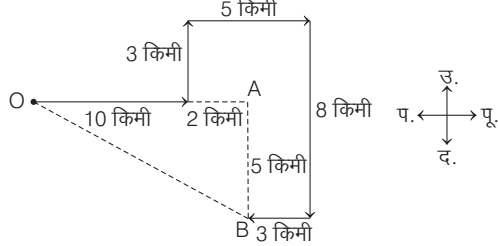

यहाँ, OA = 10 + 2 = 12 किमी  
AB = 8 - 3 = 5 किमी  
∴ अभीष्ट दूरी = OB =  $\sqrt{OA^2 + AB^2}$   
=  $\sqrt{12^2 + 5^2} = \sqrt{144 + 25}$   
=  $\sqrt{169} = 13$  किमी, दक्षिण-पूर्व की ओर

7. (c) प्रश्नानुसार,

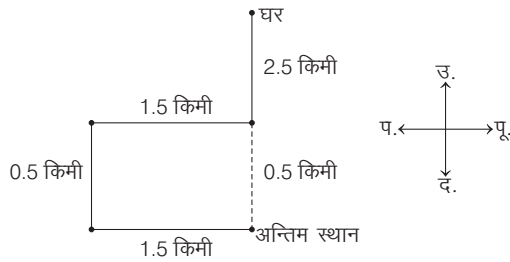

अतः महिला अपने घर के सन्दर्भ में (2.5 + 0.5 = 3 किमी) दूर दक्षिण दिशा में है।

8. (d) दी गई जानकारी से आरेख निम्न है

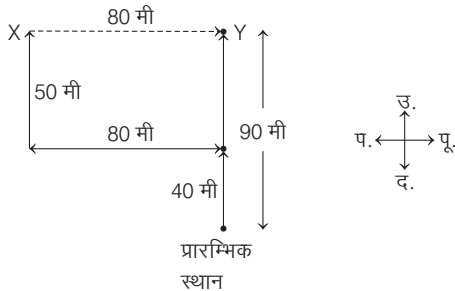

आरेख से स्पष्ट है कि Y, X से 80 मी दूर पूर्व में है।

9. (c) प्रश्नानुसार,

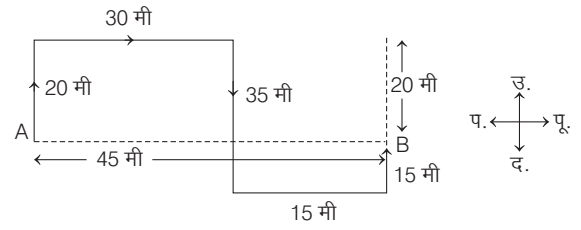

A = आरम्भ बिन्दु

B = अन्तिम बिन्दु

अतः समीर अपनी मूल स्थिति से 30 + 15 = 45 मी, पूर्व में स्थित है।

10. (a) प्रश्नानुसार,

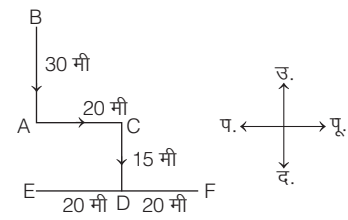

अतः आरेख से स्पष्ट है कि, बिन्दु E, बिन्दु B से 30 + 15 = 45 मी की दूरी पर दक्षिण दिशा में है।

उत्तर (प्र.सं. 11 और 12) प्रश्नानुसार,

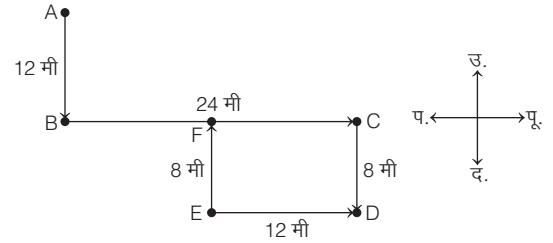

11. (d) यदि कोई व्यक्ति A से E तक जाए, तो उसे सबसे पहले बिन्दु B से गुजरना होगा।

12. (a) दिए गए चित्रानुसार,

CF = DE = 12 मी

∴ दूरी = CF = 12 मी

तथा अभीष्ट दिशा = पश्चिम (क्योंकि F, C से 12 मी पश्चिम दिशा में है)

उत्तर (प्र.सं. 13-15) दी गई जानकारी के अनुसार, आरेख चित्र निम्न है

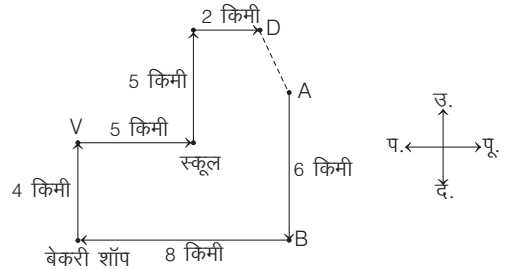

13. (a) बिन्दु A से बेकरी शॉप तक की दूरी =  $\sqrt{(AB)^2 + (8)^2} = \sqrt{(6)^2 + (8)^2}$   
=  $\sqrt{36 + 64} = \sqrt{100} = 10$  किमी

तथा दिशा दक्षिण-पश्चिम है।

14. (c) बेकरी शॉप तथा स्कूल के बीच दूरी =  $\sqrt{(4)^2 + (5)^2} = \sqrt{16 + 25}$   
=  $\sqrt{41} = 6.4031 = 6.4$  किमी

15. (a) बिन्दु D, बिन्दु A से उत्तर-पश्चिम दिशा में है।

उत्तर (प्र. सं. 16 और 17) दी गई जानकारी के अनुसार,

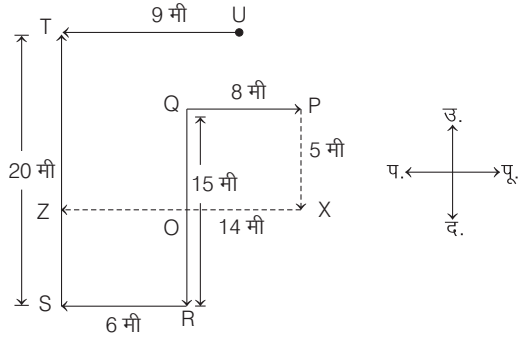

16. (d) आरेख से,  $PX = 5$  मी,

$\therefore QO = 5$  मी

अब,  $OR = QR - QO$

$= 15 - 5$

$= 10$  मी

$\therefore OR = ZS = 10$  मी

$\therefore TZ = ST - ZS$

$= 20 - 10$

$= 10$  मी

अतः Z तथा T के बीच की दूरी = 10 मी

17. (e) बिन्दु U, बिन्दु R के उत्तर-पूर्व में है।

उत्तर (प्र. सं. 18-20) दी गई जानकारी के अनुसार,

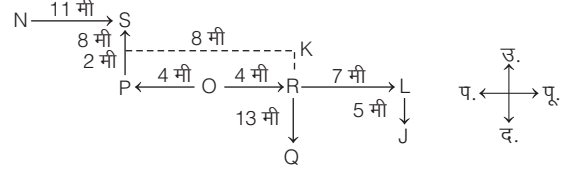

18. (c)  $SL = \sqrt{SP^2 + PL^2} = \sqrt{64 + 225} = 17$  मी

19. (a) S के सन्दर्भ में N उत्तर-पश्चिम दिशा में बैठा है।

20. (e)  $QK = QR + RK = 13 + 2 = 15$  मी

उत्तर (प्र. सं. 21-23) दी गई जानकारी के आधार पर व्यवस्था निम्न है

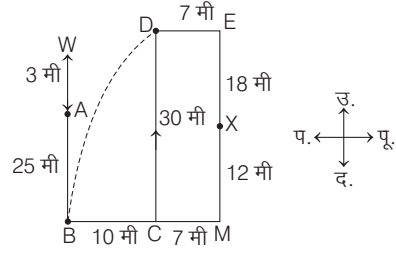

21. (b) आरेख से स्पष्ट है कि बिन्दु B, बिन्दु D से दक्षिण-पश्चिम दिशा में है।

22. (a) बिन्दु B तथा बिन्दु W के बीच दूरी =  $AB + AW = 25 + 2 = 28$  मी

23. (a) बिन्दु B तथा M के बीच दूरी =  $BC + CM = 10 + 7 = 17$  मी

# मास्टर प्रश्नावली

- एक आदमी का मुँह उत्तर-पश्चिम में है। वह  $90^\circ$  दक्षिणावर्त दिशा में तथा फिर  $135^\circ$  वामावर्त दिशा में घूमता है। अब उसका मुँह किस दिशा की ओर है?
  - उत्तर
  - पूर्व
  - दक्षिण
  - पश्चिम
- नगर M, नगर D जो नगर R के दक्षिण में है, के पूर्व में है। नगर N, नगर M के दक्षिण में है। नगर R, नगर N से किस दिशा में है? (IBPS Clerk 2011)
  - पश्चिम
  - उत्तर-पूर्व
  - पूर्व
  - उत्तर-पश्चिम
  - इनमें से कोई नहीं
- नरेश और शाही एक सुबह चेस खेलने की मानक व्यवस्था में बैठकर चेस खेल रहे हैं। यदि नरेश खेलते हुए सूर्योदय को देख रहा है, तो शाही का मुँह किस दिशा की ओर है? (RRB ग्रुप डी परीक्षा 2018)
  - उत्तर
  - पश्चिम
  - दक्षिण
  - पूर्व
- विजय अपने मकान की छत पर खड़ा है। वह सूर्य को चर्च के पीछे उदय होता देखता है और स्कूल के पीछे अस्त होता देख रहा है। स्कूल से चर्च किस दिशा में है? (UPSSSC सम्मिलित व्यायाम प्रशिक्षक अधिकारी भर्ती परीक्षा 2018)
  - पूर्व
  - दक्षिण
  - पश्चिम
  - उत्तर
- एक साइकिल चालक 7 किमी पूर्व की ओर सीधा जाता है, तब दाईं ओर घूमता है और 3 किमी सीधे जाता है और फिर से दाईं ओर मुड़ता है तथा 10 किमी सीधे जाता है। वह अपने प्रस्थान स्थल से किस दिशा में है? (SSC CGL 2013)
  - दक्षिण-पश्चिम
  - उत्तर-पश्चिम
  - उत्तर-पूर्व
  - दक्षिण-पूर्व
- दीपा 5 किमी पूर्व की ओर चली, फिर दाएँ मुड़ गई और 3 किमी चली। फिर वो बाएँ मुड़ी और 4 किमी चली। अन्त में, वो बाएँ मुड़ी और 3 किमी चली। शुरुआती बिन्दु के सन्दर्भ में दीपा किस दिशा में है? (UP Police SI 2017)
  - पश्चिम
  - उत्तर
  - पूर्व
  - दक्षिण
- सोनिया अपने घर से चली और 4 किमी पूर्व की ओर गई, तब वह बाएँ घूमी और 6 किमी चली। फिर वह दाएँ घूमी और 4 किमी चली। वह प्रस्थान स्थल से कितनी दूरी पर है? (SSC CGL 2013)
  - 10 किमी
  - 14 किमी
  - 8 किमी
  - 5 किमी
- कैलाश 3 किमी पूर्व दिशा में चलता है और दक्षिण में मुड़कर 4 किमी चलता है। फिर पश्चिम में मुड़कर 6 किमी चलता है। वह प्रारम्भिक स्थल से कितनी दूर है? (SSC CGL 2015)
  - 3 किमी
  - 6 किमी
  - 7 किमी
  - 5 किमी
- सोहन अपने घर से पश्चिम की ओर 15 किमी चला, फिर बाएँ मुड़कर 20 किमी चला। वह फिर से पूर्व में मुड़कर 25 किमी चला और अन्त में बाएँ मुड़कर 20 किमी चला। वह अपने घर से कितनी दूर है? (SSC CGL 2015)
  - 5 किमी
  - 10 किमी
  - 40 किमी
  - 80 किमी
- एक घड़ी चार बजकर तीस मिनट का समय बताती है। यदि मिनट की सूई पूर्व की दिशा बताती हो, तो घण्टे की सूई कौन-सी दिशा बताएगी? (CGPSC Pre 2014)
  - उत्तर-पूर्व
  - दक्षिण-पूर्व
  - उत्तर
  - उत्तर-पश्चिम
  - इनमें से कोई नहीं
- पिंकी पूर्व दिशा में 600 मी की दूरी चलती है, फिर बाएँ मुड़कर 500 मी चलती है फिर से वह बाएँ मुड़कर 600 मी चलती है। और फिर से वह बाएँ मुड़कर 500 मी चलकर रुक जाती है। वह प्रारम्भिक स्थल से कितने मीटर दूर है? (SSC CGL 2015)
  - 600
  - 2200
  - 0
  - 500
- नीलिमा अपने घर से प्रारम्भ करके उत्तर की ओर एक मन्दिर में जाती है। उसके बाद वह बाएँ मुड़कर सीधे बराबर दूरी पर चलती है और बाजार से कुछ खरीदारी करती है। वह फिर से बाएँ मुड़कर चलती हुई पुस्तकालय पहुँचने के लिए उत्तरी ही दूरी तय करती है, जितनी दूरी उसने घर से चलकर मन्दिर को जाते हुए तय की थी। वह फिर से बाएँ मुड़ती है और अपने घर पहुँचने तक चलती है। उसके रास्ते को किस आकार के बनाने की सम्भावना है? (UPSSSC सम्मिलित व्यायाम प्रशिक्षक अधिकारी भर्ती परीक्षा 2018)
  - गोलाकार
  - आयत
  - त्रिभुजाकार
  - अण्डाकार
- दो लड़के अनिल और श्याम एक-दूसरे के विपरीत दिशा में 3 किमी चलते हैं। अनिल पूर्व दिशा की ओर चल रहा है। 3 किमी चलने के बाद दोनों अपने दाईं ओर मुड़कर पुनः 3 किमी चलते हैं। दोनों गणना करके एक-दूसरे के आमने-सामने होने के लिए मुड़ते हैं। श्याम किस दिशा में देख रहा है? (DMRC CRA 2013)
  - दक्षिण
  - दक्षिण-पूर्व
  - पूर्व
  - उत्तर-पश्चिम
- राम 1 किमी पूर्व दिशा में चलकर, 5 किमी दक्षिण दिशा में चलता है। वहाँ से फिर 2 किमी पूर्व दिशा में चलकर अन्त में 9 किमी उत्तर दिशा में चलता है वह अपने आरम्भ बिन्दु से कितनी दूरी पर है? (UPPSC RO/ARO 2018)
  - 10 किमी
  - 8 किमी
  - 7 किमी
  - 5 किमी
- मनु उत्तर में 40 किमी जाती है, दाएँ मुड़ती है और 80 किमी जाती है। पुनः दाएँ मुड़ती है और 30 किमी जाती है। अन्त में वह पुनः दाएँ मुड़ती है और 80 किमी चलती है। यदि वह इसके अतिरिक्त सीधे 50 किमी तथा बाएँ मुड़कर 10 किमी चले, तो वह आरम्भिक बिन्दु से कितनी दूर है? (MAT 2014)
  - 40 किमी
  - 30 किमी
  - 10 किमी
  - 50 किमी
- घड़ी को कुछ इस तरह से रखा गया कि 12 बजे दिन के वक्त मिनट की सूई उत्तर-पूर्व दिशा की ओर आ जाए, तब 1 बजकर 45 मिनट दिन में मिनट की सूई किस दिशा में होगी?
  - उत्तर-पश्चिम
  - उत्तर-पूर्व
  - दक्षिण-पश्चिम
  - आँकड़े अपर्याप्त
- यदि किसी घड़ी में 7 : 45 बज रहे हों और घण्टे की सूई उत्तर दिशा में हो, तब मिनट की सूई किस दिशा में होगी?
  - दक्षिण-पूर्व
  - उत्तर-दक्षिण
  - दक्षिण-पश्चिम
  - उत्तर-पूर्व
- राजू 25 किमी उत्तर दिशा में चलता है फिर बाएँ मुड़कर 5 किमी चलता है और 0 बिन्दु पर पहुँच जाता है। फिर वह दाएँ मुड़कर 5 किमी चलता है। उसके बाद वह पूर्व दिशा में मुड़कर 5 किमी चलता है। वापस प्रारम्भिक बिन्दु तक की यात्रा करने में उसे कितनी दूरी तय करनी होगी? (SSC CGL 2015)
  - 30 किमी
  - 20 किमी
  - 35 किमी
  - 25 किमी
- कैलाश उत्तर की ओर देखता है तथा अपने दाईं ओर मुड़कर वह 25 मी चलता है। अब अपने बाएँ मुड़ता है तथा 30 मी चलता है, फिर वह अपने दाएँ 25 मी चलता है। वह पुनः अपने दाएँ ओर मुड़ता है और 55 मी चलता है अन्त में, वह दाएँ मुड़ता है तथा 40 मी चलता है। अब वह अपने आरम्भिक बिन्दु से किस दिशा में है? (CMAT 2014)
  - दक्षिण
  - दक्षिण-पश्चिम
  - उत्तर-पश्चिम
  - दक्षिण-पूर्व
- रमन P बिन्दु से चलकर उत्तर की ओर जाता है तथा Q बिन्दु पर रुक जाता है। फिर वह दाईं ओर मुड़कर बाईं ओर मुड़ता है तथा R बिन्दु पर रुक जाता है। अन्त में वह बाईं ओर मुड़कर बिन्दु S पर रुक जाता है। यदि वह प्रत्येक बार मुड़ने से पहले 5 किमी की दूरी तय करता है, तो S से Q पर पहुँचने के लिए रमन को किस दिशा में चलना होगा? (IBPS PO 2011)
  - उत्तर-पूर्व
  - दक्षिण
  - पश्चिम
  - पूर्व
  - उत्तर-पश्चिम

**निर्देश** (प्र. सं. 21-23) निम्नलिखित जानकारी का ध्यानपूर्वक अध्ययन कीजिए तथा नीचे दिए गए प्रश्नों के उत्तर दीजिए।

D, A के दक्षिण में 20 मी पर है। C, D के पूर्व में 5 मी पर है। E, C के उत्तर में 10 मी पर है। F, E के पूर्व में 10 मी पर है। G, F के दक्षिण में 15 मी पर है। X, G के पश्चिम में 15 मी पर है। B, A के पूर्व में 10 मी पर है। Z, B के दक्षिण में 10 मी पर है। L, C के पूर्व में 10 मी पर है। (IBPS PO/MT Pre 2018)

21. बिन्दु G के सन्दर्भ में, बिन्दु A किस दिशा में है?  
(a) उत्तर-पश्चिम (b) दक्षिण-पूर्व (c) उत्तर (d) दक्षिण-पश्चिम  
(e) उत्तर-पूर्व
22. निम्नलिखित में से चार किसी निश्चित रूप से समान हैं, इसलिए एक समूह बनाते हैं, निम्नलिखित में से कौन उस समूह से सम्बन्धित नहीं है?  
(a) EF (b) EC (c) LG (d) BZ (e) CL
23. बिन्दु F और L के बीच की दूरी कितनी है?  
(a) 10 मी (b) 5 मी (c) 15 मी (d) 20 मी  
(e) 25 मी
24. कंचन बिन्दु A पर खड़ा है और उसका मित्र कुमार बिन्दु B पर खड़ा है, जो कंचन के ठीक पूर्व दिशा में है। कंचन सीधे उत्तर दिशा की ओर चलना आरम्भ करता है। ठीक उसी समय कुमार भी कंचन की दोगुनी गति से सीधे चलना प्रारम्भ कर देता है। कंचन के 5 किमी चलने के बाद, कंचन और कुमार दोनों एक-दूसरे से मिल जाते हैं। A और B के बीच की दूरी कितनी है?  
(UPSC 2017)  
(a)  $5\sqrt{3}$  किमी (b)  $3\sqrt{5}$  किमी (c)  $2\sqrt{3}$  किमी (d)  $3\sqrt{2}$  किमी
25. एक व्यक्ति बिन्दु A से चलना आरम्भ करता है, 30 मी दक्षिण की ओर चलकर बिन्दु B पर पहुँचता है। इसके बाद वह दाएँ मुड़ता है, 7 मी चलकर दाएँ मुड़ता है तथा 6 मी चलता है। पुनः दाएँ मुड़ता है तथा 7 मी चलता है। अब वह बाएँ मुड़कर कुछ दूरी चलता है तथा बिन्दु R पर पहुँचता है। बिन्दु R, बिन्दु B के उत्तर में 17 मी की दूरी पर है। बिन्दु A तथा बिन्दु R के बीच कितनी दूरी है?  
(SBI PO Pre 2017)  
(a) 18 मी (b) 23 मी (c) 21 मी (d) 27 मी  
(e) 13 मी

**निर्देश** (प्र. सं. 26) निम्नलिखित जानकारी का ध्यानपूर्वक अध्ययन कर नीचे दिए गए प्रश्न का उत्तर दें।

यदि आप उत्तर दिशा में किसी स्थान से दौड़ना शुरू करते हैं और 4 किमी दौड़ने के बाद बाएँ मुड़ जाते हैं और 5 किमी दौड़ते हैं और फिर से बाएँ मुड़कर 5 किमी दौड़ते हैं और तब फिर से बाएँ मुड़कर 6 किमी दौड़ते हैं और दौड़ पूरा करने से पहले आप फिर से बाएँ मुड़कर 1 किमी दौड़ते हैं।

26. यदि दौड़ पूरा करने के स्थान से, आपको दौड़ शुरू करने के स्थान पर पहुँचना है, तो आप किस दिशा में दौड़ेंगे?  
(a) पूर्व (b) पश्चिम (c) उत्तर (d) दक्षिण
27. राम और सैम उत्तर दिशा की ओर चलना शुरू करते हैं और 20 मी की दूरी तय करते हैं। राम अपने बाईं ओर मुड़ जाता है और सैम अपने दाईं ओर। कुछ समय बाद राम जिस दिशा में घूमा था उसमें 10 मी चलता है। दूसरी ओर सैम केवल 7 मी चलता है। बाद में, राम अपने बाईं ओर मुड़ जाता है और सैम दाईं ओर। दोनों 25 मी आगे बढ़ते हैं। राम, सैम से कितनी दूर होगा?  
(SSC CGL 2013)  
(a) 10 मी (b) 20 मी  
(c) 17 मी (d) 5 मी
28. एक लड़का बिल्कुल सुबह घर से निकलता है और सूर्य की दिशा में 8 किमी चलता है। उसके बाद वह दाएँ मुड़कर 3 किमी चलता है, तब वह फिर से दाएँ मुड़कर 2 किमी चलता है और फिर बाएँ मुड़कर 1 किमी चलता है इसके बाद वह दाएँ मुड़कर 1 किमी चलता है और फिर दाएँ मुड़कर 4 किमी सीधे चलता है। वह प्रस्थान स्थल से कितनी दूर है?  
(SSC CGL 2013)  
(a) 2 किमी (b) 4 किमी (c) 5 किमी (d) 6 किमी

29. रानी तथा सरिता ने एक स्थान X से यात्रा आरम्भ की। रानी पश्चिम दिशा में और सरिता उत्तर दिशा में एकसमान गति से चली। कुछ समय बाद दोनों अपनी बाईं ओर मुड़ी और कुछ कदम चली। इसके बाद, यदि वे दुबारा अपने बाईं ओर मुड़ें, तो उनके चेहरे किस दिशा में होंगे?  
(SSC CGL 2013)

- (a) उत्तर तथा पूर्व (b) उत्तर तथा पश्चिम  
(c) पश्चिम तथा उत्तर (d) पूर्व तथा दक्षिण

30. एक बस चालक स्कूल से 2 किमी उत्तर की तरफ जाता है, बाएँ मुड़ता है तथा 5 किमी जाता है। इसके पश्चात् वह बाएँ मुड़ता है तथा 8 किमी जाता है तथा पुनः 5 किमी चलने से पहले बाएँ मुड़ता है तथा अन्त में वह बाएँ मुड़कर 1 किमी जाता है। चालक को पुनः अपने स्कूल जाने के लिए कितनी दूरी तथा किस दिशा में जाना पड़ेगा?  
(IBPS PO 2011)

- (a) 3 किमी, उत्तर (b) 7 किमी, पूर्व  
(c) 6 किमी, दक्षिण (d) 6 किमी, पश्चिम  
(e) 5 किमी, उत्तर

**निर्देश** (प्र. सं. 31-33) निम्नलिखित जानकारी को ध्यानपूर्वक पढ़िए और नीचे दिए गए प्रश्नों के उत्तर दीजिए।

बिन्दु U, बिन्दु Q के 10 मी उत्तर में है। बिन्दु T, बिन्दु U के 10 मी पूर्व में है। बिन्दु S, बिन्दु T के 15 मी दक्षिण में है। बिन्दु P, बिन्दु Q के 20 मी दक्षिण में है। बिन्दु R, बिन्दु P के 25 मी पूर्व में है। बिन्दु L, बिन्दु S के 15 मी पूर्व में है और बिन्दु M, बिन्दु U और P का मध्य बिन्दु है। (SBI Clerk 2018)

31. बिन्दु L और R के मध्य कितनी दूरी है?

- (a) 10 मी (b) 15 मी  
(c) 5 मी (d) 20 मी  
(e) 25 मी

32. P के सम्बन्ध में T किस दिशा में है?

- (a) उत्तर-पश्चिम (b) दक्षिण-पश्चिम  
(c) दक्षिण-पूर्व (d) उत्तर-पूर्व  
(e) इनमें से कोई नहीं

33. निम्नलिखित में से कौन-से बिन्दु सीधी रेखा में हैं?

- (a) P, R, S (b) Q, M, L (c) U, S, T (d) M, S, L  
(e) Q, S, L

34. A व B के बीच की दूरी 400 किमी है। दोनों एक-दूसरे की ओर चलना प्रारम्भ करते हैं, 120 किमी चलने के बाद B बाईं ओर मुड़ता है तथा 40 किमी चलता है। पुनः वह दाईं ओर मुड़कर 80 किमी चलता है। फिर वह दाईं ओर मुड़कर वापस सड़क पर आ जाता है। यदि A व B दोनों समान चाल से चल रहे हों, तो दोनों के बीच की दूरी क्या होगी, जब B वापस सड़क पर आ जाता है?  
(UP Police SI 2014)

- (a) 0 किमी (b) 80 किमी  
(c) 100 किमी (d) इनमें से कोई नहीं

35. स्थान K राजधानी P से उत्तर-पश्चिम दिशा में 2 किमी दूर स्थित है। R एक अन्य स्थान K से दक्षिण-पश्चिम दिशा में 2 किमी दूर स्थित है। M एक अन्य स्थान R से उत्तर-पश्चिम दिशा में 2 किमी दूर स्थित है। T एक अन्य स्थान M से दक्षिण-पश्चिम दिशा में 2 किमी दूर स्थित है। T स्थान P से किस दिशा में स्थित है?  
(SSC CGL 2010)

- (a) दक्षिण-पश्चिम (b) उत्तर-पश्चिम  
(c) पश्चिम (d) उत्तर

36. एक आदमी एक स्थान से 4 मील उत्तर दिशा में चलता है। फिर बाएँ मुड़कर 6 मील चलता है। पुनः दाएँ मुड़कर 3 मील चलता है और वहाँ से दाएँ मुड़कर 4 मील चलकर आधा घण्टा विश्राम करता है। विश्राम के बाद वह उसी दिशा में 2 मील फिर चलता है। इसके बाद दाएँ मुड़कर एक मील चलता है, तब अन्तिम स्थिति में उस आदमी का मुख किस दिशा में होगा?  
(MAT 2011)

- (a) उत्तर (b) दक्षिण  
(c) दक्षिण-पूर्व (d) पश्चिम

37. एक झाड़वर अपने गाँव से चला और 20 किमी उत्तर की ओर जाने के बाद जलपान के लिए रुक गया। फिर वह बाएँ घूम गया और 30 किमी और चलने के बाद भोजन के लिए रुक गया। कुछ देर विश्राम करने के बाद वह फिर बाएँ घूमा और शाम की चाय के लिए रुकने से पहले 20 किमी चला। वह एक बार फिर बाएँ घूमा और 30 किमी चलकर उस कस्बे में पहुँच गया, जहाँ उसने रात्रिभोज किया। शाम की चाय के बाद वह किस दिशा में चला? (MAT 2010)
- (a) पश्चिम (b) पूर्व  
(c) उत्तर (d) दक्षिण
38. राज एक वर्गाकार क्षेत्र के मध्य में खड़ा है। वह उत्तर-पूर्व को तिरछा चलना शुरू करता है। उसके बाद वह दाएँ मुड़ता है और क्षेत्र के अन्तिम छोर पर पहुँच जाता है। उसके बाद वह दाएँ मुड़कर चलना शुरू करता है। मध्य रास्ते में, वह फिर दाएँ मुड़कर चलना शुरू कर देता है। आधे रास्ते में, वह अपने बाईं ओर मुड़ता है और नए छोर पर पहुँच जाता है। इस समय राज किस दिशा में है? (SSC FCI 2013)
- (a) उत्तर-पश्चिम (b) दक्षिण-पश्चिम  
(c) उत्तर (d) दक्षिण
39. एक व्यक्ति अपने घर से अपने दोस्त के घर की ओर चलना प्रारम्भ करता है। वह पश्चिम दिशा की ओर 25 मी चलता है। वह 90° दाएँ घूमता है और 20 मी चलता है। वह फिर 90° दाएँ घूमता है और 10 मी चलता है। वह फिर 90° बाएँ घूमता है और 10 मी चलता है। दाएँ 90° घूमकर वह अपने मित्र के घर पहुँचने के लिए 15 मी चलता है। उसके मित्र का घर उसके घर से कितनी दूर और किस दिशा में है? (SBI PO 2015)
- (a) पूर्व की ओर 30 मी  
(b) उत्तर की ओर 30 मी  
(c) दक्षिण की ओर 40 मी  
(d) दक्षिण की ओर 30 मी  
(e) उत्तर की ओर 40 मी
40. वीना और वीरू दोनों एक स्थान से उत्तर दिशा में चलना शुरू करते हैं। वीना 10 किमी चलने के बाद बाएँ मुड़ जाती है। वीरू भी इतना ही चलने के बाद दाएँ मुड़ जाता है। वीना कुछ समय के लिए रुकती है और फिर 5 किमी और चलती है, जबकि वीरू केवल 3 किमी चलता है। फिर वे दोनों दक्षिण दिशा में लौटते हैं और 15 किमी चलते हैं। वीना वीरू से कितनी दूर है? (SSC CGL 2015)
- (a) 12 किमी (b) 10 किमी  
(c) 8 किमी (d) 15 किमी

**निर्देश** (प्र. सं. 41-43) नीचे दी हुई सूचना को आगे के प्रश्नों के उत्तर देने के लिए ध्यान से पढ़िए। (IBPS PO Main 2017)

खेल के एक मैदान में A, B, C, D एवं E उत्तर की ओर मुँह करके जैसा कि नीचे वर्णन किया है, खड़े हुए हैं।

- B, D की दाईं ओर 50 मी दूरी पर है।
  - A, B के दक्षिण में 60 मी दूरी पर है।
  - C, D के पश्चिम में 40 मी दूरी पर है।
  - E, B के उत्तर में 20 मी दूरी पर है।
41. यदि एक लड़का, जोकि C के पास खड़ा है, वहाँ से चलकर D के पास जाता है फिर B से मिलकर A के पास जाता है एवं फिर E से मिलता है। यदि वह सभी समय सीधी दूरी तय करता है, तो कुल कितने मीटर चला?
- (a) 120 (b) 150 (c) 170 (d) 230  
(e) इनमें से कोई नहीं
42. C तथा E के बीच कम-से-कम दूरी कितने मीटर लगभग है?
- (a) 53 (b) 78 (c) 92 (d) 120  
(e) इनमें से कोई नहीं
43. उस व्यक्ति के दक्षिण-पूर्व में कौन है, जोकि D के बाईं ओर है?
- (a) A (b) B (c) C (d) E  
(e) इनमें से कोई नहीं

**निर्देश** (प्र. सं. 44 और 45) दी गई जानकारी को ध्यानपूर्वक पढ़कर पूछे गए प्रश्नों के उत्तर दीजिए। (IBPS Clerk 2014)

बिन्दु A, बिन्दु B के उत्तर में 11 मी की दूरी पर है।  
बिन्दु C, बिन्दु B के पूर्व में 11 मी की दूरी पर है।  
बिन्दु D, बिन्दु C के उत्तर में 6 मी की दूरी पर है।  
बिन्दु E, बिन्दु D के पश्चिम में 7 मी की दूरी पर है।  
बिन्दु F, बिन्दु E के उत्तर में 8 मी की दूरी पर है।  
बिन्दु G, बिन्दु F के पश्चिम में 4 मी की दूरी पर है।

44. बिन्दु F, बिन्दु A से कितनी दूरी पर है?
- (a) 43 मी (b) 4 मी (c) 3 मी (d) 7 मी  
(e) 5 मी
45. बिन्दु G, बिन्दु A से कितनी दूर और किस दिशा में है?
- (a) 3 मी, उत्तर (b) 5 मी, उत्तर  
(c) 4 मी, उत्तर (d) 4 मी, उत्तर  
(e) 3 मी, दक्षिण

**निर्देश** (प्र. सं. 46 और 47) निम्न जानकारी को ध्यानपूर्वक पढ़िए व प्रश्नों के उत्तर दीजिए। (RBI Office Assist. Pre 2017)

A, M के 8 मी पश्चिम में है। L, A के 9 मी उत्तर में है। Q, L के 3 मी पश्चिम में है। R, Q के 14 मी दक्षिण में है। W, R के 15 मी पूर्व में है।

46. R के सापेक्ष, M किस दिशा में है?
- (a) उत्तर-पूर्व (b) उत्तर-पश्चिम  
(c) उत्तर (d) दक्षिण-पूर्व  
(e) पूर्व
47. यदि C, W के 5 मी उत्तर में है, तब A तथा C के बीच कितनी दूरी होगी?
- (a) 12 मी (b) दिए गए विकल्पों में से कोई नहीं  
(c) 15 मी (d) 5 मी  
(e) 8 मी

**निर्देश** (प्र. सं. 48-52) निम्नलिखित प्रश्नों में, प्रतीक #, &, @ और \$ दर्शाए गए निम्नलिखित अर्थों के साथ प्रयोग किए गए हैं। निम्नलिखित जानकारी का अध्ययन कीजिए और दिए गए प्रश्नों के उत्तर कीजिए। (SBI PO Main 2018)

**नोट** दी गई दिशाएँ सटीक दिशाओं को इंगित करती हैं।

P # Q - P, Q की दक्षिण दिशा में है।

P @ Q - P, Q की उत्तर दिशा में है।

P & Q - P, Q की पूर्व दिशा में है।

P \$ Q - P, Q की पश्चिम दिशा में है।

P £ QS - P ऊर्ध्वाधर रूप से QS का मध्य-बिन्दु है।

**नोट** दक्षिण पूर्व दिशा के लिए इसे P # & Q के रूप में लिखा गया है और आगे भी इसी तरह ...

जब यह दिया गया है कि कार एक बार हॉर्न बजाती है, तो यह माना जाएगा कि कार बायाँ मोड़ लेती है और यदि यह कार दो बार हॉर्न बजाती है, तो यह माना जाएगा कि कार दायीं मोड़ लेती है।

बिन्दु S, बिन्दु B के &15 मी में है। बिन्दु J, बिन्दु S के @33 मी में है।

बिन्दु K, बिन्दु B के @25 मी में है। बिन्दु L, बिन्दु K के \$20 मी में है।

बिन्दु Q, बिन्दु L के #40 मी में है। बिन्दु F, बिन्दु Q के &50 मी में है।

बिन्दु E £ DF है। बिन्दु D, बिन्दु F के @30 मी में है।

48. बिन्दु J पर पार्क हवाई जहाज तक पहुँचने के लिए बिन्दु D से कार को कितनी दूरी तय करनी होगी?
- (a) 22 मी (b) 50 मी  
(c) 43 मी (d) 23 मी  
(e) 35 मी

49. बिन्दु J से बिन्दु K पर पहुँचने के लिए सम्भावित न्यूनतम दूरी कितनी होगी?  
 (a) पूर्व में 15 किमी तक, एक बार हॉर्न बजाता है, 8 किमी तय करता है  
 (b) पश्चिम में 15 किमी तक, दो बार हॉर्न बजाता है, 8 किमी तय करता है।  
 (c) दक्षिण में 25 किमी तक, एक बार हॉर्न बजाता है, 8 किमी तय करता है  
 (d) उत्तर में 5 किमी तक, एक बार हॉर्न बजाता है, 8 किमी तय करता है  
 (e) पश्चिम में 15 किमी तक, एक बार हॉर्न बजाता है, 8 किमी तय करता है

50. बिन्दु Q से बिन्दु D किस दिशा में है?  
 (a) # (b) @ \$ (c) # \$  
 (d) @ & (e) # &  
 51. यदि बिन्दु U, बिन्दु B के #15 मी में है, तो निम्नलिखित में से कौन-सा स्थान F के सन्दर्भ में U का है?  
 (a) @, 24 मी (b) \$, 25 मी (c) #, 15 मी (d) \$, 20 मी  
 (e) इनमें से कोई नहीं  
 52. बिन्दु B से बिन्दु E किस दिशा में है?  
 (a) # (b) @ (c) \$ (d) &  
 (e) #&

## उत्तर सहित व्याख्या

1. (d) प्रश्नानुसार,

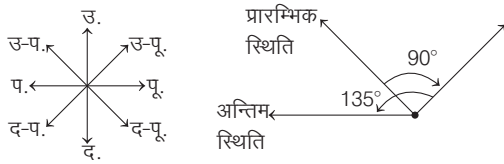

अतः उसका मुँह अब पश्चिम दिशा में है।

2. (d) प्रश्नानुसार,

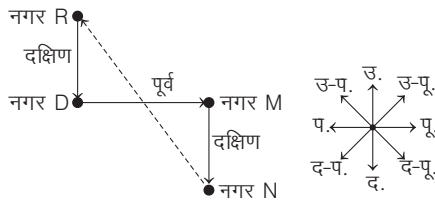

अतः नगर R, नगर N से उत्तर-पश्चिम दिशा में है।

3. (b) प्रश्नानुसार,

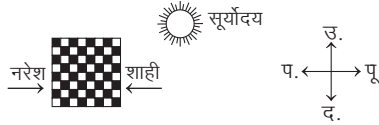

उपरोक्त आरेख से स्पष्ट है कि नरेश का मुख पूर्व दिशा की ओर तथा शाही का मुख पश्चिम दिशा की ओर है।

4. (a) प्रश्नानुसार,

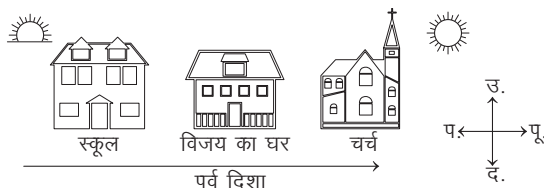

अतः उपरोक्त से स्पष्ट है कि स्कूल से चर्च पूर्व दिशा में होगा।

5. (a) प्रश्नानुसार,

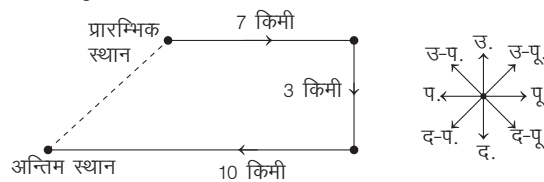

अतः वह व्यक्ति प्रस्थान स्थल से दक्षिण-पश्चिम दिशा में है।

6. (c) प्रश्नानुसार, दीपा के चलने का क्रम निम्न है

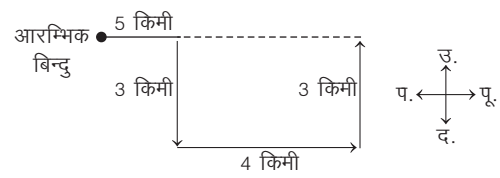

आरेख से स्पष्ट है कि आरम्भिक बिन्दु के सन्दर्भ में दीपा पूर्व दिशा में है।

7. (a) प्रश्नानुसार, सोनिया के चलने का क्रम निम्न है

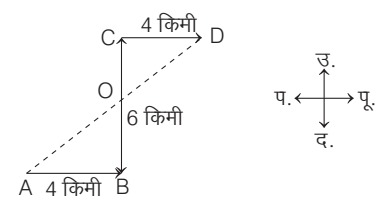

माना सोनिया ने बिन्दु A से चलना आरम्भ किया और बिन्दु B व C से होती हुई अन्त में वह बिन्दु D ऊपर पहुँचती है।

$$\begin{aligned} \therefore \text{अभीष्ट दूरी, } AD &= AO + OD \\ &= \sqrt{AB^2 + BO^2} + \sqrt{(OC)^2 + (CD)^2} \\ &= \sqrt{16 + 9} + \sqrt{9 + 16} \\ &= 5 + 5 = 10 \text{ किमी} \end{aligned}$$

8. (d) प्रश्नानुसार, कैलाश के चलने का क्रम निम्नवत् है

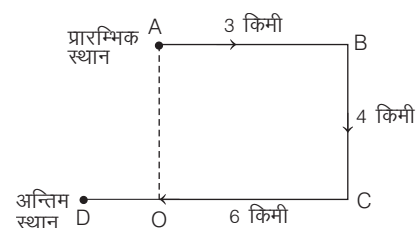

$$\begin{aligned} OC &= AB = 3 \text{ किमी} \\ OD &= DC - OC \\ \Rightarrow 6 - 3 &= 3 \text{ किमी} \\ AO &= BC = 4 \text{ किमी} \\ AD &= \sqrt{(AO)^2 + (OD)^2} \\ &= \sqrt{(4)^2 + (3)^2} = \sqrt{16 + 9} \\ &= \sqrt{25} = 5 \text{ किमी} \\ \therefore \text{अभीष्ट दूरी} &= AD = 5 \text{ किमी} \end{aligned}$$



9. (b) प्रश्नानुसार, सोहन के चलने का क्रम निम्नवत् है

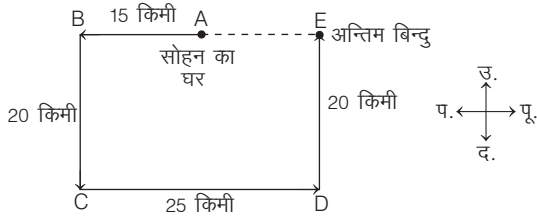

$$\begin{aligned} BE &= CD = 25 \text{ किमी} \\ AE &= BE - AB \\ &= 25 - 15 = 10 \text{ किमी} \end{aligned}$$

∴ अभीष्ट दूरी = AE = 10 किमी

10. (a) प्रश्नानुसार,

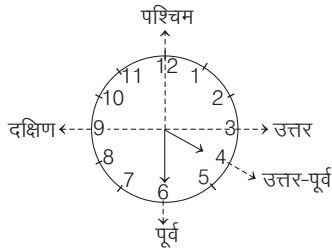

आरेख से स्पष्ट है कि यदि मिनट की सूई पूर्व दिशा बता रही है, तो घण्टे की सूई उत्तर-पूर्व दिशा इंगित करेगी।

11. (c) प्रश्नानुसार, पिंकी के चलने का क्रम निम्न है

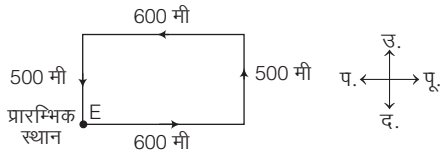

अतः आरेख से स्पष्ट है कि अन्त में पिंकी अपने प्रारम्भिक स्थान पर ही आ जाती है। अतः दूरी = 0

12. (b) प्रश्नानुसार,

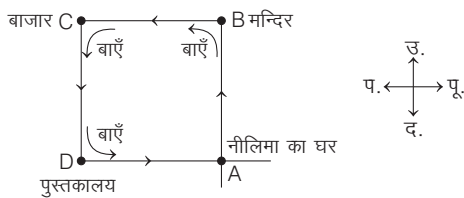

अतः उपरोक्त चित्र से स्पष्ट है कि नीलिमा के रास्ते को आयत बनाने की सम्भावना है।

13. (b) प्रश्नानुसार, दी गई सूचना से आरेख बनाने पर,

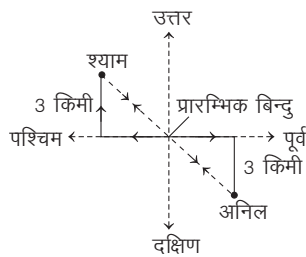

उपरोक्त आरेख से स्पष्ट है कि श्याम दक्षिण-पूर्व दिशा की ओर देख रहा है।

14. (d) प्रश्नानुसार,

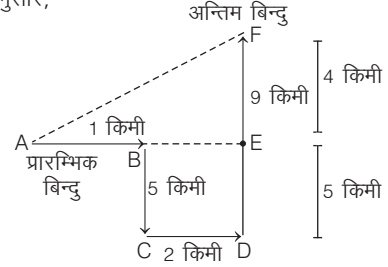

$$\begin{aligned} \text{यहाँ, } EF &= FD - ED = FD - BC & [\because BC = ED] \\ &= 9 - 5 = 4 \text{ किमी} \end{aligned}$$

$$\begin{aligned} \text{और } AE &= AB + BE = AB + CD & [\because BE = CD] \\ &= 1 + 2 = 3 \text{ किमी} \end{aligned}$$

$$\begin{aligned} \text{अब, } \triangle AEF \text{ में, } (AF)^2 &= (AE)^2 + (FE)^2 \\ AF &= \sqrt{9 + 16} = \sqrt{25} = 5 \text{ किमी} \end{aligned}$$

15. (d) प्रश्नानुसार,

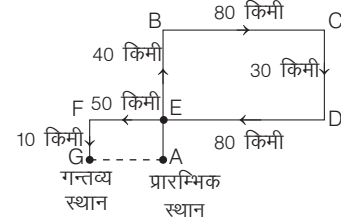

मनु की प्रारम्भिक स्थान से दूरी (AG) = EF = 50 किमी  
∴ अभीष्ट दूरी = AG = 50 किमी

16. (a) प्रश्नानुसार,

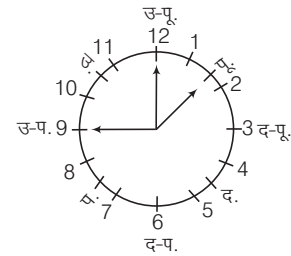

सभी दिशाएँ 45° वामावर्त दिशा में घूम जाएँगी। अतः 1:45 पर मिनट की सूई उत्तर-पश्चिम दिशा दर्शाएगी।

17. (d) प्रश्नानुसार,

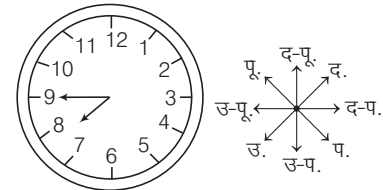

अतः मिनट की सूई उत्तर-पूर्व दिशा में होगी।

18. (a) प्रश्नानुसार, राजू के चलने का क्रम निम्नवत् है

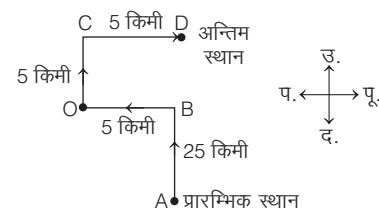

BD = CO = 5 किमी  
 AD = AB + BD = 25 + 5 = 30 किमी  
 ∴ अभीष्ट दूरी, AD = 30 किमी

19. (d) प्रश्नानुसार,

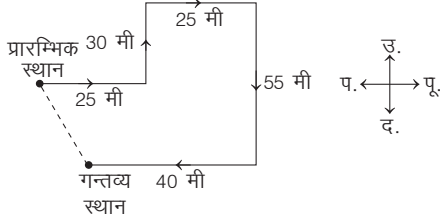

अतः वह आरम्भिक बिन्दु से दक्षिण-पूर्व दिशा में है।

20. (b) प्रश्नानुसार, रमन के चलने का क्रम निम्नवत् है

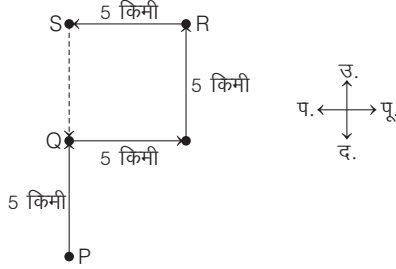

अतः S से Q पर पहुँचने के लिए रमन को दक्षिण दिशा में चलना होगा।

उत्तर (प्र. सं. 21-23) दी गई जानकारी के अनुसार,

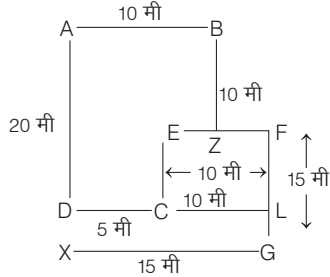

21. (a) A, G के उत्तर-पश्चिम में है।

22. (c) LG को छोड़कर, बाकी सभी समूहों के बिन्दुओं के बीच की दूरी 10 मी है।

23. (a) F और L के बीच की दूरी 10 मी है।

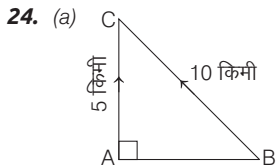

AC = 5 किमी  
 कुमार की गति दोगुनी है, इसलिए यह दोगुनी दूरी तय करता है।

BC = 10 किमी

C, बिन्दु पर वह दोनों मिल जाते हैं।

$$AB = \sqrt{(BC)^2 - (AC)^2}$$

$$AB = \sqrt{(10)^2 - (5)^2}$$

$$\Rightarrow AB = \sqrt{75}$$

$$AB = 5\sqrt{3} \text{ किमी}$$

25. (e) दी गई जानकारी से, दिशा चित्र निम्न है

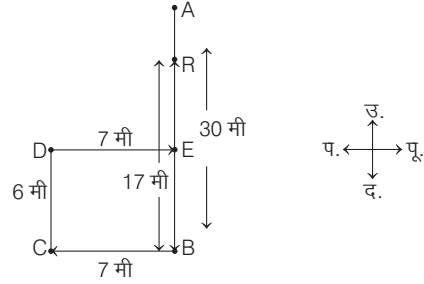

यहाँ, AB = 30 मी, BR = 17 मी

∴ AR = AB - BR = 30 - 17 = 13 मी

अतः A तथा R के बीच की दूरी 13 मी है।

26. (b) प्रश्नानुसार, दी गई सूचना से आरेख बनाने पर,

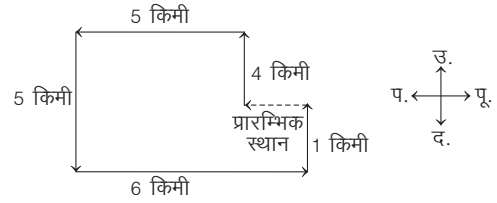

अतः आरेख से स्पष्ट है कि दौड़ पूरा करने के स्थान से यदि आपको दौड़ शुरू करने के स्थान पर पहुँचना है, तो आप पश्चिम दिशा में दौड़ेंगे।

27. (c) प्रश्नानुसार, राम और सैम के चलने का क्रम निम्नवत् है

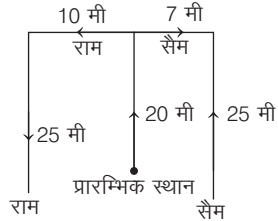

राम तथा सैम के बीच में अन्तिम बिन्दु के बीच की दूरी = (10 + 7) मी = 17 मी

28. (c) प्रश्नानुसार, दी गई सूचना से आरेख बनाने पर

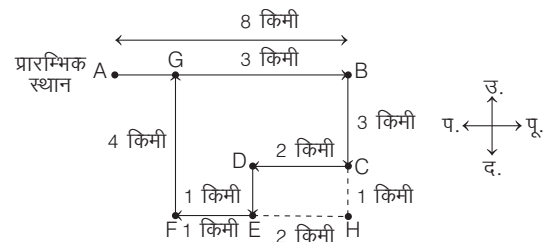

माना बिन्दु A, प्रारम्भिक बिन्दु तथा G अन्तिम बिन्दु है। अब, प्रारम्भिक बिन्दु से अन्तिम बिन्दु के बीच की दूरी (AG) = AB - BG = 8 - 3 = 5 किमी

29. (d) प्रश्नानुसार, दी गई सूचना से आरेख बनाने पर,

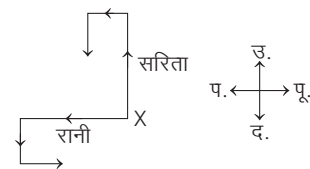

प्रश्नानुसार चलने पर, रानी और सरिता के चेहरे क्रमशः पूर्व और दक्षिण दिशा में होंगे।

30. (e) प्रश्नानुसार, बस चालक के बस चलाने का क्रम निम्नवत् है

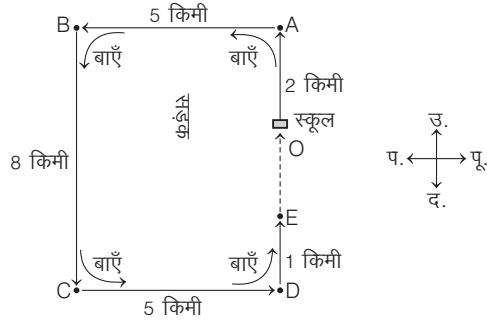

आरेखानुसार,

$$OA = 2 \text{ किमी, } AB = 5 \text{ किमी, } BC = 8 \text{ किमी}$$

$$CD = 5 \text{ किमी, } DE = 1 \text{ किमी}$$

$$BC = AD = 8 \text{ किमी}$$

$$AD = OA + DE + OE$$

$$\therefore OE = AD - (OA + DE) = 8 - (2 + 1) = 8 - 3 = 5$$

$$\therefore \text{अभीष्ट दूरी} = OE = 5 \text{ किमी}$$

अतः चालक को स्कूल जाने के लिए 5 किमी, उत्तर दिशा में जाना पड़ेगा।

उत्तर (प्र. सं. 31-33) दी गई जानकारी के अनुसार,

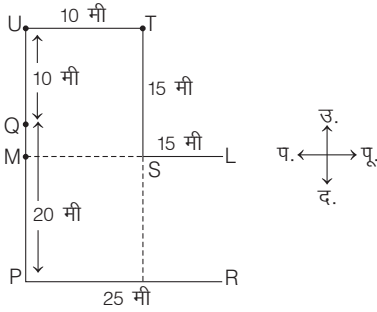

31. (b) L और R के मध्य दूरी = P और M के

$$\text{मध्य दूरी} = \frac{1}{2} \times U \text{ और } P \text{ के मध्य दूरी} = \frac{1}{2}(10 + 20) = 15 \text{ मी}$$

32. (d) T, बिन्दु P के उत्तर-पूर्व में है।

33. (d) M, S, L एक सीधी रेखा में हैं।

34. (b) प्रश्नानुसार, A तथा B के चलने का क्रम निम्नवत् है

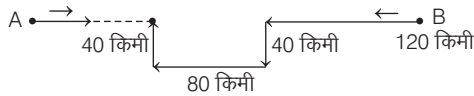

$$\therefore A \text{ व } B \text{ के बीच कुल दूरी} = 400 \text{ किमी}$$

अब B द्वारा तय की गई कुल दूरी

$$= 120 + 40 + 80 + 40 = 280 \text{ किमी}$$

$\therefore$  दोनों की चाल समान है लेकिन B ने मुड़कर ज्यादा दूरी तय की।

$\therefore$  B के पुनः सड़क पर पहुँचने के बाद A तथा B के बीच की दूरी

= A द्वारा सड़क पर चली गई सीधी दूरी - B द्वारा सड़क पर तय की गई

सीधी दूरी =  $280 - 200 = 80$  किमी

अतः A तथा B के बीच की दूरी = 80 किमी

35. (c) प्रश्नानुसार, दी गई सूचना से आरेख बनाने पर,

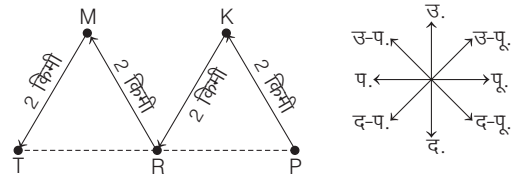

स्थान T, स्थान P से पश्चिम दिशा में स्थित है।

36. (b) प्रश्नानुसार, व्यक्ति के चलने का क्रम निम्नवत् है

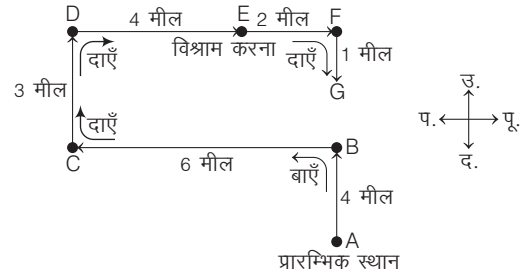

अतः अन्तिम स्थिति में उस आदमी का मुख दक्षिण दिशा में होगा।

37. (b) प्रश्नानुसार, ड्राइवर के चलने का क्रम निम्नवत् है

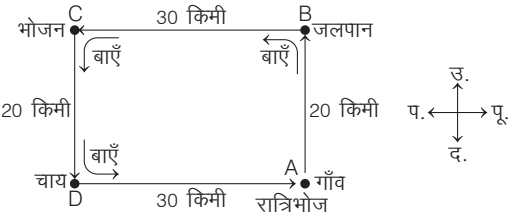

अतः ड्राइवर शाम की चाय के बाद पूर्व दिशा में चला।

38. (b) प्रश्नानुसार, राज के चलने का क्रम निम्न है

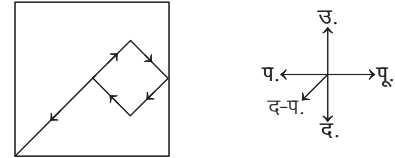

अतः आरेख से स्पष्ट है कि राज इस समय दक्षिण-पश्चिम दिशा में है।

39. (b) प्रश्नानुसार, व्यक्ति के चलने का क्रम निम्न है

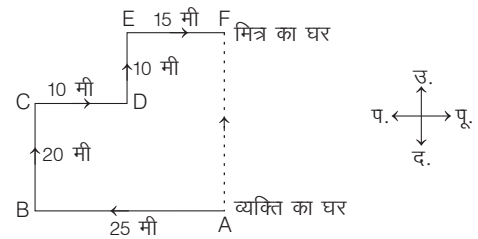

$$\therefore AF = BC + DE = 20 + 10 = 30 \text{ मी}$$

अतः व्यक्ति के मित्र का घर व्यक्ति के घर से 30 मी दूर उत्तर दिशा में है।

40. (c) प्रश्नानुसार, वीना और वीरू के चलने का क्रम निम्नवत् है

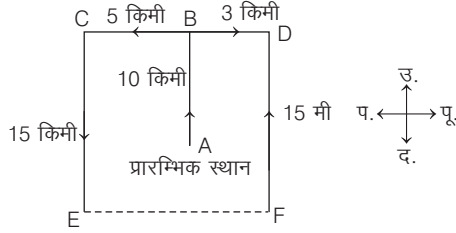

$$EF = BC + BD$$

$$\Rightarrow 5 + 3 = 8 \text{ किमी}$$

$\therefore$  अभीष्ट दूरी = EF = 8 किमी

उत्तर (प्र.सं. 41-43) प्रश्नानुसार, दी गई सूचना से आरेख बनाने पर,

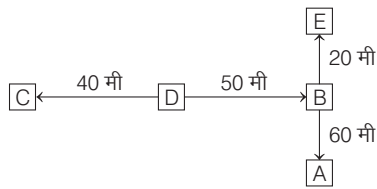

41. (d) लड़के द्वारा तय की गई दूरी  
= 40 + 50 + 60 + 60 + 20 = 230 मी

42. (c) प्रश्नानुसार,

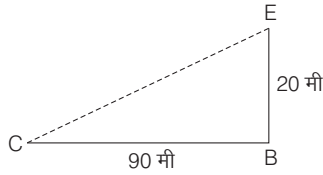

$$(CE)^2 = (CB)^2 + (BE)^2$$

$$\Rightarrow CE = \sqrt{(90)^2 + (20)^2} = \sqrt{8100 + 400} = \sqrt{8500}$$

$$= 92.19 \text{ मी} \approx 92 \text{ मी}$$

43. (a) आरेख से, C, D के बाएँ ओर है तथा C के दक्षिण-पूर्व में A है।

उत्तर (प्र.सं. 44 और 45) प्रश्नानुसार, दी गई सूचना से आरेख बनाने पर,

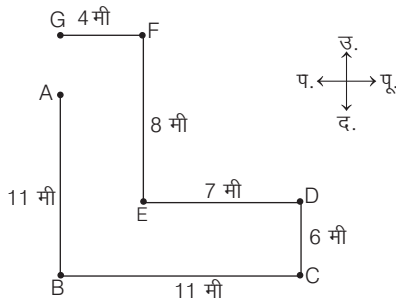

44. (e)  $AG = BG - AB = (CD + EF) - (AB)$   
= (6 + 8) - 11 = 3 मी  
 $\therefore GF = 4$  मी

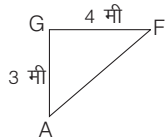

अतः  $AF = \sqrt{(AG)^2 + (GF)^2} = \sqrt{9 + 16} = 5$  मी

45. (a) बिन्दु G, बिन्दु A से उत्तर दिशा में है और AG = 3 मी (हल संख्या 44 से) दूरी पर है।

उत्तर (प्र.सं. 46 और 47) दी गई जानकारी से,

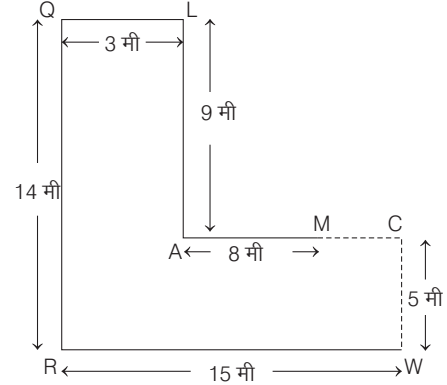

46. (a) M, R के उत्तर-पूर्व में है।

47. (a) A और C के बीच की दूरी = AM + MC = (8 + 4) मी = 12 मी

उत्तर (प्र.सं. 48-52) दी गई जानकारी के अनुसार,

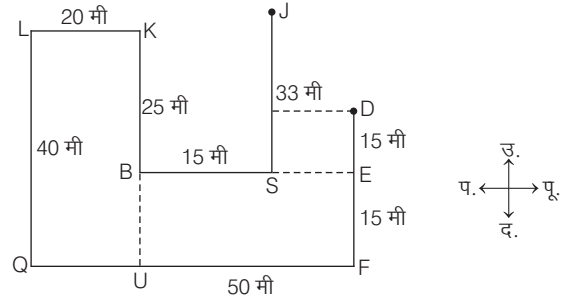

48. (d) उपरोक्त आकृति से,

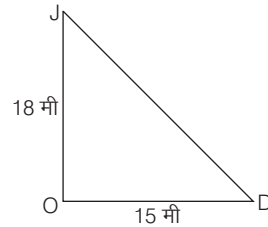

D से J की दूरी =  $\sqrt{(18)^2 + (15)^2} = \sqrt{324 + 225}$   
=  $\sqrt{549} = 23.43 \approx 23$  मी

49. (e) बिन्दु J से बिन्दु K पर पहुँचने के लिए न्यूनतम दूरी पश्चिम में 15 किमी तक, एक बार हॉर्न बजाता है, 8 किमी तय करता है।

50. (d) बिन्दु Q से बिन्दु D उत्तर-पूर्व दिशा में हैं बिन्दु D, बिन्दु Q के उत्तर-पूर्व में है  $\Rightarrow D \& Q$

51. (e) बिन्दु U, बिन्दु B के 15 मी में है। इसका अर्थ है बिन्दु U, बिन्दु B के दक्षिण में 15 मी पर है। इसी प्रकार, बिन्दु U बिन्दु F के पश्चिम में 50 - 20 = 30 मी पर है अर्थात् बिन्दु U बिन्दु F के 30 मी में है।

52. (c) बिन्दु B से बिन्दु E पूर्व दिशा में है अर्थात् बिन्दु E, बिन्दु B के पूर्व में है  $\Rightarrow E \& B$

# 09

## रक्त सम्बन्ध (Blood Relation)

मनुष्य एक सामाजिक प्राणी है अर्थात् उसे जीवन-यापन हेतु एक-दूसरे के सहयोग की आवश्यकता पड़ती है। परिवार को समाज की मूलभूत इकाई माना जाता है, जिसमें कई लोग एकसाथ रहते हैं। इन लोगों के बीच कोई-न-कोई सम्बन्ध या रिश्ता होता है। इसी सम्बन्ध को रक्त सम्बन्ध कहते हैं।

इस अध्याय के अन्तर्गत अभ्यर्थियों के रिश्ते सम्बन्धी ज्ञान की जाँच की जाती है। सम्बन्ध सामान्यतः निम्न दो आधार पर निर्धारित किए जाते हैं

1. **वैवाहिक सम्बन्ध** इसके अन्तर्गत वे सम्बन्ध आते हैं जो विवाह के आधार पर एक परिवार को दूसरे परिवार के सदस्यों से जोड़ते हैं। जैसे-पति-पत्नी, ससुर-दामाद, जीजा-साली इत्यादि।

2. **रक्त सम्बन्ध** इसके अन्तर्गत वे सम्बन्ध आते हैं जो रक्त के आधार पर एक परिवार के सदस्यों के मध्य पाए जाते हैं। जैसे-पिता-पुत्र, माता-पुत्री, दादा-पोती इत्यादि।

इस अध्याय के अन्तर्गत पूछे जाने वाले प्रश्नों में किन्हीं दो या दो से अधिक व्यक्तियों के मध्य सम्बन्ध दिए होते हैं और इन्हीं सम्बन्धों के आधार पर एक व्यक्ति का किसी अन्य व्यक्ति से सम्बन्ध ज्ञात करना होता है। साधारणतया रक्त सम्बन्धी प्रश्नों में सात पीढ़ियों के अन्तर्गत ही प्रश्न पूछे जाते हैं अर्थात् तीन पीढ़ी आपके ऊपर एवं तीन पीढ़ी आपके नीचे होंगी। पीढ़ी के अनुसार व्यक्तियों के बीच के सम्बन्ध का नाम नीचे दी गई तालिका में दर्शाया गया है

पीढ़ी (Generations)	पुरुष (Male)	महिला (Female)
तीन पीढ़ी ऊपर ↑↑↑	(i) परदादा (Great grandfather) (ii) परनाना (Great maternal grandfather) (iii) परदादा/नाना ससुर (Great grandfather-in-law)	(i) परदादी (Great grandmother) (ii) परनानी (Great maternal grandmother) (iii) परदादी/नानी सास (Great grandmother-in-law)
दो पीढ़ी ऊपर ↑↑	(i) दादा (Grandfather) (ii) नाना (Maternal grandfather) (iii) दादा/नाना ससुर (Grandfather-in-law)	(i) दादी (Grandmother) (ii) नानी (Maternal grandmother) (iii) दादी/नानी सास (Grandmother-in-law)
एक पीढ़ी ऊपर ↑	(i) पिता (Father) (ii) चाचा, फूफा (Uncle) (iii) मामा, मौसा (Maternal uncle) (iv) ससुर (Father-in-law)	(i) माता (Mother) (ii) चाची, फूआ (बुआ) (Aunt) (iii) मामी, मौसी (Maternal aunt) (iv) सास (Mother-in-law)
स्वयं की पीढ़ी →	(i) पति (Husband) (ii) भाई (Brother) (iii) चचेरा, फूफेरा, ममेरा, मौसेरा भाई (Cousin) (iv) बहनोई, साली का पति, साला, देवर, जेट, ननदोई (Brother-in-law)	(i) पत्नी (Wife) (ii) बहन (Sister) (iii) चचेरी, फूफेरी, ममेरी, मौसेरी बहन (Cousin) (iv) भाभी, साली, साले की पत्नी, ननद, जेटानी, देवरानी (Sister-in-law)
एक पीढ़ी नीचे ↓	(i) पुत्र (Son) (ii) भतीजा, भौंजा (Nephew) (iii) दामाद (Son-in-law)	(i) पुत्री (Daughter) (ii) भतीजी, भौंजी (Niece) (iii) पुत्रवधू (Daughter-in-law)
दो पीढ़ी नीचे ↓↓	(i) पोता, नाती (Grandson) (ii) पोती या नातिन का पति (Grandson-in-law)	(i) पोती, नातिन (Granddaughter) (ii) पोता या नाती की पत्नी (Granddaughter-in-law)
तीन पीढ़ी नीचे ↓↓↓	(i) परपोता, परनाती (Great grandson) (ii) परपोती या परनातिन का पति (Great grandson-in-law)	(i) परपोती, परनातिन (Great granddaughter) (ii) परपोता या परनाती की पत्नी (Great granddaughter-in-law)

## रक्त सम्बन्धों का विवरण

विभिन्न प्रकार के रक्त सम्बन्धों का विवरण नीचे दी गई तालिका में दिया गया है

क्र.सं.	विस्तार	सीधा सम्बन्ध
1.	स्वयं	मैं
2.	पिता का पिता	दादा
3.	पिता की माता	दादी
4.	पिता का ससुर	नाना
5.	पिता की सास	नानी
6.	पिता का भाई	चाचा/ताऊ
7.	पिता की बहन	फुआ/बुआ
8.	पिता की बहन का पति	फूफा
9.	पिता के भाई की पत्नी	चाची/ताई
10.	पिता के भाई का पुत्र/पुत्री	चचेरा भाई/चचेरी बहन
11.	पिता की बहन का पुत्र/पुत्री	फुफेरा भाई/फुफेरी बहन
12.	पिता की पत्नी	माता
13.	पिता का साला	मामा
14.	पिता के साले की पत्नी	मामी
15.	पिता के पिता के पिता	परदादा
16.	पिता के पिता की माता	परदादी
17.	माता का पिता/माता	नाना/नानी
18.	माता का भाई/बहन	मामा/मौसी
19.	माता के भाई का पुत्र/पुत्री	ममेरा भाई/ममेरी बहन
20.	माता की बहन का पुत्र/पुत्री	मौसेरा भाई/मौसेरी बहन
21.	माता का ससुर/सास	दादा/दादी
22.	माता का पति	पिता
23.	दादा/दादी का पुत्र	पिता/चाचा/ताऊ
24.	दादा/दादी के पुत्र/पुत्री का पुत्र	स्वयं/भाई/चचेरा/फुफेरा भाई
25.	दादा/दादी के पुत्र/पुत्री की पुत्री	स्वयं/बहन/चचेरी/फुफेरी बहन
26.	दादी का ससुर	परदादा
27.	दादी की सास	परदादी
28.	नाना/नानी का पुत्र	मामा
29.	नाना/नानी की इकलौती पुत्री	माता
30.	नाना/नानी की पुत्री	माता/मौसी
31.	नाना/नानी की बहू	मामी
32.	नाना/नानी का इकलौता दामाद	पिता
33.	नाना/नानी का दामाद	पिता/मौसा
34.	भाई की पत्नी	भाभी
35.	भाई का पुत्र/पुत्री	भतीजा/भतीजी
36.	बहन का पुत्र/पुत्री	भाँजा/भाँजी
37.	पत्नी का पिता/माता	ससुर/सास
38.	पति का पिता/माता	ससुर/सास
39.	पुत्र/पुत्री की माता	पत्नी
40.	पुत्र/पुत्री का दादा/दादी	पिता/माता
41.	पुत्र/पुत्री का नाना/नानी	ससुर/सास
42.	पुत्र का पुत्र/पुत्री	पोता/पोती
43.	पुत्री का पुत्र	नाती
44.	पुत्री की पुत्री	नतिनी
45.	पोत्र/पौत्री का पिता	पुत्र

नोट उपरोक्त के अतिरिक्त अन्य सम्बन्ध भी होते हैं।

## रक्त सम्बन्धों को निरूपित करने वाले संकेत

रक्त सम्बन्धों को निरूपित करने के लिए तीर (↑) का प्रयोग किया जाता है। जिससे जो सम्बन्धित होता है उसे शीर्ष (Head) पर लिखते हैं, जिससे सम्बन्धित है, उसे गर्त (Tail) पर लिखते हैं तथा सम्बन्ध के शब्द को आधार (Base) पर लिखते हैं। जिस पीढ़ी का सम्बन्ध हो, उसी के अनुरूप तीर को दर्शाया जाता है।

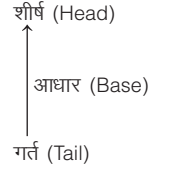

- यदि ऊपरी पीढ़ी का सम्बन्ध हो, तो '↑' चिह्न से
- निचली पीढ़ी का सम्बन्ध हो, तो '↓' चिह्न से
- समान पीढ़ी का सम्बन्ध हो, तो '→' चिह्न से दर्शाया जाता है।

रक्त सम्बन्धों पर आधारित प्रश्नों को हल करने के लिए कुछ संकेतों की सहायता भी ली जाती है, जिनमें से कुछ प्रमुख संकेत निम्न हैं

क्र.सं.	संकेत	अर्थ
1.	⊕	पुरुष
2.	⊖	स्त्री
3.	⊕ ——— ⊖ या ⊕ ←————→ ⊖	पति-पत्नी (विवाहित जोड़ा)
4.	⊕ ——— ⊕	भाई-भाई
5.	⊖ ——— ⊖	बहन-बहन
6.	⊕ ——— ⊖	भाई-बहन
7.	⊕ ⊕	पिता-पुत्र
8.	⊕ ⊖	पिता-पुत्री
9.	⊖ ⊖	माता-पुत्री
10.	⊖ ⊕	माता-पुत्र

## सम्बन्ध आरेख

रक्त सम्बन्ध से सम्बन्धित प्रश्नों में दिए गए सम्बन्धों (रिश्तों) को संकेतों की सहायता से प्रकट करने पर बनने वाले आरेख को सम्बन्ध आरेख (Relation Diagram) कहा जाता है।

सम्बन्ध आरेख बनाकर रक्त सम्बन्ध के प्रश्नों को सरलतापूर्वक हल किया जा सकता है। नीचे दी सूचनाओं के आधार पर सम्बन्ध आरेख को बनाना समझाया गया है।

माना G, P, R, S और T किसी परिवार के सदस्य हैं जिसमें

- P और S एक विवाहित युग्म है।
- S पुरुष नहीं है।
- T, P का पुत्र है, जबकि P, G का पुत्र है।
- R, T की बहन है।

अब ऊपर दी गई जानकारी में चार कथन दिए गए हैं। अब, इन चारों कथनों के आरेखों को क्रमानुसार हम एक-दूसरे से जोड़ते हुए चलते हैं, जिससे अन्त में हमें एक पूर्ण सम्बन्ध आरेख प्राप्त होता है।



जैसे—

**कथन I.** P और S एक विवाहित युग्म है।

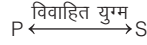

**कथन II.** S, पुरुष नहीं है, तो निश्चित रूप से S एक स्त्री होगी, जबकि कथन I में बताया गया है कि S और P एक विवाहित जोड़ा है, तो निश्चय ही S, P की पत्नी हुई।

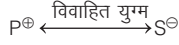

इससे स्पष्ट होता है कि P, S का पति है।

**कथन III.** T, P का पुत्र है, जबकि P, G का पुत्र है।

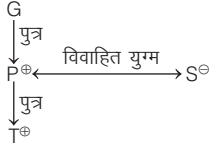

**कथन IV.** R, T की बहन है।  $T^{\oplus} \xrightarrow{\text{बहन}} R^{\ominus}$

अब, सभी आरेखों को जोड़ने पर एक पूर्ण सम्बन्ध आरेख प्राप्त होता है, जोकि निम्नवत् है

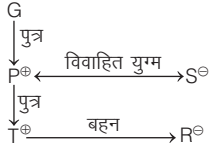

उपरोक्त सम्बन्ध आरेख से हमें निम्न जानकारियाँ प्राप्त होती हैं

- I. S, G की पुत्रवधू है।
- II. T, G का पोता है।
- III. R, G की पोती है।
- IV. P, R व T का पिता है।
- V. R, P और S की पुत्री है।
- VI. T, S का पुत्र है।
- VII. S, T की माता है।

## प्रश्नों के प्रकार

सामान्यतः रक्त सम्बन्ध के अन्तर्गत निम्न प्रकार के प्रश्न पूछे जाते हैं

### प्रकार 1. तथ्यों के आधार पर सम्बन्ध ज्ञात करना (प्रत्यक्ष सम्बन्ध)

इसके अन्तर्गत आने वाले प्रश्नों में सामान्यतः एक या अधिक पीढ़ियों के सम्बन्ध पर आधारित कुछ भिन्न-भिन्न जानकारियाँ दी गई होती हैं, जो सम्बन्धों को प्रत्यक्ष रूप से घुमा-फिराकर प्रस्तुत की गई होती हैं। आपको इसी जानकारी के आधार पर किन्हीं दो अलग-अलग व्यक्तियों के बीच सम्बन्ध निरूपित करना होता है।

● **उदाहरण 1.** यदि A, B का भाई है। C, A का पिता है। D, E का भाई है और E, B की पुत्री है। तब D का चाचा है (UPPSC RO 2018)

- (a) A
- (b) B
- (c) C
- (d) इनमें से कोई नहीं

### प्रश्न हल करते समय ध्यान रखने योग्य बातें

- सर्वप्रथम प्रश्नों को हल करने के लिए प्रश्न में दी गई जानकारियों के अनुसार यह तय करना चाहिए कि किन दो व्यक्तियों के बीच सम्बन्ध ज्ञात करना है।
- तत्पश्चात् प्रश्न में दिए गए मध्यवर्ती सम्बन्धों को सुनिश्चित कर लेना चाहिए। यही मध्यवर्ती सम्बन्ध अपेक्षित व्यक्तियों के बीच सम्बन्ध को घुमा-फिराकर प्रस्तुत करते हैं, जिससे प्रश्न और भी जटिल हो जाता है।
- प्रश्नानुसार, दो व्यक्तियों के बीच के प्रत्यक्ष सम्बन्ध को ज्ञात कर पूछे गए प्रश्न का उत्तर देना चाहिए।
- सामान्यतः यह देखा जाता है कि प्रश्नों को हल करते समय अभ्यर्थी 'व्यक्ति' का अर्थ पुरुष मान लेते हैं, परन्तु 'व्यक्ति' का अर्थ पुरुष या स्त्री दोनों माना जा सकता है।
- सामान्यतः यह देखा जाता है कि अभ्यर्थी किसी के नाम के आधार पर उसके लिंग का निर्धारण कर लेते हैं, जिससे प्रश्न का उत्तर कभी-कभी गलत हो जाता है। अतः आप केवल दी गई जानकारियों के आधार पर ही लिंग का निर्धारण करें।
- प्रश्नों में सामान्यतः यह पूछा जाता है कि A, B से किस प्रकार सम्बन्धित है? या विजय, सुधा से किस प्रकार सम्बन्धित है? या विजय का सुधा से क्या सम्बन्ध है? इसका अर्थ यह होता है कि A, B का रिश्ते में क्या लगता है? या विजय, सुधा का रिश्ते में क्या लगता है? जैसे—पिता, भाई, पति, चाचा या दादा, आदि।
- यदि तस्वीर की ओर इशारा करते हुए कहा जाए, तो यह सम्भव है कि तस्वीर स्वयं की भी हो सकती है परन्तु यदि किसी व्यक्ति की ओर इशारा करते हुए कहा जाए, तो वह स्वयं नहीं हो सकता है।
- प्रश्नों के अन्तर्गत दिए गए सम्बन्धों को यदि अभ्यर्थी अपने पारिवारिक सम्बन्धों के रूप में व्यक्त कर लें, तो अभ्यर्थी के लिए प्रश्नों को हल करना और भी आसान हो जाता है।
- प्रश्नों को हमेशा आरेखों के माध्यम से ही हल करें, क्योंकि इससे सम्बन्ध की प्रत्येक कड़ी चरणबद्ध तरीके से आपके सामने बिल्कुल स्पष्ट हो जाएगी और सरलता से अभीष्ट सम्बन्ध ज्ञात हो जाएगा।

**व्याख्या (a)** प्रश्नानुसार सम्बन्ध आरेख बनाने पर,

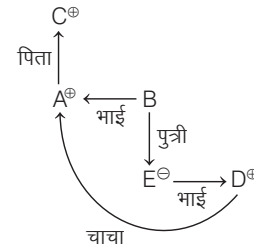

चूँकि D, E का भाई है और E, B की पुत्री है, तब D, B का पुत्र है तथा A, B का भाई है। अतः A, D का चाचा है।

● **उदाहरण 2.** यदि A, B की बहन है। C, B की माता है। D, C का पिता है और E, D की माता है, तो बताइए कि A का D से क्या सम्बन्ध है? (SSC CGL 2013)

- (a) नातिन
- (b) पुत्री
- (c) चाची
- (d) पिता

**व्याख्या (a)** प्रश्नानुसार सम्बन्ध आरेख बनाने पर,

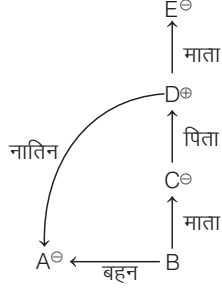

अतः उपरोक्त से स्पष्ट है कि A, D की नातिन है।

● **उदाहरण 3.** A बेटी है H की जिसका पति X है। X की केवल एक ही सन्तान है। M विवाहित है A से। M का A से क्या सम्बन्ध है?

(UP Police SI 2017)

- (a) पत्नी (b) बहन  
(c) भाई (d) पति

**व्याख्या (d)** प्रश्नानुसार सम्बन्ध आरेख बनाने पर,

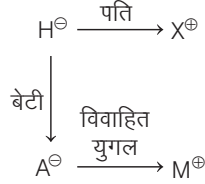

आरेख से स्पष्ट है कि M, A का पति है।

**निर्देश** (उदाहरण सं. 4-6) नीचे दी गई जानकारी का ध्यानपूर्वक अध्ययन कर उस पर आधारित प्रश्नों के उत्तर दीजिए।

(IBPS PO Pre 2016)

D, N की पुत्री है। E, N की पत्नी है। G, D की बहन है। C का विवाह, G के साथ हुआ है। N का कोई पुत्र नहीं है। K, E की माता है। Q, C की एकमात्र पुत्री है।

● **उदाहरण 4.** Q, D से किस प्रकार सम्बन्धित है?

- (a) पुत्री (b) कजिन (c) भतीजी/भाँजी (d) भाभी  
(e) ज्ञात नहीं कर सकते

● **उदाहरण 5.** N, K से किस प्रकार सम्बन्धित है?

- (a) देवर (b) कजिन (c) दामाद (d) बहन (e) भाई

● **उदाहरण 6.** N की कितनी पुत्रियाँ हैं?

- (a) एक (b) तीन  
(c) दो (d) ज्ञात नहीं कर सकते  
(e) इनमें से कोई नहीं

**उत्तर** (उदाहरण सं. 4-6) दी गई जानकारी के आधार पर सम्बन्ध आरेख बनाने पर,

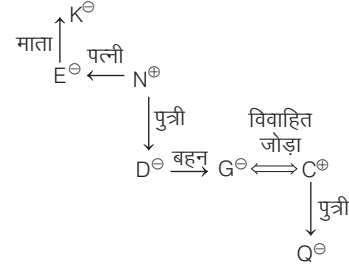

4. (c) आरेख से स्पष्ट है कि Q, D की भाँजी है।  
5. (c) आरेख से स्पष्ट है कि N, K का दामाद है।  
6. (c) आरेख से स्पष्ट है कि N की दो पुत्रियाँ D व G हैं।

## प्रश्नावली 9.1

- R, Y का बेटा है। Y, K की पत्नी है, K, Z का इकलौता पुत्र है। Z की पत्नी का कुछ साल पहले निधन हो गया था। Z, R में क्या सम्बन्ध है? (RRB ग्रुप डी परीक्षा 2018)  
(a) दादा (b) पिता (c) पोता (d) नाना
- A की माँ B की बहन है और B की एक पुत्री C है। A का B के साथ निम्नलिखित में से क्या सम्बन्ध होगा? (SSC Steno 2016)  
(a) चाचा (अंकल) (b) भाँजी/भतीजी  
(c) पुत्री (d) पिता
- दीपक के एक भाई का नाम आदित्य है। दीपक, कुलदीप का बेटा है। बण्डी, कुलदीप के पिता हैं। आदित्य, बण्डी से कैसे सम्बन्धित है? (SSC 10+2 2017)  
(a) चाचा (b) भाई (c) पोता (d) दादा
- F, A का भाई है। C, A की पुत्री है। K, F की बहन है। G, C का भाई है। G का चाचा/मामा कौन है? (UKPSC 2016)  
(a) A (b) C (c) F (d) K
- यदि A, B की माँ है, C, A का पुत्र है, D, E का भाई है, E, B की पुत्री है, तो E की दादी/नानी कौन है? (SSC CGL 2016)  
(a) A (b) B (c) C (d) D
- P की माँ, Q की पुत्री है। P की मौसी R है और Q की बहन S है। S, R से किस प्रकार सम्बन्धित है? (MP Police SI 2017)  
(a) इनमें से कोई नहीं (b) बहन  
(c) ननद/भाभी/साली (d) भतीजी
- S, V का इकलौता पुत्र है। V, R से विवाहित है। M, R की पुत्री है। R, A की दादी है। S निश्चित रूप से, A से किस प्रकार सम्बन्धित है? (SBI PO Pre 2017)  
(a) अंकल (b) ज्ञात नहीं कर सकते (c) पिता  
(d) भाई (e) बहन
- A, B की पत्नी है। D, A का भाई है। P तथा Q, E के बच्चे हैं, जोकि D की पत्नी है। B, Q से किस प्रकार सम्बन्धित है? (NICL AO 2017)  
(a) पिता (b) दादी माँ (c) अंकल (d) ससुर  
(e) कजिन
- M, P का पुत्र है। Q पौत्री है O की, जो P का पति है, तो बताइए कि M का O से क्या सम्बन्ध है? (SSC 10+2 2010)  
(a) पुत्र (b) पुत्री (c) माता (d) पिता
- X और Y भाई-भाई हैं। R, Y का पिता है। S, T का भाई और X का मामा है। T का R से क्या सम्बन्ध है? (SSC CGL 2010)  
(a) माता (b) पत्नी (c) बहन (d) भाई
- A और B भाई हैं। E पुत्री है F की। F पत्नी है B की, तो E का A से क्या सम्बन्ध है? (SSC MTS 2010)  
(a) बहन (b) पुत्री  
(c) भतीजी (d) भाभी
- M और F एक विवाहित दम्पति हैं। A और B बहनें हैं। F, A की बहन है, तो B, M की क्या लगती है? (SSC Steno 2010)  
(a) बहन (b) साली (c) भतीजी (d) पुत्री

13. दिव्या और सतीश विवाहित जोड़ा है। सैम और अर्नव भाई हैं। सैम, सतीश का भाई है। अर्नव की पुत्री, दिव्या के पति से किस रूप में सम्बन्धित है?  
(UPSSSC ट्यूबवेल ऑपरेटर भर्ती परीक्षा 2018)
- (a) चाची/मामी/मौसी/ताई/फूफी/बुआ (b) भतीजी/भाँजी  
(c) पुत्री  
(d) चचेरी बहन/ममेरी बहन/फुफेरी बहन/मौसेरी बहन
14. A और B भाई हैं। C, A का पिता है। D, C का पिता है। E, B का पुत्र है, तो बताइए कि D का E से क्या सम्बन्ध है?  
(UP B.Ed 2011)
- (a) पोता (b) परपोता (c) परदादा (d) दादा
15. A, D का भाई है। D, B का पिता है। B और C बहनें हैं। बताइए कि C का A से क्या सम्बन्ध है?  
(RRB ALP 2010)
- (a) चचेरी बहन (b) भतीजी (c) चाची (d) भतीजा
16. A, B की पुत्री है। B, C की माँ है। D, C का भाई है। बताइए कि D का A से क्या रिश्ता है?  
(UP Police Constable 2010)
- (a) पिता (b) दादा (c) भाई (d) पुत्र
17. शंकर, मीता का भाई है। यदि शीला, जो मीता की बहन है, रमेश की भतीजी है, तो शंकर का रमेश से क्या सम्बन्ध है?  
(a) भाई (b) भतीजा (c) पुत्र (d) पिता
18. A, B की बहन है और C, B की माँ है। D, C के पिता हैं। E, D की माँ है। A का D से क्या सम्बन्ध है?  
(SSC CGL 2014)
- (a) नाना (b) पुत्री (c) नानी (d) दोहती (नातिन)
19. B, D की बहन है। M, D का पिता है। N, M की बहन है। B का N से क्या सम्बन्ध है?  
(a) बहन (b) बुआ (c) भतीजी (d) जानकारी अधूरी है
20. D, K का भाई है। M, K की बहन है। T, R का पिता है, जो M का भाई है। F, K की माता है। T व F के कम-से-कम कितने पुत्र हैं?  
(SBI PO 2011)
- (a) दो (b) तीन (c) चार  
(d) जानकारी अधूरी है (e) इनमें से कोई नहीं
21. D, K का भाई है। M, K की बहन है। R, D का पिता है तथा S, M की माँ है। K का R से क्या सम्बन्ध है?  
(Vijaya Bank PO 2010)
- (a) पुत्र (b) पुत्री  
(c) पुत्र या पुत्री (d) जानकारी अधूरी है  
(e) इनमें से कोई नहीं
22. D की बहन B है। M की बहन D है। K का भाई M है। B का K से क्या सम्बन्ध है?  
(a) भाई (b) बहन  
(c) भाई या बहन (d) जानकारी अधूरी है
23. M, D की बहन है। R, D का भाई है। F, M का पिता है और T, R की माता है। D का T से क्या सम्बन्ध है?  
(SBI PO 2011)
- (a) भाई (b) बेटा  
(c) बेटा (d) जानकारी अधूरी है  
(e) इनमें से कोई नहीं
24. P की माता, Q की पुत्री है। P की चाची R है और Q की बहन S है। S का R से क्या रिश्ता है?  
(a) चाची (b) बहन  
(c) पुत्री (d) जानकारी अधूरी है  
(e) इनमें से कोई नहीं
25. T का भाई K है। K की माँ M है। M का भाई W है। W का T से क्या सम्बन्ध है?  
(PNB Clerk 2011)
- (a) मामा (b) चाचा  
(c) दादा (d) जानकारी अधूरी है  
(e) इनमें से कोई नहीं

26. यदि A, B और K का भाई है, D, B की माँ है और E, A का पिता है, तो इनमें से कौन-सा वाक्य निश्चित रूप से असत्य है?  
(JSSC 2017)
- (a) B, K का भाई है (b) A, K का पिता है  
(c) A, D का पुत्र है (d) D, E की पत्नी है
27. राम, रमेश का पिता है। वेदवती, राम की सास है। वेदवती की माता वसुन्धरा है, जिसका पति हरीश है। रमेश का हरीश से क्या सम्बन्ध है?  
(CGPSC Pre 2008)
- (a) रमेश, हरीश का नाती है  
(b) हरीश, रमेश का परनाना है  
(c) रमेश, हरीश का भतीजा है  
(d) रमेश का हरीश से कोई सम्बन्ध नहीं है  
(e) उपरोक्त में से कोई नहीं
28. ममता के पिता रमन की एक बहन है, कोमल जिसके बेटे, लोकेश की बहन का नाम दीपा है। रमन की माँ का दीपा के पिता से क्या सम्बन्ध है?  
(UPSSSC विधानभवन रक्षक/वनरक्षक 2018)
- (a) बहन (b) सास (c) माँ (d) ननद
29. एक व्यक्ति दीप्ति के घर पर जाता है, जो सरयू की पड़ोसन है, जिसकी पुत्री का नाम नित्या है। श्रीनिवास, साई के पिता हैं और उनका विवाह पदमा के साथ हुआ है, जिसकी बहन सरयू है। श्रीनिवास की एकमात्र पुत्री, सरयू की माँ के एकमात्र पुत्र से किस रूप में सम्बन्धित है?  
(UPSSSC सम्मिलित व्यायाम प्रशिक्षक अधिकारी परीक्षा 2018)
- (a) चाची/मामी/मौसी/ताई/फूफी/बुआ  
(b) भतीजी/भाँजी  
(c) पुत्री  
(d) चचेरी बहन/ममेरी बहन/फुफेरी बहन/मौसेरी बहन

**निर्देश** (प्र. सं. 30-32) दी गई जानकारी का ध्यानपूर्वक अध्ययन कर उस पर आधारित प्रश्नों के उत्तर दीजिए।  
(RBI Assist. Pre 2016)

N, W की बहन है। I, W का भाई है। U, N का पिता है तथा G, I की माता है।

30. G, W से किस प्रकार सम्बन्धित है?  
(a) पुत्री (b) पुत्र (c) माता (d) पिता  
(e) सास
31. यदि X, W का एकमात्र पुत्र है, तब X, I से किस प्रकार सम्बन्धित है?  
(a) पुत्र (b) पौत्र (c) भतीजा/भाँजा (d) भतीजी/भाँजी  
(e) दामाद
32. N, U से किस प्रकार सम्बन्धित है?  
(a) माता (b) पुत्रवधू (c) भतीजी (d) पुत्री (e) साली

**निर्देश** (प्र. सं. 33-35) दिए गए प्रश्नों के उत्तर देने के लिए निम्नलिखित जानकारी को ध्यान से पढ़िए।  
(IBPS RRB Officer Scale-1 2016)

S, Q का पति है। A, D का भाई है। A, B का इकलौता पुत्र है। D, Q की बहन है। R, D से विवाहित है। M, R का पिता है। N, Q की पुत्री है।

33. यदि B, N का नाना हो, तो B, R से किस प्रकार सम्बन्धित है?  
(a) अंकल (b) सास (c) दादी (d) आण्टी  
(e) ससुर
34. S, A से किस प्रकार सम्बन्धित है?  
(a) पिता (b) दादा (c) जीजा (d) अंकल  
(e) भतीजा
35. D, N से किस प्रकार सम्बन्धित है?  
(a) माँ (b) साली (c) चचेरा भाई (d) सास (e) आण्टी

**निर्देश** (प्र. सं. 36-38) निम्नलिखित जानकारी को पढ़कर उस पर आधारित प्रश्नों के उत्तर दीजिए।  
(Indian Bank PO Pre 2016)

Q, P का भाई है। K, P की माता है। Q, C से विवाहित है। C, L की पुत्रवधू है। P, N की माता है। N, V की बहन है।



11. (c) प्रश्नानुसार सम्बन्ध आरेख बनाने पर,

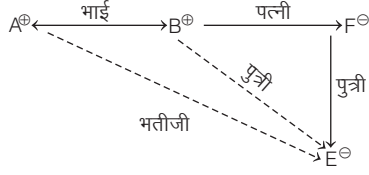

अतः E, A की भतीजी है।

12. (b) प्रश्नानुसार सम्बन्ध आरेख बनाने पर,

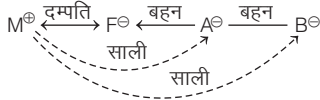

अतः B, M की साली है।

13. (b) प्रश्नानुसार

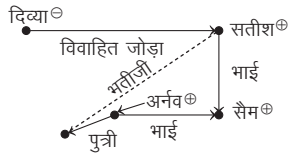

अतः उपरोक्त आरेख से स्पष्ट है कि अर्नव की पुत्री, दिव्या के पति की भतीजी है।

14. (c) प्रश्नानुसार सम्बन्ध आरेख बनाने पर,

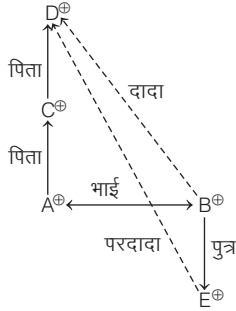

अतः D, E का परदादा है।

15. (b) प्रश्नानुसार सम्बन्ध आरेख बनाने पर,

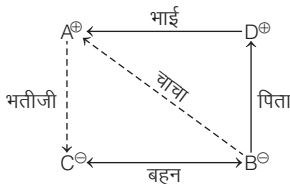

अतः C, A की भतीजी है।

16. (c) प्रश्नानुसार सम्बन्ध आरेख बनाने पर,

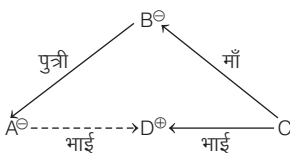

अतः D, A का भाई है।

17. (b) प्रश्नानुसार सम्बन्ध आरेख बनाने पर,

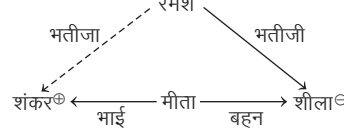

18. (d) प्रश्नानुसार सम्बन्ध आरेख बनाने पर,

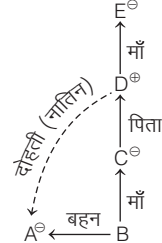

अतः A, D की दोहली (नातिन) है।

19. (c) प्रश्नानुसार सम्बन्ध आरेख बनाने पर,

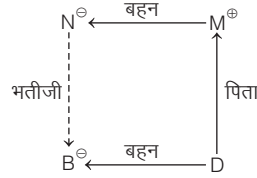

अतः B, N की भतीजी है।

20. (a) प्रश्नानुसार सम्बन्ध आरेख बनाने पर,

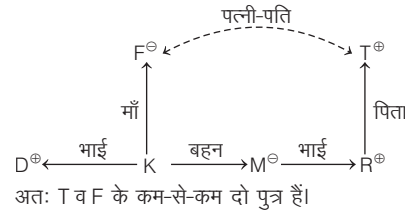

अतः T व F के कम-से-कम दो पुत्र हैं।

21. (c) प्रश्नानुसार सम्बन्ध आरेख बनाने पर,

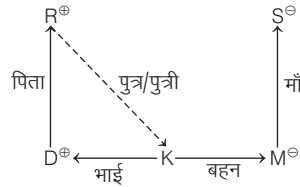

अतः K, R का पुत्र या पुत्री है।

22. (b) प्रश्नानुसार सम्बन्ध आरेख बनाने पर,

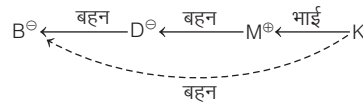

अतः B, K की बहन है।

23. (d) प्रश्नानुसार सम्बन्ध आरेख बनाने पर,

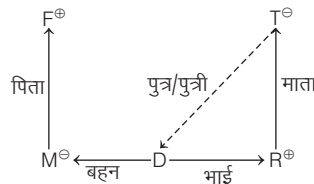

D, T का पुत्र या पुत्री, यह निश्चित रूप से नहीं कहा जा सकता है। अतः जानकारी अधूरी है।

24. (d) प्रश्नानुसार सम्बन्ध आरेख बनाने पर,

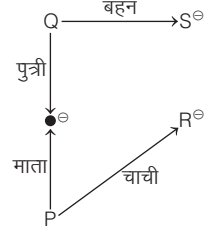

S, R का कौन लगता है, यह निश्चित रूप से ज्ञात नहीं किया जा सकता है। अतः जानकारी अधूरी है।

25. (a) प्रश्नानुसार सम्बन्ध आरेख बनाने पर,

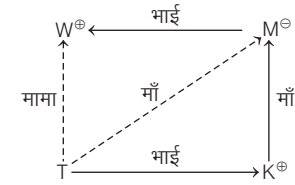

अतः W, T का मामा है।

26. (b) प्रश्नानुसार सम्बन्ध आरेख बनाने पर,

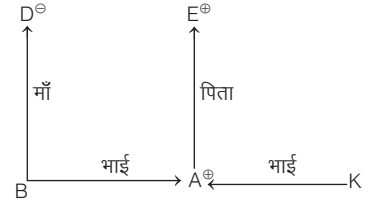

अतः A, K का पिता है। वाक्य निश्चित रूप से असत्य है।

27. (b) प्रश्नानुसार सम्बन्ध आरेख बनाने पर,

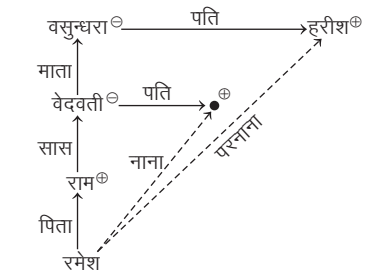

अतः हरीश, रमेश का परनाना है।

28. (b) प्रश्नानुसार,

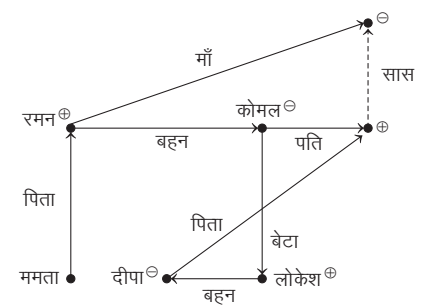

अतः उपरोक्त आरेख से स्पष्ट है कि रमन की माँ, दीपा के पिता की सास है।

29. (b) प्रश्नानुसार,

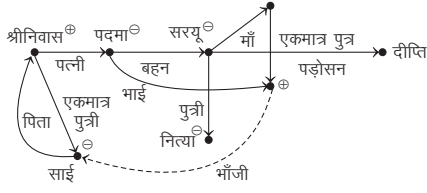

अतः उपरोक्त आरेख से स्पष्ट है कि श्रीनिवास की एकमात्र पुत्री, सरयू (श्रीनिवास की पत्नी की बहन) की माँ (साई की नानी) के पुत्र (साई के मामा) की भौंजी होगी।

उत्तर (प्र. सं. 30-32) दी गई जानकारी से, सम्बन्ध आरेख निम्न है

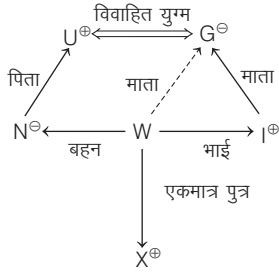

- 30. (c) G, W की माता है।
- 31. (c) X, I का भतीजा/भाँजा है।
- 32. (d) N, U की पुत्री है।

उत्तर (प्र. सं. 33-35) दी गई जानकारी के अनुसार,

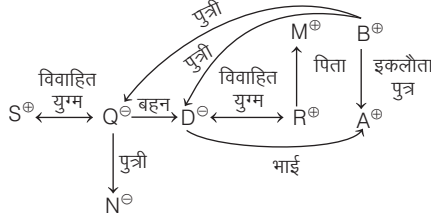

- 33. (e) B, R का ससुर है।
- 34. (c) S, A का जीजा है।
- 35. (e) D, N की आण्टी है।

उत्तर (प्र. सं. 36-38) दी गई जानकारी से सम्बन्ध आरेख निम्न है

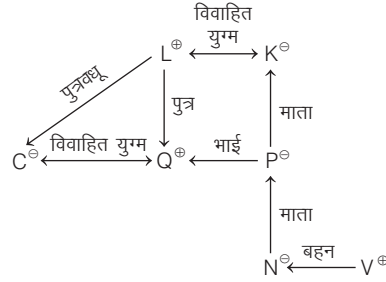

- 36. (e) K, C की सास है।
- 37. (a) L, N का नाना है।
- 38. (b) N का केवल एक भाई है, इसका तात्पर्य है कि V, N का भाई है। अतः V, Q का भौंजा है।

उत्तर (प्र.सं. 39-41) दी गई जानकारी के आधार पर सम्बन्ध आरेख बनाने पर,

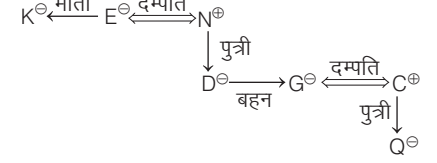

- 39. (c) Q, D की भतीजी/भाँजी है।
- 40. (c) N, K का दामाद है।
- 41. (c) N की दो पुत्रियाँ हैं।

उत्तर (प्र.सं. 42-44) प्रश्नानुसार,

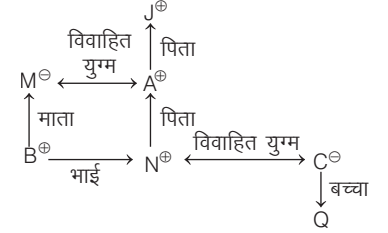

- 42. (d) यदि A का कोई पोता नहीं है, तो हम मान सकते हैं कि Q एक बच्ची है। अतः उपरोक्त सम्बन्ध आरेख से स्पष्ट है कि Q, B की भतीजी/भाँजी है।
- 43. (c) अतः उपरोक्त सम्बन्ध आरेख से स्पष्ट है कि A, C के ससुर हैं।
- 44. (e) अतः उपरोक्त सम्बन्ध आरेख से स्पष्ट है कि B, J का पोता है।

## प्रकार 2. कथन के आधार पर सम्बन्ध ज्ञात करना (परोक्ष सम्बन्ध)

इस प्रकार के प्रश्नों में सामान्यतः एक व्यक्ति किसी दूसरे व्यक्ति से एक अन्य तीसरे व्यक्ति की ओर इंगित करके या उसकी तस्वीर दिखाकर परोक्ष रूप से एक कथन के द्वारा उसके साथ सम्बन्ध को बताता है या व्यक्त करता है। इसी कथन में दी गई जानकारी के आधार पर पहले और तीसरे व्यक्ति के बीच सीधे या प्रत्यक्ष सम्बन्ध को ज्ञात करना होता है।

● **उदाहरण 7.** एक फोटोग्राफ को दिखाते हुए प्रतीक बोला, "यह गुंजन है। वह मेरे पिता की सास के पति की एकमात्र बेटी की बेटी है।" गुंजन का प्रतीक से क्या सम्बन्ध है?

(UPSSSC अधिनस्थ कृषि सेवा प्राविधिक सहायक भर्ती परीक्षा 2019)

- (a) माँ
- (b) बहन
- (c) बेटी
- (d) भतीजी

**व्याख्या (b)** प्रश्नानुसार सम्बन्ध आरेख बनाने पर,

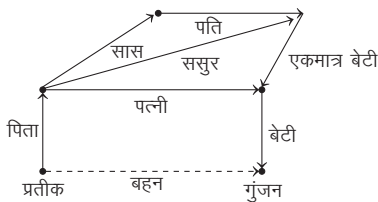

अतः उपरोक्त से स्पष्ट है कि गुंजन, प्रतीक की बहन है।

● **उदाहरण 8.** एक महिला की ओर संकेत करते हुए गीता कहती है "वह मेरी दादी की एकमात्र सन्तान की बेटी है"। महिला गीता से किस प्रकार सम्बन्धित है?

(UP Police Constable 2018)

- (a) भतीजी
- (b) ममेरी बहन
- (c) बहन
- (d) माँ

**व्याख्या (c)** प्रश्नानुसार सम्बन्ध आरेख बनाने पर,

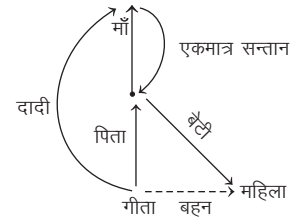

अतः वह महिला, गीता की बहन है।

● **उदाहरण 9.** एक औरत की ओर संकेत करते हुए एक आदमी कहता है कि उसके इकलौते भाई का बेटा मेरी पत्नी का भाई है, तो बताइए कि औरत उस व्यक्ति से किस प्रकार सम्बन्धित है?

(MAT 2008)

- (a) माता की बहन
- (b) दादी
- (c) सास
- (d) ससुर की बहन



**व्याख्या (d)** प्रश्नानुसार सम्बन्ध आरेख बनाने पर,

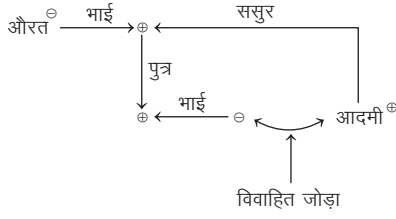

अतः आरेख से स्पष्ट है कि औरत उस व्यक्ति के ससुर की बहन है।

- **उदाहरण 10.** एक औरत की तस्वीर दिखाते हुए एक व्यक्ति ने कहा कि वह मेरे इकलौते पुत्र की सास की इकलौती लड़की है। औरत का उस व्यक्ति से क्या सम्बन्ध है?

- (a) सास (b) बेटा  
(c) पत्नी (d) पुत्रवधू

**व्याख्या (d)** प्रश्नानुसार सम्बन्ध आरेख बनाने पर,

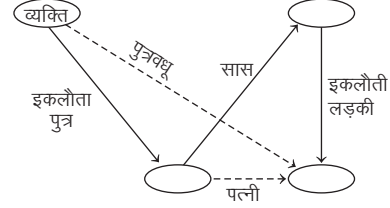

अतः व्यक्ति के इकलौते बेटे की सास की इकलौती बेटा, उसके बेटे की पत्नी अर्थात् व्यक्ति की पुत्रवधू होगी।

## प्रश्नावली 9.2

- एक महिला की ओर संकेत करते हुए, विकास ने कहा, "वह मेरे पिता की पत्नी की बेटा है।" वह महिला, विकास से किस प्रकार सम्बन्धित है?  
(SSC MTS 2017)  
(a) बुआ (b) बहन (c) पुत्री (d) पत्नी
- एक सज्जन की ओर इशारा करते हुए शालिनी ने कहा "इनके इकलौते भाई मेरे बेटे के पिता के पिता हैं।" वह सज्जन शालिनी से कैसे सम्बन्धित है?  
(UKPSC Lower 2016)  
(a) दादा (b) चाचा  
(c) भाई (d) इनमें से कोई नहीं
- एक लड़के का परिचय कराते हुए एक लड़की कहती है, "वह, मेरी माँ के भाई की इकलौती बहन का बेटा है।" वह लड़का, उस लड़की से कैसे सम्बन्धित है?  
(SSC 10+2 2017)  
(a) ससुर (b) भाई (c) चचेरा भाई (d) भौंजी
- एक लड़के की ओर इशारा करते हुए नरेश ने कहा 'वो मेरे ससुर के इकलौते बेटे का भौंजा है। लड़के का नरेश से क्या रिश्ता है?'  
(UP Police SI 2017)  
(a) चाची (b) जीजा (c) बेटा (d) मामा
- पंकज एक आदमी की तरफ इशारा करते हुए कहता है, "वह मेरे चाचा की बेटा का भाई है।" यह आदमी, पंकज से किस तरह सम्बन्धित है?  
(RRB ग्रुप डी परीक्षा 2018)  
(a) बेटा (b) भौंजा/भतीजा (c) चाचा (d) चचेरा भाई
- किसी चित्र में एक स्त्री की ओर इंगित करते हुए, एक आदमी ने कहा, "इसकी माँ की माँ मेरे पिता की माँ है।" आदमी का चित्र वाली स्त्री से क्या सम्बन्ध है?  
(UKPSC 2016)  
(a) चाचा (b) ममेरा भाई  
(c) पौत्र (d) इनमें से कोई नहीं
- एक महिला का परिचय देते हुए दूसरी महिला ने कहा, कि वह महिला मोहन के दादा, जो मेरे पति के पिता हैं, की इकलौती बेटा है। दूसरी महिला का पहली महिला से क्या सम्बन्ध है?  
(a) चाची/बुआ (b) माता (c) सासु-माँ (d) भाभी
- एक पुरुष ने एक महिला का परिचय कराते हुए कहा, "इसकी माँ मेरी सास की इकलौती पुत्री है।" उस पुरुष का महिला से क्या सम्बन्ध है?  
(CGPSC Pre 2003)  
(a) पुत्र (b) भाई (c) पौत्र (d) पिता  
(e) इनमें से कोई नहीं

- एक महिला की ओर संकेत करते हुए साइमन ने कहा, "वह मेरे पिता की एकमात्र बहन की पुत्री है।" वह महिला साइमन से किस प्रकार सम्बन्धित है?  
(a) माता (b) बुआ (SSC 10+2 2013)  
(c) बहन (d) फूफेरी बहन
- एक लड़के की ओर संकेत करते हुए मीना ने कहा, "यह मेरे दादा का इकलौता नाती है।" उस लड़के का मीना से क्या सम्बन्ध है?  
(BOI PO 2010)  
(a) फूफेरा भाई (b) चचेरा भाई  
(c) चाचा (d) जानकारी अधूरी है  
(e) इनमें से कोई नहीं
- एक लड़की का परिचय देते हुए, बिपिन ने कहा 'वह मेरे पिता की बहन की माँ के इकलौते बेटे की बेटा है।' बिपिन का उस लड़की से क्या सम्बन्ध है?  
(UPSSSC विधान भवन रक्षक/वनरक्षक 2018)  
(a) चचेरा भाई (b) भाई  
(c) चाचा (d) भतीजा
- एक लड़के की ओर इशारा करते हुए R ने कहा, "वह मेरे दादा की इकलौती पुत्री का पुत्र है।" R उस लड़के से किस प्रकार सम्बन्धित है?  
(BOM PO 2010)  
(a) माँ (b) चाची  
(c) बहन (d) जानकारी अधूरी है  
(e) इनमें से कोई नहीं
- अपने पति से एक व्यक्ति का परिचय कराते हुए एक महिला ने कहा, "इसके भाई के पिता मेरे दादाजी के इकलौते पुत्र हैं।" इस महिला का उस व्यक्ति से क्या सम्बन्ध है?  
(SBI PO 2014)  
(a) सास (b) बहन (c) बेटा (d) भाभी  
(e) इनमें से कोई नहीं
- एक लड़के की ओर इशारा करते हुए वीना ने कहा, "वह मेरे दादाजी के इकलौते पुत्र का पुत्र है।" यह लड़का वीना से किस प्रकार सम्बन्धित है?  
(SSC MTS 2014)  
(a) चाचा (b) भाई  
(c) चचेरा भाई (d) भतीजा
- मोहन, नन्दिनी की ओर इशारा करते हुए बताता है कि वह मदन की बहन संगीता के भाई की एकमात्र पुत्री है। नन्दिनी, मदन से किस प्रकार सम्बन्धित है?  
(a) पुत्री (b) भतीजा  
(c) चचेरी बहन (d) भतीजा या पुत्री

16. एक लड़की की तस्वीर की ओर इशारा करते हुए नीता ने कहा, "वह मेरे पिता की इकलौती बेटा की बेटा है।" नीता का लड़का से क्या सम्बन्ध है?  
(RRB ग्रुप डी परीक्षा 2018)
- (a) चचेरी/ममेरी बहन (b) माँ  
(c) चाची/मामी/मौसी (d) बहन
17. एक लड़की की ओर संकेत करते हुए सुबोध ने कहा, "वह मेरी माताजी के इकलौते भाई की पुत्री है।" सुबोध का उस लड़की से क्या रिश्ता है?  
(Canara Bank PO 2010)
- (a) चचेरा या ममेरा भाई  
(b) मामा  
(c) भाई  
(d) जानकारी अधूरी है  
(e) उपरोक्त में से कोई नहीं
18. एक लड़की की ओर संकेत करते हुए अरुण ने कहा, "यह मेरे दादा के बेटे की इकलौती पुत्री है।" उस लड़की का अरुण से क्या सम्बन्ध है?  
(PNB Clerk 2011)
- (a) पुत्री (b) बहन  
(c) फूफेरी बहन (d) जानकारी अधूरी है  
(e) इनमें से कोई नहीं
19. एक महिला की ओर संकेत करते हुए निर्मल ने कहा, "वह मेरी पत्नी के दादा की एकमात्र सन्तान की पुत्री है।" इस महिला का निर्मल से क्या सम्बन्ध है?  
(Canara Bank Clerk 2011)
- (a) पत्नी (b) भाभी  
(c) बहन (d) जानकारी अधूरी है  
(e) इनमें से कोई नहीं
20. एक महिला की ओर संकेत करते हुए सुरेश ने कहा, "यह मेरे दादा की इकलौती पुत्री की पुत्री है।" उस महिला का सुरेश से क्या सम्बन्ध है?  
(Allahabad Bank PO 2010)
- (a) भाई (b) फूफेरी बहन  
(c) चाचा (d) ज्ञात नहीं कर सकते  
(e) इनमें से कोई नहीं
21. एक महिला की ओर संकेत करते हुए सुरेश ने कहा, "वह मेरी बुआ की बेटा है।" उस महिला का सुरेश से क्या रिश्ता है?  
(SBI PO 2011)
- (a) भाई (b) फूफेरी बहन  
(c) चाचा (d) ज्ञात नहीं कर सकते  
(e) इनमें से कोई नहीं
22. एक महिला की ओर संकेत करते हुए रमेश ने कहा, "उसके पिता मेरे ससुर के इकलौते दामाद हैं।" रमेश उस महिला से किस प्रकार सम्बन्धित है?  
(a) पिता (b) चाचा  
(c) चचेरा भाई (d) जानकारी अधूरी है  
(e) इनमें से कोई नहीं
23. एक लड़की की तस्वीर को देखकर, शिशा नामक एक लड़की ने कहा, "उसकी माँ मेरे नानाजी की इकलौती बेटा है और उनकी केवल एक बेटा है और कोई बेटा नहीं है।" शिशा तस्वीर की लड़की से कैसे सम्बन्धित है?  
(RRB ALP 2018)
- (a) भाँजी/भतीजी (b) तस्वीर की लड़की खुद शिशा है  
(c) चाची/मामी/फूफी/बुआ/मौसी/ताई (d) बहन
24. हरि की ओर संकेत करते हुए सीमा कहती है कि यह मेरे सबसे बड़े पुत्र महेश के दादा हैं। हरि का सीमा से क्या सम्बन्ध है?  
(a) पिता (b) चाचा  
(c) जीजा (d) जानकारी अधूरी है  
(e) इनमें से कोई नहीं
25. एक आदमी ने एक महिला से कहा, "आपके भाई का एकमात्र पुत्र, मेरी पत्नी का भाई है।" वह महिला उस आदमी की पत्नी से किस प्रकार सम्बन्धित है?  
(SSC 10+2 2013)
- (a) बुआ (b) बहन  
(c) माता (d) दादी
26. एक फोटो की ओर संकेत करते हुए मोहन ने कहा, "उसकी माता की एकमात्र सन्तान मेरे पिता का एकमात्र पुत्र है।" मोहन किसके फोटो की ओर संकेत कर रहा है?  
(Indian Bank PO 2010)
- (a) भाई के (b) स्वयं के  
(c) चचेरे भाई के (d) पिता के  
(e) भाँजे के
27. एक फोटो की ओर इशारा करते हुए रसिका ने कहा, "वह मेरे दादा के एकमात्र पुत्र का पोता है।" फोटो वाले लड़के का रसिका से क्या सम्बन्ध है?  
(a) पुत्र (b) भतीजा  
(c) भाई (d) निर्धारित नहीं किया जा सकता  
(e) इनमें से कोई नहीं
28. तस्वीर में महिला की ओर संकेत करते हुए राजीव ने कहा, "उसकी माँ का केवल एक धेवता (नाती) है, जिसकी माँ मेरी पत्नी है और मेरी पत्नी की कोई बहन नहीं है।" तस्वीर में जो महिला है, उसका राजीव से क्या सम्बन्ध है?  
(a) बहन  
(b) पत्नी  
(c) चचेरा भाई  
(d) जानकारी अधूरी है  
(e) उपरोक्त में से कोई नहीं
29. एक लड़का मंच पर प्रदर्शन कर रहा है। उसकी ओर इशारा करते हुए, लड़के के पिता के बगल में बैठे हुए दर्शकों में से एक आदमी ने कहा, "वह उस औरत के पति का बेटा है, जो मेरी पत्नी के ससुर की बहू है।" मंच पर प्रदर्शन करने वाले लड़के से उस आदमी का सम्बन्ध क्या है?  
(UPSSSC ग्राम विकास अधिकारी 2018)
- (a) पिता (b) ससुर  
(c) दादा (d) चाचा

## उत्तर सहित व्याख्या

1. (b) दी गई जानकारी से सम्बन्ध आरेख बनाने पर,

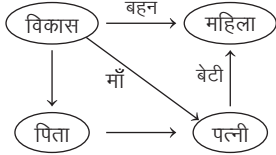

आरेख से स्पष्ट है कि वह महिला विकास की बहन है।

2. (d) प्रश्नानुसार सम्बन्ध आरेख बनाने पर,

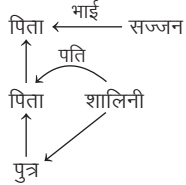

अतः सज्जन व्यक्ति शालिनी का ससुर होगा।

3. (b) लड़की की माँ के भाई की इकलौती बहन, लड़की की माँ स्वयं ही होगी तथा लड़की की माँ का बेटा, लड़की का भाई होगा।

4. (c) प्रश्नानुसार,

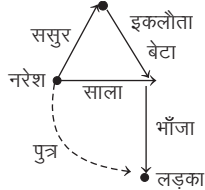

अतः वह लड़का, नरेश का बेटा है।

5. (d) प्रश्नानुसार,

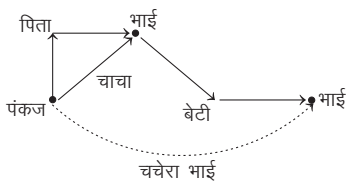

अतः उपरोक्त आरेख से स्पष्ट है कि वह आदमी, पंकज का चचेरा भाई है।

6. (b) प्रश्नानुसार सम्बन्ध आरेख बनाने पर,

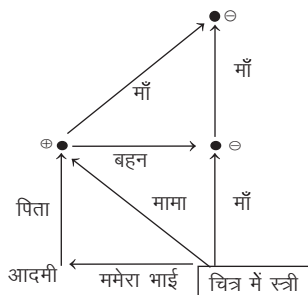

आदमी के कथनानुसार, चित्र वाली स्त्री की माँ उसके पिता की माँ है अर्थात् उस स्त्री की माँ की माँ उसके पिता की बहन है तथा चित्र वाली स्त्री का वह व्यक्ति ममेरा भाई है।

7. (d) प्रश्नानुसार,

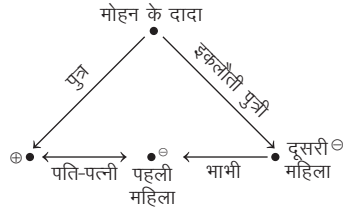

अतः पहली महिला, दूसरी महिला की भाभी है।

8. (d) प्रश्नानुसार सम्बन्ध आरेख बनाने पर,

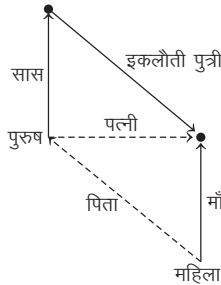

अतः पुरुष उस महिला का पिता है।

9. (d) प्रश्नानुसार सम्बन्ध आरेख बनाने पर,

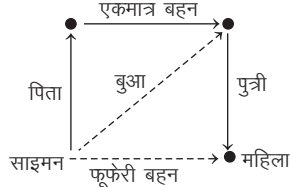

अतः वह महिला साइमन की फूफेरी बहन है।

10. (a) प्रश्नानुसार सम्बन्ध आरेख बनाने पर,

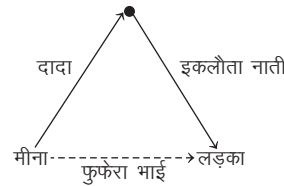

अतः वह लड़का, मीना का फूफेरा भाई है।

11. (b) प्रश्नानुसार,

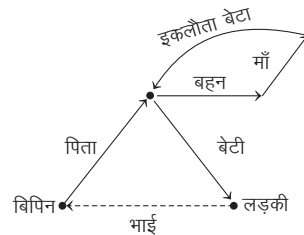

अतः बिपिन उस लड़की का भाई है।

12. (d) प्रश्नानुसार सम्बन्ध आरेख बनाने पर,

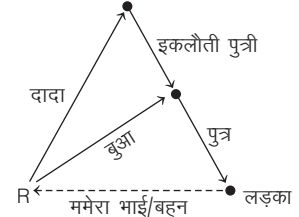

R उस लड़के का ममेरा भाई/बहन हो सकता/सकती है, क्योंकि R के लिंग के बारे में कोई भी जानकारी नहीं दी गई है। अतः जानकारी अधूरी है।

13. (b) महिला के दादाजी का इकलौता पुत्र महिला का पिता होगा, जोकि व्यक्ति के भाई का पिता अर्थात् व्यक्ति का पिता है। अतः महिला उस व्यक्ति की बहन होगी।

14. (b) प्रश्नानुसार,

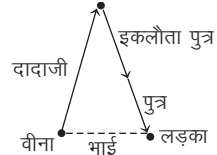

अतः वह लड़का वीना का भाई है।

15. (d) प्रश्नानुसार सम्बन्ध आरेख बनाने पर,

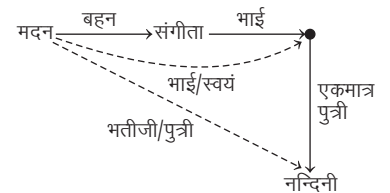

अतः नन्दिनी, मदन की भतीजी या पुत्री है।

16. (b) प्रश्नानुसार,

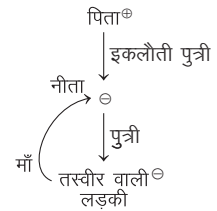

अतः नीता, लड़की की माँ है।

17. (e) प्रश्नानुसार सम्बन्ध आरेख बनाने पर,

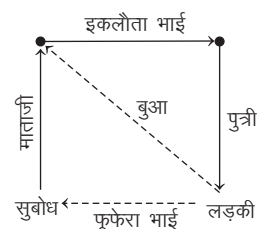

अतः सुबोध उस लड़की का फूफेरा भाई है।

18. (d) प्रश्नानुसार सम्बन्ध आरेख बनाने पर,

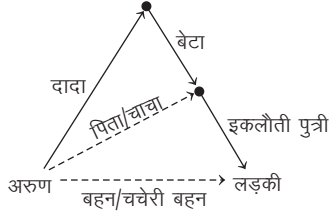

अतः लड़की अरुण की सहोदर या चचेरी बहन है अर्थात् जानकारी अधूरी है।

19. (d) प्रश्नानुसार सम्बन्ध आरेख बनाने पर,

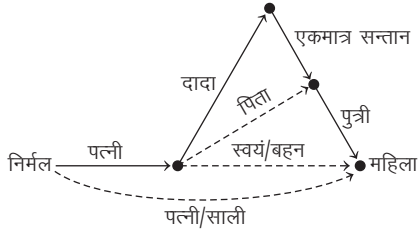

अतः वह महिला निर्मल की पत्नी/साली है अर्थात् जानकारी अधूरी है।

20. (b) प्रश्नानुसार सम्बन्ध आरेख बनाने पर,

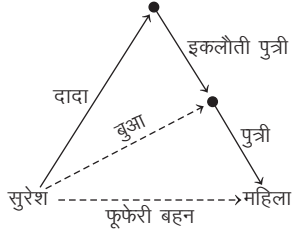

अतः वह महिला सुरेश की बुआ की पुत्री अर्थात् फूफेरी बहन है।

21. (b) प्रश्नानुसार सम्बन्ध आरेख बनाने पर,

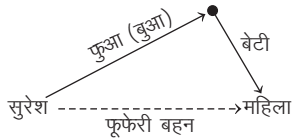

अतः वह महिला सुरेश की बुआ की बेटी अर्थात् फूफेरी बहन है।

22. (a) प्रश्नानुसार सम्बन्ध आरेख बनाने पर,

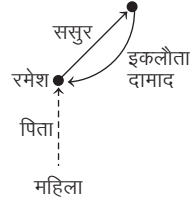

अतः रमेश उस महिला का पिता है।

23. (b) प्रश्नानुसार सम्बन्ध आरेख बनाने पर,

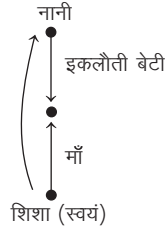

अतः आरेख से स्पष्ट है कि शिशा खुद तस्वीर वाली लड़की है।

24. (e) प्रश्नानुसार सम्बन्ध आरेख बनाने पर,

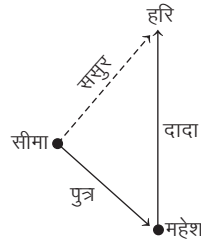

अतः हरि, सीमा का ससुर है।

25. (a) प्रश्नानुसार सम्बन्ध आरेख बनाने पर,

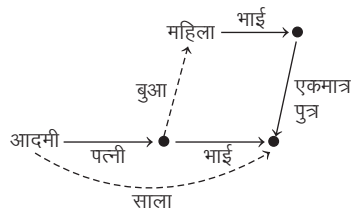

अतः वह महिला उस आदमी की पत्नी की बुआ है।

26. (b) प्रश्नानुसार सम्बन्ध आरेख बनाने पर,

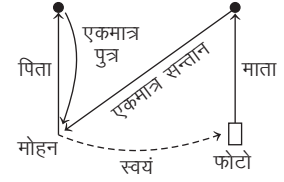

अतः फोटो स्वयं मोहन का है।

27. (d) प्रश्नानुसार सम्बन्ध आरेख बनाने पर,

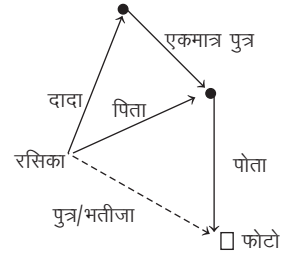

अतः फोटो वाला लड़का रसिका का पुत्र है या भतीजा, यह निर्धारित नहीं किया जा सकता है।

28. (b) प्रश्नानुसार सम्बन्ध आरेख बनाने पर,

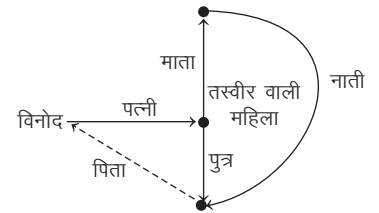

अतः तस्वीर वाली महिला, विनोद की पत्नी है।

29. (d) प्रश्नानुसार,

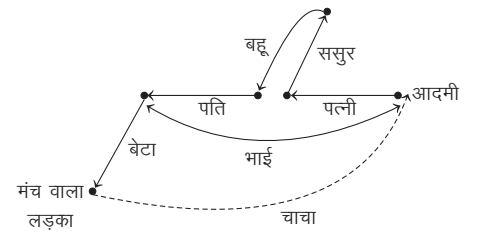

अतः उपरोक्त आरेख से स्पष्ट है कि वह आदमी मंच पर प्रदर्शन करने वाले लड़के का चाचा है।

### प्रकार 3. प्रतीकात्मक/गणितीय संकेतों पर आधारित सम्बन्ध

इसके अन्तर्गत पूछे जाने वाले प्रश्न सामान्यतः प्रतीकात्मक/गणितीय संकेतों पर आधारित होते हैं। इस प्रकार के प्रश्नों को हल करने से पहले दिए गए प्रतीकात्मक/गणितीय संकेतों का अर्थ भली-भाँति समझ लेना चाहिए और उसके बाद ही प्रश्नों को हल करना चाहिए।

इस प्रकार के प्रश्नों में प्रत्येक गणितीय संकेत/चिह्न का सही अर्थ जानने में सदैव चिह्न के साथ-साथ यह ध्यान रखना होता है कि चिह्नों के बाईं या दाईं ओर में से किस ओर के व्यक्ति, बताए गए सम्बन्धों से सम्बन्धित हैं। प्रश्नों में दी गई जानकारियों के आधार पर ही प्रतीकात्मक/गणितीय चिह्नों के अर्थ को समझा जाता है। जैसे—  $A + B$  का अर्थ है कि A, B का पिता है। यहाँ, A और B का महत्त्व नगण्य है। इसे केवल बाएँ और दाएँ की स्पष्टता के लिए दिया गया है अर्थात् '+' का अर्थ 'पिता' है।

A पिता है अर्थात् '+' के बाएँ जिसका नाम होगा, वह दाएँ वाले का पिता होगा।

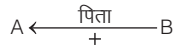

इसी प्रकार, ' $A + B$ ' का अर्थ है कि B, A का पिता है। यहाँ '+' के दाएँ जिसका नाम होगा, वह बाएँ वाले का पिता होगा।

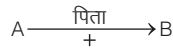

किसी सांकेतिक भाषा में ' $A + B$ ' का अर्थ है कि A, B का पिता है, तो ऐसी स्थिति में A पिता है और पुल्लिंग है, यह निश्चित है, परन्तु B पुत्र है या पुत्री है, यह निश्चित नहीं है।

इसके अन्तर्गत निम्न बातों पर ध्यान देना चाहिए

- (i) यदि किसी पद को निश्चित करना हो कि वह पुल्लिंग है या स्त्रीलिंग, तो उसे किसी अन्य पद द्वारा उपयुक्त कूट संकेत से अग्रसरित किया जा सकता है। जैसे— यह निर्धारित करना हो कि P, Q का पुत्र है, तो इसे इस प्रकार व्यक्त कर सकते हैं

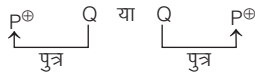

- (ii) पूछे गए सम्बन्धों के लिए मध्यस्था वाले सम्बन्ध को इस प्रकार से व्यवस्थित करना चाहिए, जिसका सांकेतिक रूप दिए गए प्रश्न में सम्मिलित हो।

- **उदाहरण 11.** यदि  $A + B$  का मतलब है A, B का पति है,

$A \# B$  का मतलब है A, B का भाई है,

$A @ B$  का मतलब है B, A का बेटा है,

$A \$ B$  का मतलब है B, A की बेटा है, तो नीचे दिए गए कथन का अर्थ क्या है विकल्पों से चुनें?

$R\#P+Q@S\$T$

(UPSSSC ग्राम विकास अधिकारी 2018)

(a) R, S के दादा हैं

(b) P, T का चाचा है

(c) S, P का पोता है

(d) T, Q की पोती है

**व्याख्या (d)** प्रश्नानुसार,  $R\#P+Q@S\$T \Rightarrow$

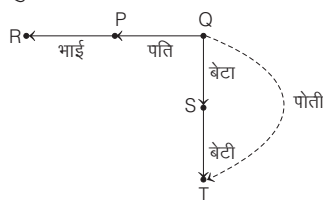

अतः उपरोक्त आरेख से स्पष्ट है कि T, Q की पोती है।

- **उदाहरण 12.** निम्नलिखित जानकारी को पढ़ें और इसके आधार पर प्रश्नों के उत्तर दें।

(i) ' $F - D$ ' का मतलब 'F, D के पिता है'

(ii) ' $F + D$ ' का मतलब 'F, D की बेटा है'

(iii) ' $F \div D$ ' का मतलब 'F, D का बेटा है'

(iv) ' $F \times D$ ' का मतलब 'F, D की पत्नी है'

निम्नलिखित में से किसका मतलब होगा कि Z, Y के पिता है?

(RRB NTPC फेज I 2016)

- (a)  $Y - E \times Z$  (b)  $Y + E \div Z$  (c)  $Y + E - Z$  (d)  $Y + E \times Z$

**व्याख्या (d)** विकल्प (a) से,  $Y - E \times Z \Rightarrow$

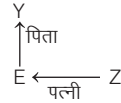

यहाँ Z, Y का दमाद है।

विकल्प (b) से,  $Y + E \div Z \Rightarrow$

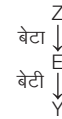

यहाँ Z, Y का दादा या दादी है।

विकल्प (c) से,  $Y + E - Z \Rightarrow$

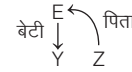

यहाँ Z, Y का भाई या बहन है।

विकल्प (d) से,  $Y + E \times Z \Rightarrow$

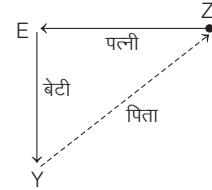

अतः Z, Y का पिता है।

- **निर्देश** (उदाहरण सं. 13 और 14) निम्नलिखित जानकारी का ध्यानपूर्वक अध्ययन करके इस पर आधारित प्रश्नों के उत्तर दीजिए। (IBPS Clerk Main 2016)

(i) ' $P \times Q$ ' का अर्थ 'P भाई है Q का।'

(ii) ' $P \div Q$ ' का अर्थ 'P बहन है Q की।'

(iii) ' $P + Q$ ' का अर्थ 'P पिता है Q का।'

(iv) ' $P - Q$ ' का अर्थ 'P माँ है Q की।'

- **उदाहरण 13.** 'S भतीजी है R की' यह किस विकल्प में है ?

(a)  $S \times T + J + R$

(b)  $R \div M - S + T$

(c)  $R - M + S \times T$

(d)  $R \div M - S \times T$

(e) इनमें से कोई नहीं

**व्याख्या (e)** चूँकि प्रत्येक विकल्प में S पुरुष वाले सम्बन्ध से जुड़े है, जैसे S किसी का भाई अथवा पिता है। इसलिए S भतीजी नहीं हो सकती है।

- **उदाहरण 14.** 'M दादी है W की' यह किस विकल्प में है ?

(a)  $M - J + W$

(b)  $W + J \times W$

(c)  $M \times T + W$

(d)  $M + J - W$

(e) इनमें से कोई नहीं

**व्याख्या (a)** विकल्प (a) से,

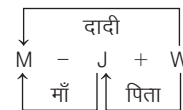

अतः विकल्प (a) से ही स्पष्ट है कि M, W की दादी है।

## प्रश्नावली 9.3

**निर्देश** (प्र. सं. 1 और 2) दिए गए कथनों का ध्यानपूर्वक अध्ययन कर प्रश्नों के उत्तर दीजिए।  
(IBPS PO Main 2016)

- (i) 'P × Q' का अर्थ 'Q का भाई P हैं।'  
(ii) 'P + Q' का अर्थ 'Q का पिता P हैं।'  
(iii) 'P ÷ Q' का अर्थ 'Q की बहन P हैं।'

1. 'M' का चाचा A है। निम्नलिखित में से कौन-सा समीकरण इसे निरूपित करता है?

- (a)  $A + D ÷ M$  (b)  $A × D + M$   
(c)  $A + D × M$  (d)  $A ÷ D + M$   
(e) इनमें से कोई नहीं

2. उपरोक्त प्रश्न के उत्तर देने के लिए कौन-सा कथन अनावश्यक है?

- (a) केवल (iii) (b) (ii) या (iii)  
(c) केवल (i) (d) केवल (ii)  
(e) इनमें से कोई नहीं

**निर्देश** (प्र. सं. 3 और 4) निम्नलिखित जानकारी को ध्यान से पढ़िए और उसके बाद नीचे दिए गए प्रश्नों के उत्तर दीजिए।

- (i) 'P × Q' का अर्थ है कि P, Q की पत्नी है।  
(ii) 'P + Q' का अर्थ है कि P, Q का बेटा है।  
(iii) 'P ÷ Q' का अर्थ है कि P, Q की माता है।  
(iv) 'P - Q' का अर्थ है कि P, Q की बहन है।

3. निम्नलिखित में से कौन-सी अभिव्यक्ति यह दर्शाती है कि 'T, H का दामाद है'?

- (a)  $H - L ÷ T$  (b)  $H × F + L ÷ T$   
(c)  $H ÷ R × T$  (d)  $H ÷ R + T$

4. 'B + H + M' में M का B से क्या सम्बन्ध है?

- (a) पत्नी (b) पति  
(c) बहन (d) निर्धारित नहीं किया जा सकता

**निर्देश** (प्र. सं. 5 और 6) निम्नलिखित जानकारी को ध्यान से पढ़िए और उसके बाद नीचे दिए गए प्रश्नों के उत्तर दीजिए।

- (i) 'P × Q' का अर्थ है कि P, Q का भाई है।  
(ii) 'P - Q' का अर्थ है कि P, Q की बहन है।  
(iii) 'P + Q' का अर्थ है कि P, Q की माता है।  
(iv) 'P ÷ Q' का अर्थ है कि P, Q का पिता है।

5. निम्नलिखित में से किसका अर्थ है, 'M, R की पुत्री है'?

- (a)  $R ÷ D × M$  (b)  $R + D × M$   
(c)  $M - J × R + T$  (d)  $R + M - T$

6. निम्नलिखित में से किसका अर्थ है कि 'K, W का मामा है'?

- (a)  $K - J + W$  (b)  $K × J ÷ W$   
(c)  $K × J + W$  (d)  $W + J × K$

**निर्देश** (प्र. सं. 7-9) निम्नलिखित जानकारी को ध्यान से पढ़िए और उसके बाद नीचे दिए गए प्रश्नों के उत्तर दीजिए।

- (i) 'P × Q' का अर्थ है कि P, Q का भाई है।  
(ii) 'P - Q' का अर्थ है कि P, Q की बहन है।  
(iii) 'P + Q' का अर्थ है कि P, Q का पिता है।  
(iv) 'P ÷ Q' का अर्थ है कि P, Q की माँ है।

7. निम्नलिखित में से कौन-सा यह प्रदर्शित करता है कि 'M, N का भतीजा है'?

- (a)  $N - K + M$  (b)  $N × K ÷ M$   
(c)  $N ÷ K × M$  (d)  $N - K + M × T$

8. अभिव्यक्ति 'H + T ÷ R - D' में T का D से क्या सम्बन्ध है?

- (a) भतीजा (b) भतीजी  
(c) बहन (d) इनमें से कोई नहीं

9. निम्नलिखित में से कौन-सा यह प्रदर्शित करता है कि 'F, W की पुत्री है'?

- (a)  $W ÷ R + F$  (b)  $W × R × F$   
(c)  $W + R × F - T$  (d)  $W + R - F + T$

10. यदि A % B का अर्थ B की पुत्री A है, A - B का अर्थ B का भाई A है और A × B का अर्थ B का पिता A है, तो निम्न में से कौन-सा विकल्प 'N का पोता/नाती M है' का सम्बन्ध दर्शाता है? (RRB ग्रुप डी परीक्षा 2018)

- (A)  $M \% C × F × N$  (B)  $D × F × N \% M$   
(C)  $M - C \% F \% N$  (D)  $N \% D × F × C$   
(a) A (b) C (c) D (d) B

11. X % Y का मतलब है X, Y की बेटा है।

X @ Y का मतलब है X, Y की पत्नी है।

X \$ Y का मतलब है X, Y का भाई है।

X & Y का मतलब है X, Y का पिता है।

उपर्युक्त जानकारी के आधार पर, निम्न में से कौन-सी अभिव्यक्तियाँ इंगित करती हैं कि K, H के ससुर हैं। (RRB ग्रुप डी परीक्षा 2018)

- (a)  $H @ J \$ L \% P \& K$  (b)  $H @ P \$ J \& L \% K$   
(c)  $H @ J \$ L \% K \& P$  (d)  $H @ J \$ P \& L \% K$

**निर्देश** (प्र. सं. 12-14) निम्नलिखित प्रश्न नीचे दी गई जानकारी पर आधारित हैं (NICL AO 2015)

(i) 'P ★ Q' का अर्थ है कि P, Q का पिता है।

(ii) 'P - Q' का अर्थ है कि P, Q की बहन है।

(iii) 'P + Q' का अर्थ है कि P, Q की माता है।

(iv) 'P ÷ Q' का अर्थ है कि P, Q का भाई है।

12. 'B + D ★ M ÷ N' में M, B से किस प्रकार सम्बन्धित है?

- (a) पौत्री (b) पुत्र (c) पौत्र (d) पुत्री  
(e) इनमें से कोई नहीं

13. निम्न में से कौन यह प्रदर्शित करता है कि 'J, F का पुत्र है'?

- (a)  $J ÷ R - T ★ F$  (b)  $J + R - T ★ F$   
(c)  $J ÷ M - N ★ F$  (d) ज्ञात नहीं कर सकते  
(e) इनमें से कोई नहीं

14. निम्न में से कौन यह प्रदर्शित करता है कि 'R, M की भतीजी/भाँजी है'?

- (a)  $M ÷ K ★ T - R$  (b)  $M - J + R - N$   
(c)  $R - M ★ T ÷ W$  (d) ज्ञात नहीं कर सकते  
(e) इनमें से कोई नहीं

**निर्देश** (प्र. सं. 15-17) निम्नलिखित जानकारी को ध्यान से पढ़िए और उसके बाद नीचे दिए गए प्रश्नों के उत्तर दीजिए। (SSC 10+2 2010)

(i) 'A + B' का अर्थ है कि A, B का पिता है।

(ii) 'A × B' का अर्थ है कि A, B की पुत्री है।

(iii) 'A ÷ B' का अर्थ है कि A, B का भाई है।

(iv) 'A - B' का अर्थ है कि A, B की पत्नी है।

15. 'L - M + K ÷ F' में F का L से क्या सम्बन्ध है?

- (a) पुत्र (b) पुत्री  
(c) भाँजा (d) निर्धारित नहीं किया जा सकता

16. निम्नलिखित में से किस अभिव्यक्ति का अर्थ है 'J, D का पुत्र है'?

- (a)  $D + L × H ÷ J$  (b)  $J ÷ P × D$   
(c)  $J ÷ P - D$  (d)  $T - D + J$



17. 'H + K × R' में R का H से क्या सम्बन्ध है?

- (a) पति (b) भाई (c) पत्नी (d) माता

**निर्देश** (प्र.सं. 18-20) निम्नलिखित जानकारी को ध्यान से पढ़िए और उसके बाद नीचे दिए गए प्रश्नों के उत्तर दीजिए। (SBI Clerk 2008)

- (i) 'A \$ B' का अर्थ है कि A, B की पत्नी है।  
(ii) 'A # B' का अर्थ है कि A, B का पुत्र है।  
(iii) 'A % B' का अर्थ है कि A, B का पिता है।  
(iv) 'A ★ B' का अर्थ है कि A, B की बहन है।

18. 'T, H का भाई है' यह सम्बन्ध निम्नलिखित में से कौन-सी अभिव्यक्ति दर्शाती है?

- (a) H ★ T % K (b) T ★ H % K  
(c) H # K % T (d) H ★ K % T  
(e) इनमें से कोई नहीं

19. 'H ★ T # F % L' में H का L से क्या सम्बन्ध है?

- (a) चचेरी बहन (b) भाई  
(c) बहन (d) निर्धारित नहीं किया जा सकता  
(e) इनमें से कोई नहीं

20. 'R, J की माता है' यह सम्बन्ध निम्नलिखित में से कौन-सी अभिव्यक्ति दर्शाती है?

- (a) M ★ J # K \$ R (b) M ★ J # R \$ K  
(c) J # R # T (d) R \$ K % M \$ J  
(e) इनमें से कोई नहीं

**निर्देश** (प्र.सं. 21-25) निम्नलिखित जानकारी को ध्यान से पढ़िए और उसके बाद नीचे दिए गए प्रश्नों के उत्तर दीजिए। (SBI PO 2005)

- (i) 'A \$ B' का अर्थ है कि A, B की माँ है।  
(ii) 'A # B' का अर्थ है कि A, B का पिता है।  
(iii) 'A @ B' का अर्थ है कि A, B का पति है।  
(iv) 'A % B' का अर्थ है कि A, B की बेटी है।

21. यदि P @ Q \$ M # T, तब P, T के साथ क्या सम्बन्ध दर्शाता है?

- (a) नाना (b) दादा  
(c) नानी (d) दादी  
(e) इनमें से कोई नहीं

22. निम्नलिखित में से कौन-सी अभिव्यक्ति यह दर्शाती है कि R, H की बहन है?

- (a) R \$ D @ F # H (b) H % D @ F \$ R  
(c) R % D @ F \$ H (d) H \$ D @ F # R  
(e) इनमें से कोई नहीं

23. यदि F @ D % K # H हो, तो F का H से क्या सम्बन्ध है?

- (a) जीजा (b) बहन  
(c) साली (d) निर्धारित नहीं किया जा सकता  
(e) इनमें से कोई नहीं

24. निम्नलिखित में से कौन-सी अभिव्यक्ति यह दर्शाती है कि 'N का भाई H है'?

- (a) N % F @ D \$ H (b) N % F @ D % H  
(c) N % F @ D \$ H # R (d) H # R \$ D \$ N  
(e) इनमें से कोई नहीं

25. यदि G \$ M @ K हो, तो K का G से क्या सम्बन्ध है?

- (a) सास (b) पुत्री (c) मौसी (d) बहू  
(e) इनमें से कोई नहीं

**निर्देश** (प्र.सं. 26-28) निम्नलिखित जानकारी को ध्यान से पढ़िए और उसके बाद नीचे दिए गए प्रश्नों के उत्तर दीजिए।

- (i) 'A + B' का अर्थ है कि A, B का पिता है।  
(ii) 'A × B' का अर्थ है कि A, B की पत्नी है।  
(iii) 'A - B' का अर्थ है कि A, B की बहन है।  
(iv) 'A + B' का अर्थ है कि A, B का भाई है।

26. निम्नलिखित में से कौन-सी अभिव्यक्ति बताती है कि 'J, D की पुत्री है'?

- (a) D × K + J ÷ H (b) D × K + H - J  
(c) D × K + J - H (d) D + K ÷ J

27. M ÷ L + T × R में T का M से क्या सम्बन्ध है?

- (a) भतीजा (b) भतीजी (c) पुत्री (d) इनमें से कोई नहीं

28. निम्नलिखित में से कौन-सी अभिव्यक्ति बताती है कि 'V, L की माता है'?

- (a) V ÷ F + J - L (b) F × V + J - L  
(c) F ÷ V + J - L (d) V × F + J - L

**निर्देश** (प्र.सं. 29-32) निम्नलिखित जानकारी को ध्यान से पढ़िए और उसके बाद नीचे दिए गए प्रश्नों के उत्तर दीजिए।

- (i) 'A × B' का अर्थ है कि A, B का पिता है।  
(ii) 'A + B' का अर्थ है कि A, B की पुत्री है।  
(iii) 'A + B' का अर्थ है कि A, B की बहन है।  
(iv) 'A - B' का अर्थ है कि A, B का पति है।

29. निम्नलिखित में से किससे पता चलता है कि 'N, K की माता है' ?

- (a) K + L ÷ N × F (b) K + L ÷ N - M  
(c) H × K ÷ N (d) N × F + K

30. 'F ÷ R × H - L' में H का F से क्या सम्बन्ध है?

- (a) पिता (b) भाई  
(c) बहन (d) निर्धारित नहीं किया जा सकता

31. 'G × T + Q ÷ M' में M का G से क्या सम्बन्ध है?

- (a) भाई (b) बहन  
(c) साली (d) इनमें से कोई नहीं

32. 'F - R + H ÷ T' में F का T से क्या सम्बन्ध है?

- (a) दामाद (b) बहू (c) पुत्र (d) पुत्री

**निर्देश** (प्र.सं. 33-35) निम्नलिखित जानकारी को ध्यान से पढ़िए और उसके बाद नीचे दिए गए प्रश्नों के उत्तर दीजिए। (SBI PO 2017)

- (i) 'P × Q' का अर्थ है कि P, Q का भाई है।  
(ii) 'P ÷ Q' का अर्थ है कि Q, P की माता है।  
(iii) 'P - Q' का अर्थ है कि P, Q का पिता है।  
(iv) 'P + Q' का अर्थ है कि Q, P की बहन है।

33. निम्नलिखित में से किसका अर्थ है कि 'M, T की पुत्री है'?

- (a) M + N ÷ J - T (b) T - J × R + M  
(c) M - J × T ÷ K (d) M + W × R ÷ T

34. अभिव्यक्ति 'R ÷ T + K' में K का R से क्या सम्बन्ध है?

- (a) पुत्री (b) बहन  
(c) भतीजी (d) इनमें से कोई नहीं

35. निम्नलिखित में से किसका अर्थ है कि D, W का दादा है?

- (a) D - K × T - W (b) D ÷ K × T ÷ W  
(c) D - K × T + W (d) D ÷ K × T - W

## उत्तर सहित व्याख्या

1. (b) विकल्प (b) से,

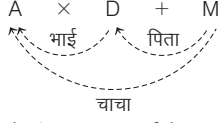

∴ 'A', M के पिता D का भाई है  
अतः 'A', M का चाचा है।

2. (a) उपरोक्त प्रश्न के उत्तर देने के लिए कथन (iii) की कोई आवश्यकता नहीं है, क्योंकि चाचा-भतीजा के सम्बन्ध को ज्ञात करने के लिए बहन के सम्बन्ध की आवश्यकता कथनानुसार बिल्कुल नहीं है।

उत्तर (प्र.सं. 3 और 4) दी गई जानकारी से,

- (i)  $P \times Q \Rightarrow P \leftarrow \text{पत्नी} \text{---} Q$   
(ii)  $P + Q \Rightarrow P \leftarrow \text{बेटा} \text{---} Q$   
(iii)  $P \div Q \Rightarrow P \leftarrow \text{माता} \text{---} Q$   
(iv)  $P - Q \Rightarrow P \leftarrow \text{बहन} \text{---} Q$

3. (c) प्रश्नानुसार,

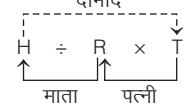

अतः T, H का दामाद है।

4. (b) प्रश्नानुसार,

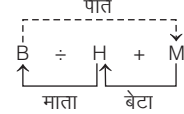

अतः M, B का पति है।

उत्तर (प्र.सं. 5 और 6) दी गई जानकारी से,

- (i)  $P \times Q \Rightarrow P \leftarrow \text{भाई} \text{---} Q$   
(ii)  $P - Q \Rightarrow P \leftarrow \text{बहन} \text{---} Q$   
(iii)  $P + Q \Rightarrow P \leftarrow \text{माता} \text{---} Q$   
(iv)  $P \div Q \Rightarrow P \leftarrow \text{पिता} \text{---} Q$

5. (d) प्रश्नानुसार,

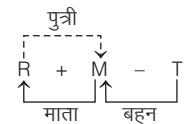

अतः M, R की पुत्री है।

6. (c) प्रश्नानुसार,

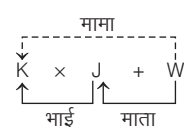

अतः K, W का मामा है।

उत्तर (प्र.सं. 7-9) दी गई जानकारी से,

- (i)  $P \times Q \Rightarrow P \leftarrow \text{भाई} \text{---} Q$   
(ii)  $P - Q \Rightarrow P \leftarrow \text{बहन} \text{---} Q$   
(iii)  $P + Q \Rightarrow P \leftarrow \text{पिता} \text{---} Q$   
(iv)  $P \div Q \Rightarrow P \leftarrow \text{माँ} \text{---} Q$

7. (d) प्रश्नानुसार,

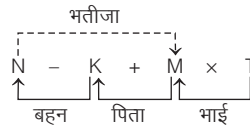

अतः M, N का भतीजा है।

8. (d) प्रश्नानुसार,

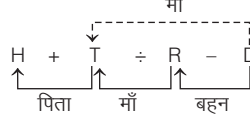

अतः T, D की माँ है।

9. (c) प्रश्नानुसार,

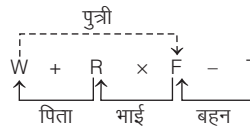

अतः F, W की पुत्री है।

10. (b) विकल्प (b) से,  $M - C \% F \% N$

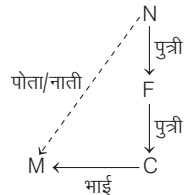

अतः N का पोता/नाती M है।

11. (c) विकल्प (c) से,

$H @ J \$ L \% K \& P$

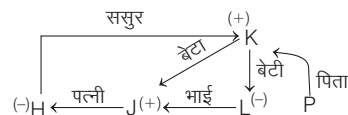

अतः K, H के ससुर हैं।

उत्तर (प्र.सं. 12-14) दी गई जानकारी से,

- (i)  $P \star Q \Rightarrow P \leftarrow \text{पिता} \text{---} Q$   
(ii)  $P - Q \Rightarrow P \leftarrow \text{बहन} \text{---} Q$   
(iii)  $P + Q \Rightarrow P \leftarrow \text{माता} \text{---} Q$   
(iv)  $P \div Q \Rightarrow P \leftarrow \text{भाई} \text{---} Q$

12. (c) प्रश्नानुसार,

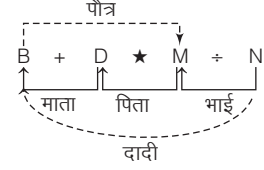

अतः M, B का पौत्र है।

13. (e) विकल्प (a) से,

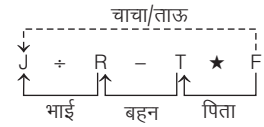

विकल्प (b) से,

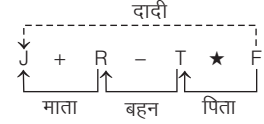

विकल्प (c) से,

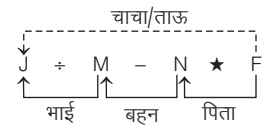

दी गई समीकरणों में से कोई भी समीकरण यह प्रदर्शित नहीं करती कि 'J, F का पुत्र है'।

14. (a) प्रश्नानुसार,

विकल्प (a) से,

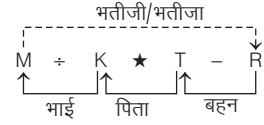

विकल्प (b) से,

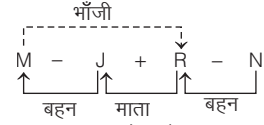

अतः R, M की भौंजी है।

उत्तर (प्र.सं. 15-17) दी गई जानकारी से,

- (i)  $A + B \Rightarrow A \leftarrow \text{पिता} \text{---} B$   
(ii)  $A \times B \Rightarrow A \leftarrow \text{पुत्री} \text{---} B$   
(iii)  $A \div B \Rightarrow A \leftarrow \text{भाई} \text{---} B$   
(iv)  $A - B \Rightarrow A \leftarrow \text{पत्नी} \text{---} B$

15. (d) प्रश्नानुसार,

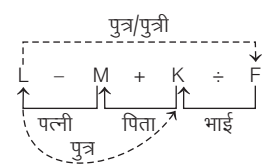

अतः F, L का पुत्र/पुत्री है अर्थात् निर्धारित नहीं किया जा सकता है।

16. (b) प्रश्नानुसार,

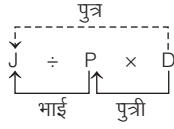

अतः J, D का पुत्र है।

17. (c) प्रश्नानुसार,

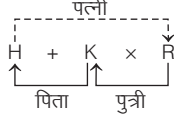

अतः R, H की पत्नी है।

उत्तर (प्र.सं. 18-20) दी गई जानकारी से,

(i)  $A \$ B \Rightarrow A \leftarrow$  पत्नी  $B$

(ii)  $A \# B \Rightarrow A \leftarrow$  पुत्र  $B$

(iii)  $A \% B \Rightarrow A \leftarrow$  पिता  $B$

(iv)  $A \star B \Rightarrow A \leftarrow$  बहन  $B$

18. (a) प्रश्नानुसार,

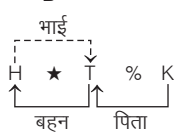

अतः T, H का भाई है।

19. (c) प्रश्नानुसार,

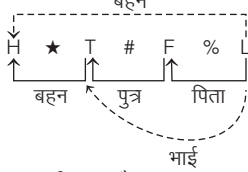

अतः H, L की बहन है।

20. (b) प्रश्नानुसार,

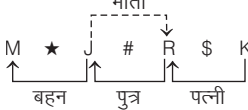

अतः R, J की माता है।

उत्तर (प्र.सं. 21-25) दी गई जानकारी से,

(i)  $A \$ B \Rightarrow A \leftarrow$  माँ  $B$

(ii)  $A \# B \Rightarrow A \leftarrow$  पिता  $B$

(iii)  $A @ B \Rightarrow A \leftarrow$  पति  $B$

(iv)  $A \% B \Rightarrow A \leftarrow$  बेटी  $B$

21. (b) प्रश्नानुसार,

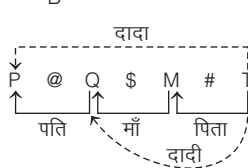

अतः P, T का दादा है।

22. (c) प्रश्नानुसार,

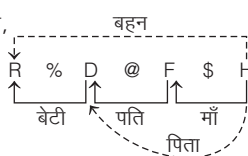

अतः R, H की बहन है।

23. (a) प्रश्नानुसार,

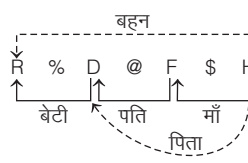

अतः F, H का जीजा है।

24. (c) प्रश्नानुसार,

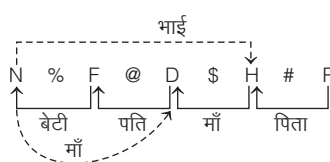

अतः N का भाई H है।

25. (d) प्रश्नानुसार,

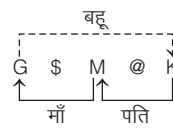

अतः K, G की बहू है।

उत्तर (प्र.सं. 26-28) दी गई जानकारी से,

(i)  $A + B \Rightarrow A \leftarrow$  पिता  $B$

(ii)  $A \times B \Rightarrow A \leftarrow$  पत्नी  $B$

(iii)  $A - B \Rightarrow A \leftarrow$  बहन  $B$

(iv)  $A \div B \Rightarrow A \leftarrow$  भाई  $B$

26. (c) प्रश्नानुसार,

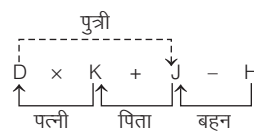

अतः J, D की पुत्री है।

27. (b) प्रश्नानुसार,

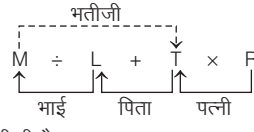

अतः T, M की भतीजी है।

28. (d) प्रश्नानुसार,

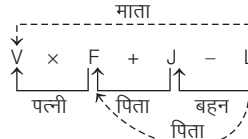

अतः V, L की माता है।

उत्तर (प्र.सं. 29-32) दी गई जानकारी से,

(i)  $A \times B \Rightarrow A \leftarrow$  पिता  $B$

(ii)  $A + B \Rightarrow A \leftarrow$  पुत्री  $B$

(iii)  $A + B \Rightarrow A \leftarrow$  बहन  $B$

(iv)  $A - B \Rightarrow A \leftarrow$  पिता  $B$

29. (c) प्रश्नानुसार,

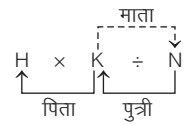

अतः N, K की माता है।

30. (b) प्रश्नानुसार,

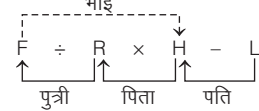

अतः H, F का भाई है।

31. (d) प्रश्नानुसार,

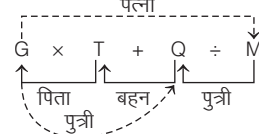

अतः M, G की पत्नी है।

32. (a) प्रश्नानुसार,

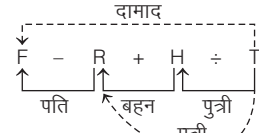

अतः F, T का दामाद है।

उत्तर (प्र.सं. 33-35) दी गई जानकारी से,

(i)  $P \times Q \Rightarrow P \leftarrow$  भाई  $Q$

(ii)  $P + Q \Rightarrow P \leftarrow$  माता  $Q$

(iii)  $P - Q \Rightarrow P \leftarrow$  पिता  $Q$

(iv)  $P + Q \Rightarrow P \leftarrow$  बहन  $Q$

33. (b) प्रश्नानुसार,

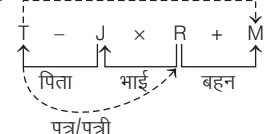

अतः M, T की पुत्री है।

34. (d) प्रश्नानुसार,

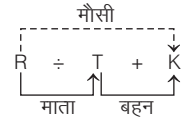

अतः K, R की मौसी है।

35. (a) प्रश्नानुसार,

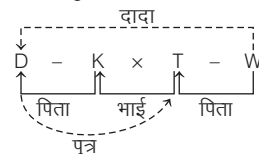

अतः D, W का दादा है।

# मारटर प्रश्नावली

1. F, T की माता है। T, W की बहन है जोकि K का एकमात्र पुत्र है। I, K का भाई है। W की माता, K से किस प्रकार सम्बन्धित है?

(SSC Delhi Police Constable 2017)

- (a) माता (b) बहन  
(c) पत्नी (d) भतीजी

2. नीचे दिए गए कथनों के आधार पर यह ज्ञात कीजिए कि P का चाचा कौन है?

- I. K, J का भाई है II. M, K की बहन है  
III. P, N का भाई है IV. N, J की पुत्री है

(UK PSC Lower 2016)

- (a) K (b) J  
(c) N (d) निष्कर्ष नहीं निकाला जा सकता।

3. अतिथियों को आशा का परिचय कराते हुए भास्कर ने कहा, "उसके पिता मेरे पिता के इकलौते पुत्र हैं।" आशा, भास्कर से किस प्रकार सम्बन्धित है?

(SSC MTS 2014)

- (a) भतीजी (b) पौत्री  
(c) माता (d) पुत्री

4. V, K और M का बेटा है। M, H और G का बेटा है। H और G, V के ..... हैं।

(RRB ग्रुप डी परीक्षा 2018)

- (a) माता-पिता (b) दादा-दादी  
(c) चाचा (d) नाना-नानी

5. यदि रानी के पिता के चाचा, अनूप के पिता के पोते हैं तथा अनूप अपने पिता का इकलौता पुत्र है, तो अनूप का रानी से क्या सम्बन्ध है? (SSC 10+2 2014)

- (a) दादा (b) चाचा  
(c) मामा (d) परदादा

6. P के पिता Q, B के पिता के भाई हैं और A का पति M, P के पिता का भाई है। A का B से क्या सम्बन्ध है? (SBI PO 2014)

- (a) माँ (b) बहन  
(c) कजिन (d) बेटा  
(e) इनमें से कोई नहीं

7. कोमल, श्रीमती सुमन की बेटा है और सोनम, श्री कमल की बेटा है। यदि राजाराम, सुमन के ससुर और सुरेखा के पति हैं, जो उनके एकमात्र बच्चे कोमल की माँ है। कोमल, सोनम से कैसे सम्बन्धित है?

(UPSSSC ग्राम विकास अधिकारी 2018)

- (a) चचेरी/ममेरी/मौसेरी/फुफेरी बहन (b) बहन  
(c) दादी (d) चाची/मामी/मौसी/बुआ

8. X की माँ, Z के पिता की सास है। Z, Y का भाई है जबकि X, M के पिता हैं। X, Z से किस प्रकार सम्बन्धित है? (SBI Clerk Pre 2016)

- (a) मामा (b) चाचा (c) कजिन (d) दादा (e) साला

**निर्देश** (प्र. सं 9 और 10) नीचे दी गई जानकारी को ध्यानपूर्वक पढ़ें और दिए गए प्रश्नों के उत्तर दें।

एक परिवार के छह सदस्य A, B, C, D, E एवं F एकसाथ घूम रहे हैं। B बेटा है C का परन्तु C, B की माता नहीं है। A और C शादीशुदा जोड़ा हैं। E भाई है C का। D बेटा है A की। F भाई है B का। (MP उच्च माध्यमिक शिक्षक 2019)

9. E का D से क्या सम्बन्ध है?

- (a) पिता (b) माता  
(c) अंकल (d) इनमें से कोई नहीं

10. A के कितने बच्चे हैं?

- (a) एक (b) दो  
(c) तीन (d) चार

**निर्देश** (प्र. सं 11-13) निम्न जानकारी को ध्यानपूर्वक पढ़िए व प्रश्नों के उत्तर दीजिए।

B का विवाह S से हुआ है। G, B का भाई है। A, G का पिता है। R, A की एकमात्र बेटा है। R, P की माता है। G का विवाह E से हुआ है। (RBI Office Assist. Pre 2017)

11. B, P से किस प्रकार सम्बन्धित है?

- (a) अंकल (b) आण्ट (c) कजिन (d) ब्रदर-इन-लॉ  
(e) ज्ञात नहीं किया जा सकता

12. यदि Q, S की सास है, तो Q, R से किस प्रकार सम्बन्धित है ?

- (a) साली (b) साला (c) दादी (d) आण्ट (e) माता

13. A, E से किस प्रकार सम्बन्धित है ?

- (a) भाई (b) अंकल (c) दादा (d) ससुर (e) पिता

**निर्देश** (प्र.सं. 14-16) निम्नलिखित जानकारी को पढ़कर दिए गए प्रश्नों के उत्तर दीजिए। (SBI PO 2015)

T, D की बहन है। D का विवाह P से हुआ है। P, M का पुत्र है।

T, J की माता है। Y, U का पिता है। Y के केवल एक पुत्र और केवल एक पुत्री है। U, T की पुत्री है। Q, D का पुत्र है।

14. P का T से क्या सम्बन्ध है?

- (a) भाई (b) चचेरा भाई  
(c) साला (d) ज्ञात नहीं किया जा सकता  
(e) इनमें से कोई नहीं

15. J का D से क्या सम्बन्ध है?

- (a) पुत्र (b) भतीजी/भाँजी (c) दामाद (d) भतीजा/भाँजा  
(e) पुत्री

16. Q का M से क्या सम्बन्ध है ?

- (a) दामाद (b) पोता (c) भतीजा/भाँजा (d) पुत्र  
(e) ज्ञात नहीं किया जा सकता

**निर्देश** (प्र. सं. 17 और 18) निम्न जानकारी को पढ़िए और प्रश्नों के उत्तर दीजिए।

दिए गए सभी सदस्य समान परिवार से सम्बन्धित है J, L का भाई है। J, R का इकलौता पुत्र है। W, L का ससुर है, D, P का नाना है, जोकि पुरुष है। Q, W का इकलौता पुत्र है, W, N का दादा है और C, N की पुत्री हैं। (SBI Clerk 2018)

17. L, C से किस प्रकार सम्बन्धित है?

- (a) माता (b) पुत्र (c) भाई (d) पिता  
(e) इनमें से कोई नहीं

18. P, N से किस प्रकार सम्बन्धित है?

- (a) माता (b) पुत्र (c) भाई (d) पिता  
(e) इनमें से कोई नहीं

**निर्देश** (प्र.सं. 19 और 20) निम्न जानकारी को ध्यान से पढ़कर नीचे दिए गए प्रश्नों के उत्तर दीजिए।

अमिता, बाबू, चन्दा, दिवाकर एवं ईशू, पाँच व्यक्ति एक ट्रेन में यात्रा कर रहे हैं।

अमिता, चन्दा की माता है तथा चन्दा, ईशू की पत्नी है। दिवाकर, अमिता का भाई है एवं बाबू, अमिता का पति है। (SSC 10+2 2013)

19. बाबू का ईशू से क्या सम्बन्ध है?

- (a) साले का (b) ससुर का (c) पिता का (d) सास का

20. अमिता का ईशू से क्या सम्बन्ध है?

- (a) सास का (b) भतीजी का  
(c) बहन का (d) माता का

**निर्देश** (प्र.सं. 21-24) नीचे दी गई जानकारी के आधार पर पूछे गए प्रश्नों के उत्तर दीजिए।

श्री और श्रीमती शर्मा के दो बच्चे आशा और शशि हैं। शशि की शादी राधा से हुई है, जो श्रीमती महाजन की इकलौती बेटी है। श्री महाजन रीता से शादी करते हैं। सोनू और राँकी, सुरेश और रीता के बच्चे हैं। उमा और सुधा, शशि और राधा की बेटियाँ हैं।  
(RRB ASM 2012)

21. सोनू का कुलनाम क्या है?  
(a) महाजन (b) शर्मा  
(c) शशि (d) इनमें से कोई नहीं
22. सुधा के साथ सुरेश का क्या सम्बन्ध है?  
(a) भाई (b) चाचा (c) नाना (d) भतीजा
23. सुधा का आशा से क्या सम्बन्ध है?  
(a) बहन (b) भतीजी (c) चाची/मामी (d) बेटी
24. सोनू का श्री महाजन से क्या सम्बन्ध है?  
(a) साली (b) पोता/नानी  
(c) बेटा (d) इनमें से कोई नहीं
25. एक परिवार में पति, पत्नी, दो पुत्र और दो पुत्रियाँ हैं। सभी महिलाएँ एक रात्रिभोज पर आमन्त्रित थीं। दोनों पुत्र बाहर खेलने गए थे। पति कार्यालय से लौटा नहीं था। घर पर कौन था?  
(a) केवल पत्नी घर पर थी (b) सभी महिलाएँ घर पर थीं  
(c) केवल पुत्र घर पर थे (d) घर पर कोई नहीं था
26. यदि A, Q का पुत्र है, Q और Y बहनें हैं, Y की माँ Z है, P, Z का पुत्र है, तो निम्न में से कौन-सा कथन सही है?  
(a) P, A का मामा है (b) P और Y बहनें हैं  
(c) A और P चचेरे भाई हैं (d) इनमें से कोई नहीं
27. छह व्यक्तियों A, B, C, D, E और F के एक परिवार में निम्न सम्बन्धों पर विचार कीजिए।  
(UPSC CSAT 2017)  
1. पुरुषों की संख्या, स्त्रियों की संख्या के बराबर है।  
2. A और E, F के पुत्र हैं।  
3. D दो व्यक्तियों, एक पुत्र और एक पुत्री की माता है।  
4. B, A का पुत्र है।  
5. वर्तमान में परिवार में केवल एक ही विवाहित जोड़ा है।  
उपर्युक्त में, निम्नलिखित में से कौन-सा एक निष्कर्ष निकाला जा सकता है?  
(a) A, B और C सभी स्त्री हैं (b) A, D का पति है  
(c) E और F, D की सन्तान हैं (d) D, F की पुत्री है
28. आरती और सौरभ, श्री/श्रीमति शाह के बच्चे हैं। रीतू और शक्ति, श्री/श्रीमति मेहरा के बच्चे हैं। सौरभ और रीतू विवाहित जोड़ा है और उनकी दो पुत्रियाँ मुक्ति और श्रुति हैं। शक्ति का विवाह रीना के साथ हुआ है और उनके दो बच्चे सुभाष और रेशमा हैं, तो बताइए कि आरती, श्रुति से किस प्रकार सम्बन्धित है?  
(MAT 2014)  
(a) माता (b) सास (c) बहन (d) आण्टी (बुआ)
29. किसी परिवार में सात सदस्य हैं जिसमें दो विवाहित जोड़े हैं। T, M का बेटा और K का पोता है। M एक विधुर है। M और R भाई हैं और W, J की बहू है, जोकि R की माँ और D की दादी है, तो बताइए कि D, M से किस प्रकार सम्बन्धित है?  
(MAT 2013)  
(a) पुत्र (b) दामाद  
(c) भतीजा/भतीजी (d) भाई
30. T, S और R तीन भाई हैं। T के बेटे Q की शादी K के साथ हुई है और उनका एक बच्चा राहुल है। M, S का बेटा है। M का H के साथ विवाह हुआ है और इस दम्पति की एक पुत्री माधवी है। R की बेटी N का विवाह P के साथ हुआ है। इस दम्पति की एक पुत्री करुणा है, तो माधवी, S से किस प्रकार सम्बन्धित है?  
(a) बेटा (b) भतीजी  
(c) पोती (d) इनमें से कोई नहीं

**निर्देश** (प्र.सं. 31-33) दी गई जानकारी के आधार पर नीचे दिए प्रश्नों के उत्तर दें।

एक परिवार में छः सदस्य हैं। चित्रा, राकेश की बहन है। बंदी, एनिया के पति का भाई है। दिलीप, अरुण का पिता और राकेश का दादा है। परिवार में दो पिता, तीन भाई और एक माँ है।  
(RRB NTPC फेज I परीक्षा 2016)

31. राकेश, एनिया से किस प्रकार सम्बन्धित है?  
(A) बेटा (B) भाई  
(C) चाचा (D) चचेरा/ममेरा भाई  
(a) C (b) B (c) A (d) D
32. परिवार में कुल कितने पुरुष सदस्य हैं?  
(A) तीन (B) एक (C) चार (D) दो  
(a) C (b) B (c) A (d) D
33. निम्नलिखित में से भाईयों का समूह कौन-सा है?  
(A) अरुण, बंदी, दिलीप (B) अरुण, बंदी, राकेश  
(C) बंदी, राकेश, चित्रा (D) बंदी, दिलीप, राकेश  
(a) C (b) B (c) A (d) D

**निर्देश** (प्र.सं. 34-36) नीचे दी गई जानकारी का ध्यानपूर्वक अध्ययन कर पूछे गए प्रश्नों के उत्तर दीजिए।  
(MAT 2013)

एक परिवार में छः सदस्य P, Q, R, X, Y और Z हैं। Q, R का बेटा है, लेकिन R, Q की माता नहीं है। P और R विवाहित जोड़ा है। Y, R का भाई है, X, P की पुत्री है और Z, P का भाई है।

34. निम्न में से कौन R का साला है?  
(a) P (b) Z (c) Y (d) X
35. परिवार में महिला सदस्यों की संख्या कितनी है?  
(a) एक (b) दो (c) तीन (d) चार
36. निम्न में से कौन-सा युग्म भाई-भाई को दर्शाता है?  
(a) P और X (b) P और Z (c) Q और X (d) R और Y
37. मोहन, अरुण के पिता की बहन का पुत्र है। प्रकाश, रीवा का पुत्र है, जोकि विकास की माता तथा अरुण की दादी है। प्रणव, नीला का पिता और मोहन का दादा है। रीवा, प्रणव की पत्नी है, तो बताइए कि विकास की पत्नी, नीला से किस प्रकार सम्बन्धित है?  
(NIIFT (PG) 2013)  
(a) बहन (b) भाभी  
(c) भतीजी (d) इनमें से कोई नहीं
38. एक परिवार में छः सदस्य हैं। A, D का पिता है। E, D का दादा है। B, C की बहू है। F, D का अंकल है, तो बताइए कि C का F के साथ क्या सम्बन्ध है?  
(MAT 2013)  
(a) बहन (b) सास  
(c) माता (d) आँकड़े अपर्याप्त हैं
39. छः व्यक्तियों A, B, C, D, E और F के एक परिवार में निम्नलिखित सम्बन्धों का परीक्षण कीजिए।  
I. पुरुषों की संख्या, स्त्रियों की संख्या के बराबर है।  
II. A और E, F के पुत्र हैं।  
III. D दो व्यक्तियों, एक पुत्र और एक पुत्री की माता है।  
IV. B, A का पुत्र है।  
V. वर्तमान में परिवार में केवल एक ही विवाहित जोड़ा है।  
उपर्युक्त में से कौन-सा एक निम्नलिखित निष्कर्ष निकाला जा सकता है?  
(UPSC CSAT 2010)  
(a) A, B और C सभी स्त्रियाँ हैं (b) A, D का पति है  
(c) E और F, D की सन्तान हैं (d) D, F की पौत्री है
40. माधव का परिवार संयुक्त परिवार है। उसके परिवार में नायक और सुकेश नामक दो भाई हैं। दोनों का एक-एक पुत्र और एक-एक पुत्री है। उनके परिवार के विषय में शेष जानकारी नीचे दी गई है।  
अमर, मुनेश के बहनोई/साला और अमल की माँ के पति हैं।

- मुनेश, नायक के अविवाहित पुत्र हैं।  
वैष्णवी के पिता विक्रम, साक्षी की सास सीमा के पुत्र हैं।  
मैनाक की दादी/नानी कविता, अमर की सास है।  
माधुरी और मुनेश, नायक की सन्तान हैं और विक्रम और तनूजा उनके चचेरे भाई बहन हैं।  
साक्षी की दो पुत्रियाँ हैं और माधुरी के दो पुत्र हैं। जूही और वैष्णवी सगी बहने हैं।  
वैष्णवी, सुकेश से किस रूप में सम्बन्धित है?  
(UPSSSC सम्मिलित व्यायाम प्रशिक्षक अधिकारी परीक्षा 2018)
- (a) पुत्रवधू (b) भतीजी/भाँजी (c) पत्नी (d) पोती/नातिन
41. हेमा की ओर इशारा करते हुए ललिता ने कहा "उसका पति मेरे दादा/नाना की इकलौती सन्तान का इकलौता बेटा है।" हेमा का ललिता से क्या रिश्ता है?  
(UP Police SI 2017)
- (a) बहन (b) भाभी (c) माँ (d) बेटी
42. एक फोटो की ओर इशारा करते हुए राकेश ने कहा, यह मेरे दादा के एकमात्र पुत्र की पुत्री है। लड़की का राकेश से सम्बन्ध बताइए।  
(SSC CGL 2018)
- (a) बहन (b) पुत्री (c) पोती (d) चचेरी बहन
43. एक आदमी के फोटो को देखते हुए संजय ने कहा "इसकी माँ मेरे पिता के पुत्र की पत्नी है। मेरा कोई भाई तथा बहन नहीं है।" संजय किसके फोटो को देख रहा था?  
(UPPSC समीक्षा सहायक समीक्षा अधिकारी 2017)
- (a) अपने पुत्र का (b) अपने भतीजे का  
(c) अपने चचेरे भाई का (d) अपने पिता का
44. L, K की पुत्री है। L का विवाह D के साथ हुआ है। B, D का पुत्र है। T का विवाह B के साथ हुआ है। D, T से किस प्रकार सम्बन्धित है?  
(SBI PO 2014)
- (a) ससुर (b) सास (c) बेटा (d) पिता  
(e) ज्ञात नहीं कर सकते
45. अपने पुत्र की ओर इशारा करते हुए एक व्यक्ति ने एक औरत से कहा कि उसकी माँ, तुम्हारी माँ की इकलौती पुत्री है। पुरुष तथा महिला के बीच क्या सम्बन्ध है?  
(MP Police SI 2014)
- (a) पति-पत्नी (b) पिता-पुत्री  
(c) भाई-बहन (d) इनमें से कोई नहीं
46. अपने से आगे बैठी हुई महिला की ओर देखते हुए अमित ने कहा, "वह मेरी पत्नी के पति की बहन है।" उस महिला का अमित से क्या सम्बन्ध है?  
(SSC CGL 2013)
- (a) भतीजी (b) पुत्री (c) बहन (d) पत्नी
47. अपने पति से एक व्यक्ति का परिचय कराते हुए एक महिला ने कहा, "इसके भाई के पिता मेरे दादाजी के इकलौते पुत्र हैं।" इस महिला का उस व्यक्ति से क्या सम्बन्ध है?  
(SBI PO 2014)
- (a) सास (b) बहन (c) बेटी (d) भाभी  
(e) इनमें से कोई नहीं
48. एक व्यक्ति ने अपने से आगे एक लड़के को दिखाया और कहा कि वह मेरी पत्नी की भाभी का पुत्र है, किन्तु मैं अपने माता-पिता की एकमात्र सन्तान हूँ। मेरे पुत्र का उससे क्या सम्बन्ध होगा?  
(SSC CGL 2013)
- (a) चाचा/मामा (b) भतीजा  
(c) चचेरा/ममेरा भाई (d) भाई
49. अमृता की ओर संकेत करते हुए राज कहता है कि उसकी माता मेरी सास की इकलौती पुत्री है, तो बताइए कि राज, अमृता से किस प्रकार सम्बन्धित है?  
(a) पति (b) पिता (c) भाई (d) अंकल
50. एक आदमी के चित्र को देखते हुए सुनील ने कहा, "उसकी माँ, मेरे पिता के पुत्र की पत्नी है तथा मेरे कोई भाई और बहन नहीं हैं।" चित्र में जो आदमी है, वह सुनील से किस प्रकार सम्बन्धित है?  
(CGPSC Pre 2014)
- (a) सुनील का पुत्र (b) सुनील का चाचा  
(c) सुनील का भतीजा (d) सुनील का कजिन  
(e) इनमें से कोई नहीं

51. एक महिला की ओर इशारा करते हुए एक आदमी ने कहा, "उसके अकेले भाई का पुत्र मेरी पत्नी का भाई है।" वह महिला उस आदमी से किस प्रकार सम्बन्धित है?  
(CGPSC Pre 2014)
- (a) पुत्री (b) ससुर की बहन  
(c) नानी (d) माँ की बहन  
(e) इनमें से कोई नहीं
52. निम्नलिखित पर विचार कीजिए।  
A + B का अर्थ है कि A, B का पुत्र है।  
A - B का अर्थ है कि A, B की पत्नी है।  
व्यंजक P + R - Q का अर्थ क्या है?  
(UPPSC 2017)
- (a) Q, P का पुत्र है  
(b) Q, P की पत्नी है  
(c) Q, P का पिता है  
(d) इनमें से कोई नहीं
53. यदि 'A \* B' का अर्थ है 'B का पिता A है', 'A × B' का अर्थ है 'B की माता A है' और 'A # B' का अर्थ है 'B का पति A है', तो निम्नलिखित में से किसका अर्थ Q, P का नाना है?  
(SBI Clerk Main 2018)
- (a) Q # R × S \* P (b) Q \* N × P # R  
(c) Q \* L # N × P (d) P # N × M \* Q  
(e) इनमें से कोई नहीं
54. यदि 'P - Q' का अर्थ है कि Q, P का पुत्र है।  
'P × Q' का अर्थ है कि P, Q का भाई है।  
'P ÷ Q' का अर्थ है कि Q, P की बहन है।  
'P + Q' का अर्थ है कि P, Q की माता है।  
तब अभिव्यक्ति 'N × K - M ÷ L' के लिए कौन-सा कथन निश्चित रूप से सत्य है?  
(SSC CGL 2013)
- (a) K, L और M का पिता है  
(b) L, K की बेटी है और N की भतीजी है  
(c) K, L और M का पिता है। L और M क्रमशः बेटा और बेटी हैं  
(d) M, K के भाई N के अंकल हैं
55. नीचे दी गई जानकारी का ध्यानपूर्वक अध्ययन करने के बाद उत्तर दीजिए।  
'P - Q' का अर्थ है कि Q, P का पिता है।  
'P ★ Q' का अर्थ है कि Q, P का भाई है।  
'P + Q' का अर्थ है कि Q, P की पत्नी है।  
'P ÷ Q' का अर्थ है कि Q, P की बहन है।  
निम्नलिखित में से कौन-सी अभिव्यक्ति दर्शाती है कि M, T के दादा है?  
(SSC FCI 2013)
- (a) T - C ÷ L + N ★ M  
(b) T - R ÷ Z + L ★ M  
(c) T ÷ Z ★ L + F - M  
(d) उपरोक्त में से कोई नहीं
56. 'S × T' का अर्थ है कि S, T की माता है, 'S + T' का अर्थ है कि S, T का पिता है तथा 'S - T' का अर्थ है कि S, T की बहन है। इस जानकारी के आधार पर आपको निम्न विकल्पों में से उस विकल्प का चुनाव करना है, जो दर्शाता है कि A, T का दादा है।  
(CMAT 2013)
- (a) A + S + B - T (b) A × B + C - T  
(c) A + B - C × T (d) A - C + B × T
- निर्देश** (प्र. सं. 57-61) नीचे दी गई जानकारी का ध्यानपूर्वक अध्ययन करने के बाद पूछे गए प्रश्नों के उत्तर दीजिए।  
(SBI PO 2013)
- 'A + B' का अर्थ है कि A, B का पिता है।  
'A × B' का अर्थ है कि A, B की बहन है।  
'A \$ B' का अर्थ है कि A, B की पत्नी है।  
'A % B' का अर्थ है कि A, B की माता है।  
'A ÷ B' का अर्थ है कि A, B का पुत्र है।



57. 'J ÷ P % H ? T % L' में प्रश्नचिह्न (?) के स्थान पर क्या आना चाहिए, जिससे कि J का भाई T हो, में सम्बन्ध स्थापित हो?  
 (a) × (b) ÷  
 (c) या तो + या × (d) न तो + और न ही ×  
 (e) इनमें से कोई नहीं
58. निम्न में से कौन-सा व्यंजक दर्शाता है कि M, D की पुत्री है?  
 (a) L % R \$ D + T × M (b) L + R \$ D + M × T  
 (c) L % R % D + T ÷ M (d) L \$ D ÷ R % M ÷ T  
 (e) इनमें से कोई नहीं
59. निम्न में से कौन-सा विकल्प सत्य है, यदि व्यंजक 'I + T % J × L ÷ K' निश्चित रूप से सत्य है?  
 (a) L, T की पुत्री है (b) K, I का दामाद है  
 (c) I, L की दादी है (d) J, L का भाई है  
 (e) इनमें से कोई नहीं
60. निम्न में से कौन-सा व्यंजक सत्य है, यदि यह असत्य हो कि Y, X का पुत्र है?  
 (a) W % L × T × Y ÷ X (b) W + L × T × Y ÷ X  
 (c) X + L × T × Y ÷ W (d) W \$ X + L + Y + T  
 (e) W % X + T × Y ÷ L

61. 'T, Q की साली है' यह सम्बन्ध स्थापित करने के लिए दिए गए व्यंजक में प्रश्नचिह्न (?) के स्थान पर क्या आना चाहिए?  
 $R \% T \times P ? Q + V$   
 (a) + (b) %  
 (c) × (d) \$  
 (e) या तो \$ या ×
62. यदि 'S a R' का अर्थ है कि S, R का पिता 'S m R' का अर्थ है कि S, R की बहन है, 'S d R' का अर्थ कि S, R का भाई है, तो निम्नलिखित में से किसका अर्थ है कि A, C की बुआ है?  
 (UPSSSC ट्यूबवेल ऑपरेटर भर्ती परीक्षा 2018)  
 (a) A a B d C (b) A m B a C  
 (c) A a C m M (d) A d B a M
63. यदि G + H का अर्थ G, H की बेटी हैं। G - H का अर्थ हैं G, H का ससुर हैं और G \* H का अर्थ हैं G, H का पति हैं, तो निम्न में से कौन दर्शाता है कि O, L की बहन है?  
 (RRB ALP 2019)  
 (a) O + M - N \* L (b) O \* N - M + L  
 (c) O - N + M \* L (d) O - N \* M + L

## उत्तर सहित व्याख्या

1. (c) दी गई जानकारी से सम्बन्ध आरेख बनाने पर,

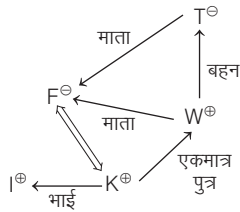

आरेख से स्पष्ट है कि W की माता, K की पत्नी है।

2. (a) प्रश्नानुसार,

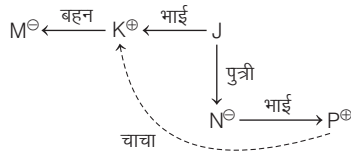

अतः K, P का चाचा है।

3. (d) भास्कर के पिता का इकलौता पुत्र स्वयं भास्कर होगा, इसलिए आशा के पिता भास्कर होंगे। अतः आशा, भास्कर की पुत्री है।

4. (b) प्रश्नानुसार,

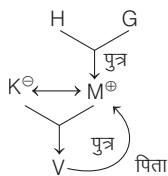

स्पष्टतः H व G, V के दादा-दादी हैं।

5. (d) प्रश्नानुसार सम्बन्ध आरेख बनाने पर,

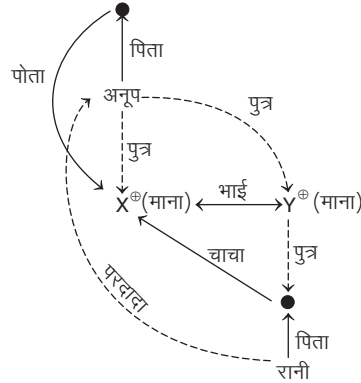

अतः आरेख से स्पष्ट है कि अनूप, रानी का परदादा है।

6. (a) प्रश्नानुसार सम्बन्ध आरेख बनाने पर,

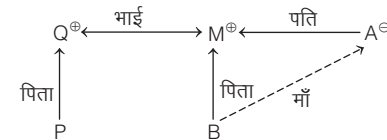

उपरोक्त सम्बन्ध आरेख से स्पष्ट है कि A, B की माँ है।

7. (b) प्रश्नानुसार,

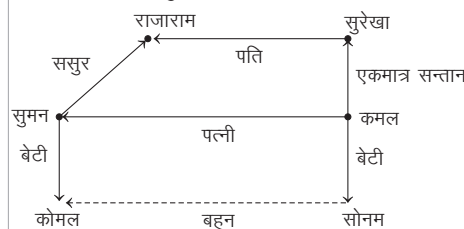

अतः उपरोक्त आरेख से स्पष्ट है कि कोमल, सोनम की बहन है।

8. (a) दी गई जानकारी से सम्बन्ध आरेख बनाने पर,

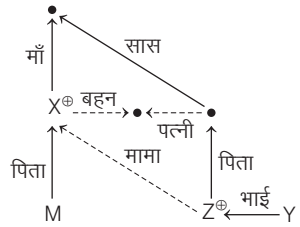

सम्बन्ध आरेख से स्पष्ट है कि X, Z के मामा हैं।

उत्तर (प्र.सं. 9 और 10) दी गई जानकारी के अनुसार,

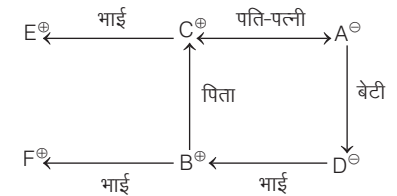

9. (c) यहाँ स्पष्ट हैं कि E, D के अंकल हैं।

10. (c) यहाँ स्पष्ट है कि A के तीन बच्चे हैं।

उत्तर (प्र.सं. 11-13) दी गई जानकारी से,

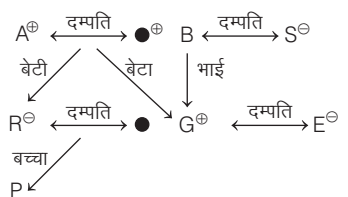

11. (a) B, P का अंकल है।

12. (e) यदि Q, S की सास है, तो Q, R की माता है।  
 13. (d) A, E का सुसर है।

उत्तर (प्र.सं. 14-16) दी गई जानकारी के अनुसार सम्बन्ध आरेख निम्न है

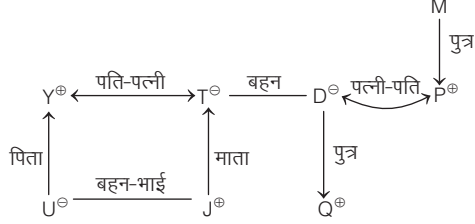

14. (e) P, T की बहन का पति अर्थात् T का जीजा है।  
 15. (d) J, D की बहन का पुत्र अर्थात् D का भाँजा है।  
 16. (b) Q, M के पुत्र का पुत्र अर्थात् M का पोता है।

उत्तर (प्र.सं. 17 और 18) प्रश्नानुसार सम्बन्ध आरेख बनाने पर,

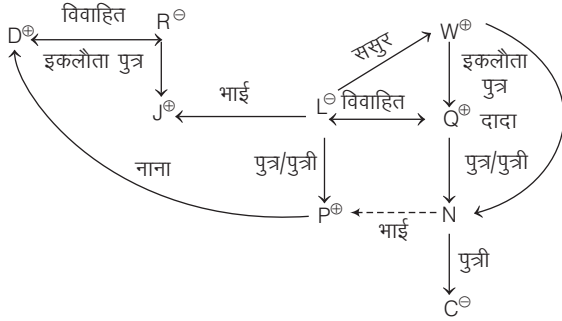

17. (e) L, C की दादी है।  
 18. (c) P, N का भाई है।

उत्तर (प्र.सं. 19 और 20) प्रश्नानुसार सम्बन्ध आरेख बनाने पर,

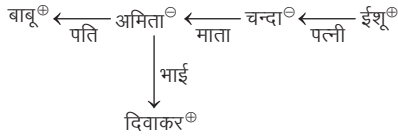

19. (b) सम्बन्ध आरेख से स्पष्ट है कि बाबू, ईशू के ससुर हैं।  
 20. (a) सम्बन्ध आरेख से स्पष्ट है कि अमिता, ईशू की सास है।

उत्तर (प्र.सं. 21-24) प्रश्नानुसार सम्बन्ध आरेख बनाने पर,

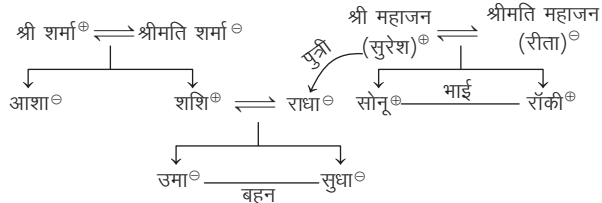

21. (a) सोनू का कुलनाम महाजन है।  
 22. (c) सुरेश, सुधा के नाना हैं।

23. (b) सुधा, आशा की भतीजी है।  
 24. (c) सोनू, श्री महाजन का बेटा है।  
 25. (d) दी गई जानकारी के आधार पर घर पर कोई नहीं था।  
 26. (a) दी गई जानकारी से सम्बन्ध आरेख बनाने पर,

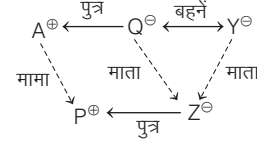

आरेख से स्पष्ट है कि P, A का मामा है।

27. (b)

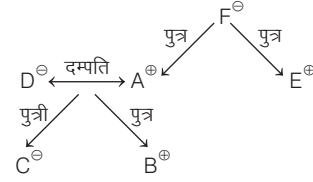

28. (d) प्रश्नानुसार सम्बन्ध आरेख बनाने पर,

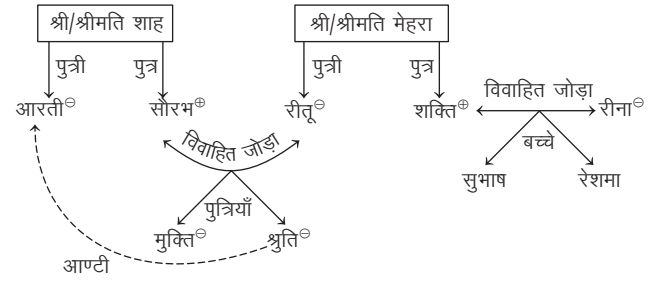

उपरोक्त सम्बन्ध आरेख से स्पष्ट है कि आरती, श्रुति की आण्टी (बुआ) है।

29. (c) प्रश्नानुसार सम्बन्ध आरेख बनाने पर,

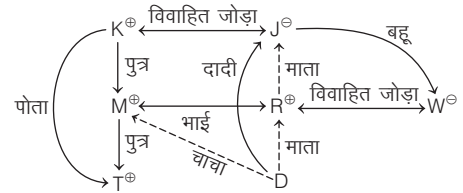

उपरोक्त सम्बन्ध आरेख से स्पष्ट है कि M, D का चाचा है। अतः D, M भतीजा या भतीजी हो सकता/सकती है, क्योंकि यहाँ पर D का लिंग स्पष्ट नहीं है।

30. (c) प्रश्नानुसार सम्बन्ध आरेख बनाने पर,

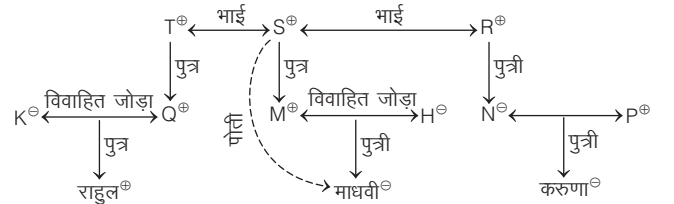

उपरोक्त सम्बन्ध आरेख से स्पष्ट है कि माधवी, S की पोती है।

उत्तर (प्र.सं. 31-33) दी गई जानकारी से सम्बन्ध आरेख बनाने पर,  
(+) पुरुष (-) महिला

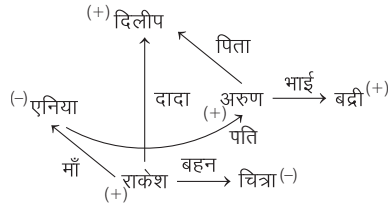

(-) महिला (+) पुरुष

- 31. (c) राकेश, अनिया का बेटा है।
- 32. (a) परिवार में कुल चार पुरुष सदस्य हैं।
- 33. (b) अरुण, बद्री और राकेश भाईयों का समूह है।

उत्तर (प्र.सं. 34-36) प्रश्नानुसार सम्बन्ध आरेख बनाने पर,

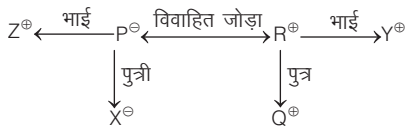

- 34. (b) Z, R का साला है।
- 35. (b) परिवार में X और P महिला सदस्य हैं, अतः महिला सदस्यों की संख्या 2 है।
- 36. (d) R और Y दोनों भाई हैं।
- 37. (b) प्रश्नानुसार सम्बन्ध आरेख बनाने पर,

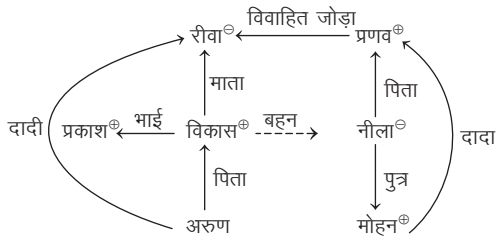

उपरोक्त सम्बन्ध आरेख से स्पष्ट है कि विकास, नीला का भाई है।  
अतः विकास की पत्नी, नीला की भाभी होगी।

- 38. (d) प्रश्नानुसार सम्बन्ध आरेख बनाने पर,

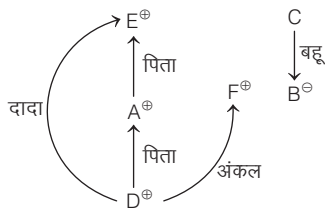

C का F के साथ सम्बन्ध ज्ञात नहीं हो सकता है, क्योंकि B और C का परिवार के अन्य सदस्यों के साथ कोई सम्बन्ध प्रश्न में नहीं दिया गया है।  
अतः हम कह सकते हैं कि आँकड़े अपर्याप्त हैं।

- 39. (b) प्रश्नानुसार,  
पुरुषों की संख्या = स्त्रियों की संख्या = 3  
पुरुष - A, B, E महिला - F, D, C  
अब, सम्बन्ध आरेख बनाने पर,

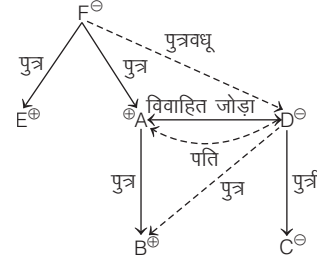

उपरोक्त सम्बन्ध आरेख से स्पष्ट है कि A, D का पति है

- 40. (d) प्रश्नानुसार,

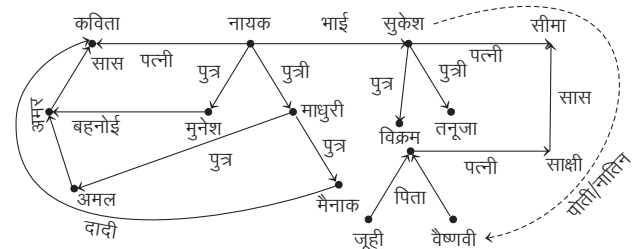

अतः उपरोक्त आरेख से स्पष्ट है कि वैष्णवी, सुकेश की पोती/नातिन है।

- 41. (b) दी गई जानकारी से स्पष्ट है कि हेमा का पति, ललिता के दादा/नाना की इकलौती सन्तान का इकलौता पुत्र है अर्थात् हेमा का पति, ललिता का भाई है। तब हेमा, ललिता की भाभी है।
- 42. (a) दी गई जानकारी से स्पष्ट है कि राकेश के दादा के एकमात्र पुत्र राकेश के पिता हुए तथा उनकी पुत्री राकेश की बहन हुई। अतः फोटो वाली लड़की राकेश की बहन है।
- 43. (a) प्रश्नानुसार सम्बन्ध आरेख बनाने पर,

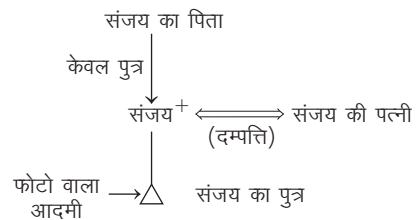

अतः आदमी संजय का पुत्र है।

- 44. (a) प्रश्नानुसार सम्बन्ध आरेख बनाने पर,

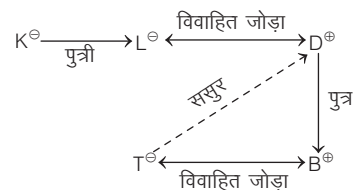

उपरोक्त सम्बन्ध आरेख से स्पष्ट है कि D, T के ससुर हैं।

45. (a) प्रश्न में दी गई जानकारी के अनुसार, व्यक्ति के पुत्र की माँ अपनी माँ की इकलौती पुत्री है, तो इससे स्पष्ट है कि वह औरत ही उसके पुत्र की माँ है। अतः पुरुष तथा महिला के बीच पति-पत्नी का सम्बन्ध है।
46. (c) अमित की पत्नी का पति स्वयं अमित होगा और उसकी बहन अमित की बहन होगी।
47. (b) महिला के दादाजी का इकलौता बेटा महिला का पिता होगा, जोकि व्यक्ति के भाई का पिता अर्थात् व्यक्ति का पिता है। अतः महिला उस व्यक्ति की बहन होगी।
48. (c) उस व्यक्ति की पत्नी की भाभी का पुत्र अर्थात् वह लड़का, उस व्यक्ति के साले का पुत्र होगा तथा उस व्यक्ति का लड़का, उस लड़के का ममेरा भाई होगा।
49. (b) प्रश्नानुसार सम्बन्ध आरेख बनाने पर,

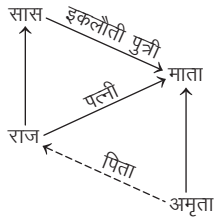

अतः सम्बन्ध आरेख से स्पष्ट है कि राज, अमृता का पिता है।

50. (a) चूँकि सुनील का कोई भी भाई या बहन नहीं है, अतः उसके पिता का पुत्र वह स्वयं हुआ तथा उसकी पत्नी उस व्यक्ति की माँ हुई अर्थात् फोटो वाला व्यक्ति सुनील का पुत्र है।
51. (b) प्रश्नानुसार सम्बन्ध आरेख बनाने पर,

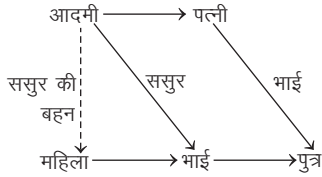

सम्बन्ध आरेख से स्पष्ट है कि वह महिला आदमी के ससुर की बहन है।

52. (c) प्रश्नानुसार सम्बन्ध आरेख बनाने पर,

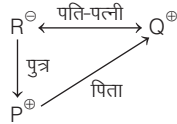

$P + R \rightarrow P, R$  का पुत्र है।  $R - Q \rightarrow R, Q$  की पत्नी है। अतः  $Q, P$  का पिता है।

53. (b) विकल्प (b) से,

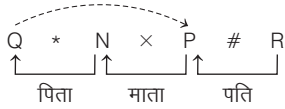

आरेख से स्पष्ट है कि  $Q, P$  का नाना है।

54. (b) प्रश्नानुसार सम्बन्ध आरेख बनाने पर,

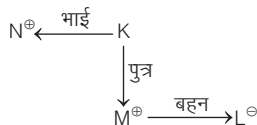

उपरोक्त सम्बन्ध आरेख से स्पष्ट है कि  $L, K$  की बेटी है और  $N$  की भतीजी है।

55. (d)  $M, T$  के दादा हो, इसके लिए हम कथन  $P - Q$  लेते हैं, जो बताता है कि  $Q, P$  का पिता है।

यहाँ, हमें दो  $(-, -)$  चिह्नों की आवश्यकता होगी लेकिन प्रश्न में दिए गए विकल्पों में किसी में भी दो  $(-)$  चिह्न नहीं हैं। अतः कोई भी अभिव्यक्ति सम्बन्ध नहीं दर्शाती कि  $M, T$  के दादा है अर्थात् विकल्प (d) सही है।

56. (a) विकल्प (a) से,  $A + S + B - T$

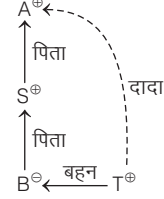

अतः सम्बन्ध आरेख से स्पष्ट है कि  $A, T$  का दादा है।

उत्तर (प्र.सं. 57-61) प्रश्नानुसार सम्बन्ध आरेख बनाने पर,

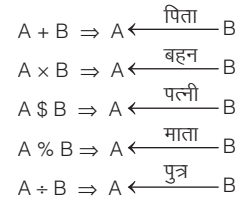

57. (a) विकल्प (a) से, ? के स्थान पर  $\times$  का चिह्न लेने पर,  
 $J \div P \% H \times T \% L$

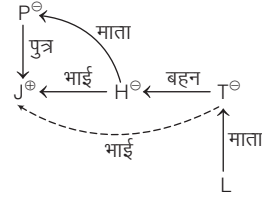

अतः विकल्प (a) से स्पष्ट है कि  $J, T$  का भाई है।

58. (b) विकल्प (b) से,  
 $L + R \$ D + M \times T$

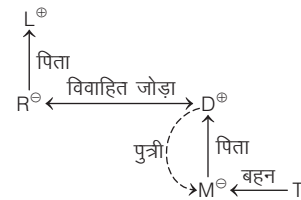

अतः स्पष्ट है कि  $M, D$  की पुत्री है।

59. (b)  $I + T \% J \times L \div K$

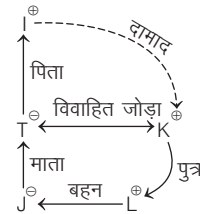

अतः स्पष्ट है कि  $K, I$  का दामाद है।

60. (d) विकल्प (a) से,  
 $W \% L \times T \times Y \div X$

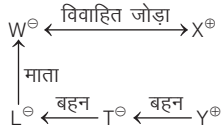

अतः विकल्प (a) असत्य है, क्योंकि यह दर्शाता है कि Y, X का पुत्र है।  
 विकल्प (b) से,  
 $W + L \times T \times Y \div X$

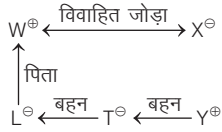

अतः विकल्प (b) असत्य है, क्योंकि यह दर्शाता है कि Y, X का पुत्र है।  
 विकल्प (c) से,  
 $X + L \times T \times Y \div W$

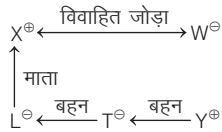

अतः विकल्प (c) असत्य है, क्योंकि यह दर्शाता है कि Y, X का पुत्र है।  
 विकल्प (d) से,  
 $W \$ X + L + Y + T$

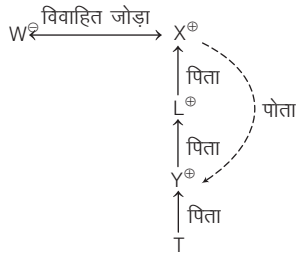

अतः विकल्प (d) सत्य है, क्योंकि यह दर्शाता है कि Y, X का पोता है।

61. (d) विकल्प (a) से,  $R \% T \times P + Q + V$  (? के स्थान पर + रखने पर)

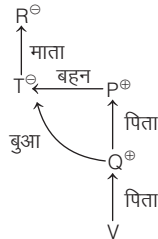

अतः विकल्प (a) भी अभीष्ट सम्बन्ध स्थापित नहीं करता।

विकल्प (b) से,  
 $R \% T \times P \% Q + V$

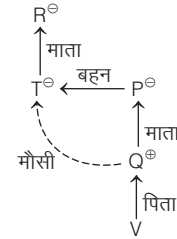

अतः विकल्प (b) भी अभीष्ट सम्बन्ध स्थापित नहीं करता।  
 विकल्प (c) से,  $R \% T \times P \times Q + V$

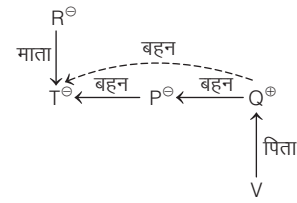

अतः विकल्प (c) भी अभीष्ट सम्बन्ध स्थापित नहीं करता।  
 विकल्प (d) से,  $R \% T \times P \$ Q + V$

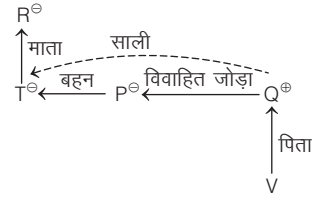

उपरोक्त से स्पष्ट है कि T, Q की साली है। अतः विकल्प (d) सही है।

62. (b) विकल्प (b) से,  $A m B a C \Rightarrow$

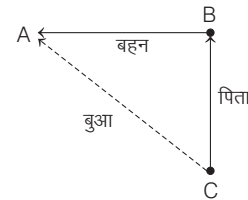

अतः उपरोक्त आरेख से स्पष्ट है कि A, C की बुआ है।

63. (a) विकल्प (a) से,

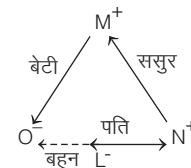

अतः O, L की बहन है।

# 10

## क्रम परीक्षण (Ranking Test)

कुछ व्यक्तियों, वस्तुओं, स्थानों के समूह में से एक से अधिक व्यक्ति, वस्तु या स्थान को उनके गुण, आकार, स्थिति इत्यादि के सापेक्ष तुलना करते हुए इन्हें सार्थक क्रम (आरोही या अवरोही क्रम) में व्यवस्थित करने की प्रक्रिया को क्रम परीक्षण कहा जाता है।

व्यक्तियों या वस्तुओं को एक क्रम में व्यवस्थित करने के अतिरिक्त इसके अन्तर्गत पूछे गए प्रश्नों में किसी पंक्ति, वर्ग या समूह में कुछ व्यक्तियों, वस्तुओं या स्थानों की सापेक्षिक स्थिति या क्रम भी दिया गया होता है। अभ्यर्थियों को किसी एक या एक से अधिक व्यक्ति, वस्तु या स्थान की स्थिति को दूसरे व्यक्ति, वस्तु या स्थान के सापेक्ष या पंक्ति में दाएँ या बाएँ छोर से ज्ञात करना होता है।

इसके अन्तर्गत सामान्यतया दो प्रकार के प्रश्न पूछे जाते हैं

### प्रकार 1. आरोही या अवरोही क्रम व्यवस्था

इसके अन्तर्गत आने वाले प्रश्नों में सामान्यतः कुछ व्यक्तियों या वस्तुओं की आयु, लम्बाई, ऊँचाई, वजन, बुद्धिमत्ता, योग्यता आदि से सम्बन्धित तुलनात्मक विवरण दिए गए होते हैं और इसी आधार पर किसी व्यक्ति या वस्तु विशेष की आयु, ऊँचाई, लम्बाई, वजन, बुद्धिमत्ता, योग्यता आदि से सम्बन्धित प्रश्न पूछे जाते हैं।

जिन प्रश्नों में 'लम्बा-नाटा', 'हल्का-भारी', 'छोटा-बड़ा', 'ऊपर-नीचे', 'पहले-बाद' आदि शब्दों का प्रयोग किया गया होता है, उन्हें आरोही या अवरोही क्रम के आधार पर व्यवस्थित करना चाहिए।

इस प्रकार के प्रश्नों को हल करने के लिए निम्न तीन संकेतों का प्रयोग किया जाता है

#### 1. बड़ा (>)

'राजीव > शाहिद' का अर्थ है-

- राजीव, शाहिद से बड़ा है।
- या शाहिद, राजीव से छोटा है।

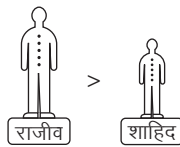

#### 2. छोटा (<)

'राजीव < शाहिद' का अर्थ है-

- राजीव, शाहिद से छोटा है।
- या शाहिद, राजीव से बड़ा है।

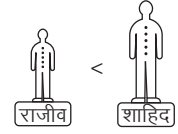

#### 3. बराबर (=)

'राजीव = शाहिद' का अर्थ है

- राजीव, शाहिद के बराबर है।
- या शाहिद, राजीव के बराबर है।

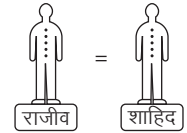

इस प्रकार के प्रश्नों को हल करने के लिए निम्न दो क्रमों का प्रयोग किया जाता है

- (i) **आरोही क्रम** (बढ़ता क्रम) आरोही क्रम में व्यक्तियों को उनकी लम्बाई, ऊँचाई, भार आदि के बढ़ते क्रम में व्यवस्थित करते हैं। जैसे- सचिन < राजीव < शाहिद < शिवा

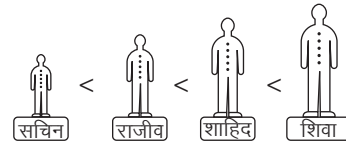

- (ii) **अवरोही क्रम** (घटता क्रम) अवरोही क्रम में व्यक्तियों को उनकी लम्बाई, ऊँचाई, भार आदि के घटते क्रम में व्यवस्थित करते हैं। जैसे- सचिन > राजीव > शाहिद > शिवा

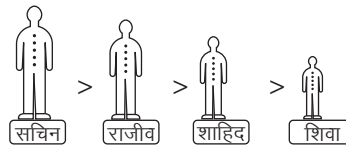



आरोही व अवरोही क्रम से सम्बन्धित प्रश्नों को निम्न उदाहरणों की सहायता से समझा जा सकता है।

- **उदाहरण 1.** मान लीजिए कि (i) अभय, भास्कर से लम्बा है; (ii) चन्द्र, अभय से लम्बा है; (iii) ईश्वर, चन्द्र से लम्बा है, और धीरज सबसे लम्बा है। यदि इन सबको उनकी लम्बाई के अनुसार बैठाया जाता है, तो मध्य स्थान पर कौन बैठेगा? (MPPSC Pre 2017)

(a) अभय (b) भास्कर (c) चन्द्र (d) धीरज

**व्याख्या** (c) प्रश्नानुसार, लम्बाई के अनुसार,

व्यवस्थित करने पर, धीरज > ईश्वर > चन्द्र > अभय > भास्कर

- **उदाहरण 2.** आरती, सौम्या से बड़ी है। मुस्कान, आरती से बड़ी है, लेकिन कशिश से छोटी है। कशिश, सौम्या से बड़ी है। सौम्या, मुस्कान से छोटी है। गार्गी सबसे बड़ी है। कौन सबसे छोटी है? (UKPSC Pre 2016)

(a) सौम्या (b) कशिश (c) आरती (d) मुस्कान

**व्याख्या** (a) प्रश्नानुसार, आरती > सौम्या ... (i)  
कशिश > मुस्कान > आरती ... (ii)  
कशिश > सौम्या ... (iii)  
मुस्कान > सौम्या ... (iv)

अब, समी (i), (ii), (iii) व (iv) को संयुक्त करने पर,

कशिश > मुस्कान > आरती > सौम्या ... (v)

प्रश्न में दिया गया है कि गार्गी सबसे बड़ी है।

∴ गार्गी > कशिश > मुस्कान > आरती > सौम्या ... (vi)

समी (vi) से स्पष्ट है कि सौम्या सबसे छोटी है।

- **उदाहरण 3.** स्मिता, मनीषा से बड़ी है। धान्या, मनीषा से बड़ी है, परन्तु स्मिता से छोटी है। करुण्या, रम्या और मनीषा से छोटी है मनीषा, रम्या से बड़ी है।

इन पाँचों में से किसकी आयु सभी के ठीक मध्य में है?

(RRB ग्रुप डी परीक्षा 2018)

(a) रम्या (b) करुण्या (c) धान्या (d) मनीषा

**व्याख्या** (d) प्रश्नानुसार, स्मिता > मनीषा ... (i)  
स्मिता > धान्या > मनीषा ... (ii)  
रम्या/मनीषा > करुण्या ... (iii)  
तथा मनीषा > रम्या ... (iv)

अब समी (i), (ii), (iii) एवं (iv) से,

स्मिता > धान्या > मनीषा > रम्या > करुण्या

अतः उपरोक्त से स्पष्ट है कि इन पाँचों में से मनीषा की आयु सभी के ठीक मध्य में है।

- **उदाहरण 4.** पाँच मित्रों में A, B की तुलना में भारी है। C, D की तुलना में हल्का है, लेकिन D सबसे भारी नहीं है। B, D की तुलना में हल्का है, लेकिन E से भारी है। इन सभी में सर्वाधिक भारी कौन है? (UPPSC Pre 2013)

(a) B (b) D (c) C (d) A

**व्याख्या** (d) प्रश्नानुसार, A > B, D > C, D > B > E

तीनों को मिलाने पर, A > D > C/B > E या A > D > B > E/C

अतः A सबसे भारी है।

- **उदाहरण 5.** N, M से अधिक बुद्धिमान है। M, Y जितना बुद्धिमान नहीं है। X, Y से अधिक बुद्धिमान है परन्तु N जितना नहीं। इन सभी में सबसे बुद्धिमान कौन होगा? (SSC CGL 2013)

(a) N (b) X  
(c) M (d) Y

**व्याख्या** (a) प्रश्नानुसार, N > M ; Y > M  
N > X > Y

∴ N > X > Y > M

अतः सबसे अधिक बुद्धिमान N है।

- **उदाहरण 6.** श्रुति के अंक आस्था से अधिक हैं। आस्था के अंक सुदिक्षा से न तो कम हैं और न ही अधिक हैं। अनाया के अंक आस्था से अधिक व श्रुति से कम हैं। भूमि के अंक सुदिक्षा से कम हैं। किसके अंक भूमि से अधिक व अनाया से कम हैं?

(a) श्रुति (b) आस्था  
(c) सुदिक्षा (d) 'b' व 'c'

**व्याख्या** (d) प्रश्नानुसार,

श्रुति > आस्था ... (i)

आस्था = सुदिक्षा ... (ii)

श्रुति > अनाया > आस्था ... (iii)

सुदिक्षा > भूमि ... (iv)

समी (i), (ii), (iii) व (iv) से,

श्रुति > अनाया > आस्था = सुदिक्षा > भूमि

अतः आस्था व सुदिक्षा के अंक अनाया से कम व भूमि से अधिक हैं।

- **उदाहरण 7.** चार छड़ A, B, C और D की लम्बाई अलग-अलग है। A की लम्बाई D से अधिक है तथा B की लम्बाई C से अधिक है। D की लम्बाई 5 मी है। यदि B की लम्बाई 4 मी हो, तो C की लम्बाई हो सकती है?

(a) 7 मी (b) 3 मी  
(c) 5 मी (d) 6 मी

**व्याख्या** (b) प्रश्नानुसार, A > D > B > C  
5 मी 4 मी

अतः उपरोक्त से स्पष्ट है कि C की लम्बाई 3 मी हो सकती है।

### स्मरणीय तथ्य

- प्रश्न को हल करने में 'से लम्बा' को '>' चिह्न से तथा 'से नाटा' को '<' चिह्न से निरूपित किया जाता है।  
जैसे-राजीव, शाहिद से नाटा है ⇒ राजीव < शाहिद ।
- 'छोटा' और 'बड़ा' शब्द को उम्र के लिए प्रयोग किया जाता है, जबकि 'लम्बा' और 'नाटा' शब्द को ऊँचाई के लिए प्रयोग किया जाता है।
- 'सबसे बड़ा नहीं' का अर्थ है बड़ा है, लेकिन सबसे बड़ा नहीं। इसका अर्थ यह कभी भी न समझे कि वह सबसे छोटा है।

# प्रश्नावली 10.1

- एक कक्षा में पाँच बच्चे अभिक्षमता परीक्षण में शामिल हुए। परिणाम रिपोर्ट में, यह पाया गया कि बालक A को बालक B की तुलना में कम अंक मिले। बालक C को बालक D की तुलना में कम अंक मिले। बालक B को बालक C से कम अंक मिले हैं और बालक E को बालक A से अधिक अंक मिले हैं। किस बालक को दूसरा सर्वाधिक अंक मिले हैं? (SSC Steno 2019)  
(a) B (b) D (c) C (d) A
- सीमा का छोटा भाई सोहन, सीता से आयु में बड़ा है। श्वेता, दीप्ति से छोटी है। किन्तु सीमा से बड़ी है। आयु में सबसे बड़ी कौन है? (SSC CGL 2013)  
(a) सीमा (b) श्वेता (c) सीता (d) दीप्ति
- ऊषा, कमला से तेज दौड़ती है; प्रीति, स्वाति से धीमे दौड़ती है; स्वाति, कमला से धीमे दौड़ती है। सबसे धीमे कौन दौड़ती है? (UPSC CSAT 2015)  
(a) कमला (b) प्रीति (c) स्वाति (d) ऊषा
- सिमी, रेनू से बड़ी है। गीता, रेनू से छोटी है। प्रिया, सिमी से बड़ी है। उनमें से सबसे बड़ा कौन है? (MP Police SI 2017)  
(a) सिमी (b) प्रिया (c) गीता (d) रेनू
- X, Z से बड़ा है और Y, Z से छोटा है। Z, W से बड़ा है। W, X से छोटा है। सबसे बड़ा कौन है? (SSC Steno 2015)  
(a) X (b) Y (c) W (d) Z
- A, B से लम्बा है, परन्तु C जितना लम्बा नहीं है। D, E से लम्बा है, परन्तु B जितना लम्बा नहीं है। E, F से लम्बा है, परन्तु D जितना लम्बा नहीं है। इन सबमें कौन सबसे अधिक लम्बा है? (UPPSC RO/ARO 2018)  
(a) B (b) C (c) D (d) F
- छः बैटरियों को एक के ऊपर एक रखा गया है। जम्बो, पिक के ठीक ऊपर है। वॉल्ट, टैंक तथा पिंग के मध्य है। लिफ्ट, जम्बो तथा टैंक के मध्य है। कौन-सी बैटरी नीचे से दूसरे स्थान पर है? (SSC 10+2 2018)  
(a) पिक (b) टैंक (c) वॉल्ट (d) जम्बो
- A, B से लम्बा है। C, D से लम्बा है परन्तु E से छोटा है। B, D से छोटा है तथा D, A से लम्बा है। सबसे लम्बा कौन है? (SSC CPO 2017)  
(a) E (b) C (c) B (d) D
- P, Q से छोटा है परन्तु T से लम्बा है। R सबसे लम्बा है तथा S, P से छोटा है परन्तु सबसे छोटा नहीं है। ऊँचाई के घटते हुए क्रम में अन्तिम से दूसरा कौन है? (SSC CPO 2017)  
(a) P (b) Q (c) S (d) T
- एक कक्षा में पाँच छात्रों P, Q, R, S तथा T की ऊँचाई अलग-अलग है। P की ऊँचाई केवल एक छात्र से अधिक है। Q की ऊँचाई S तथा P से अधिक है, लेकिन R से अधिक नहीं है। S की ऊँचाई P से अधिक है। R सबसे छोटा नहीं है। कक्षा में सबसे अधिक ऊँचाई किसकी है? (SSC CGL 2017)  
(a) Q (b) R (c) S (d) T
- लक्ष्मी मीनू से आयु में बड़ी है। लीला, मीनू से बड़ी है, लेकिन लक्ष्मी से छोटी है। लता, मीनू और हरी दोनों से छोटी है, किन्तु हरी, मीनू से छोटी है। सबसे छोटा कौन है? (SSC 10+2 2013)  
(a) लक्ष्मी (b) मीनू (c) लीला (d) लता
- शशि, सुनीता से 2 वर्ष बड़ी है। सुनीता, बिन्दु से 3 वर्ष बड़ी है। शेखर, बिन्दु से 1 वर्ष बड़ा है। कौन सबसे छोटा है? (SSC 10+2 2013)  
(a) शशि (b) शेखर (c) बिन्दु (d) सुनीता
- A, B, C और D चार बहनें हैं। B, A की अपेक्षा 5 वर्ष बड़ी है। C, D से 8 वर्ष बड़ी है तथा D, B से 6 वर्ष छोटी है। सबसे छोटी कौन है? (SSC 10+2 2012)  
(a) D (b) C (c) B (d) A
- पाँच व्यक्तियों के एक समूह में कमल सबसे लम्बा तथा लीला सबसे छोटी है। राशि, कमल से छोटी परन्तु विनीता व प्रीति से लम्बी है। प्रीति इस समूह में दूसरी सबसे छोटी उम्मीदवार है, तब लम्बाई के क्रम में तीसरे स्थान पर कौन होगा? (NTSE 2016)  
(a) विनीता (b) राशि  
(c) प्रीति (d) लीला
- L, M, N और O भाई हैं। L, O से काला है, N उन सब में गौरा है, M, O से गौरा है, तो उनमें सबसे काला कौन है? (Haryana Police Constable 2016)  
(a) L (b) M (c) N (d) O
- छः तौलियों को एक के ऊपर एक रखा गया है। लाल रंग का तौलिया, सफेद रंग के तौलिये के ठीक ऊपर है। पीले रंग का तौलिया, नीले तथा हरे रंग के तौलिये के मध्य है। गुलाबी रंग का तौलिया, लाल रंग के तौलिये और नीले रंग के तौलिये के मध्य है। गुलाबी तथा पीले रंग के तौलिये के मध्य कौन-से रंग का तौलिया है? (SSC Steno 2017)  
(a) लाल (b) हरा  
(c) गुलाबी (d) नीला
- केशव, विजय से लम्बा, किन्तु नितिन से छोटा है, नितिन, किशन से लम्बा, किन्तु अमर से छोटा है। यदि विजय, किशन से लम्बा है, तो सबसे छोटा कौन है? (SSC 10+2 2014)  
(a) केशव (b) विजय  
(c) नितिन (d) किशन
- 'सुमा', उमा से छोटी है, 'नेहा', सुमा से लम्बी है, 'सुधा', उमा से लम्बी है लेकिन हेमा से छोटी है। 'उमा', नेहा से लम्बी है। इनमें से सबसे लम्बा कौन है? (SSC 10+2 2013)  
(a) उमा (b) सुधा (c) नेहा (d) हेमा
- पाँच दोस्तों ने एक दौड़ में भाग लिया। रोहित ने यह दौड़ हरीश से पहले लेकिन गौतम के बाद पूरी की। कार्तिक ने यह दौड़ सुनील से पहले लेकिन हरीश के बाद पूरी की।  
उक्त दौड़ निम्नलिखित में से किसने जीती? (RRB ग्रुप डी परीक्षा 2018)  
(a) रोहित (b) कार्तिक  
(c) गौतम (d) हरीश
- राधा सुनीता से कम आयु की है, किन्तु रीता से बड़ी है। रीता, गीता से ज्येष्ठ है। श्याम, रीता से ज्येष्ठ है किन्तु राधा से कम आयु का है। सबसे कम आयु का कौन है? (UPPSC Pre 2015)  
(a) श्याम (b) रीता (c) राधा (d) गीता
- रीमा का कद 5 फुट 2 इंच है। अनीता, रीमा से लम्बी है, लेकिन पिकी से लम्बी नहीं है। पिकी अपनी मौसेरी बहन, रानी से छोटी है, लेकिन रीमा से छोटी नहीं है। यह बताइए कि समूह में सबसे लम्बी कौन है? (SSC CGL 2012)  
(a) अनीता (b) रानी  
(c) पिकी (d) रीमा
- P, Q, T, A और B में प्रत्येक की ऊँचाई अलग-अलग है। T, P और B से लम्बा है, परन्तु A और Q से छोटा है। P सबसे छोटा नहीं है। सबसे लम्बा कौन है? (SBI PO 2012)  
(a) A (b) Q (c) P (d) P या B  
(e) इनमें से कोई नहीं
- अनिल का कद सन्नी से लम्बा है और सन्नी का कद बेबी से छोटा है। अनिल का कद बोस से लम्बा है, जिसका कद सन्नी से छोटा है। बेबी का कद अनिल के कद से छोटा है। यह बताइए कि किसका कद सबसे छोटा है? (Delhi B.Ed 2011)  
(a) अनिल (b) बेबी (c) सन्नी (d) बोस

24. P, Q, R और T एक परीक्षा में बैठें। परिणाम में Q के तत्काल पीछे P था, किन्तु P के बाद कोई नहीं था। R, Q से आगे था, किन्तु उतने अंक प्राप्त नहीं कर सका, जितने T ने किए। बताइए कि दूसरे नम्बर पर कौन रहा?

(IGNOU B.Ed 2011)

- (a) P (b) Q  
(c) R (d) T
25. यदि शेषन का कद अम्बू से लम्बा है, लेकिन राजू से छोटा है तथा अम्बू और नितिन की लम्बाई बराबर है, परन्तु अम्बू, किशोर से लम्बा है, तो नितिन के लिए कौन-सा तथ्य सत्य है?

(SSC CGL 2012)

- (a) शेषन के बराबर लम्बा  
(b) अम्बू से छोटा  
(c) राजू से लम्बा  
(d) शेषन से छोटा

26. अमित की आयु सुमित की आयु के बराबर है, क्योंकि वे जुड़वाँ हैं। रिचा, सुमित से छोटी है। रिचा, ज्योत्सना से छोटी है, लेकिन सौरभ से बड़ी है। सुमित, ज्योत्सना से छोटा है। यह बताइए कि इनमें सबसे बड़ा कौन है?

(MAT 2010)

- (a) अमित (b) ज्योत्सना  
(c) रिचा (d) सौरभ

27. पाँच व्यक्ति A, B, C, D और E एक अखबार पढ़ते हैं। सबसे पहले पढ़ने वाला व्यक्ति C को अखबार दे देता है। जिस व्यक्ति ने अन्त में अखबार पढ़ा था, उसने यह A से लिया था। E अखबार पढ़ने वाला पहला या अन्तिम व्यक्ति नहीं था। B और A के बीच दो पाठक थे। उस व्यक्ति को ज्ञात कीजिए, जिसने सबसे अन्त में अखबार पढ़ा था।

(MAT 2011)

- (a) E (b) B  
(c) D (d) A

28. सचिन, कमल, मोहन, अरुण और राम पाँच मित्र हैं। सचिन, कमल से लम्बाई में छोटा है, किन्तु राम से लम्बा है। मोहन सबसे लम्बा है। अरुण, थोड़ा छोटा है कमल से और थोड़ा लम्बा है सचिन से। कौन दूसरे नम्बर पर सबसे लम्बा है?

(SSC CGL 2014)

- (a) राम (b) सचिन  
(c) कमल (d) अरुण

29. A, B से लम्बा है, परन्तु C जितना लम्बा नहीं है। D, E से लम्बा है, परन्तु B जितना लम्बा नहीं है। E, F से लम्बा है, परन्तु D जितना लम्बा नहीं है। इन सबमें कौन सबसे अधिक लम्बा है?

(UPPSC Pre 2018)

- (a) B (b) C  
(c) D (d) F

30. A, B, C और D में प्रत्येक के पास ₹ 100 हैं। A, B को ₹ 20 देता है, जो C को ₹ 10 देता है, जिसे D से ₹ 30 मिलते हैं। इस सन्दर्भ में, निम्नलिखित में से कौन-सा एक कथन सही नहीं है?

(UPSC CSAT 2015)

- (a) C सबसे धनवान है  
(b) D सबसे निर्धन है  
(c) A और D के पास मिलाकर जितने रुपये हैं, C के पास उससे अधिक रुपये हैं  
(d) B, D से अधिक धनवान है

31. निम्नलिखित कथनों का परीक्षण कीजिए।

I. रमा ने रानी से अधिक अंक प्राप्त किए।

II. रानी ने रत्ना से कम अंक प्राप्त किए।

III. रत्ना ने रमा से अधिक अंक प्राप्त किए।

IV. पद्मा ने रमा से अधिक, किन्तु रत्ना से कम अंक प्राप्त किए।

सबसे अधिक अंक किसने प्राप्त किए?

(UPSC CSAT 2012)

- (a) रमा (b) पद्मा  
(c) रानी (d) रत्ना

**निर्देश** (प्र. सं. 32-34) दी गई जानकारी का अध्ययन कर उस पर आधारित प्रश्नों का उत्तर दीजिए।

(IBPS PO Pre 2017)

किरी एकसटेन्शन बॉक्स में A, B, C, D, E तथा F छः तार हैं, जो अलग-अलग लम्बाईयों के हैं, लेकिन यह आवश्यक नहीं कि इसी क्रम में। E की लम्बाई C से ज्यादा है, लेकिन D से तथा B से कम। A की लम्बाई D तथा B से ज्यादा है। A की लम्बाई सबसे अधिक नहीं है। F की लम्बाई 13 सेमी तथा E की लम्बाई 4 सेमी है।

32. यदि D की लम्बाई, F से 5 सेमी कम है, तो D की लम्बाई कितनी है?

- (a) 7 सेमी (b) 8 सेमी (c) 9 सेमी  
(d) ज्ञात नहीं कर सकते (e) इनमें से कोई नहीं

33. निम्न में से किस तार की लम्बाई सबसे कम है?

- (a) B (b) A (c) C (d) E  
(e) इनमें से कोई नहीं

34. यदि A की लम्बाई 10 सेमी है तथा B की लम्बाई 5 सेमी है तो C की लम्बाई कितनी होगी?

- (a) 6 सेमी (b) 2 सेमी (c) 7 सेमी (d) 9 सेमी  
(e) इनमें से कोई नहीं

**निर्देश** (प्र. सं. 35-37) निम्न जानकारी को पढ़ें और इस पर आधारित प्रश्नों के उत्तर दें।

(RRB NTPC फेज-1 परीक्षा 2016)

- (i) एक कक्षा में एमी, बेला, सेरा, दिया, एम्मा और फिला, 6 विद्यार्थी हैं।  
(ii) एम्मा और दिया, एमी से छोटी हैं, लेकिन फिला से भारी हैं।  
(iii) सेरा, एम्मा से भारी है और दिया से लम्बी है।  
(iv) बेला, सेरा से छोटी है, लेकिन एमी से लम्बी है।  
(v) एमी, सेरा से भारी है।  
(vi) फिला, बेला से छोटी है, लेकिन एमी से लम्बी है।

35. निम्न में से मित्रों का कौन-सा समूह फिला से छोटा है?

- (A) सेरा, बेला, एमी (B) एमी, एम्मा, दिया  
(C) बेला, एमी, एम्मा (D) सेरा, बेला, एम्मा  
(a) C (b) B (c) D (d) A

36. ऊपर से चौथे क्रम पर कौन होगा यदि उन्हें उनकी लम्बाई के अवरोही क्रम में रखा जाए?

- (A) सेरा (B) एमी (C) दिया (D) एम्मा  
(a) A (b) C (c) B (d) D

37. इनमें से सबसे छोटी कौन है?

- (A) बेला (B) सेरा (C) दिया (D) फिला  
(a) C (b) D (c) B (d) A

## उत्तर सहित व्याख्या

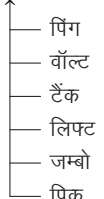
1. (c) बालकों को अंकों के आधार पर व्यवस्थित करने पर,  
 $E < A < B < C < D$   
 अतः दूसरे सर्वाधिक अंक 'C' को मिले हैं।
2. (d) आयु के अनुसार क्रम निम्नलिखित है  
 दीप्ति > श्वेता > सीमा > सोहन > सीता  
 अतः आयु में दीप्ति सबसे बड़ी है।
3. (b) प्रश्नानुसार,  
 ऊषा > कमला ... (i)  
 स्वाति > प्रीति ... (ii)  
 तथा कमला > स्वाति ... (iii)  
 अब, समी (i), (ii) व (iii) से,  
 $ऊषा > कमला > स्वाति > प्रीति$   
 उपरोक्त से स्पष्ट है कि सबसे धीमे प्रीति दौड़ती है।
4. (b) दी गई जानकारी से,  
 सिमी > रेनू ... (i)  
 रेनू > गीता ... (ii)  
 तथा प्रिया > सिमी ... (iii)  
 अब, तीनों समीकरणों को संयुक्त करने पर,  
 प्रिया > सिमी > रेनू > गीता ... (iv)  
 समी (iv) से स्पष्ट है कि प्रिया सबसे बड़ी है।
5. (a) प्रश्नानुसार,  $X > Z > Y$  ... (i)  
 $Z > W$  ... (ii)  
 तथा  $X > W$  ... (iii)  
 समी (i), (ii) और (iii) से,  $X > Z > Y$  और  $W$   
 उपरोक्त से स्पष्ट है कि X सभी में सबसे बड़ा है।
6. (b) दी गई जानकारी के अनुसार,  
 A, B, C, D, E और F के लम्बाई का अवरोही  
 क्रम निम्नवत् है  
 $C > A > B > D > E > F$   
 अतः C सभी में सबसे लम्बा है।
7. (d) प्रश्नानुसार,  

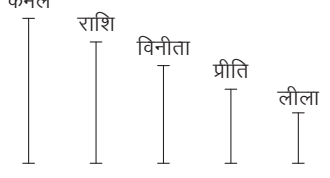
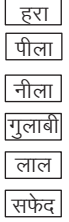
- अतः चित्रानुसार स्पष्ट है कि जम्बो बैटरी नीचे से दूसरे स्थान पर है।
8. (a) प्रश्नानुसार,  
 $A > B$  ... (i)  
 $E > C > D$  ... (ii)  
 $D > B$  ... (iii)  
 $D > A$  ... (iv)  
 समी (i), (ii), (iii) और (iv) से,  
 $E > C > D > A > B$   
 अतः स्पष्ट है कि 'E' सबसे लम्बा होगा।

9. (c) प्रश्नानुसार,  
 $R > Q > P > S > T$   
 अतः उपरोक्त से स्पष्ट है कि ऊँचाई के घटते हुए क्रम में अन्तिम से दूसरा S होगा।
10. (b) प्रश्नानुसार,  $R > Q > S > P > T$   
 अतः R सबसे लम्बा है।
11. (d) प्रश्नानुसार,  
 लक्ष्मी > मीनू  
 लक्ष्मी > लीला > मीनू  
 मीनू > हरी > लता  
 $\therefore$  लक्ष्मी > लीला > मीनू > हरी > लता  
 अतः सबसे छोटी लता है।
12. (c) प्रश्नानुसार,  
 शशि > सुनीता [2 वर्ष]  
 सुनीता > बिन्दु [3 वर्ष]  
 शेखर > बिन्दु [1 वर्ष]  
 $\therefore$  शशि > सुनीता > शेखर > बिन्दु  
 अतः सबसे छोटी बिन्दु है।
13. (a) प्रश्नानुसार,  
 $B > A$  [5 वर्ष]  
 $C > D$  [8 वर्ष]  
 $B > D$  [6 वर्ष]  
 $\therefore C > B > A > D$   
 अतः सबसे छोटी D है।
14. (a) प्रश्नानुसार,  

- व्यवस्थित करने पर,  
 कमल > राशि > विनीता > प्रीति > लीला  
 $\therefore$  लम्बाई के क्रम में तीसरे स्थान पर विनीता आएगी।
15. (a) प्रश्नानुसार,  $L > O > M > N$   
 काला  
 उपरोक्त से स्पष्ट है, कि L सभी में काला है।
16. (d) प्रश्नानुसार,  

- अतः उपरोक्त से स्पष्ट है कि गुलाबी तथा पीले रंग के तौलिये के मध्य नीले रंग का तौलिया होगा।

17. (d) दिए गए कथनों के अनुसार व्यक्तियों को उनकी लम्बाई में व्यवस्थित करने पर,  
 नितिन > केशव > विजय ... (i)  
 अमर > नितिन > किशन ... (ii)  
 तथा विजय > किशन ... (iii)  
 एकसाथ व्यवस्थित करने पर,  
 अमर > नितिन > केशव > विजय > किशन  
 अतः किशन सबसे छोटा है।
18. (d) प्रश्न में दी गई जानकारी से,  
 उमा > सुमा ... (i)  
 उमा > नेहा > सुमा ... (ii)  
 हेमा > सुधा > उमा ... (iii)  
 समी (i), (ii) व (iii) को संयुक्त करने पर,  
 हेमा > सुधा > उमा > नेहा > सुमा  
 अतः हेमा सबसे लम्बी है।
19. (c) प्रश्न में दी गई जानकारी के अनुसार,  
 गौतम > रोहित > हरीश ... (i)  
 हरीश > कार्तिक > सुनील ... (ii)  
 अब दोनों समीकरणों से,  
 गौतम > रोहित > हरीश > कार्तिक > सुनील  
 $\therefore$  यह दौड़ गौतम ने जीती।
20. (d) दी गई जानकारी से,  
 सुनीता > राधा > रीता ... (i)  
 रीता > गीता ... (ii)  
 राधा > श्याम > रीता ... (iii)  
 अब, समी (i), (ii) तथा (iii) को संयुक्त करने पर,  
 सुनीता > राधा > श्याम > रीता > गीता  
 $\therefore$  सबसे कम आयु गीता की है।
21. (b) प्रश्नानुसार, पिंकी > अनीता > रीमा  
 रानी > पिंकी > रीमा  
 $\therefore$  रानी > पिंकी > अनीता > रीमा  
 अतः समूह में सबसे लम्बी रानी है।
22. (e) प्रश्नानुसार,  $A/Q > T > P/B$   
 P सबसे छोटा नहीं।  
 $\therefore A/Q > T > P > B$   
 अतः सबसे लम्बा A या Q है।
23. (d) प्रश्नानुसार, अनिल > सन्नी  
 बेबी > सन्नी  
 अनिल > सन्नी > बोस  
 अनिल > बेबी  
 $\therefore$  अनिल > बेबी > सन्नी > बोस  
 अतः सबसे छोटा कद बोस का है।
24. (c) प्रश्नानुसार,  
 $Q > P$   
 $T > R > Q$   
 $\therefore T > R > Q > P$   
 अतः दूसरे स्थान पर R रहा।

25. (d) प्रश्नानुसार, राजू > शेषन > अम्बू  
अम्बू = नितिन  
अम्बू > किशोर  
∴ राजू > शेषन > अम्बू = नितिन > किशोर  
अतः नितिन, शेषन से छोटा है।
26. (b) प्रश्नानुसार, अमित = सुमित  
सुमित > रिचा  
ज्योत्सना > रिचा > सौरभ  
ज्योत्सना > सुमित  
∴ ज्योत्सना > सुमित = अमित > रिचा > सौरभ  
अतः सबसे बड़ी ज्योत्सना है।
27. (c) प्रश्नानुसार, पहला व्यक्ति > C  
A > अन्तिम व्यक्ति  
E ≠ पहला या अन्तिम व्यक्ति  
B •• A  
∴ B > C > E > A > D  
अतः सबसे अन्त में D ने अखबार पढ़ा था।
28. (c) दी गई जानकारी से,  
मोहन > कमल > सचिन > राम ... (i)  
तथा कमल > अरुण > सचिन ... (ii)  
समी (i) तथा (ii) से,  
मोहन > कमल > अरुण > सचिन > राम ... (iii)  
समी (iii) से स्पष्ट है कि दूसरे नम्बर पर  
सबसे लम्बा कमल है।
29. (b) दी गई जानकारी के अनुसार, A, B, C, D, E  
और F के लम्बाई का अवरोही क्रम निम्नवत् है  
C > A > B > D > E > F  
अतः C सभी में सबसे लम्बा है।

30. (c) प्रश्नानुसार,
- |     |     |     |     |
|-----|-----|-----|-----|
| A   | B   | C   | D   |
| 100 | 100 | 100 | 100 |
| -20 | +20 | —   | —   |
| —   | -10 | +10 | —   |
| 80  | 110 | +30 | -30 |
|     |     | 140 | 70  |
- आपसी लेन-देन के बाद अब A, B, C, D के पास क्रमशः ₹ 80, ₹ 110, ₹ 140 तथा ₹ 70 रहते हैं।  
अब, A तथा D के पास कुल रुपये = 80 + 70 = ₹ 150  
अतः विकल्प (c) का कथन A और D के पास मिलाकर जितने रुपये हैं, C के पास उससे अधिक रुपये हैं, गलत है।
31. (d) प्रश्नानुसार, रमा > रानी  
रत्ना > रानी  
रत्ना > रमा  
रत्ना > पद्मा > रमा  
∴ रत्ना > पद्मा > रमा > रानी  
रत्ना ने पद्मा से अधिक अंक प्राप्त किए हैं।  
पद्मा ने रमा से अधिक अंक प्राप्त किए हैं।  
रमा ने रानी से अधिक अंक प्राप्त किए हैं।  
इसलिए रत्ना ने अधिकतम अंक प्राप्त किए हैं।
- उत्तर (प्र. सं. 32-34) दी गई जानकारी से,  
D/B > E > C ... (i)  
A > D/B ... (ii)  
समी (i) व (ii) से, A > D/B > E > C  
चूँकि A की लम्बाई सबसे ज्यादा नहीं है।

अतः F की लम्बाई ज्यादा होगी।  
∴ F > A > D/B > E > C ... (iii)  
13 सेमी 4 सेमी

32. (b) F = 13 सेमी  
∴ D की लम्बाई = F - 5 = 13 - 5 = 8 सेमी
33. (c) समी (iii) से स्पष्ट है कि तार C की लम्बाई सबसे कम है।
34. (b) समी (iii) से स्पष्ट है कि तार C की लम्बाई सबसे कम है। अतः दिए गए विकल्पों के अनुसार तार C की लम्बाई 2 सेमी होगी।

उत्तर (प्र. सं. 35-37) दी गई जानकारी से,

लम्बाई के आधार पर वजन के आधार पर

एमी > एम्मा, दिया एम्मा, दिया > फिला  
L W

सेरा > दिया सेरा > एम्मा  
L W

सेरा > बेला > एमी एमी > सेरा  
L L W

बेला > फिला > एमी  
L L

एमी > सेरा > एम्मा, दिया > फिला  
W W W

∴ सेरा > बेला > फिला > एमी > एम्मा, दिया  
L L L L

35. (b) एमी, एम्मा और दिया का समूह फिला से छोटा है।
36. (c) एमी ऊपर से चौथे क्रम पर होगी।
37. (a) विकल्प के आधार पर इनमें से सबसे छोटी दिया है।

## प्रकार 2. स्थान क्रम व्यवस्था

इसके अन्तर्गत आने वाले प्रश्न पंक्तिबद्ध व्यक्तियों या सूचीबद्ध नामों पर आधारित होते हैं। व्यक्तियों या नामों का स्थान पंक्ति या सूची के प्रारम्भ तथा अन्त से दिया होता है तथा अभ्यर्थियों को इसी जानकारी के आधार पर पूछे गए प्रश्नों का उत्तर ज्ञात करना होता है।  
इसके अन्तर्गत निम्न प्रकार से प्रश्न पूछे जाते हैं

### 1. किसी व्यक्ति या वस्तु का नीचे या ऊपर

#### अथवा बाएँ या दाएँ से क्रम

इस प्रकार के प्रश्नों में किसी व्यक्ति या वस्तु का ऊपर या नीचे से या दाएँ या बाएँ से क्रम पूछा जाता है।

- (i) किसी वस्तु या व्यक्ति का ऊपर से क्रम  
= कुल वस्तुओं या व्यक्तियों की संख्या  
- नीचे से वस्तु या व्यक्ति का क्रम + 1
- (ii) किसी वस्तु या व्यक्ति का नीचे से क्रम  
= कुल वस्तुओं या व्यक्तियों की संख्या  
- ऊपर से वस्तु या व्यक्ति का क्रम + 1
- (iii) किसी वस्तु या व्यक्ति का बाएँ से क्रम  
= कुल वस्तुओं या व्यक्तियों की संख्या  
- दाएँ से वस्तु या व्यक्ति का क्रम + 1

- (iv) किसी वस्तु या व्यक्ति या दाएँ से क्रम  
= कुल वस्तुओं या व्यक्तियों की संख्या  
- बाएँ से वस्तु या व्यक्ति का क्रम + 1

- उदाहरण 8. 40 छात्रों की एक कक्षा में विनोद का क्रम ऊपर से 25वाँ है, तो बताइए कि उसका क्रम नीचे से कितना होगा?

- (a) 65 (b) 64 (c) 15 (d) 16

व्याख्या (d) प्रश्नानुसार,

कक्षा में कुल छात्र = 40

कक्षा में विनोद का ऊपर से क्रम = 25

तब, विनोद के नीचे छात्र = 40 - 25 = 15

∴ विनोद का कक्षा में नीचे से क्रम = 15 + 1 = 16वाँ

वैकल्पिक विधि

विनोद का नीचे से क्रम = कुल छात्रों की संख्या - ऊपर से क्रम + 1  
= 40 - 25 + 1 = 41 - 25 = 16

- उदाहरण 9. 30 छात्रों की एक कक्षा में गुंजन तथा त्रिलोक ऊपर से 13वें तथा 14वें स्थान पर हैं। नीचे से उनका स्थान क्रमशः क्या होगा?

(CGPSC Pre 2014)

- (a) 18वाँ और 17वाँ (b) 16वाँ और 17वाँ  
(c) 15वाँ और 16वाँ (d) 17वाँ और 18वाँ  
(e) इनमें से कोई नहीं

व्याख्या (a) नीचे से गुंजन का स्थान = 30 - 13 + 1 = 18वाँ

नीचे से त्रिलोक का स्थान = 30 - 14 + 1 = 17वाँ

**2. पंक्ति में स्थित कुल व्यक्तियों या वस्तुओं की संख्या**

इस प्रकार के प्रश्नों में किसी पंक्ति में स्थित कुल व्यक्तियों या वस्तुओं की संख्या पूछी जाती है।

- (i) कुल वस्तुओं या व्यक्तियों की संख्या = ऊपर से वस्तु या व्यक्ति का क्रम + नीचे से वस्तु या व्यक्ति का क्रम - 1
- (ii) कुल वस्तुओं या व्यक्तियों की संख्या = दाएँ से वस्तु या व्यक्ति का क्रम + बाएँ से वस्तु या व्यक्ति का क्रम - 1

● **उदाहरण 10.** एक कक्षा में सोहन का स्थान ऊपर से 7वाँ है और नीचे से 26वाँ है। कक्षा में कुल कितने विद्यार्थी हैं?  
(SSC 10+2 2013; NIFT UG 2014)

- (a) 31
- (b) 32
- (c) 33
- (d) 34

**व्याख्या** (b) कक्षा में कुल विद्यार्थी = सोहन का ऊपर से स्थान + सोहन का नीचे से स्थान - 1  
= 7 + 26 - 1 = 33 - 1 = 32

● **उदाहरण 11.** वृक्षों की एक पंक्ति में एक वृक्ष दोनों सिरों से 25वाँ है। बताइए कि पंक्ति में कुल कितने वृक्ष हैं?

- (a) 26
- (b) 49
- (c) 50
- (d) 57

**व्याख्या** (b) वृक्षों की कुल संख्या = एक सिरों से क्रम + दूसरे सिरों से क्रम - 1  
= 25 + 25 - 1 = 50 - 1 = 49

**3. दो व्यक्तियों या वस्तुओं के बीच परस्पर स्थान परिवर्तन के बाद बाएँ या दाएँ से क्रम**

इस प्रकार के प्रश्नों में दो व्यक्तियों या वस्तुओं के बीच परस्पर स्थान परिवर्तन के बाद बाएँ या दाएँ से उनका क्रम पूछा जाता है।

- (i) कुल व्यक्तियों की संख्या = पहले व्यक्ति की प्रारम्भिक स्थिति + परिवर्तन के पश्चात् दूसरे व्यक्ति की स्थिति - 1
- (ii) दूसरे व्यक्ति की नई स्थिति = (पहले व्यक्ति की दोनों स्थितियों के बीच अन्तर) + दूसरे व्यक्ति की प्रारम्भिक स्थिति

● **उदाहरण 12.** कुछ छात्र एक पंक्ति में बैठे हैं। इस पंक्ति में X का स्थान बाएँ से 17वाँ है जबकि Y का स्थान दाहिने से 14वाँ है। यदि वे दोनों अपने अपने स्थान को परिवर्तित कर लें, तो X का स्थान बाएँ से 7वाँ हो जाता है। पंक्ति में कुल कितने छात्र हैं?  
(RRB ALP 2018)

- (a) 21
- (b) 22
- (c) 19
- (d) 20

**व्याख्या** (d) प्रश्नानुसार,

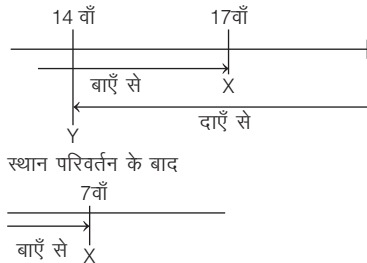

पंक्ति में कुल छात्रों की संख्या  
= (Y का दाएँ से स्थान + X का बाएँ से नया स्थान) - 1  
= (14 + 7) - 1 = 21 - 1 = 20

● **उदाहरण 13.** 4 छात्रों, रीना, बीना, मीना और नीना के एक समूह पर विचार करें, जो एक पंक्ति में खड़ी हैं। रीना और बीना बाईं ओर से क्रमशः छठे और सातवें स्थान पर खड़ी हैं। मीना और नीना दाईं ओर से क्रमशः चौथे और पाँचवें स्थान पर खड़ी हैं। जब बीना और मीना अपने स्थानों की अदला-बदली करती हैं, तो बीना बाएँ से 15वीं होगी। दाईं ओर से रीना की स्थिति है  
(MP Police Constable 2017)

- (a) 6
- (b) 18
- (c) 13
- (d) 14

**व्याख्या** (c) प्रश्नानुसार,

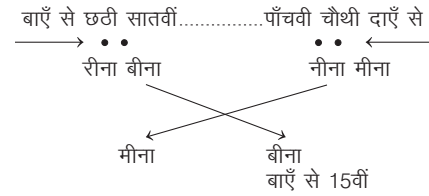

∴ पंक्ति में छात्रों की कुल संख्या = (प्रारम्भ में मीना का दाएँ से स्थान + नयी स्थिति में बीना का बाएँ से स्थान) - 1  
= 4 + 15 - 1 = 19 - 1 = 18  
∴ दाएँ से रीना की स्थिति = कुल छात्रों की संख्या - बाएँ से रीना की स्थिति + 1  
= 18 - 6 + 1 = 13वीं

● **उदाहरण 14.** कुछ व्यक्तियों की पंक्ति में भूषण बाएँ से 7वें तथा मोतीलाल दाएँ से 4वें स्थान पर है। यदि भूषण तथा मोतीलाल आपस में अपना स्थान बदल देते हैं, तो भूषण बाएँ से 15वें स्थान पर आ जाता है। मोतीलाल का स्थान दाएँ से क्या होगा?  
(UPPSC Pre 2013)

- (a) 8वाँ
- (b) 4वाँ
- (c) 11वाँ
- (d) 12वाँ

**व्याख्या** (d) प्रश्नानुसार,

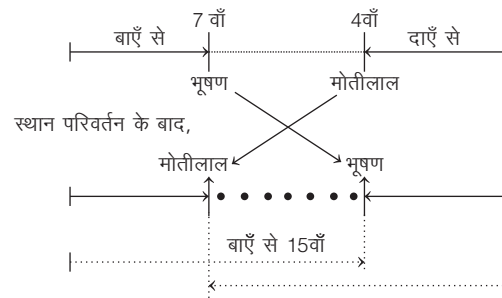

अब, भूषण तथा मोतीलाल के बीच व्यक्तियों की संख्या = 15 - 7 - 1 = 7  
चूँकि भूषण तथा मोतीलाल अपना स्थान बदल लेते हैं, तब मोतीलाल का दाएँ से स्थान = 4 + 7 + 1 = 12वाँ

**वैकल्पिक विधि**

मोतीलाल का दाएँ से स्थान = (भूषण की दोनों स्थितियों के बीच अन्तर) + मोतीलाल की प्रारम्भिक स्थिति  
= (15 - 7) + 4 = 8 + 4 = 12

**4. किसी व्यक्ति या वस्तु के प्रारम्भिक तथा परिवर्तित स्थान के बीच में व्यक्तियों या वस्तुओं की संख्या**

इस प्रकार के प्रश्नों में किसी व्यक्ति या वस्तु के प्रारम्भिक तथा परिवर्तित स्थान के बीच में व्यक्तियों या वस्तुओं की संख्या पूछी जाती है।

प्रारम्भिक स्थान तथा परिवर्तित स्थान के बीच में व्यक्तियों या वस्तुओं की संख्या = परिवर्तित क्रमांक - प्रारम्भिक क्रमांक - 1



- **उदाहरण 15.** लड़कों की एक कतार में अजब बाएँ से 7 वें तथा दयाल दाएँ से 9वें स्थान पर है। जब ये दोनों आपस में अपना स्थान बदल लेते हैं, तो अजब बाएँ से 11वें स्थान पर चला जाता है। अजब के प्रारम्भिक तथा परिवर्तित स्थान के बीच में कितने लड़के हैं?

- (a) 2 (b) 3  
(c) 5 (d) 7

**व्याख्या (b)** प्रारम्भिक स्थान तथा परिवर्तित स्थान के बीच में स्थित लड़कों की संख्या = अजब का परिवर्तित क्रम - प्रारम्भिक क्रम - 1  
= 11 - 7 - 1  
= 11 - 8 = 3 लड़के

### 5. एकान्तर क्रम में स्थित व्यक्तियों या वस्तुओं की संख्या

इस प्रकार के प्रश्नों में एकान्तर क्रम में व्यक्तियों या वस्तुओं की संख्या पूछी जाती है।

- **उदाहरण 16.** एक टिकट काउण्टर से टिकट खरीद रहे 13 व्यक्तियों की कतार में, यदि काउण्टर से हर दूसरा व्यक्ति कोई महिला है तथा कतार के प्रारम्भ और अन्त में भी महिलाएँ ही हैं, तो उस कतार में कुल कितने पुरुष हैं?

- (a) 15 (b) 6  
(c) 7 (d) 8

**व्याख्या (b)** प्रश्नानुसार,

टिकट काउण्टर 

1	2	3	4	5	6	7	8	9	10	11	12	13
●	●	●	●	●	●	●	●	●	●	●	●	●
म	पु	म	पु	म	पु	म	पु	म	पु	म	पु	म

 [म. → महिला]  
[पु. → पुरुष]

अतः कतार में पुरुषों की कुल संख्या = 6

### प्रश्न हल करते समय ध्यान देने योग्य स्मरणीय तथ्य

- यदि पंक्ति में स्थान का निर्धारण करना हो, और प्रारम्भ से या बाएँ से किसी स्थान के आगे या दाएँ वाले स्थान को प्रश्न में पूछा जाए, तो जोड़ की क्रिया की जाती है। यदि पीछे या बाएँ के स्थान के बारे में पूछा जाए, तो घटाव की क्रिया की जाती है।
- यदि किसी कक्षा में स्थान का निर्धारण करना हो, और प्रारम्भ से किसी स्थान के आगे वाले स्थान को प्रश्न में पूछा जाए, तो घटाव की क्रिया की जाती है। यदि पीछे वाले स्थान के बारे में पूछा जाए, तो जोड़ की क्रिया की जाती है।
- विपरीत दिशा से स्थान = कुल संख्या - सीधी दिशा से स्थान + 1
- यदि दोनों दिशाओं से विभिन्न स्थानों के मान दिए गए हों तथा उन दोनों के मध्य के स्थान का भी मान दिया गया हो, तो निम्न दो सम्भावनाएँ बनती हैं

- (a) अधिकतम संख्या = दोनों संख्याओं का योग + मध्य की संख्या

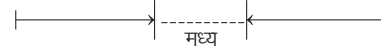

- (b) न्यूनतम संख्या = दोनों संख्याओं का योग - मध्य की संख्या - 2

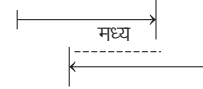

- यदि दोनों दिशाओं से विभिन्न स्थानों के मान दिए गए हों तथा उन दोनों के मध्य का स्थान नहीं दिया गया हो, तो अधिकतम संख्या निकालना सम्भव नहीं होता है, परन्तु न्यूनतम संख्या का मान दी गई दोनों दिशाओं में से अधिकतम मान के बराबर होता है।

## प्रश्नावली 10.2

- 31 विद्यार्थियों की एक कक्षा में अनुज का स्थान 17वाँ है। अन्त से उसका कौन-सा स्थान है? (SSC 10+2 2010)  
(a) 14वाँ (b) 15वाँ (c) 16वाँ (d) 17वाँ
- 40 विद्यार्थियों की एक कक्षा में शंकर का क्रम नीचे से 19वाँ है। उसका क्रम ऊपर से कितना है? (RRB GG 2010)  
(a) 20वाँ (b) 21वाँ (c) 22वाँ (d) 23वाँ
- अक्षरों की एक पंक्ति में, एक अक्षर बाईं ओर से 5वें स्थान पर और दाईं ओर से 12वें स्थान पर है। पंक्ति में कुल कितने अक्षर हैं? (SSC 10+2 2013)  
(a) 15 (b) 16 (c) 17 (d) 18
- गौरी लड़कियों की एक पंक्ति में दोनों छोरों से 11वें स्थान पर है। उस पंक्ति में कितनी लड़कियाँ हैं? (SSC 10+2 2013)  
(a) 19 (b) 20 (c) 21 (d) 22
- यदि एक पंक्ति में सन्तोष का प्रारम्भ से 16वाँ स्थान है तथा अन्त में 10वाँ स्थान है। उस पंक्ति में कितने लोग बैठे हैं? (MP Police Constable 2014)  
(a) 25 (b) 26 (c) 27 (d) 22
- रमन कक्षा X का विद्यार्थी है। वह अपनी कक्षा में ऊपर से 16वें और नीचे से 49वें स्थान पर है। कक्षा में कुल विद्यार्थियों की संख्या क्या है? (SSC 10+2 2013)  
(a) 64 (b) 65 (c) 66 (d) 63
- एक पंक्ति में 17 लड़कियाँ हैं। वह लड़की जो मध्य में है उसका स्थान प्रारम्भ से 9वाँ है। वह लड़की जो मध्य में है, उसका स्थान अन्त से क्या होगा? (MP Police SI 2017)  
(a) 9वाँ (b) 10वाँ (c) 7वाँ (d) 8वाँ
- कारों की एक पंक्ति में, लाल कार बाएँ से 14वीं तथा दाएँ से 23वीं है। पंक्ति में कितनी कारें हैं? (SSC CPO 2017)  
(a) 36 (b) 37 (c) 35 (d) 34
- कमल एक पंक्ति में बाएँ छोर से 13वाँ तथा दाएँ छोर से 14वाँ है। पंक्ति में कुल कितने लोग हैं? (SSC MTS 2017)  
(a) 26 (b) 27 (c) 25 (d) 28
- एक वर्ग में नीरज का स्थान ऊपर से 10वाँ तथा नीचे से 15वाँ है। वर्ग में कुल कितने सदस्य हैं? (IBPS Clerk Main 2018)  
(a) 24 (b) 28 (c) 22 (d) तय नहीं कर सकते (e) इनमें से कोई नहीं
- किसी कक्षा में मोहन योग्यता में शीर्ष से 15वें स्थान पर तथा नीचे से 50वें स्थान पर है। उस कक्षा में कुल कितने छात्र हैं? (UPPSC Pre 2015)  
(a) 65 (b) 64 (c) 66 (d) 67
- लड़कों की एक पंक्ति में, तारक पंक्ति के दोनों छोरों से 18वें स्थान पर है। पंक्ति में कितने लड़के हैं? (SSC CGL 2017)  
(a) 19 (b) 36 (c) 35 (d) 42

13. एक पंक्ति में राम बाएँ से 16वें व दाएँ से 15वें स्थान पर बैठा है। कितने व्यक्ति और शामिल किए जाएँ कि कुल 50 व्यक्ति हो जाएँ? (UK Police SI 2013)  
 (a) 19 (b) 20  
 (c) 21 (d) इनमें से कोई नहीं
14. मैं एक मल्टीप्लेक्स में एक शो के लिए टिकट खरीदने की एक कतार में 7वें स्थान पर हूँ। मैंने अपने पड़ोसी को देखा, जो अन्त से 9वें स्थान पर है। हम दोनों के बीच 3 व्यक्ति हैं। कतार में व्यक्तियों की न्यूनतम संख्या क्या है? (UPSSSC RO 2016)  
 (a) 19 (b) 11 (c) 17 (d) 10
15. लड़कों की एक पंक्ति में अमन ऊपर से 12वें स्थान पर बमन नीचे से 18वें स्थान पर है। यदि अमन तथा बमन के मध्य में 6 लड़के हैं, तो पंक्ति में अधिकतम कितने लड़के हैं? (SSC CPO 2017)  
 (a) 34 (b) 36 (c) 35 (d) 37
16. तैराकों की एक पंक्ति में, मनीष बाएँ छोर से 23वाँ है। रमेश, मनीष से 11 स्थान बाईं ओर है। यदि रमेश दाईं छोर से 16वाँ है, तो इस पंक्ति में कितने तैराक हैं? (SSC CPO 2017)  
 (a) 28 (b) 27 (c) 30 (d) 29
17. अरुण को यह पता चलता है कि लड़कों की एक पंक्ति में वह दाईं तरफ से 12वाँ तथा बाईं तरफ से चौथा है। उस पंक्ति में कितने लड़कों को शामिल किया जाए कि उनकी संख्या 28 हो जाए? (CGPSC Pre 2014)  
 (a) 12 (b) 13 (c) 14 (d) 20  
 (e) इनमें से कोई नहीं
18. किसी कक्षा की परीक्षा में उत्तीर्ण विद्यार्थियों के बीच विनय का क्रमांक ऊपर से 13वाँ और नीचे से 26वाँ है। यदि 7 विद्यार्थी इस परीक्षा में अनुत्तीर्ण हुए हों, तो बताइए कि इस परीक्षा में कुल कितने विद्यार्थी थे? (Delhi Police Constable 2010)  
 (a) 39 (b) 45 (c) 38 (d) 40
19. 39 विद्यार्थियों की एक कक्षा में सुरेश, अशोक से 7 रैंक आगे है। यदि अशोक की रैंक अन्त से 17वीं है, तो सुरेश की आरम्भ से कौन-सी रैंक होगी? (SSC 10+2 2010)  
 (a) 16वीं (b) 23वीं (c) 24वीं (d) 15वीं
20. 16 लड़कों की एक पंक्ति में जब प्रकाश को बाईं ओर दो स्थान स्थानान्तरित किया (खिसकाया) गया, तो वह बाएँ सिरे से 7वाँ हो गया। पंक्ति की दाईं ओर से उसकी पूर्व स्थिति (प्रारम्भिक स्थान) क्या थी? (SSC 10+2 2010)  
 (a) 7वीं (b) 8वीं (c) 9वीं (d) 10वीं
21. 74 लड़कियों की एक पंक्ति में, श्वेता बाएँ छोर से 27वें स्थान पर है। पलक, श्वेता के दाएँ 7वें स्थान पर है। पलक का स्थान पंक्ति के दाएँ छोर की ओर से क्या है? (SSC CGL 2017)  
 (a) 40 (b) 41 (c) 42 (d) 44
22. एक पंक्ति में कुछ बालक बैठे हैं। P बाएँ से 14वें स्थान पर तथा Q दाएँ से 7वें स्थान पर बैठा है। यदि P और Q के मध्य चार बालक हैं, तो पंक्ति में कुल कितने बालक हैं? (UPPSC Pre 2008)  
 (a) 25 (b) 23 (c) 21 (d) 20
23. 37 लड़कियाँ एक पंक्ति में स्कूल-बिल्डिंग की ओर मुख करके खड़ी हुई हैं। आयशा बाएँ छोर से पन्द्रहवें स्थान पर है। यदि वह छः स्थान दाएँ को स्थानान्तरित हो जाती है, तो दाएँ छोर से उसकी स्थिति क्या होगी? (IBPS Clerk Pre 2016)  
 (a) सोलहवीं (b) इक्कीसवीं (c) बीसवीं (d) अठारहवीं  
 (e) इनमें से कोई नहीं
24. 40 विद्यार्थियों की एक पंक्ति में जब नितिन को उसके दाईं ओर 8 स्थान खिसका दिया जाता है, तो उसका स्थान दाएँ अन्त से 22वाँ हो जाता है। उसी पंक्ति में उसका वास्तविक स्थान बाएँ अन्त से क्या होगा? (SBI Clerk 2011)  
 (a) 12वाँ (b) 10वाँ (c) 9वाँ (d) 11वाँ  
 (e) इनमें से कोई नहीं
25. उत्तर की ओर मुँह करके 30 छात्रों की एक पंक्ति में T, K के दाईं ओर चौथा है, जो दाएँ सिरे से 5वाँ है। P की बाएँ सिरे से स्थिति क्या है? (UBI PO 2010)  
 (a) 19वीं (b) 16वीं  
 (c) 21वीं (d) ज्ञात नहीं कर सकते  
 (e) इनमें से कोई नहीं
26. लड़कों की एक पंक्ति में मोहन बाएँ छोर से 20वाँ और दाएँ छोर से 12वाँ है। उस पंक्ति में प्रताप दाएँ छोर से 15वाँ है। मोहन और प्रताप के बीच कितने लड़के हैं?  
 (a) 4 (b) 2  
 (c) 3 (d) 5
27. एक पंक्ति में, A का स्थान शुरू से 18वाँ है, जबकि B का स्थान अन्त से 16वाँ है। यदि C का स्थान शुरू से 25वाँ हो और वह A तथा B के बिल्कुल बीच में हो, तो पंक्ति में कुल कितने व्यक्ति हैं? (UKPSC Upper 2016)  
 (a) 47 (b) 46  
 (c) 45 (d) 48
28. एक कतार में आरम्भ से सातवें स्थान पर राकेश है तथा अन्तिम छोर से नौवें स्थान पर मुकेश है। यदि राकेश तथा मुकेश के बीच सात व्यक्ति हैं, तो सुभाष के आगे, जो मुकेश के ठीक पीछे खड़ा है, कितने व्यक्ति हैं? (IBPS Clerk Main 2015)  
 (a) 15 (b) 16  
 (c) 14 (d) 18  
 (e) इनमें से कोई नहीं
29. एक मंच, जिसका मुँह दक्षिण दिशा की ओर है, के सामने दर्शकों में एक पंक्ति में लड़के और लड़कियाँ बैठे हैं। रानी, सुनीता के बाएँ को 5वीं है, सुनीता जो निशान्त के दाएँ को 8वीं है। रानी और निशान्त के बीच कितने बच्चे हैं? (LIC ADO 2010)  
 (a) 1 (b) 2  
 (c) 4 (d) निर्धारित नहीं किया जा सकता  
 (e) इनमें से कोई नहीं
30. उत्तर की ओर मुँह किए हुए लड़कों की एक पंक्ति में गणेश, अक्षय के बाएँ को 7वाँ है। विजय जो पंक्ति के बाएँ छोर से 20वाँ है, अक्षय के दाएँ को 7वाँ है। यदि कमलेश जो गणेश के दाएँ को तीसरा है, पंक्ति के दाएँ छोर से 20वाँ है, तो पंक्ति में कितने लड़के हैं?  
 (a) 26 (b) 28  
 (c) 30 (d) निर्धारित नहीं किया जा सकता
31. उत्तर दिशा की ओर मुँह किए हुए बच्चों की एक पंक्ति में श्वेता बाएँ से 15वीं है और ज्योति, श्वेता के बाएँ को तीसरी है। राम जो ज्योति के दाएँ को 7वाँ है, पंक्ति के दाएँ छोर से 5वाँ है। दाएँ छोर से श्वेता का स्थान कौन-सा है? (IBPS PO 2011)  
 (a) 12वाँ (b) 10वाँ  
 (c) 8वाँ (d) 9वाँ  
 (e) इनमें से कोई नहीं
32. उत्तर की ओर मुँह किए हुए 40 लड़कों की एक पंक्ति में अमर, सुदीप के दाएँ से छठा है और सुदीप, विजय के बाएँ से 11वाँ है। यदि अमर पंक्ति के दाएँ छोर से 28वाँ है, तो पंक्ति के बाएँ छोर से विजय का कौन-सा स्थान है? (LIC ADO 2011)  
 (a) 17वाँ (b) 21वाँ  
 (c) 20वाँ (d) 18वाँ  
 (e) इनमें से कोई नहीं
33. लड़कों की एक पंक्ति में, सचिन बाएँ से ग्यारहवें स्थान पर है और राज दाएँ से सातवें स्थान पर है। अगर वे अपने स्थान का अदल-बदल करते हैं, तो सचिन बाईं ओर से सोलहवें स्थान पर हो जाता है। पंक्ति में कितने लड़के हैं? (UPSSSC विधान भवन रक्षक/वनरक्षक 2018)  
 (a) 21 (b) 22 (c) 23 (d) 24

34. लड़कियों की एक पंक्ति में यदि मधु, जो बाएँ से 10वें स्थान पर है और वीना जो दाएँ से 9वें स्थान पर है, परस्पर अपने स्थान बदल लें, तो मधु बाएँ से 15वाँ हो जाएगी। उस पंक्ति में कुल कितनी लड़कियाँ हैं? (SSC 10+2 2013)  
 (a) 16 (b) 18 (c) 23 (d) 22
35. लड़कियों की एक पंक्ति में, काव्या बाईं ओर से 5वीं है और प्रीती दाईं ओर से 6वीं है। जब वे अपना स्थान एक-दूसरे से परिवर्तित कर लेती हैं, तो काव्या बाईं ओर से 13वीं हो जाती है, तो दाईं ओर से प्रीति का कौन-सा स्थान होगा? (SSC CGL 2010)  
 (a) 7वाँ (b) 14वाँ (c) 11वाँ (d) 18वाँ

36. पुरुषों की एक पंक्ति में, मनोज दाईं ओर से 30वें स्थान पर है और किरण बाईं ओर से 20वें स्थान पर। जब वे अपना स्थान बदल लेते हैं, तो मनोज दाईं ओर से 35वें स्थान पर हो जाता है। तदनुसार, उस पंक्ति में पुरुषों की कुल संख्या कितनी है? (SSC CGL 2015)  
 (a) 44 (b) 45 (c) 34 (d) 54
37. एक टिकट काउण्टर से टिकट खरीद रहे 15 व्यक्तियों की कतार में, यदि काउण्टर से हर दूसरा व्यक्ति कोई पुरुष है तथा कतार में प्रारम्भ और अन्त में भी पुरुष ही है, तो उस कतार में कुल कितनी महिलाएँ हैं?  
 (a) 6 (b) 7 (c) 5 (d) 8

## उत्तर सहित व्याख्या

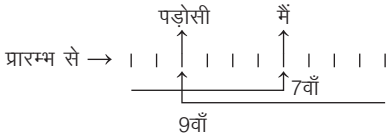
1. (b) अनुज का अन्त से स्थान =  $31 - 17 + 1 = 32 - 17 = 15$ वाँ
2. (c) प्रश्नानुसार,  
 शंकर का ऊपर से क्रम =  $(40 - 19) + 1 = 21 + 1 = 22$ वाँ
3. (b) पंक्ति में कुल अक्षरों की संख्या =  $5 + 12 - 1 = 16$
4. (c) कुल लड़कियों की संख्या =  $11 + 11 - 1 = 22 - 1 = 21$
5. (a) पंक्ति में बैठे कुल लोगों की संख्या  
 =  $16 + 10 - 1 = 26 - 1 = 25$
6. (a) प्रश्नानुसार,  
 कक्षा में विद्यार्थियों की कुल संख्या =  $(16 + 49) - 1 = 65 - 1 = 64$
7. (a) यहाँ पर लड़कियों की संख्या विषम है। अतः मध्य स्थान में आने वाली लड़की का स्थान आरम्भ तथा अन्त से समान होगा।  
 ∴ मध्य में आने वाली लड़की का अन्त से स्थान = मध्य में आने वाली लड़की का आरम्भ से स्थान = 9वाँ
8. (a) पंक्ति में कारों की कुल संख्या  
 =  $(14 + 23) - 1 = 37 - 1 = 36$
9. (a) पंक्ति में कुल व्यक्तियों की संख्या  
 =  $(13 + 14) - 1$   
 =  $27 - 1 = 26$
10. (a) कुल सदस्यों की संख्या =  $10 + 15 - 1 = 25 - 1 = 24$
11. (b) कक्षा में कुल छात्रों की संख्या  
 = मोहन का शीर्ष से स्थान + मोहन का नीचे से स्थान - 1  
 =  $15 + 50 - 1 = 65 - 1 = 64$
12. (c) पंक्ति में कुल लड़कों की संख्या  
 = आरम्भ में स्थान + अन्त से स्थान - 1  
 =  $18 + 18 - 1 = 35$   
 अतः पंक्ति में कुल 35 लड़के होंगे।
13. (b) पंक्ति में कुल व्यक्ति =  $16 + 15 - 1 = 31 - 1 = 30$   
 ∴ पंक्ति में 50 व्यक्ति करने के लिए आवश्यक व्यक्तियों की संख्या  
 =  $50 - 30 = 20$
14. (b) प्रश्नानुसार,  
  
 कतार में व्यक्तियों की न्यूनतम संख्या = 11

15. (b) प्रश्नानुसार,

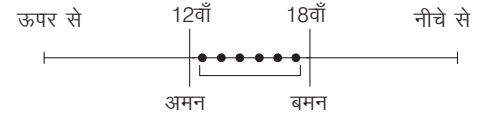

अतः पंक्ति में अधिकतम लड़कों की संख्या  
 =  $(12 + 18 + 6) = 36$  लड़के

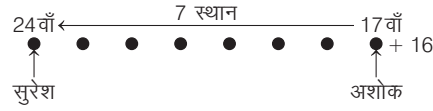
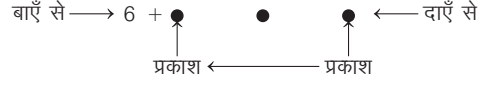
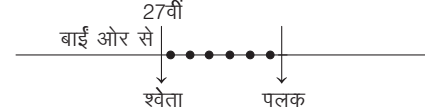
16. (b) प्रश्नानुसार,  
 पंक्ति में बाईं ओर से रमेश का स्थान =  $23 - 11 = 12$ वाँ  
 ∴ पंक्ति में तैराकों की अभीष्ट संख्या =  $12 + 16 - 1 = 28 - 1 = 27$
17. (b) पंक्ति में लड़कों की संख्या =  $12 + 4 - 1 = 15$   
 अब, लड़कों की संख्या 28 करने के लिए शामिल किए जाने वाले लड़कों की संख्या =  $28 - 15 = 13$
18. (b) प्रश्नानुसार,  
 उत्तीर्ण विद्यार्थियों की संख्या =  $(13 + 26) - 1 = 39 - 1 = 38$   
 ∴ कुल विद्यार्थियों की संख्या =  $38 + 7 = 45$
19. (a) प्रश्नानुसार,  
  
 अन्त से सुरेश का स्थान =  $17 + 7 = 24$ वाँ  
 ∴ प्रारम्भ से सुरेश का स्थान =  $39 - 24 + 1 = 40 - 24 = 16$ वाँ
20. (b) प्रश्नानुसार,  
 बाएँ से → 6 +  ← दाएँ से  
 प्रकाश ← प्रकाश  
 ∴ प्रकाश की दाईं ओर से प्रारम्भिक स्थिति  
 =  $16 - 9 + 1 = 17 - 9 = 8$ वाँ
21. (b) प्रश्नानुसार,  
  
 पलक का पंक्ति में बाईं ओर से स्थान =  $27 + 7 = 34$ वाँ  
 ∴ पलक का पंक्ति में दाईं ओर से स्थान  
 =  $74 - 34 + 1$   
 =  $75 - 34 = 41$  वाँ

22. (a) प्रश्नानुसार,



अतः पंक्ति में कुल बालकों की संख्या = 14 + 4 + 7 = 25

23. (e) आयशा की वर्तमान स्थिति = 15 + 6 = 21वाँ बाएँ से

∴ आयशा की दाएँ से स्थिति = 37 - 21 + 1 = 17वाँ

24. (d) प्रश्नानुसार,

नितिन का बाईं ओर से वास्तविक स्थान  
 = 40 - (22 + 8) + 1  
 = 40 - 30 + 1  
 = 41 - 30 = 11वाँ

25. (d) प्रश्नानुसार,



P की स्थिति ज्ञात नहीं की जा सकती है, क्योंकि P के विषय में कोई भी जानकारी नहीं दी गई है।

26. (b) प्रश्नानुसार,

मोहन और प्रताप के बीच लड़कों की संख्या = (15 - 12) - 1  
 = 3 - 1 = 2

27. (a) प्रश्नानुसार, → A.....C.....B.....  
 18वाँ 25वाँ 16वाँ

∴ B का शुरु से स्थान = 25 + 6 + 1 = 32वाँ  
 ∴ पंक्ति में व्यक्तियों की कुल संख्या = 32 + 16 - 1 = 47

28. (a) कतार में कुल व्यक्तियों की संख्या = 7 + 7 + 9 = 23

अतः कतार में मुकेश के ठीक पीछे खड़े सुभाष का स्थान आगे से 16वाँ है, अतः सुभाष के आगे 15 व्यक्ति होंगे।

29. (b) प्रश्नानुसार,

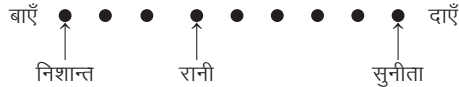

∴ रानी और निशान्त के बीच बच्चों की संख्या = (8 - 5) - 1 = 3 - 1 = 2

30. (b) प्रश्नानुसार,



∴ लड़कों की कुल संख्या = 5 + 1 + 3 + 4 + 7 + 8 = 28

31. (d) प्रश्नानुसार,



∴ श्वेता का दाएँ छोर से स्थान = 5 + 4 = 9वाँ

32. (d) प्रश्नानुसार,

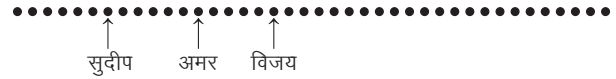

∴ विजय का बाएँ छोर से स्थान = 7 + 11 = 18वाँ

33. (b) प्रश्नानुसार,

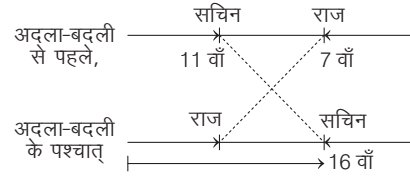

सचिन का नया क्रम बाएँ से 16वाँ है, जोकि राज का पूर्व क्रम था अर्थात् दाएँ से 7वाँ। अतः पंक्ति में कुल लड़कों की संख्या

= (राज का पूर्व क्रम + सचिन का नया क्रम) - 1 = (7 + 16) - 1 = 22

34. (c) बाएँ क्रम में → मधु 10वाँ स्थान

वीना 9 वाँ स्थान ← दाएँ क्रम में

स्थान अन्तः परिवर्तित करने पर मधु का नया क्रमांक बाएँ से 15वाँ है। अतः वीना से अगले 8 क्रमांक जोड़ने पर कुल लड़कियों की संख्या ज्ञात हो जाएगी।

∴ लड़कियों की कुल संख्या = 15 + 8 = 23

35. (b) काव्या का नया स्थान बाईं ओर से 13वाँ है, लेकिन यह प्रीति का पुराना स्थान है जोकि दाईं ओर से 6वाँ है।

पंक्ति में लड़कियों की संख्या = (13 + 6) - 1 = 18

अब, प्रीती का नया स्थान काव्या का पुराना स्थान है।

जोकि बाईं ओर से 5वाँ है।

∴ दाईं ओर से प्रीती का नया स्थान = 18 - 5 + 1 = 13 + 1 = 14वाँ

36. (d) प्रश्नानुसार,

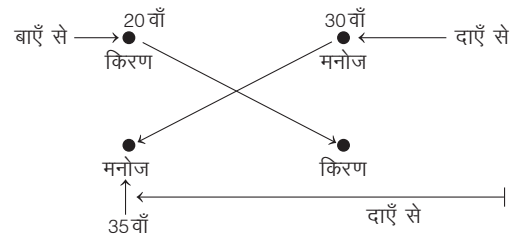

∴ पंक्ति में कुल पुरुषों की संख्या = 20 + 35 - 1 = 54

37. (b) प्रश्नानुसार,

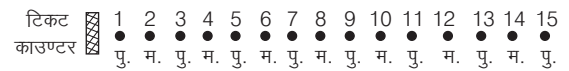

∴ कतार में महिलाओं की संख्या = 7

# मास्टर प्रश्नावली

- राजा, रघु से धीमे चलता है और रघु, गुरु जितना तेज चलता है तथा कृष्णा, गुरु से तेज चलता है। तदनुसार, सबसे तेज कौन चलता है? (SSC 10+2 2012)
  - रघु
  - राजा
  - कृष्णा
  - रघु तथा गुरु दोनों
- वेनी, स्मिथ से एक वर्ष बड़ा है। स्मिथ, सलीम से दो वर्ष बड़ा है। राजू, सलीम से एक वर्ष बड़ा है। तदनुसार, उनमें सबसे छोटा कौन है? (SSC CGL 2013)
  - राजू
  - सलीम
  - वेनी
  - स्मिथ
- M, T, R और P में M केवल P से बड़ा है, T, R से बड़ा है। इनमें सबसे बड़ा कौन है? (IBPS PO 2013)
  - T
  - R
  - T या R
  - डाटा अपर्याप्त है
  - इनमें से कोई नहीं
- M, N, T, R और D में से प्रत्येक की लम्बाई अलग-अलग है, T, D से लम्बा है किन्तु M से नाटा है, R, N से लम्बा है किन्तु D से नाटा है इनमें सबसे लम्बा कौन है? (IBPS PO 2013)
  - D
  - T
  - M
  - R
  - N
- गीता, सीता से अधिक सुन्दर है लेकिन रीता जितनी सुन्दर नहीं है, तो (UPSC CSAT 2018)
  - सीता, गीता जितनी सुन्दर नहीं है
  - सीता, रीता से अधिक सुन्दर है
  - रीता, गीता जितनी सुन्दर नहीं है
  - गीता, रीता से अधिक सुन्दर है
- 52 बच्चों की एक कक्षा में बिलाल का स्थान नीचे से 11वाँ है। सलमान, बिलाल से 9 स्थान ऊपर है। ऊपर से सलमान का क्या स्थान है? (SSC CPO 2017)
  - 37वाँ
  - 33वाँ
  - 38वाँ
  - 35वाँ
- रमन, ऊपर से 19वाँ है तथा नीचे से 25वाँ है। पंक्ति में कुल कितने व्यक्ति हैं? (SSC MTS 2017)
  - 42
  - 44
  - 43
  - 45
- एक पंक्ति में, A तथा B के मध्य में 6 लड़के हैं तथा A पंक्ति में सबसे पहला लड़का है। B तथा C के मध्य में 3 लड़के हैं। यदि C के पश्चात् 12 लड़के हों, तो पंक्ति में कम-से-कम कितने लड़के हैं? (SSC CGL 2017)
  - 20
  - 16
  - 24
  - 18
- एक पंक्ति में 39 कलम हैं। लाल कलम बाईं छोर से 9वीं है तथा हरी कलम बाईं छोर से 21वीं है। लाल तथा हरी कलम के मध्य कितनी कलम हैं? (SSC MTS 2018)
  - 11
  - 12
  - 10
  - 13
- लड़कों की एक पंक्ति में, कमल का स्थान बाईं छोर से 31वाँ है तथा करन का स्थान दाएँ ओर से 29वाँ है। अपने स्थानों को परस्पर बदलने के बाद, कमल का स्थान बाईं छोर से 43वाँ हो जाता है। पंक्ति में कितने लड़के हैं? (SSC Steno 2017)
  - 68
  - 71
  - 72
  - 70
- लड़कों की एक पंक्ति में अमन ऊपर से 12वें स्थान तथा बमन नीचे से 18वें स्थान पर है। यदि अमन तथा बमन के मध्य में 6 लड़के हैं, तो पंक्ति में अधिकतम कितने लड़के हैं? (SSC CPO 2017)
  - 34
  - 36
  - 35
  - 37
- लड़कियों की एक पंक्ति में वीणा आरम्भ से 12वीं है और अन्त से 19वीं। लड़कियों की एक अन्य पंक्ति में सुनीता आरम्भ से 14वीं है और अन्त से 20वीं। दोनों पंक्तियों में कुल मिलाकर कितनी लड़कियाँ हैं? (SSC MTS 2013)
  - 72
  - 65
  - 63
  - 61
- एक कक्षा में अनिल का ऊपर से सातवाँ स्थान है। रोहित, सुमित से सात स्थान आगे है और अनिल से तीन स्थान पीछे है। विजय नीचे से 4वें स्थान पर है, वह सुमित से 32 स्थान पीछे है, कक्षा में कुल कितने विद्यार्थी हैं? (MPPSC Pre 2014)
  - 39
  - 49
  - 52
  - 62
- 45 विद्यार्थियों की एक कक्षा में, एक बालक का 20वाँ स्थान है। जब दो और बालक प्रवेश लेते हैं, तो एक स्थान नीचे हो जाता है। उसका अन्त से नया स्थान क्या है? (UPSC CSAT 2013)
  - 25वाँ
  - 26वाँ
  - 27वाँ
  - 28वाँ
- 21 लड़कियों की एक पंक्ति में जब मोनिका चार स्थान दाईं ओर खिसकी, तो वह बाएँ सिरे से 12वीं हो गई। पंक्ति के दाएँ सिरे से उसकी पहली स्थिति क्या थी? (SSC CGL 2011)
  - 10वीं
  - 14वीं
  - 11वीं
  - 12वीं
- 15 बच्चों की एक पंक्ति में जब राजू को दाईं ओर तीन स्थान स्थानान्तरित कर दिया गया, तो दाएँ छोर से वह 8वें नम्बर पर आ गया। यह बताइए कि पंक्ति के बाएँ छोर से उसका पूर्व स्थान क्या था? (SSC Steno 2011)
  - 14वाँ
  - 5वाँ
  - 6वाँ
  - 12वाँ
- एक पंक्ति में बाईं ओर से A का स्थान 11वाँ है और B का स्थान दाईं ओर से 10वाँ है। यदि उन दोनों के स्थान बदल दिए जाएँ, तो A बाईं ओर से 18वें स्थान पर आ जाएगा। इस पंक्ति में कुल कितने व्यक्ति हैं? (SSC CGL 2011)
  - 28
  - 29
  - 27
  - 31
- किसी कतार में A बाएँ से 15वें स्थान पर और B दाएँ से 7वें स्थान पर है। इनके बीच में तीन व्यक्ति हैं और C, A के ठीक बाईं ओर है। बताइए कि C का दाएँ से कौन-सा स्थान है? (RRB Clerk 2011)
  - 11वाँ
  - 9वाँ
  - 10वाँ
  - 12वाँ
  - इनमें से कोई नहीं
- 41 बच्चों की एक कक्षा में सौरभ का ऊपर से 8वाँ स्थान है। ममता, सौरभ से 7 स्थान नीचे है। ममता का नीचे से कौन-सा स्थान है? (PNB Clerk 2010)
  - 27वाँ
  - 29वाँ
  - 28वाँ
  - 26वाँ
  - जानकारी अधूरी है
- अमन, रोहित, सुरेश, दानिश तथा आलोक को भार के घटते हुए क्रम में व्यवस्थित किया गया है। अमन ऊपर से तीसरा है। आलोक, दानिश तथा अमन के मध्य में हैं, जबकि दानिश सबसे ऊपर नहीं है। सबसे ऊपर कौन है? (SSC CPO 2017)
  - अमन
  - रोहित
  - सुरेश
  - ज्ञात नहीं किया जा सकता
- A, B से लम्बा है। C, A से लम्बा है। D, E से लम्बा है लेकिन B से छोटा है। तदनुसार, उनमें सबसे लम्बा कौन है? (SSC CGL 2017)
  - C
  - A
  - D
  - B
- दक्षिण की ओर मुँह करके खड़े 25 बच्चों की एक पंक्ति में R दाएँ सिरे से 16वें क्रम पर है तथा B बाएँ सिरे से 18वें क्रम पर है। R और B के बीच कितने बच्चे हैं? (SBI PO 2010)
  - 2
  - 3
  - 4
  - जानकारी अधूरी है
  - इनमें से कोई नहीं
- 60 विद्यार्थियों की कक्षा में लड़कों की संख्या लड़कियों की संख्या से दोगुनी है। राम का स्थान कक्षा में ऊपर से 17वाँ है। यदि राम से पहले 9 लड़कियाँ हैं, तो राम के बाद कितनी लड़कियाँ हैं? (IBPS PO 2011)
  - 10
  - 11
  - 15
  - 20
  - इनमें से कोई नहीं

24. बच्चों की एक पंक्ति में अमर बाएँ से 8वाँ है। यदि दाईं ओर चार स्थान खिसकाया जाए, तो वह संख्या जो दाएँ से 16वीं है, के बाएँ तीसरा हो जाता है। पंक्ति में कुल कितने बच्चों हैं ?  
 (a) 29 (b) 31  
 (c) 30 (d) निर्धारित नहीं किया जा सकता
25. यदि बच्चों की एक पंक्ति में, जो उत्तर की ओर मुख करके खड़े हैं, भरत दाएँ सिरे से 11वाँ है तथा समीर के दाएँ तीसरा है एवं समीर बाएँ सिरे से 15वाँ है, तो पंक्ति में कुल कितने बच्चों हैं ? (IBPS Clerk 2011)  
 (a) 29 (b) 28  
 (c) 30 (d) 27  
 (e) इनमें से कोई नहीं
26. कक्षा X में राहुल का क्रमांक प्रारम्भ से 9वाँ और अन्तिम से 14वाँ है। कक्षा X से पास किए गए विद्यार्थियों के बीच राहुल का क्रमांक प्रारम्भ से 5वाँ और अन्तिम से 11वाँ हो जाता है। बताइए कि कितने विद्यार्थी कक्षा X में अनुत्तीर्ण किए गए ? (MAT 2011)  
 (a) 5 (b) 6  
 (c) 7 (d) 8
27. A, B से 2 वर्ष बड़ा है। B, C से 5 वर्ष छोटा है। C, D से 3 वर्ष बड़ा है। D, E से 6 वर्ष छोटा है। सबसे छोटा कौन है ? (SSC Steno 2017)  
 (a) A (b) B (c) C (d) D
28. P का भार Q का दोगुना है। Q का भार R का आधा है। R का भार T का 3 गुना है। T का भार S का आधा है। Q का भार P, R, S तथा T में से कितने व्यक्तियों से अधिक है ? (SSC Steno 2017)  
 (a) 1 (b) 2 (c) 3 (d) 4
29. किसी पंक्ति में श्री मान X सामने से 14वें स्थान पर है और श्री मान Y अन्त से 17वें स्थान पर है, जबकि श्री मान Z, श्री मान X और श्री मान Y के ठीक मध्य में है। यदि श्री मान X, श्री मान Y के आगे है और पंक्ति में कुल 48 व्यक्ति हैं तो श्री मान X और श्री मान Z के बीच कितने व्यक्ति हैं ? (UPSC CSAT 2011)  
 (a) 6 (b) 7 (c) 8 (d) 9
30. A, B, C, D तथा E, 5 पुस्तकें एक-दूसरे के ऊपर रखी हैं। C, A तथा B के मध्य रखी है। D तथा E एकसाथ रखी हैं। E, B के ऊपर रखी है। कौन-सी पुस्तक मध्य में रखी है ? (SSC MTS 2017)  
 (a) B अथवा E (b) E (c) C (d) B
31. एक सीढ़ी पर सात व्यक्ति A, B, C, D, E, F और G (इस क्रम में नहीं) हैं। A, E से ऊपर है, लेकिन C से नीचे है। B मध्य में है। G, A और B के बीच में है। E, B और F के बीच में है। यदि F, E और D के बीच में है, तो सीढ़ी के सबसे निचले सोपान पर कौन-सा व्यक्ति होगा ? (UPSC CSAT 2014)  
 (a) B (b) F (c) D (d) E
32. विचार कीजिए कि  
 I. A, B से लम्बा है। II. C, A से लम्बा है।  
 III. D, C से लम्बा है। IV. E सबसे लम्बा है।  
 अब, यदि इन्हें उपरोक्त लम्बाई के अनुसार क्रम में बैठाया जाए, तो ठीक बीच में कौन बैठेगा ? (UPSC CSAT 2014)  
 (a) A (b) B  
 (c) C (d) D
33. A, B, C, D व E कक्षा में पाँच छात्र हैं। D ने A या E के साथ प्रवेश नहीं किया, बल्कि C से पहले किया। B ने C से पहले प्रवेश नहीं किया, बल्कि A के साथ किया तथा E ने सबसे अन्त में प्रवेश नहीं किया। निम्न में से कौन-सा निश्चित रूप से सत्य है ?  
 (a) C ने कक्षा में केवल D के बाद प्रवेश किया  
 (b) D ने कक्षा में केवल E के बाद प्रवेश किया  
 (c) B ने कक्षा में A के बाद प्रवेश किया  
 (d) A ने कक्षा में D के बाद प्रवेश किया

34. 17 बोगी वाली अन्दर से जुड़ी एक ट्रेन के बीच के डिब्बे में एक खोनचेवाला है। वह 6 डिब्बे पीछे आकर अगले स्टेशन पर उतर जाता है। अब वह इंजन से लगे तीसरे डिब्बे में चढ़ जाता है। वह अपने पहले स्थान से कितने डिब्बे दूर है ? (UPSSSC कनिष्ठ सहायक भर्ती परीक्षा 2015)  
 (a) 5 (b) 8  
 (c) 3 (d) 6
35. एक परीक्षा में रणधीर को, कुणाल और देवू को मिले कुल अंकों से अधिक अंक प्राप्त हुए हैं। कुणाल और शंकर को मिले कुल अंक रणधीर के अंकों से अधिक हैं। सोनल को शंकर से अधिक अंक मिले हैं। नेहा को रणधीर से अधिक अंक मिले हैं। इनमें से सबसे अधिक अंक किसे प्राप्त हुए हैं ? (UPSC CSAT 2017)  
 (a) रणधीर (b) नेहा  
 (c) सोनल (d) आँकड़े अपर्याप्त हैं
36. P, Q, R और S चार पुरुष हैं। P सबसे अधिक आयु का है, परन्तु सबसे अधिक गरीब नहीं है। R सबसे अधिक धनवान है, परन्तु सबसे अधिक आयु वाला नहीं है। Q की आयु S से अधिक है, किन्तु P या R की आयु से अधिक नहीं है। P, Q से अधिक धनवान है, परन्तु S से अधिक धनवान नहीं है। चारों पुरुषों को क्रमशः आयु और धनाढ्यता के अवरोही क्रम में निम्नलिखित किस रूप में क्रमबद्ध कर सकते हैं ? (UPPSC Pre 2010)  
 (a) PQRS, RPSQ (b) PRQS, RSPQ  
 (c) PRQS, RSQP (d) PRSQ, RSPQ
37. आयु पूर्णांक में लिखी गई हो तथा कोई भी दो व्यक्ति समान आयु के नहीं हों। महेश, विकास से 1 वर्ष बड़ा है। विकास, जगन से 2 वर्ष बड़ा है। जगन, सुरेश से 1 वर्ष छोटा है। सुरेश, महेश से 2 वर्ष छोटा है। अकमल, जगन से 2 वर्ष छोटा है। निम्न में से सबसे बड़े से छोटे की ओर सही क्रम कौन-सा है ? (NIFT PG 2014)  
 (a) महेश, विकास, जगन, सुरेश, अकमल  
 (b) महेश, विकास, सुरेश, अकमल, जगन  
 (c) महेश, विकास, सुरेश, जगन, अकमल  
 (d) महेश, जगन, विकास, अकमल, सुरेश
38. अमर, अकबर और एन्टोनी मित्र हैं, जिनकी देख-रेख उनकी मेट्रन फराह करती है। अमर का वजन, अकबर के वजन से 50% अधिक है और एन्टोनी का वजन, अमर के वजन से 25% कम है। फराह इन तीनों लड़कों के कुल वजन के एक-तिहाई वजन की है। इन चारों का कुल वजन 232 किग्रा है। इन व्यक्तियों का उनके वजन के आधार पर आरोही क्रम में सही क्रम है (SSC CGL 2014)  
 (a) एन्टोनी, अकबर, फराह तथा अमर  
 (b) एन्टोनी, अकबर, अमर तथा फराह  
 (c) अकबर, एन्टोनी, अमर तथा फराह  
 (d) अकबर, एन्टोनी, फराह तथा अमर
- निर्देश** (प्र.सं. 39-41) नीचे दी गई जानकारी को ध्यानपूर्वक पढ़िए और दिए गए प्रश्नों के उत्तर दीजिए। (IBPS Clerk Pre 2018)  
 छः व्यक्ति जिनमें प्रत्येक की ऊँचाई अलग-अलग है। A, C और D से लम्बा लेकिन E से छोटा है। एक, जो तीसरा सबसे छोटा है, उसकी ऊँचाई है 102 सेमी है। B, A से लम्बा है। E सबसे लम्बा नहीं है, एक जो दूसरा सबसे लम्बा है उसकी ऊँचाई 119 सेमी है। इन सभी में न A और न ही C तीसरा सबसे छोटा व्यक्ति है। इन सभी में C सबसे छोटा नहीं है। F, D से लम्बा है।  
 39. इन सभी में दूसरा सबसे लम्बा कौन है ?  
 (a) F (b) E  
 (c) A (d) C  
 (e) इनमें से कोई नहीं
40. A की सम्भावित ऊँचाई क्या हो सकती है ?  
 (a) 120 सेमी (b) 100 सेमी  
 (c) 112 सेमी (d) 101 सेमी  
 (e) इनमें से कोई नहीं



41. निम्न में से कौन तीसरा सबसे छोटा है?  
 (a) A (b) C (c) B (d) F  
 (e) इनमें से कोई नहीं

42. सात व्यक्ति P, Q, R, S, T, U तथा V तैरने की सभी प्रतियोगिताओं में भाग लेते हैं और उन्हें पूरा करते हैं। किसी भी प्रतियोगिता की समाप्ति बराबरी पर नहीं होती। प्रतियोगिता की समाप्ति पर V सदैव कहीं पर P से आगे और P कहीं Q से आगे रहता है। या तो R सदैव प्रथम और T अन्त में रहता है अथवा S प्रथम तथा U अथवा Q अन्त में रहते हैं। यदि किसी विशेष दौड़ में V पाँचवाँ रहता है, तो निम्नलिखित में से कौन-सा एक सत्य होगा? (UPPSC Pre 2012)  
 (a) S प्रथम रहेगा (b) R दूसरे स्थान पर रहेगा  
 (c) T तीसरे स्थान पर रहेगा (d) R चौथे स्थान पर रहेगा

**निर्देश** (प्र. सं. 43-45) दी गई जानकारी को ध्यानपूर्वक पढ़कर उस पर आधारित प्रश्नों के उत्तर दीजिए। (IPPB Assist. Manager 2016)

छह व्यक्तियों J, K, L, M, N तथा O के एक परीक्षा में अलग-अलग अंक हैं। K के अंक केवल M से कम हैं। J के अंक L तथा O से अधिक हैं लेकिन N से कम हैं। O के अंक सबसे कम नहीं हैं। जिस व्यक्ति के दूसरे स्थान पर सबसे ज्यादा अंक हैं, उसके 85 अंक हैं। जिस व्यक्ति के दूसरे स्थान पर सबसे कम अंक हैं। उसके 50 अंक हैं।

43. कितने व्यक्तियों के अंक O से ज्यादा हैं?  
 (a) तीन से अधिक (b) इनमें से कोई नहीं  
 (c) एक (d) तीन  
 (e) दो
44. व्यक्तियों के अंकों के आधार पर, यदि  $K + M = 179$  तब  $M + O = \dots$   
 (a) 121 (b) 135  
 (c) दिए गए विकल्पों के अतिरिक्त कोई अन्य  
 (d) 150 (e) 144
45. यदि N के अंक, O के अंकों से 21 ज्यादा है, तब N के लिए निम्न में से कौन-सा कथन सत्य है?  
 (a) N के अंक, K के अंकों से 28 कम है  
 (b) दिया गया कोई भी कथन सत्य नहीं है  
 (c) N तथा L के अंकों का योग 130 से अधिक है  
 (d) N ने 69 अंक प्राप्त किए  
 (e) N ने विषम संख्या में अंक प्राप्त किए

**निर्देश** (प्र. सं. 46-48) निम्नलिखित जानकारी के आधार पर प्रश्नों के उत्तर दीजिए। (RRB PO Pre 2018)

छः मित्र M, N, O, P, Q और R अलग-अलग लम्बाई के हैं। N, Q से लम्बा है परन्तु M से छोटा है। M से लम्बे केवल 2 लोग हैं। R, Q तथा O दोनों से लम्बा है तथा Q सबसे छोटा नहीं है। दूसरे सबसे छोटे व्यक्ति की लम्बाई 154 सेमी है।

46. यदि P, 181 सेमी लम्बा है, तथा R से लम्बा है, तो निम्न में से कौन-सा कथन सत्य है?  
 I. P से लम्बा कोई भी नहीं है।  
 II. O सबसे छोटा है।  
 III. P तथा Q की लम्बाईयों का अन्तर 27 सेमी है।  
 (a) केवल I सत्य है (b) I एवं III दोनों सत्य हैं  
 (c) केवल II सत्य है (d) सभी I, II एवं III सत्य हैं  
 (e) इनमें से कोई नहीं
47. N से छोटे कितने लोग हैं?  
 (a) 3 (b) 4 (c) 1 (d) 2  
 (e) 5

48. यदि M, Q से 19 सेमी लम्बा है, तब M की लम्बाई क्या होगी?  
 (a) 167 सेमी (b) 173 सेमी  
 (c) 177 सेमी (d) 154 सेमी  
 (e) 164 सेमी

**निर्देश** (प्र. सं. 49-51) निम्न जानकारी को ध्यानपूर्वक पढ़िए व प्रश्नों के उत्तर दीजिए। (RBI Office Assist. 2017)

छह व्यक्ति A, B, C, D, E और F ने एक स्टोर से अलग-अलग संख्या में पुस्तकें खरीदी हैं। C, ने केवल दो व्यक्तियों से ज्यादा पुस्तकें खरीदी हैं। A ने केवल F से कम पुस्तकें खरीदी हैं। E ने B और C दोनों से ज्यादा पुस्तकें खरीदी हैं। B ने सबसे कम पुस्तकें नहीं खरीदी हैं। जिस व्यक्ति ने दूसरे स्थान पर सबसे कम पुस्तकें खरीदी हैं। उसने 9 पुस्तकें खरीदी हैं।

49. यदि E ने 15 पुस्तकें खरीदी हैं, तो C ने सम्भावित कितनी पुस्तकें खरीदी है?  
 (a) 7 (b) 20 (c) 8 (d) 17  
 (e) 13
50. B ने कितनी पुस्तकें खरीदी हैं?  
 (a) 16 (b) 7  
 (c) 9 (d) ज्ञात नहीं किया जा सकता  
 (e) 2
51. तीसरे स्थान पर सबसे ज्यादा पुस्तकें किसने खरीदी है?  
 (a) दिए गए विकल्पों से कोई नहीं  
 (b) D (c) E (d) A (e) C

**निर्देश** (प्र. सं. 52 और 53) निम्नलिखित जानकारी के आधार पर प्रश्नों के उत्तर दीजिए। (MPPSC Pre 2017)

छह व्यक्ति (A, B, C, D, E और F) एक उपन्यास को पढ़ते हैं, लेकिन उनके पास पुस्तक की केवल एक ही प्रति है। इसलिए उपन्यास को एक समय, एक ही व्यक्ति पढ़ सकता है। उनके उपन्यास को पढ़ने की विधि को ध्यान से देखने पर निम्नलिखित बातें सामने आती हैं

- दो व्यक्तियों ने E से पहले उपन्यास को पढ़ लिया है।
  - C अन्तिम व्यक्ति को उपन्यास देता है।
  - F के पढ़ने के पहले, B और D ने उपन्यास को पढ़ना समाप्त कर दिया है।
  - A और F के बीच तीन व्यक्ति हैं, जो पुस्तक पढ़ चुके हैं।
  - A को D से उपन्यास नहीं मिलता।
52. उपन्यास को पढ़ने वाला पहला व्यक्ति कौन है?  
 (a) D (b) A (c) B (d) F
53. उपन्यास को पढ़ने वाला चौथा व्यक्ति कौन था?  
 (a) D (b) A (c) B (d) F

**निर्देश** (प्र. सं. 54-56) दी गई जानकारी का ध्यानपूर्वक अध्ययन कर उस पर आधारित प्रश्नों के उत्तर दीजिए।

छह स्टोर्स P, Q, R, S, T तथा U में से प्रत्येक एक दिन में अलग-अलग संख्या में किताबें बेचता है। केवल तीन स्टोर, U से कम किताबें बेचते हैं। P, R से ज्यादा किताबें बेचता है। T सबसे ज्यादा संख्या में किताबें नहीं बेचता है। S, R तथा P से ज्यादा किताबें बेचता है, लेकिन U से कम। वह स्टोर जो दूसरे स्थान पर सबसे ज्यादा किताबें बेचता है, 72 किताबें बेचता है। (IBPS PO Pre 2017)

54. Q ने लगभग कितनी किताबें बेची?  
 (a) 43 (b) 58 (c) 71 (d) 65 (e) 89
55. निम्न में से कौन-सा स्टोर दूसरे स्थान पर सबसे कम किताबें बेचता है?  
 (a) T (b) P (c) S (d) R (e) Q
56. यदि P तथा T द्वारा बेची गई किताबों की संख्या 125 है, तब P ने कितनी किताबें बेची?  
 (a) 51 (b) 76 (c) 68 (d) 45 (e) 53

**निर्देश** (प्र. सं. 57-59) दी गई जानकारी का अध्ययन करें और नीचे दिए गए प्रश्नों के उत्तर दीजिए।

कुछ लड़के और लड़कियाँ एक पंक्ति में खड़े हैं। पहली लड़की के बाद 1 लड़का है, फिर दूसरी के बाद 2 लड़के और इसी क्रम में आगे पंक्ति में खड़े हैं। पंक्ति में कुल 35 लड़के और लड़कियाँ हैं। (RRB NTPC फेज I परीक्षा 2016)

57. 21वें और 30वें स्थान के मध्य कितनी लड़कियाँ हैं?

- (A) 1 (B) 2  
(C) 3 (D) कोई नहीं  
(a) D (b) B  
(c) C (d) A

58. 5वें और 17वें स्थान के मध्य कितने लड़के हैं?

- (A) 12 (B) 10  
(C) 8 (D) 13  
(a) D (b) C  
(c) B (d) A

59. कुल कितनी लड़कियाँ हैं?

- (A) 6 (B) 7  
(C) 8 (D) 9  
(a) D (b) B  
(c) C (d) A

## उत्तर सहित व्याख्या

1. (c) प्रश्नानुसार, लड़कों के चलने का क्रम निम्नवत् होगा

$$\text{कृष्णा} > \text{गुरु} = \text{रघु} > \text{राजा}$$

अतः सबसे तेज कृष्णा चलता है।

2. (b) प्रश्नानुसार,

$$\text{वेनी} > \text{स्मिथ} > \text{राजू} > \text{सलीम}$$

अतः सलीम सबसे छोटा है।

3. (a) प्रश्नानुसार,  $M > P$  (M केवल P से बड़ा अर्थात् अन्य सभी से छोटा)

$$\text{तथा } T > R$$

$$\therefore T > R > M > P$$

अतः इनमें सबसे बड़ा T है।

4. (c) प्रश्नानुसार,  $M > T > D$

$$\text{तथा } D > R > N$$

$$\therefore M > T > D > R > N$$

अतः सबसे लम्बा M है।

5. (a) प्रश्नानुसार, सुन्दरता के घटते क्रम में लगाने पर,

$$\text{रीता} > \text{गीता} > \text{सीता}$$

अतः सीता, गीता जितनी सुन्दर नहीं है।

6. (b) प्रश्नानुसार,

$$\text{बिलाल का ऊपर से स्थान} = (52 - 11 + 1) = 42 \text{वाँ}$$

चूँकि सलमान बिलाल से 9 स्थान ऊपर है।

$$\therefore \text{सलमान का ऊपर से स्थान} = (42 - 9) = 33 \text{वाँ}$$

अतः सलमान का स्थान ऊपर से 33वाँ होगा।

7. (c) पंक्ति में कुल व्यक्तियों की संख्या = (रमन का ऊपर से स्थान + रमन का नीचे से स्थान) - 1

$$= (19 + 25) - 1 = 44 - 1 = 43$$

8. (b) प्रश्नानुसार,

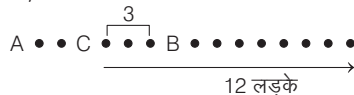

अतः उपरोक्त से स्पष्ट है कि पंक्ति में कम-से-कम 16 लड़के हैं।

9. (a) प्रश्नानुसार,

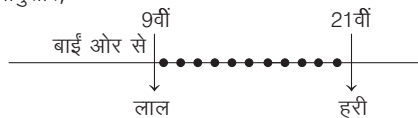

अतः लाल कलम और हरी कलम के मध्य कलमों की संख्या

$$= 21 - 9 - 1 = 11$$

10. (b) प्रश्नानुसार,

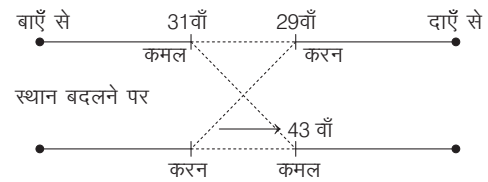

अपने स्थान को बदलने पर कमल बाएँ ओर से 43वें स्थान तथा दाएँ ओर से 29वें स्थान पर पहुँच जाता है।

$$\text{अतः पंक्ति में कुल लड़कों की संख्या} = (43 + 29) - 1 = 71$$

11. (b) अमन तथा बमन के बीच लड़कों की संख्या = पंक्ति में लड़कों की कुल संख्या - (अमन का ऊपर से स्थान + बमन का नीचे से स्थान)

$$\Rightarrow 6 = \text{पंक्ति में लड़कों की कुल संख्या} - (12 + 18)$$

$$\Rightarrow \text{पंक्ति में लड़कों की कुल संख्या} = 6 + 30 = 36$$

12. (c) पहली पंक्ति में,

वीणा प्रारम्भ से 12वीं तथा अन्त से 19वीं है।

$\therefore$  पहली पंक्ति में लड़कियों की कुल संख्या

$$= 12 + 19 - 1 = 30$$

दूसरी पंक्ति में,

सुनीता आरम्भ से 14वीं तथा अन्त से 20वीं है।

$\therefore$  दूसरी पंक्ति में लड़कियों की कुल संख्या

$$= 14 + 20 - 1 = 33$$

तथा दोनों पंक्तियों में लड़कियों की कुल संख्या

$$= 30 + 33 = 63$$

13. (c) प्रश्नानुसार,

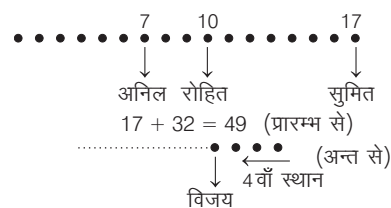

$\therefore$  कक्षा में कुल विद्यार्थियों की संख्या =  $49 + 3 = 52$

14. (c) प्रश्नानुसार,

दो बालकों के प्रवेश के बाद कक्षा में विद्यार्थियों की

$$\text{कुल संख्या} = 45 + 2 = 47$$

तथा बालक का प्रारम्भ से स्थान =  $20 + 1 = 21$ वाँ

$$\therefore \text{बालक का अन्त से स्थान} = 47 - 21 + 1 = 27 \text{वाँ}$$

15. (b) प्रश्नानुसार,

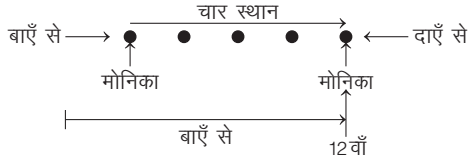

$$\therefore \text{मोनिका की दाएँ सिरे से पहली स्थिति} \\ = 21 - 12 + 4 + 1 = 26 - 12 = 14\text{वाँ}$$

16. (b) प्रश्नानुसार,

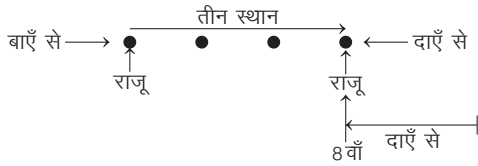

$$\text{राजू का बाएँ सिरे से पूर्व स्थान} = 15 - (8 + 3) + 1 \\ = 15 - 11 + 1 \\ = 16 - 11 = 5\text{वाँ}$$

17. (c) प्रश्नानुसार,

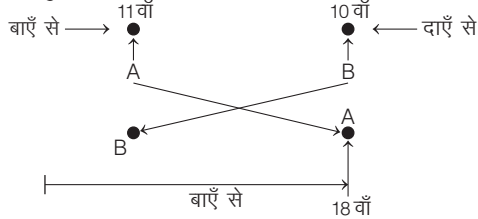

$$\text{अतः पंक्ति में व्यक्तियों की संख्या} = (18 + 10) - 1 = 28 - 1 = 27$$

18. (d) प्रश्नानुसार,



$$\text{अतः दाएँ से C का स्थान} = 7 + 3 + 2 = 12\text{वाँ}$$

19. (a) प्रश्नानुसार,

$$\text{ममता का नीचे से स्थान} = 41 - (8 + 7 - 1) = 41 - 14 = 27\text{वाँ}$$

20. (d) प्रश्नानुसार,



अतः उपरोक्त से स्पष्ट है कि सबसे ऊपर रोहित है या सुरेश यह ज्ञात नहीं किया जा सकता है।

21. (a) प्रश्नानुसार,

$$E < D < B < A < C$$

अतः उपरोक्त से स्पष्ट है कि C सबसे लम्बा होगा।

22. (e) प्रश्नानुसार,



$$B \text{ और } R \text{ के बीच बच्चों की कुल संख्या} = 7$$

23. (b) माना लड़कियों की संख्या  $x$  है।

$$\text{तब, लड़कों की संख्या} = 2x$$

$$\text{कुल विद्यार्थियों की संख्या} = 60$$

$$\therefore \text{लड़कियों की संख्या} = 60 \times \frac{x}{x+2x} = 60 \times \frac{x}{3x} = 20$$

$$\text{लड़कों की संख्या} = 60 \times \frac{2x}{x+2x} = 60 \times \frac{2x}{3x} = 40$$

$$\text{राम के बाद लड़कियों की संख्या} = 20 - 9 = 11$$

24. (c) प्रश्नानुसार,

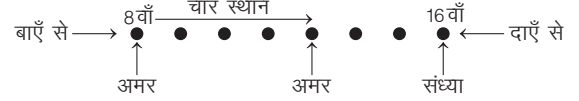

$$\therefore \text{पंक्ति में बच्चों की कुल संख्या} = (8 + 4 + 3 + 16) - 1 = 31 - 1 = 30$$

25. (b) प्रश्नानुसार,



$$\therefore \text{पंक्ति में बच्चों की कुल संख्या} = (15 + 11 + 3) - 1 = 29 - 1 = 28$$

26. (c) प्रश्नानुसार,

$$\text{कक्षा X में कुल विद्यार्थियों की संख्या} = (9 + 14) - 1 = 23 - 1 = 22$$

$$\text{कक्षा X में उत्तीर्ण कुल विद्यार्थियों की संख्या} = (5 + 11) - 1 = 16 - 1 = 15$$

$$\text{अतः कक्षा X में अनुत्तीर्ण कुल विद्यार्थियों की संख्या} = 22 - 15 = 7$$

27. (b) माना B की आयु =  $x$

$$\therefore \text{A की आयु} = x + 2$$

$$\text{C की आयु} = x + 5$$

$$\text{D की आयु} = C - 3 = (x + 5) - 3 = x + 2$$

$$\text{E की आयु} = D + 6 = x + 8$$

अतः B सबसे छोटा है।

28. (a) माना Q का भार =  $x$

$$\text{P का भार} = 2x$$

$$\text{R का भार} = 2x$$

$$\text{T का भार} = \frac{2x}{3}$$

$$\text{S का भार} = \frac{4x}{3}$$

$$\therefore \frac{2x}{3} < x < \frac{4x}{3} < 2x$$

अतः Q का भार केवल एक व्यक्ति T से अधिक है।

29. (c) प्रश्नानुसार,

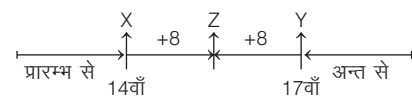

$$\text{X तथा Y के बीच व्यक्तियों की संख्या} = 48 - (14 + 17) \\ = 48 - 31 = 17$$

$$\text{X तथा Z के बीच व्यक्तियों की संख्या} = \frac{17-1}{2} = \frac{16}{2} = 8$$

30. (d) प्रश्नानुसार,

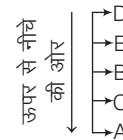

अतः उपरोक्त से स्पष्ट है कि पुस्तक B मध्य में रखी है।

31. (c) निम्न चित्र में दिए गए विवरण के अनुसार व्यक्तियों को स्थान दिया गया है।

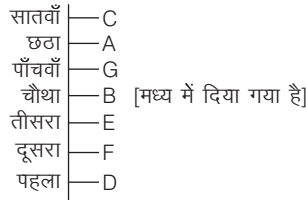

अतः सबसे निचले सोपान पर D है।

32. (c) दिए गए चार कथनों पर आधारित क्रम निम्न प्रकार प्राप्त होगा,  
 I. A, B से लम्बा है  $\Rightarrow A > B$   
 II. C, A से लम्बा  $\Rightarrow C > A$   
 दोनों कथनों से,  $C > A > B$   
 III. D, C से लम्बा है।  
 $\therefore D > C \Rightarrow D > C > A > B$  [कथन I व II से]  
 IV. E सबसे लम्बा है।  
 $\therefore E > D > C > A > B$   
 उपरोक्त से स्पष्ट है लम्बाई के क्रम में बैठाए जाने पर C को मध्य स्थान मिलेगा।
33. (d) प्रश्नानुसार,  $D > C$   
 $C > B + A$   
 परन्तु E सबसे अन्त में नहीं।  
 $\therefore E > D > C > B + A$   
 या  $D > E > C > B + A$   
 अतः निश्चित रूप से यह सत्य है कि A ने कक्षा में D के बाद प्रवेश किया।

34. (a) प्रश्नानुसार,

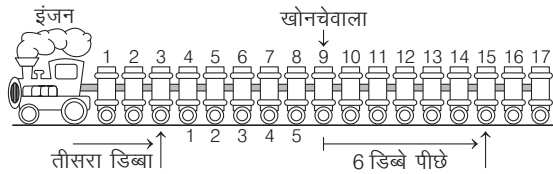

17 डिब्बों में बीच वाला डिब्बा  $= \frac{17+1}{2} = 9$  वाँ डिब्बा

अब, वह 6 डिब्बे पीछे जाकर अर्थात्  $9 + 6 = 15$  वें डिब्बे से उतर जाता है।  
 अब वह इंजन से लगे तीसरे डिब्बे में चढ़ा।  
 $\therefore$  उसकी पहले स्थान से दूरी  $= (9 - 3) - 1 = 5$  डिब्बे

35. (d) रणधीर > कुणाल + देबू  
 रणधीर < कुणाल + शंकर  
 सोनल > शंकर  
 नेहा > रणधीर  
 या तो नेहा या फिर सोनल को सर्वाधिक अंक मिले हैं। अतः आँकड़े पर्याप्त नहीं हैं।
36. (b) प्रश्नानुसार,  
 अवरोही क्रम निम्नवत् होगा  
 आयु के अनुसार,  $P > R > Q > S$   
 धन के अनुसार,  $R > S > P > Q$
37. (c) प्रश्नानुसार,  
 महेश > विकास [1 वर्ष]  
 विकास > जगन [2 वर्ष]  
 सुरेश > जगन [1 वर्ष]  
 महेश > सुरेश [2 वर्ष]  
 जगन > अकमल [2 वर्ष]  
 $\therefore$  महेश > विकास > सुरेश > जगन > अकमल

38. (d) प्रश्नानुसार,  
 माना अकबर का वजन  $x$  किग्रा है।  
 तब, अमर का वजन  $= x + x \times \frac{50}{100} = x + \frac{x}{2} = \frac{3x}{2}$  किग्रा  
 एन्टोनी का वजन  $= \frac{3x}{2} - \frac{3x}{2} \times \frac{25}{100}$   
 $= \frac{3x}{2} - \frac{3x}{8} = \frac{12x - 3x}{8} = \frac{9x}{8}$  किग्रा  
 फराह का वजन  $= \left(x + \frac{3x}{2} + \frac{9x}{8}\right) \times \frac{1}{3}$   
 $= \frac{8x + 12x + 9x}{8} \times \frac{1}{3} = \frac{29x}{8} \times \frac{1}{3} = \frac{29x}{24}$  किग्रा  
 चारों का कुल वजन  $= x + \frac{3x}{2} + \frac{9x}{8} + \frac{29x}{24}$   
 $\Rightarrow \frac{24x + 36x + 27x + 29x}{24} = 232 \Rightarrow 116x = 5568$   
 $\therefore x = \frac{5568}{116} = 48$  किग्रा  
 अतः अकबर का वजन  $= x$  किग्रा  $= 48$  किग्रा  
 अमर का वजन  $= \frac{3x}{2}$  किग्रा  $= \frac{48 \times 3}{2} = 72$  किग्रा  
 एन्टोनी का वजन  $= \frac{9x}{8}$  किग्रा  $= \frac{48 \times 9}{8} = 54$  किग्रा  
 फराह का वजन  $= \frac{29x}{24}$  किग्रा  $= \frac{48 \times 29}{24} = 58$  किग्रा  
 $\therefore$  आरोही क्रम  $= 48 < 54 < 58 < 72$   
 $\Rightarrow$  अकबर < एन्टोनी < फराह < अमर

उत्तर (प्र. सं. 39-41) दी गई जानकारी के अनुसार,  
 $B > E > A > F > C > D$   
 119 102  
 सेमी सेमी

39. (b) E दूसरा सबसे लम्बा व्यक्ति है।
40. (c) स्पष्ट है कि A की लम्बाई 119 सेमी से कम तथा 102 सेमी से अधिक होगी। अतः A की लम्बाई 112 सेमी हो सकती है।
41. (d) उपरोक्त में तीसरा सबसे छोटा F होगा।
42. (a) प्रश्नानुसार,  $V > P > Q$   
 प्रथम  $R > \dots > T$  अन्तिम  
 या प्रथम  $S > \dots > U/Q$  अन्तिम  
 $\therefore S > R > T > U > V > P > Q$   
 या  $S > T > R > U > V > P > Q$   
 या  $S > U > R > T > V > P > Q$   
 अतः दौड़ में V पाँचवाँ रहता है, तो S प्रथम रहेगा।

- उत्तर (प्र. सं. 43-45) प्रश्नानुसार,  
 $M > K$  ... (i)  
 $N > J > L, O$  ... (iii)  
 लेकिन O ने सबसे कम अंक प्राप्त नहीं किए  
 $\therefore N > J > O > L$  ... (iii)  
 अब, सभी (i) तथा (iii) से,  
 $M > K > N > J > O > L$   
 $\downarrow \quad \downarrow$   
 85 50
43. (a) चार व्यक्तियों के अंक O से ज्यादा है।
44. (e)  $K + M = 179 \Rightarrow 85 + M = 179$  [ $\therefore K = 85$ ]  
 $\therefore M = 94$   
 अब,  $M + O = 94 + 50$  [ $\therefore O = 50$ ]  
 $\Rightarrow M + O = 144$

45. (e) दिया है,  $N = O + 21$

$$N = 50 + 21 \quad [:\cdot O = 50]$$

$$= 71$$

उपरोक्त से स्पष्ट है कि N ने विषम संख्या में अंक प्राप्त किए।

उत्तर (प्र. सं. 46-48) दी गई जानकारी के अनुसार सभी व्यक्तियों को लम्बाई के अनुसार अवरोही क्रम में लगाने पर,

$$\begin{array}{ccccccc} R/P & > & R/P & > & M > & N > & Q > & O \\ (R \text{ या } P) & & (P \text{ या } R) & & & & & & 154 \text{ सेमी} \end{array}$$

46. (d) यदि P, R से लम्बा है तो P सबसे लम्बा होगा तथा P की लम्बाई 181 सेमी होने पर P तथा Q की लम्बाईयों का अन्तर  $181 - 154 = 27$  सेमी। तथा O सबसे छोटा है। इस प्रकार सभी कथन सत्य हैं।

47. (d) N से छोटे केवल 2 लोग Q एवं O हैं।

48. (b) यदि M, Q से 19 सेमी लम्बा है, तब M की लम्बाई होगी  $= 154 + 19 = 173$  सेमी

उत्तर (प्र. सं. 49-51) व्यक्तियों को उनकी पुस्तकों की संख्या अनुसार व्यवस्थित करने पर,

$$F > A > E > C > B > D$$

$$\downarrow$$

9 पुस्तकें

49. (e) C, 9 से ज्यादा व 15 से कम पुस्तकें खरीदेगा। अतः C केवल 13 पुस्तकें खरीदेगा।

50. (c) B ने 9 पुस्तकें खरीदी हैं।

51. (c) E ने तीसरे स्थान पर सबसे ज्यादा पुस्तकें खरीदी हैं।

उत्तर (प्र. सं. 52 और 53) दी गई जानकारी के अनुसार क्रम निम्न है

1	2	3	4	5	6
B	A	E	D	C	F

52. (c) उपन्यास को पढ़ने वाला पहला व्यक्ति B है।

53. (a) उपन्यास को पढ़ने वाला चौथा व्यक्ति D था।

उत्तर (प्र. सं. 54-56) दी गई जानकारी से, व्यवस्था निम्न है

$$Q > T > U > S > P > R$$

72

54. (e) दिया गया है कि जिस स्टोर ने दूसरे स्थान पर सबसे अधिक किताबें बेची हैं, उसने 72 किताबें बेची हैं। उपरोक्त से स्पष्ट है कि स्टोर T ने दूसरे स्थान पर सबसे अधिक किताबें बेची हैं। अतः स्टोर Q ने सबसे अधिक किताबें बेची हैं। विकल्पों के आधार पर कहा जा सकता है कि स्टोर Q ने 89 किताबें बेची हैं। क्योंकि दूसरे स्थान पर स्टोर T ने 72 किताबें बेची हैं।

55. (b) दी गई व्यवस्था से यह स्पष्ट है कि स्टोर P ने दूसरे स्थान पर सबसे कम किताबें बेची है।

56. (e) दिया है,  $P + T = 125$

$$\therefore T = 72$$

$$\therefore P + 72 = 125$$

$$\Rightarrow P = 125 - 72 = 53$$

$$\Rightarrow P = 53$$

अतः स्टोर P ने 53 किताबें बेची।

उत्तर (प्र. सं. 57-59) प्रश्नानुसार,

माना लड़की = G, लड़का = B

1 2 3 4 5 6 7 8 9 10 11 12 13 14 15 16 17 18 19 20

G B G B B G B B B B G B B B B

1 2 3 4 5

21 22 23 24 25 26 27 28 29 30 31 32 33 34 35

G B B B B B G B B B B B B

6 7

57. (d) 21वें और 30वें स्थान के मध्य केवल एक लड़की हैं, जो 28वें स्थान पर खड़ी है।

58. (b) 5वें और 17वें स्थान के मध्य 8 लड़के हैं।

59. (b) उपरोक्त से स्पष्ट है कि कुल 7 लड़कियाँ हैं।

# 11

## बैठक व्यवस्थिकरण (Sitting Arrangement)

व्यक्तियों या वस्तुओं के समूह को, दी गई विशेष परिस्थिति या नियमों के अनुसार, क्रम में बैठाने या व्यवस्थित करने की प्रक्रिया को बैठक व्यवस्थिकरण कहा जाता है।

इस अध्याय के अन्तर्गत आने वाले प्रश्न साधारणतः व्यक्तियों के बैठने के क्रम, बैठने की दिशा, बैठने की व्यवस्था आदि की दी गई जानकारियों पर आधारित होते हैं। सामान्यतया प्रश्न में दी गई जानकारियाँ अव्यवस्थित रहती हैं, इसलिए प्रश्न में दी गई विभिन्न जानकारियों को सावधानीपूर्वक क्रमानुसार व्यवस्थित करके प्रश्नों का उत्तर दिया जाता है।

इस अध्याय में सामान्यतया चार प्रकार के प्रश्नों का वर्णन किया गया है

### प्रकार 1. रेखीय क्रम व्यवस्था

इस प्रकार के प्रश्नों के अन्तर्गत दी गई जानकारी रेखा या पंक्ति में स्थित व्यक्तियों या वस्तुओं पर आधारित होती है, जिनमें कुछ व्यक्तियों या वस्तुओं के समूह दिए गए होते हैं तथा उनका क्रम भी दिया गया होता है। अभ्यर्थियों को व्यक्तियों/वस्तुओं को एक या दो सीधी रेखाओं में सही क्रम में व्यवस्थित करना होता है। इसी आधार पर किसी एक व्यक्ति या वस्तु का स्थान किसी दूसरे व्यक्ति या वस्तु के सापेक्ष ज्ञात करना होता है।

रेखीय क्रम व्यवस्थिकरण में पूछे जाने वाले प्रश्नों के प्रकार निम्नवत् है

#### 1. केवल एक पंक्ति में व्यवस्थिकरण

इसके अन्तर्गत पूछे जाने वाले प्रश्नों में कुछ व्यक्ति एक पंक्ति में या किसी वस्तु जैसे-बैच या कुर्सी पर इस प्रकार बैठे होते हैं कि उनके मुख एक विशेष दिशा की ओर हों।

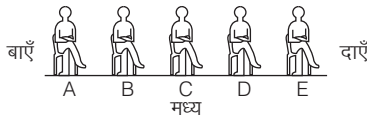

इसके अन्तर्गत पूछे जाने वाले प्रश्नों में बाएँ एवं दाएँ से सम्बन्धित जानकारियों को दो स्थितियों में व्यवस्थित किया जाता है।

#### स्थिति I

यदि प्रश्न में दिए गए तथ्यों से मुख की दिशा स्पष्ट नहीं हो, तो आप अपने आप को आधार मानकर बाएँ और दाएँ को व्यवस्थित करें।

दूसरे शब्दों में, हम इस स्थिति में कह सकते हैं कि हमारा बायाँ और दायाँ व्यक्ति या वस्तु का बायाँ और दायाँ है;

जैसे-पाँच छात्र A, B, C, D एवं E एक पंक्ति में बैठे हैं।

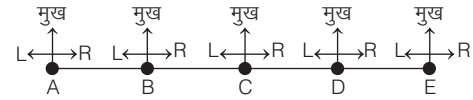

(यहाँ, L-बायाँ, R-दायाँ)

दिए गए आरेख से स्पष्ट है कि

- B, C, D और E, A के दाईं ओर हैं किन्तु केवल B, A के तुरन्त दाईं ओर है।
- D, C, B और A, E के बाईं ओर हैं किन्तु केवल D, E के तुरन्त बाईं ओर है।
- C, D और E, B के दाईं ओर हैं किन्तु केवल C, B के तुरन्त दाईं ओर है।
- C, B और A, D के बाईं ओर हैं किन्तु केवल C, D के तुरन्त बाईं ओर है।
- D और E, C के दाईं ओर हैं किन्तु केवल D, C के तुरन्त दाईं ओर है।
- B और A, C के बाईं ओर हैं किन्तु केवल B, C के तुरन्त बाईं ओर है।
- A, B के तुरन्त बाईं ओर है जबकि E, D के तुरन्त दाईं ओर है।

रेखीय क्रम व्यवस्था के प्रश्नों को हल करने के लिए आगे दिए गए उदाहरणों का ध्यानपूर्वक अध्ययन करें।

- **उदाहरण 1.** छः विद्यार्थी A, B, C, D, E और F एक बैच पर बैठे हैं। B, F और D के बीच में है। E, A और C के बीच में है। A, F और D के बगल में नहीं बैठा है। C, D के बगल में नहीं बैठा है। बताइए कि A के ठीक दाएँ कौन बैठा है?

- (a) B (b) C (c) D (d) E

**व्याख्या** (d) प्रश्न में दी गई जानकारियों के आधार पर छः विद्यार्थियों के बैठने का क्रम निम्नवत् है

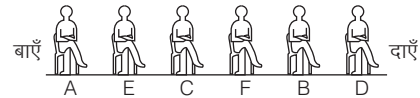

अतः A के ठीक दाएँ E बैठा है।



- **उदाहरण 2.** P, Q, R, S और T साथ बैठे हैं। T एक अन्तिम छोर पर है। P, T का पड़ोसी है और Q के बाएँ से तीसरे स्थान पर है। T के दाएँ से चौथे स्थान पर कौन है? (SSC 10+2 2017)

- (a) P (b) T (c) Q (d) S

**व्याख्या (c)** दी गई जानकारी के अनुसार यहाँ T, P व Q की स्थिति दी गई है परन्तु R व S के स्थान के बारे में कोई जानकारी नहीं है। अतः बचे हुए दो स्थानों पर R व S में से कोई भी हो सकता है।



आरेख से स्पष्ट है कि T के दाएँ से चौथे स्थान पर Q बैठा है।

### स्थिति II

यदि प्रश्न में दिए गए तथ्यों से मुख की दिशा स्पष्ट हो, तो आप प्रश्न के तथ्यों के अनुसार बाएँ और दाएँ को व्यवस्थित करें। जैसे—पाँच छात्र A, B, C, D एवं E एक पंक्ति में आपकी ओर मुख करके बैठे हैं, तब इस स्थिति में छात्रों का मुख आपके मुख की विपरीत दिशा में है।

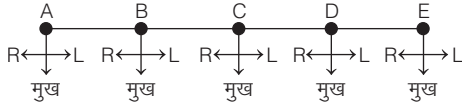

उपरोक्त आरेख से स्पष्ट है कि

- (i) A के बाएँ = B, C, D और E  
(ii) E के दाएँ = D, C, B और A  
(iii) B, A के तुरन्त बाएँ है, C, B के तुरन्त बाएँ है, D, C के तुरन्त बाएँ, और E, D के तुरन्त बाएँ है।  
(iv) D, E के तुरन्त दाएँ है, C, D के तुरन्त दाएँ है, B, C के तुरन्त दाएँ है और A, B के तुरन्त दाएँ है।

- **उदाहरण 3.** छः मित्र A, B, C, D, E और F एक पंक्ति में उत्तर की ओर मुँह करके बैठे हैं। C, A और E के बीच में बैठा है, D किसी छोर पर नहीं बैठा है, B, E के निकटतम दाईं ओर बैठा है, F दाईं छोर पर नहीं है, लेकिन D, E के बाईं ओर तीसरे स्थान पर बैठा है। निम्न में से D के बाईं ओर कौन बैठा है? (SSC CPO 2013)

- (a) A (b) F (c) E (d) C

**व्याख्या (b)** प्रश्नानुसार, A, B, C, D, E और F का क्रम निम्नवत् है



अतः स्पष्ट है कि D के बाईं ओर F बैठा है।

- **उदाहरण 4.** निम्नलिखित पर विचार कीजिए

A, B, C, D, E, F, G और H एक पंक्ति में उत्तर की ओर मुख कर खड़े हैं।

B, G का पड़ोसी नहीं है।

F, G के ठीक दाएँ है और E का पड़ोसी है।

G अन्तिम छोर पर नहीं है।

A, E के बाएँ से छठा है।

H, C के दाएँ से छठा है।

उपर्युक्त के बारे में, निम्नलिखित में से कौन-सा एक सही है?

- (a) C, A के ठीक बाएँ है  
(b) D, B और F का सन्निकट पड़ोसी है  
(c) G, D के ठीक दाएँ है  
(d) A और E अन्तिम छोरों पर हैं

(UPPSC Pre 2017)

**व्याख्या (c)** दी गई जानकारी के अनुसार,



अतः G, D के ठीक दाएँ हैं।

- **उदाहरण 5.** पाँच मित्र A, B, C, D और E दक्षिण की ओर मुख किए बैठे हैं। A, B और D के बीच बैठा है। C, D के बाईं ओर बैठा है। यदि E, B के दाईं ओर बैठा है, तो A और C के बीच कौन बैठा है?

- (a) D  
(b) B  
(c) E  
(d) ज्ञात नहीं कर सकते

**व्याख्या (a)** प्रश्नानुसार मित्रों के बैठने का क्रम निम्नवत् है

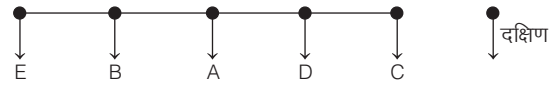

अतः उपरोक्त से स्पष्ट है कि A और C के ठीक बीच में D बैठा है।

## 2. दो पंक्तियों में व्यवस्थिकरण

इसके अन्तर्गत पूछे जाने वाले प्रश्नों में कुछ व्यक्ति एक पंक्ति में और कुछ व्यक्ति दूसरी पंक्ति में बैठे होते हैं। यदि व्यक्ति दो पंक्तियों में बैठे हुए हैं, तो आपको एक पंक्ति में बाएँ तथा दाएँ अपने अनुरूप व्यवस्थित करने चाहिए और उसके सामने की दूसरी पंक्ति के बाएँ तथा दाएँ, पहली पंक्ति के विपरीत व्यवस्थित करने चाहिए।

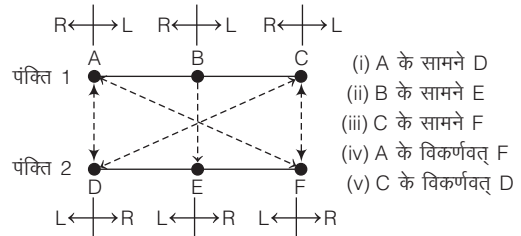

- **उदाहरण 6.** 4 मित्र, A, B, C, D एक कॉफी शॉप में बैठे हैं। A व B आमने-सामने बैठे हैं। D, A के बगल में नहीं बैठा है किन्तु वह A के चेहरे के भावों को स्पष्ट रूप से देख सकता है। B, C से बात कर रहा है, जो उसके सामने बैठा है। निम्न में से कौन साथ-साथ बैठे हैं? (SSC Steno 2015)

- (a) A और B (b) D और C  
(c) A और D (d) A और C

**व्याख्या (d)** प्रश्नानुसार,

- A व B आमने-सामने बैठे हैं।
- D, A के बगल में नहीं बैठा है अर्थात् D, A के सामने विकर्णवत् बैठा है।
- B, C के सामने विकर्णवत् आयताकार मेज के दूसरी ओर बैठा है।

∴ A, B, C और D के बैठने का क्रम निम्नवत् होगा

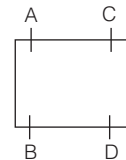

उपरोक्त से स्पष्ट है कि A और C साथ बैठे हैं।

- **उदाहरण 7.** छः व्यक्ति A, B, C, D, E तथा F दो पंक्तियों में बैठे हुए हैं और प्रत्येक पंक्ति में तीन-तीन व्यक्ति बैठते हैं। यदि E किसी पंक्ति के अन्त में नहीं है, D, F के बाएँ ओर एक को छोड़कर है, C एवं E अगल-बगल, D के विकर्णवत् सामने बैठते हैं और B एवं F अगल-बगल बैठते हैं। तब, B के सामने कौन बैठा है? (BSSC 10+2 2014)
- (a) A (b) E (c) C (d) D

**व्याख्या (b)** प्रश्नानुसार, प्रत्येक पंक्ति में तीन-तीन व्यक्ति बैठे हैं।

- E किसी पंक्ति के अन्त में नहीं है अर्थात् E पंक्ति के बीच में होगा।
- D, F के बाईं ओर एक को छोड़कर है, क्योंकि प्रत्येक पंक्ति में तीन व्यक्ति है अतः स्पष्ट है कि D व F पंक्ति के दोनों कोनों पर होंगे।

- C व E अगल-बगल व D के विकर्णवत् सामने बैठते हैं, अतः D, C व E के सामने वाली पंक्ति में होगा।
- B व F अगल-बगल बैठते हैं।

अतः प्रश्नानुसार, छः व्यक्तियों के बैठने का क्रम निम्न होगा।

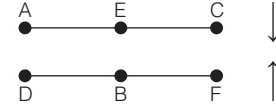

आरेख से स्पष्ट है कि B के सामने E बैठा है।

## प्रश्नावली 11.1

- एक पंक्ति में खड़े हुए पाँच सदस्यों में से U के दाईं ओर तथा Q के बाईं ओर R है। Q के दाईं ओर तथा S के बाईं ओर P है। इस पंक्ति के मध्य में विद्यमान सदस्य को ढूँढिए। (RRB AO 2010)  
(a) R (b) Q (c) P (d) S
- एक पंक्ति में पाँच घर A, B, C, D और E हैं। A, B के दाएँ और C के बाएँ है। E, A के दाएँ है। B, D के दाएँ है। यह बताइए कि कौन-सा घर मध्य में है? (MAT 2010)  
(a) E (b) A (c) B (d) D
- पाँच मित्र एक पंक्ति में, दक्षिण दिशा में देखते हुए बैठे हैं। उनमें मोहन, बालू और राजू के बीच में है और राजू, परवीन के बिल्कुल निकट दाईं ओर है। इसी तरह अमित, बालू के दाईं ओर है। तदनुसार, सबसे दाईं ओर कौन है? (SSC GD 2017)  
(a) अमित (b) बालू (c) परवीन (d) मोहन
- चार बच्चे एक पंक्ति में बैठे हैं। A, B की बगल वाली सीट पर बैठा है, लेकिन C के बगल में नहीं। यदि C, D की बगल में नहीं बैठा है, तो D के अगल-बगल की सीट/सीटों पर कौन है/हैं? (UPSC CSAT 2014)  
(a) केवल B (b) केवल A  
(c) B और A (d) आँकड़े अपर्याप्त हैं
- किट्टू, मोहन व सोहन के बीच में है। राजू, सोहन के बाईं ओर तथा श्याम, मोहन के दाईं ओर है। यदि सोहन, मोहन के बाएँ बैठा है और सभी उत्तर की ओर मुँह करके बैठे हैं, तो सबसे दाएँ कौन है? (UKPSC Upper 2016)  
(a) किट्टू (b) मोहन  
(c) सोहन (d) श्याम
- 6 लड़के P, Q, R, S, T तथा U एक पंक्ति में उत्तर की ओर मुख करके खड़े हैं। P तथा Q पहले या दूसरे स्थान पर नहीं है। R तथा S हमेशा साथ हैं तथा R एक छोर पर है। R के दाएँ S नहीं है। पश्चिमी छोर पर कौन खड़ा है? (SSC CPO 2017)  
(a) S (b) S या U (c) T (d) T या U
- P, Q, R, S तथा T एक पंक्ति में पश्चिम की ओर मुख करके बैठे हैं। P तथा Q एकसाथ बैठे हैं। R दक्षिण छोर पर बैठा है तथा S उत्तरी छोर पर बैठा है। T, Q तथा R का पड़ोसी है। मध्य में कौन बैठा है? (SSC Steno 2017)  
(a) P (b) Q  
(c) R (d) S
- छः बच्चे A, B, C, D, E तथा F एक पंक्ति में खड़े हैं। B, F और D के बीच में है। E, A और C के बीच में है। A न तो F के साथ खड़ा है और न ही D के साथ। C, D के साथ नहीं खड़ा है। F बच्चों के निम्न युग्मों में से किसके बीच में है? (SSC FCI 2012)  
(a) B और E (b) B और C  
(c) B और D (d) B और A
- पाँच मित्र P, Q, R, S और T एक पंक्ति में उत्तर दिशा की ओर मुख करके बैठे हैं। S, T और Q के बीच में बैठा है और Q, R के निकटतम बाईं ओर बैठा है। P, T के निकटतम बाईं ओर है। बीच में कौन बैठा है? (SSC MTS 2014)  
(a) S (b) T (c) O (d) R
- पाँच भिन्न-भिन्न रंगों की बसें दक्षिण दिशोमुख एक पंक्ति में खड़ी हैं। उनमें काली बस, लाल बस के ठीक दाईं ओर खड़ी है, हरी बस, नीली और पीली के बीच में खड़ी है तथा पीली बस, काली और हरी के बीच में है, तब बिल्कुल बीच में किस रंग की बस है? (SSC MTS 2008)  
(a) पीली (b) नीली (c) काली (d) हरी
- छः लड़के एक पंक्ति में बैठे हैं। जोस और मनु की स्थिति राजू के सन्निकट है। उदय के सन्निकट गोपी और राम हैं। गोपी, जोस अथवा मनु किसी से भी अगला नहीं है। राम भी मनु से अगले स्थान पर नहीं बैठा है, तो जोस के सन्निकट कौन बैठा है?  
(a) राजू और उदय (b) राजू और मनु  
(c) राजू और राम (d) केवल राजू
- A, B, C, D और E एक बेंच पर बैठे हैं। उनमें A, B के बराबर में बैठा है तथा C, D के बराबर में, परन्तु D, E के पास नहीं बैठा है, क्योंकि E बेंच के बाएँ किनारे पर बैठा है। C का स्थान दाईं ओर से दूसरा है तथा A, B और E के दाईं ओर है, परन्तु A और C साथ बैठे हैं, तब A किस स्थान पर बैठा है? (SSC CGL 2012)  
(a) B और D के बीच में (b) B और C के बीच में  
(c) E और D के बीच में (d) C और E के बीच में
- छः व्यक्ति M, N, O, P, Q और R, तीन व्यक्ति प्रति पंक्ति के अनुसार दो पंक्तियों में बैठे हैं। Q किसी भी पंक्ति के अन्त में नहीं है। P, R के बाईं ओर दूसरे स्थान पर है। O, Q का पड़ोसी है और P के विकर्णवत् सम्मुख है। N, R का पड़ोसी है। उपरोक्त सूचना के आधार पर N के सम्मुख कौन है? (UPPSC Pre 2010)  
(a) R (b) Q (c) P (d) M
- पाँच लड़के A, B, C, D तथा E एक पंक्ति में हैं। A, B के दाईं ओर है और E, B के बाईं ओर, लेकिन C के दाईं ओर है और A, D के बाईं ओर है। यह बताइए कि बाईं ओर से दूसरा लड़का कौन है? (Delhi B.Ed 2011)  
(a) D (b) A (c) E (d) B

**निर्देश** (प्र. सं. 15-19) दिए गए प्रश्नों के उत्तर देने के लिए निम्नलिखित जानकारी को ध्यानपूर्वक पढ़िए। (IBPS Clerk Pre 2016)

एक परिवार के सात सदस्य A, B, C, D, E, F और G एक पंक्ति में खड़े (जरूरी नहीं इसी क्रम में हों) हैं। C और B के मध्य उतने व्यक्ति खड़े हैं, जितने G और C के मध्य खड़े हैं। D का स्थान बाएँ छोर से तीसरा और E के बाएँ तीसरा है। A और D तथा F और C परस्पर पड़ोसी हैं। B, E का पड़ोसी है।

15. निम्नलिखित में से कौन-सा कथन असत्य है?  
 (a) A, F के बाएँ तीसरा है  
 (b) D, E के बाएँ तीसरा है  
 (c) F, A के दाएँ तीसरा है  
 (d) B, C के बाएँ तीसरा है  
 (e) C, B के बाएँ तीसरा है
16. निम्नलिखित में से कौन-सा कथन सत्य है?  
 (a) C और E पड़ोसी है  
 (b) E, F के निकटतम बाएँ है  
 (c) C, D के निकटतम बाएँ है  
 (d) A, D के निकटतम बाएँ है  
 (e) उपरोक्त में से कोई नहीं
17. निम्नलिखित में से पंक्ति के एकदम दाएँ छोर पर कौन है?  
 (a) G (b) B  
 (c) E (d) आँकड़े पर्याप्त नहीं हैं  
 (e) F
18. निम्नलिखित में से कौन-से दो जोड़े निकटतम पड़ोसियों को दर्शाते हैं?  
 (a) A, C और D, C (b) A, B और E, G  
 (c) D, C और E, F (d) C, F और C, E  
 (e) इनमें से कोई नहीं
19. निम्नलिखित में से F के निकटतम दाएँ कौन खड़ा है?  
 (a) E (b) C  
 (c) G (d) A  
 (e) B
- निर्देश** (प्र. सं. 20-24) नीचे दी गई जानकारी का अध्ययन कर उस पर आधारित प्रश्नों के उत्तर दीजिए। (SBI PO 2015)
- आठ मित्र G, H, I, J, N, O, P और Q एक सीधी पंक्ति में बैठे हैं, परन्तु आवश्यक नहीं कि इसी क्रम क्रम में।
  - H, O के दाएँ दूसरे स्थान पर बैठा है। O पंक्ति के किसी एक छोर पर बैठा है।
  - H और N के बीच केवल तीन व्यक्ति बैठे हैं।
  - I, J के बाएँ को तीसरे स्थान पर बैठा है। J और G के बीच केवल दो व्यक्ति बैठे हैं।
  - P, N का एक निकटतम पड़ोसी नहीं है।
20. निम्न में से वह व्यक्ति कौन है जो पंक्ति के एकदम दाएँ छोर पर बैठा है?  
 (a) P (b) Q (c) O (d) I (e) G
21. निम्न में से कौन J और G के बीच में बैठे हैं?  
 (a) O, Q (b) H, O (c) O, P (d) N, Q (e) H, N
22. N के सन्दर्भ में P का क्या स्थान है?  
 (a) बाएँ को तीसरा (b) दाएँ को दूसरा  
 (c) दाएँ को चौथा (d) दाएँ को तीसरा  
 (e) बाएँ को दूसरा
23. दी गई व्यवस्था के आधार पर Q के सन्दर्भ में निम्न में से कौन-सा कथन सत्य है?  
 (a) Q और N के बीच केवल दो व्यक्ति बैठे हैं  
 (b) Q के दाईं ओर केवल दो व्यक्ति बैठे हैं  
 (c) दिए गए विकल्पों में कोई भी सत्य नहीं है  
 (d) I और G दोनों Q के निकटतम पड़ोसी हैं  
 (e) P, Q के एकदम दाएँ बैठा है।
24. P और G के बीच कितने व्यक्ति बैठे हैं?  
 (a) एक (b) दो (c) चार (d) तीन  
 (e) कोई नहीं

**निर्देश** (प्र. सं. 25-27) प्रत्येक प्रश्न नीचे दी गई जानकारी पर आधारित है। दी गई जानकारी को ध्यान से पढ़कर प्रश्नों के उत्तर दीजिए। (IBPS PO Pre 2017)

पाँच व्यक्ति एक कतार में उत्तर की ओर मुँह करके बैठे हुए हैं। इन व्यक्तियों में से दो व्यक्ति जो बिल्कुल छोर पर हैं, इन दोनों में से एक बुद्धिमान है तथा दूसरा मूर्ख है। एक मोटा व्यक्ति एक कमजोर व्यक्ति के दाईं ओर बैठा है। एक लम्बा व्यक्ति, मूर्ख व्यक्ति के बाईं ओर बैठा है। कमजोर व्यक्ति, बुद्धिमान व्यक्ति और मोटे व्यक्ति के बीच में बैठा है।

25. लम्बा व्यक्ति दाईं ओर से किस स्थान पर है?  
 (a) पहला (b) दूसरा (c) तीसरा (d) चौथा  
 (e) ज्ञात नहीं किया जा सकता
26. वह व्यक्ति जोकि कमजोर व्यक्ति के बाईं ओर है, उसमें कौन-से लक्षण व्याप्त हैं?  
 (a) मूर्ख (b) लम्बा (c) बुद्धिमान (d) मोटा  
 (e) ज्ञात नहीं किया जा सकता
27. यदि मूर्ख व्यक्ति और मोटा व्यक्ति आपस में अपना स्थान अदल-बदल कर लें, इसी प्रकार लम्बा और कमजोर व्यक्ति भी आपस में स्थान अदल-बदल कर लें, तो कौन-सा व्यक्ति, कमजोर व्यक्ति के बाईं ओर बैठा होगा?  
 (a) मूर्ख (b) मोटा  
 (c) कमजोर (d) बुद्धिमान  
 (e) ज्ञात नहीं किया जा सकता

**निर्देश** (प्र. सं. 28-32) निम्न प्रश्नों का उत्तर दी गई जानकारी के आधार पर दीजिए। (SBI Clerk 2018)

- A, B, C, D तथा E एक पंक्ति में बैठे हुए हैं तथा दक्षिण दिशा की ओर देख रहे हैं। जबकि M, N, O, P तथा Q दूसरी समानान्तर पंक्ति में बैठे हुए हैं तथा उत्तर दिशा की ओर देख रहे हैं।
- M, D के सामने है जो B के तुरन्त बाईं ओर है।
- P, M तथा Q के ठीक बीच में है।
- B के ठीक सामने O है जबकि Q के ठीक सामने A है।
- Q तथा C एक-दूसरे के विकर्णवत् है।

28. N के ठीक सामने कौन है?  
 (a) B (b) C (c) E  
 (d) तय नहीं कर सकते (e) इनमें से कोई नहीं
29. E के तुरन्त बाएँ कौन है?  
 (a) A (b) D (c) B  
 (d) तय नहीं कर सकते (e) इनमें से कोई नहीं
30. O तथा P के ठीक बीच में कौन है?  
 (a) N (b) Q  
 (c) M (d) तय नहीं कर सकते  
 (e) इनमें से कोई नहीं
31. O के तुरन्त बाएँ कौन है?  
 (a) M (b) Q (c) P (d) N  
 (e) इनमें से कोई नहीं
32. P के ठीक सामने के व्यक्ति के तुरन्त दाईं ओर कौन-सा व्यक्ति है?  
 (a) E (b) D (c) A  
 (d) तय नहीं कर सकते (e) इनमें से कोई नहीं

**निर्देश** (प्र. सं. 33-37) निम्नलिखित जानकारी का ध्यानपूर्वक अध्ययन कर उस पर आधारित प्रश्नों के उत्तर दीजिए। (IBPS Clerk Pre 2016)

आठ व्यक्ति दो समानान्तर पंक्तियों में बैठे हैं, प्रत्येक पंक्ति में चार व्यक्ति हैं। ये सभी इस प्रकार बैठे हैं कि प्रत्येक निकटस्थ व्यक्तियों के बीच समान दूरी है। पहली पंक्ति में M, N, O और P बैठे हैं, परन्तु आवश्यक नहीं कि इसी क्रम में और इन सभी का मुख उत्तर की ओर है। दूसरी पंक्ति में W, X, Y और Z बैठे हैं (परन्तु आवश्यक नहीं कि इसी क्रम में) और इन सभी का मुख दक्षिण दिशा की ओर है।

इस प्रकार यह कहा जा सकता है कि बैठने की इस व्यवस्था में एक पंक्ति में बैठे प्रत्येक व्यक्ति का मुख दूसरी पंक्ति में बैठे अन्य व्यक्ति की ओर है। O, पंक्ति के एकदम किनारे पर बैठे व्यक्ति के दाएँ दूसरे स्थान पर बैठा है। वह व्यक्ति जिसका मुख O की ओर है, वह W का निकटतम पड़ोसी है। X, W के निकटतम दाएँ बैठा है। वह व्यक्ति, जिसका मुख X की ओर है, वह P के बाएँ किसी स्थान पर बैठा है। P का मुख W की ओर नहीं है। वह व्यक्ति, जिसका मुख Z की ओर है, वह M के निकटतम दाएँ बैठा है।

33. वह व्यक्ति जिसका मुख Z की ओर है, उसके निकटतम पड़ोसी/पड़ोसियों को निम्नलिखित में से कौन-सा/से व्यक्ति दर्शाते हैं/हैं?  
 (a) केवल O (b) N और M  
 (c) केवल N (d) केवल M  
 (e) M और P
34. निम्नलिखित में कौन-से व्यक्ति क्रमशः O और Z के निकटतम दाएँ बैठे हैं?  
 (a) P, W (b) N, W (c) N, Y (d) P, X  
 (e) M, W
35. वह व्यक्ति, जिनका मुख W के निकटतम पड़ोसियों की ओर है, उनके एकदम दाएँ बैठे व्यक्ति कौन हैं/हैं?  
 (a) केवल P (b) P और N (c) केवल M (d) केवल O  
 (e) M और P
36. N के सन्दर्भ में निम्न में से कौन-सा कथन सत्य है?  
 (a) Y की ओर मुख किए व्यक्ति के एकदम बाएँ  
 (b) O के दाएँ दूसरा  
 (c) P के एकदम बाएँ  
 (d) Z की ओर मुख किए व्यक्ति के बाएँ दूसरा  
 (e) दिए गए कथनों में कोई भी सत्य नहीं है
37. निम्न में से किसका मुख P की ओर है?  
 (a) या तो Z या W (b) X  
 (c) Z (d) Y (e) W

**निर्देश** (प्र. सं. 38-42) दिए गए प्रश्नों के उत्तर देने के लिए निम्नलिखित जानकारी को पढ़िए। (IBPS PO Pre 2017)

दस लोग, प्रत्येक पंक्ति में पाँच के हिसाब से, दो समानान्तर पंक्तियों में इस तरह बैठे हैं कि अगल-बगल के व्यक्तियों के बीच एकसमान दूरी है। पंक्ति 1 में P, Q, R, S और T बैठे हैं और उन सबका मुँह दक्षिण की ओर है। पंक्ति 2 में A, B, C, D और E बैठे हैं और उन सबका मुँह उत्तर की ओर है इसलिए, बैठने की दी गई व्यवस्था में एक पंक्ति में बैठे व्यक्ति का मुँह दूसरी पंक्ति में बैठे व्यक्ति की ओर है।

D, A के बाएँ को तीसरे स्थान पर बैठा है। P का मुँह D के निकटस्थ पड़ोसी की ओर है। R, P के दाएँ को दूसरे स्थान पर बैठा है। Q व S के बीच केवल एक व्यक्ति बैठा है। B और E एक-दूसरे के निकटस्थ पड़ोसी हैं। E का मुँह P व Q की ओर नहीं है।

38. Q व T के बीच कितने व्यक्ति बैठे हैं?  
 (a) कोई नहीं (b) एक (c) दो (d) तीन  
 (e) निर्धारित नहीं किया जा सकता
39. निम्नलिखित पाँच में से चार किसी प्रकार समान हैं, अतः उनका एक समूह बनाता है। वह एक कौन-सा है जो इस समूह में नहीं आता है?  
 (a) R (b) S (c) C (d) T (e) A
40. निम्न में से कौन पंक्तियों के ठीक बीच में बैठे व्यक्तियों को निरूपित करता है?  
 (a) PE (b) SD (c) SA (d) AR (e) PB
41. B के सम्बन्ध में निम्न में से कौन-सा सत्य है?  
 (a) A व C, B के निकटस्थ पड़ोसी है  
 (b) B पंक्ति के एक अन्तिम छोर पर बैठा है  
 (c) Q का मुँह B की ओर है  
 (d) B का मुँह जिस व्यक्ति की ओर है, T उसका निकटस्थ पड़ोसी है  
 (e) D, B के एकदम बाईं ओर बैठा है

42. निम्नलिखित पाँच में से चार किसी प्रकार समान हैं इसलिए उनका एक समूह बनाता है। वह एक कौन-सा है जो इस समूह में नहीं आता है?  
 (a) TE (b) QC (c) SB (d) RA (e) PD

**निर्देश** (प्र. सं. 43-47) निम्नलिखित जानकारी को ध्यानपूर्वक पढ़कर दिए गए प्रश्नों के उत्तर दीजिए। (SBI Clerk 2014)

दस व्यक्ति दो समान्तर पंक्तियों में, प्रत्येक पंक्ति में पाँच व्यक्ति, इस प्रकार बैठे हैं कि सन्निकट व्यक्तियों के बीच की दूरी समान रहती है।

पंक्ति 1 में R, S, T, U और V बैठे हैं (परन्तु यह आवश्यक नहीं है कि इसी क्रम में) और उन सभी का मुख उत्तर दिशा में है।

पंक्ति 2 में F, G, H, I और J बैठे हैं (परन्तु यह आवश्यक नहीं है कि इसी क्रम में) और उन सभी का मुख दक्षिण दिशा में है। इसलिए दिए हुए बैठक व्यवस्थिकरण में एक पंक्ति में बैठे व्यक्ति का मुख दूसरी पंक्ति में बैठे व्यक्ति के सामने है। T उस व्यक्ति के दाईं ओर तीसरे स्थान पर बैठता है जो F के सामने है। F और I के बीच में केवल दो व्यक्ति बैठते हैं, वह व्यक्ति जिसका मुख U की ओर है, H के निकटतम बाईं ओर बैठता है। H और J के मध्य केवल एक व्यक्ति बैठता है। वह व्यक्ति जिसका मुख G की ओर है, R के दाईं ओर दूसरे स्थान पर बैठता है। H का मुख V की ओर नहीं है।

43. निम्न में किन व्यक्तियों का समूह दोनों पंक्तियों के सिरों पर बैठे व्यक्तियों को दर्शाता है?  
 (a) F, J, U, R (b) I, F, V, S (c) J, I, V, T (d) H, G, T, R  
 (e) E, G, T, U
44. निम्न में से कौन उस व्यक्ति के निकटतम दाईं ओर बैठता है जो R के सम्मुख है?  
 (a) I (b) H (c) J (d) F (e) G
45. G के सन्दर्भ में निम्न में से कौन-सा सत्य है?  
 (a) J, G के दाईं ओर दूसरे स्थान पर बैठता है  
 (b) V उस व्यक्ति का निकटतम पड़ोसी है जो G के सम्मुख है  
 (c) H और I, दोनों G के निकटतम पड़ोसी हैं  
 (d) G और I के मध्य केवल दो व्यक्ति बैठते हैं  
 (e) दिए हुए विकल्पों में से कोई भी सत्य नहीं है
46. दी गई जानकारी के अनुसार, निम्न में से कौन सत्य है?  
 (a) J, S के निकटतम पड़ोसियों में से एक के सम्मुख है  
 (b) J, I का निकटतम पड़ोसी है  
 (c) F, U के सम्मुख है  
 (d) U, S और T के ठीक बीच में बैठता है  
 (e) दिए हुए विकल्पों में से कोई भी सत्य नहीं है
47. निम्न में से कौन S के सम्मुख है?  
 (a) G (b) H (c) J (d) I (e) F

**निर्देश** (प्र. सं. 48-52) निम्नलिखित जानकारी का ध्यानपूर्वक अध्ययन करके इस पर आधारित प्रश्नों के उत्तर दीजिए। (IBPS RRB 2016)

नौ व्यक्ति E, F, G, H, K, L, M, N और O एक सीधी रेखा में उत्तर की ओर मुख करके एक-दूसरे से समान दूरी पर बैठे हैं, लेकिन आवश्यक नहीं कि इसी क्रम में।

रेखा के किसी भी अन्तिम छोर पर बैठे हुए व्यक्ति और E के मध्य केवल दो व्यक्ति बैठे हैं। K, E के दाएँ दूसरे स्थान पर बैठा है। H, M के बाएँ स्थान पर बैठा है। M रेखा के किसी भी छोर पर नहीं बैठा है। M, E का निकटतम पड़ोसी नहीं है। H और K के मध्य बैठे हुए व्यक्तियों की संख्या, M और O के मध्य बैठे हुए व्यक्तियों की संख्या का दोगुना है। G और E के मध्य दो से अधिक व्यक्ति बैठे हैं। G, M का निकटतम पड़ोसी नहीं है। F, L का निकटतम पड़ोसी है, लेकिन H का नहीं।

48. दी गई व्यवस्था के आधार पर निम्नलिखित पाँच में से चार किसी प्रकार समान है। इसलिए उनका एक समूह बनाता है। वह एक कौन-सा है जो इस समूह में नहीं आता है?  
 (a) N, E (b) M, H (c) K, L (d) O, N  
 (e) F, O

49. दी गई बैठने की व्यवस्था के अनुसार, N के सम्बन्ध में निम्नलिखित में से कौन-सा सत्य है?
- (a) N, H का निकटतम पड़ोसी है  
 (b) N, M के बाएँ दूसरे स्थान पर बैठा है  
 (c) N रेखा के किसी एक छोर पर बैठा है  
 (d) N और G के मध्य दो से अधिक व्यक्ति बैठे हैं  
 (e) दिया गया कोई भी विकल्प सत्य नहीं है
50. H के बाएँ दूसरे स्थान पर कौन बैठा है?
- (a) N (b) K (c) F (d) E  
 (e) कोई नहीं क्योंकि H पंक्ति के किसी एक किनारे पर बैठा है
51. N और O के ठीक मध्य में कौन बैठा है?
- (a) H, L (b) F, O (c) F, E (d) M, K (e) K, O
52. निम्न में से किस युग्म के व्यक्तियों के मध्य बैठे हुए व्यक्तियों की संख्या सम है?
- (a) G, E (b) K, L (c) F, M (d) O, M (e) K, N

**निर्देश** (प्र. सं. 53-59) निम्नलिखित जानकारी का ध्यानपूर्वक अध्ययन कर नीचे दिए गए प्रश्नों के उत्तर दीजिए। (SBI PO 2014)

आठ व्यक्ति H, I, J, K, L, M, N तथा O एक सीधी रेखा में एक-दूसरे से समान दूरी पर खड़े हैं। उनमें से कुछ का मुख उत्तर की ओर है तथा कुछ का दक्षिण की ओर। H के दाएँ तीसरे स्थान पर M खड़ा है। M रेखा के किसी एक छोर पर खड़ा है। H के बाएँ तीसरे स्थान पर L खड़ा है। J के अगल-बगल खड़े व्यक्तियों का मुख उत्तर की ओर है। N, H के एकदम निकट नहीं खड़ा है। रेखा के दोनों छोरों पर खड़े व्यक्तियों का मुख एक ही ओर (दोनों का मुख या तो उत्तर की ओर है या दक्षिण की ओर) है। H के अगल-बगल खड़े व्यक्तियों का मुख M के मुख से विपरीत दिशा की ओर है।

O के अगल-अगल खड़े व्यक्तियों का मुख एक-दूसरे से विपरीत दिशा की ओर है। L का एक निकटतम पड़ोसी K है, जिसका मुख उत्तर की ओर है। J तथा M के बीच में खड़ा है। चार से अधिक व्यक्तियों का मुख उत्तर की ओर नहीं है।

53. निम्नलिखित में से कौन N के बाएँ तीसरे स्थान पर खड़ा है?
- (a) K (b) J (c) H (d) I (e) O
54. L के अगल-बगल खड़े व्यक्ति हैं
- (a) M तथा N (b) N तथा O (c) K तथा N (d) N तथा H  
 (e) J तथा H
55. I तथा O के ठीक बीच में कितने व्यक्ति खड़े हैं?
- (a) तीन (b) चार (c) एक (d) दो  
 (e) कोई नहीं
56. निम्नलिखित में से कौन H के ठीक बाएँ खड़ा है?
- (a) O (b) J (c) I (d) L (e) K
57. निम्नलिखित पाँच में से चार उपरोक्त व्यवस्था के आधार पर एक निश्चित प्रकार से एक समान हैं तथा वे अपना एक समूह बनाते हैं। वह कौन-सा एक है, जो इस समूह में शामिल नहीं है?
- (a) N (b) L (c) O (d) J (e) K
58. निम्नलिखित में से कौन J तथा L के ठीक बीच में है?
- (a) N (b) O (c) H (d) I  
 (e) कोई नहीं
59. निम्नलिखित में से कौन J के दाएँ चौथे स्थान पर खड़ा है?
- (a) N (b) I (c) H (d) L (e) K

## उत्तर सहित व्याख्या

1. (b) प्रश्नानुसार, पाँचों सदस्यों के खड़े होने का क्रम निम्नवत् है

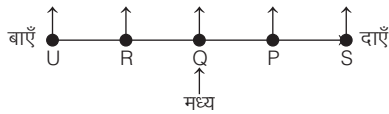

अतः पंक्ति के मध्य में Q खड़ा है।

2. (b) प्रश्नानुसार, घरों का क्रम निम्नवत् है



अतः मध्य में घर A है।

3. (a) प्रश्नानुसार, मित्रों के बैठने का क्रम निम्न होगा

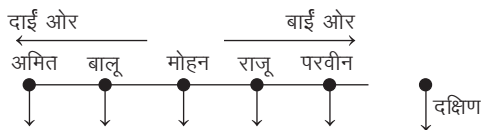

अतः उपरोक्त से स्पष्ट है कि सबसे दाईं तरफ 'अमित' है।

4. (b) प्रश्नानुसार,

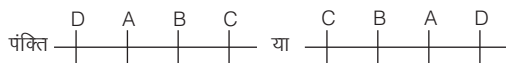

अतः D के बगल की सीट पर केवल A बैठा होगा।

5. (d) दी गई जानकारी के आधार पर व्यवस्था निम्न है



आरेख से स्पष्ट है कि श्याम सबसे दाएँ है।

6. (d) दी गई जानकारी से व्यवस्था निम्न है



आरेख से स्पष्ट है कि पश्चिमी छोर पर T या U है।

7. (b) प्रश्नानुसार,

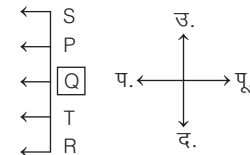

आरेख से स्पष्ट है कि पंक्ति के मध्य में Q बैठा है।

8. (b) प्रश्नानुसार, बच्चों का क्रम निम्नवत् है



अतः F, B और C के बीच में है।

9. (a) प्रश्नानुसार, पाँच मित्रों के बैठने का क्रम निम्नवत् है



अतः बीच में S बैठा है।



10. (a) प्रश्नानुसार, बसों के खड़े होने का क्रम निम्नवत् है



अतः बिल्कुल बीच में पीले रंग की बस है।

11. (c) प्रश्नानुसार, लड़कों के बैठने का क्रम निम्नवत् है

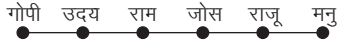

अतः जोस के सन्निकट राम और राजू बैठे हैं।

12. (b) प्रश्नानुसार,



अतः A, B और C के बीच में बैठा है।

13. (b) प्रश्नानुसार, व्यक्तियों के बैठने का क्रम निम्नवत् है

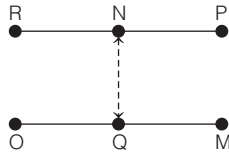

अतः N के सम्मुख Q बैठा है।

14. (c) प्रश्नानुसार, लड़कों के बैठने का क्रम निम्नवत् है

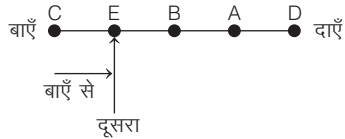

अतः बाएँ से दूसरे स्थान पर E बैठा है।

उत्तर (प्र. सं. 15-19) दी गई जानकारी के अनुसार,



15. (d) सदस्य B, C के बाएँ तीसरा है।

16. (d) सदस्य A, D के निकटतम बाएँ है।

17. (b) सदस्य B, पंक्ति के एकदम दाएँ छोर पर बैठा है।

18. (c) सदस्य D, C और E, F निकटतम पड़ोसियों के समूह को दर्शाते हैं।

19. (a) सदस्य E, F के निकटतम दाएँ खड़ा है।

उत्तर (प्र. सं. 20-24) दी गई जानकारी के अनुसार, व्यक्तियों के बैठने का क्रम



20. (e) G पंक्ति के दाएँ छोर पर बैठा है।

21. (d) N तथा Q, J तथा G के ठीक बीच में बैठे हैं।

22. (a) N के सन्दर्भ में P बाएँ से तीसरा है।

23. (b) Q के दाईं ओर केवल दो व्यक्ति बैठे हैं।

24. (d) P और G के बीच में तीन व्यक्ति बैठे हैं।

उत्तर (प्र. सं. 25-27) पाँचों व्यक्तियों के कतार में बैठने का क्रम निम्नवत् है

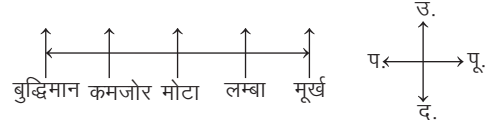

25. (b) लम्बा व्यक्ति दाईं ओर से दूसरे स्थान पर है।

26. (c) बुद्धिमान व्यक्ति कमजोर व्यक्ति के बाईं ओर है।

27. (a) प्रश्नानुसार,

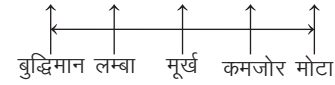

अतः स्थान परिवर्तन होने पर, मूर्ख व्यक्ति, कमजोर व्यक्ति के बाईं ओर बैठा होगा।

उत्तर (प्र. सं. 28-32) दी गई जानकारी के अनुसार,

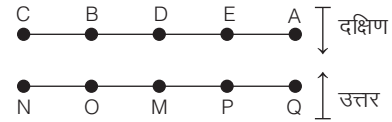

28. (b) N के ठीक सामने C बैठा है।

29. (a) E के तुरन्त बाएँ A बैठा है।

30. (c) O और P के ठीक मध्य M बैठा है।

31. (d) O के तुरन्त बाएँ N बैठा है।

32. (b) P के ठीक सामने बैठे व्यक्ति के ठीक दाईं ओर D बैठा है।

उत्तर (प्र. सं. 33-37) दी गई जानकारी के अनुसार,

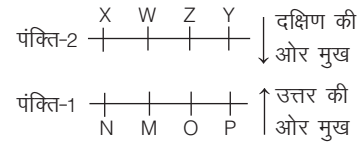

33. (e) O का मुख Z की ओर है, और O के निकटतम पड़ोसी M और P हैं।

34. (a) व्यक्ति O और Z के निकटतम दाएँ क्रमशः व्यक्ति P और W हैं।

35. (e) व्यक्ति W के निकटतम पड़ोसी X और Z हैं तथा व्यक्ति N और O का मुख क्रमशः व्यक्ति X और Z की ओर हैं। व्यक्ति N और O के निकटतम दाएँ क्रमशः M और P हैं।

36. (d) O का मुख Z की ओर है तथा व्यक्ति N, O के बाएँ दूसरा है।

37. (d) व्यक्ति Y का मुख P की ओर है।

उत्तर (प्र. सं. 38-42) दी गई जानकारी के अनुसार,

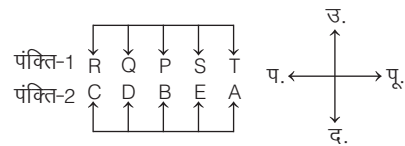

38. (c) Q व T के बीच दो व्यक्ति P और S बैठे हैं।

39. (b) S को छोड़कर, अन्य सभी पंक्ति के अन्त में बैठे हैं।

40. (e) P और B पंक्ति के बीच में बैठे व्यक्तियों को निरूपित करते हैं।

41. (e) D, B के एकदम बाईं ओर बैठा है, जो निश्चित रूप से सत्य है।

42. (d) R A के अतिरिक्त अन्य सभी में, दूसरा उसका पड़ोसी है, जो पहले की तरफ मुँह करके बैठा है।



उत्तर (प्र. सं. 43-47) दी गई जानकारी के अनुसार, व्यक्तियों के बैठने का क्रम निम्न है

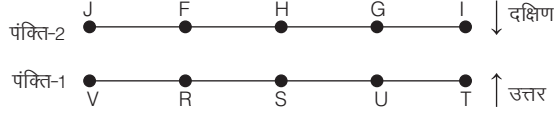

43. (c) J, I, V और T पंक्तियों के सिरों पर बैठे व्यक्तियों को दर्शाता है।  
 44. (c) R के सम्मुख F के निकटतम दाईं ओर J बैठा है।  
 45. (c) H और I, दोनों G के निकटतम पड़ोसी हैं।  
 46. (d) U, S और T के ठीक बीच में बैठा है।  
 47. (b) H, S के सम्मुख है।

उत्तर (प्र. सं. 48-52) दी गई जानकारी के अनुसार



48. (d) O और N के अलावा अन्य सभी युग्मों के मध्य तीन व्यक्ति बैठे हैं।  
 49. (e) दिया गया कोई भी विकल्प सत्य नहीं है।

## प्रकार 2. वृत्ताकार क्रम व्यवस्था

इसके अन्तर्गत पूछे जाने वाले प्रश्नों में कुछ व्यक्ति एक वृत्ताकार घेरे में या किसी गोलाकार मेज के चारों ओर इस प्रकार बैठे होते हैं कि उनका मुँह वृत्ताकार घेरे के केन्द्र की ओर या केन्द्र के विपरीत दिशा की ओर होता है। इसी अवधारणा से सम्बन्धित कुछ जानकारीयों प्रश्न में दी गई होती हैं। आपको इन्हीं जानकारीयों के आधार पर प्रश्नों के उत्तर देने होते हैं। दोनों ही स्थितियों में केन्द्र की ओर अथवा केन्द्र से बाहर की ओर को मुख, प्रत्येक व्यक्ति/वस्तु के दाएँ और बाएँ को नीचे दिए गए चित्र की सहायता से समझा जा सकता है

**स्थिति I** जब केन्द्र की ओर मुँह करके बैठे हैं, तब

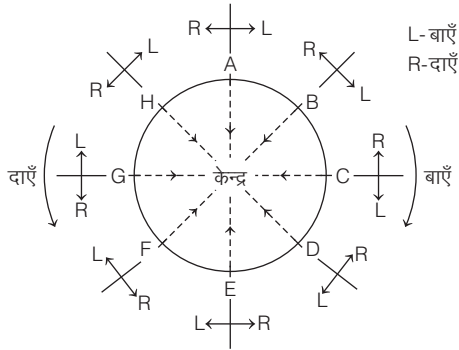

केन्द्र की ओर मुँह किए हुए

- (i) A, B के दाएँ और H के बाएँ बैठा है।  
 (ii) B, C के दाएँ और A के बाएँ बैठा है।  
 (iii) C, D के दाएँ और B के बाएँ बैठा है।  
 (iv) D, E के दाएँ और C के बाएँ बैठा है।  
 (v) E, F के दाएँ और D के बाएँ बैठा है।  
 (vi) F, G के दाएँ और E के बाएँ बैठा है।  
 (vii) G, H के दाएँ और F के बाएँ बैठा है।  
 (viii) H, A के दाएँ और G के बाएँ बैठा है।

50. (c) F, H के बाएँ दूसरा बैठा है।

51. (d) N और O के मध्य M और K दोनों बैठे हैं।

52. (a) G व E के मध्य बैठे हुए व्यक्तियों की संख्या सम है।

उत्तर (प्र. सं. 53-59) प्रश्नानुसार आठों लड़कों के खड़े होने का क्रम निम्नवत् होगा



53. (b) N का मुख दक्षिण की ओर है। अतः N के बाएँ तीसरे स्थान पर J है।

54. (c) K तथा N, L के अगल-बगल खड़े हैं।

55. (d) I तथा O के बीच दो व्यक्ति H तथा J खड़े हैं।

56. (a) H के ठीक बाएँ O खड़ा है।

57. (e) K को छोड़कर, अन्य सभी का मुख दक्षिण की ओर है। K का मुख उत्तर की ओर है।

58. (b) L तथा J के ठीक बीच में O है।

59. (d) J के दाएँ चौथे स्थान पर L है।

● **उदाहरण 8.** निम्नलिखित जानकारी को ध्यान से पढ़िए और नीचे दिए गए प्रश्न का उत्तर दीजिए।

(MP Police SI 2017)

P, A, D, Q, T, M, R और B केन्द्र की ओर मुँह करके एक वृत्त के इर्द-गिर्द बैठे हैं। D, T के बाएँ तीसरा है, जो P के दाएँ से पाँचवाँ है। A, B के दाएँ से तीसरा है, जोकि D के दाएँ से दूसरा है। Q, M के बाएँ से दूसरा है। D के दाएँ से दूसरा कौन है?

- (a) Q (b) T (c) D (d) R (e) B

**व्याख्या (d)** दी गई जानकारी को चित्र द्वारा प्रदर्शित करने के लिए सबसे पहले प्रथम जानकारी 'D, T के बाएँ तीसरा है', से प्रारम्भ करेंगे और अन्य जानकारीयों के अनुसार चित्र को आगे बढ़ाते रहेंगे। दी गई जानकारी से व्यवस्था निम्न है

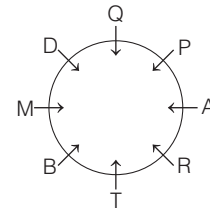

उपरोक्त व्यवस्था से स्पष्ट है कि D के दाएँ से दूसरा B है।

**स्थिति II** जब केन्द्र के विपरीत दिशा की ओर मुँह करके बैठे हैं, तब

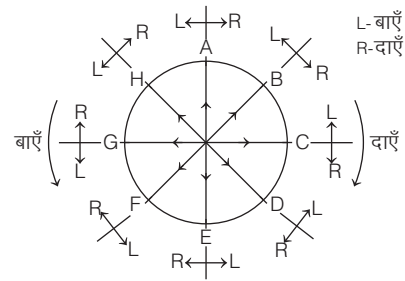

केन्द्र के विपरीत दिशा की ओर मुँह किए हुए

- (i) A, B के बाएँ और H के दाएँ बैठा है।
- (ii) B, C के बाएँ और A के दाएँ बैठा है।
- (iii) C, D के बाएँ और B के दाएँ बैठा है।
- (iv) D, E के बाएँ और C के दाएँ बैठा है।
- (v) E, F के बाएँ और D के दाएँ बैठा है।
- (vi) F, G के बाएँ और E के दाएँ बैठा है।
- (vii) G, H के बाएँ और F के दाएँ बैठा है।
- (viii) H, A के बाएँ और G के दाएँ बैठा है।

दोनों ही स्थितियों में, A के सामने E, B के सामने F, C के सामने G तथा D के सामने H बैठा है।

**नोट** यदि प्रश्न में न दिया गया हो कि व्यक्ति का मुख किस दिशा में है, तो वृत्ताकार व्यवस्था में मुख केन्द्र की ओर मानना चाहिए।

**निर्देश** (उदाहरण सं. 9-11) निम्नलिखित जानकारी को पढ़िए और दिए गए प्रश्नों के उत्तर दीजिए। (IDBI Executive 2018)

L, M, N, O, P, Q, R और S एक वृत्ताकार क्षेत्र के चारों ओर एक-दूसरे से समान दूरी पर बैठे हैं, लेकिन यह आवश्यक नहीं कि इसी क्रम में। कुछ व्यक्तियों का मुख केन्द्र की ओर तो कुछ व्यक्तियों का मुख बाहर की ओर (केन्द्र से विपरीत दिशा में) है।

- O का मुख केन्द्र की ओर है। S, O के दाईं ओर तीसरे स्थान पर बैठा है। S और L के बीच केवल एक व्यक्ति बैठा है (या तो बाएँ से या फिर दाएँ से)।
- P, L के बाईं ओर दूसरे स्थान पर बैठा है।
- R, N के दाईं ओर दूसरे स्थान पर बैठा है। N, S का निकटतम पड़ोसी नहीं है।
- Q, M के तुरन्त बाईं ओर बैठा है। M और L का मुख समान दिशा में है। जैसे M का मुख केन्द्र की ओर है तब L का मुख भी केन्द्र की ओर होगा और इसी प्रकार इसके विपरीत यदि M का मुख केन्द्र के बाहर की ओर है, तब L का मुख भी केन्द्र में बाहर की ओर होगा।
- Q के निकटतम पड़ोसियों का मुख विपरीत दिशा में है अर्थात् यदि एक पड़ोसी का मुख केन्द्र की ओर है तब दूसरे पड़ोसी का मुख केन्द्र के विपरीत दिशा में है और इसके उल्टा भी।

- O के निकटतम पड़ोसियों का मुख विपरीत दिशा में (अर्थात् एक पड़ोसी का मुख केन्द्र की ओर है तब दूसरे पड़ोसी का मुख विपरीत दिशा में है और इसके उल्टा भी)।
- S के निकटतम पड़ोसियों का मुख S के मुख की समान दिशा में है अर्थात् यदि S का मुख बाहर को ओर है तो S के दोनों पड़ोसियों का मुख भी बाहर की ओर होगा तथा ठीक इसके उल्टा भी।

- **उदाहरण 9.** L के सन्दर्भ में M की स्थिति क्या है?  
(a) दाएँ से दूसरा (b) बाएँ को तीसरा (c) दाएँ को चौथा (d) बाएँ को दूसरा (e) दाएँ को तीसरा
- **उदाहरण 10.** निम्न में से कौन O के निकटतम पड़ोसी हैं?  
(a) R, M (b) M, Q (c) P, M (d) L, Q (e) L, N
- **उदाहरण 11.** दी गई बैठक व्यवस्था के आधार पर निम्न पाँच में से चार किसी प्रकार एक समान हैं तथा अपना एक समूह बनाते हैं। निम्न में से वह कौन-सा है, जो इस समूह में नहीं आता है?  
(a) P (b) M (c) S (d) R (e) Q

**उत्तर** (उदाहरण सं. 9-11) दी गई जानकारी के अनुसार,

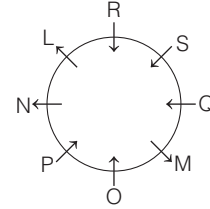

- 9. (c) M, L के दाएँ को चौथा है।
- 10. (c) P और M, O के निकटतम पड़ोसी है।
- 11. (b) M के अतिरिक्त अन्य सभी का मुख केन्द्र की ओर है।

## प्रश्नावली 11.2

- 1. आठ व्यक्ति A, B, C, D, E, F, G और H दी गई आकृति के अनुसार बाहर की ओर मुँह करके बैठे हैं। यदि वे सब-के-सब तीन स्थानों तक वामावर्त घूमते हैं, तो

(MAT 2011)

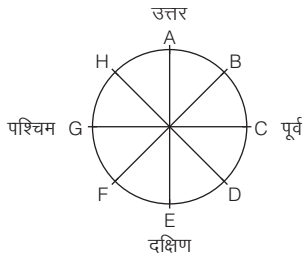

- (a) B का मुँह पश्चिम की ओर होगा
- (b) E का मुँह पूर्व की ओर होगा
- (c) H का मुँह उत्तर-पश्चिम की ओर होगा
- (d) A का मुँह दक्षिण की ओर होगा

- 2. M, N, O और P एक गोल मेज के चारों ओर बैठे हैं। M, P के पास नहीं बैठना चाहता है। N, P के दाएँ है। नीचे का कौन-सा कथन गलत है?

(RRB ALP 2018)

- (a) M, N के दाईं ओर है
- (b) O, P के दाईं ओर है
- (c) O, N के सामने है
- (d) M, P के सामने है

- 3. छः इमारत L, M, N, X, Y और Z एक वृत्त में केन्द्र की ओर हैं। प्रत्येक इमारत दूसरे के बिल्कुल विपरीत है। बिल्डिंग X, बिल्डिंग M या बिल्डिंग Z के ठीक बगल में नहीं है। बिल्डिंग M का निर्माण बिल्डिंग Y के ठीक दाईं ओर हुआ है। बिल्डिंग N, बिल्डिंग M के ठीक विपरीत है। बिल्डिंग L, जोकि बिल्डिंग X के ठीक विपरीत है, के ठीक दाईं ओर बिल्डिंग Z है। कौन-सी बिल्डिंग Z के ठीक दाईं ओर स्थित है?

(UPSSSC विधानभवन रक्षक/ वनरक्षक 2018)

- (a) M
- (b) L
- (c) X
- (d) N

4. छः व्यक्ति K, L, M, N, O तथा P मेज के इर्द-गिर्द बैठे हैं।
- K तथा L एक-दूसरे के विपरीत हैं।
  - K के बाईं ओर M है।
  - O तथा N एक-दूसरे के विपरीत हैं।
  - N के दाईं ओर P है।
- L के बाईं ओर कौन है? (Uttarakhand PSC Pre 2014)
- (a) M (b) P (c) O (d) N
5. A, B, C, D, E और F केन्द्र की ओर मुँह करके एक वृत्त में बैठे हैं। F, A के दूसरे बाएँ ओर है। B, A के दूसरे दाएँ ओर है। A, D का बायाँ पड़ोसी है। C, F और B के बीच बैठा है। A का बायाँ पड़ोसी E है। F का पड़ोसी कौन है? (UP Police SI 2014)
- (a) A, B (b) E, D (c) C, E (d) C, D
6. छह मित्र A, B, C, D, E तथा F केन्द्र की ओर मुख करके गोलाकार बैठे हैं। F, A के ठीक बाएँ बैठा है तथा B, E के सामने बैठा है। A तथा D एक-दूसरे के सामने बैठे हैं। F के सामने कौन बैठा है? (SSC Steno 2018)
- (a) E (b) A (c) F (d) C
7. A, B, C, D, E और F इसी क्रम में आवश्यक नहीं, एक गोल मेज के चारों ओर व्यवस्थित रूप से रखी हुई 6 कुर्सियों पर बैठे हैं। यह देखा गया है कि A, D और F के बीच में है। C, D के सामने है। D तथा E समीपवर्ती कुर्सियों पर नहीं हैं। निम्नलिखित में से कौन-सा एक युग्म समीपवर्ती कुर्सियों पर बैठा हुआ है? (UPPSC Pre 2011)
- (a) A और B (b) C और E (c) B और F (d) A और C
8. राकेश, सुमित, तुषार और पप्पू ताश खेल रहे हैं। सुमित के दाएँ तुषार बैठा है। राकेश, पप्पू और सुमित के बीच नहीं बैठा है, तो बताइए कि नीचे दिए गए कथनों में कौन-सा कथन सही है? (IBPS Clerk Main 2015)
- (a) राकेश के सामने तुषार बैठा है  
(b) सुमित के दाईं ओर राकेश बैठा है  
(c) पप्पू, राकेश के सामने बैठा है  
(d) तुषार, राकेश के बाएँ बैठा है  
(e) उपरोक्त में से कोई नहीं
9. छः मित्र A, B, C, D, E एवं F एक वृत्ताकार दायरे में केन्द्र की ओर मुख करके बैठे हैं। सभी पड़ोसी अपने पड़ोसी से एकसमान दूरी पर बैठे हैं। हर कोई किसी एक मित्र के एकदम सामने बैठा है। D न तो C के बगल में बैठा है और न ही सामने बैठा है। A और F एक-दूसरे के सामने बैठे हैं। B, C के सामने बैठा है। D के सामने कौन बैठा है? (UPSSSC सम्मिलित व्यायाम प्रशिक्षक भर्ती परीक्षा 2018)
- (a) E (b) A (c) B (d) C
10. छह व्यक्ति P, Q, R, S, T व U एक वृत्ताकार घेरे में परस्पर सम्मुख बैठे हैं। P, Q के सामने बैठा है। Q, T के दाहिनी ओर तथा R के बाईं ओर बैठा है। P, U के बाईं ओर तथा S के दाईं ओर बैठा है। R के विपरीत कौन बैठा है? (UKPSC Upper 2016)
- (a) U (b) T  
(c) R (d) निर्धारित नहीं किया जा सकता
11. छह मित्र वृत्ताकार रूप में केन्द्र की ओर मुख करके बैठे हुए हैं। रुना, चारु और परी महिलाएँ हैं। वरुण, मनु और प्रकाश पुरुष हैं। मनु, वरुण और प्रकाश के मध्य बैठा है। चारु, परी और रुना के मध्य बैठी हैं। वरुण और परी एक-दूसरे के सामने बैठे हैं। रुना की दाईं ओर पुरुष बैठा है। प्रकाश के एकदम दाईं ओर कौन बैठा है? (SSC CPO 2016)
- (a) परी (b) चारु  
(c) वरुण (d) मनु
12. किसी गोलाकार व्यवस्था में तीन लड़के (B<sub>1</sub>, B<sub>2</sub>, B<sub>3</sub>) और तीन लड़कियाँ (G<sub>1</sub>, G<sub>2</sub>, G<sub>3</sub>) किसी रात्रिभोज के लिए क्रमानुसार बैठे हैं, तो लड़का B<sub>3</sub> और लड़की G<sub>3</sub> की स्थिति क्या होगी, यदि दो लड़कियाँ एकसाथ न बैठें?
- (a) चौथी और पाँचवीं (b) पाँचवीं और छठी  
(c) तीसरी और चौथी (d) तीसरी और छठी

**निर्देश** (प्र. सं. 13 और 14) निम्नलिखित जानकारी को ध्यान से पढ़िए और नीचे दिए गए प्रश्नों के उत्तर दीजिए। (IBPS PO 2011)

A, B, C, D, E और F एक वृत्ताकार घेरे में केन्द्र की ओर मुँह करके खड़े हैं। A और C एक-दूसरे के बगल में बैठे हैं तथा E व B भी एक-दूसरे के साथ बैठे हैं। B, F के बाईं ओर अगला है। D और E के बीच में दो व्यक्ति बैठे हैं। A, E के बगल में नहीं बैठा है।

13. F और E के बीच में कितने व्यक्ति हैं, यदि F से E के लिए घड़ी की सूइयों के चलने की विपरीत दिशा में चला जाए?
- (a) 1 (b) 2  
(c) 3 (d) जानकारी अधूरी है  
(e) इनमें से कोई नहीं
14. E के बाईं ओर अगला व्यक्ति कौन है?
- (a) C (b) B  
(c) F (d) जानकारी अधूरी है  
(e) इनमें से कोई नहीं

**निर्देश** (प्र. सं. 15 - 19) निम्नलिखित जानकारी को ध्यान से पढ़िए और दिए गए प्रश्नों के उत्तर दीजिए।

A, B, C, D, P, Q, R व S केन्द्र की ओर मुँह न करके एक वृत्त के इर्द-गिर्द बैठे हुए हैं (केन्द्र के विपरीत ओर मुँह करके)। P, A के बाएँ को तीसरा और R, A के दाएँ को दूसरा है। Q, न तो P और न ही R के एकदम बगल में है। C, B के दाएँ तीसरे स्थान पर बैठा है और S, C व R के ठीक बीच में बैठा है।

15. A के एकदम बाएँ कौन बैठा है?
- (a) Q (b) R  
(c) D (d) B  
(e) इनमें से कोई नहीं
16. P व S के बीच में कौन बैठा है?
- (a) D (b) R  
(c) C (d) A  
(e) Q
17. D के सम्बन्ध में S का कौन-सा स्थान है?
- (a) बाएँ को दूसरा (b) दाएँ को तीसरा  
(c) बाएँ को तीसरा (d) एकदम दाएँ को  
(e) दाएँ को चौथा
18. A से घड़ी की उल्टी दिशा में गिनती की जाए, तो A और P के बीच कितने लोग बैठे हैं?
- (a) एक (b) दो  
(c) तीन (d) चार  
(e) पाँच
19. बैठने की व्यवस्था में उनके स्थान के आधार पर निम्नलिखित पाँच में से चार किसी प्रकार समान हैं, इसलिए उनका एक समूह बनता है। वह एक कौन-सा है, जो उस समूह में नहीं आता है?
- (a) QD (b) CS  
(c) SR (d) AB  
(e) PC

**निर्देश** (प्र. सं. 20 और 21) निम्नलिखित जानकारी को ध्यानपूर्वक पढ़िए और नीचे दिए गए प्रश्नों के उत्तर दीजिए। (SBI Clerk 2018)

आठ व्यक्ति A, B, C, D, E, F, G और H एक वृत्ताकार मेज के चारों ओर केन्द्र की ओर मुख करके बैठे हैं। H, B की ओर उन्मुख है। F और B के मध्य दो व्यक्ति बैठे हैं। E, D के दाईं ओर दूसरे स्थान पर बैठा है। F, C के दाईं ओर दूसरे स्थान पर बैठा है, जो G के निकटतम पड़ोसियों में से एक है। C, B का निकटतम पड़ोसी नहीं है।

20. F के बाईं ओर तीसरे स्थान पर निम्नलिखित में से कौन बैठा है?
- (a) D (b) C (c) B (d) A  
(e) इनमें से कोई नहीं

21. A की ओर निम्नलिखित में से कौन उन्मुख है?  
 (a) D (b) C  
 (c) B (d) G  
 (e) इनमें से कोई नहीं

**निर्देश** (प्र. सं. 22-26) निम्नलिखित जानकारी को ध्यानपूर्वक पढ़कर उस पर आधारित प्रश्नों के उत्तर दीजिए। (SBI Clerk 2016)

ढोण्डू, चिण्टू, टीटू, चीकू, सोनू, मोनू, बिट्टू तथा सोण्टी एक वृत्ताकार मेज के इर्द-गिर्द केन्द्र की ओर मुख करके बैठे हैं। सोण्टी, टीटू के दाएँ तीसरे स्थान पर है तथा सोनू के बाएँ दूसरे स्थान पर है। चिण्टू, सोण्टी या टीटू का निकटतम पड़ोसी नहीं है। मोनू, चीकू के दाएँ दूसरे स्थान पर है तथा टीटू का निकटतम पड़ोसी है। बिट्टू, सोनू का निकटतम पड़ोसी नहीं है।

22. निम्न में से कौन, टीटू के दाएँ दूसरे स्थान पर है?  
 (a) सोण्टी (b) बिट्टू  
 (c) मोनू (d) सोनू  
 (e) इनमें से कोई नहीं
23. निम्न में से, सोण्टी तथा सोनू का निकटतम पड़ोसी कौन है?  
 (a) ढोण्डू (b) चिण्टू  
 (c) टीटू (d) बिट्टू  
 (e) इनमें से कोई नहीं
24. निम्न में से किस युग्म में दूसरा व्यक्ति, पहले व्यक्ति के तुरन्त दाएँ बैठा है?  
 (a) ढोण्डू, सोण्टी (b) टीटू, चीकू  
 (c) बिट्टू, सोण्टी (d) सोनू, सोण्टी  
 (e) मोनू, टीटू
25. निम्न में से कौन, चिण्टू के बाएँ दूसरे स्थान पर है?  
 (a) टीटू (b) सोण्टी  
 (c) मोनू (d) ढोण्डू  
 (e) इनमें से कोई नहीं
26. निम्न में से चीकू के विपरीत कौन बैठा है?  
 (a) ढोण्डू (b) बिट्टू  
 (c) सोण्टी (d) सोनू  
 (e) इनमें से कोई नहीं

**निर्देश** (प्र. सं. 27-32) निम्नलिखित जानकारी को ध्यानपूर्वक पढ़कर उसके बाद दिए गए प्रश्नों के उत्तर दीजिए। (IBPS Clerk Pre 2016)

आठ व्यक्ति J, K, L, M, N, O, P और Q एक वृत्ताकार मेज के चारों ओर केन्द्र की ओर मुख करके बैठे हैं, परन्तु आवश्यक नहीं कि इसी क्रम में। प्रत्येक के बीच में समान दूरी है।

Q, N के निकटतम बाएँ बैठा है। Q और L के बीच में केवल चार व्यक्ति बैठे हैं। P, M के दाएँ को दूसरे स्थान पर बैठा है। M, L का निकटतम पड़ोसी नहीं है। O और K के बीच में केवल तीन व्यक्ति बैठे हैं। K न तो M और न ही Q का निकटतम पड़ोसी है।

27. दी गई व्यवस्था के अनुसार, निम्न में से कौन-सा कथन सत्य नहीं है?  
 (a) P, K के बाएँ तीसरे स्थान पर बैठा है  
 (b) सभी कथन सत्य हैं  
 (c) M और L, J के निकटतम पड़ोसी है  
 (d) N और P के मध्य केवल तीन व्यक्ति हैं  
 (e) K, L के एकदम बाएँ बैठा है
28. दी गई व्यवस्था के अनुसार, जिस प्रकार J, L से और K, N से सम्बन्धित है, उसी प्रकार Q किस से सम्बन्धित है?  
 (a) J (b) M  
 (c) K (d) P  
 (e) O

29. J के सन्दर्भ में Q की क्या स्थिति है?  
 (a) बाएँ ओर दूसरी (b) बाएँ ओर चौथी  
 (c) दाएँ ओर दूसरी (d) एकदम दाएँ  
 (e) दाएँ ओर तीसरी

30. K की बाएँ ओर से गिनती प्रारम्भ करते हुए K और P के निकटतम दाएँ बैठे व्यक्ति के मध्य कौन व्यक्ति बैठा है?  
 (a) N (b) O  
 (c) J (d) K  
 (e) Q

31. दी गई व्यवस्था में, यदि O का स्थान N से और P का स्थान K से बदल दिया जाए, तो P के दाईं ओर से गिनती प्रारम्भ करते हुए P और N के मध्य कितने व्यक्ति बैठे हैं?  
 (a) दो (b) एक  
 (c) तीन से अधिक (d) तीन  
 (e) कोई नहीं

32. दी गई व्यवस्था के अनुसार J के सामने बैठे व्यक्ति के दाएँ ओर दूसरा कौन व्यक्ति बैठा है?  
 (a) K (b) P (c) O (d) M  
 (e) L

**निर्देश** (प्र. सं. 33-37) दी गई जानकारी को ध्यानपूर्वक पढ़िए और प्रश्नों के उत्तर दीजिए। (IBPS Clerk 2013)

S, T, U, V, W, X, Y और Z एक वृत्तीय क्षेत्र के चारों ओर बैठे हैं परन्तु यह आवश्यक नहीं है कि इसी क्रम में। सभी के बीच में समान दूरी है। केवल दो लोगों का मुख केन्द्र की ओर है और शेष सभी का बाहर की ओर (अर्थात् केन्द्र से विपरीत दिशा में)

Y, W के बाएँ दूसरा है। S, Y के बाएँ दूसरा है। S और Z के मध्य केवल एक व्यक्ति बैठा है। T, S के तुरन्त दाएँ बैठा है। T, Y का निकटतम पड़ोसी नहीं है। V, Y का निकटतम पड़ोसी नहीं है। X के दोनों निकटतम पड़ोसियों का मुख केन्द्र की ओर है।

33. Z के तुरन्त दाएँ कौन बैठा है?  
 (a) Y (b) V  
 (c) T (d) X  
 (e) W
34. दिए हुए बैठने के व्यवस्थिकरण के अनुसार, U के सन्दर्भ में निम्न में से कौन-सा कथन सही है?  
 (a) X, U के बाईं ओर दूसरे स्थान पर बैठा है  
 (b) U और Y के बीच केवल तीन व्यक्ति बैठते हैं  
 (c) Z, U के निकटतम पड़ोसियों में से एक है  
 (d) U का मुख केन्द्र की ओर है  
 (e) S, U के तुरन्त बाएँ बैठा है
35. Y के सन्दर्भ में T की स्थिति क्या है?  
 (a) दाईं ओर दूसरा (b) बाईं ओर दूसरा  
 (c) बाईं ओर पाँचवाँ (d) दाईं ओर चौथा  
 (e) बाईं ओर तीसरा
36. निम्न में से कौन-सा समूह X के निकटतम पड़ोसियों को दर्शाता है?  
 (a) WY (b) YV  
 (c) TZ (d) VZ  
 (e) SU
37. दिए हुए बैठने के व्यवस्थिकरण के अनुसार, निम्न पाँच में से चार किसी प्रकार एकसमान हैं और इसलिए एक समूह बनाते हैं। निम्न में से कौन इस समूह के अन्तर्गत नहीं आता?  
 (a) Z (b) T (c) Y (d) V  
 (e) X

**निर्देश** (प्र. सं. 38-42) नीचे दी गई जानकारी का अध्ययन कर उस पर आधारित प्रश्नों के उत्तर दीजिए। (SBI PO 2015)

N, O, P, Q, R, S, T और U एक वृत्ताकार क्षेत्र के चारों ओर एक-दूसरे से समान दूरी पर बैठे हैं, परन्तु यह आवश्यक नहीं कि इसी क्रम में। कुछ व्यक्ति केन्द्र की ओर मुख करके बैठे हैं, जबकि कुछ बाहर की ओर (अर्थात् केन्द्र से विपरीत दिशा में)। R, T के दाएँ को दूसरे स्थान पर बैठा है। T का मुख केन्द्र की ओर है। O, R के बाएँ को तीसरे स्थान पर बैठा है। R तथा O के मुख विपरीत दिशा में हैं।

O के निकटतम पड़ोसियों के मुख केन्द्र की ओर हैं। P, O के दाएँ को दूसरे स्थान पर बैठा है। U, P के एकदम बाएँ बैठा है। N, Q के दाएँ को दूसरे स्थान पर बैठा है। Q और O दोनों के मुख एक ही दिशा की ओर हैं। Q, T का निकटतम पड़ोसी नहीं है। R के निकटतम पड़ोसियों के मुख विपरीत दिशा में हैं (अर्थात् यदि एक पड़ोसी का मुख केन्द्र की ओर है, तो दूसरे का मुख बाहर की ओर होगा)।

38. दी गई व्यवस्था के आधार पर निम्न पाँच में से चार एकसमान हैं और अपना एक समूह बनाते हैं। वह कौन-सा एक है जो इस समूह में नहीं आता है?
- (a) U (b) S  
(c) P (d) N  
(e) Q

39. निम्न में से U के बाएँ को दूसरे स्थान पर कौन बैठा है?
- (a) T (b) O (c) S (d) Q  
(e) इनमें से कोई नहीं

40. दी गई व्यवस्था के आधार पर, S के सन्दर्भ में निम्न में से कौन-सा कथन सत्य है?
- (a) U, S के निकटतम पड़ोसियों में से एक है  
(b) S, R के दाएँ तीसरे स्थान पर बैठा है  
(c) S का मुख केन्द्र की ओर है  
(d) S और T के बीच केवल दो व्यक्ति बैठे हैं  
(e) S और N के बीच केवल एक व्यक्ति बैठा है

41. N के सन्दर्भ में P का क्या स्थान है?
- (a) बाएँ को दूसरा (b) दाएँ को दूसरा  
(c) दाएँ को तीसरा (d) बाएँ को तीसरा  
(e) बाएँ को चौथा

42. दी गई व्यवस्था में कितने व्यक्तियों के मुख बाहर की ओर हैं?
- (a) तीन (b) दो (c) चार (d) पाँच  
(e) एक

## उत्तर सहित व्याख्या

1. (a) प्रश्नानुसार, व्यक्तियों के बैठने का क्रम निम्नवत् है

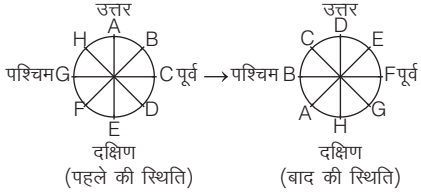

अतः B का मुँह पश्चिम की ओर होगा।

2. (b) प्रश्नानुसार,

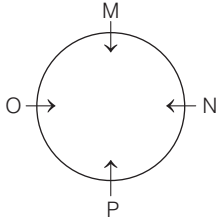

अतः कथन (b) गलत है।

3. (d) प्रश्नानुसार,

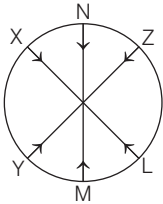

उपरोक्त से स्पष्ट है कि Z के ठीक दाईं ओर बिल्डिंग N स्थित है।

4. (b) प्रश्नानुसार, K, L, M, N, O, P के बैठने का क्रम निम्न है

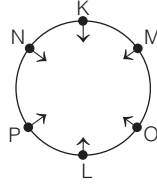

अतः L के बाईं ओर P बैठा है।

5. (c) प्रश्नानुसार, व्यवस्थित करने पर

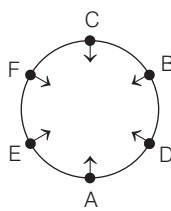

अतः F के पड़ोसी C और E हैं।

6. (d) प्रश्नानुसार,

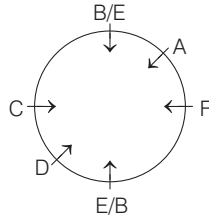

F के सामने C बैठा है।

7. (b) प्रश्नानुसार, व्यक्तियों के बैठने का क्रम निम्नवत् है

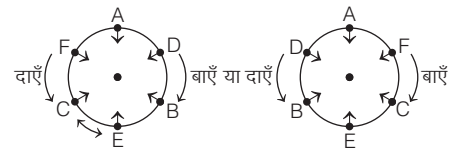

अतः C और E समीपवर्ती कुर्सियों पर बैठे हैं।

8. (d) प्रश्नानुसार,

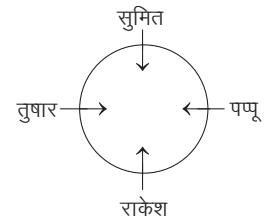

अतः तुषार, राकेश के बाएँ बैठा है।

9. (a) प्रश्नानुसार, मित्रों के बैठने का क्रम निम्नवत् होगा

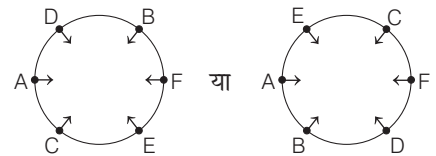

अतः उपरोक्त से स्पष्ट है कि D के सामने E बैठा है।

10. (a) दी गई जानकारी के अनुसार, सभी व्यक्तियों के बैठने की व्यवस्था निम्न है

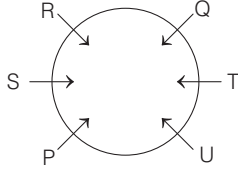

उपरोक्त व्यवस्था से स्पष्ट है कि R के विपरीत U बैठा है।

11. (a) दी गई जानकारी के अनुसार बैठने का क्रम निम्न होगा

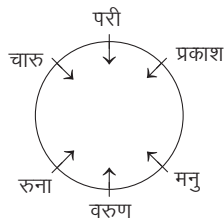

अतः प्रकाश के दाईं ओर परी बैठी है।

12. (b) प्रश्नानुसार, लड़कों तथा लड़कियों के बैठने का क्रम निम्नवत् है

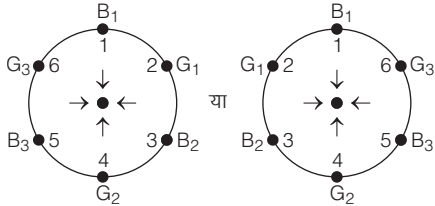

अतः B<sub>3</sub> तथा G<sub>3</sub> का स्थान क्रमशः पाँचवाँ व छठा है।

उत्तर (प्र.सं. 13 और 14) प्रश्नानुसार,

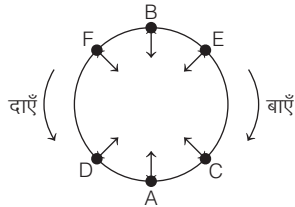

13. (c) F और E के बीच में तीन व्यक्ति (D, A तथा C) खड़े हैं।

14. (a) E के ठीक बाईं ओर C खड़ा है।

उत्तर (प्र.सं. 15-19) प्रश्नानुसार,

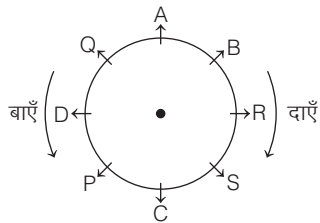

15. (a) A के एकदम बाएँ Q बैठा है।

16. (c) P और S के बीच में C बैठा है।

17. (c) D के बाएँ को तीसरा S बैठा है।

18. (b) A और P के बीच में दो लोग (Q तथा D) बैठे हैं।

19. (d) प्रश्नानुसार,



अतः AB समूह से भिन्न है।

उत्तर (प्र. सं. 20 और 21) दी गई जानकारी के अनुसार,

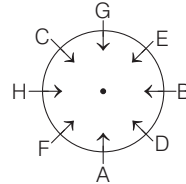

20. (e) F के बाईं ओर तीसरे स्थान पर G बैठा है।

21. (d) A की ओर G उन्मुख है।

उत्तर (प्र. सं. 22-26) दी गई जानकारी के आधार पर बैठक व्यवस्था निम्न है

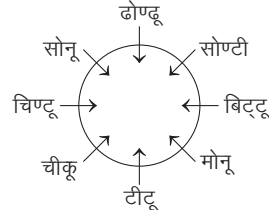

22. (b) टीटू के दाएँ दूसरे स्थान पर बिट्टू है।

23. (a) सोने और सोण्टी का निकटतम पड़ोसी ढोण्डू है।

24. (c) सोण्टी, बिट्टू के तुरन्त दाएँ बैठा है।

25. (d) चिट्टू के बाएँ दूसरे स्थान पर ढोण्डू है।

26. (c) चीकू के विपरीत सोण्टी बैठा है।

उत्तर (प्र. सं. 27-32) दी गई जानकारी के अनुसार,

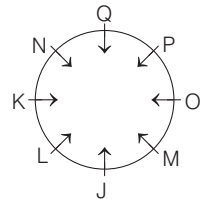

27. (d) केवल तीन व्यक्ति N और P के मध्य बैठे हैं, यह कथन असत्य है।

28. (d) जिस प्रकार  $J \xrightarrow{+1} L$  (दक्षिणावर्त दिशा में)

और,  $K \xrightarrow{+1} N$  (दक्षिणावर्त दिशा में)

उसी प्रकार,  $Q \xrightarrow{+1} P$  (दक्षिणावर्त दिशा में)

29. (b) व्यक्ति J के सापेक्ष, व्यक्ति Q बाएँ ओर चौथे स्थान पर बैठा है।

30. (a) व्यक्ति Q, P के एकदम दाएँ बैठा है। जब K के बाएँ ओर से गिनती शुरू करें, तो Q और K के मध्य N बैठा है।

31. (d) दी गई जानकारी के अनुसार,

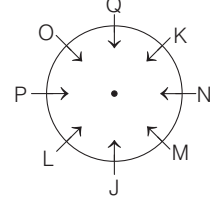

यदि व्यक्ति P के दाएँ ओर गिनती शुरू करें, तो व्यक्ति P और N के मध्य तीन व्यक्ति बैठे हैं।

32. (a) J के सामने Q है, Q के दाएँ ओर दूसरा व्यक्ति K है।

उत्तर (प्र. सं. 33-37) दी गई जानकारी के अनुसार, सभी व्यक्तियों के बैठने का क्रम निम्न है

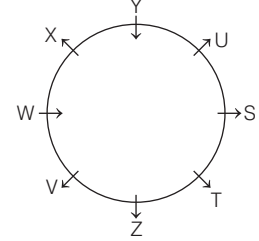

33. (b) Z के तुरन्त दाएँ V बैठा है।

34. (a) X, U के बाईं ओर दूसरे स्थान पर बैठा है।

35. (e) T, Y के बाईं ओर तीसरा है।

36. (a) WY समूह X के निकटतम पड़ोसियों को दर्शाता है।

37. (c) Y के अतिरिक्त अन्य सभी बाहर की ओर मुख करके बैठे हैं।

उत्तर (प्र. सं. 38-42) दी गई जानकारी के आधार पर सभी लोगों के बैठने का क्रम निम्न है

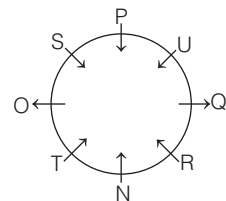

38. (e) Q के अतिरिक्त अन्य सभी का मुख केन्द्र की ओर है।

39. (e) U के बाएँ दूसरे स्थान पर R बैठा है।

40. (c) S का मुख केन्द्र की ओर है।

41. (e) N के सन्दर्भ में, P बाएँ को चौथा है।

42. (b) O तथा Q का मुख बाहर की ओर है।



### प्रकार 3. चतुर्भुजाकार एवं अन्य क्रम व्यवस्थाएँ

चतुर्भुज चार भुजाओं से मिलकर बनी एक बन्द (घिरी हुई) आकृति होती है। अतः इस प्रकार के अन्तर्गत आने वाले प्रश्नों में, वस्तुओं/व्यक्तियों के बैठने की क्रम व्यवस्था, चतुर्भुज, जैसे वर्ग एवं आयत के चारों ओर की जाती है। इसके अन्तर्गत पूछे जाने वाले प्रश्नों में कुछ व्यक्ति वर्गाकार, आयताकार या किसी चतुर्भुजाकार घेरे में या किसी चतुर्भुजाकार मेज के चारों ओर इस प्रकार बैठे होते हैं कि उनका मुँह चतुर्भुजाकार घेरे के केन्द्र की ओर या केन्द्र के विपरीत दिशा की ओर होता है। इसी अवधारणा से सम्बन्धित कुछ जानकारियाँ प्रश्न में दी गई होती हैं। आपको इन्हीं जानकारियों के आधार पर प्रश्नों के उत्तर ज्ञात करने होते हैं।

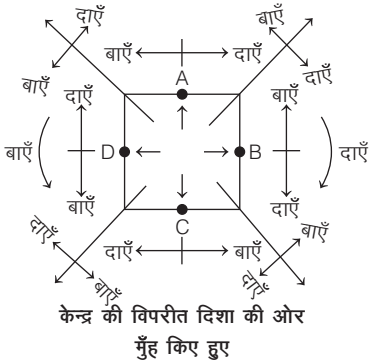
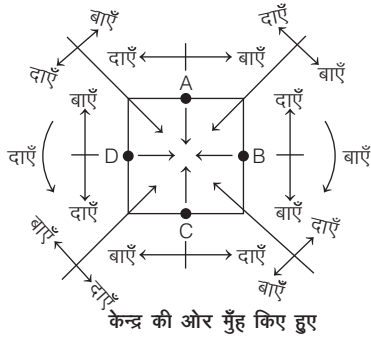

- **उदाहरण 12.** A, B, C और D ताश खेल रहे हैं। A एवं C तथा B एवं D आपस में जोड़ीदार हैं। D, C के दाईं ओर है, जिसका मुँह पश्चिम की ओर है। बताइए कि D का मुँह किस दिशा की ओर है?

- (a) उत्तर (b) दक्षिण (c) पूर्व (d) पश्चिम

**व्याख्या (b)** प्रश्न में दी गई जानकारियाँ निम्न प्रकार है

- (i) A व C तथा B व D जोड़ीदार है। अतः वे एक-दूसरे के सामने बैठे होंगे।  
 (ii) C का मुख पश्चिम की ओर है।  
 (iii) C के दाईं ओर D है।

प्रश्नानुसार, चारों व्यक्तियों के बैठने का क्रम निम्नवत् है

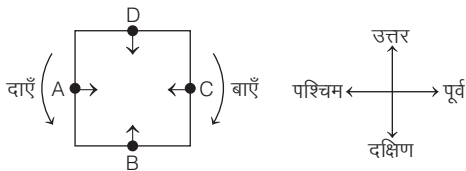

अतः D का मुँह दक्षिण की ओर है।

- **उदाहरण 13.** हरी, मोहन, अरुण और भागवत चार मित्र एक वर्गाकार मेज के कोनों पर केन्द्र से बाहर की ओर मुख करके बैठे हैं। मोहन, भागवत के दाईं ओर और अरुण के बाईं ओर है। यदि अरुण, हरि के ठीक बाईं ओर बैठा हो, तो भागवत के ठीक बाईं ओर कौन बैठा है?

- (a) हरी (b) मोहन  
 (c) अरुण (d) इनमें से कोई नहीं

**व्याख्या (a)** प्रश्नानुसार,

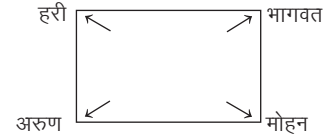

अतः भागवत के ठीक बाईं ओर हरी बैठा है।

### अन्य क्रम व्यवस्थाएँ

चतुर्भुज के अतिरिक्त कुछ अन्य क्रम व्यवस्थाएँ निम्नवत् हैं

#### 1. त्रिभुजाकार क्रम व्यवस्था

इसके अन्तर्गत पूछे जाने वाले प्रश्नों में कुछ व्यक्ति त्रिभुजाकार घेरे में इस प्रकार बैठे होते हैं कि उनका मुँह घेरे के केन्द्र की ओर या केन्द्र के विपरीत दिशा की ओर होता है। इसी अवधारणा से सम्बन्धित कुछ जानकारियाँ प्रश्न में दी गई होती हैं। आपको इन्हीं जानकारियों के आधार पर प्रश्नों के उत्तर देने होते हैं।

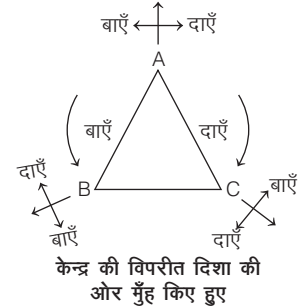
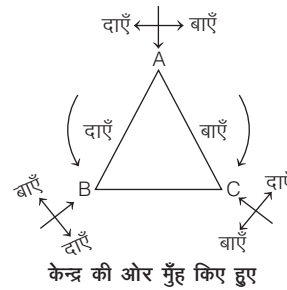

- **उदाहरण 14.** तीन व्यक्ति A, B और C एक त्रिभुजाकार मेज के कोनों पर बैठे हैं। A, B के दाईं ओर है। C के दाईं ओर कौन बैठा है?

(IIFT UG 2014)

- (a) A (b) B  
 (c) C (d) इनमें से कोई नहीं

**व्याख्या (b)** प्रश्नानुसार, व्यवस्थित करने पर

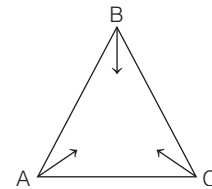

स्पष्ट है कि B, C के दाईं ओर बैठा है।

2. पंचभुजाकार क्रम व्यवस्था

इसके अन्तर्गत पूछे जाने वाले प्रश्नों में कुछ व्यक्ति पंचभुजाकार घेरे में इस प्रकार बैठे होते हैं कि उनका मुँह पंचभुजाकार घेरे के केन्द्र की ओर या केन्द्र की विपरीत दिशा की ओर होता है। इसी अवधारणा से सम्बन्धित कुछ जानकारियाँ प्रश्न में दी गई होती हैं। आपको इन्हीं जानकारियों के आधार पर प्रश्नों के उत्तर ज्ञात करने होते हैं।

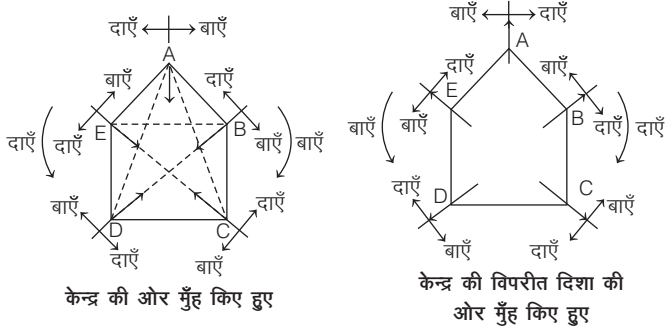

● **उदाहरण 15.** पाँच लड़के घेरा बनाकर बैठे हैं। A, R और D के बीच में है। S, V के बाईं ओर बैठा है। R, S के बाईं ओर बैठा है। बताइए कि A के दाईं ओर कौन बैठा है?

- (a) V
- (b) R
- (c) D
- (d) S

**व्याख्या (b)** प्रश्नानुसार, पाँचों लड़कों के घेरे में बैठे होने का क्रम निम्नवत् है

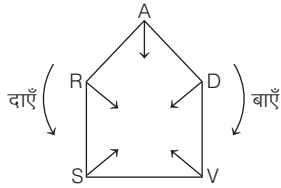

अतः A के ठीक दाईं ओर R बैठा है।

3. षट्भुजाकार क्रम व्यवस्था

इसके अन्तर्गत पूछे जाने वाले प्रश्नों में कुछ व्यक्ति षट्भुजाकार घेरे में या किसी षट्भुजाकार मेज के चारों ओर इस प्रकार बैठे होते हैं कि उनका मुँह षट्भुजाकार घेरे के केन्द्र की ओर या केन्द्र की विपरीत दिशा की ओर होता है। इसी अवधारणा से सम्बन्धित कुछ जानकारियाँ प्रश्न में दी गई होती हैं। आपको इन्हीं जानकारियों के आधार पर प्रश्नों के उत्तर ज्ञात करने होते हैं।

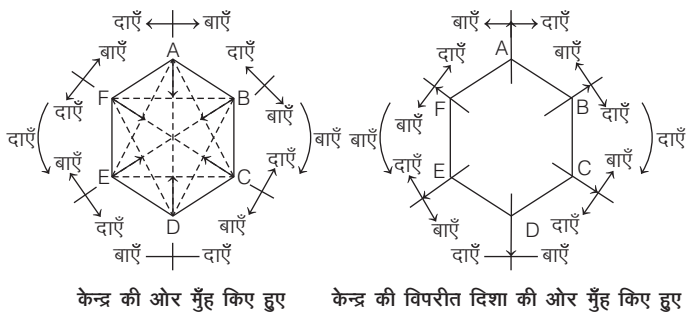

● **उदाहरण 16.** छह दोस्त A, B, C, D, E और F षट्कोणाकार (hexagonal) मेज की भुजाओं की तरफ एक खेल खेलने के लिए निम्नलिखित क्रमानुसार बैठे हैं

1. F, A के बिल्कुल विपरीत बैठा है और B के ठीक दाईं ओर बैठा है।
2. D, A और B के बीच बैठा है और C के बिल्कुल विपरीत बैठा है। बताइए कि B के विपरीत कौन बैठा है?

(Chattisgarh Revenue Inspector 2017)

- (a) A
- (b) E
- (c) C
- (d) F

**व्याख्या (b)** प्रश्नानुसार,

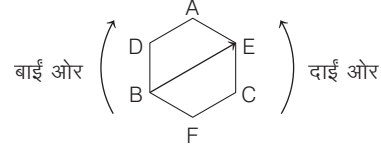

उपरोक्त से स्पष्ट है कि B के विपरीत E बैठा है।

4. अष्टभुजाकार क्रम व्यवस्था

इसके अन्तर्गत पूछे जाने वाले प्रश्नों में कुछ व्यक्ति अष्टभुजाकार घेरे में इस प्रकार बैठे होते हैं कि उनका मुँह अष्टभुजाकार घेरे के केन्द्र की ओर या केन्द्र की विपरीत दिशा की ओर होता है। इसी अवधारणा से सम्बन्धित कुछ जानकारियाँ प्रश्न में दी गई होती हैं। आपको इन्हीं जानकारियों के आधार पर प्रश्नों के उत्तर ज्ञात करने होते हैं।

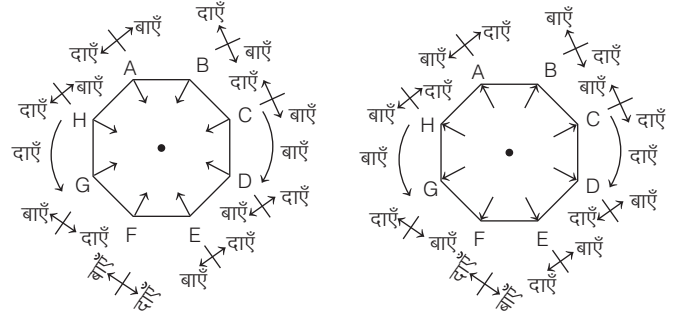

● **उदाहरण 17.** आठ व्यक्ति A, B, C, D, E, F, G और H एक अष्टभुजाकार घेरे में केन्द्र की ओर मुँह करके बैठे हैं। B, G और D के बीच में बैठा है। H, B के बाईं ओर तीसरे एवं A के दाईं ओर दूसरे स्थान पर है। C, A और G के बीच में बैठा है। B और E एक-दूसरे के आमने-सामने नहीं बैठे हैं। D के बाईं ओर तीसरे स्थान पर कौन बैठा है?

- (a) E
- (b) F
- (c) G
- (d) H

**व्याख्या (b)** प्रश्नानुसार, आठों व्यक्तियों के घेरे में बैठे होने का क्रम निम्नवत् है

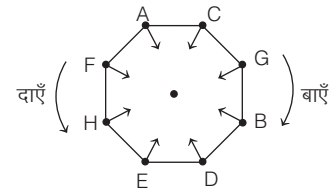

अतः D के बाईं ओर पहले स्थान पर E, दूसरे स्थान पर H तथा तीसरे स्थान पर F बैठा है।

# प्रश्नावली 11.3

- चार मित्र विपिन, अनवर, जॉन और धौनी, कार्ड खेल रहे हैं। अनवर और विपिन पार्टनर हैं। धौनी उत्तर की ओर सम्मुख है। यदि अनवर पश्चिम की ओर सम्मुख है, तो दक्षिण की ओर कौन सम्मुख है? (RRB ग्रुप डी परीक्षा 2018)  
(a) धौनी (b) जॉन (c) विपिन (d) अनवर
- राधा, शीला, महिमा और सीता एक मेज के इर्द-गिर्द बैठी हैं। राधा, शीला के दाईं ओर बैठी है। महिमा, सीता के बाईं ओर बैठी है। दिए गए विकल्पों में से बताइए कि कौन-सी जोड़ी एक-दूसरे के सामने बैठी है? (SSC 10+2 2006)  
(a) शीला और सीता (b) राधा और सीता  
(c) राधा और शीला (d) महिमा और राधा
- तीन मित्र रवि, दीपक और मोहित एक त्रिभुजाकार मैदान के कोनों पर केन्द्र की ओर मुँह करके बैठे हैं। रवि, मोहित के बाईं ओर है। मोहित के दाईं ओर कौन बैठा है?  
(a) रवि (b) दीपक  
(c) मोहित (d) इनमें से कोई नहीं
- पाँच बच्चे A, B, C, D और E एक पंचभुजाकार मेज के कोनों पर केन्द्र की ओर मुख करके बैठे हैं। B, E और C के बीच में है। D, E के दाईं ओर है। C के बाईं ओर कौन है? (NIFT PG 2014)  
(a) B (b) A (c) D (d) C
- कुछ मित्र अष्टभुज स्थान पर एक-एक कोने में बैठे हैं। सभी का मुख केन्द्र की ओर है। महिमा तिरछे रूप में राम के सामने बैठी है। राम, सुषमा के दाईं ओर बैठा है। रवि, सुषमा के बगल में और गिरधर के सामने बैठा है। गिरधर, चन्द्रा के बाईं ओर बैठा है। सावित्री, महिमा के दाईं ओर नहीं है, लेकिन शालिनी के सामने है। शालिनी के दाईं ओर कौन बैठा है? (SSC FCI 2010)  
(a) रवि (b) महिमा (c) गिरधर (d) राम
- चार लड़कियाँ तथा चार लड़के एक वर्ग में केन्द्र की ओर मुख करके बैठे हुए हैं। प्रत्येक वर्ग के कोनों पर तथा उसकी भुजाओं के मध्य-बिन्दुओं पर बैठे हैं। मधु की स्थिति ऊषा के ठीक सामने विकर्ण रूप में है, जो गीता के दाईं ओर बैठी है। गीता से अगला राम, गोपी के सामने है, जो बोस के बाईं ओर बैठा है। सुमा की स्थिति मधु के दाएँ न होकर प्रेमा के सामने है। बोस के सामने कौन बैठा है? (MAT 2009)  
(a) गीता (b) प्रेमा (c) सुमा (d) मधु

**निर्देश** (प्र. सं. 7-11) निम्नलिखित जानकारी को ध्यानपूर्वक पढ़िए और नीचे दिए गए प्रश्नों के उत्तर दीजिए। (CLAT 2014)

छः व्यक्ति A, B, C, D, E तथा F एक षट्भुजाकार मैदान के कोनों पर बैठे हैं। षट्भुज की सभी भुजाओं की लम्बाई समान है। A, B या C के अगल-बगल नहीं है। D, C या E के अगल-बगल नहीं है। B और C अगल-बगल बैठे हैं। F, D तथा C के बीच में है।

- निम्न में से कौन-सा युग्म सही पड़ोसियों का नहीं है?  
(a) A और F (b) D और F (c) B और E (d) C और F
- जितनी दूर E से D है, उतनी ही दूर D से कौन है?  
(a) B (b) C (c) D (d) F
- निम्न में से कौन-सा समूह बैठक व्यवस्था के सही क्रम में है?  
(a) A, F, B (b) F, A, E (c) B, C, F (d) D, A, B
- यदि A का एक पड़ोसी D है, तो दूसरा कौन है?  
(a) B (b) C (c) E (d) F
- E के विपरीत कौन बैठा है?  
(a) B (b) C (c) D (d) F

**निर्देश** (प्र. सं. 12-16) निम्नलिखित जानकारी का ध्यानपूर्वक अध्ययन कर नीचे दिए गए प्रश्नों के उत्तर कीजिए। (PNB PO 2009)

एक परिवार के आठ सदस्य ध्रुव, गरिमा, अविनाश, वर्षा, आकाश, दीप्ति, चारु और मोक्ष एक टेबल के इर्द-गिर्द चारों ओर प्रत्येक ओर दो-दो व्यक्ति केन्द्र की ओर मुँह करके बैठे हैं। आमने-सामने बैठे हुए सदस्य एक-दूसरे के ठीक सामने हैं।

आकाश और गरिमा एक-दूसरे के ठीक सामने हैं। दीप्ति, गरिमा के तुरन्त दाएँ हैं। ध्रुव और मोक्ष एक ही ओर बैठे हैं। मोक्ष, अविनाश के ठीक सामने है, जो वर्षा के तुरन्त बाएँ है। ध्रुव, दीप्ति के दाएँ है।

12. निम्नलिखित में से कौन-सा कथन निश्चित रूप से सत्य है?

- चारु, वर्षा के सामने है
- दीप्ति, गरिमा के बाएँ है
- अविनाश, आकाश के दाईं ओर है
- मोक्ष, ध्रुव के सामने बैठा है
- उपरोक्त में से कोई नहीं

13. ध्रुव के सामने कौन बैठा है?

- चारु (b) दीप्ति (c) वर्षा (d) मोक्ष
- इनमें से कोई नहीं

14. दीप्ति के सामने कौन बैठा है?

- मोक्ष (b) चारु (c) वर्षा (d) चारु या वर्षा
- उपरोक्त में से कोई नहीं

15. दाईं दिशा में वर्षा के निकटतम कौन है?

- गरिमा (b) अविनाश (c) ध्रुव (d) दीप्ति
- चारु

16. निम्नलिखित में से किस जोड़े में दोनों व्यक्ति एक ही ओर बैठे हैं और इनमें से पहला व्यक्ति दूसरे के बाएँ बैठा है?

- आकाश-चारु (b) मोक्ष-चारु
- ध्रुव-मोक्ष (d) अविनाश-चारु
- इनमें से कोई नहीं

**निर्देश** (प्र. सं. 17-21) निम्नलिखित जानकारी को ध्यान से पढ़िए और नीचे दिए गए प्रश्नों के उत्तर दीजिए। (IBPS RRB 2016)

आठ व्यक्ति A, B, C, D, M, N, O और P एक वर्गाकार मेज के इर्द-गिर्द (लेकिन आवश्यक नहीं कि इसी क्रम में) इस प्रकार बैठे हैं, कि चार व्यक्ति तो मेज के चारों किनारों पर और शेष चार व्यक्ति मेज की प्रत्येक भुजा के मध्य बैठे हैं, जो भुजाओं के मध्य में बैठे हैं उनका मुख केन्द्र की ओर तथा जो भुजाओं के किनारे पर बैठे हैं उनका मुख केन्द्र से बाहर की ओर है।

A एक भुजा के मध्य बैठा है। A और M के मध्य केवल एक व्यक्ति बैठा है। A, B के दाएँ तीसरा है। B और N के मध्य केवल तीन व्यक्ति बैठे हैं। C, N के दाएँ दूसरा है। O और C का मुख समान दिशा में है। M, O का निकटतम पड़ोसी नहीं है। P, D के दाएँ दूसरा है।

17. M के तुरन्त बाएँ कौन बैठा है?

- N (b) B
- D (d) P
- C

18. P के सम्बन्ध में O की स्थिति क्या है?

- बाएँ से चौथा (b) बाएँ से तीसरा
- दाएँ से तीसरा (d) एकदम दाएँ
- एकदम बाएँ

19. बैठने की व्यवस्था के सम्बन्ध में निम्नलिखित में से कौन-सा कथन सही है?  
 (a) इनमें से कोई नहीं  
 (b) O और D के मध्य केवल तीन व्यक्ति बैठे हैं  
 (c) D, A के बाएँ तीसरे स्थान पर बैठा है  
 (d) M मेज के किसी एक किनारे पर बैठा है  
 (e) M, P का निकटतम पड़ोसी है
20. दी गई व्यवस्था के आधार पर निम्नलिखित पाँच में से चार किसी प्रकार एक समान हैं तथा वे अपना एक समूह बनाते हैं, वह कौन-सा है जो इस समूह में नहीं आता है?  
 (a) D (b) O  
 (c) P (d) A  
 (e) M
21. यदि B के बाएँ से गिनती प्रारम्भ की जाए, तो B और N के तुरन्त दाएँ बैठे व्यक्ति के ठीक मध्य में कौन बैठा है?  
 (a) O, D (b) M, P  
 (c) C, P (d) M, C  
 (e) A, C

**निर्देश** (प्र. सं. 22-27) निम्नलिखित जानकारी का ध्यानपूर्वक अध्ययन कीजिए तथा नीचे दिए गए प्रश्नों का उत्तर दीजिए। (SBI PO 2011)

K, L, M, P, Q, R, S और T एक वर्गाकार मेज के इर्द-गिर्द इस प्रकार बैठे हैं कि उनमें से चार वर्ग के चारों कोनों पर बैठे हैं जबकि चार चारों भुजाओं में प्रत्येक के बीच बैठे हैं। जो कोनों पर बैठे हैं उनका मुँह बाहर की ओर है और जो भुजाओं के बीच बैठे हैं उनका मुँह मेज के केन्द्र की ओर है।

P, S के दाएँ को तीसरे स्थान पर बैठा है। S का मुँह केन्द्र की ओर है। Q, M के बाएँ को तीसरे स्थान पर बैठा है। M भुजाओं के मध्य में नहीं बैठा है। Q व R के बीच में केवल एक व्यक्ति बैठा है। R, M के बगल में नहीं बैठा है। T का मुँह केन्द्र की ओर है। K, R के बगल में नहीं बैठा है।

22. L के सम्बन्ध में M का स्थान कौन-सा है?  
 (a) दाएँ को तीसरा  
 (b) M और L एक-दूसरे के सामने तिरछे बैठे हैं  
 (c) दाएँ को दूसरा  
 (d) बाएँ को दूसरा  
 (e) दाएँ को पाँचवाँ
23. Q व R के ठीक बीच में कौन बैठा है?  
 (a) T (b) P (c) K (d) M  
 (e) S और
24. निम्न में से कौन-सा जोड़ा भुजाओं के मध्य में बैठे उन व्यक्तियों को निरूपित करता है जिनका मुँह एक-दूसरे के सामने है?  
 (a) S, Q (b) K, L (c) M, P (d) R, T  
 (e) T, Q
25. K से घड़ी की विपरीत दिशा में गिना जाए, तो R और K के बीच में कौन बैठा होगा?  
 (a) R और K के बीच कोई नहीं बैठा है क्योंकि R व K एक-दूसरे के बगल में बैठे हैं  
 (b) S, P और L (c) P और Q  
 (d) L और R (e) M, S, और T
26. यदि K को विपरीत दिशा में बैठाया जाए, तो उसकी दाईं बगल में कौन बैठा होगा?  
 (a) R (b) Q (c) P (d) T  
 (e) S
27. निम्नलिखित पाँच में से चार किसी प्रकार समान हैं, इसलिए उनका एक समूह बनाता है। वह एक कौन-सा है जो उस समूह में नहीं आता है?  
 (a) L (b) M (c) K (d) P  
 (e) R

## उत्तर सहित व्याख्या

1. (b) प्रश्नानुसार, बैठक व्यवस्था इस प्रकार है

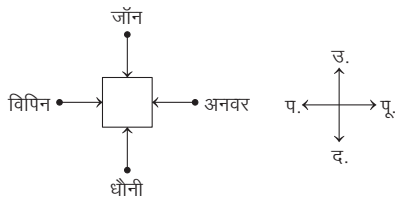

अतः जॉन दक्षिण की ओर सम्मुख है।

2. (b) प्रश्नानुसार, चारों के बैठने का क्रम निम्नवत् है

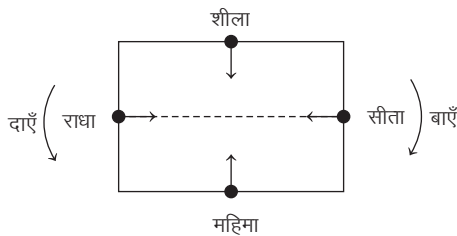

अतः राधा और सीता एक-दूसरे के सामने बैठी हैं।

3. (b) दी गई जानकारी के अनुसार तीनों मित्रों के बैठने का क्रम निम्न है

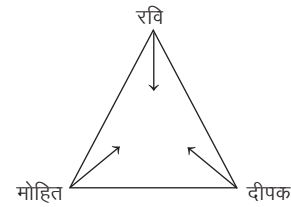

स्पष्ट है कि दीपक, मोहित के दाईं ओर बैठा है।

4. (b) दी गई जानकारी के अनुसार बच्चों के बैठने का क्रम निम्न है—

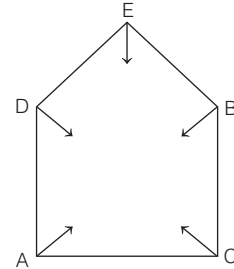

स्पष्ट है कि A, C के बाईं ओर है।

5. (a) प्रश्नानुसार, आठों मित्रों के बैठने का क्रम निम्नवत् है

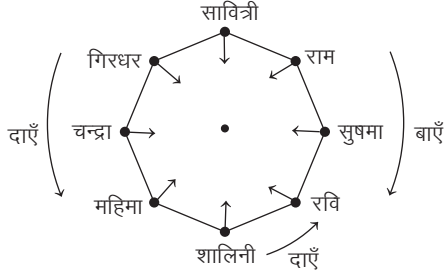

अतः शालिनी के दाईं ओर रवि बैठा है।

6. (a) प्रश्नानुसार, लड़कों तथा लड़कियों के बैठने का क्रम निम्नवत् है

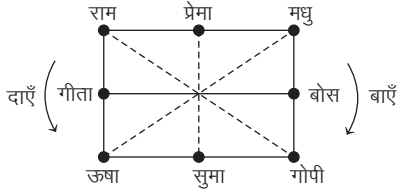

अतः बोस के सामने गीता बैठी है।

उत्तर (प्र. सं. 7-11) दी गई जानकारी के अनुसार छः व्यक्तियों को निम्न दो सम्भावित प्रकार से व्यवस्थित कर सकते हैं

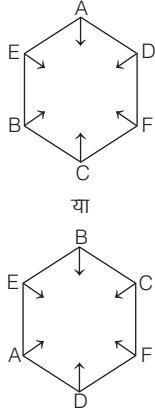

7. (a) A और F पड़ोसी नहीं हैं।  
8. (b) दोनों E और C, D से समान दूरी पर हैं।  
9. (c) B, C और F सही क्रम में दिए गए हैं।  
10. (c) A का दूसरा पड़ोसी E है।  
11. (d) F, E के विपरीत बैठा है।

उत्तर (प्र. सं. 12-16) प्रश्नानुसार,

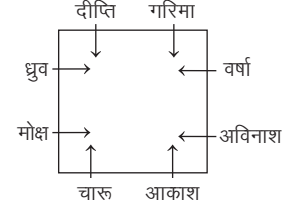

12. (c) अविनाश, आकाश के दाईं ओर है।  
13. (c) वर्षा, ध्रुव के सामने बैठी है।  
14. (b) चारु, दीप्ति के सामने बैठी है।  
15. (a) गरिमा, दाईं दिशा में वर्षा के निकटतम है।  
16. (c) ध्रुव-मोक्ष

उत्तर (प्र. सं. 17-21) दी गई जानकारी के अनुसार,

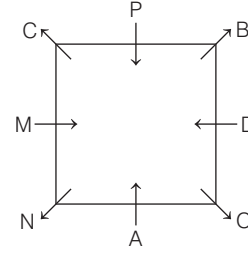

17. (e) C, M के एकदम बाएँ है।  
18. (b) O, P के बाएँ तीसरा है।  
19. (a) दिया गया कोई भी कथन सत्य नहीं है।  
20. (b) O किनारे पर बैठा है।  
21. (c) C व P

उत्तर (प्र. सं. 22-27) दी गई जानकारी के अनुसार,

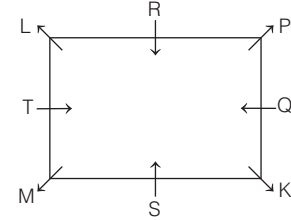

22. (d) L के बाएँ दूसरा M है।  
23. (b) Q एवं R के ठीक बीच में P बैठा है।  
24. (e) Q के सामने T है तथा दोनों भुजाओं के मध्य में बैठे हैं।  
25. (c) P एवं Q  
26. (b) K के एकदम दाएँ Q होगा।  
27. (e) R के अतिरिक्त अन्य सभी कोनों पर बैठे हैं।

**प्रकार 4. तल पर आधारित व्यवस्था**

इस प्रकार के प्रश्नों में दी गई जानकारी किसी इमारत के तलों पर स्थित व्यक्तियों या वस्तुओं पर आधारित होती है। इनमें कुछ व्यक्तियों व वस्तुओं के समूह दिए गए होते हैं तथा उनका क्रम भी दिया गया होता है। अभ्यर्थियों को व्यक्तियों/वस्तुओं को तलों के सही क्रम में व्यवस्थित करना होता है। इसी आधार पर किसी एक व्यक्ति या वस्तु का स्थान दूसरे व्यक्ति या वस्तु के सापेक्ष तथा किसी व्यक्ति या वस्तु के तल की स्थिति को ज्ञात करना होता है।

**निर्देश** (उदाहरण सं. 18-22) दी गई जानकारी का अध्ययन कर उस पर आधारित प्रश्नों के उत्तर दीजिए। (NICL AO 2017)

माया, पवन, अमित, अरविन्द, रघु, राजीव तथा अशोक एक इमारत के विभिन्न तलों पर रहते हैं। इमारत के सबसे निचले तल को संख्या 1, उससे ऊपर वाले तल को संख्या 2 तथा इसी प्रकार आगे भी। सबसे ऊपरी तल को संख्या 7 दी गई है। अरविन्द सम संख्या वाले तल पर रहता है। माया, अरविन्द के तल से ऊपर वाले तल पर नहीं रहती है। पवन, राजीव के तल से तीन तल ऊपर रहता है। माया तथा राजीव के रहने वाले तलों के बीच में केवल एक व्यक्ति रहता है। अशोक विषम संख्या वाले तल पर रहता है। राजीव, अरविन्द के नीचे वाले तल पर नहीं रहता है। अमित, अशोक के तल से तुरन्त ऊपर वाले तल पर रहता है।

- **उदाहरण 18.** तल संख्या 3 पर कौन रहता है?  
 (a) माया (b) रघु  
 (c) राजीव (d) अमित  
 (e) अशोक
- **उदाहरण 19.** रघु के तल से तुरन्त ऊपर वाले तल पर कौन रहता है?  
 (a) माया (b) अशोक  
 (c) अमित (d) पवन  
 (e) राजीव
- **उदाहरण 20.** सबसे ऊपरी तल पर कौन रहता है?  
 (a) अमित (b) अशोक  
 (c) पवन (d) रघु  
 (e) माया
- **उदाहरण 21.** अमित कौन-से तल पर रहता है?  
 (a) सातवें तल पर (b) छठे तल पर  
 (c) पाँचवें तल पर (d) चौथे तल पर  
 (e) तीसरे तल पर
- **उदाहरण 22.** यदि सभी व्यक्तियों को उनके नामों के अनुसार, शब्दकोश के क्रमानुसार ऊपर से नीचे तल की ओर व्यवस्थित किया जाए, तो नई बनी व्यवस्था में कितने लोगों का स्थान अपरिवर्तित रहेगा?  
 (a) कोई नहीं (b) एक  
 (c) दो (d) तीन  
 (e) तीन से अधिक

**उत्तर** (उदाहरण सं. 18-22) दी गई जानकारी के अनुसार व्यवस्था निम्न है

तल संख्या	व्यक्ति
7	पवन
6	अमित
5	अशोक
4	रघु
3	राजीव
2	अरविन्द
1	माया

- 18. (c) तल संख्या 3 पर राजीव रहता है।
- 19. (b) अशोक, रघु के तल के तुरन्त ऊपर वाले तल पर रहता है।
- 20. (c) पवन सबसे ऊपर के तल पर रहता है।
- 21. (b) अमित छठे तल पर रहता है।
- 22. (b) प्रश्नानुसार,

तल संख्या	व्यक्ति	नई व्यवस्था
7	पवन	अमित (Amit)
6	अमित	अरविन्द (Arvind)
5	अशोक	अशोक (Ashok)
4	रघु	माया (Maya)
3	राजीव	पवन (Pawan)
2	अरविन्द	रघु (Raghu)
1	माया	राजीव (Rajiv)

उपरोक्त तालिका से स्पष्ट है कि केवल एक व्यक्ति अशोक का स्थान अपरिवर्तित रहेगा।

- **उदाहरण 23.** पाँच व्यक्ति A, B, X, Y और Z एक इमारत की पाँच विभिन्न मंजिलों पर रहते हैं (जैसे भूतल को 1 के रूप में और शीर्ष मंजिल को 5 के रूप में संख्यांकित किया गया है)। A और B के मध्य तीन मंजिलें हैं। X, Y के ऊपर किसी एक मंजिल पर रहता है। तीसरी मंजिल पर निम्नलिखित में से कौन रहता है? (SBI Clerk 2018)  
 (a) B (b) A  
 (c) X (d) Z  
 (e) निर्धारित नहीं किया जा सकता

**व्याख्या** (e) दी गई जानकारी के अनुसार,

तल	5	4	3	2	1
व्यक्ति	A/B	Z/X	X/Y/Z	Y/Z	B/A

अतः तीसरी मंजिल पर X या Y या Z में से एक होगा जोकि निर्धारित नहीं किया जा सकता है।



# प्रश्नावली 11.4

**निर्देश** (प्र. सं. 1-5) दी गई जानकारी का अध्ययन कर उस पर आधारित प्रश्नों के उत्तर दीजिए।  
(IBPS RRB 2017)

सात व्यक्ति A, B, C, W, X, Y तथा Z, एक सात मन्जिला इमारत के सात विभिन्न तलों पर रहते हैं, लेकिन आवश्यक नहीं कि इसी क्रम में। इमारत के सबसे नीचे वाले तल को संख्या एक, उससे ऊपर वाले तल को संख्या दो तथा इसी प्रकार आगे भी तथा सबसे ऊपर वाले तल को संख्या सात दी गई है। X तथा B के बीच में केवल चार लोग रहते हैं। X, B के ऊपर किसी एक तल पर रहता है। B तथा W के बीच में केवल दो व्यक्ति रहते हैं। A, C के तुरन्त ऊपर वाले तल पर रहता है। Z और B के बीच दो से अधिक व्यक्ति रहते हैं। Y, Z के नीचे किसी तल पर रहता है।

- Z के नीचे तथा ऊपर क्रमशः कौन रहता है?  
(a) A, X (b) A, W (c) C, X (d) W, X  
(e) W, C
- दी गई व्यवस्था के आधार पर A कौन-से तल पर रहता है?  
(a) सातवें (b) पाँचवें (c) तीसरे (d) चौथे  
(e) छठे
- यदि C अपना स्थान Z के साथ बदल ले तथा B अपना स्थान A के साथ बदल ले, तो इस प्रकार बनी नई व्यवस्था में A तथा Z के बीच कितने लोग होंगे?  
(a) तीन (b) कोई नहीं (c) दो (d) एक  
(e) चौथे
- दी गई व्यवस्था के आधार पर, X एक निश्चित नियम के अनुसार Z से सम्बन्धित है। इसी प्रकार Z, W से सम्बन्धित है। इसी नियम के आधार पर निम्न में से कौन-सा A से सम्बन्धित है?  
(a) Y (b) B (c) X (d) C  
(e) दिए गए विकल्पों के अतिरिक्त कोई अन्य
- दी गई व्यवस्था के आधार पर निम्न में से कौन-सा कथन सत्य है?  
(a) X तथा C के बीच में कोई नहीं रहता है  
(b) X सम संख्या वाले तल पर रहता है  
(c) दिया गया कोई भी कथन सत्य नहीं है  
(d) Y से नीचे तल पर कोई नहीं रहता है  
(e) Y तल संख्या तीन पर रहता है

**निर्देश** (प्र. सं. 6-8) दिए गए प्रश्नों का उत्तर देने के लिए निम्नलिखित जानकारी को ध्यानपूर्वक पढ़िए।  
(Corporation Bank PO 2011)

एक बिल्डिंग में एक से सात नम्बर की मन्जिलें इस तरह हैं कि भूतल नम्बर एक है, इसके ऊपर नम्बर दो है और उसके ऊपर क्रम बढ़ता जाता है। सबसे ऊपरी मन्जिल नम्बर सात है। हर एक मन्जिल पर सात लोगों A, B, C, D, E, F और G में से एक-एक व्यक्ति रहता है। A चौथी मन्जिल पर रहता है। E, F की मन्जिल से एकदम नीचे की मन्जिल पर रहता है। F दूसरी या सातवीं मन्जिल पर नहीं रहता है। C किसी विषम नम्बर वाली मन्जिल पर नहीं रहता है। C की मन्जिल के एकदम ऊपर या नीचे की मन्जिल पर B नहीं रहता है। D सबसे ऊपर की मन्जिल पर नहीं रहता है। G, E की मन्जिल के नीचे की किसी भी मन्जिल पर नहीं रहता है।

- सबसे ऊपर की मन्जिल पर कौन रहता है?  
(a) B (b) C (c) E (d) G  
(e) इनमें से कोई नहीं
- D की मन्जिल के एकदम ऊपर कौन रहता है?  
(a) A (b) B (c) C (d) F (e) G
- निम्नलिखित पाँच में से चार किसी प्रकार समान हैं इसलिए उनका एक समूह बनता है। वह एक कौन-सा है, जो समूह में नहीं आता है?  
(a) F (b) D (c) B (d) C (e) G

**निर्देश** (प्र. सं. 9-12) निम्नलिखित जानकारी को ध्यानपूर्वक पढ़कर नीचे दिए प्रश्नों का उत्तर दीजिए।  
(BOB Clerk 2014)

एक इमारत में सात मन्जिलें एक से सात क्रम में इस प्रकार हैं कि भूतल को क्रम संख्या एक, उसके ऊपर वाले तल को क्रम संख्या दो तथा इसी प्रकार सबसे ऊपर वाले को क्रम संख्या सात दिया गया है। सात व्यक्तियों यथा P, Q, R, S, T, U तथा V में से प्रत्येक व्यक्ति एक तल पर रहता है। P तथा R के तलों के बीच दो व्यक्ति रहते हैं। V, जो सातवें तल पर है उसके ठीक नीचे वाले तल पर Q रहता है। Q, R के ठीक ऊपर वाले तल पर नहीं रहता है। R, T के ठीक ऊपर वाले तल पर रहता है। U, S के, ऊपर है परन्तु एकदम ऊपर न हो।

- निम्नलिखित में से कौन पाँच क्रमांक वाले तल पर रहता है?  
(a) T (b) S  
(c) V (d) U  
(e) Q
- V तथा R के तलों के बीच कितने व्यक्ति हैं?  
(a) कोई नहीं (b) दो (c) पाँच (d) तीन  
(e) चार
- निम्नलिखित में से कौन U तथा V के तलों के ठीक बीच में रहता है।  
(a) P (b) T (c) S (d) Q  
(e) R
- निम्नलिखित में से कौन P के तल के ठीक ऊपर वाले तल पर रहता है?  
(a) Q (b) U (c) T (d) S (e) V

**निर्देश** (प्र. सं. 13-17) निम्नलिखित जानकारी का ध्यानपूर्वक अध्ययन करके नीचे दिए गए प्रश्नों के उत्तर दीजिए।  
(SIDBI PO 2014)

एक भवन में सात तल हैं, जिन्हें एक से सात क्रमांक इस प्रकार दिया गया है कि भूतल को एक, उससे ऊपर वाले तल को दो तथा इसी प्रकार सबसे ऊपरी तल को क्रमांक सात दिया गया है। सात व्यक्तियों यथा L, M, N, O, P, Q तथा R में से प्रत्येक व्यक्ति एक तल पर रहता है।

O पाँच क्रमांक वाले तल पर रहता है। N तथा Q के तलों के बीच तीन व्यक्ति रहते हैं। N, O के ऊपर किसी तल पर रहता है। P, R के तल के ठीक ऊपर वाले तल पर रहता है। L तथा P के तलों के बीच केवल एक व्यक्ति रहता है।

- निम्नलिखित में से कौन M के तल के ठीक ऊपर वाले तल पर रहता है?  
(a) L (b) Q (c) O (d) N  
(e) P
- निम्नलिखित में से कौन O तथा Q के तलों के ठीक बीच वाले तल पर रहता है?  
(a) R (b) L (c) N (d) M  
(e) P
- निम्नलिखित में से कौन सबसे ऊपरी तल पर रहता है?  
(a) N (b) M (c) L (d) Q  
(e) O
- निम्नलिखित में से कौन चार क्रमांक वाले तल पर रहता है?  
(a) M (b) Q (c) L (d) R  
(e) P
- निम्नलिखित चार में से कोई तीन किसी निश्चित प्रकार से एक समान हैं तथा वे अपना समूह बनाते हैं। वह कौन-सा एक है, जो इस समूह में शामिल नहीं होता है?  
(a) N (b) O (c) Q (d) P (e) R

## उत्तर सहित व्याख्या

उत्तर (प्र.सं. 1-5) दी गई जानकारी से व्यवस्था निम्न है

तल संख्या	व्यक्ति
7	X
6	Z
5	W
4	A
3	C
2	B
1	Y

- (d) Z के नीचे तथा ऊपर क्रमशः W तथा X रहते हैं।
- (d) दी गई व्यवस्था के आधार पर A तल संख्या चार पर रहता है।
- (b) प्रश्नानुसार, नई व्यवस्था निम्न है

तल संख्या	व्यक्ति
7	X
6	C
5	W
4	B
3	Z
2	A
1	Y

नई व्यवस्था से यह स्पष्ट है कि A तथा Z के बीच कोई नहीं रहता।

- (e) यहाँ, प्रत्येक व्यक्ति अपने से एक तल नीचे रहने वाले व्यक्ति से सम्बन्धित है। इसी आधार पर W, A से सम्बन्धित है।
- (d) Y के नीचे कोई नहीं रहता है।

उत्तर (प्र.सं. 6-8) दी गई जानकारी के अनुसार

तल संख्या	व्यक्ति
7	G
6	C
5	D
4	A
3	F
2	E
1	B

- (d) सबसे ऊपर की मन्जिल पर G रहता है।
- (c) D की मन्जिल के एकदम ऊपर C रहता है
- (d) C, सम संख्या वाली मन्जिल पर रहता है, बाकी सब विषम संख्या वाली मन्जिल पर रहते हैं।

उत्तर (प्र.सं. 9-12) दी गई जानकारी के अनुसार,

तल संख्या	व्यक्ति
7	V
6	Q
5	U
4	R
3	T
2	S
1	P

- (d) पाँच क्रमांक वाले तल पर U रहता है।
- (b) V तथा R के तलों के बीच दो व्यक्ति रहते हैं।
- (d) U तथा V के तलों के ठीक बीच में Q रहता है।
- (d) P के तल के ठीक ऊपर वाले तल पर S रहता है।

उत्तर (प्र.सं. 13-17) दी गई जानकारी के अनुसार

तल संख्या	व्यक्ति
7	N
6	M
5	O
4	L
3	Q
2	P
1	R

- (d) M के तल के ठीक ऊपर तल पर N रहता है।
- (b) O तथा Q के तलों के ठीक बीच वाले तल पर L रहता है।
- (a) सबसे ऊपरी तल पर N रहता है।
- (c) चार क्रमांक वाले तल पर L रहता है।
- (d) P को छोड़कर अन्य सभी विषम क्रमांक वाले तल पर रहते हैं।

# मास्टर प्रश्नावली

1. P, Q, R, S, T में से कौन बिल्कुल मध्य में है, जबकि वे इस प्रकार से लाइन में खड़े हैं? (CGPSC Pre 2017)

- I. Q, R के तत्काल दाहिने ओर है।  
 II. T, P और R के ठीक मध्य में है।  
 III. Q, R और S के ठीक मध्य में है।  
 (a) P (b) Q (c) R (d) S  
 (e) इनमें से कोई नहीं

2. एक पेड़ पर पाँच पक्षी बैठे हैं। कबूतर, तोते के दाईं ओर है। गौरैया, तोते से ऊपर है। कौवा, कबूतर से अगला है। सारस, कौवा से नीचे है। कौन-सा पक्षी बीच में है? (SSC Steno 2010)

- (a) कौवा (b) कबूतर (c) तोता (d) गौरैया

3. एक विद्यालय की बातचीत में तीन लड़कियाँ G<sub>1</sub>, G<sub>2</sub>, G<sub>3</sub> और तीन लड़के B<sub>1</sub>, B<sub>2</sub>, B<sub>3</sub> हैं। शर्त यह है कि किन्हीं भी दो लड़कियों को एकसाथ बात नहीं करनी चाहिए। यदि किसी व्यवस्था में B<sub>1</sub> पहले बोलता है, तो B<sub>2</sub> और G<sub>2</sub> का स्थान क्या होगा? (SSC FCI 2009)

- (a) दूसरा और तीसरा (b) तीसरा और चौथा  
 (c) चौथा और पाँचवाँ (d) पाँचवाँ और छठा

4. छः व्यक्ति A, B, C, D, E और F एक कतार में खड़े हैं। C और D एक-दूसरे के सन्निकट E के बगल में खड़े हैं। B केवल A के बगल में ही खड़ा है। A का F से चौथा स्थान है। इस कतार के दोनों अन्तिम छोरों पर कौन-कौन खड़े हैं? (UPPSC Pre 2009)

- (a) A और F (b) B और D  
 (c) B और F (d) इनमें से कोई नहीं

5. आठ व्यक्तियों A, B, C, D, E, F, G और H को आकृति में बताए गए तरीके से इस ढंग से बैठा दिया गया है कि उन सभी के मुँह बाहर की ओर हैं। यदि A और B अपना स्थान एक-दूसरे से बदल लेते हैं तथा D और H अपना स्थान एक-दूसरे से बदल लेते हैं, तो निम्नलिखित में से कौन-सा सही नहीं है? (SSC CGL 2011)

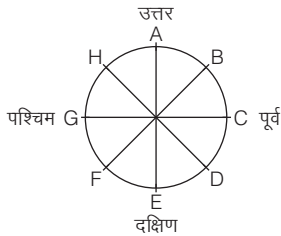

- (a) H का मुँह दक्षिण-पूर्व की ओर है  
 (b) B का मुँह उत्तर की ओर है  
 (c) G का मुँह पश्चिम की ओर है  
 (d) A का मुँह उत्तर-पश्चिम की ओर है

6. पाँच व्यक्ति A, B, C, D और E एक गोल मेज के चारों ओर कुर्सियों पर बैठे हैं, परन्तु प्रत्येक कुर्सी सन्निकट कुर्सियों से समान दूरी पर स्थित है। (UPPSC CSAT 2013)

- (i) C, A के तुरन्त बाद बैठा है।  
 (ii) A, D से दो कुर्सी आगे बैठा है।  
 (iii) B, A के तुरन्त बाद नहीं बैठा है।

निम्नलिखित में से कौन-सा/से अवश्य सत्य है/हैं?

1. D, B के तुरन्त बाद बैठा है।  
 2. E, A के तुरन्त बाद बैठा है।  
 (a) केवल 1 (b) केवल 2  
 (c) 1 और 2 दोनों (d) न तो 1 और न ही

7. दो औरत तथा दो पुरुष ताश खेल रहे हैं तथा एक मेज के उत्तर, पूर्व, दक्षिण तथा पश्चिम में बैठे हैं। किसी भी औरत का मुख पूर्व के सामने नहीं है। आमने-सामने बैठे व्यक्ति एक ही लिंग के नहीं हैं। एक पुरुष का मुख दक्षिण के सामने है। औरतों के मुख किस दिशा के सामने हैं? (SSC FCI 2009)

- (a) दक्षिण तथा पूर्व (b) उत्तर तथा पूर्व  
 (c) उत्तर तथा पश्चिम (d) पूर्व तथा पश्चिम

**निर्देश** (प्र. सं. 8-12) नीचे दी गई जानकारी को ध्यानपूर्वक पढ़िए और दिए गए प्रश्नों के उत्तर दीजिए। (IBPS PO 2013)

P, Q, R, S, T, V और W केन्द्र की ओर मुँह करके एक वृत्त के इर्द-गिर्द बैठे हैं। R, V के बाएँ को तीसरा है जो T के बाएँ को दूसरा है। W, P के दाएँ को दूसरा है जो V का निकटस्थ पड़ोसी नहीं है S, W का निकटस्थ पड़ोसी नहीं है।

8. R के दाएँ को दूसरा कौन है?

- (a) T (b) W  
 (c) Q (d) डाटा अपर्याप्त  
 (e) इनमें से कोई नहीं

9. P के बाएँ को तीसरा कौन है?

- (a) S (b) W  
 (c) Q (d) डाटा अपर्याप्त  
 (e) इनमें से कोई नहीं

10. Q के दाएँ को तीसरा कौन है?

- (a) T (b) P (c) S (d) डाटा अपर्याप्त  
 (e) इनमें से कोई नहीं

11. निम्नलिखित में से किस जोड़े में पहला व्यक्ति दूसरे व्यक्ति के एकदम दाएँ को बैठा है?

- (a) PR (b) PT (c) RW (d) QV  
 (e) इनमें से कोई नहीं

12. निम्नलिखित में से कौन-सा जोड़ा R का निकटस्थ पड़ोसी है?

- (a) PT (b) PQ (c) WT (d) PW  
 (e) इनमें से कोई नहीं

**निर्देश** (प्र. सं. 13-17) निम्नलिखित जानकारी को ध्यान से पढ़िए और नीचे दिए गए प्रश्नों के उत्तर दीजिए। (Allahabad Bank PO 2010)

V, U और T केन्द्र की ओर मुँह करके एक वृत्त में बैठे हैं। A, B और C भी उसी वृत्त में बैठे हैं, लेकिन उनमें से दो के मुँह केन्द्र की ओर नहीं हैं (उनके मुँह केन्द्र से विपरीत दिशा में हैं)। V, C के बाएँ को दूसरा है। U, A के दाएँ को दूसरा है। B, T के बाएँ को तीसरा है। C, T के दाएँ को दूसरा है। A व V एक-दूसरे के अगल-बगल में बैठे हैं।

13. निम्नलिखित में कौन-सा केन्द्राभिमुख नहीं है?

- (a) BA (b) CA  
 (c) BC (d) निर्धारित नहीं किया जा सकता  
 (e) उपरोक्त में से कोई नहीं

14. निम्नलिखित में से B के सम्बन्ध में T का स्थान कौन-सा है?

- (a) दाएँ को तीसरा (b) दाएँ को दूसरा  
 (c) बाएँ को तीसरा (d) दाएँ या बाएँ को तीसरा  
 (e) इनमें से कोई नहीं

15. निम्नलिखित में से C के सम्बन्ध में V का स्थान कौन-सा है?

- (a) दाएँ को दूसरा (b) बाएँ को तीसरा  
 (c) दाएँ को चौथा (d) बाएँ का चौथा  
 (e) निर्धारित नहीं किया जा सकता

16. बैठने की व्यवस्था के सम्बन्ध में निम्नलिखित में से कौन-सा सही है?  
 (a) A, B व C अगल-बगल बैठे हैं  
 (b) V, U व T अगल-बगल बैठे हैं  
 (c) दो व्यक्ति हैं, जिनके बैठने की व्यवस्था निश्चित नहीं की जा सकती  
 (d) जो केन्द्राभिमुख नहीं हैं, वे अगल-बगल बैठे हैं  
 (e) V और T के बीच केवल दो व्यक्ति बैठे हैं
17. निम्नलिखित में से U के सम्बन्ध में A का स्थान कौन-सा है?  
 (a) बाएँ को दूसरा (b) दाएँ को दूसरा  
 (c) दाएँ को तीसरा (d) निर्धारित नहीं किया जा सकता  
 (e) इनमें से कोई नहीं

**निर्देश** (प्र. सं. 18-22) दी गई जानकारी का अध्ययन कर उस पर आधारित प्रश्नों के उत्तर दीजिए।  
 (IBPS RRB Office Assist. 2017)

K, L, M, N, O, P तथा Q एक सरल रेखा में उत्तर की ओर मुँह करके एक-दूसरे से समान दूरी पर बैठे हैं (लेकिन यह आवश्यक नहीं कि इसी क्रम में)। Q, रेखा के एक छोर पर बैठे व्यक्ति का निकटतम पड़ोसी है। Q तथा P के बीच में चार लोग बैठे हैं। N, O के बाएँ दूसरे स्थान पर बैठा है। O, न तो Q का और न ही P का निकटतम पड़ोसी है। Q तथा N के बीच उतने ही व्यक्ति बैठे हैं जितने कि K तथा L के बीच। K, N का निकटतम पड़ोसी नहीं है।

18. दी गई व्यवस्था के आधार पर, P एक निश्चित नियम से L से सम्बन्धित है। इसी नियम के आधार पर L, M से सम्बन्धित है। इसी नियम के आधार पर निम्न में से किससे M सम्बन्धित है?  
 (a) P (b) Q (c) K (d) N  
 (e) O
19. दी गई व्यवस्था में, निम्न में से कौन-सा N की सही स्थिति दर्शाता है?  
 (a) पंक्ति का बिल्कुल बायाँ छोर (b) L के बाएँ तीसरा  
 (c) Q के दाएँ दूसरा (d) K तथा M के ठीक मध्य  
 (e) P के तुरन्त दाएँ
20. दी गई व्यवस्था के आधार पर निम्न में से कौन-सा कथन सत्य है?  
 (a) Q तथा P के बीच पाँच व्यक्ति बैठे हैं  
 (b) O तथा P के बीच केवल एक व्यक्ति बैठा है  
 (c) Q के बाएँ केवल एक व्यक्ति बैठा है  
 (d) दिया गया कोई भी कथन सत्य नहीं है  
 (e) M तथा Q के बीच उतने ही व्यक्ति हैं जितने कि L तथा O के बीच है
21. N तथा Q के ठीक मध्य में निम्न में से कौन बैठा है?  
 (a) M तथा P दोनों (b) K तथा P दोनों  
 (c) L, M तथा O (d) केवल M  
 (e) L तथा K दोनों
22. M के दाएँ कितने व्यक्ति बैठे हैं?  
 (a) कोई नहीं (b) चार (c) एक (d) दो  
 (e) तीन

**निर्देश** (प्र. सं. 23-27) दी गई जानकारी का ध्यानपूर्वक अध्ययन कर उस पर आधारित प्रश्नों के उत्तर दीजिए।  
 (RBI Assist. 2016)

आठ व्यक्ति F, G, H, I, Q, R, S तथा T एक वृत्ताकार मेज के इर्द-गिर्द केन्द्र की ओर मुँह करके, एक-दूसरे से समान दूरी पर बैठे हुए हैं, लेकिन यह आवश्यक नहीं है कि इसी क्रम में। G, R के एकदम बाएँ बैठा है। G तथा I के बीच केवल दो व्यक्ति बैठे हैं। Q, H के बाएँ तीसरे स्थान पर बैठा है। H न तो G और न ही I का निकटतम पड़ोसी है। S, F के एकदम दाएँ बैठा है। T, H का निकटतम पड़ोसी नहीं है।

23. यदि G के बाएँ से गिनती आरम्भ की जाए तो G तथा I के ठीक मध्य में कौन बैठे हुए हैं?  
 (a) Q, T (b) R, Q (c) S, T (d) R, S  
 (e) F, H

24. यदि S के दाएँ से गिनती आरम्भ की जाए तो S तथा Q के मध्य कितने लोग बैठे हुए हैं?  
 (a) कोई नहीं (b) दो  
 (c) तीन (d) एक  
 (e) तीन से अधिक
25. G के सापेक्ष H की क्या स्थिति है?  
 (a) बाएँ से तीसरा (b) बाएँ से दूसरा  
 (c) बाएँ से चौथा (d) दाएँ से दूसरा  
 (e) दाएँ से चौथा
26. निम्न में से कौन R के एकदम दाएँ बैठा है?  
 (a) T (b) Q  
 (c) F (d) S  
 (e) H
27. F के सापेक्ष निम्न में से कौन-सा कथन सत्य है?  
 (a) F, S तथा T दोनों का निकटतम पड़ोसी है  
 (b) दिया गया कोई भी कथन सत्य नहीं है  
 (c) F तथा R के मध्य केवल तीन लोग बैठे हुए हैं  
 (d) F, H के दाएँ दूसरे स्थान पर बैठा है  
 (e) F, G के एकदम दाएँ बैठा हुआ है

**निर्देश** (प्र. सं. 28-32) दी गई जानकारी का ध्यानपूर्वक अध्ययन कर उस पर आधारित प्रश्नों के उत्तर दीजिए।  
 (RBI Assist. 2016)

आठ व्यक्ति M, N, O, P, Q, R, S तथा T एक सरल रेखा में उत्तर की ओर मुँह करके, एक-दूसरे से समान दूरी पर बैठे हुए हैं (लेकिन आवश्यक नहीं कि इसी क्रम में है)।

R पंक्ति के एक छोर से दूसरे स्थान पर बैठा है। N, P के बाएँ चौथे स्थान पर बैठा है। न ही तो N, न ही P, R के निकटतम पड़ोसी है। N तथा S के बीच में केवल एक व्यक्ति बैठा है।

N तथा S के बीच में उतने ही व्यक्ति हैं जितने कि P तथा R के बीच में हैं। T, O के दाएँ दूसरे स्थान पर बैठा है। T, रेखा के किसी भी छोर पर नहीं बैठा है। M, Q के बाएँ दूसरे स्थान पर बैठा है।

28. दी गई व्यवस्था के आधार पर निम्न में से कौन-सा कथन सत्य है?  
 (a) S रेखा के किसी एक छोर पर बैठा है  
 (b) Q तथा M के बीच केवल दो लोग बैठे हुए हैं  
 (c) T, P के एकदम बाएँ बैठा हुआ है  
 (d) Q, O के बाएँ तीसरे स्थान पर बैठा है  
 (e) दिया गया कोई भी कथन सत्य नहीं है
29. M तथा T के बीच कितने लोग बैठे हुए हैं?  
 (a) दो (b) एक  
 (c) कोई नहीं (d) तीन  
 (e) तीन से अधिक
30. Q के बाएँ दूसरे स्थान पर कौन बैठा है?  
 (a) S (b) M  
 (c) N (d) P  
 (e) कोई नहीं क्योंकि Q रेखा के छोर पर बैठा है
31. यदि सभी व्यक्तियों को दाएँ से बाएँ वर्णमाला क्रमानुसार बैठाया जाए तो कितने लोगों का स्थान अपरिवर्तित रहेगा?  
 (a) एक (b) दो (c) तीन से अधिक (d) तीन  
 (e) कोई नहीं
32. दी गई व्यवस्था में, किसी प्रकार से O : R, N : Q, तब इसी आधार पर, P : ?  
 (a) N (b) T (c) M (d) O  
 (e) S

**निर्देश** (प्र. सं. 33-37) दी गई जानकारी का अध्ययन कर उस पर आधारित प्रश्नों के उत्तर दीजिए।  
(NICL AO 2017)

आठ मित्र F, G, H, L, M, N, O तथा Q एक सरल रेखा में उत्तर की ओर मुँह करके बैठे हैं (लेकिन आवश्यक नहीं कि इसी क्रम में)।

H, N के दाएँ दूसरे स्थान पर बैठा है तथा L, H के दाएँ तीसरे स्थान पर बैठा है। M, F के तुरन्त दाएँ बैठा है। G तथा L के बीच बैठे व्यक्तियों की संख्या तथा Q तथा F के बीच बैठे व्यक्तियों की संख्या समान है। O, L के तुरन्त दाएँ बैठा है जोकि G का निकटतम पड़ोसी नहीं है। F, N का निकटतम पड़ोसी नहीं है।

33. यदि सभी व्यक्तियों को पुनः आरोही क्रम में बाएँ से दाएँ बैठाया जाए तो कितने व्यक्तियों का स्थान अपरिवर्तित रहेगा?  
(a) कोई नहीं (b) एक (c) दो (d) तीन  
(e) तीन से अधिक
34. निम्न में से कौन-सा युग्म पंक्ति के दोनों किनारों पर बैठा है?  
(a) N, M  
(b) Q, L  
(c) O, Q  
(d) दिए गए विकल्पों के अतिरिक्त कोई अन्य  
(e) ज्ञात नहीं कर सकते
35. दी गई व्यवस्था में किसी आधार पर Q, N से सम्बन्धित है तथा H, F से सम्बन्धित है। इसी आधार पर M किससे सम्बन्धित है?  
(a) M (b) F (c) L (d) Q  
(e) दिए गए विकल्पों के अतिरिक्त कोई अन्य
36. Q तथा M के बीच कितने व्यक्ति बैठे हैं?  
(a) एक (b) दो (c) तीन (d) चार  
(e) चार से अधिक
37. H के बाएँ तीसरे स्थान पर कौन बैठा है?  
(a) Q (b) N (c) L (d) कोई नहीं  
(e) दिए गए विकल्पों के अतिरिक्त कोई अन्य

**निर्देश** (प्र. सं. 38-42) दी गई जानकारी का अध्ययन कर उस पर आधारित प्रश्नों के उत्तर दीजिए।  
(NICL AO 2017)

आठ व्यक्ति U, V, J, A, X, W, B तथा M एक वर्गाकार मेज के इर्द-गिर्द इस प्रकार बैठे हैं कि उनमें से चार मेज के चारों कोनों पर तथा चार मेज की भुजाओं के मध्य बैठे हैं। मेज के कोनों पर बैठे चारों व्यक्तियों का मुख केन्द्र की ओर है तथा मेज की भुजाओं के मध्य बैठे चारों व्यक्तियों का मुख केन्द्र से बाहर की ओर है।

A, U के दाएँ दूसरे स्थान पर बैठा है। U मेज की किसी एक भुजा के मध्य में बैठा है। X, B के दाएँ दूसरे स्थान पर बैठा है। B, U तथा A का निकटतम पड़ोसी नहीं है। A तथा M के बीच तीन व्यक्ति बैठे हैं। J, U का निकटतम पड़ोसी नहीं है। V, W के दाएँ दूसरे स्थान पर बैठा है।

38. दी गई बैठक व्यवस्था के आधार पर निम्न में से कौन-सा कथन सत्य नहीं है?  
(a) A तथा U के बीच दो व्यक्ति बैठे हैं  
(b) बैठक व्यवस्था में B तथा M का मुख एक-दूसरे की ओर नहीं है  
(c) X तथा A एक-दूसरे के निकटतम पड़ोसी हैं  
(d) W, B के विपरीत बैठा है  
(e) U वर्गाकार मेज की एक भुजा के मध्य में बैठा है
39. निम्न में से V के दाएँ, तीसरे स्थान पर कौन बैठा है?  
(a) J (b) M (c) X (d) W  
(e) ज्ञात नहीं कर सकते
40. यदि W के वामावर्त गिनती की जाए तो X तथा W के बीच कितने लोग बैठे हैं?  
(a) कोई नहीं (b) एक (c) दो (d) तीन  
(e) तीन से अधिक
41. निम्न में से कौन U के विपरीत बैठा है?  
(a) A (b) W (c) V (d) J  
(e) दिए गए विकल्पों के अतिरिक्त कोई अन्य

42. J के सापेक्ष, X की क्या स्थिति है?

- (a) एकदम बाएँ (b) बाएँ से दूसरा  
(c) दाएँ से तीसरा (d) एकदम दाएँ  
(e) दाएँ से दूसरा

**निर्देश** (प्र. सं. 43-49) दी गई जानकारी का ध्यानपूर्वक अध्ययन कर उस पर आधारित प्रश्नों के उत्तर दीजिए।  
(SBI PO 2014)

आठ व्यक्ति A, B, C, D, E, F, G और H पूर्व से पश्चिम की ओर एक सरल रेखा में बैठे हैं। कुछ का मुख उत्तर दिशा की ओर है और कुछ का मुख दक्षिण दिशा की ओर है। H, C के बाईं ओर तीसरे स्थान पर बैठता है और उसका मुख दक्षिण दिशा की ओर है। F किसी एक छोर पर बैठा है और उसका मुख उत्तर दिशा की ओर है। B और G का मुख समान दिशा में है और उनके बीच बैठे व्यक्ति का मुख उनसे विपरीत दिशा में है। A बाएँ छोर से तीसरे स्थान पर बैठा है और उसका मुख दक्षिण दिशा की ओर है। A, E के समीप बैठा है और उनका मुख विपरीत दिशाओं में है। D, B के दाईं ओर बैठा है और इन दोनों का मुख समान दिशा में है। C का मुख उत्तर दिशा की ओर है। A और D पड़ोसी नहीं हैं। H के पड़ोसियों का मुख समान दिशा में है तथा जिस दिशा में H का मुख है, उसके विपरीत है। E, A के दाईं ओर बैठा है।

43. A और H के बीच में कौन बैठा है?

- (a) F (b) E (c) G (d) B  
(e) इनमें से कोई नहीं

44. निम्न में से किस युग्म के व्यक्तियों का मुख समान दिशा में है?

- (a) E, A (b) G, H (c) A, G (d) H, D  
(e) B, D

45. कितने व्यक्तियों का मुख उत्तर दिशा में है?

- (a) 2 (b) 3 (c) 4 (d) 5  
(e) 6

46. पूर्वी छोर से तीसरे स्थान पर कौन बैठा है?

- (a) E (b) G (c) B (d) C  
(e) इनमें से कोई नहीं

47. E और B के मध्य कितने लोग बैठे हैं?

- (a) 2 (b) 3 (c) 4 (d) 5  
(e) 6

48. निम्न में से कौन-सा कथन सत्य है?

- (a) A, G और D के बीच में बैठा है  
(b) D, H के बाएँ दूसरा है  
(c) H और B का मुख समान दिशा में है  
(d) A के बाईं ओर बैठे व्यक्ति का मुख दक्षिण दिशा की ओर है  
(e) उपरोक्त सभी

49. A के बाईं ओर तीसरे स्थान पर कौन बैठा है?

- (a) B (b) D (c) H (d) G  
(e) इनमें से कोई नहीं

**निर्देश** (प्र. सं. 50-54) दी गई जानकारी का ध्यानपूर्वक अध्ययन कर उस पर आधारित प्रश्नों के उत्तर दीजिए।  
(IBPS Clerk 2017)

आठ व्यक्ति I, J, K, L, M, N, O तथा P एक वृत्ताकार मेज के इर्द-गिर्द बैठे हैं (लेकिन आवश्यक नहीं कि उसी क्रम में)। इनमें से तीन का मुख केन्द्र से बाहर की ओर जबकि पाँच का मुख केन्द्र की ओर है।

M, K के दाएँ तीसरे स्थान पर है। N, M के बाएँ तीसरे स्थान पर है। N तथा J के बीच में तीन व्यक्ति बैठे हुए हैं। O, N के दाएँ तीसरे स्थान पर बैठा है, जिसका मुख केन्द्र की ओर नहीं है। L, जिसका मुख केन्द्र की ओर नहीं है, I के दाएँ तीसरे स्थान पर बैठा है।

50. I तथा N के मध्य कौन बैठा है?

- (a) J (b) K (c) M (d) O  
(e) इनमें से कोई नहीं

51. निम्न में से कौन J के दाएँ दूसरे स्थान पर बैठा है?  
 (a) L (b) K (c) M (d) N  
 (e) O
52. निम्न में से कौन-सा/से कथन P के सापेक्ष सत्य है/हैं?  
 (a) P, O के विपरीत दिशा में बैठा है  
 (b) P, O के बाएँ चौथे स्थान पर बैठा है  
 (c) P, O के दाएँ चौथे स्थान पर बैठा है  
 (d) उपरोक्त तीनों कथन सत्य हैं  
 (e) दिए गए कथनों में से, P के सापेक्ष कोई भी कथन सत्य नहीं है
53. केन्द्र से बाहर की ओर मुख वाले लोगों को निम्न में से, कौन-सा समूह प्रदर्शित करता है?  
 (a) IKN (b) KNL (c) IJK (d) LMN  
 (e) JKL
54. P के सापेक्ष K की क्या स्थिति है?  
 (a) K, P के दाएँ तीसरे स्थान पर बैठा है  
 (b) K, P के बाएँ दूसरे स्थान पर बैठा है  
 (c) K, P के बाएँ तीसरे स्थान पर बैठा है  
 (d) K, P के सामने बैठा है  
 (e) दिया गया कोई भी कथन सत्य नहीं है

**निर्देश** (प्र. सं. 55-59) दी गई जानकारी का ध्यानपूर्वक अध्ययन कर उस पर आधारित प्रश्नों के उत्तर दीजिए।  
 (Indian Bank Pre 2016)

आठ व्यक्ति R, S, T, U, V, W, X तथा Y एक वर्गाकार मेज के इर्द-गिर्द बैठे हुए हैं। चार व्यक्ति मेज के किनारों पर तथा चार मेज की भुजाओं के मध्य बैठे हुए हैं। मेज की भुजाओं के मध्य बैठे हुए लोगों का मुख केन्द्र से बाहर की ओर है (अर्थात् केन्द्र के विपरीत) तथा मेज के किनारों पर बैठे हुए लोगों का मुख केन्द्र की ओर है। T किसी एक भुजा के मध्य में बैठा है। T तथा Y के बीच में केवल दो लोग बैठे हुए हैं। V, X के बाएँ दूसरे स्थान पर बैठा है। X का मुख, Y के मुख वाली दिशा में ही है (अर्थात् यदि Y का मुख केन्द्र की ओर है तो X का मुख भी केन्द्र की ओर ही होगा तथा तथा इसका व्युत्पन्न)। X तथा U के बीच केवल तीन व्यक्ति बैठे हैं। R, U का निकटतम पड़ोसी है परन्तु Y का नहीं। R तथा S के बीच केवल एक व्यक्ति बैठा है।

55. दी गई व्यवस्था के आधार पर निम्न पाँच में से चार किसी प्रकार एकसमान है, अतः अपना एक समूह बनाते हैं। वह एक कौन-सा है, जो इस समूह में नहीं आता है?  
 (a) U (b) R (c) Y (d) V  
 (e) X
56. R के सापेक्ष, S की निम्न में से क्या स्थिति है?  
 (a) दाएँ से दूसरा (b) दाएँ से चौथा  
 (c) बाएँ से तीसरा (d) दाएँ से तीसरा  
 (e) बाएँ से दूसरा
57. यदि T के बाएँ से गिना जाए, तो T तथा Y के ठीक मध्य कौन लोग बैठे हुए हैं?  
 (a) R, S (b) V, W  
 (c) W, X (d) R, V  
 (e) U, V
58. दी गई व्यवस्था के आधार पर, W के सापेक्ष निम्न में कौन-सा कथन सत्य है?  
 (a) W मेज के किसी एक कोने पर बैठा है  
 (b) W, S के बाएँ दूसरे स्थान पर बैठा है  
 (c) W, V तथा T दोनों का निकटतम पड़ोसी है  
 (d) दिया गया कोई भी विकल्प सत्य नहीं है  
 (e) W तथा Y के बीच में केवल तीन लोग बैठे हैं
59. यदि V के बाएँ से गिना जाए, तो U तथा V के मध्य में कितने लोग बैठे हैं?  
 (a) एक (b) तीन  
 (c) तीन से अधिक (d) कोई नहीं  
 (e) दो

**निर्देश** (प्र. सं. 60-64) निम्नलिखित जानकारी को सावधानीपूर्वक पढ़िए और दिए गए प्रश्नों के उत्तर दीजिए।  
 (SBI Clerk 2018)

दो पंक्तियों में 12 व्यक्ति बैठे हैं। D, E, F, K, L और M पंक्ति-1 में बैठे हैं और उत्तर की ओर उन्मुख हैं। S, T, U, X, Y और Z पंक्ति-2 में बैठे हैं और दक्षिण दिशा की ओर उन्मुख हैं। E, किसी एक अन्तिम छोर से तीसरे स्थान पर बैठा है। S, E की ओर उन्मुख व्यक्ति के बाईं ओर दूसरे स्थान पर बैठा है। S और T के मध्य केवल तीन व्यक्ति बैठे हैं। K, M के दाईं ओर कहीं बैठा है। X और T के मध्य तीन से अधिक व्यक्ति बैठे हैं। F, T के निकटतम पड़ोसियों में से एक की ओर उन्मुख है। Z, Y के दाईं ओर दूसरे स्थान पर बैठा है। L की ओर उन्मुख व्यक्ति U के बाईं ओर तीसरे स्थान पर बैठा है। D, S की ओर उन्मुख है।

60. निम्नलिखित में से कौन K की ओर उन्मुख है?  
 (a) T (b) S (c) X (d) Y  
 (e) इनमें से कोई नहीं
61. निम्नलिखित में से कौन M के निकटतम पड़ोसी की ओर उन्मुख है?  
 (a) Z (b) K (c) D (d) L  
 (e) इनमें से कोई नहीं
62. निम्नलिखित पाँच में से चार किसी प्रकार एक-दूसरे से सम्बन्धित हैं और एक समूह का निर्माण करते हैं आपको दिए गए विकल्पों में से उसका चयन करना है, जो इस समूह से सम्बन्धित नहीं है?  
 (a) T, E (b) U, D (c) Y, L (d) Z, E  
 (e) Z, K
63. निम्नलिखित में से कौन Y के निकटतम बाईं ओर बैठे व्यक्ति की ओर उन्मुख है?  
 (a) U (b) D (c) X (d) Z  
 (e) इनमें से कोई नहीं
64. M और D के मध्य कितने लोग बैठे हैं?  
 (a) एक (b) दो  
 (c) तीन (d) पाँच  
 (e) चार

**निर्देश** (प्र. सं. 65-70) नीचे दी गई जानकारी को ध्यानपूर्वक पढ़कर नीचे दिए गए प्रश्नों के उत्तर दीजिए।  
 (IBPS PO Main 2016)

बारह व्यक्ति दो समानान्तर पंक्तियों में प्रत्येक पंक्ति में छः व्यक्ति इस प्रकार बैठे हैं, ताकि आसन्न व्यक्ति से समान दूरी रहे। पहली पंक्ति में P, Q, R, S, T और V बैठे हैं तथा इन सबका मुख दक्षिण की ओर है। दूसरी पंक्ति में A, B, C, D, E और F बैठे हैं और इनका मुख उत्तर की ओर है, अतः एक पंक्ति के प्रत्येक सदस्य का मुख दूसरी पंक्ति के सदस्य के सामने है। S, Q के दाएँ तीसरे स्थान पर है, या तो S या Q पंक्ति के एक सिरे पर है, जो व्यक्ति Q के सामने है वह E के दाएँ दूसरा है। B और F के बीच दो व्यक्ति बैठे हैं, न तो B और न ही F, पंक्ति के सिरे पर हैं। B का निकटतम पड़ोसी, उसके सामने है, जो P के बाएँ तीसरा है। R और T परस्पर पड़ोसी हैं। C, A के बाएँ दूसरा है। T, D के निकटतम पड़ोसी के सामने नहीं है।

65. पंक्तियों के सिरों पर बैठने वाले निम्नलिखित में से कौन-से हैं?  
 (a) S, D (b) Q, A (c) V, C (d) P, D  
 (e) Q, F
66. S के सामने कौन बैठा है?  
 (a) A (b) B (c) C (d) D (e) F
67. V और R के बीच कितने व्यक्ति बैठे हैं?  
 (a) एक (b) दो (c) तीन (d) चार  
 (e) इनमें से कोई नहीं
68. यदि दी गई व्यवस्था में P का A से वही सम्बन्ध है, जो S का B से है, तो T का सम्बन्ध किससे है?  
 (a) C (b) D (c) E (d) F  
 (e) निर्धारित नहीं किया जा सकता



69. T के सम्बन्ध में निम्न में से कौन-सा सत्य है?  
 (a) F का मुँह T की ओर है  
 (b) V, T के बाएँ दूसरे स्थान पर है  
 (c) F का मुँह उस व्यक्ति की ओर है, जो T के दाएँ को दूसरे स्थान पर बैठा है  
 (d) T, पंक्ति के एक अन्तिम छोर पर बैठा है  
 (e) Q, T के दाएँ दूसरे स्थान पर बैठा है
70. दी गई व्यवस्था के आधार पर निम्नलिखित पाँच में से चार किसी प्रकार समान हैं इसलिए उनका एक समूह बनाता है। वह एक कौन-सा है, जो इस समूह में नहीं आता है?  
 (a) A, T (b) B, Q (c) F, P (d) C, V  
 (e) E, Q

**निर्देश** (प्र.सं. 71-75) निम्नलिखित जानकारी का ध्यानपूर्वक अध्ययन करें व निम्नलिखित प्रश्नों के उत्तर दीजिए।

(Bank of Baroda Junior Management 2015)

आठ व्यक्ति S, T, U, V, W, X, Y तथा Z एक आठ मन्जिला इमारत में अलग-अलग तलों पर रहते हैं। भूतल को क्रमांक 1, पहली मन्जिल को क्रमांक 2 तथा इसी प्रकार अन्य मन्जिलों को क्रमांक दिया गया है तथा सबसे ऊपरी मन्जिल को क्रमांक 8 दिया गया है।

- एक क्रमांक वाले तल पर Y रहता है। Y तथा T के बीच केवल दो व्यक्ति रहते हैं।
  - X के ठीक ऊपर वाले तल पर S रहता है। S एक सम क्रमांक वाले तल पर रहता है।
  - X तथा W के तलों के बीच केवल एक व्यक्ति रहता है। X, W के ऊपर रहता है।
  - Z, S के ऊपर किसी विषम क्रमांक वाले तल पर रहता है।
  - V सबसे ऊपरी मन्जिल पर नहीं रहता है।
71. दी गई जानकारी के आधार पर निम्नलिखित में से कौन-सा कथन सत्य है?  
 (a) T तथा X के बीच केवल एक व्यक्ति रहता है  
 (b) T तथा U के बीच केवल दो व्यक्ति रहते हैं  
 (c) W, Y के ठीक ऊपर वाले तल पर रहता है  
 (d) U एक विषम क्रमांक वाले तल पर रहता है  
 (e) Y तथा X के बीच कुल तीन व्यक्ति रहते हैं
72. निम्नलिखित में से कौन U तथा S के बीच वाले तल पर रहता है?  
 (a) Z (b) V (c) T (d) W  
 (e) Y
73. निम्नलिखित में से कौन 5 क्रमांक वाले तल पर रहता है?  
 (a) U (b) X (c) V (d) T  
 (e) S
74. निम्नलिखित में से कौन T के ठीक नीचे वाले तल पर रहता है?  
 (a) S (b) Y (c) Z (d) W  
 (e) U
75. Z तथा T के तलों के बीच कितने व्यक्ति रहते हैं?  
 (a) तीन से ज्यादा (b) तीन  
 (c) कोई नहीं (d) दो  
 (e) चार

**निर्देश** (प्र. सं. 76-80) निम्नलिखित जानकारी का ध्यानपूर्वक अध्ययन कीजिए और नीचे दिए गए प्रश्नों के उत्तर दीजिए। (SBI PO 2018)

दी गई तीन इमारत X, Y और Z में अलग-अलग तल पर पन्द्रह व्यक्ति इस तरह से रहते हैं कि इमारत के प्रत्येक तल पर व्यक्ति रहते हैं। इमारत X, इमारत Y के ठीक पश्चिम में है, जो इमारत Z के ठीक पश्चिम में है। इमारत की निचली तल संख्या 1 है, उससे ऊपर वाली संख्या 2 है और आगे इसी तरह से ... इमारत में, इमारत Y का तल-1, इमारत X के तल-1 के ठीक पूर्व में हैं लेकिन इमारत Z के तल-1 के ठीक पश्चिम में है और आगे इसी तरह...

**नोट** A, B के पश्चिम में है इसका अर्थ यह नहीं है कि A, B के ठीक पश्चिम में है। ऊपर और नीचे का अर्थ समान इमारत में नहीं है।

N तीसरे तल पर L के पश्चिम में रहता है। M, I के ठीक पश्चिम में है। K, E से ठीक पूर्व में है। A इमारत के शीर्ष तल पर इस तरह से रहता है कि किसी भी इमारत में A के ऊपर कोई व्यक्ति नहीं रहता है। J और H के बीच तलों की संख्या, H और I के बीच तलों की संख्या के समान है। I, J से नीचे रहता है। N के या तो ठीक ऊपर या ठीक नीचे रहने वाला व्यक्ति B से ठीक बाएँ है। B और M के बीच में दो व्यक्ति रहते हैं। M उसी इमारत में रहता है जिस इमारत में B रहता है। B उस इमारत में नहीं रहता है जिसमें J रहता है। इमारत Z में तलों की संख्या, इमारत Y से अधिक है लेकिन इमारत X से कम है। H उस इमारत में नहीं रहता है जिसमें L रहता है। D और C के बीच में दो व्यक्ति रहते हैं। F, G के पश्चिम में रहता है। D, O के ऊपर रहता है, लेकिन समान इमारत में नहीं। D सम संख्या तल पर नहीं रहता है।

76. समान इमारत में B के ऊपर कितने व्यक्ति रहते हैं?

- (a) दो (b) एक  
 (c) तीन (d) चार  
 (e) कोई नहीं

77. निम्नलिखित में से कौन F के ठीक पूर्व में रहता है?

- (a) L (b) J  
 (c) H (d) B  
 (e) A

78. निम्नलिखित में से कौन-सा O के सन्दर्भ में सत्य है?

- (a) यह उसी तल पर रहता है जिस तल पर L रहता है  
 (b) दूसरे तल पर रहता है  
 (c) G के पश्चिम में रहता है  
 (d) सभी सत्य हैं  
 (e) कोई सत्य नहीं है

79. निम्नलिखित में से कौन-से तल पर C रहता है?

- (a) तीसरे (b) पहले  
 (c) दूसरे (d) चौथे  
 (e) कोई अनुसरण नहीं करता है

80. निम्नलिखित में से कौन समान इमारत में N के ठीक ऊपर रहता है?

- (a) L (b) F  
 (c) H (d) B  
 (e) A

## उत्तर सहित व्याख्या

1. (c) दी गई जानकारी से व्यवस्था निम्न है



उपरोक्त से स्पष्ट है कि ठीक मध्य में R है।

2. (b) प्रश्नानुसार, पक्षियों के बैठने का क्रम निम्नवत् है

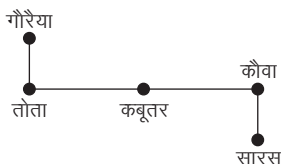

अतः कबूतर बीच में बैठा है।

3. (b) प्रश्नानुसार, विद्यार्थियों के बोलने का क्रम निम्नवत् है



अतः B<sub>2</sub> तथा G<sub>2</sub> का स्थान क्रमशः तीसरा तथा चौथा है।

4. (c) प्रश्नानुसार, व्यक्तियों के खड़े होने का क्रम निम्नवत् है

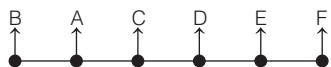

अतः कतार के दोनों अन्तिम छोरों पर क्रमशः B और F खड़े हैं।

5. (d) प्रश्नानुसार, व्यक्तियों के बैठने का क्रम निम्नवत् है

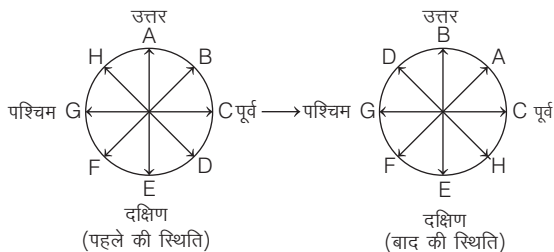

अतः A का मुँह उत्तर-पश्चिम की ओर नहीं है, बल्कि उत्तर-पूर्व की ओर है।

6. (c) प्रश्नानुसार, A, B, C, D और E निम्न प्रकार से बैठे हैं

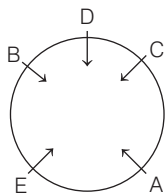

इनके बैठने की व्यवस्थानुसार D, B के तुरन्त बाद बैठा है और E, A के तुरन्त बाद बैठा है।

अतः कथन 1 और 2 दोनों सही हैं।

7. (c) प्रश्नानुसार,

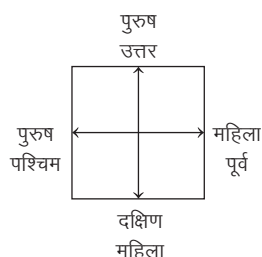

महिलाओं के मुख उत्तर और पश्चिम की ओर हैं।

उत्तर (प्र. सं. 8-12) प्रश्नानुसार, सात व्यक्तियों के बैठने का क्रम निम्नवत् है

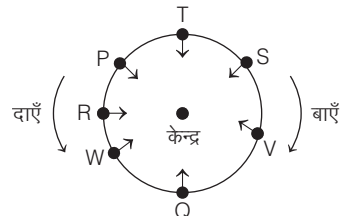

8. (c) R के दाएँ को दूसरा Q बैठा है।

9. (e) P के बाएँ को तीसरा V बैठा है।

10. (a) Q के दाएँ को तीसरा T बैठा है।

11. (b) P, T के एकदम दाएँ को बैठा है।

12. (d) W तथा P, R के निकटस्थ पड़ोसी हैं।

उत्तर (प्र. सं. 13-17) दी गई जानकारी के अनुसार,

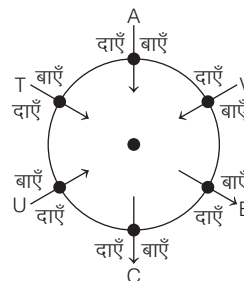

13. (c) B तथा C के मुख केन्द्र की विपरीत दिशा में हैं।

14. (d) B से T दाएँ या बाएँ को तीसरा है।

15. (c) C से V दाएँ को चौथा है।

16. (d) जो केन्द्राभिमुख नहीं हैं (अर्थात् B और C) वे अगल-बगल बैठे हैं।

17. (a) U से A बाएँ को दूसरा है।

उत्तर (प्र. सं. 18-22) दी गई जानकारी के आधार पर व्यवस्था निम्न है



18. (c) यहाँ, दिए गए दोनों व्यक्तियों के बीच एक व्यक्ति बैठा है। इसी आधार पर M, K से सम्बन्धित है।

19. (e) N, P के तुरन्त दाएँ बैठा है।

20. (e) M तथा Q के बीच उतने ही व्यक्ति है जितने कि L तथा O के बीच है।

21. (c) L, M तथा O, N तथा Q के ठीक मध्य में बैठे हैं।

22. (d) M के दाएँ दो व्यक्ति बैठे हैं।

उत्तर (प्र. सं. 23-27) दी गई जानकारी से, व्यवस्था निम्न है

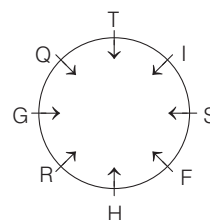

23. (a) यदि G के बाएँ से गिना जाए, तब G तथा I के ठीक मध्य में Q तथा T बैठे हुए हैं।

24. (b) यदि S के दाएँ से गिना जाए, तब S तथा Q के बीच केवल दो लोग बैठे हुए हैं।  
 25. (d) G के दाएँ दूसरे स्थान पर H बैठा हुआ है।  
 26. (e) R के तुरन्त दाएँ, H बैठा हुआ है।  
 27. (b) F के सापेक्ष दिया गया कोई भी कथन सत्य नहीं है।

उत्तर (प्र. सं. 28-32) दी गई जानकारी से व्यवस्था निम्न है



28. (c) P के तुरन्त बाएँ T बैठा है।  
 29. (b) M तथा T के बीच केवल एक व्यक्ति बैठा है।  
 30. (b) Q के बाएँ दूसरे स्थान पर M बैठा है।  
 31. (a) आरम्भिक स्थिति NOSTP|MRQ  
 परिवर्तित स्थिति TSRQ|PONM  
 उपरोक्त से स्पष्ट है कि केवल एक व्यक्ति P का स्थान परिवर्तित नहीं होता है।

32. (b)

जिस प्रकार,	O	R
	(बाएँ से दूसरा)	(दाएँ से दूसरा)
तथा	N	Q
	(बाएँ से पहला)	(दाएँ से पहला)
उसी प्रकार,	P	T
	(बाएँ से पाँचवाँ)	(दाएँ से पाँचवाँ)

उत्तर (प्र. सं. 33-37) दी गई जानकारी के अनुसार,



33. (a) आरोही क्रम में नई व्यवस्था निम्न है
- 
- आरेख से स्पष्ट है कि किसी भी व्यक्ति का स्थान अपरिवर्तित नहीं है।  
 34. (c) O व Q पंक्ति के दोनों किनारों पर बैठे हैं।  
 35. (c) यहाँ पर दिया गया व्यक्ति अगले व्यक्ति से सम्बन्धित है इसी आधार पर M, L से सम्बन्धित है।  
 36. (d) Q तथा M के बीच चार व्यक्ति बैठे हैं।  
 37. (a) H के बाएँ तीसरे स्थान पर Q बैठा है।

उत्तर (प्र. सं. 38-42) दी गई जानकारी के आधार पर बैठक व्यवस्था निम्न है

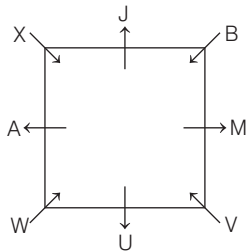

38. (a) A तथा U के बीच 1 अथवा 5 व्यक्ति हैं।  
 39. (a) V के दाएँ, तीसरे स्थान पर J बैठा है।  
 40. (e) तीन से अधिक  
 41. (d) U के विपरीत J बैठा है।  
 42. (a) X, J के एकदम बाएँ बैठा है।

उत्तर (प्र. सं. 43-49) दी गई जानकारी को निम्न प्रकार व्यवस्थित किया जा सकता है

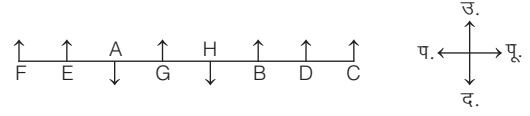

43. (c) A और H के बीच में G बैठा है।  
 44. (e) B और D दोनों का मुख उत्तर दिशा की ओर है।  
 45. (e) छ: व्यक्ति F, E, G, B, D तथा C उत्तर की ओर मुख करके बैठे हैं।  
 46. (c) B पूर्व दिशा से तीसरे स्थान पर बैठा है।  
 47. (b) E और B के मध्य तीन व्यक्ति A, G तथा H बैठे हैं।  
 48. (b) D, H के बाएँ दूसरा है।  
 49. (a) B, A के बाईं ओर तीसरे स्थान पर बैठा है।

उत्तर (प्र. सं. 50-54) दी गई जानकारी से व्यवस्था निम्न है

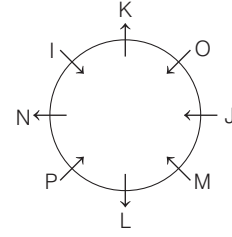

50. (e) I तथा N के मध्य कोई नहीं बैठा है।  
 51. (b) J के दाएँ दूसरे स्थान पर K बैठा है।  
 52. (d) P के सापेक्ष दिए गए सभी कथन सत्य हैं।  
 53. (b) KNL समूह केन्द्र से बाहर की ओर मुख वाले लोगों को प्रदर्शित करता है।  
 54. (c) K, P के बाएँ तीसरे स्थान पर बैठा है।

उत्तर (प्र. सं. 55-59) दी गई जानकारी के आधार पर,

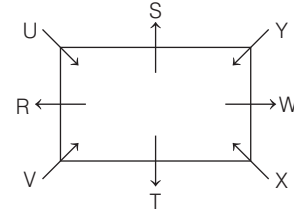

55. (b) R के अतिरिक्त, अन्य सभी मेज के कोनों पर बैठे हैं तथा R के अतिरिक्त अन्य सभी का मुख केन्द्र की ओर है।  
 56. (a) R के सापेक्ष, S दाएँ से दूसरा है।  
 57. (c) यदि T के बाएँ से गिना जाए, तो T तथा Y के ठीक मध्य में W तथा X बैठे हुए हैं।  
 58. (d) दिया गया कोई भी विकल्प सत्य नहीं है।  
 59. (a) यदि V के बाएँ से गिना जाए, तब U तथा V के मध्य में केवल R अर्थात् एक ही व्यक्ति बैठा हुआ है।

उत्तर (प्र. सं. 60-64) दी गई जानकारी के अनुसार,

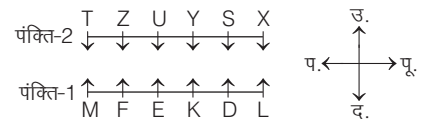

60. (d) Y, K की ओर उन्मुख है।  
 61. (a) Z, M के निकटतम पड़ोसी F की ओर उन्मुख है।  
 62. (d) Z, E को छोड़कर अन्य सभी में पहला व्यक्ति, दूसरे व्यक्ति के उन्मुख व्यक्ति के दाएँ दूसरे स्थान पर बैठा है।  
 63. (b) D, Y के निकटतम बाईं ओर बैठे व्यक्ति S की ओर उन्मुख है।  
 64. (c) M और D के मध्य तीन व्यक्ति हैं।

उत्तर (प्र. सं. 65-70) प्रश्नानुसार,

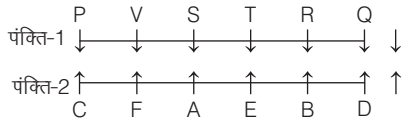

65. (d) P और D पंक्तियों के सिरों पर बैठे हैं।  
 66. (a) S के सामने A बैठा है।  
 67. (b) V और R के बीच दो व्यक्ति (S और T) बैठे हैं।  
 68. (b) जिस प्रकार, P, A के सामने बैठे व्यक्ति के दाएँ दूसरा है। उसी प्रकार, T, D के सामने बैठे व्यक्ति के दाएँ दूसरा है।  
 69. (c) F का मुँह उस व्यक्ति की ओर है जो T के दाएँ दूसरे स्थान पर बैठा है जोकि निश्चित रूप से सत्य है।  
 70. (e) E, Q के सामने बैठे व्यक्ति के बाएँ दूसरा है जबकि अन्य सभी में पहला व्यक्ति दूसरे व्यक्ति के सामने बैठे व्यक्ति के तुरन्त बाएँ/दाएँ है।

उत्तर (प्र. सं. 71-75) प्रश्नानुसार,

तल संख्या	व्यक्ति
8	U
7	Z
6	S
5	X
4	T
3	W
2	V
1	Y

71. (e) Y तथा X के बीच कुल तीन व्यक्ति T, W तथा V रहते हैं।  
 72. (a) U तथा S के बीच Z रहता है।  
 73. (b) X तल संख्या 5 पर रहता है।  
 74. (d) T के ठीक नीचे वाले तल पर W रहता है।  
 75. (d) Z तथा T के तलों के बीच दो व्यक्ति S तथा X रहते हैं।

उत्तर (प्र. सं. 76-80) दी गई जानकारी के अनुसार,

तल सं.	व्यक्ति/इमारत का नाम		
	X	Y	Z
6	A		
5	J		D
4	F	B	G
3	N	H	L
2	E	K	C
1	O	M	I

76. (e) समान इमारत में B के ऊपर कोई भी नहीं करता है।  
 77. (d) B, F एकदम पूर्व में रहता है।  
 78. (c) O, G के पश्चिम में रहता है।  
 79. (c) C, इमारत Z में दूसरे तल पर रहता है।  
 80. (b) F, इमारत X में N के एकदम ऊपर रहता है।

# 12

## पहेली परीक्षण (Puzzle Test)

दो या दो से अधिक ऐसे कथनों का समूह, जिनको सरल तरीके से न बताकर, उन्हें थोड़ा घुमाकर जटिल (कठिन) तरीके से बताया जाए तथा वे पूर्ण रूप से सही होने के बावजूद सामान्य अर्थ स्पष्ट न करते हों, परन्तु इन कथनों से प्राप्त आँकड़ों या जानकारी को एक सूची या सारणी में व्यवस्थित करने पर मूल भाव स्पष्ट हो जाए, तो इस प्रकार के कथनों को पहेली कहा जाता है। अन्य शब्दों में कहा जा सकता है कि ऐसे जटिल कथन, जो सत्य होते हुए भी असामान्य अर्थ प्रकट करते हैं, पहेली कहलाते हैं।

इन कथनों के अन्तर्गत दी गई जानकारी, सूचना आदि सरल तरीके से व्यक्त न कर घुमावदार रूप से या इस प्रकार दी गई होती है कि भ्रम की स्थिति उत्पन्न हो जाए, परन्तु इन कथनों को क्रमबद्ध या सारणीबद्ध या तार्किक दृष्टिकोण के आधार पर प्रदर्शित करने पर यह पूर्णतः स्पष्ट अर्थ प्रकट करते हैं।

इस प्रकार के प्रश्नों में कुछ जानकारियाँ दी गई होती हैं, जोकि क्रमबद्ध नहीं होती हैं। इन जानकारियों के अन्तर्गत एक से अधिक कारक या तथ्य (जैसे—नाम, व्यवसाय, कार, खेल, पसन्दीदा वस्तुएँ इत्यादि) दिए जाते हैं, जिनके आधार पर सामान्यतः तीन या तीन से अधिक प्रश्न पूछे जाते हैं। इन्हें हल करने के लिए अभ्यर्थी दी गई जानकारियों का संग्रह कर लें और फिर उन्हें अनुमान या तर्क के आधार पर क्रम से इस प्रकार से व्यवस्थित कर दें कि सभी अवयवों के बीच आपसी सम्बन्ध स्पष्ट हो जाए।

सामान्यतः पहेली पर आधारित प्रश्नों को निम्न प्रकारों में विभाजित किया जा सकता है

### प्रकार 1. विश्लेषणात्मक पहेली

इस प्रकार के अन्तर्गत आने वाले प्रश्नों में कुछ तथ्य दिए गए होते हैं। इन तथ्यों तथा दी गई जानकारी के आधार पर पूछे गए प्रश्नों का उत्तर ज्ञात करना होता है। इसके अन्तर्गत आने वाले प्रश्नों को सारणी बनाकर हल किया जाता है।

सारणी बनाने के लिए निम्न चरणों का अनुसरण करना चाहिए

- सारणी बनाने के लिए सबसे पहले प्रश्न के निर्देश में दी गई जानकारियों को वर्गीकृत करके उनका शीर्षक निर्धारित कर लेना चाहिए।
- शीर्षकों का निर्धारण करने के बाद एक-एक करके प्रत्येक शीर्षक से सम्बन्धित जानकारियों को क्रमानुसार उस शीर्षक के नीचे तालिकाबद्ध करना चाहिए अथवा यदि सम्भव और आसान हो, तो एक से अधिक शीर्षकों से सम्बन्धित जानकारियों को भी एकसाथ तालिकाबद्ध कर लेना चाहिए।

3. अन्त में सारणी का मिलान (comparison) प्रश्न में दी गई सभी जानकारियों से करना चाहिए।

- **उदाहरण 1.** दो पुरुष, अनिल और डेविड तथा दो महिलाएँ, शबनम और रेखा, एक विक्रेता समूह में हैं। जिनमें केवल दो तमिलभाषी हैं तथा अन्य दो मराठीभाषी हैं। इनमें से केवल एक पुरुष और एक महिला कार चला सकते हैं। शबनम मराठीभाषी है तथा अनिल तमिलभाषी है। रेखा और डेविड दोनों कार चला सकते हैं।

निम्नलिखित में से कौन-सा कथन सत्य है?

(UPSC CSAT 2015)

- दोनों तमिलभाषी कार चला सकते हैं
- दोनों मराठीभाषी कार चला सकते हैं
- दोनों कार चलाने वाले मराठीभाषी हैं
- कार चलाने वालों में से एक तमिलभाषी है

**व्याख्या** प्रश्न में दी गई जानकारी को निम्न प्रकार दर्शाया जा सकता है

व्यक्ति	मराठी	तमिल	ड्राइव (कार चलाना)
शबनम	✓		
रेखा			✓
डेविड			✓
अनिल		✓	

∴ प्रश्न में बताया गया है कि दो तमिलभाषी व दो मराठीभाषी हैं।

∴ रेखा अथवा डेविड में से कोई एक निश्चित रूप से तमिलभाषी होगा।

अतः स्पष्ट है कि कार चलाने वालों में से एक तमिलभाषी है।

**निर्देश** (उदाहरण सं. 2-6) नीचे दी गई जानकारी का अध्ययन कर उस पर आधारित प्रश्नों के उत्तर दीजिए।

(Dena Bank PO 2010)

F, H, J, K, L, M और P ये सात मित्र अलग-अलग शहर अर्थात् चेन्नई, मुम्बई, बंगलुरु, जयपुर, इन्दौर, अहमदाबाद, हैदराबाद में कार्य करते हैं, जरूरी नहीं कि इसी क्रम में। इनमें से प्रत्येक का व्यवसाय अलग है अर्थात् चार्टर्ड एकाउण्टेन्ट (CA), डॉक्टर, प्रोफेसर, इन्जीनियर, बैंकर, वकील और आर्किटेक्ट, जरूरी नहीं कि इसी क्रम में। H एक वकील है और जयपुर में कार्य करता है। K एक डॉक्टर है, वह चेन्नई में कार्य नहीं करता है। चार्टर्ड एकाउण्टेन्ट, मुम्बई में कार्य करता है। M इन्दौर में कार्य करता है। आर्किटेक्ट हैदराबाद में कार्य करता है। L एक बैंकर है और बंगलुरु में कार्य करता है। F एक इन्जीनियर है, तो J मुम्बई में कार्य नहीं करता है।

● **उदाहरण 2.** आर्किटेक्ट कौन है?

- J
  - P
  - K
  - L
- (e) इनमें से कोई नहीं

● **उदाहरण 3.** व्यक्ति, व्यवसाय और शहर का कौन-सा संयोजन निश्चित रूप से सही है?

- (a) F-इन्जीनियर-बंगलुरु (b) K-आर्किटेक्ट-हैदराबाद  
(c) L-बैंकर-मुम्बई (d) M-प्रोफेसर-जयपुर  
(e) इनमें से कोई नहीं

● **उदाहरण 4.** मुम्बई में कौन कार्य करता है?

- (a) J (b) K (c) M (d) P  
(e) इनमें से कोई नहीं

● **उदाहरण 5.** इन्जीनियर किस शहर में कार्य करता है?

- (a) अहमदाबाद (b) चेन्नई  
(c) मुम्बई (d) बंगलुरु  
(e) इनमें से कोई नहीं

● **उदाहरण 6.** प्रोफेसर कौन है?

- (a) P (b) J  
(c) M (d) M या J  
(e) इनमें से कोई नहीं

**उत्तर** (उदाहरण सं. 2-6) प्रश्नानुसार,

अहमदाबाद	हैदराबाद	जयपुर	चेन्नई	बंगलुरु	इन्दौर	मुम्बई	मित्र	इन्जीनियर	आर्किटेक्ट		वकील	डॉक्टर	प्रोफेसर	बैंकर
X	X	X	✓	X	X	X	F	✓	X	X	X	X	X	X
X	X	✓	X	X	X	X	H	X	X	X	✓	X	X	X
X	✓	X	X	X	X	X	J	X	✓	X	X	X	X	X
✓	X	X	X	X	X	X	K	X	X	X	X	✓	X	X
X	X	X	X	✓	X	X	L	X	X	X	X	X	X	✓
X	X	X	X	X	✓	X	M	X	X	X	X	X	✓	X
X	X	X	X	X	X	✓	P	X	X	✓	X	X	X	X

2. (a) J आर्किटेक्ट है।

3. (e) दिया गया कोई भी संयोजन निश्चित रूप से सही नहीं है। सही संयोजन है F-इन्जीनियर-चेन्नई, K-डॉक्टर-अहमदाबाद, L-बैंकर-बंगलुरु, M-प्रोफेसर-इन्दौर

4. (d) मुम्बई में P कार्य करता है, जो चार्टर्ड एकाउण्टेन्ट है।

5. (b) F इन्जीनियर है, जो चेन्नई में कार्य करता है।

6. (c) M प्रोफेसर है, जो इन्दौर में कार्य करता है।

**निर्देश** (उदाहरण सं. 7-11) निम्नलिखित जानकारी का ध्यानपूर्वक अध्ययन कर उस पर आधारित प्रश्न के उत्तर दीजिए। (IBPS PO Pre 2016)

सात व्यक्ति जिनके नाम P, Q, R, S, T, U तथा V हैं, सात विभिन्न शहरों यथा आगरा, मुम्बई, दिल्ली, जयपुर, पटना, चण्डीगढ़ तथा कोलकाता को पसन्द करते हैं (आवश्यक नहीं कि इसी क्रम में)। इनमें से प्रत्येक किसी कम्पनी के तीन विभागों यथा प्रॉडक्शन, HR तथा IT में से किसी एक विभाग में कार्यरत है। एक विभाग में कम-से-कम दो व्यक्ति कार्य करते हैं।

R, HR विभाग में मुम्बई पसन्द करने वाले के साथ कार्य करता है। S, पटना पसन्द करने वाले के साथ कार्य करता है। S, R के साथ कार्य नहीं करता है। P केवल दिल्ली पसन्द करने वाले के साथ कार्य करता है। P को न तो पटना पसन्द है और न ही वह प्रॉडक्शन विभाग में कार्य करता है।

आगरा पसन्द करने वाला, जयपुर पसन्द करने वाले के साथ कार्य करता है। न तो R और न ही Q को जयपुर पसन्द है। Q केवल T के साथ कार्य करता है। U को चण्डीगढ़ पसन्द है। U, IT विभाग में कार्य नहीं करता है।

**नोट** दी गई किसी भी जानकारी का क्रम आवश्यक रूप से समान नहीं है।

● **उदाहरण 7.** दी गई व्यवस्था के आधार पर निम्न पाँच में से चार किसी प्रकार एकसमान हैं तथा अपना एक समूह बनाते हैं। निम्न में से वह एक कौन-सा है, जो समूह में नहीं आता है?

- (a) V-कोलकाता (b) P-पटना  
(c) Q-जयपुर (d) S-चण्डीगढ़  
(e) T-आगरा

● **उदाहरण 8.** निम्न में से किसे कोलकाता पसन्द है?

- (a) R (b) P  
(c) T (d) S  
(e) Q

● **उदाहरण 9.** दी गई व्यवस्था के आधार पर निम्न में से कौन-सा कथन सत्य है?

- (a) दिया गया कोई भी कथन सत्य नहीं है  
(b) R को आगरा शहर पसन्द है  
(c) U तथा S एक ही विभाग में कार्य करते हैं  
(d) V केवल चण्डीगढ़ पसन्द करने वाले व्यक्ति के साथ काम करता है  
(e) Q तथा T दोनों प्रॉडक्शन विभाग में कार्य करते हैं

● **उदाहरण 10.** निम्न में कौन-सा संयोजन, IT विभाग में कार्य करने वाले व्यक्तियों के संयोजन को दर्शाता है?

- (a) S, P तथा कोलकाता पसन्द करने वाला  
(b) P तथा V  
(c) R तथा मुम्बई पसन्द करने वाला  
(d) आगरा पसन्द करने वाला तथा T  
(e) T तथा पटना तथा आगरा पसन्द करने वाला

● **उदाहरण 11.** निम्न में से कौन-सा संयोजन V के पसन्दीदा शहर तथा विभाग, जिसमें वह कार्य करता है, को दर्शाता है?

- (a) IT-दिल्ली (b) IT-कोलकाता (c) प्रॉडक्शन-कोलकाता  
(d) प्रॉडक्शन-पटना (e) HR-पटना

**उत्तर** (उदाहरण सं. 7-11) दी गई जानकारी के अनुसार,

व्यक्ति	शहर	विभाग
P	मुम्बई	HR
Q	आगरा	IT
R	दिल्ली	HR
S	कोलकाता	प्रॉडक्शन
T	जयपुर	IT
U	चण्डीगढ़	प्रॉडक्शन
V	पटना	प्रॉडक्शन

7. (b) P-पटना संयोजन के अतिरिक्त अन्य सभी में, दिए गए व्यक्ति का विभाग तथा दिए गए शहर को पसन्द करने वाले व्यक्ति का विभाग एकसमान है।

8. (d) S को कोलकाता पसन्द है।

9. (c) U तथा S एक ही विभाग में कार्य करते हैं।

10. (d) आगरा पसन्द करने वाला और T, IT विभाग में कार्य करने वाले व्यक्तियों को दर्शाता है।

11. (d) प्रॉडक्शन-पटना संयोजन V के पसन्दीदा शहर तथा विभाग हैं।



# प्रश्नावली 12.1

**निर्देश** (प्र.सं. 1-3) निम्न जानकारी को पढ़िए और दिए गए प्रश्नों के उत्तर दीजिए। (SBI Clerk 2014)

P और Q वॉलीबॉल तथा हॉकी अच्छा खेलते हैं। R और P बेसबॉल तथा हॉकी अच्छा खेलते हैं। S और Q वॉलीबॉल तथा क्रिकेट अच्छा खेलते हैं। R, S और T बेसबॉल तथा फुटबॉल अच्छा खेलते हैं।

1. इन पाँचों खिलाड़ियों में कौन चार खेल अच्छे खेलता है?  
(a) Q (b) P (c) S (d) R  
(e) इनमें से कोई नहीं

2. हॉकी, वॉलीबॉल तथा बेसबॉल कौन अच्छा खेलता है?  
(a) S (b) P (c) Q (d) R  
(e) इनमें से कोई नहीं

3. हॉकी, वॉलीबॉल तथा क्रिकेट कौन अच्छा खेलता है?  
(a) S (b) P (c) Q (d) R  
(e) इनमें से कोई नहीं

4. निम्नलिखित जानकारी को ध्यानपूर्वक पढ़ें और नीचे दिए गए प्रश्न का उत्तर दें। (RRB ग्रुप डी परीक्षा 2018)

अभिनव और बरानी, गोल्फ और वॉलीबॉल खेलते हैं।  
कृष और देव, टेनिस और क्रिकेट खेलते हैं।  
बरानी और कृष, क्रिकेट और वॉलीबॉल खेलते हैं।  
अभिनव और देव, गोल्फ और टेनिस खेलते हैं।  
जो टेनिस, वॉलीबॉल और गोल्फ खेलता है, वह कौन है?  
(a) देव (b) कृष (c) अभिनव (d) बरानी

5. किसी प्रश्न-पत्र में आठ कवियों में से एक A, B, C, D, E, F, G या H पर प्रश्न का होना आवश्यक है। इन कवियों में पहले चार कवि मध्य युग के और शेष आधुनिक काल के माने जाते हैं। साधारणतया, एकान्तर वर्षों में प्रश्न-पत्र में आधुनिक कवियों पर प्रश्न पूछे जाते हैं। साधारणतया, जो H को पसन्द करते हैं, वे G को भी पसन्द करते हैं और जो F को पसन्द करते हैं, वे E को भी पसन्द करते हैं। प्रशासनिक F के बारे में प्रश्न पूछना नहीं चाहता, क्योंकि उसने F के बारे में पुस्तक लिखी है, किन्तु वह F को पसन्द करता है। पिछले वर्ष प्रश्न-पत्र में A के बारे में एक प्रश्न था।

दी गई सूचना के आधार पर, इस वर्ष किस कवि के बारे में प्रश्न पूछे जाने की अत्यधिक सम्भावना है? (UPSC CSAT 2014)

- (a) C (b) E  
(c) F (d) H

6. छः पुस्तकों को A, B, C, D, E और F से अंकित कर एक के बगल में एक रख दिया जाता है। B, C, E और F पुस्तकों के हरे आवरण हैं, जबकि अन्य पुस्तकों के आवरण पीले हैं। A, B और D पुस्तकें नई हैं, जबकि शेष पुरानी पुस्तकें हैं। A, B और C पुस्तकें विधि रिपोर्ट हैं, जबकि शेष पुस्तकें आयुर्विज्ञान के उद्धरण हैं। कौन-सी दो, पुरानी आयुर्विज्ञान के उद्धरणों की हरे आवरणों वाली पुस्तकें हैं? (UPSC CSAT 2014)

- (a) B और C (b) E और F  
(c) C और E (d) C और F

7. छः स्त्रियों की मण्डली में चार नर्तकियाँ, चार गायिकाएँ, एक अभिनेत्री और तीन वायलिन वादिकाएँ हैं। गिरिजा और वनजा वायलिन वादिकाएँ हैं, जबकि जलजा और शैलजा वायलिन बजाना नहीं जानती। शैलजा और तनुजा नर्तकियों में से हैं। जलजा, वनजा, शैलजा और तनुजा सभी गायिकाएँ हैं और उनमें से दो वायलिन वादिकाएँ भी हैं।

यदि पूजा अभिनेत्री है, तो निम्नलिखित में से कौन निश्चित रूप से नर्तकी भी है और वायलिन वादिका भी? (UPSC CSAT 2014)

- (a) जलजा (b) पूजा (c) शैलजा (d) तनुजा

8. एक समतल में, रेखा X, रेखा Y के अनुलम्ब है और रेखा Z के समान्तर है; रेखा U, रेखा V और रेखा W दोनों के अनुलम्ब है; रेखा X, रेखा V के अनुलम्ब है।

निम्नलिखित में से कौन-सा कथन सही है? (UPSC CSAT 2015)

- (a) Z, U और W समान्तर हैं (b) X, V और Y समान्तर हैं  
(c) Z, V और U, सभी W के अनुलम्ब हैं (d) Y, V और W समान्तर हैं

**निर्देश** (प्र.सं. 9-13) निम्नलिखित सूचना को पढ़िए और नीचे दिए गए प्रश्नों के उत्तर दीजिए। (Vijaya Bank PO 2009)

HSS लि. ने विभिन्न परियोजनाओं को सम्भालने के लिए विजय, श्रुति, मधु, आमिर, महेश, दीपा और सचिन नामक सात प्रशिक्षुओं को भर्ती किया है। वे सूरत, चेन्नई, दिल्ली और भुवनेश्वर नामक भिन्न-भिन्न शहरों के हैं तथा उन्हें भिन्न-भिन्न क्षेत्रों अर्थात् वित्त, प्रबन्धन, इन्जीनियरिंग और आर्किटेक्चर में विशेषज्ञता प्राप्त है। एक ही विशेषज्ञता वाले और एक ही शहर के दो से अधिक प्रशिक्षुओं का चयन नहीं किया गया है।

सचिन सूरत से है और उसने इन्जीनियरिंग में विशेषज्ञता हासिल की है। विजय दिल्ली से है और इन्जीनियरिंग में विशेषज्ञ नहीं है। भुवनेश्वर से सिर्फ प्रबन्धन के प्रशिक्षु चुने गए थे। आर्किटेक्चर में किसी महिला प्रशिक्षु को विशेषज्ञता हासिल नहीं है। जिसकी आर्किटेक्चर में विशेषज्ञता है वह दिल्ली से नहीं है। दीपा और विजय का शहर एक ही है लेकिन विशेषज्ञता एक समान नहीं है। आमिर और मधु अलग-अलग विशेषज्ञताओं के साथ एक ही शहर से हैं। श्रुति की विशेषज्ञता वित्त में है।

9. यदि आमिर चेन्नई से है, तो निम्नलिखित में से कौन-सा असत्य होगा?

- (a) महेश की विशेषज्ञता प्रबन्धन में है  
(b) मधु की विशेषज्ञता आर्किटेक्चर में नहीं है  
(c) आमिर की विशेषज्ञता प्रबन्धन में है  
(d) महेश का शहर भुवनेश्वर है  
(e) उपरोक्त में से कोई नहीं

10. चेन्नई से कौन है?

- (a) आमिर (b) महेश  
(c) श्रुति (d) निर्धारित नहीं किया जा सकता  
(e) इनमें से कोई नहीं

11. मधु की विशेषज्ञता किसमें है?

- (a) इन्जीनियरिंग (b) प्रबन्धन  
(c) वित्त (d) आँकड़े अपर्याप्त हैं  
(e) इनमें से कोई नहीं

12. निम्नलिखित में से कौन-सा संयोजन निश्चित रूप से असत्य है?

- (a) इन्जीनियरिंग-सूरत (b) आर्किटेक्चर-चेन्नई  
(c) वित्त-दिल्ली (d) वित्त-सूरत  
(e) इनमें से कोई नहीं

13. वित्त किसने पढ़ा है?

- (a) विजय (b) मधु (c) आमिर (d) दीपा  
(e) इनमें से कोई नहीं

**निर्देश** (प्र.सं. 14-18) निम्नलिखित जानकारी का ध्यानपूर्वक अध्ययन कीजिए और नीचे दिए गए प्रश्नों के उत्तर दीजिए। (IBPS PO Main 2016)

P, Q, R, S, T, V, W और Z एक वर्ग में 8 विद्यार्थी हैं। उनमें से तीन प्रत्येक क्रिकेट और बैडमिण्टन खेलते हैं और दो हॉकी खेलते हैं। इनमें से प्रत्येक की लम्बाई अलग-अलग है। सबसे लम्बा हॉकी नहीं खेलता और सबसे नाटा क्रिकेट नहीं खेलता है। V, P और S से लम्बा है किन्तु Z और Q से नाटा है। T, जो क्रिकेट नहीं खेलता है, Q से लम्बा है और सबसे लम्बे के बाद दूसरा है। W, S से नाटा किन्तु P से लम्बा है। Z जो ऊपर से चौथा है, S के साथ बैडमिण्टन खेलता है। W न तो क्रिकेट और न ही हॉकी खेलता है। Q हॉकी नहीं खेलता है।

14. सबसे लम्बा कौन है?  
 (a) Q (b) Z (c) R (d) डाटा अपर्याप्त  
 (e) इनमें से कोई नहीं
15. सबसे नाटा कौन है?  
 (a) W (b) S (c) Z (d) डाटा अपर्याप्त  
 (e) इनमें से कोई नहीं
16. अपनी लम्बाई के अवरोही क्रम में क्रमबद्ध किए जाने पर V का ऊपर से स्थान कौन-सा है?  
 (a) तीसरा (b) पाँचवाँ (c) चौथा (d) छटा  
 (e) इनमें से कोई नहीं
17. निम्नलिखित में विद्यार्थियों का कौन-सा समूह क्रिकेट खेलता है?  
 (a) RPT (b) RQV (c) RSP (d) RPQ  
 (e) इनमें से कोई नहीं
18. निम्नलिखित में से विद्यार्थियों की कौन-सी जोड़ी हॉकी खेलती है?  
 (a) TV (b) ZT (c) ZV (d) PV  
 (e) इनमें से कोई नहीं

**निर्देश** (प्र.सं. 19-23) निम्नलिखित जानकारी का ध्यानपूर्वक अध्ययन कीजिए और उसके नीचे दिए गए प्रश्नों के उत्तर दीजिए। (IBPS Clerk Main 2015)

छः प्रोफेसर P, Q, R, S, T और U विभिन्न विषय अंग्रेजी, गणित, भौतिकी, संगीत, कम्प्यूटर और चित्रांकन विभाग में कार्यरत हैं, जो अलग-अलग शहर जैसे पटना, राँची, जमशेदपुर, लखनऊ, चण्डीगढ़ और भोपाल में पदस्थापित हैं लेकिन यह आवश्यक नहीं है कि उनका क्रम यही हो।

P संगीत के प्रोफेसर हैं और वह राँची में पदस्थापित हैं, Q गणित और भौतिकी के प्रोफेसर नहीं हैं, लेकिन वह भोपाल में पदस्थापित हैं। R कम्प्यूटर के प्रोफेसर हैं और वह जमशेदपुर में पदस्थापित हैं। S गणित के प्रोफेसर नहीं हैं और न ही चण्डीगढ़ में पदस्थापित हैं। U चित्रांकन के प्रोफेसर हैं और वह लखनऊ में पदस्थापित हैं।

19. अंग्रेजी किस प्रोफेसर द्वारा पढ़ाई जाती है?  
 (a) P (b) Q (c) R (d) आँकड़े अधूरे हैं  
 (e) इनमें से कोई नहीं
20. S कौन-सा विषय पढ़ाते हैं?  
 (a) कम्प्यूटर (b) गणित (c) चित्रांकन (d) अंग्रेजी  
 (e) इनमें से कोई नहीं
21. T किस शहर में पदस्थापित है?  
 (a) पटना (b) लखनऊ (c) राँची (d) आँकड़े अधूरे हैं  
 (e) इनमें से कोई नहीं
22. U किस शहर में पदस्थापित है?  
 (a) लखनऊ (b) भोपाल (c) राँची (d) आँकड़े अधूरे हैं  
 (e) इनमें से कोई नहीं
23. पटना में कौन-से प्रोफेसर पदस्थापित हैं?  
 (a) Q (b) U (c) T (d) P  
 (e) इनमें से कोई नहीं

**निर्देश** (प्र.सं. 24-28) नीचे दी गई जानकारी को ध्यानपूर्वक पढ़िए और प्रश्नों के उत्तर दीजिए। (IBPS PO 2013)

सात मित्र P, Q, R, S, T, U और V अलग-अलग विषय गणित, भौतिकी, जैविकी, अंग्रेजी, इतिहास, मनोविज्ञान और फ्रेन्च पढ़ाते हैं जरूरी नहीं कि इसी क्रम में। इनमें से प्रत्येक को अलग-अलग रंग गुलाबी, हरा, नीला, लाल, पीला, सफेद और नारंगी पसन्द है जरूरी नहीं कि इसी क्रम में। T जैविकी पढ़ाता है और उसे हरा रंग पसन्द है। Q इतिहास पढ़ाता है और उसे नारंगी व पीला रंग पसन्द नहीं है। जिसे लाल रंग पसन्द है वह भौतिकी पढ़ाता है। P फ्रेन्च पढ़ाता है और उसे नीला रंग पसन्द है। R गणित और V मनोविज्ञान पढ़ाता है। U को लाल रंग पसन्द नहीं है तथा गणित के शिक्षक को पीला रंग पसन्द नहीं है।

24. V को कौन-सा रंग पसन्द है?  
 (a) गुलाबी (b) सफेद (c) नारंगी (d) पीला  
 (e) इनमें से कोई नहीं
25. अंग्रेजी कौन पढ़ाता है?  
 (a) U (b) A  
 (c) R (d) निर्धारित नहीं किया जा सकता  
 (e) इनमें से कोई नहीं
26. सफेद किसे पसन्द है?  
 (a) R (b) S (c) U (d) V  
 (e) इनमें से कोई नहीं
27. नारंगी किसे पसन्द है?  
 (a) V (b) R (c) U  
 (d) निर्धारित नहीं किया जा सकता  
 (e) इनमें से कोई नहीं
28. निम्न में कौन-सा सम्बन्ध सही है?  
 (a) T-लाल-भौतिकी (b) U-गुलाबी-अंग्रेजी  
 (c) S-लाल-मनोविज्ञान (d) U-पीला-जैविकी  
 (e) इनमें से कोई नहीं

**निर्देश** (प्र. सं. 29-33) नीचे दी गई जानकारी का ध्यानपूर्वक अध्ययन कर उस पर आधारित प्रश्नों के उत्तर दीजिए। (SBI PO 2013)

सात मित्र A, B, C, D, E, G तथा I, तीन विभिन्न कक्षाओं यथा 5, 6 तथा 7 में पढ़ते हैं। किसी एक कक्षा में दो से कम मित्र नहीं हैं। प्रत्येक मित्र का अपना एक पसन्दीदा विषय है; जैसे— इतिहास, नागरिकशास्त्र, अंग्रेजी, मराठी, हिन्दी, गणित तथा अर्थशास्त्र लेकिन आवश्यक नहीं कि इसी क्रम में।

A को गणित पसन्द है और वह कक्षा 5 में पढ़ता है, अपने उस एक मित्र के साथ जिसे मराठी पसन्द है। I, दो अन्य मित्रों के साथ पढ़ता है। जो दो मित्र, I के साथ पढ़ते हैं, उन्हें भाषा पसन्द है। (यहाँ भाषा में केवल हिन्दी, मराठी तथा अंग्रेजी हैं।) D, कक्षा 6 में केवल एक मित्र के साथ पढ़ता है तथा उसे नागरिकशास्त्र पसन्द नहीं है। E केवल एक मित्र के साथ पढ़ता है। वह, जिसे इतिहास पसन्द है, कक्षा 5 या कक्षा 6 में नहीं पढ़ता है। E को कोई भाषा पसन्द नहीं है। C को अंग्रेजी, हिन्दी तथा नागरिकशास्त्र पसन्द नहीं है।

29. नीचे दिए गए विकल्पों में से कौन-सा E के पसन्दीदा विषय तथा कक्षा को प्रदर्शित करता है?  
 (a) नागरिकशास्त्र तथा 7वीं (b) अर्थशास्त्र तथा 5वीं  
 (c) नागरिकशास्त्र तथा 6वीं (d) इतिहास तथा 6वीं  
 (e) अर्थशास्त्र तथा 7वीं
30. निम्न में से I का पसन्दीदा विषय कौन-सा है?  
 (a) इतिहास (b) नागरिकशास्त्र  
 (c) मराठी (d) या तो अंग्रेजी या मराठी  
 (e) या तो अंग्रेजी या हिन्दी
31. निम्न में से कौन कक्षा 7 में पढ़ता है?  
 (a) G (b) C  
 (c) E (d) D  
 (e) या तो D या B
32. निम्न में से कौन-सा संयोजन निश्चित रूप से सही है?  
 (a) I और हिन्दी (b) G और अंग्रेजी  
 (c) C और मराठी (d) B और हिन्दी  
 (e) E और अर्थशास्त्र
33. G को निम्न में से कौन-सा विषय पसन्द है?  
 (a) या तो गणित या मराठी (b) या तो हिन्दी या अंग्रेजी  
 (c) या तो हिन्दी या नागरिकशास्त्र (d) या तो हिन्दी या मराठी  
 (e) या तो नागरिकशास्त्र या अर्थशास्त्र

**निर्देश** (प्र.सं. 34-38) निम्नलिखित जानकारी को ध्यान से पढ़िए और नीचे दिए गए प्रश्नों के उत्तर दीजिए।  
(IBPS Clerk 2011)

P, Q, R, S, T, V और W तीन बसों A, B व C में इस तरह यात्रा कर रहे हैं कि इनमें से किसी भी बस में कम-से-कम दो लोग हैं। इनमें से प्रत्येक को अलग भोजन पसन्द है यथा पंजाबी, राजस्थानी, बंगाली, महाराष्ट्रीय, गुजराती, कश्मीरी और उड़िपी, लेकिन जरूरी नहीं कि इसी क्रम में।

Q, बस B में T के साथ यात्रा कर रहा है। T को उड़िपी भोजन पसन्द है। बस A में यात्रा करने वालों को पंजाबी या महाराष्ट्रीय भोजन पसन्द नहीं है। जिसे राजस्थानी भोजन पसन्द है, वह W के साथ बस C में यात्रा कर रहा है। जिसका पसन्दीदा भोजन गुजराती है, वह T या W के साथ एक ही बस में यात्रा नहीं कर रहा है। P बस B में यात्रा नहीं कर रहा है। P को कश्मीरी भोजन पसन्द है। S व V एक ही बस में यात्रा कर रहे हैं। V को बंगाली भोजन पसन्द नहीं है। जिसे महाराष्ट्रीय भोजन पसन्द है वह बस B में यात्रा नहीं कर रहा है।

34. निम्न में से कौन-सा संयोजन सही है?  
(a) A-V-गुजराती (b) B-S-बंगाली (c) C-W-पंजाबी (d) B-Q-गुजराती  
(e) सभी गलत हैं
35. राजस्थानी भोजन किसे पसन्द है?  
(a) Q (b) S (c) V (d) R  
(e) डाटा अपर्याप्त
36. S का पसन्दीदा भोजन कौन-सा है?  
(a) महाराष्ट्रीय (b) बंगाली (c) राजस्थानी (d) कश्मीरी  
(e) डाटा अपर्याप्त
37. Q का पसन्दीदा भोजन कौन-सा है?  
(a) कश्मीरी (b) महाराष्ट्रीय (c) पंजाबी (d) डाटा अपर्याप्त  
(e) इनमें से कोई नहीं
38. इनमें से तीन व्यक्ति किस बस में यात्रा कर रहे हैं?  
(a) केवल A (b) केवल B (c) केवल A या B (d) डाटा अपर्याप्त  
(e) इनमें से कोई नहीं

**निर्देश** (प्र. सं. 39-43) निम्नलिखित जानकारी को पढ़कर उस पर आधारित प्रश्नों के उत्तर दीजिए।  
(IBPS Clerk 2011)

A, B, C, D, E, F व G एक क्लब के सात सदस्य हैं। उनमें से प्रत्येक का एक अलग पेशा है यथा वकील, शिक्षक, आर्किटेक्ट, CA, इन्जीनियर, डॉक्टर और वैज्ञानिक। उनमें से प्रत्येक को अलग-अलग खेल पसन्द है यथा-लॉन टेनिस, टेबल टेनिस, बैडमिण्टन, स्नूकर, वॉलीबॉल, बास्केटबॉल और कैरम। ऊपर दिए गए व्यक्ति, पेशे और खेल जरूरी नहीं कि उसी क्रम में हैं।

B का पसन्दीदा खेल लॉन टेनिस है और वह CA नहीं है। D आर्किटेक्ट है और उसे बास्केटबॉल पसन्द नहीं है। डॉक्टर का पसन्दीदा खेल कैरम है। शिक्षक को वॉलीबॉल का खेल पसन्द है। E वैज्ञानिक है। C वकील है और उसे बैडमिण्टन पसन्द है। A को टेबल टेनिस पसन्द है। F का पसन्दीदा खेल वालीबॉल है।

39. टेबल टेनिस किसका पसन्दीदा खेल है?  
(a) इन्जीनियर का (b) CA का  
(c) वैज्ञानिक का (d) डाटा अपर्याप्त है  
(e) इनमें से कोई नहीं
40. डॉक्टर कौन है?  
(a) G (b) F (c) C (d) डाटा अपर्याप्त है  
(e) इनमें से कोई नहीं
41. D का पसन्दीदा खेल कौन-सा है?  
(a) वॉलीबॉल (b) टेबल टेनिस (c) स्नूकर (d) बास्केटबॉल  
(e) डाटा अपर्याप्त है
42. B का पेशा क्या है?  
(a) इन्जीनियर (b) डॉक्टर (c) CA (d) आर्किटेक्ट  
(e) इनमें से कोई नहीं

43. E का पसन्दीदा खेल कौन-सा है?  
(a) वॉलीबॉल (b) टेबल टेनिस (c) लॉन टेनिस (d) कैरम  
(e) इनमें से कोई नहीं

**निर्देश** (प्र.सं. 44-46) निम्नलिखित जानकारी का ध्यानपूर्वक अध्ययन कर नीचे दिए गए प्रश्नों के उत्तर दीजिए।  
(UP Police SI 2017)

M, V, K, D, T, J और R ये सात मित्र अलग-अलग कक्षाओं III, IV, V, VI, VII, VIII और IX में पढ़ते हैं। इनमें प्रत्येक के मनपसन्द रंग अलग-अलग हैं-पीला, नीला, लाल, सफेद, काला, हरा और बैंगनी। J को लाल रंग पसन्द है और वह कक्षा V में पढ़ता है। R को बैंगनी रंग पसन्द है और वह कक्षा III में पढ़ता है। M कक्षा VIII में पढ़ता है और उसे हरा और पीला रंग पसन्द नहीं है। K को सफेद रंग पसन्द है और वह कक्षा VII और IV में नहीं पढ़ता है। D कक्षा VI में पढ़ता है और उसे काला रंग पसन्द है। T कक्षा IV में नहीं पढ़ता है। V को हरा रंग पसन्द नहीं है।

44. V किस कक्षा में पढ़ता है?  
(a) IV (b) IX  
(c) VIII (d) आँकड़े अपर्याप्त हैं
45. M का मनपसन्द रंग कौन-सा है?  
(a) लाल (b) पीला (c) हरा (d) नीला
46. K कौन-सी कक्षा में पढ़ता है?  
(a) III (b) V (c) IV (d) IX

**निर्देश** (प्र.सं. 47-51) दी गई जानकारी का ध्यानपूर्वक अध्ययन कर उस पर आधारित प्रश्नों के उत्तर दीजिए।  
(IBPS PO Pre 2017)

सात व्यक्ति T, U, V, W, X, Y और Z इन्जीनियरिंग कॉलेज में तीन ब्रांच जैसे-एरोनॉटिकल, केमिकल और इलेक्ट्रिकल में पढ़ते हैं। इनमें से प्रत्येक को अलग-अलग खेल जैसे-हॉकी, क्रिकेट, फुटबॉल, वॉलीबॉल, मुक्केबाजी, तीरन्दाजी और कुश्ती पसन्द है। कम-से-कम प्रत्येक ब्रांच में दो व्यक्ति पढ़ते हैं। (नोट दी गई कोई भी जानकारी जरूरी नहीं इसी क्रम में हो)

T एरोनॉटिकल ब्रांच में केवल तीरन्दाजी पसन्द करने वाले व्यक्ति के साथ पढ़ता है। वह जिसे कुश्ती पसन्द है, हॉकी पसन्द करने वाले व्यक्ति के साथ पढ़ता है। U, W के साथ और क्रिकेट पसन्द करने वाले व्यक्ति के साथ पढ़ता है। न तो U न ही W को या तो कुश्ती या हॉकी पसन्द है। Z, मुक्केबाजी पसन्द करने वाले व्यक्ति के साथ पढ़ता है। Y, V के साथ पढ़ता है। V न तो इलेक्ट्रिकल इन्जीनियरिंग में पढ़ता है न ही उसे कुश्ती पसन्द है। T को वॉलीबॉल पसन्द नहीं है।

47. निम्न में से केमिकल इन्जीनियरिंग में कौन पढ़ता है?  
(a) Y (b) U  
(c) वह जिसे वॉलीबॉल पसन्द है (d) W  
(e) वह जिसे क्रिकेट पसन्द है
48. दिए गए व्यवस्था के अनुसार निम्न में से कौन-सा कथन सत्य है?  
A. Y को क्रिकेट पसन्द है  
B. X एरोनॉटिकल इन्जीनियरिंग में पढ़ता है  
C. वह जिसे मुक्केबाजी पसन्द है, इलेक्ट्रिकल इन्जीनियरिंग में पढ़ता है  
(a) केवल C (b) केवल A (c) दोनों A और B (d) केवल B  
(e) B और C
49. X को कौन-सा खेल पसन्द है?  
(a) कुश्ती (b) तीरन्दाजी (c) मुक्केबाजी (d) वॉलीबॉल  
(e) क्रिकेट
50. दी गई व्यवस्था के आधार पर निम्न पाँच में चार निश्चित रूप से एकसमान ब्रांच में पढ़ते हैं और एक समूह का निर्माण करते हैं। निम्न में से कौन अलग ब्रांच में पढ़ाई करता है?  
(a) T-X (b) फुटबॉल-तीरन्दाजी  
(c) कुश्ती-मुक्केबाजी (d) Y-हॉकी  
(e) W-वॉलीबॉल
51. निम्न में से किसे फुटबॉल पसन्द है?  
(a) T (b) U (c) V (d) W (e) Y

## उत्तर सहित व्याख्या

उत्तर (प्र.सं. 1-3) प्रश्नानुसार,

वॉलीबॉल	✓	✓		✓	
हॉकी	✓	✓	✓		
बेसबॉल	✓		✓	✓	✓
क्रिकेट		✓		✓	
फुटबॉल			✓	✓	✓

- (c) सारणी से स्पष्ट है कि S चार अच्छे खेल खेलता है।
- (b) P हॉकी, वॉलीबॉल और बेसबॉल अच्छा खेलता है।
- (c) Q हॉकी, वॉलीबॉल और क्रिकेट अच्छा खेलता है।
- (c) दी गई जानकारी से,

	टेनिस	क्रिकेट	गोल्फ	वॉलीबाल
अभिनव	✓		✓	✓
बरानी		✓	✓	✓
कृष	✓	✓		✓
देव	✓	✓	✓	

अतः अभिनव, टेनिस, वॉलीबाल और गोल्फ खेलता है।

- (b) यहाँ, मध्य युग के कवि = (A, B, C, D)

आधुनिक काल के कवि = (E, F, G, H) तथा पिछले वर्ष पूछे गए कवि = A  
अब, दी गई सूचना के अनुसार, F पर प्रश्न आने की सम्भावना नहीं है, परन्तु प्रशासनिक F तथा E को पसन्द करता है लेकिन A पर प्रश्न पिछले वर्ष पूछा गया था। अतः आधुनिक काल के कवियों में से E पर प्रश्न आने की सम्भावना सर्वाधिक है।

- (b) प्रश्न में दी गई जानकारी के आधार पर तालिका बनाने पर,

पुस्तकें	रंग	स्थिति (नयी/पुरानी)	विषय (विधि/आयुर्विज्ञान)
A	पीला	नयी	विधि
B	हरा	नयी	विधि
C	हरा	पुरानी	विधि
D	पीला	नयी	आयुर्विज्ञान
E	हरा	पुरानी	आयुर्विज्ञान
F	हरा	पुरानी	आयुर्विज्ञान

अतः उपरोक्त तालिका से स्पष्ट है कि E और F पुरानी आयुर्विज्ञान के उद्धरणों की हरे आवरणों वाली पुस्तकें हैं।

- (d) प्रश्न में दी गई जानकारी के आधार पर तालिका बनाने पर,

	नर्तकी	गायिका	अभिनेत्री	वायलिन वादिका
गिरिजा	—	✗	✗	✓
वनजा	—	✓	✗	✓
जलजा	—	✓	✗	✗
शैलजा	✓	✓	✗	✗
तनुजा	✓	✓	✗	✓
पूजा	—	✗	✓	✗

उपरोक्त तालिका से स्पष्ट है कि तनुजा, नर्तकी तथा वायलिन वादिका है।

- (d) दी गई जानकारी से आरेख बनाने पर,

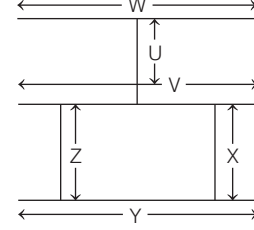

आरेख के आधार पर कहा जा सकता है कि रेखा Y, V तथा W समान्तर हैं।

उत्तर (प्र.सं. 9-13) प्रश्नानुसार,

प्रशिक्षु	विशेषज्ञता	शहर
विजय	वित्त	दिल्ली
श्रुति	वित्त	सूरत
महेश	प्रबन्धन	भुवनेश्वर
मधु	प्रबन्धन	चेन्नई
आमिर	आर्किटेक्चर	चेन्नई
दीपा	इन्जीनियरिंग	दिल्ली
सचिन	इन्जीनियरिंग	सूरत

- (c) यदि आमिर चेन्नई से होगा, तो विशेषज्ञता प्रबन्धन नहीं होगी।
- (a) चेन्नई से आमिर है।
- (b) मधु की विशेषज्ञता प्रबन्धन में है।
- (e) दिए गए संयोजनों में से कोई भी संयोजन निश्चित रूप से असत्य नहीं है।
- (a) वित्त विजय तथा श्रुति ने पढ़ा है।

उत्तर (प्र.सं. 14-18) प्रश्नानुसार,

विद्यार्थी	खेल
P	हॉकी
Q	क्रिकेट
R	क्रिकेट
S	बैडमिण्टन
T	हॉकी
V	क्रिकेट
W	बैडमिण्टन
Z	बैडमिण्टन

लम्बाई का अवरोही क्रम (ऊपर से नीचे)

R → T → Q → Z → V → S → W → P

(1) (2) (3) (4) (5) (6) (7) (8)

- (c) सबसे लम्बा R है।
- (e) सबसे नाटा P है।
- (b) लम्बाई को अवरोही क्रम में क्रमबद्ध किए जाने पर ऊपर से V का स्थान 5वाँ है।
- (b) RQV विद्यार्थियों का समूह क्रिकेट खेलता है।
- (e) PT विद्यार्थियों की जोड़ी हॉकी खेलती है।

उत्तर (प्र.सं. 19-23) दी गई जानकारी के अनुसार,

प्रोफेसर	विषय	शहर
P	संगीत	राँची
Q	अंग्रेजी	भोपाल
R	कम्प्यूटर	जमशेदपुर
S	भौतिकी	पटना
T	गणित	चण्डीगढ़
U	चित्रांकन	लखनऊ

19. (b) Q अंग्रेजी पढ़ता है।  
 20. (e) S द्वारा भौतिकी पढ़ाई जाती है।  
 21. (e) T चण्डीगढ़ में पदस्थापित है।  
 22. (a) U लखनऊ में पदस्थापित है।  
 23. (e) S पटना में पदस्थापित है।

उत्तर (प्र.सं. 24-28) प्रश्नानुसार,

मित्र	विषय	पसन्दीदा रंग
P	फ्रेन्च	नीला
Q	इतिहास	सफेद
R	गणित	नारंगी
S	भौतिकी	लाल
T	जैविकी	हरा
U	अंग्रेजी	गुलाबी
V	मनोविज्ञान	पीला

24. (d) V को पीला रंग पसन्द है।  
 25. (a) U अंग्रेजी पढ़ता है।  
 26. (e) Q को सफेद रंग पसन्द है।  
 27. (b) R को नारंगी रंग पसन्द है।  
 28. (b) U को गुलाबी रंग पसन्द है तथा वह अंग्रेजी विषय पढ़ता है।

उत्तर (प्र.सं. 29-33) दी गई सूचनाओं के आधार पर तालिका बनाने पर,

मित्र	कक्षा	विषय
A	V	गणित
B	VII	हिन्दी/अंग्रेजी
C	V	मराठी
D	VI	अर्थशास्त्र
E	VI	नागरिकशास्त्र
G	VII	हिन्दी/अंग्रेजी
I	VII	इतिहास

29. (c) E का पसन्दीदा विषय नागरिकशास्त्र है तथा व कक्षा VI में पढ़ता है।  
 30. (a) I का पसन्दीदा विषय इतिहास है।  
 31. (a) G कक्षा 7 में पढ़ता है।  
 32. (c) C और मराठी का संयोजन सही है।  
 33. (b) G को या तो हिन्दी या अंग्रेजी पसन्द है।

उत्तर (प्र.सं. 34-38) प्रश्नानुसार,

व्यक्ति	बस	पसन्दीदा भोजन
P	A	कश्मीरी
Q	B	पंजाबी
R	A	गुजराती
S	C	महाराष्ट्रीय
T	B	उड़िपी
V	C	राजस्थानी
W	C	बंगाली

34. (e) सभी संयोजन गलत हैं।  
 35. (c) V को राजस्थानी भोजन पसन्द है।  
 36. (a) S का पसन्दीदा भोजन महाराष्ट्रीय है।  
 37. (c) Q का पसन्दीदा भोजन पंजाबी है।  
 38. (e) बस C में तीन व्यक्ति यात्रा कर रहे हैं।

उत्तर (प्र.सं. 39-43) प्रश्नानुसार,

व्यक्ति	पेशा	पसन्दीदा खेल
A	CA	टेबल टेनिस
B	इन्जीनियर	लॉन टेनिस
C	वकील	बैडमिण्टन
D	आर्किटेक्ट	स्नूकर
E	वैज्ञानिक	बास्केटबॉल
F	शिक्षक	वॉलीबॉल
G	डॉक्टर	कैरम

39. (b) टेबल टेनिस CA का पसन्दीदा खेल है।  
 40. (a) G डॉक्टर है।  
 41. (c) D का पसन्दीदा खेल स्नूकर है।  
 42. (a) B का पेशा इन्जीनियर है।  
 43. (e) E का पसन्दीदा खेल बास्केटबॉल है।

उत्तर (प्र.सं. 44-46) दी गई जानकारी के अनुसार,

मित्र	कक्षा	पसन्दीदा रंग
M	VIII	नीला
V	IV	पीला
K	IX	सफेद
D	VI	काला
T	VII	हरा
J	V	लाल
R	III	बैंगनी

44. (a) V कक्षा 'IV' में पढ़ता है।  
 45. (d) M का मनपसन्द रंग 'नीला' है।  
 46. (d) K कक्षा 'IX' में पढ़ता है।

उत्तर (प्र.सं. 47-51) दी गई जानकारी से व्यवस्था निम्न है

व्यक्ति	ब्रांच	खेल
T	एरोनॉटिकल	फुटबॉल
U	इलेक्ट्रिकल	वॉलीबॉल
V	केमिकल	हॉकी
W	इलेक्ट्रिकल	मुक्केबाजी
X	एरोनॉटिकल	तीरन्दाजी
Y	केमिकल	कुश्ती
Z	इलेक्ट्रिकल	क्रिकेट

47. (a) Y केमिकल इन्जीनियरिंग में पढ़ता है।  
 48. (e) दी गई व्यवस्था के आधार पर कथन (B) तथा (C) दोनों सत्य हैं।  
 49. (b) X को तीरन्दाजी पसन्द है।  
 50. (c) 'कुश्ती-मुक्केबाजी' सबसे अलग है।  
 51. (a) T को फुटबॉल पसन्द है।

## प्रकार 2. बैठक व क्रम व्यवस्था पर आधारित

इस प्रकार के अन्तर्गत आने वाले प्रश्नों में कुछ व्यक्तियों या वस्तुओं को समूहों में बाँटकर उनके बैठने या क्रम के आधार पर प्रश्नों को पूछा जाता है। इसके अन्तर्गत आने वाले प्रश्नों को हल करने के लिए दी गई जानकारी को क्रम व्यवस्था या बैठक व्यवस्था के आधार पर समायोजित कर प्रश्नों के उत्तर ज्ञात करने होते हैं।

**निर्देश** (उदाहरण सं. 12-16) निम्नलिखित जानकारी को ध्यानपूर्वक पढ़िए और पूछे गए प्रश्नों के उत्तर दीजिए।  
(IBPS Clerk 2013)

A, B, C, D, E, F और G उत्तर की ओर मुख करके एक सीधी रेखा में खड़े हैं किन्तु यह आवश्यक नहीं है कि इसी क्रम में। सभी के मध्य समान दूरी है। इनमें से प्रत्येक अलग-अलग व्यवसायी अभिनेता, रिपोर्टर, डॉक्टर, इन्जीनियर, वकील, शिक्षक तथा चित्रकार हैं, परन्तु यह आवश्यक नहीं है कि इसी क्रम में हों। G, C के बाएँ पाँचवाँ है। रिपोर्टर G के दाएँ तीसरा है। F, A के दाएँ पाँचवाँ है। E, B के बाएँ दूसरा है। इन्जीनियर, D के बाएँ दूसरा है। इन्जीनियर और चित्रकार के मध्य केवल तीन व्यक्ति हैं। डॉक्टर, इन्जीनियर के तुरन्त बाएँ है। वकील, शिक्षक के तुरन्त दाएँ है।

- **उदाहरण 12.** A का व्यवसाय क्या है?  
(a) चित्रकार (b) डॉक्टर (c) शिक्षक (d) अभिनेता  
(e) इन्जीनियर
- **उदाहरण 13.** दिए गए व्यवस्थिकरण के अनुसार, निम्न में से कौन-सा कथन सही है?  
(a) F एक शिक्षक है  
(b) F, E के बाएँ तीसरा है  
(c) चित्रकार, B के तुरन्त बाएँ है  
(d) वकील व्यवस्था के ठीक मध्य में खड़ा है  
(e) उपरोक्त में से कोई नहीं
- **उदाहरण 14.** निम्न में से कौन अभिनेता है?  
(a) E (b) F (c) C (d) B  
(e) A
- **उदाहरण 15.** चित्रकार के सन्दर्भ में D की स्थिति क्या है?  
(a) बाएँ को तीसरा (b) दाएँ को दूसरा  
(c) दाएँ को चौथा (d) दाएँ को तीसरा  
(e) बाएँ को दूसरा
- **उदाहरण 16.** खड़े होने की व्यवस्था के आधार पर निम्नलिखित पाँच में से चार किसी प्रकार एक समान हैं, इसलिए उनका एक समूह बनाता है। निम्न में से वह कौन-सा है, जो इस समूह में नहीं आता?  
(a) AED  
(b) DFC  
(c) GDB  
(d) EBF  
(e) BFC

**उत्तर** (उदाहरण सं. 12-16) दी गई जानकारी के अनुसार व्यक्तियों के खड़े होने का क्रम और उनके व्यवसाय निम्न हैं

A	G	E	D	B	F	C	उत्तर
डॉक्टर	इन्जीनियर	शिक्षक	वकील	रिपोर्टर	चित्रकार	अभिनेता	↑

12. (b) A डॉक्टर है।

13. (d) वकील व्यवस्था के ठीक मध्य में है।

14. (c) C अभिनेता है।

15. (e) D, चित्रकार के बाएँ को दूसरा है।

16. (e) BFC के अतिरिक्त अन्य सभी में पहले व्यक्ति के बाद एक छोड़कर दोनों व्यक्ति हैं जबकि BFC में तीनों व्यक्ति क्रम से हैं।

**निर्देश** (उदाहरण सं. 17-21) नीचे दी गई जानकारी का ध्यानपूर्वक अध्ययन कर उस पर आधारित प्रश्नों के उत्तर दीजिए।  
(IBPS PO Pre 2016)

A, B, C, D, W, X, Y तथा Z एक वृत्त के इर्द-गिर्द बैठे हैं (लेकिन आवश्यक नहीं कि इसी क्रम में)। उन सभी का मुँह केन्द्र की ओर है। W, Y के बाएँ तीसरे स्थान पर बैठा है। द्वारका से आने वाला व्यक्ति W के तुरन्त दाएँ बैठा है तथा W ओखला से नहीं है। B, Z के दाएँ चौथे स्थान पर बैठा है। Z, Y का पड़ोसी नहीं है। न तो B और न ही Z, W के निकटतम पड़ोसी हैं। X, चाणक्यपुरी से है तथा द्वारका से आए व्यक्ति के दाएँ तीसरे स्थान पर बैठा है। महारौली से आया व्यक्ति चाणक्यपुरी से आए व्यक्ति के बाएँ दूसरे स्थान पर बैठा है। रोहिणी से आया व्यक्ति, W के बाएँ दूसरे स्थान पर बैठा है, जो करोल बाग से है। A जोकि लाजपत नगर से है, X तथा Z के ठीक मध्य में बैठा हुआ है। साकेत से आने वाला व्यक्ति, लाजपत नगर से आने वाले व्यक्ति के दाएँ दूसरे स्थान पर बैठा है। C, X के बाएँ तीसरे स्थान पर बैठा है।

- **उदाहरण 17.** निम्न में से कौन-सा व्यक्ति ओखला से है?  
(a) Y (b) D (c) C (d) B  
(e) Z
- **उदाहरण 18.** B के सापेक्ष A की क्या स्थिति है?  
(a) दाएँ से तीसरा (b) दाएँ से दूसरा  
(c) बाएँ से तीसरा (d) बाएँ से दूसरा  
(e) दाएँ से चौथा
- **उदाहरण 19.** यदि C के वामावर्त दिशा से गिनती की जाए, तो Z तथा C के मध्य कितने लोग बैठे हुए हैं?  
(a) एक (b) दो (c) तीन (d) चार  
(e) कोई नहीं
- **उदाहरण 20.** निम्न पाँच युग्मों में से चार युग्म, दी गई व्यवस्था के आधार पर किसी प्रकार एकसमान हैं तथा अपना एक समूह बनाते हैं। वह एक युग्म कौन-सा है, जो इस समूह में नहीं आता है?  
(a) B-रोहिणी (b) Z-महारौली (c) D-ओखला (d) Y-साकेत  
(e) X-द्वारका
- **उदाहरण 21.** दी गई व्यवस्था के आधार पर निम्न में से कौन-सा कथन असत्य है?  
(a) C, करोल बाग से आने वाले व्यक्ति के तुरन्त दाएँ बैठा है  
(b) लाजपत नगर से आने वाला व्यक्ति, महारौली से आने वाले व्यक्ति के दाएँ तीसरे स्थान पर बैठा है  
(c) द्वारका से आने वाला व्यक्ति करोल बाग तथा साकेत से आने वाले व्यक्तियों के ठीक मध्य में बैठा है  
(d) D न ही तो चाणक्यपुरी तथा न ही करोल बाग से है  
(e) A तथा C के मध्य केवल तीन लोग हैं

**उत्तर** (उदाहरण सं. 17-21) दी गई जानकारी के आधार पर व्यवस्था निम्न है

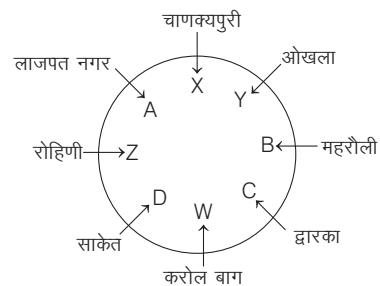



17. (a) Y ओखला से है।  
 18. (a) B के सापेक्ष, A दाएँ से तीसरा है।  
 19. (d) C के वामावर्त दिशा से गिनती करने पर Z तथा C के मध्य चार लोग B, Y, X तथा A बैठे हुए हैं।  
 20. (e) X-द्वारका के अतिरिक्त अन्य सभी युग्मों में दिए गए व्यक्ति के सामने वाले व्यक्ति का स्थान दिया गया है।  
 21. (c) दिए गए विकल्पों में से विकल्प (c) का कथन असत्य है।

**निर्देश** (उदाहरण सं. 22-26) दी गई जानकारी का ध्यानपूर्वक अध्ययन कर उस पर आधारित प्रश्नों के उत्तर दीजिए। (SBI PO Pre 2017)

आठ व्यक्ति X, G, T, C, P, J, A तथा M एक इमारत के विभिन्न तलों पर रहते हैं। इमारत के सबसे नीचे वाले तल को संख्या 1, उससे ऊपर वाले तल को संख्या 2 तथा इसी प्रकार आगे भी तथा सबसे ऊपरी तल को संख्या 8 दी गई है। उनमें से सभी एक अलग प्रकार का नृत्य कर सकते हैं यथा कथक, गरबा, डाडिण्या, भाँगड़ा, लावणी, ओडिसी, मोहिनीअट्टम तथा सतारिया।

**नोट** दी गई किसी भी जानकारी का क्रम आवश्यक रूप से समान नहीं है।

T, तल संख्या पाँच के नीचे किसी सम संख्या वाले तल पर रहता है। T तथा गरबा करने वाले के बीच में केवल तीन लोग रहते हैं। T तथा C के बीच में उतने ही लोग रहते हैं जितने कि उनसे ऊपर, लावणी तथा सतारिया करने वाले के बीच। गरबा तथा ओडिसी करने वालों के बीच रहने वालों की संख्या, C तथा P के बीच रहने वाले लोगों की संख्या के समान है। C, P के नीचे किसी सम संख्या वाले तल पर रहता है। न ही तो C और न ही P गरबा या लावणी करते हैं। कथक करने वाला तल संख्या 4 के नीचे किसी विषम संख्या वाले तल पर रहता है। P कथक नहीं करता है। T तथा कथक करने वाले के बीच रहने वाले लोगों की संख्या तथा C तथा लावणी करने वाले के बीच रहने वाले लोगों की संख्या समान है। X लावणी करने वाले के नीचे किसी तल पर रहता है। C तथा X के बीच रहने वाले लोगों की संख्या तथा C तथा M के बीच रहने वाले लोगों की संख्या एकसमान है। ओडिसी करने वाला, भाँगड़ा करने वाले के तुरन्त ऊपर विषम संख्या वाले तल पर रहता है। G तथा J के बीच केवल एक व्यक्ति रहता है। G, J के ऊपर वाले तलों में से किसी एक तल पर रहता है। भाँगड़ा करने वाला व्यक्ति, कथक करने वाले व्यक्ति के तुरन्त ऊपर वाले तल पर रहता है।

- **उदाहरण 22.** दी गई व्यवस्था के आधार पर निम्न में से, कौन-सा कथन सत्य है?  
 (a) C, ओडिसी करता है  
 (b) गरबा करने वाला तल संख्या 6 पर रहता है  
 (c) T, J के तुरन्त ऊपर रहता है  
 (d) दिया गया कोई भी कथन सत्य नहीं है  
 (e) M तथा G के बीच केवल तीन लोग रहते हैं

- **उदाहरण 23.** दी गई व्यवस्था के आधार पर निम्न पाँच में से चार किसी प्रकार एकसमान हैं तथा अपना एक समूह बनाते हैं। वह एक कौन-सा है, जो समूह में नहीं आता है?

- (a) T-भाँगड़ा (b) C-डाडिण्या  
 (c) तल संख्या 3-ओडिसी (d) G-तल संख्या 8  
 (e) J-तल संख्या 6

- **उदाहरण 24.** लावणी तथा भाँगड़ा करने वाले लोगों के बीच कितने लोग बैठे हुए हैं?

- (a) तीन से अधिक (b) तीन  
 (c) कोई नहीं (d) एक  
 (e) दो

- **उदाहरण 25.** सतारिया कौन करता है?

- (a) G (b) A (c) P (d) T  
 (e) C

- **उदाहरण 26.** M निम्न में से कौन-सा नृत्य करता है?

- (a) भाँगड़ा (b) लावणी  
 (c) ओडिसी (d) मोहिनीअट्टम  
 (e) कथक

**उत्तर** (उदाहरण सं. 22-26) दी गई जानकारी से, व्यवस्था निम्न है

तल संख्या	व्यक्ति	नृत्य
8	G	डाडिण्या
7	P	सतारिया
6	J	गरबा
5	M	लावणी
4	C	मोहिनीअट्टम
3	X	ओडिसी
2	T	भाँगड़ा
1	A	कथक

22. (b) गरबा करने वाला व्यक्ति तल संख्या 6 पर रहता है।  
 23. (b) C-डाडिण्या के अतिरिक्त अन्य सभी में दिए गए संयोजन सही हैं।  
 24. (e) लावणी तथा भाँगड़ा करने वाले व्यक्तियों के बीच दो व्यक्ति रहते हैं।  
 25. (c) P, सतारिया नृत्य करता है।  
 26. (b) M, लावणी नृत्य करता है।

# प्रश्नावली 12.2

**निर्देश** (प्र.सं. 1-5) दी गई जानकारी को ध्यानपूर्वक पढ़कर उस पर आधारित प्रश्नों के उत्तर दीजिए। (SBI PO 2017)

आठ व्यक्ति—F, G, H, I, O, P, Q तथा R, एक सीधी रेखा में उत्तर की ओर मुँह करके बैठे हुए हैं। उनमें से प्रत्येक एक कार्यालय की इमारत के विभिन्न तलों पर कार्य करता है यथा 7वें, 16वें, 18वें, 23वें, 31वें, 35वें, 44वें तथा 47वें तल पर। दी गई किसी भी जानकारी का क्रम समान नहीं हो सकता है।

- O, 31वें तल पर कार्य करने वाले के दाएँ, चौथे स्थान पर बैठा है। 23वें तल पर कार्य करने वाला O के दाएँ दूसरे स्थान पर बैठा है।
- Q, I के बाएँ तीसरे स्थान पर बैठा है। I, O का निकटतम पड़ोसी नहीं है। Q पंक्ति के किसी भी छोर पर नहीं बैठा है।
- Q तथा P के बीच केवल दो व्यक्ति बैठे हुए हैं। 44वें तल पर कार्य करने वाला व्यक्ति, H के तुरन्त दाएँ बैठा है। H, P का निकटतम पड़ोसी नहीं है।
- P के कार्य करने की तल संख्या तथा P के तुरन्त दाएँ बैठे व्यक्ति के कार्य करने की तल संख्या के संख्यात्मक मान का अन्तर 13 है।
- F तथा 35वें तल पर कार्य करने वाले व्यक्ति के बीच में केवल एक व्यक्ति बैठा है। F, I का निकटतम पड़ोसी नहीं है।
- R तथा 18वें तल पर कार्य करने वाले व्यक्ति के बीच दो से अधिक व्यक्ति बैठे हैं। O, तल संख्या 16 पर कार्य नहीं करता है।
- H, O से निचले तल पर कार्य करता है।

1. निम्न में से कौन-सा युग्म पंक्ति के दोनों किनारों पर बैठे व्यक्तियों को दर्शाता है?
  - (a) G तथा 7वें तल पर कार्य करने वाला व्यक्ति
  - (b) I, R
  - (c) 18वें तथा 44वें तल पर कार्य करने वाला व्यक्ति
  - (d) I तथा 35वें तल पर कार्य करने वाला व्यक्ति
  - (e) R, P
2. P तथा R के कार्य करने वाले तलों की संख्या में कितना अन्तर है?
  - (a) 31
  - (b) 4
  - (c) 3
  - (d) 16
  - (e) 15
3. दी गई व्यवस्था में, एक निश्चित आधार पर F, 47वें तल पर कार्य करने वाले से सम्बन्धित है। इसी आधार पर P, 44वें तल पर कार्य करने वाले से सम्बन्धित है। इसी आधार पर H, निम्न में से किससे सम्बन्धित है?
  - (a) 35वें तल पर कार्य करने वाले से
  - (b) R के तुरन्त बाएँ वाले व्यक्ति से
  - (c) O के बाएँ दूसरे स्थान पर बैठे व्यक्ति से
  - (d) 16वें तल पर कार्य करने वाले व्यक्ति से
  - (e) O
4. दी गई व्यवस्था के आधार पर रिक्त स्थान की पूर्ति करें (समान क्रम में) जिससे कि कथन सही हो जाए।  
G.....तथा O.....
  - (a) 35वें तल पर कार्य करता है, R के तुरन्त बाएँ बैठा है
  - (b) H के ऊपर किसी एक तल पर कार्य करता है, F के नीचे किसी एक तल पर कार्य करता है
  - (c) I के तुरन्त बाएँ बैठा है, 44वें तल पर कार्य करता है
  - (d) Q के दाएँ दूसरे स्थान पर बैठा है, Q से तीन तल ऊपर कार्य करता है
  - (e) दिए गए विकल्पों के अतिरिक्त कोई अन्य
5. 35वें तल पर कार्य करने वाले व्यक्ति के बाएँ कितने लोग बैठे हैं?
  - (a) एक
  - (b) दो
  - (c) कोई नहीं
  - (d) चार
  - (e) तीन

**निर्देश** (प्र.सं. 6-10) दी गई जानकारी का ध्यानपूर्वक अध्ययन कर उस पर आधारित प्रश्नों के उत्तर दीजिए। (IBPS Clerk Main 2017)

J, K, L, M, N, O, P तथा Q एक वृत्ताकार मेज के इर्द-गिर्द केन्द्र की ओर मुँह किए बैठे हैं। उनमें से प्रत्येक एक अलग वर्ष यथा 1971, 1975, 1979, 1980, 1981, 1984, 1985 तथा 1990 में जन्मा है, लेकिन आवश्यक नहीं कि इसी क्रम में। M, K के दाएँ दूसरे स्थान पर बैठा है। L, J के दाएँ तीसरे स्थान पर बैठा है। J तथा K के ठीक मध्य में वर्ष 1984 में जन्मा व्यक्ति बैठा है। N, जोकि सबसे बड़ा है, J तथा M का निकटतम पड़ोसी नहीं है। Q केवल M से बड़ा है। Q, P के बाएँ दूसरे स्थान पर बैठा है। P, N का निकटतम पड़ोसी नहीं है। J, L से छोटा है। K का जन्म, O से तुरन्त पहले तथा N के तुरन्त बाद हुआ है।

6. समूह में दूसरे स्थान पर सबसे बड़ा कौन है?
  - (a) J
  - (b) L
  - (c) K
  - (d) P
  - (e) O
7. O के दाएँ तीसरे स्थान पर कौन बैठा है?
  - (a) वर्ष 1979 में जन्मा व्यक्ति
  - (b) वर्ष 1980 में जन्मा व्यक्ति
  - (c) वर्ष 1985 में जन्मा व्यक्ति
  - (d) वर्ष 1984 में जन्मा व्यक्ति
  - (e) वर्ष 1981 में जन्मा व्यक्ति
8. Q किस वर्ष में पैदा हुआ था?
  - (a) 1979
  - (b) 1975
  - (c) 1980
  - (d) 1985
  - (e) 1981
9. K के सापेक्ष निम्न में से कौन-सा कथन सत्य है?
  - (a) K, Q के दाएँ, चौथे स्थान पर बैठा है
  - (b) वर्ष 1975 में जन्मा व्यक्ति K के एकदम बाएँ बैठा है
  - (c) K, Q से छोटा है
  - (d) K तथा N के मध्य तीन लोग बैठे हुए हैं
  - (e) K, J के एकदम दाएँ बैठा है
10. L से छोटा कौन है?
  - (a) K
  - (b) M
  - (c) N
  - (d) O
  - (e) इनमें से कोई नहीं

**निर्देश** (प्र.सं. 11-15) निम्नलिखित जानकारी को ध्यानपूर्वक पढ़कर उस पर आधारित प्रश्नों के उत्तर दीजिए। (IBPS PO 2012)

विभिन्न बैंकों यथा- UCO बैंक, सिण्डीकेट बैंक, केनरा बैंक, PNB, देना बैंक, ओरिएण्टल बैंक ऑफ कॉमर्स, इण्डियन बैंक और बैंक ऑफ महाराष्ट्र के आठ व्यक्ति चार-चार लोगों वाली दो समानान्तर पंक्तियों में इस तरह बैठे हैं कि अगल-बगल के व्यक्ति के बीच समान दूरी है। पंक्ति-1 में A, B, C व D बैठे हैं और उन सभी का मुँह दक्षिण की ओर है। पंक्ति-2 में P, Q, R व S बैठे हैं और उन सभी का मुँह उत्तर की ओर है। इसलिए, दी गई बैठने की व्यवस्था में एक पंक्ति में बैठे प्रत्येक सदस्य का मुँह दूसरी पंक्ति के अन्य सदस्य की ओर है। (जरूरी नहीं कि ऊपर दी गई सभी जानकारी अन्तिम व्यवस्था में बैठने के क्रम को निरूपित करती हो।)

- C बैंक ऑफ महाराष्ट्र के व्यक्ति के दाएँ को दूसरे स्थान पर बैठा है। R, उस व्यक्ति की बगल में बैठा है जिसका मुँह बैंक ऑफ महाराष्ट्र के व्यक्ति की ओर है।
- R व PNB के व्यक्ति के बीच केवल एक व्यक्ति बैठा है। PNB के व्यक्ति के बगल में बैठे व्यक्ति का मुँह केनरा बैंक के व्यक्ति की ओर है।
- UCO बैंक के व्यक्ति का मुँह ओरिएण्टल बैंक ऑफ कॉमर्स के व्यक्ति की ओर है। R ओरिएण्टल बैंक ऑफ कॉमर्स से नहीं है। P, PNB से नहीं है। P का मुँह बैंक ऑफ महाराष्ट्र के व्यक्ति की ओर नहीं है।
- Q का मुँह देना बैंक के व्यक्ति की ओर है। जिसका मुँह S की ओर है, वह A की बाईं बगल में बैठा है।

- B पंक्ति के किसी भी अन्तिम छोर पर नहीं बैठा है। बैंक ऑफ महाराष्ट्र के व्यक्ति का मुँह सिण्डीकेट बैंक के व्यक्ति की ओर नहीं है।
- 11. A के सम्बन्ध में निम्न में से कौन-सा सत्य है?
  - (a) UCO बैंक के व्यक्ति का मुँह A की ओर है
  - (b) बैंक ऑफ महाराष्ट्र का व्यक्ति A की बगल में बैठा है
  - (c) A का मुँह उस व्यक्ति की ओर है, जो R के दाएँ को दूसरे स्थान पर बैठा है
  - (d) A ओरिएण्टल बैंक ऑफ कॉमर्स से है
  - (e) A पंक्ति के एक अन्तिम छोर पर बैठा है
- 12. R और PNB के व्यक्ति के बीच कौन बैठा है?
  - (a) ओरिएण्टल बैंक ऑफ कॉमर्स का व्यक्ति
  - (b) P
  - (c) Q
  - (d) सिण्डीकेट बैंक का व्यक्ति
  - (e) S
- 13. निम्न में से कौन पंक्तियों के अन्तिम छोरों पर बैठे हैं?
  - (a) D और PNB का व्यक्ति
  - (b) इण्डियन बैंक और UCO बैंक के व्यक्ति
  - (c) देना बैंक का व्यक्ति और P
  - (d) सिण्डीकेट बैंक का व्यक्ति और D
  - (e) C, Q
- 14. निम्न में से किस व्यक्ति का मुँह बैंक ऑफ महाराष्ट्र के व्यक्ति की ओर है?
  - (a) इण्डियन बैंक का व्यक्ति
  - (b) P
  - (c) R
  - (d) सिण्डीकेट बैंक का व्यक्ति
  - (e) केनरा बैंक का व्यक्ति
- 15. दी गई व्यवस्था के आधार पर P का देना बैंक से वही सम्बन्ध है, जो B का PNB से है। इसी पैटर्न का अनुसरण करते हुए D का सम्बन्ध निम्न में से किसके साथ है?
  - (a) सिण्डीकेट बैंक
  - (b) केनरा बैंक
  - (c) बैंक ऑफ महाराष्ट्र
  - (d) इण्डियन बैंक
  - (e) ओरिएण्टल बैंक ऑफ कॉमर्स

**निर्देश** (प्र.सं. 16-20) निम्नलिखित जानकारी का ध्यानपूर्वक अध्ययन कर उस पर दिए गए प्रश्नों के उत्तर दीजिए। (IBPS PO 2014)

सात व्यक्ति P, Q, R, S, T, U और V एक सात मन्जिला इमारत में भिन्न-भिन्न मन्जिलों पर रहते हैं। स्थल मन्जिल को 1, प्रथम मन्जिल को 2 तथा इसी प्रकार जारी रखते हुए सबसे ऊपर की मन्जिल को 7 नम्बर दिया गया है। इन व्यक्तियों में से प्रत्येक दिल्ली, मुम्बई, पटना, चेन्नई, कोलकाता, बंगलुरु तथा लखनऊ शहरों की यात्रा पर हैं, लेकिन जरूरी नहीं कि इसी क्रम में।

केवल तीन व्यक्ति उस मन्जिल के ऊपर वाली मन्जिलों पर रहते हैं जिस पर P रहता है। केवल एक व्यक्ति P और उस व्यक्ति के बीच वाली मन्जिल पर रहता है, जो बंगलुरु की यात्रा पर है। U मुम्बई की यात्रा पर गए व्यक्ति की मन्जिल के एकदम नीचे वाली मन्जिल पर रहता है। मुम्बई की यात्रा पर गया व्यक्ति सम संख्या वाली मन्जिल पर रहता है। बंगलुरु और पटना की यात्रा पर गए व्यक्तियों के बीच वाली मन्जिल पर केवल तीन व्यक्ति रहते हैं।

T, R की मन्जिल के एकदम ऊपर वाली मन्जिल पर रहता है। T पटना की यात्रा पर नहीं है। Q और कोलकाता की यात्रा पर गए व्यक्ति के बीच वाली मन्जिल में केवल दो व्यक्ति रहते हैं। कोलकाता की यात्रा पर गया व्यक्ति Q की मन्जिल के नीचे किसी मन्जिल पर रहता है।

दिल्ली की यात्रा पर गया व्यक्ति Q की मन्जिल के एकदम नीचे या ऊपर वाली मन्जिलों पर नहीं रहता है। S, P की मन्जिल के एकदम ऊपर या नीचे वाली मन्जिल पर नहीं रहता है। V चेन्नई की यात्रा पर नहीं गया है।

16. दी गई जानकारी के अनुसार, V के सन्दर्भ में निम्न में से कौन-सा कथन सत्य है?
  - (a) V की मन्जिल के नीचे वाली मन्जिल पर रहने वाला व्यक्ति मुम्बई की यात्रा पर है
  - (b) V सातवीं मन्जिल पर रहता है
  - (c) V, T की मन्जिल के एकदम नीचे वाली मन्जिल पर रहता है
  - (d) V सबसे नीचे वाली मन्जिल पर रहता है
  - (e) V बंगलुरु की यात्रा पर है
17. निम्न में से कौन नम्बर 3 मन्जिल पर रहता है?
  - (a) वह, जो चेन्नई की यात्रा पर है
  - (b) वह, जो कोलकाता की यात्रा पर है
  - (c) R
  - (d) V
  - (e) T
18. निम्न में से कौन T के एकदम ऊपर वाली मन्जिल पर रहता है?
  - (a) P
  - (b) Q
  - (c) S
  - (d) V
  - (e) U
19. S निम्न में से किस शहर की यात्रा पर है?
  - (a) मुम्बई
  - (b) बंगलुरु
  - (c) पटना
  - (d) कोलकाता
  - (e) चेन्नई
20. S तथा मुम्बई की यात्रा पर गए व्यक्ति की मन्जिलों के बीच वाली मन्जिलों पर कितने व्यक्ति रहते हैं?
  - (a) एक भी नहीं
  - (b) दो
  - (c) एक
  - (d) तीन से अधिक
  - (e) तीन

**निर्देश** (प्र. सं. 21-25) निम्न जानकारी को ध्यानपूर्वक पढ़कर दिए गए प्रश्नों के उत्तर दीजिए।

S, P, U, V, W, X, Y और Z एक वर्गाकार मेज के चारों ओर बैठे हैं। वे प्रत्येक ओर से दो-दो करके बैठे हैं और भिन्न-भिन्न रंग की टोपी पहने हुए हैं, जोकि नीली, काली, पीली, हरी, भूरी, नारंगी, सफेद व गुलाबी हैं (आवश्यक नहीं, इसी क्रम में हों)।

I. जिनमें तीन महिलाएँ हैं और वे एक-दूसरे के पास नहीं बैठी हैं।

II. X, Z और P के बीच बैठा है व उसने नारंगी टोपी पहनी है।

III. V, Z और Y के बीच बैठी है व उसने हरी टोपी पहनी है।

IV. V एक महिला है, जो X के बाईं ओर दूसरी है।

V. S और P की टोपी का रंग क्रमशः नीला व काला है।

VI. P जोकि पुरुष सदस्य है, S के सामने बैठा है, जोकि महिला सदस्य है।

VII. P और W के बीच एक महिला बैठी है तथा W की टोपी का रंग सफेद है।

VIII. Z ने गुलाबी व पीली टोपी नहीं पहनी है।

IX. U की टोपी का रंग गुलाबी नहीं है।

21. निम्नलिखित में से कौन-सी तीन महिला सदस्य हैं?
  - (a) S, V और X
  - (b) S, U और X
  - (c) U, V और W
  - (d) इनमें से कोई नहीं
22. X के बारे में निम्नलिखित में से क्या सत्य है?
  - (a) X एक पुरुष सदस्य है
  - (b) X एक महिला सदस्य है
  - (c) X का लिंग तय नहीं किया जा सकता
  - (d) X की स्थिति तय नहीं की जा सकती
23. S और V के बीच निम्नलिखित में से कौन बैठा है तथा उसकी टोपी का रंग क्या है?
  - (a) X, पीला
  - (b) P, काला
  - (c) W, गुलाबी
  - (d) इनमें से कोई नहीं

24. Y और P के मध्य कितने लोग हैं?  
 (a) एक (b) दो  
 (c) तीन (d) इनमें से कोई नहीं
25. Z की टोपी का क्या रंग है?  
 (a) पीला (b) भूरा  
 (c) गुलाबी (d) नीला

**निर्देश** (प्र.सं. 26-31) निम्नलिखित जानकारी का ध्यानपूर्वक अध्ययन करके इस पर आधारित प्रश्नों के उत्तर दीजिए। (IBPS PO/MT 2013)

सात मित्र A, B, C, D, E, F और G एक वृत्ताकार मेज के अन्दर तथा बाहर मुख करके बैठे हैं। इनमें से प्रत्येक अलग-अलग विभाग यथा वित्त, विपणन, बिक्री, मानव संसाधन, संयुक्त वित्त, बैंकिंग निवेश तथा उद्यम में कार्यरत हैं लेकिन जरूरी नहीं इसी क्रम में। C, G के दाएँ तीसरा बैठा है। G केन्द्र की ओर मुख करके बैठा है। केवल एक व्यक्ति C तथा मानव संसाधन विभाग के बीच बैठा है। C के पड़ोसी केन्द्र के बाहर की ओर मुख करके बैठे हैं। F और D के बीच केवल एक व्यक्ति बैठा है। F और D दोनों केन्द्र की ओर मुख करके बैठे हैं। D मानव संसाधन विभाग में कार्य नहीं करता है। A बैंकिंग निवेश विभाग में कार्यरत है। A केन्द्र की ओर मुख करके बैठा है। बैंकिंग निवेश विभाग तथा विपणन विभाग के बीच दो लोग बैठे हैं। जो व्यक्ति संयुक्त वित्त विभाग में कार्यरत है वह E के तुरन्त बाएँ बैठा है। C उसी दिशा में मुख किए हैं जिस दिशा में E। जो व्यक्ति बिक्री विभाग में कार्यरत है वह उद्यम विभाग में कार्यरत व्यक्ति के तुरन्त बाएँ बैठा है।

26. B किस विभाग में कार्यरत है?  
 (a) वित्त (b) विपणन  
 (c) मानव संसाधन (d) संयुक्त वित्त  
 (e) उद्यम
27. बिक्री विभाग में कार्यरत व्यक्ति के सापेक्ष B की स्थिति क्या है?  
 (a) तुरन्त दाएँ (b) बाएँ को तीसरा  
 (c) दाएँ को दूसरा (d) बाएँ को दूसरा  
 (e) दाएँ को चौथा
28. E के तुरन्त दाएँ कौन बैठा है?  
 (a) वह व्यक्ति, जो विपणन विभाग में कार्यरत है  
 (b) C  
 (c) B  
 (d) वह व्यक्ति, जो मानव संसाधन विभाग में कार्यरत है  
 (e) A
29. निम्नलिखित में से कौन-सा व्यक्ति C तथा मानव संसाधन विभाग में कार्यरत व्यक्ति के ठीक बीच में बैठा है?  
 (a) B  
 (b) वह व्यक्ति, जो विपणन विभाग में कार्यरत है  
 (c) वह व्यक्ति, जो उद्यम विभाग में कार्यरत है  
 (d) D  
 (e) G
30. निम्नलिखित में से कौन विपणन विभाग तथा बैंकिंग निवेश के बीच है, जबकि वामावर्त दिशा में विपणन विभाग से गिनती की जाए?  
 (a) F तथा G (b) E तथा C  
 (c) C तथा B (d) F तथा D  
 (e) B तथा D
31. उद्यम विभाग तथा A के बीच कितने व्यक्ति बैठे हैं, जबकि दक्षिणावर्त दिशा में A से गिनती की जाए?  
 (a) एक (b) दो  
 (c) तीन (d) चार  
 (e) चार से अधिक

**निर्देश** (प्र.सं. 32-36) निम्नलिखित जानकारी को ध्यान से पढ़िए और दिए गए प्रश्नों के उत्तर दीजिए। (IBPS PO 2011)

आठ विभिन्न बैंकों यथा A, B, C, D, E, F, G और H के प्रतिनिधि केन्द्र की ओर मुँह करके एक वृत्ताकार मेज के इर्द-गिर्द बैठे हैं, पर जरूरी नहीं कि इसी क्रम में। उनमें से प्रत्येक एक भिन्न बैंक से है यथा UCO बैंक, ओरिएण्टल बैंक ऑफ कॉमर्स, बैंक ऑफ महाराष्ट्र, केनरा बैंक, सिण्डीकेट बैंक, पंजाब नेशनल बैंक, बैंक ऑफ इण्डिया व देना बैंक।

F, केनरा बैंक के प्रतिनिधि के दाएँ को दूसरे स्थान पर बैठा है। बैंक ऑफ इण्डिया का प्रतिनिधि, केनरा बैंक के प्रतिनिधि की बगल में बैठा है। बैंक ऑफ इण्डिया के प्रतिनिधि और B के बीच दो लोग बैठे हैं। C व E एक-दूसरे के अगल-बगल बैठे हैं। न तो C, न ही E या तो B या केनरा बैंक के प्रतिनिधि के बगल में बैठा है। बैंक ऑफ महाराष्ट्र का प्रतिनिधि D के दाएँ को दूसरे स्थान पर बैठा है। D, न तो केनरा बैंक, न ही बैंक ऑफ इण्डिया का प्रतिनिधि है। G व UCO बैंक का प्रतिनिधि एक-दूसरे के अगल-बगल बैठे हैं। B, UCO बैंक का प्रतिनिधि नहीं है। C व ओरिएण्टल बैंक ऑफ कॉमर्स के बीच केवल एक व्यक्ति बैठा है।

H, देना बैंक के प्रतिनिधि के बाएँ को तीसरे स्थान पर बैठा है। पंजाब नेशनल बैंक का प्रतिनिधि, सिण्डीकेट बैंक के प्रतिनिधि के बाएँ को दूसरे स्थान पर बैठा है।

32. उपरोक्त व्यवस्था के आधार पर निम्नलिखित पाँच में से चार किसी प्रकार समान हैं, इसलिए उनका एक समूह बनाता है। वह एक कौन-सा है, जो इस समूह में नहीं आता है?  
 (a) H - UCO बैंक  
 (b) A - केनरा बैंक  
 (c) D - बैंक ऑफ महाराष्ट्र  
 (d) E - सिण्डीकेट बैंक  
 (e) F - पंजाब नेशनल बैंक
33. बैठने की दी गई व्यवस्था के अनुसार निम्नलिखित में से कौन-सा सत्य है?  
 (a) B बैंक ऑफ महाराष्ट्र का प्रतिनिधि है  
 (b) C, H के दाएँ को दूसरे स्थान पर बैठा है  
 (c) देना बैंक का प्रतिनिधि UCO बैंक के प्रतिनिधि की बाईं बगल में बैठा है  
 (d) A, बैंक ऑफ इण्डिया के प्रतिनिधि के दाएँ को दूसरे स्थान पर बैठा है  
 (e) बैंक ऑफ महाराष्ट्र और सिण्डीकेट बैंक के प्रतिनिधि एक-दूसरे के अगल-बगल बैठे हैं
34. B और बैंक ऑफ इण्डिया के प्रतिनिधि के ठीक बीच में कौन बैठे हैं?  
 (a) A और UCO बैंक का प्रतिनिधि  
 (b) F और G  
 (c) H और बैंक ऑफ महाराष्ट्र का प्रतिनिधि  
 (d) H और G  
 (e) सिण्डीकेट बैंक और ओरिएण्टल बैंक ऑफ कॉमर्स के प्रतिनिधि
35. निम्नलिखित में से ओरिएण्टल बैंक ऑफ कॉमर्स का प्रतिनिधि कौन-सा है?  
 (a) A (b) C  
 (c) H (d) G  
 (e) D
36. निम्नलिखित में से B के बाएँ को दूसरे स्थान पर कौन बैठा है?  
 (a) C  
 (b) H  
 (c) केनरा बैंक का प्रतिनिधि  
 (d) पंजाब नेशनल बैंक का प्रतिनिधि  
 (e) G

**निर्देश** (प्र.सं. 37-40) नीचे दी गई जानकारी को ध्यानपूर्वक पढ़िए और उस पर आधारित प्रश्नों के उत्तर दीजिए।

पाँच व्यक्ति P, Q, R, S तथा T भिन्न-भिन्न जगहों यथा-लद्दाख, गोवा, कश्मीर, शिमला व देहरादून घूमने के लिए जाते हैं। (जरूरी नहीं इसी क्रम में)। प्रत्येक व्यक्ति का कद भिन्न-भिन्न है।

- (i) R का कद P से अधिक है तथा वह शिमला घूमने जाता है।  
(ii) Q का कद S से अधिक है तथा वह न तो देहरादून और न ही लद्दाख जाता है।  
(iii) T का कद R से छोटा है परन्तु वह सबसे छोटा नहीं है। T, न ही गोवा और न ही देहरादून जाता है।  
(iv) P कश्मीर घूमने जाता है तथा S का कद P से बड़ा है।

37. Q कहाँ घूमने जाता है?

- (a) शिमला (b) गोवा (c) देहरादून (d) लद्दाख  
(e) इनमें से कोई नहीं

38. लद्दाख कौन घूमने गया?

- (a) Q (b) S (c) T (d) या तो Q या T  
(e) इनमें से कोई नहीं

39. जिसका कद सबसे छोटा है वह कहाँ घूमने गया?

- (a) कश्मीर (b) गोवा (c) शिमला (d) लद्दाख  
(e) देहरादून

40. कद में कौन S से छोटा है तथा T से बड़ा है?

- (a) P (b) Q (c) R (d) या P या R  
(e) इनमें से कोई नहीं

**निर्देश** (प्र.सं. 41-45) नीचे दी गई जानकारी को ध्यानपूर्वक पढ़िए और उस पर आधारित प्रश्नों के उत्तर दीजिए।

सात डिब्बे J, K, L, M, N, O तथा P एक के ऊपर एक रखे हुए हैं, लेकिन आवश्यक नहीं कि इसी क्रम में। प्रत्येक डिब्बे में अलग वस्तु है, यथा-टॉफी, पेन्सिल, चम्मच, डायरी, रंग, आभूषण तथा घड़ियाँ, लेकिन आवश्यक नहीं कि इसी क्रम में।

N तथा M के बीच में केवल दो डिब्बे रखे हुए हैं। पेन्सिल का डिब्बा, M के तुरन्त नीचे रखा हुआ है। पेन्सिल के डिब्बे तथा घड़ियों के डिब्बे के बीच में केवल दो डिब्बे रखे हुए हैं। N, घड़ियों के डिब्बे के ऊपर रखा हुआ है। डायरी का डिब्बा, घड़ियों के डिब्बे के तुरन्त नीचे रखा हुआ है। डायरी के डिब्बे तथा J के बीच में केवल तीन डिब्बे रखे हुए हैं। आभूषण का डिब्बा, J के तुरन्त ऊपर रखा हुआ है। O, K के तुरन्त ऊपर रखा हुआ है। O, पेन्सिल का डिब्बा नहीं है। P, टॉफी के डिब्बे के तुरन्त नीचे रखा हुआ है। P तथा चम्मच के डिब्बे के बीच केवल एक डिब्बा रखा हुआ है।

41. निम्न में से कौन-सा डिब्बा M के तुरन्त ऊपर रखा हुआ है?

- (a) P (b) O  
(c) L (d) डायरी का डिब्बा  
(e) आभूषण का डिब्बा

42. दिए गए डिब्बों के ढेर में O की क्या स्थिति है?

- (a) ऊपर से पहला (b) ऊपर से दूसरा  
(c) नीचे से तीसरा (d) नीचे से पाँचवाँ  
(e) ऊपर से चौथा

43. निम्न में से किस डिब्बे में चम्मच है?

- (a) L (b) K (c) M (d) N  
(e) दिए गए विकल्पों के अतिरिक्त कोई अन्य

44. दी गई व्यवस्था के आधार पर निम्न पाँच में से चार किसी प्रकार एक समान हैं तथा अपना एक समूह बनाते हैं। वह एक कौन-सा है, जो इस समूह में नहीं आता है?

- (a) N-डायरी (b) P-चम्मच (c) O-रंग (d) K-पेन्सिल  
(e) M-आभूषण

45. K तथा घड़ियों के डिब्बे के बीच में कितने डिब्बे हैं?

- (a) तीन से अधिक (b) दो (c) तीन (d) एक  
(e) कोई नहीं

**निर्देश** (प्र.सं. 46-50) नीचे दी गई जानकारी को ध्यानपूर्वक पढ़िए और उस पर आधारित प्रश्नों के उत्तर दीजिए।

(SBI PO Pre 2017)

आठ व्यक्ति अर्थात् A, B, C, D, P, Q, R और S एक सीधी रेखा में बैठे हैं, इन सभी का मुख उत्तर की ओर है, इनमें से प्रत्येक की अलग-अलग आयु है अर्थात् 14, 16, 17, 19, 21, 23, 26 और 31 वर्ष, परन्तु आवश्यक नहीं इसी क्रम में हो।

B रेखा के अन्तिम छोर पर बैठा है। C और Q के मध्य केवल तीन व्यक्ति बैठे हैं। Q न तो 14 न ही 19 वर्ष का है। D और 23 वर्ष के आयु के व्यक्ति के मध्य दो व्यक्ति बैठे हैं। न तो Q न D सबसे बड़ा व्यक्ति है। D के निकटतम पड़ोसियों की आयु का अन्तर 5 वर्ष है। A, R के दाएँ बैठा है, परन्तु ठीक दाएँ नहीं बैठा है। B और 16 वर्ष के आयु के व्यक्ति के मध्य तीन व्यक्ति बैठे हैं। वह व्यक्ति जिसकी आयु 19 वर्ष है, C के दाएँ से तीसरे स्थान पर बैठा है। R, B के दाएँ बैठा है। Q, 23 वर्ष के व्यक्ति के दाएँ से दूसरे स्थान पर बैठा है। P, 14 वर्ष के व्यक्ति के ठीक बाएँ बैठा है। Q सबसे छोटा व्यक्ति नहीं है। वह व्यक्ति जिसकी आयु 31 वर्ष है, सबसे छोटे व्यक्ति का निकटतम पड़ोसी नहीं है, C चौथा सबसे बड़ा व्यक्ति नहीं है।

46. D के दाएँ दूसरे स्थान पर कौन बैठा है?

- (a) A (b) S (c) P (d) R  
(e) इनमें से कोई नहीं

47. जिसकी आयु 31 वर्ष है और S के मध्य कितने लोग बैठे हैं?

- (a) चार (b) पाँच (c) तीन (d) एक  
(e) इनमें से कोई नहीं

48. निम्न में से कौन 26 वर्ष की आयु का है?

- (a) R (b) D (c) C (d) S  
(e) इनमें से कोई नहीं

49. यदि P का सम्बन्ध 16 वर्ष से है इसी प्रकार B का सम्बन्ध 26 वर्ष से है, तो निम्न में से कौन समान पैटर्न के आधार पर R से सम्बन्धित है?

- (a) 19 वर्ष (b) 17 वर्ष (c) 21 वर्ष (d) 31 वर्ष  
(e) इनमें से कोई नहीं

50. निम्नलिखित में से A के निकटतम पड़ोसियों की आयु में कितना अन्तर है?

- (a) 3 वर्ष (b) 7 वर्ष (c) 5 वर्ष (d) 6 वर्ष  
(e) इनमें से कोई नहीं

**निर्देश** (प्र.सं. 51-55) नीचे दी गई जानकारी को ध्यानपूर्वक पढ़िए और उस पर आधारित प्रश्नों के उत्तर दीजिए।

(IBPS RRB Officers Scale I 2017)

8 व्यक्ति P, Q, R, S, W, X, Y तथा Z एक वर्गाकार मेज के चारों ओर केन्द्र की ओर मुख करके बैठे हैं। चार व्यक्ति चारों कोनों पर जबकि चार व्यक्ति चारों भुजाओं के मध्य में बैठे हैं। उनकी आयु भिन्न-भिन्न है। वे व्यक्ति जो कोनों पर बैठे हैं उनकी आयु 3 की गुणज है। वे व्यक्ति, जो भुजाओं के मध्य में बैठे हैं उनकी आयु 2 की गुणज है। P उस व्यक्ति के दाएँ दूसरे स्थान पर बैठा है जिसकी आयु 44 वर्ष है। P उस व्यक्ति का निकटतम पड़ोसी है जिसकी आयु 39 वर्ष है। Q तथा 39 वर्ष की आयु वाले व्यक्तियों के मध्य केवल दो व्यक्ति बैठे हैं। Q की आयु 44 वर्ष नहीं है। W, Q के बाएँ दूसरे स्थान पर बैठा है। S, 15 वर्ष की आयु वाले व्यक्ति के तुरन्त दाएँ बैठा है। Z तथा 15 वर्ष की आयु वाले व्यक्ति के मध्य तीन व्यक्ति बैठे हैं। Z तथा Z के बाएँ ओर दूसरे व्यक्ति की आयु के बीच अन्तर 6 है। S, Z से बड़ा है। S के निकटतम पड़ोसी S से छोटे हैं। जिस व्यक्ति की आयु 22 वर्ष है वह उस व्यक्ति के दाएँ दूसरे स्थान पर बैठा है जिसकी आयु 10 वर्ष है। P की आयु 10 वर्ष नहीं है। Y, 22 वर्ष वाले व्यक्ति के तुरन्त बाएँ बैठा है। Y की आयु 51 वर्ष है। R की आयु 20 वर्ष से अधिक है। R की आयु, X की आयु से 24 वर्ष अधिक है। X की आयु P की आयु से 3 वर्ष अधिक है।

51. निम्न में से किसकी आयु 9 वर्ष है?

- (a) P (b) S (c) W (d) X  
(e) कोई नहीं

52. 51 वर्ष की आयु वाले व्यक्ति के तुरन्त बाएँ बैठे व्यक्ति के दाएँ दूसरे स्थान पर कौन बैठा है?

- (a) R (b) S (c) Y (d) Q  
(e) W



53. 15 वर्ष की आयु वाले व्यक्ति तथा 12 वर्ष की आयु वाले व्यक्ति के मध्य कितने व्यक्ति बैठे हैं, जब 15 वर्ष की आयु वाले व्यक्ति से वामावर्त दिशा में गिनती की जाती है?  
 (a) एक (b) दो (c) तीन (d) तीन से अधिक  
 (e) इनमें से कोई नहीं
54. Z के विकर्णतः विपरीत दिशा में निम्न में से कौन बैठा है?  
 (a) X (b) T (c) S (d) P  
 (e) W
55. निम्न में से कौन S के तुरन्त दाएँ बैठा है?  
 (a) P (b) W (c) Y (d) R  
 (e) Z

**निर्देश** (प्र.सं. 56-60) नीचे दी गई जानकारी को ध्यानपूर्वक पढ़िए और उस पर आधारित प्रश्नों के उत्तर दीजिए।

(SBI PO Main 2017)

दस उम्मीदवार P, Q, R, S, T, A, B, C, D और E दो समानान्तर पंक्तियों में बैठे हैं, प्रत्येक पंक्ति में छः कुर्सी हैं। P, Q, R, S और T पंक्ति 1 में बैठे हैं, जिनका मुख दक्षिण दिशा की ओर है और A, B, C, D और E पंक्ति 2 में बैठे हैं, जिनका मुख उत्तर दिशा की ओर है। प्रत्येक पंक्ति में एक स्थान खाली है। इन सभी का अलग-अलग महीनों में जन्मदिन है, जो इस प्रकार हैं—जनवरी, मार्च, अप्रैल, मई, जून, जुलाई, अगस्त, सितम्बर, नवम्बर और दिसम्बर परन्तु आवश्यक नहीं इसी क्रम में हों। वह व्यक्ति जिसका जन्मदिन जून में है वह A के विपरीत बैठा है। वह व्यक्ति जिसका जन्मदिन जनवरी में है, E के बाएँ से तीसरे स्थान पर बैठा है। R पंक्ति के अन्तिम छोर पर नहीं बैठा है। वह व्यक्ति जिसका जन्मदिन मार्च में है, पंक्ति 2 में दाएँ ओर से दूसरे स्थान पर बैठा है। P का मुख खाली स्थान की ओर है और S का मुख B की ओर है। यहाँ तीन स्थान D और B के बीच में स्थित हैं। B उस व्यक्ति की ओर मुख करके नहीं बैठा है जिसका जन्मदिन अप्रैल में है। E उस व्यक्ति के विपरीत बैठा है जिसका जन्मदिन जुलाई में है जोकि रेखा के अन्त में बैठा है। T खाली स्थान के ठीक दाएँ बैठा है। C का मुख खाली स्थान की ओर है जोकि P के दाएँ से दूसरे स्थान पर है। वह व्यक्ति जिसका जन्मदिन अप्रैल में है उसका मुख, मार्च में जन्मदिन वाले व्यक्ति के बाएँ से चौथे स्थान पर बैठे व्यक्ति की ओर है। यहाँ केवल एक स्थान, जून में जन्मदिन वाले व्यक्ति और अप्रैल में जन्मदिन वाले व्यक्ति के बीच स्थित है। वह व्यक्ति जिसका जन्मदिन नवम्बर में है, सितम्बर में जन्मदिन वाले व्यक्ति के ठीक दाएँ बैठा है। वह व्यक्ति जिसका जन्मदिन सितम्बर में है, Q के पास बैठा है। वह व्यक्ति जिसका जन्मदिन अगस्त में है, खाली स्थान के आसन्न बैठे व्यक्ति की ओर मुख करके बैठा है। वह व्यक्ति जिसका जन्मदिन मई में है, जून में जन्मदिन वाले व्यक्ति के बराबर वाली सीट की ओर मुख करके बैठा है। A और B के बीच एक स्थान खाली है।

56. निम्नलिखित में से किसका जन्मदिन जुलाई में है?  
 (a) R (b) T (c) C (d) D  
 (e) Q
57. निम्नलिखित में से कौन जून में जन्मदिन वाले व्यक्ति की ओर मुख करके बैठा है?  
 (a) P (b) A (c) B (d) E  
 (e) इनमें से कोई नहीं
58. निम्नलिखित में से कौन D के दाएँ से तीसरे स्थान पर बैठा है?  
 (a) A (b) B (c) E (d) C  
 (e) कोई नहीं
59. निम्नलिखित में से कौन नवम्बर में जन्मदिन वाले व्यक्ति के बाएँ से दूसरे स्थान पर बैठा है?  
 (a) P (b) R (c) C (d) D  
 (e) Q
60. निम्नलिखित में से कौन-सा कथन सही है?  
 (a) P का मुख अगस्त में जन्मदिन वाले व्यक्ति की ओर है  
 (b) T, खाली स्थान के आसन्न बैठा है  
 (c) E का जन्मदिन मार्च के महीने में है  
 (d) C, A का निकटतम पड़ोसी नहीं है  
 (e) उपरोक्त सभी सही हैं

**निर्देश** (प्र.सं. 61-65) नीचे दी गई जानकारी को ध्यानपूर्वक पढ़िए और उस पर आधारित प्रश्नों के उत्तर दीजिए।

आठ शिक्षक A, B, C, D, W, X, Y, तथा Z एक पंक्ति में बैठे हैं। कुछ उत्तर की ओर मुख करते हैं और कुछ दक्षिण की ओर मुख करते हैं। वे सभी भिन्न-भिन्न रंग पसन्द करते हैं जैसे- नारंगी, जामुनी, नीला, सफेद, भूरा, गुलाबी, काला और लाल। उनमें से सभी भिन्न समाचार चैनल देखते हैं जैसे-जी न्यूज, आज-तक, एबीपी न्यूज, सहारा इण्डिया, आईबीएन 7, इण्डिया टुडे, न्यूज 24 और डीडी न्यूज लेकिन इनका क्रम यही हो आवश्यक नहीं है।

C इण्डिया टुडे देखता है और B आज-तक देखता है। Y, A का निकटतम पड़ोसी नहीं है। W, Y के दाएँ से पाँचवें स्थान पर बैठा है। A एवं D अन्तिम छोर पर बैठे हैं और अन्तिम छोर पर बैठा कोई भी व्यक्ति काला या जामुनी रंग पसन्द नहीं करता है। W सफेद या काला या नारंगी पसन्द नहीं करता है और उसका मुख Z के मुख की विपरीत दिशा में है। B, दक्षिण की ओर मुख किए हुए है। और अन्तिम छोर पर बैठा कोई भी व्यक्ति दक्षिण की ओर मुख नहीं करता है। वह व्यक्ति, जो गुलाबी रंग पसन्द करता है, उत्तर की ओर मुख करने वाले दो शिक्षकों का निकटतम पड़ोसी है। A एवं C के बीच चार व्यक्ति हैं। वह व्यक्ति, जो न्यूज 24 देखता है, सहारा इण्डिया देखने वाले व्यक्ति के बाएँ से तीसरे स्थान पर बैठा है। उत्तर की ओर मुख करने वाला कोई भी व्यक्ति गुलाबी या सफेद या नीला रंग पसन्द नहीं करता है। Z लाल रंग पसन्द करता है। वह व्यक्ति, जो गुलाबी रंग पसन्द करता है, नीला रंग पसन्द करने वाले व्यक्ति के बाएँ से पाँचवें स्थान पर बैठा है। वह व्यक्ति, जो लाल रंग पसन्द करता है, एबीपी न्यूज देखने वाले व्यक्ति के दाएँ से दूसरे स्थान पर बैठा है। केवल एक व्यक्ति डीडी न्यूज देखने वाले व्यक्ति और सफेद रंग पसन्द करने वाले व्यक्ति के बीच बैठा है। Y, X के दाएँ से तीसरे स्थान पर बैठा है और वह किसी भी अन्त पर नहीं बैठा है। W एवं Z के बीच उतने ही व्यक्ति हैं, जितने कि C के दाएँ को हैं। वह व्यक्ति, जो सहारा इण्डिया देखता है, लाल रंग पसन्द करने वाले व्यक्ति के ठीक बाएँ बैठा है। वह व्यक्ति, जो आईबीएन 7 देखता है, किसी एक छोर पर बैठा है। वे व्यक्ति, जो जी न्यूज और एबीपी न्यूज देखते हैं, एक ही दिशा में मुख किए हुए हैं।

61. निम्नलिखित में से कौन-सा रंग X द्वारा पसन्द किया जाता है?  
 (a) काला (b) नारंगी (c) लाल (d) जामुनी  
 (e) निर्धारित नहीं किया जा सकता
62. निम्नलिखित में से कौन W के बाएँ तीसरे स्थान पर बैठा है?  
 (a) Y  
 (b) B  
 (c) वह व्यक्ति जो बेंगनी रंग पसन्द करता है  
 (d) वह व्यक्ति जो लाल रंग पसन्द करता है  
 (e) निर्धारित नहीं किया जा सकता है।
63. निम्नलिखित में से कौन-सा शिक्षक जी न्यूज देखता है?  
 (a) A (b) B (c) W (d) Y  
 (e) A या D
64. दी गई व्यवस्था के अनुसार निम्नलिखित पाँच में से चार किसी प्रकार अपना एक समूह बनाते हैं, वह कौन-सा है, जो इस समूह में नहीं आता?  
 (a) A (b) X (c) Z (d) C  
 (e) D
65. न्यूज 24 देखने वाले व्यक्ति का पसन्दीदा रंग कौन-सा है?  
 (a) नारंगी (b) भूरा  
 (c) जामुनी (d) बेंगनी  
 (e) या तो विकल्प (a) या (b)

**निर्देश** (प्र.सं. 66-71) नीचे दी गई जानकारी को ध्यानपूर्वक पढ़िए और उस पर आधारित प्रश्नों के उत्तर दीजिए।

(IBPS PO 2016)

M, N, O, P, Q, R तथा S सात विभिन्न लोग किसी इमारत के सात विभिन्न तलों पर रहते हैं, लेकिन यह आवश्यक नहीं कि इसी क्रम में। इमारत के सबसे नीचे वाले तल को संख्या 1, उससे ऊपर वाले तल को संख्या 2 तथा इसी प्रकार से सबसे ऊपर वाले तल को संख्या 7 दी गई है। इनमें से प्रत्येक की आय अलग-अलग है यथा- ₹ 3500, ₹ 15000, ₹ 7500, ₹ 9000, ₹ 11000, ₹ 13500 तथा ₹ 5000 (लेकिन यह आवश्यक



नहीं कि इसी क्रम में)। M एक विषम संख्या वाले तल पर रहता है, लेकिन तल संख्या 3 पर नहीं। जिनकी आय ₹11000 है वह M के एकदम ऊपर वाले तल पर रहता है। जिसकी आय ₹7500 है तथा M के रहने वाले तल के बीच में केवल दो व्यक्ति रहते हैं। जिसकी आय ₹15000 है, वह P के ऊपर विषम संख्या वाले तल पर रहता है। O तथा जिसकी आय ₹3500 है के बीच केवल तीन लोग रहते हैं। वह व्यक्ति जिसकी आय ₹7500 है, O के एकदम ऊपर वाले तल पर रहता है। जिसकी आय ₹3500 है, वह ₹5000 की आय वाले व्यक्ति के एकदम ऊपर वाले तल पर रहता है। S, R के ऊपर किसी विषम संख्या वाले तल पर रहता है। N तथा Q के बीच केवल एक व्यक्ति रहता है। N, Q के ऊपर वाले किसी तल पर रहता है। न ही O तथा न ही M की आय ₹9000 है। Q की आय ₹7500 नहीं है।

66. M की आय कितनी है?

- (a) ₹13500 (b) ₹5000 (c) ₹7500 (d) ₹15000  
(e) ₹3500

67. दी गई व्यवस्था के आधार पर निम्न में से कौन-सा संयोजन सत्य है?

- (a) ₹3500-O (b) ₹15000-R (c) ₹5000-S (d) ₹11000-P  
(e) ₹9000-R

68. यदि सभी लोगों को ऊपर से नीचे वर्णमाला क्रम में रखा जाए, तो कितने लोगों का स्थान अपरिवर्तित रहेगा?

- (a) चार (b) तीन  
(c) दो (d) एक  
(e) कोई नहीं

69. दी गई व्यवस्था के आधार पर निम्न में से कौन-सा कथन असत्य है?

- (a) वह व्यक्ति जिसकी आय ₹5000 है, M के तुरन्त नीचे वाले तल पर रहता है  
(b) R की आय ₹15000 है  
(c) दिया गया कोई भी विकल्प सत्य नहीं है  
(d) P तथा S के बीच में केवल चार लोग बैठे हैं  
(e) S, Q के एकदम नीचे रहता है

70. निम्न में से तल संख्या 2 पर कौन रहता है?

- (a) N (b) ₹3500 आय वाला व्यक्ति  
(c) ₹5000 आय वाला व्यक्ति (d) P  
(e) R

71. R की आय कितनी है?

- (a) ₹13500 (b) ₹5000 (c) ₹7500 (d) ₹15000  
(e) ₹3500

**निर्देश** (प्र.सं. 72-75) नीचे दी गई जानकारी को ध्यानपूर्वक पढ़िए और उस पर आधारित प्रश्नों के उत्तर दीजिए।

आठ व्यक्ति E, F, G, H, I, J, K तथा L एक बिल्डिंग में रह रहे हैं जिसमें 8 मालें (1 से 8) हैं। आठों व्यक्तियों के पास अलग-अलग रंग की गाड़ियाँ हैं यथा-लाल, हरा, पीला, काला, बैंगनी, सफेद, गुलाबी तथा नीला। काली कार वाला व्यक्ति, पीली कार वाले व्यक्ति तथा बैंगनी कार वाले व्यक्ति के बीच वाले मालें पर रहता है। L के पास न तो पीली कार है और न ही बैंगनी कार। सफेद कार वाला व्यक्ति, लाल कार वाले व्यक्ति के नीचे वाले माले पर रहता है। I के पास सफेद रंग की कार है। H के पास गुलाबी कार है तथा वह न तो सबसे नीचे और न ही सबसे ऊपर वाले माले पर रहता है। E, H के ऊपर किसी एक माले पर रहता है। E, I के एकदम ऊपर वाले माले पर रहता है। J, बैंगनी कार वाले व्यक्ति के नीचे दूसरे नम्बर के माले पर रहता है। हरी कार वाला व्यक्ति पीली कार वाले व्यक्ति के ऊपर वाले माले पर नहीं रहता है। J के पास हरी कार नहीं है। G, गुलाबी कार तथा नीली कार वाले व्यक्ति के अगले माले पर नहीं रहता है। F, काली कार वाले व्यक्ति के एक माला नीचे रहता है।

72. E के ऊपर वाले माले में कौन रहता है?

- (a) L (b) H (c) G (d) K  
(e) कोई नहीं

73. H तथा G के बीच वाले माले में कौन रहता है?

- (a) I (b) F  
(c) J (d) K  
(e) इनमें से कोई नहीं

74. किसके पास काली कार है?

- (a) K (b) F  
(c) G (d) J  
(e) इनमें से कोई नहीं

75. किसके पास लाल कार है?

- (a) E (b) F  
(b) G (d) H  
(e) इनमें से कोई नहीं

**निर्देश** (प्र.सं. 76-80) नीचे दी गई जानकारी को ध्यानपूर्वक पढ़िए और उस पर आधारित प्रश्नों के उत्तर दीजिए। (IBPS PO 2014)

A, B, C, D, E, F, G और H वर्गाकार मेज के चारों तरफ इस प्रकार बैठे हैं कि उनमें से चार चारों भुजाओं के किनारों पर तथा चार भुजाओं के मध्य में हैं। जो भुजाओं के किनारे पर बैठे हैं उनका मुख केन्द्र की तरफ तथा जो भुजाओं के मध्य में बैठे हैं उनका मुख केन्द्र से बाहर की तरफ है। प्रत्येक को अलग-अलग विषय यथा-गणित, हिन्दी, अंग्रेजी, जीव विज्ञान, रसायनशास्त्र, भौतिकी, इतिहास और भूगोल पसन्द है पर जरूरी नहीं है कि उनका क्रम यही हो। C उस व्यक्ति के बाएँ तीसरा है जिसे भूगोल पसन्द है। जिसे भूगोल पसन्द है उसका मुख बाहर की तरफ है। C और H के मध्य केवल दो व्यक्ति बैठे हैं। जिसे गणित पसन्द है वह H के एकदम दाएँ है।

जिसे रसायनशास्त्र पसन्द है वह G के दाएँ दूसरा है। G, न तो H और न ही C का निकटतम पड़ोसी है। G को भूगोल पसन्द नहीं है। A और जिसे रसायनशास्त्र पसन्द है उनके मध्य केवल एक व्यक्ति बैठा है। D उस व्यक्ति के एकदम बाएँ बैठा है जिसे भौतिकी पसन्द है। G को भौतिकी पसन्द नहीं है। E को इतिहास पसन्द है। E, A का निकटतम पड़ोसी नहीं है। जिसे हिन्दी पसन्द है वह E का निकटतम पड़ोसी है। जिसे जीव विज्ञान पसन्द है वह F का निकटतम पड़ोसी है।

76. जिसे गणित पसन्द है उसके विकर्णवत् विपरीत निम्न में से कौन बैठा है?

- (a) जिसे हिन्दी पसन्द है (b) D  
(c) A (d) जिसे अंग्रेजी पसन्द है  
(e) जिसे जीव विज्ञान पसन्द है

77. जिसे रसायनशास्त्र पसन्द है निम्न में से उसके निकटतम पड़ोसी कौन हैं?

- (a) B, F (b) C, E  
(c) B, E (d) D, F  
(e) F, H

78. H और B के एकदम मध्य में कौन बैठा है?

- (a) C (b) जिसे हिन्दी पसन्द है  
(c) जिसे अंग्रेजी पसन्द है (d) G  
(e) A

79. B के सम्बन्ध में निम्न में से कौन-सा कथन सत्य है?

- (a) B, D के निकटतम पड़ोसियों में से एक है  
(b) जिसे इतिहास पसन्द है वह B का निकटतम पड़ोसी है  
(c) B, H के बाएँ दूसरा है  
(d) B को इतिहास पसन्द है  
(e) B उसका निकटतम पड़ोसी है जिसे गणित पसन्द है

80. G के सम्बन्ध में उस व्यक्ति की स्थिति क्या है जिसे भौतिकी पसन्द है?

- (a) बाएँ का दूसरा  
(b) दाएँ को तीसरा  
(c) बाएँ को चौथा  
(d) दाएँ को दूसरा  
(e) बाएँ को तीसरा

**निर्देश** (प्र.सं. 81-85) निम्नलिखित जानकारी का ध्यानपूर्वक अध्ययन कीजिए और नीचे दिए गए प्रश्नों के उत्तर दीजिए। (SBI PO Main 2018)

व्यक्तियों की निश्चित संख्या एक वृत्ताकार मेज के चारों ओर बैठी है, जिसकी परिधि 546 सेमी है। सभी व्यक्ति केन्द्र की ओर उन्मुख हैं। वे एक-दूसरे से उतनी दूरी पर बैठे हैं, जो छह का क्रमागत गुणक है। A, I के बाएँ से तीसरे स्थान पर है। K और I के बीच में दो व्यक्ति बैठे हैं। M, L से ठीक दाएँ है। H, 72 सेमी की दूरी पर G के बाँए बैठा है। A और D के बीच की दूरी 18 सेमी है। J और B के बीच बैठे व्यक्तियों की संख्या, B और F के बीच बैठे व्यक्तियों की संख्या के समान है। E और F के बीच की दूरी, 6 और 5 ल. स. है। न तो M न ही L, K और H का पड़ोसी है। C और I के बीच बैठे व्यक्तियों की संख्या, I और E के बीच बैठे व्यक्तियों की संख्या के समान है। K और I के बीच की दूरी 162 सेमी से अधिक नहीं है। या तो C या E, K का पड़ोसी है।

81. निम्नलिखित में से कौन B और F के बीच की दूरी को दर्शाता है?  
(a) 144 (b) 72 (c) 99 (d) 108  
(e) इनमें से कोई नहीं
82. निम्नलिखित में से कौन J का निकटतम पड़ोसी है?  
(a) K, L (b) G, A  
(c) H, M (d) F, D  
(e) इनमें से कोई नहीं
83. निम्नलिखित में से कौन A के बाएँ से छठे के दाएँ चौथा है?  
(a) K (b) G (c) H (d) D  
(e) इनमें से कोई नहीं
84. निम्नलिखित में से कौन H और L के बीच की दूरी को दर्शाता है?  
(a) 144 (b) 180 (c) 345 (d) 108  
(e) इनमें से कोई नहीं
85. निम्नलिखित में से चार एक समूह से सम्बन्धित हैं, निम्नलिखित में से कौन-सा एक उस समूह से सम्बन्धित नहीं है?  
(a) B, C (b) M, J (c) I, D (d) K, E  
(e) L, M

**निर्देश** (प्र.सं. 86-90) नीचे दी गई जानकारी को ध्यानपूर्वक पढ़िए और उस पर आधारित प्रश्नों के उत्तर दीजिए। (RBI Grade-B 2015)

एक परिवार के आठ सदस्य S, T, U, V, W, X, Y और Z एक वृत्ताकार मेज के चारों ओर बैठे हैं, परन्तु आवश्यक नहीं है कि इसी क्रम में हो। इनमें कुछ महिलाएँ हैं और कुछ पुरुष। ये सभी एक-दूसरे से किसी-न-किसी प्रकार से सम्बन्धित हैं। इनमें से कुछ के मुख केन्द्र की ओर हैं और कुछ के बाहर की ओर (अर्थात् केन्द्र के विपरीत दिशा में)।

T और W के मध्य में केवल दो व्यक्ति बैठे हैं। T का मुख केन्द्र की ओर है। X, T के दाएँ ओर दूसरे स्थान पर बैठा है। W, S की पत्नी है। कोई भी महिला W की निकटतम पड़ोसी नहीं है।

U, T का एक निकटतम पड़ोसी नहीं है। U, W की पुत्री है। U के दोनों निकटतम पड़ोसियों के मुख केन्द्र की ओर हैं। S और U के भाई के मध्य में केवल तीन व्यक्ति बैठे हैं। X, U का भाई नहीं है। न तो S और न ही U का भाई, X का एक निकटतम पड़ोसी है। Z, जो T की पत्नी है, V के एकदम बाएँ ओर बैठी है। Y और S दोनों के मुख उस दिशा की विपरीत दिशा की ओर हैं जिस दिशा की ओर U का मुख है (अर्थात् यदि U का मुख केन्द्र की ओर है, तो Y और S के मुख बाहर की ओर हैं तथा ठीक इसका विपरीत)। U का पति Y के बाएँ को दूसरे स्थान पर बैठा है। T के पिता W के एकदम दाएँ ओर बैठे हैं। T, S के पिता के दाएँ ओर दूसरे स्थान पर बैठा है। X की दोनों निकटतम पड़ोसी महिला हैं।

86. यदि T दाएँ से गणना की जाए, तो T और S के पिता के मध्य में कितने व्यक्ति बैठे हैं?  
(a) चार (b) तीन (c) कोई नहीं (d) एक  
(e) दो

87. यदि Y के बाएँ से गणना की जाए, तो निम्न में से कौन Y और W के एकदम मध्य में बैठा है?  
(a) T (b) X (c) S (d) Z  
(e) U
88. T के सन्दर्भ में निम्न में से कौन-सा कथन निश्चित रूप से सत्य है?  
(a) X और Z, T के निकटतम पड़ोसी हैं  
(b) T, X के बाएँ को दूसरे स्थान पर बैठा है  
(c) T, S का पुत्र है  
(d) दिए गए विकल्पों में कोई भी सही नहीं है  
(e) V, T के पिता है
89. निम्न में से किसका मुख बाहर की ओर है?  
(a) W (b) V (c) U (d) Z  
(e) T
90. यदि यह दिया गया है कि Y का विवाह X से हुआ है, तो Y की पुत्रवधू के सन्दर्भ में T का क्या स्थान है?  
(a) दाएँ ओर तीसरा (b) दाएँ ओर दूसरा  
(c) एकदम दाएँ (d) बाएँ ओर दूसरा  
(e) बाएँ ओर तीसरा

**निर्देश** (प्र.सं. 91-95) नीचे दी गई जानकारी को ध्यानपूर्वक पढ़िए और उस पर आधारित प्रश्नों के उत्तर दीजिए। (IBPS PO 2017)

छः गाड़ियाँ P, Q, R, S, T और U हैं जोकि एक सीधी पंक्ति में खड़ी हैं। परन्तु कोई भी गाड़ी वर्णमाला क्रम के अनुसार एक-दूसरे के बराबर में नहीं खड़ी है अर्थात् गाड़ी P, गाड़ी Q के बराबर नहीं खड़ी होगी, गाड़ी Q, गाड़ी P और गाड़ी R के बराबर नहीं खड़ी हो सकती और इसी प्रकार आगे भी। प्रत्येक गाड़ी के मध्य की दूरी 4 के क्रमिक गुणज में है।

गाड़ी P और Q के मध्य की दूरी 60 मी है। गाड़ी P, गाड़ी Q के बाएँ को खड़ी है। गाड़ी P और Q के मध्य एक गाड़ी खड़ी है। गाड़ी Q और T के मध्य की दूरी 84 मी है। गाड़ी R और U के मध्य की दूरी 3 के गुणज में है। गाड़ी U, गाड़ी R के दाएँ किसी स्थान पर खड़ी है।

किसी एक बिन्दु से गाड़ी V, 16 मी पूर्व की ओर जाती है, फिर वह दाएँ मुड़कर 12 मी चलती है तथा बिन्दु Z पर रुक जाती है। बिन्दु Z, गाड़ी P के 15 मी उत्तर में है। यदि गाड़ी U दक्षिण की ओर 7 मी जाती है, फिर बाएँ मुड़कर 16 मी जाती है, फिर दाएँ मुड़कर 5 मी जाती है और उसके बाद बाएँ मुड़कर 22 मी जाती है, तब वह बिन्दु X पर पहुँचती है।

91. गाड़ी P और S के मध्य कितनी गाड़ियाँ खड़ी हैं?  
(a) एक (b) कोई नहीं  
(c) तीन (d) दो  
(e) चार
92. बिन्दु X तथा गाड़ी Q के मध्य कितनी दूरी है?  
(a) 13 मी (b)  $2\sqrt{5}$  मी  
(c)  $6\sqrt{2}$  मी (d) 14 मी  
(e)  $6\sqrt{5}$  मी
93. गाड़ी R को गाड़ी V तक पहुँचने के लिए कितनी दूरी और किन दिशाओं में तय करनी होगी?  
(a) 15 मी उत्तर, 38 मी पूर्व (b) 24 मी पूर्व, 17 मी उत्तर  
(c) 44 मी पूर्व, 15 मी उत्तर (d) 17 मी उत्तर, 38 मी पूर्व  
(e) 17 मी उत्तर, 44 मी पूर्व
94. गाड़ी S को बिन्दु X पर पहुँचने के लिए कितनी दूरी और किन दिशाओं में तय करनी होगी?  
(a) 10 मी पश्चिम, 30 मी दक्षिण (b) 12 मी दक्षिण, 30 मी पश्चिम  
(c) 12 मी दक्षिण, 30 मी पूर्व (d) 32 मी पश्चिम, 10 मी पश्चिम  
(e) 36 मी पश्चिम, 10 मी दक्षिण

95. यदि गाड़ी V, 28 मी पूर्व की ओर जाती है तथा दाएँ मुड़कर 17 मी चलने के पश्चात् बिन्दु Y पर रुक जाती है, तब गाड़ी Q, गाड़ी Y के सापेक्ष किस दिशा में है?
- (a) उत्तर-पश्चिम (b) दक्षिण-पूर्व  
(c) ज्ञात नहीं कर सकते (d) उत्तर-पूर्व  
(e) दक्षिण-पश्चिम

**निर्देश** (प्र.सं. 96-100) नीचे दी गई जानकारी को ध्यानपूर्वक पढ़िए और उस पर आधारित प्रश्नों के उत्तर दीजिए।

दस लड़कियाँ कॉलेज का कुछ कार्य करने के लिए, बेंच की दो समानान्तर पंक्तियों में, जिनमें से प्रत्येक में पाँच लड़कियाँ हैं, इस प्रकार बैठी हैं कि निकटतम लड़कियों के बीच बराबर दूरी है और उन्हें भिन्न मोबाइल फोन पसन्द है जोकि इस प्रकार है—एलजी, रेडमी नोट 4, रेडमी, मोटो एक्स, लेनोवो, सैमसंग, नोकिया, एमआई 5, आई फोन 6 और विवो। पहली पंक्ति में A, B, E, F और G बैठी हैं तथा उनमें से कुछ का मुख दक्षिण की ओर है और कुछ का मुख उत्तर की ओर है। पंक्ति 2 में R, S, O, P और Q बैठी हैं तथा उनमें से कुछ का मुख दक्षिण की ओर है और कुछ का मुख उत्तर की ओर है। इस प्रकार दी गई बैठने की व्यवस्था में, प्रत्येक पंक्ति में बैठे व्यक्ति का मुख या तो अन्य पंक्ति में बैठे व्यक्ति की ओर है या एक-दूसरे के पीछे बैठे हैं।

जिस लड़की को मोटो एक्स पसन्द है वह S के ठीक दाईं ओर बैठी है, जोकि पंक्ति के ठीक मध्य में बैठी है। लेनोवो को पसन्द करने वाली लड़की के निकटतम पड़ोसियों में से एक, रेडमी को पसन्द करने वाली लड़की के पीछे दक्षिण की ओर मुख किए हुए बैठी है। P रेडमी को पसन्द नहीं करती। F न तो लेनोवो न ही सैमसंग पसन्द करती है। R उस लड़की के ठीक दाएँ ओर बैठी है जिसे आई फोन 6 पसन्द है। E उस लड़की के दाईं ओर से तीसरे स्थान पर बैठी है जिसे रेडमी नोट 4 पसन्द है। R का मुख A की ओर नहीं है और वह दक्षिण दिशा की ओर मुख किए हुए है। एलजी को पसन्द करने वाली लड़की, विवो और लेनोवो को पसन्द करने वाली लड़कियों के ठीक बीच में बैठी है। A को लेनोवो पसन्द है और पंक्ति 1 के मध्य में बैठी है। Q का मुख उत्तर दिशा की ओर है और S के ठीक बाईं ओर बैठी है। केवल एक लड़की, रेडमी और मोटो एक्स को पसन्द करने वाली लड़कियों के बीच में बैठी है। R का मुख रेडमी नोट 4 को पसन्द करने वाली लड़की के निकटतम पड़ोसियों में से एक की ओर है। F का मुख रेडमी को पसन्द करने वाली लड़की के निकटतम पड़ोसियों में से एक की ओर है। आई फोन 6 और S जिसे नोकिया पसन्द है, उनके बीच में केवल एक लड़की बैठी है। E उस लड़की के ठीक दाएँ ओर बैठी है जिसका मुख P की ओर है। E और G के बीच में केवल दो व्यक्ति बैठे हैं। P को न तो एलजी और न ही एमआई 5 पसन्द है। जिस लड़की को लेनोवो पसन्द है वह उत्तर दिशा की ओर मुख करने वाले व्यक्ति के दाएँ ओर से दूसरे स्थान पर बैठी है। O पंक्ति के अन्तिम छोरों में से एक पर बैठी है और आई फोन 6 पसन्द करती है। A का मुख उस लड़की की विपरीत दिशा में है जिसे नोकिया पसन्द है। F का मुख उत्तर दिशा की ओर तथा जिसका मुख F की ओर है, उसका मुख दक्षिण की ओर है। B का मुख उत्तर दिशा की ओर है।

96. निम्नलिखित में से किसका मुख लड़की B की ओर है?
- (a) जिस लड़की को एलजी पसन्द है  
(b) F  
(c) जिस लड़की को लेनोवो पसन्द है  
(d) जिस लड़की को मोटो एक्स पसन्द है  
(e) O
97. निम्नलिखित में से E को कौन-सा मोबाइल फोन पसन्द है?
- (a) एलजी (b) नोकिया (c) आई फोन 6 (d) सैमसंग  
(e) रेडमी
98. निम्नलिखित में से Q के सन्दर्भ में कौन-सा कथन सत्य है?
- (a) Q का मुख दक्षिण दिशा की ओर है  
(b) Q, E का निकटतम पड़ोसी है  
(c) Q को रेडमी पसन्द है  
(d) जिस लड़की को एमआई 5 पसन्द है उसका मुख Q की ओर है  
(e) दिए गए विकल्पों में से कोई भी सही नहीं है

99. निम्नलिखित में से कौन A का निकटतम पड़ोसी है?
- (a) O  
(b) P  
(c) जो रेडमी को पसन्द करता है  
(d) जो एलजी को पसन्द करता है  
(e) जो सैमसंग को पसन्द करता है
100. निम्नलिखित में से कौन पंक्ति 1 के मध्य में बैठा है?
- (a) G (b) B  
(c) E (d) लेनोवो पसन्द करने वाली लड़की  
(e) उपरोक्त में से कोई नहीं

**निर्देश** (प्र.सं. 101-105) नीचे दी गई जानकारी को ध्यानपूर्वक पढ़िए और उस पर आधारित प्रश्नों के उत्तर दीजिए।

एक परिवार के आठ सदस्य A, B, C, D, T, U, V और W एक सीधी रेखा में एक-दूसरे के बीच समान अन्तर पर बैठे हैं, परन्तु आवश्यक नहीं इसी क्रम में हो। इस परिवार में तीन पीढ़ी के सदस्य हैं। इनमें से कुछ का मुख उत्तर की ओर है और कुछ का मुख दक्षिण की ओर है। C की पुत्री रेखा के एक अन्तिम छोर पर बैठे व्यक्ति की निकटतम पड़ोसी है। केवल तीन व्यक्ति V और उसकी पत्नी के मध्य बैठे हैं। B की पुत्री, A के ब्रदर-इन-लॉ के दाएँ से दूसरे स्थान पर बैठी है। C की पोती रेखा के अन्तिम छोर पर नहीं बैठी है। A की माता, अपने पुत्र के ठीक बाएँ बैठी है। C की पत्नी, T के पति की निकटतम पड़ोसी नहीं है। T के भाई के निकटतम पड़ोसियों का मुख विपरीत दिशा में है (अर्थात् यदि एक पड़ोसी का मुख उत्तर दिशा की ओर है, तो अन्य का मुख दक्षिण में होगा)। अन्तिम छोरों पर बैठे व्यक्तियों का मुख विपरीत दिशा में है (अर्थात् यदि एक व्यक्ति का मुख उत्तर दिशा में है, तो दूसरे व्यक्ति का दक्षिण दिशा में होगा)। W की पुत्रवधू, T के ससुर के बाएँ से दूसरे स्थान पर बैठी है। U का मुख उत्तर दिशा की ओर है। U, D की आण्टी का निकटतम पड़ोसी नहीं है। U के निकटतम पड़ोसियों का मुख समान दिशा में है। (अर्थात् यदि एक पड़ोसी का मुख उत्तर की ओर है, तो अन्य व्यक्ति का मुख भी उत्तर दिशा की ओर होगा और यदि एक पड़ोसी का मुख दक्षिण दिशा की ओर है, तो दूसरे व्यक्ति का मुख भी दक्षिण दिशा की ओर होगा)। T और B दोनों का मुख, D की विपरीत दिशा में है। (अर्थात् यदि D का मुख उत्तर में है, तो T और B का मुख दक्षिण दिशा में होगा और इसी प्रकार उल्टा)। T, C की इकलौती पुत्री है। W एक महिला सदस्य है और U पुरुष सदस्य है।

101. D के सन्दर्भ में A की क्या स्थिति है?
- (a) ठीक बाएँ (b) बाएँ से तीसरी  
(c) दाएँ से तीसरी (d) बाएँ से चौथा  
(e) इनमें से कोई नहीं
102. B के दाईं ओर कितने व्यक्ति स्थित हैं?
- (a) एक (b) दो (c) तीन (d) पाँच  
(e) इनमें से कोई नहीं
103. निम्नलिखित में से कौन D की दादी है?
- (a) T (b) B  
(c) W (d) C  
(e) इनमें से कोई नहीं
104. दी गई व्यवस्था के अनुसार, A के सन्दर्भ में निम्न में से कौन-सा कथन सत्य नहीं है?
- (a) A का मुख दक्षिण की ओर है  
(b) A, B के दाएँ से चौथे स्थान पर है  
(c) A, T के बाएँ से दूसरे स्थान पर स्थित है  
(d) A, V और W के मध्य स्थित है  
(e) उपरोक्त में से कोई नहीं
105. निम्नलिखित दिए गए पाँच विकल्पों में से चार एक निश्चित आधार पर एक समूह का निर्माण करते हैं। इनमें से कौन-सा समूह से सम्बन्धित नहीं है?
- (a) C (b) D (c) A (d) U  
(e) V

**निर्देश** (प्र.सं. 106-110) नीचे दी गई जानकारी को ध्यानपूर्वक पढ़िए और उस पर आधारित प्रश्नों के उत्तर दीजिए। (IBPS PO Main 2018)

एक इमारत में तीन तल इस प्रकार हैं, कि तल-2, तल-1 के ऊपर है और तल-3, तल-2 के ऊपर है। इमारत में प्रत्येक तल पर दो फ्लैट इस प्रकार हैं कि फ्लैट-A, फ्लैट-B के पश्चिम में है। इमारत में प्रत्येक फ्लैट का क्षेत्रफल 576 फीट है और प्रत्येक फ्लैट में कमरों की एक निश्चित संख्या है तथा किसी भी दो फ्लैट में कमरों की संख्या समान नहीं है। सम संख्या वाले तल के किसी एक फ्लैट में प्रत्येक कमरे का क्षेत्रफल 64 फीट है। तल संख्या तीन पर कमरों की कुल संख्या सात है। जिस फ्लैट के कमरों का क्षेत्रफल 72 फीट है, वह विषम संख्या के तल पर है। 9 कमरों वाले फ्लैट के ठीक नीचे वाले फ्लैट में कमरों का क्षेत्रफल 288 फीट है। जिस फ्लैट के प्रत्येक कमरे का क्षेत्रफल 192 फीट है और जिस फ्लैट के कमरों का क्षेत्रफल 72 फीट है, उनके बीच केवल एक तल है। 6 कमरों वाले फ्लैट के पश्चिम में कोई फ्लैट नहीं है।

- 106.** तल-2 पर फ्लैट-A के कमरे का क्षेत्रफल क्या है?  
 (a) 94 (b) 92  
 (c) 96 (d) या तो (a) या (c)  
 (e) इनमें से कोई नहीं

- 107.** तल-2 पर कमरों की कुल संख्या कितनी है?  
 (a) 12 (b) 14 (c) 13 (d) 15  
 (e) इनमें से कोई नहीं

- 108.** निम्नलिखित में से कौन-सा कथन सत्य है?  
 (a) तल-2 पर कमरों की कुल संख्या 14 है  
 (b) तल-1 पर फ्लैट-A के प्रत्येक कमरे का क्षेत्रफल 94 फीट है  
 (c) तीनों तलों के फ्लैट-A में कुल 17 कमरे हैं  
 (d) सभी सही हैं  
 (e) कोई सही नहीं है

- 109.** तल-3 पर फ्लैट-B के कमरे का क्षेत्रफल क्या है?  
 (a) 144 फीट (b) 140.5 फीट (c) 138.5 फीट (d) 142 फीट  
 (e) इनमें से कोई नहीं

- 110.** जिस फ्लैट के प्रत्येक कमरे का क्षेत्रफल 288 फीट है, उस फ्लैट के पश्चिम में कितने कमरे हैं?  
 (a) 6 (b) 4 (c) 3 (d) 8  
 (e) इनमें से कोई नहीं

## उत्तर सहित व्याख्या

उत्तर (प्र.सं. 1-5) दी गई जानकारी से व्यवस्था निम्न है

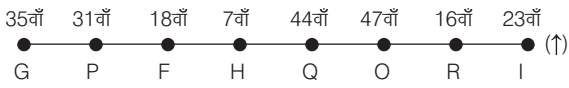

- 1.** (d) I तथा 35वें तल पर कार्य करने वाला पंक्ति के किनारों पर बैठे हैं।  
**2.** (e) P का कार्य करने का तल = 31वाँ  
 तथा R का कार्य करने वाला तल = 16वाँ  
 ∴ अभीष्ट अन्तर = 31 - 16 = 15  
**3.** (d) दी गई व्यवस्था में, H, 16वें तल पर कार्य करने वाले से सम्बन्धित है।  
**4.** (a) G, 35वें तल पर कार्य करता है तथा O, R के तुरन्त बाएँ बैठता है।  
**5.** (c) 35वें तल पर कार्य करने वाले के बाएँ कोई नहीं बैठा है।

उत्तर (प्र.सं. 6-10) दी गई जानकारी से व्यवस्था निम्न है

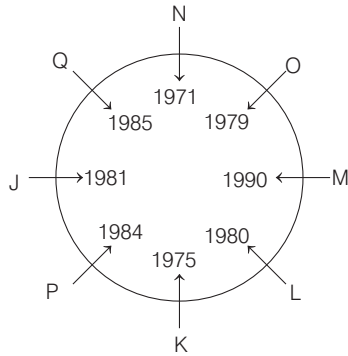

- 6.** (c) समूह में दूसरे स्थान पर सबसे बड़ा K है क्योंकि उसका जन्म वर्ष 1975 है।  
**7.** (e) O के दाएँ तीसरे स्थान पर 1981 में जन्मा व्यक्ति बैठा है।  
**8.** (e) Q, वर्ष 1981 में पैदा हुआ था।  
**9.** (d) K तथा N के मध्य तीन लोग बैठे हुए हैं।  
**10.** (b) L (1980) से छोटा M (1990) है।

उत्तर (प्र.सं. 11-15) प्रश्नानुसार, दी गई सूचनाओं को व्यवस्थित करने पर,

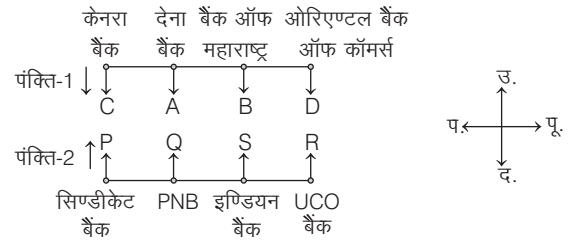

- 11.** (b) बैंक ऑफ महाराष्ट्र का व्यक्ति A की बगल में बैठा है जोकि सत्य है।  
**12.** (e) R और PNB के व्यक्ति के बीच S बैठा है।  
**13.** (d) पंक्तियों के अन्तिम छोरों पर सिण्डीकेट बैंक का व्यक्ति और D बैठे हैं।  
**14.** (a) इण्डियन बैंक का व्यक्ति, बैंक ऑफ महाराष्ट्र व्यक्ति के सम्मुख है।  
**15.** (d) दिया गया सम्बन्ध व्यक्ति के सम्मुख दाएँ (तिर्यक) से है। अतः D का सम्बन्ध इण्डियन बैंक के साथ होगा।

उत्तर (प्र.सं. 16-20) दी गई जानकारी के अनुसार तालिका बनाने पर,

तल	व्यक्ति	यात्रा का शहर
7	S	चेन्नई
6	Q	पटना
5	V	लखनऊ
4	P	मुम्बई
3	U	कोलकाता
2	T	बंगलुरु
1	R	दिल्ली

- 16.** (a) V की मन्जिल के नीचे वाली मन्जिल पर रहने वाला व्यक्ति मुम्बई की यात्रा पर है।  
**17.** (b) नम्बर 3 मन्जिल पर रहने वाला व्यक्ति कोलकाता की यात्रा पर है।  
**18.** (e) T के एकदम ऊपर वाली मन्जिल पर U रहता है।  
**19.** (e) S चेन्नई की यात्रा पर है।  
**20.** (b) S तथा मुम्बई की यात्रा पर गए व्यक्ति की मन्जिलों के बीच वाली मन्जिलों पर दो व्यक्ति रहते हैं।

उत्तर (प्र. सं. 21-25) दी गई जानकारी के आधार पर पुरुष तथा महिलाओं की निम्न बैठक व्यवस्था प्राप्त होती है

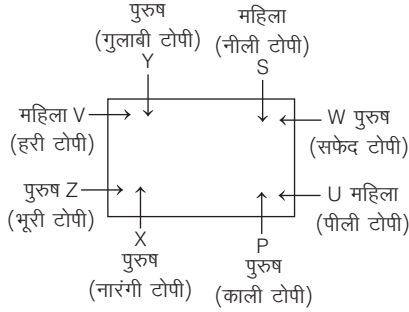

21. (d) उपरोक्त बैठक व्यवस्था के आधार पर S, V और U महिला सदस्य हैं।  
 22. (a) X के बारे में कथन (a) 'X एक पुरुष सदस्य है' सत्य है, जोकि उपरोक्त बैठक व्यवस्था से स्पष्ट है।  
 23. (d) उपरोक्त बैठक व्यवस्था के अनुसार, S और V के बीच Y बैठा है तथा उसकी टोपी का रंग गुलाबी है।  
 24. (c) एक ओर Y और P के बीच V, Z और X बैठे हैं। दूसरी ओर Y और P के बीच S, W और U भी बैठे हैं। अतः दोनों ही प्रकार से केवल तीन ही लोग Y और P के बीच बैठे हैं।  
 25. (b) Z की टोपी का रंग भूरा है।

उत्तर (प्र. सं. 26-31) सात मित्रों के बैठने का क्रम निम्नवत् है

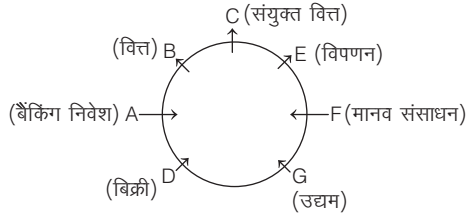

26. (a) B वित्त विभाग में कार्यरत है।  
 27. (d) विक्री विभाग में D कार्यरत है तथा इसके बाएँ को दूसरा B बैठा है।  
 28. (d) E के तुरन्त दाएँ को F बैठा है, जो मानव संसाधन विभाग में कार्यरत है।  
 29. (b) व्यक्ति C तथा मानव संसाधन विभाग में कार्यरत व्यक्ति के ठीक बीच में E बैठा है जोकि विपणन विभाग में कार्यरत है।  
 30. (c) C तथा B व्यक्ति विपणन विभाग तथा बैंकिंग निवेश विभाग के व्यक्ति के बीच में बैठे हैं जब वामावर्त दिशा में विपणन विभाग से गिनती की जाती है।  
 31. (d) चार व्यक्ति उद्यम विभाग तथा A के बीच बैठे हैं जब दक्षिणावर्त दिशा में A से गिनती की जाती है।

उत्तर (प्र. सं. 32-36) दी गई जानकारी के अनुसार प्रतिनिधियों के बैठने की व्यवस्था निम्न है

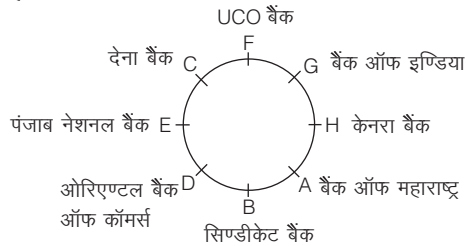

32. (b) A-केनरा बैंक युग्म को छोड़कर अन्य सभी में पहला व्यक्ति, दूसरे व्यक्ति के बाएँ दूसरा है।  
 33. (e) बैंक ऑफ महाराष्ट्र का प्रतिनिधि A एवं सिण्डीकेट बैंक का प्रतिनिधि B एक-दूसरे के अगल-बगल बैठे हैं।

34. (c) सिण्डीकेट बैंक के प्रतिनिधि B और बैंक ऑफ इण्डिया के प्रतिनिधि G के बीच केनरा बैंक के प्रतिनिधि H एवं बैंक ऑफ महाराष्ट्र के प्रतिनिधि A बैठे हैं।  
 35. (e) D, ओरिएण्टल बैंक ऑफ कॉमर्स का प्रतिनिधि है।  
 36. (d) पंजाब नेशनल बैंक का प्रतिनिधि E, सिण्डीकेट बैंक के प्रतिनिधि B के बाएँ दूसरा बैठा है।

उत्तर (प्र. सं. 37-40) प्रश्नानुसार दी गई जानकारी को व्यवस्थित करने पर,  
 कद के क्रमानुसार,  $Q > S > R > T > P$

व्यक्ति	P	Q	R	S	T
स्थान	कश्मीर	गोवा	शिमला	देहरादून	लद्दाख

37. (b) Q गोवा घूमने जाता है।  
 38. (c) T लद्दाख घूमने गया।  
 39. (a) P का कद सबसे छोटा है तथा वह कश्मीर घूमने गया।  
 40. (c) R कद में S से छोटा परन्तु T से बड़ा है।

उत्तर (प्र. सं. 41-45) दी गई जानकारी के आधार पर सूचना को व्यवस्थित करने पर,

क्र.सं.	डिब्बा	वस्तु
1	N	रंग
2	O	घड़ियाँ
3	K	डायरी
4	M	टॉफी
5	P	पेन्सिल
6	L	आभूषण
7	J	चम्मच

41. (d) डायरी का डिब्बा, M के तुरन्त ऊपर रखा हुआ है।  
 42. (b) दिए गए डिब्बों के ढेर में O ऊपर से दूसरा है।  
 43. (e) डिब्बा J में चम्मच हैं इसलिए दिए गए विकल्पों के अतिरिक्त कोई अन्य होगा।  
 44. (c) O-रंग के अतिरिक्त अन्य सभी में एक वस्तु का अन्तर है, जबकि इस संयोजन में ऐसा नहीं है।  
 45. (e) K तथा घड़ियों के डिब्बे के बीच में एक भी डिब्बा नहीं है।

उत्तर (प्र. सं. 46-50) दी गई जानकारी को व्यवस्थित करने पर,

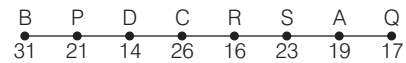

46. (d) R, D के दाएँ दूसरे स्थान पर बैठा है।  
 47. (a) B की आयु 31 वर्ष है तथा B व S के मध्य चार व्यक्ति बैठे हैं।  
 48. (c) C की आयु 26 वर्ष है।  
 49. (b) P, 16 वर्ष के व्यक्ति के बाएँ तीसरे स्थान पर बैठा है तथा B, 26 वर्ष के व्यक्ति के बाएँ तीसरे स्थान पर बैठा है। उसी प्रकार, R, 17 वर्ष के व्यक्ति के बाएँ तीसरे स्थान पर बैठा है।  
 50. (d) अभीष्ट अन्तर =  $23 - 17 = 6$  वर्ष

उत्तर (प्र. सं. 51-55) प्रश्न में दी गई जानकारी को व्यवस्थित करने पर,

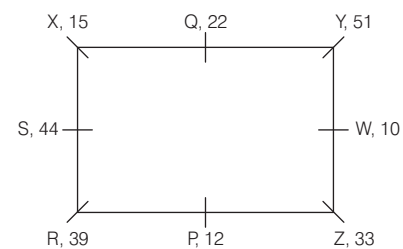



51. (e) 9 वर्ष की आयु किसी भी व्यक्ति की नहीं है।  
 52. (d) Y की आयु 51 वर्ष है तथा उसके तुरन्त बाएँ W है तथा W के दाएँ दूसरे स्थान पर Q बैठा है।  
 53. (b) दो व्यक्ति  
 54. (a) Z के विकर्णतः विपरीत X बैठा है।  
 55. (d) S के तुरन्त दाएँ R बैठा है।

उत्तर (प्र.सं. 56-60) दी गई जानकारी को व्यवस्थित करने पर,

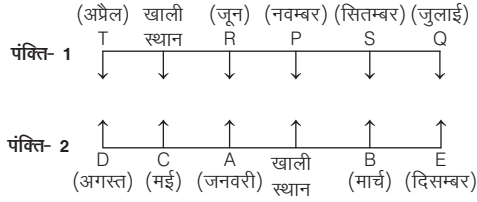

56. (e) Q का जन्मदिन जुलाई में है।  
 57. (b) A, जून में जन्मदिन वाले व्यक्ति (R) की ओर मुख करके बैठा है।  
 58. (e) D के दाएँ से तीसरा स्थान खाली है।  
 59. (e) Q, नवम्बर में जन्मदिन वाले व्यक्ति (P) के बाएँ से दूसरे स्थान पर बैठा है।  
 60. (b) T, खाली स्थान के आसन्न बैठा है, सत्य कथन है।

उत्तर (प्र.सं. 61-65) प्रश्नानुसार, दी गई जानकारी को व्यवस्थित करने पर,

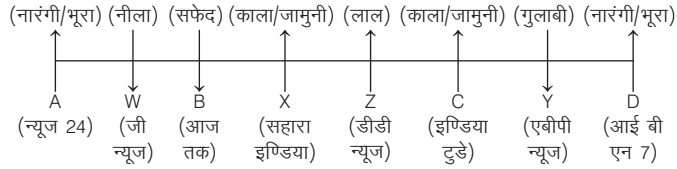

61. (e) निर्धारित नहीं किया जा सकता।  
 62. (d) W के बाएँ तीसरे स्थान पर Z बैठा है, जो लाल रंग पसन्द करता है।  
 63. (c) शिक्षक W, जी न्यूज देखता है।  
 64. (c) Z के अलावा अन्य किसी का पसन्दीदा रंग निश्चित नहीं है।  
 65. (e) न्यूज 24 देखने वाले व्यक्ति का पसन्दीदा रंग निश्चित नहीं है। अतः उसका पसन्दीदा रंग या तो नारंगी या भूरा है।

उत्तर (प्र.सं. 66-71) दी गई जानकारी के आधार पर व्यवस्था निम्न है

तल संख्या	व्यक्ति	आय
7	S	₹ 9000
6	N	₹ 11000
5	M	₹ 3500
4	Q	₹ 5000
3	R	₹ 15000
2	P	₹ 7500
1	O	₹ 13500

66. (e) M की आय ₹ 3500 है।  
 67. (b) ₹ 15000-R, संयोजन सत्य है।  
 68. (d) यदि सभी लोगों को ऊपर से नीचे वर्णमाला क्रम में व्यवस्थित किया जाए, तो केवल एक व्यक्ति N का स्थान अपरिवर्तित रहेगा।  
 69. (e) S, Q के एकदम नीचे रहता है, कथन असत्य है।  
 70. (d) P, तल संख्या 2 पर रहता है।

71. (d) R की आय ₹ 15000 है।

उत्तर (प्र.सं. 72-75) दी गई जानकारी को व्यवस्थित करने पर,

माले	व्यक्ति	गाड़ी का रंग
8	E	लाल
7	I	सफेद
6	H	गुलाबी
5	K	पीला
4	G	काला
3	F	बैंगनी
2	J	नीला
1	L	हरा

72. (e) E के ऊपर वाले माले पर कोई नहीं रहता।  
 73. (d) H तथा G के बीच वाले माले पर K रहता है।  
 74. (c) G के पास काली कार है।  
 75. (a) E के पास लाल कार है।

उत्तर (प्र.सं. 76-80) प्रश्नानुसार, दी गई जानकारी को व्यवस्थित करने पर,

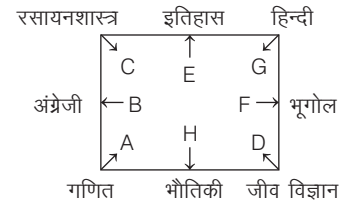

76. (a) जिसे गणित पसन्द है वह G के विकर्णवत् बैठा है जिसे हिन्दी पसन्द है।  
 77. (c) जिसे रसायनशास्त्र पसन्द है वह B और E का निकटतम पड़ोसी है।  
 78. (e) H और B के एकदम मध्य में A बैठा है।  
 79. (e) B का पड़ोसी A है जिसे गणित पसन्द है। यह B के सम्बन्ध में निश्चित रूप से सत्य है।  
 80. (e) H को भौतिकी पसन्द है, जो G के बाएँ को तीसरा है।

उत्तर (प्र.सं. 81-85) दी गई जानकारी के अनुसार,

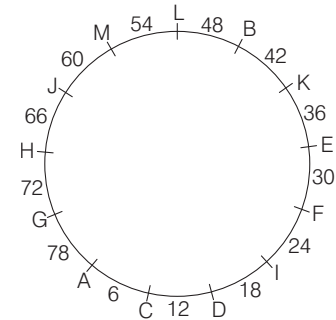

81. (d) B और F के बीच की दूरी = 42 + 36 + 30 = 108 सेमी  
 82. (c) J के निकटतम पड़ोसी H, M हैं।  
 83. (c) A के बाएँ छठा B है और B के दाएँ चौथा H है।  
 84. (b) H और L के बीच की दूरी = 66 + 60 + 54 = 180 सेमी  
 85. (a) B, C को छोड़कर अन्य सभी में दोनों व्यक्ति एक-दूसरे के निकटतम पड़ोसी हैं।





### प्रकार 3. घटनाक्रम, स्थान, समय पर आधारित

इस प्रकार के अन्तर्गत आने वाले प्रश्नों में किसी घटनाक्रम, स्थान या समय से सम्बन्धित तथ्य या जानकारी दी गई होती है। इन तथ्यों तथा दी गई जानकारी के आधार पर पूछे गए प्रश्नों का उत्तर ज्ञात करना होता है।

इस प्रकार के प्रश्नों को हल करने के लिए दी गई जानकारी को एक सारणी या अपनी सुविधानुसार क्रम से लगाकर दिए गए प्रश्नों का उत्तर ज्ञात करते हैं।

**निर्देश** (उदाहरण सं. 27-31) दी गई जानकारी को पढ़कर उस पर आधारित प्रश्नों के उत्तर दीजिए। (UPSC CSAT 2012)

पाँच विषयों, जैसे— अर्थशास्त्र, इतिहास, सांख्यिकी, अंग्रेजी और गणित पर एक सप्ताह में सोमवार से शुक्रवार तक अतिथि व्याख्यानों का इन्तजाम करना है। प्रत्येक दिन केवल एक व्याख्यान का इन्तजाम किया जा सकता है। अर्थशास्त्र को मंगलवार को अनुसूचित नहीं किया जा सकता। इतिहास का अतिथि प्राध्यापक केवल मंगलवार को उपलब्ध है। गणित का व्याख्यान अर्थशास्त्र के व्याख्यान के दिन के ठीक अगले दिन ही अनुसूचित करना है। अंग्रेजी का व्याख्यान अर्थशास्त्र के व्याख्यान वाले दिन के ठीक एक दिन पहले अनुसूचित करना है।

- **उदाहरण 27.** सोमवार को कौन-सा व्याख्यान अनुसूचित है?  
(a) इतिहास (b) अर्थशास्त्र (c) गणित (d) सांख्यिकी
- **उदाहरण 28.** सांख्यिकी और अंग्रेजी के बीच में कौन-सा व्याख्यान अनुसूचित है?  
(a) अर्थशास्त्र (b) इतिहास  
(c) गणित (d) कोई व्याख्यान नहीं
- **उदाहरण 29.** सप्ताह में कौन-सा व्याख्यान अन्तिम है?  
(a) इतिहास (b) अंग्रेजी (c) गणित (d) अर्थशास्त्र
- **उदाहरण 30.** बुधवार को कौन-सी व्याख्यान अनुसूचित है?  
(a) सांख्यिकी (b) अर्थशास्त्र  
(c) अंग्रेजी (d) इतिहास
- **उदाहरण 31.** गणित के व्याख्यान के पहले कौन-सा व्याख्यान अनुसूचित है?  
(a) अर्थशास्त्र (b) इतिहास (c) सांख्यिकी (d) अंग्रेजी

**उत्तर** (उदाहरण सं. 27-31) दी गई जानकारी से तालिका बनाने पर,

दिन	सोमवार	मंगलवार	बुधवार	बृहस्पतिवार	शुक्रवार
विषय	सांख्यिकी	इतिहास	अंग्रेजी	अर्थशास्त्र	गणित

- 27. (d) सोमवार को सांख्यिकी का व्याख्यान अनुसूचित है।
- 28. (b) सांख्यिकी एवं अंग्रेजी के बीच इतिहास का व्याख्यान अनुसूचित है।
- 29. (c) सप्ताह के अन्त में अर्थात् शुक्रवार को गणित का व्याख्यान है।
- 30. (c) बुधवार को अंग्रेजी का व्याख्यान अनुसूचित है।
- 31. (a) गणित के व्याख्यान के पहले अर्थशास्त्र का व्याख्यान अनुसूचित है।

**निर्देश** (उदाहरण सं. 32-36) दी गई जानकारी का ध्यानपूर्वक अध्ययन कर उस पर आधारित प्रश्नों के उत्तर दीजिए। (SBI PO 2017)

C, D, E, F, W, X, Y तथा Z किसी वर्ष के जनवरी, अप्रैल, सितम्बर तथा दिसम्बर माह में विवाह समारोह में जाते हैं। इनमें प्रत्येक माह में विवाह या तो 11 या 24 तारीख को है। किसी भी माह में दो से अधिक व्यक्ति विवाह समारोह में नहीं जाते हैं। W, 30 दिन

वाले माह में 11 तारीख को विवाह समारोह में जाता है। W तथा Y के बीच केवल तीन लोग विवाह समारोह में जाते हैं। C तथा Y समान माह तथा समान तारीख को विवाह समारोह में नहीं जाते हैं। C अप्रैल में विवाह समारोह में नहीं जाता है। C तथा F के बीच केवल दो लोग विवाह समारोह में जाते हैं। X तथा F समान तारीख को विवाह समारोह में जाते हैं। D, X से पहले किसी दिन विवाह समारोह में जाता है। D तथा E के बीच में केवल एक व्यक्ति विवाह समारोह में जाता है। E तथा Z के बीच में चार से कम व्यक्ति विवाह समारोह में जाते हैं।

- **उदाहरण 32.** F तथा Z के बीच कितने लोग विवाह समारोह में गए?  
(a) दो (b) तीन  
(c) कोई नहीं (d) तीन से अधिक  
(e) एक
- **उदाहरण 33.** X विवाह समारोह में कब जाता है?  
(a) 24 अप्रैल (b) ज्ञात नहीं कर सकते  
(c) 11 जनवरी (d) 24 सितम्बर  
(e) 11 दिसम्बर
- **उदाहरण 34.** यदि सभी व्यक्ति 11 जनवरी से आरम्भ करके 24 दिसम्बर तक वर्णमाला क्रमानुसार विवाह समारोह में जाएँ, तो कितने लोगों का प्रोग्राम अपरिवर्तित रहेगा?  
(a) एक (b) दो (c) पाँच (d) कोई नहीं  
(e) तीन
- **उदाहरण 35.** निम्न में से कौन Y से पहले विवाह समारोह में जाता है?  
(a) C तथा X दोनों (b) केवल W  
(c) कोई नहीं (d) F तथा W दोनों  
(e) केवल F
- **उदाहरण 36.** दी गई व्यवस्था के आधार पर निम्न पाँच में से चार किसी प्रकार एक समान हैं तथा अपना एक समूह बनाते हैं। निम्न में से एक कौन-सा है, जो समूह से सम्बन्धित नहीं है।  
(a) W (b) F (c) Z (d) Y  
(e) X

**उत्तर** (उदाहरण सं. 32-36)

माह	तारीख	व्यक्ति
जनवरी	11	Y
	24	D
अप्रैल	11	F
	24	E
सितम्बर	11	W
	24	C
दिसम्बर	11	X
	24	Z

- 32. (d) F और Z के बीच E, W, C व X जाते हैं।
- 33. (e) X विवाह समारोह में 11 दिसम्बर को जाता है।
- 34. (e) प्रश्नानुसार, वर्णमाला क्रम में व्यवस्थित करने पर D, W और Z का स्थान अपरिवर्तित रहता है।
- 35. (c) Y से पहले विवाह समारोह में कोई नहीं जाता है।
- 36. (c) Z के अतिरिक्त अन्य सभी माह की 11 तारीख को समारोह में जाते हैं।

# प्रश्नावली 12.3

**निर्देश** (प्र. सं. 1-5) निम्नलिखित जानकारी का ध्यानपूर्वक अध्ययन करके इस पर आधारित प्रश्नों के उत्तर दीजिए। (IBPS RRB PO 2016)

सागर सात अलग-अलग कम्पनियों जैसे-सैमसंग, एचटीसी, लेनोवो, इण्टेक्स, माइक्रोमैक्स, नोकिया और ओप्पो के मोबाइल की बिक्री सोमवार से रविवार तक करता है। लेकिन आवश्यक नहीं कि इसी क्रम में।

सागर, सोमवार को एचटीसी का मोबाइल बेचता है। एचटीसी और सैमसंग के मध्य केवल तीन कम्पनियों के मोबाइल बेचे जाते हैं। सैमसंग और लेनोवो के मध्य कोई मोबाइल नहीं बेचा जाता है। लेनोवो और ओप्पो के मध्य केवल दो मोबाइल बेचे जाते हैं। माइक्रोमैक्स, ओप्पो की बिक्री के एकदम पहले वाले दिन बेचा जाता है। इण्टेक्स, ओप्पो की बिक्री के एकदम बाद वाले दिन बेचा जाता है, लेकिन रविवार को नहीं।

- सागर माइक्रोमैक्स का मोबाइल कौन-से दिन बेचता है?
  - गुरुवार
  - मंगलवार
  - शुक्रवार
  - शनिवार
  - बुधवार
- एचटीसी और लेनोवो के मध्य कितने मोबाइल बेचे जाते हैं?
  - चार
  - दो
  - एक
  - कोई नहीं
  - तीन
- दी गई व्यवस्था के अनुसार निम्नलिखित में से कौन-सा सही नहीं है?
  - सागर, सैमसंग और नोकिया के मध्य किसी एक कम्पनी का मोबाइल बेचता है
  - सागर, गुरुवार को इण्टेक्स बेचता है
  - सागर, ओप्पो और इण्टेक्स के मध्य किसी भी कम्पनी का मोबाइल नहीं बेचता
  - दिए गए सभी कथन सत्य हैं
  - सागर, शुक्रवार को लेनोवो बेचता है
- दी गई व्यवस्था के आधार पर निम्नलिखित पाँच में से चार किसी प्रकार समान हैं, इसलिए उनका एक समूह बनाता है। वह एक कौन-सा है, जो इस समूह में नहीं आता है?
  - नोकिया-शुक्रवार
  - सैमसंग-गुरुवार
  - माइक्रोमैक्स-सोमवार
  - इण्टेक्स-बुधवार
  - ओप्पो-मंगलवार
- सागर, रविवार को कौन-सा मोबाइल बेचता है?
  - नोकिया
  - लेनोवो
  - माइक्रोमैक्स
  - दिए गए विकल्पों में से कोई नहीं
  - ओप्पो

**निर्देश** (प्र. सं. 6-11) नीचे दी गई जानकारी का ध्यानपूर्वक अध्ययन कर उस पर आधारित प्रश्नों के उत्तर दीजिए। (SBI PO 2014)

एक संस्था ने साप्ताहिक दिनों में सोमवार से आरम्भ करते हुए रविवार तक सात विभिन्न प्रकार के लैपटॉप बाँटने का निश्चय किया। ये सात प्रकार के लैपटॉप सोनी, एस, एसस, लेनोवो, डेल, एचपी और एचसीएल के हैं लेकिन यह आवश्यक नहीं है कि ये इसी क्रम में बाँटे गए हों।

डेल लैपटॉप शनिवार को दिए जाते हैं। लेनोवो लैपटॉप, एसस लैपटॉप के तुरन्त बाद दिए जाते हैं और एसस लैपटॉप बुधवार को नहीं दिए जाते हैं। एचपी लैपटॉप, एसस लैपटॉप के वितरण के दो दिन बाद दिए जाते हैं। एस लैपटॉप, सोनी लैपटॉप के तुरन्त बाद बाँटे जाते हैं। एचसीएल लैपटॉप, एस लैपटॉप से पहले बाँटे जाते हैं। एचपी लैपटॉप, डेल लैपटॉप के बाद बाँटे जाते हैं।

- सप्ताह के किस दिन लेनोवो लैपटॉप बाँटे जाते हैं?
  - मंगलवार
  - बुधवार
  - शुक्रवार
  - रविवार
  - सोमवार
- लेनोवो लैपटॉप और एचपी लैपटॉप के बाँटे जाने वाले दिनों के मध्य कौन-से लैपटॉप बाँटे जाते हैं?
  - एसस
  - डेल
  - सोनी
  - एचसीएल
  - इनमें से कोई नहीं

- बुधवार को कौन-से लैपटॉप बाँटे जाते हैं?
  - एसस
  - लेनोवो
  - एचसीएल
  - एचपी
  - सोनी
- सप्ताह के किस दिन एसस लैपटॉप बाँटे जाते हैं?
  - सोमवार
  - रविवार
  - मंगलवार
  - बुधवार
  - इनमें से कोई नहीं
- जिस प्रकार एचसीएल मंगलवार से सम्बन्धित है, सोनी बुधवार से सम्बन्धित है, उसी प्रकार लेनोवो किससे सम्बन्धित है?
  - बृहस्पतिवार
  - शुक्रवार
  - शनिवार
  - रविवार
  - इनमें से कोई नहीं
- सप्ताह के मध्य में कौन-से लैपटॉप बाँटे गए?
  - एसस
  - एसस
  - लेनोवो
  - एचसीएल
  - इनमें से कोई नहीं

**निर्देश** (प्र. सं. 12-16) दी गई जानकारी का अध्ययन कर दिए गए प्रश्नों के उत्तर दीजिए। (SBI PO 2014)

सात मित्रों M, N, O, P, Q, R और S की एक सप्ताह के सात विभिन्न दिनों सोमवार, मंगलवार, बुधवार, बृहस्पतिवार, शुक्रवार, शनिवार और रविवार में एक निबन्ध प्रतियोगिता है। प्रत्येक दोस्त भिन्न-भिन्न कक्षा पहली, दूसरी, तीसरी, चौथी, पाँचवीं, छठी और सातवीं में पढ़ता है, परन्तु यह आवश्यक नहीं कि इसी क्रम में।

वह, जो पहली कक्षा में पढ़ता है, उसकी प्रतियोगिता शनिवार को है। S दूसरी कक्षा में पढ़ता है और उसकी प्रतियोगिता बुधवार को है। N की प्रतियोगिता Q से ठीक पहले है। N की प्रतियोगिता S के बाद किसी भी दिन नहीं है। वह, जो सातवीं कक्षा में पढ़ता है, उसकी प्रतियोगिता शुक्रवार या उससे पहले दिन नहीं है। वह जो तीसरी कक्षा में पढ़ता है, उसकी प्रतियोगिता O के तुरन्त बाद है। Q पाँचवीं कक्षा में नहीं पढ़ता है। वह जो छठी कक्षा में पढ़ता है, उसकी प्रतियोगिता S से तुरन्त पहले या बाद में नहीं है। R की प्रतियोगिता रविवार को नहीं है और वह तीसरी कक्षा में नहीं पढ़ता है। P की प्रतियोगिता M से पहले किसी भी दिन नहीं है।

- R निम्न में से किस कक्षा में पढ़ता है?
  - सातवीं
  - पाँचवीं
  - पहली
  - दूसरी
  - चौथी
- दी गई व्यवस्था के आधार पर निम्न पाँच में से चार एक समूह बनाते हैं। निम्न में से कौन इस समूह के अन्तर्गत नहीं आता?
  - O-मंगलवार
  - M-बुधवार
  - P-शनिवार
  - S-सोमवार
  - R-बृहस्पतिवार
- दी गई व्यवस्था के आधार पर निम्न में से कौन-सा कथन सत्य है?
  - M की प्रतियोगिता शनिवार को है
  - Q छठी कक्षा में पढ़ता है
  - दिए गए सभी कथन सत्य हैं
  - S और P के मध्य केवल दो लोगों की प्रतियोगिता है
  - R की प्रतियोगिता M के तुरन्त बाद है
- निम्न में से कौन-सा संयोजन निश्चित रूप से सत्य है?
  - R-शुक्रवार-पहली
  - O-मंगलवार-चौथी
  - M-बृहस्पतिवार-तीसरी
  - Q-शनिवार-पाँचवीं
  - P-रविवार-सातवीं
- निम्न में से वह कौन-सा दिन है जब N की प्रतियोगिता है?
  - शनिवार
  - शुक्रवार
  - रविवार
  - मंगलवार
  - सोमवार

**निर्देश** (प्र.सं. 17-22) दी गई जानकारी का अध्ययन कीजिए और दिए गए प्रश्नों के उत्तर दीजिए। (IBPS Clerk 2015)

सात मित्रों M, N, O, P, Q, R और S की एक सप्ताह के सोमवार से रविवार तक विभिन्न भाषाओं यथा फ्रेन्च, अंग्रेजी, स्पेनिश, संस्कृत, चाइनीज, जर्मन और जापानी की कक्षाएँ चलती हैं, पर आवश्यक नहीं कि इसी क्रम में।

M शुक्रवार को एक कक्षा में जाता है। M तथा संस्कृत पढ़ने वाले के बीच में केवल दो लोगों की कक्षा है। R की कक्षा, P से एकदम पहले है। न तो R और न ही P संस्कृत पढ़ता है। R तथा स्पेनिश पढ़ने वाले के बीच में केवल एक व्यक्ति की कक्षा है। स्पेनिश पढ़ने वाले की कक्षा सोमवार को नहीं है। N की कक्षा, फ्रेन्च पढ़ने वाले से एकदम पहले है। M फ्रेन्च भाषा नहीं पढ़ रहा है। R और Q के बीच में केवल एक व्यक्ति की कक्षा है। O जर्मन भाषा पढ़ रहा है। O तथा चाइनीज भाषा पढ़ने वाले के बीच में दो व्यक्तियों की कक्षाएँ हैं। Q जापानी भाषा नहीं पढ़ रहा है।

17. निम्न में से किनकी कक्षाएँ N से ठीक पहले और ठीक बाद में हैं?
  - (a) P, M (b) Q, M (c) Q, R (d) R, P
  - (e) दिए गए विकल्पों के अलावा कोई अन्य
18. Q निम्न में से कौन-सी भाषा पढ़ रहा है?
  - (a) संस्कृत (b) चाइनीज
  - (c) अंग्रेजी (d) स्पेनिश
  - (e) दिए गए विकल्पों के अलावा कोई अन्य
19. दी गई व्यवस्था के अनुसार, Q चाइनीज भाषा से तथा R जापानी भाषा से किसी प्रकार सम्बन्धित है। इसी प्रकार P का सम्बन्ध निम्न में से किस भाषा से है?
  - (a) संस्कृत
  - (b) दिए गए विकल्पों के अलावा कोई अन्य
  - (c) स्पेनिश
  - (d) अंग्रेजी
  - (e) फ्रेन्च
20. दी गई व्यवस्था के अनुसार, निम्नलिखित पाँच में से चार एक समूह बनाते हैं। निम्न में से कौन-सा उस समूह से सम्बन्धित नहीं है?
  - (a) Q-मंगलवार (b) N-गुरुवार (c) S-रविवार (d) M-शनिवार
  - (e) P-शुक्रवार
21. निम्नलिखित में से किस दिन P की कक्षा होती है?
  - (a) सोमवार (b) गुरुवार (c) बुधवार (d) मंगलवार
  - (e) रविवार
22. निम्नलिखित में से कौन जापानी भाषा की पढ़ाई कर रहा है?
  - (a) N (b) M (c) S (d) R
  - (e) निर्धारित नहीं किया जा सकता

**निर्देश** (प्र.सं. 23-27) दी गई जानकारी को ध्यानपूर्वक पढ़कर उस पर आधारित प्रश्नों के उत्तर दीजिए। (NICL AO 2015)

सात विभिन्न व्यक्तियों J, K, L, M, N, O तथा P को विभिन्न स्थानों यथा दिल्ली, अहमदाबाद, मुम्बई, चेन्नई, पुणे, लखनऊ तथा चण्डीगढ़ के लिए फ्लाइट पकड़नी है, लेकिन आवश्यक नहीं कि इसी क्रम में। उनमें से प्रत्येक को सप्ताह के अलग दिनों में यथा सोमवार से रविवार तक फ्लाइट पकड़नी है।

- P की फ्लाइट बुधवार को है। जिसकी फ्लाइट शुक्रवार को है, उसे चेन्नई जाना है।
- P तथा J के बीच में केवल एक व्यक्ति की फ्लाइट है।
- M तथा पुणे की फ्लाइट वाले व्यक्ति के बीच में केवल दो लोगों की फ्लाइट है। जिसे पुणे जाना है, वह M के बाद पुणे जाता है। M की फ्लाइट सोमवार को नहीं है।
- पुणे तथा चण्डीगढ़ जाने वाले लोगों की फ्लाइट के बीच में तीन लोगों की फ्लाइट है।
- O की फ्लाइट, मुम्बई जाने वाले की फ्लाइट के तुरन्त बाद है। J, मुम्बई नहीं जाता है। O पुणे नहीं जाता है।

- O तथा L के बीच में केवल एक व्यक्ति की फ्लाइट है।
  - दिल्ली जाने वाले की फ्लाइट, लखनऊ जाने वाले की फ्लाइट के तुरन्त बाद है।
  - K दिल्ली नहीं जाता है।
23. निम्न में से अहमदाबाद कौन जाता है?
    - (a) J (b) M (c) K (d) P
    - (e) O
  24. लखनऊ जाने वाले की फ्लाइट निम्न में से किस दिन है?
    - (a) सोमवार (b) गुरुवार (c) मंगलवार (d) शनिवार
    - (e) बुधवार
  25. N की फ्लाइट निम्न में से किस दिन है?
    - (a) रविवार (b) गुरुवार (c) सोमवार (d) शनिवार
    - (e) मंगलवार
  26. O तथा L की फ्लाइट के ठीक मध्य में निम्न में से किसकी फ्लाइट है?
    - (a) N (b) J (c) P (d) K
    - (e) M
  27. मुम्बई तथा पुणे की फ्लाइट के बीच कितने लोगों की फ्लाइट है?
    - (a) एक (b) दो (c) चार (d) तीन
    - (e) इनमें से कोई नहीं

**निर्देश** (प्र.सं. 28-30) निम्नलिखित जानकारी को पढ़िए और प्रश्नों के उत्तर दीजिए।

एक अस्पताल में सात मरीज नियमित जाँच के लिए आते हैं। वह मरीज यथा- A, B, C, D, E, F तथा G हैं। उनके आने की तिथि 22 जुलाई से 29 जुलाई है। (परन्तु आवश्यक नहीं कि इसी क्रम में) किसी एक दिन अस्पताल की छुट्टी है।

- B, सबसे पहले आता है।
  - 23 जुलाई, रविवार होने के कारण छुट्टी है।
  - F, G से एकदम पहले वाले दिन आता है।
  - A, सबसे आखिरी में आता है।
  - C, छुट्टी वाले दिन के तुरन्त अगले दिन आता है।
  - E तथा G के बीच में एक दिन का अन्तर है।
  - E तथा D के बीच में दो लोग आते हैं।
28. मंगलवार के दिन कौन आता है?
    - (a) A (b) G (c) E (d) B
    - (e) इनमें से कोई नहीं
  29. A से तुरन्त पहले कौन आता है?
    - (a) E (b) G (c) C (d) B
    - (e) इनमें से कोई नहीं
  30. F तथा C के बीच में कितने मरीज आते हैं?
    - (a) एक (b) दो
    - (c) तीन (d) एक भी नहीं
    - (e) इनमें से कोई नहीं

**निर्देश** (प्र. सं. 31-35) नीचे दिए गए प्रश्नों का उत्तर देने के लिए निम्नलिखित जानकारी को ध्यान से पढ़िए। (BOB PO 2010)

सोमवार से रविवार तक छः खेल आयोजित किए जाने हैं— हर दिन एक खेल और एक दिन कोई खेल नहीं होगा। 'कोई खेल नहीं' वाला दिन सोमवार या रविवार नहीं है। प्रत्येक खेल 3 खेलों के ऐसे सैट में होता है कि 3 खेल बिना किसी ब्रेक के होते हैं अर्थात् 3 खेल ऐसे होते हैं कि उनके बीच 'कोई खेल नहीं' वाला दिन नहीं आता है, लेकिन इस सैट के तुरन्त पहले या तुरन्त बाद 'कोई खेल नहीं' वाला दिन आता है। खेल Z, 26 तारीख को और खेल X उसी महीने की 31 तारीख को हुआ था। खेल B, खेल A के तुरन्त बाद में नहीं हुआ था (लेकिन A के बाद हुआ था, जरूरी नहीं कि तुरन्त बाद में) और खेल M, Q से तुरन्त पहले हुआ था। सभी छः खेल एक ही महीने में हुए थे।

31. सोमवार को कौन-सा खेल आयोजित हुआ था ?  
 (a) Z (b) M  
 (c) Q (d) निर्धारित नहीं किया जा सकता  
 (e) इनमें से कोई नहीं
32. खेल Z किस दिन आयोजित किया गया था ?  
 (a) मंगलवार  
 (b) सोमवार  
 (c) बुधवार  
 (d) निर्धारित नहीं किया जा सकता  
 (e) उपरोक्त में से कोई नहीं
33. कौन-सी तारीख 'कोई खेल नहीं' वाला दिन थी ?  
 (a) 26 (b) 28 (c) 29  
 (d) निर्धारित नहीं किया जा सकता  
 (e) इनमें से कोई नहीं
34. निम्नलिखित में से कौन-सा सत्य है ?  
 (a) खेल B, खेल M के एकदम पहले हुआ  
 (b) खेल Z, खेल B के बाद हुआ  
 (c) 2 खेलों के बाद अन्तराल था और फिर 4 खेल आयोजित हुए  
 (d) पहला खेल 25 तारीख को आयोजित नहीं किया गया  
 (e) खेल B शुक्रवार को हुआ
35. खेल Q किस दिन आयोजित किया गया था ?  
 (a) सोमवार (b) गुरुवार (c) शनिवार (d) बुधवार  
 (e) इनमें से कोई नहीं

**निर्देश** (प्र.सं. 36-40) नीचे दी गई जानकारी का ध्यानपूर्वक अध्ययन कीजिए तथा नीचे दिए गए प्रश्नों के उत्तर दीजिए। (IBPS PO Main 2018)

छह व्यक्ति अर्थात्-तरुण, चारु, विशाखा, मोनिका, अंकु और विराज हैं, जिनका जन्म 2018 को आधार वर्ष मानते हुए अलग-अलग वर्षों में हुआ है। उनमें से कोई भी 90 वर्ष से अधिक आयु का नहीं है। वे सभी विभिन्न फल अर्थात्-सेब, संतरा, अँगूर, चेरी, आम और केला पसन्द करते हैं।

(नोट जिस वर्ष में एक व्यक्ति का जन्म होता है, उस वर्ष के अन्तिम दो अंक या दोनों अंकों को उलटने से प्राप्त अंक, किसी अन्य व्यक्ति की आयु हो सकते हैं। जैसे A का जन्म 1943 में हुआ था और B की आयु को A के जन्म के वर्ष के अन्तिम दो अंकों द्वारा दर्शाया जाता है, तो B की आयु या तो 34 या 43 होगी)

तरुण का जन्म वर्ष 1983 में हुआ था। तरुण और चारु की आयु के बीच का अन्तर 21 वर्ष है। विशाखा की आयु, चारु के जन्म वर्ष के अंकों का योग है। जो व्यक्ति आम पसन्द करता है, वह विशाखा से 5 वर्ष बड़ा है। अंकु की आयु, आम पसन्द करने वाले व्यक्ति के जन्मवर्ष के या तो अन्तिम दो अंक या अन्तिम दो अंकों को उलटकर प्राप्त हुई संख्या के बराबर है। केवल एक व्यक्ति अंकु से बड़ा है और विशाखा सेब पसन्द करती है। जो व्यक्ति चेरी पसन्द करता है, वह अंकु से ठीक छोटा है। विराज और चेरी पसन्द करने वाले व्यक्ति की आयु के बीच 24 वर्षों का अन्तर है। जो व्यक्ति केला पसन्द करता है, उसका जन्म सम संख्या वाले वर्ष में होता है। जो व्यक्ति संतरा पसन्द करता है वह उस व्यक्ति से छोटा है, जो अँगूर पसन्द करता है एवं दोनों का जन्मवर्ष विषम संख्या में है। मोनिका, विराज से छोटी है।

36. निम्नलिखित में से कौन केला पसन्द करता है ?  
 (a) अंकु (b) तरुण (c) चारु (d) विशाखा  
 (e) इनमें से कोई नहीं
37. निम्नलिखित में से कौन सबसे बड़ा है ?  
 (a) अंकु (b) तरुण (c) चारु (d) विशाखा  
 (e) इनमें से कोई नहीं
38. निम्नलिखित में से कौन-सा संयोजन सत्य है ?  
 (a) अंकु-1959-आम (b) विराज-1983-सेब  
 (c) चारु-1962-चेरी (d) मोनिका-1995-अँगूर  
 (e) इनमें से कोई नहीं

39. निम्नलिखित में से कौन-सा कथन सत्य है ?  
 (a) अंकु, चेरी पसन्द करने वाले व्यक्ति से तीन वर्ष बड़ा है  
 (b) विराज सबसे बड़ा है  
 (c) अंकु का जन्म 1959 में हुआ था  
 (d) मोनिका का जन्म विशाखा से पहले हुआ था  
 (e) सभी सही हैं
40. निम्नलिखित में से किस वर्ष मोनिका का जन्म होता है ?  
 (a) 1995 (b) 2000 (c) 2012 (d) 2007  
 (e) इनमें से कोई नहीं

**निर्देश** (प्र.सं. 41-45) निम्नलिखित जानकारी को पढ़िए और प्रश्नों के उत्तर दीजिए। (RBI Assist. Manager 2017)

सात फिल्में A, B, C, D, E, F तथा G सात भिन्न महीनों यथा—जनवरी, फरवरी, अप्रैल, जुलाई, सितम्बर, नवम्बर तथा दिसम्बर में प्रदर्शित हुईं, परन्तु आवश्यक नहीं इसी क्रम में। प्रत्येक फिल्म एक भिन्न देश यथा—स्पेन, इण्डिया, चाईना, मलेशिया, जर्मनी, पेरु तथा नेपाल को भी प्रदर्शित करती है परन्तु आवश्यक नहीं इसी क्रम में।

[नोट दिए गए वर्ष के किसी अन्य माह में कोई अन्य फिल्म का प्रदर्शन नहीं हुआ।]

D, अप्रैल से पहले किसी माह में प्रदर्शित हुई। D तथा चाईना को प्रदर्शित करने वाली फिल्म के मध्य केवल तीन फिल्मों का प्रदर्शन हुआ। B का प्रदर्शन F के तुरन्त बाद हुआ। B व F दोनों उस माह में प्रदर्शित हुईं, जिसमें 30 दिन हैं। B व पेरु को प्रदर्शित करने वाली फिल्म के मध्य केवल दो फिल्में प्रदर्शित हुईं। A तथा जर्मनी का प्रदर्शन करने वाली फिल्मों के मध्य केवल एक फिल्म प्रदर्शित हुई। A, जर्मनी को प्रदर्शित करने वाली फिल्म के पहले किसी एक माह में प्रदर्शित हुई। B जर्मनी को प्रदर्शित नहीं करती है। जर्मनी तथा स्पेन को प्रदर्शित करने वाली फिल्मों के मध्य केवल तीन फिल्में प्रदर्शित हुईं। जो फिल्म स्पेन को प्रदर्शित करती है तथा D के मध्य प्रदर्शित होने वाली फिल्मों की संख्या, G तथा मलेशिया को प्रदर्शित करने वाली फिल्म के मध्य प्रदर्शित होने वाली फिल्मों की संख्या के समान है। G तथा इण्डिया को प्रदर्शित करने वाली फिल्मों के मध्य केवल दो फिल्में प्रदर्शित हुईं। C, इण्डिया को प्रदर्शित नहीं करती है।

41. दी गई व्यवस्था के आधार पर, निम्नलिखित में से कौन-सा संयोजन निश्चित रूप से सत्य है ?  
 (a) B-सितम्बर (b) A-पेरु  
 (c) E-स्पेन (d) जुलाई-नेपाल  
 (e) जनवरी-C
42. दी गई व्यवस्था के आधार पर, निम्नलिखित में से कौन-सा कथन सत्य है ?  
 (a) दिया गया कोई विकल्प सत्य नहीं है  
 (b) E तथा F के मध्य केवल दो फिल्में प्रदर्शित हुईं  
 (c) फिल्म D चाईना को प्रदर्शित करती है  
 (d) फिल्म G जनवरी में प्रदर्शित हुईं  
 (e) जर्मनी को प्रदर्शित करने वाली फिल्म के बाद तीन फिल्में प्रदर्शित हुईं
43. नेपाल को निम्नलिखित में से कौन-सी फिल्म प्रदर्शित करती है ?  
 (a) A (b) G (c) F (d) C  
 (e) D
44. फिल्म E के बाद कितनी फिल्में प्रदर्शित हुईं ?  
 (a) दो (b) एक  
 (c) चार (d) तीन  
 (e) कोई नहीं
45. दी गई व्यवस्था के अनुसार, मलेशिया, F से तथा इण्डिया, C से किसी प्रकार सम्बन्धित है। इसी प्रकार पेरु का सम्बन्ध निम्न में से किससे है ?  
 (a) जर्मनी प्रदर्शित करने वाली फिल्म  
 (b) दिसम्बर में प्रदर्शित हुई फिल्म  
 (c) B  
 (d) D  
 (e) G

**निर्देश** (प्र.सं. 46-49) निम्नलिखित जानकारी को पढ़िए और प्रश्नों के उत्तर दीजिए।  
(IBPS PO 2013)

छः मित्रों अभिषेक, दीपक, मृदुल, प्रीतम, रंजन और सलिल की एक ही वर्ष के अलग-अलग महीनों फरवरी, अप्रैल, जुलाई, सितम्बर, नवम्बर, तथा दिसम्बर में अलग-अलग शहरों यथा अहमदाबाद, बंगलुरु, चेन्नई, दिल्ली, मुम्बई और कोलकाता में शादी होती है। लेकिन जरूरी नहीं कि उनका क्रम यही हो। दुल्हनों के नाम गीतिका, जसमीन, हेमा, वृन्दा, इप्सिता और वीना है लेकिन फिर से उनका यही क्रम हो जरूरी नहीं है। शादी से सम्बन्धित कुछ और तथ्य नीचे दिए जा रहे हैं

- मृदुल की शादी चेन्नई में हुई लेकिन उसकी शादी गीतिका या वीना से नहीं हुई।
- अभिषेक की शादी अहमदाबाद और रंजन की शादी दिल्ली में हुई लेकिन उनमें से किसी की शादी जसमीन या वृन्दा से नहीं हुई।
- कोलकाता में शादी फरवरी में हुई।
- हेमा की शादी अप्रैल महीने में हुई लेकिन अहमदाबाद में नहीं।
- गीतिका और इप्सिता की शादी फरवरी और नवम्बर महीने में चेन्नई और कोलकाता में हुई लेकिन जरूरी नहीं कि उनका यही क्रम हो।
- प्रीतम दिसम्बर में अपनी शादी के बाद ही बंगलुरु और कोलकाता गया।
- सलिल की शादी सितम्बर महीने में जसमीन के साथ हुई।

46. निम्न में से हेमा के पति कौन हैं?

- |            |            |
|------------|------------|
| (a) अभिषेक | (b) दीपक   |
| (c) रंजन   | (d) प्रीतम |
| (e) मृदुल  |            |

47. दीपक की शादी किस शहर में हुई?

- |             |            |
|-------------|------------|
| (a) बंगलुरु | (b) मुम्बई |
| (c) कोलकाता | (d) दिल्ली |
| (e) चेन्नई  |            |

48. किस महीने में मुम्बई में शादी हुई?

- |            |             |
|------------|-------------|
| (a) अप्रैल | (b) सितम्बर |
| (c) नवम्बर | (d) दिसम्बर |
| (e) जुलाई  |             |

49. सलिल की शादी किस शहर में सम्पन्न हुई?

- |             |            |
|-------------|------------|
| (a) बंगलुरु | (b) चेन्नई |
| (c) कोलकाता | (d) दिल्ली |
| (e) मुम्बई  |            |

**निर्देश** (प्र.सं. 50-54) निम्नलिखित जानकारी को ध्यानपूर्वक पढ़िए और प्रश्नों के उत्तर दीजिए।  
(RBI Grade-B 2015)

एक ही सप्ताह के सोमवार से रविवार तक सात फ्लाइट्स सात भिन्न शहरों यथा- दुबई, सिडनी, लन्दन, पेरिस, ज्यूरिख, मैड्रिड और रोम के लिए उड़ान भरती हैं। प्रत्येक फ्लाइट एक भिन्न समय यथा-शाम 4 बजे, 5 बजे, 6 बजे, 7 बजे, 8 बजे, 9 बजे और 10 बजे रात में अपने-अपने दिनों को उड़ान भरती हैं परन्तु आवश्यक नहीं कि इसी क्रम में। दुबई के लिए फ्लाइट बुधवार को है

परन्तु वह न तो शाम 5 बजे और न ही 8 बजे जाती है। दुबई जाने वाली फ्लाइट और रात 10 बजे जाने वाली फ्लाइट के बीच में केवल एक दिन है। शाम 5 बजे वाली फ्लाइट और रोम को जाने वाली फ्लाइट के बीच में केवल तीन दिन हैं। शाम 5 बजे वाली फ्लाइट रोम जाने वाली फ्लाइट से पहले उड़ान भरती है।

सोमवार को उड़ान भरने वाली फ्लाइट न तो शाम 5 बजे जाती है और न ही सिडनी को जाती है। शनिवार को उड़ान भरने वाली फ्लाइट का समय मंगलवार को उड़ान भरने वाली फ्लाइट के समय से पहले है (अर्थात् यदि मंगलवार की फ्लाइट शाम 7 बजे उड़ान भरती है, तो शनिवार की फ्लाइट शाम 4, 5 या 6 बजे उड़ान भरती है)। लन्दन को जाने वाली फ्लाइट उस फ्लाइट से एक दिन पहले उड़ान भरती है, जो 8 बजे जाती है। पेरिस को जाने वाली फ्लाइट शाम 7 बजे उड़ान भरती है।

लन्दन को जाने वाली फ्लाइट तथा ज्यूरिख को जाने वाली फ्लाइट के बीच में 2 घण्टे का अन्तर है। (अर्थात् यदि लन्दन की फ्लाइट शाम 4 बजे जाती है, तो ज्यूरिख की फ्लाइट 2 बजे या 6 बजे जाती है)

50. कौन-सी फ्लाइट पेरिस जाने वाली फ्लाइट से तुरन्त पहले दिन जाती है?

- |   |
|---|
| (a) वह फ्लाइट जो शाम 7 बजे उड़ान भरती है                      |
| (b) वह फ्लाइट जो बृहस्पतिवार को उड़ान भरती है                 |
| (c) कोई नहीं, क्योंकि पेरिस की फ्लाइट शनिवार को उड़ान भरती है |
| (d) वह फ्लाइट जो शाम 5 बजे उड़ान भरती है                      |
| (e) रोम को जाने वाली फ्लाइट                                   |

51. सिडनी जाने वाली फ्लाइट किस समय उड़ान भरती है?

- |           |            |           |           |
|-----------|------------|-----------|-----------|
| (a) 9 बजे | (b) 10 बजे | (c) 6 बजे | (d) 5 बजे |
| (e) 4 बजे |            |           |           |

52. जिस समय सिडनी की फ्लाइट उड़ान भरती है, उससे ठीक 1 घण्टे बाद कौन-सी फ्लाइट उड़ान भरती है?

- |  |
|--|
| (a) शुक्रवार को उड़ान भरने वाली फ्लाइट |
| (b) मंगलवार को उड़ान भरने वाली फ्लाइट  |
| (c) रात 10 बजे उड़ान भरने वाली फ्लाइट  |
| (d) लन्दन को जाने वाली फ्लाइट          |
| (e) रोम को जाने वाली फ्लाइट            |

53. दुबई की फ्लाइट उड़ान भरने के ठीक 4 घण्टे बाद दुबई पहुँचती है। यदि यह फ्लाइट कुल समय के आधे समय पर नई दिल्ली में रुकती है, तो यह नई दिल्ली किस समय पहुँचती है?

- |                       |            |           |           |
|-----------------------|------------|-----------|-----------|
| (a) 8 बजे             | (b) 11 बजे | (c) 7 बजे | (d) 6 बजे |
| (e) मध्यरात्रि 12 बजे |            |           |           |

54. निम्न में से कौन-सी फ्लाइट रात 10 बजे उड़ान भरती है?

- |  |
|--|
| (a) शुक्रवार को उड़ान भरने वाली फ्लाइट                           |
| (b) ज्यूरिख जाने वाली फ्लाइट                                     |
| (c) पेरिस जाने वाली फ्लाइट                                       |
| (d) मंगलवार को उड़ान भरने वाली फ्लाइट                            |
| (e) सिडनी जाने वाली फ्लाइट से एक दिन पहले उड़ान भरने वाली फ्लाइट |



## उत्तर सहित व्याख्या

उत्तर (प्र. सं. 1-5) दी गई जानकारी के अनुसार,

दिन	मोबाइल
सोमवार	एचटीसी
मंगलवार	माइक्रोमैक्स
बुधवार	ओप्पो
गुरुवार	इण्टेक्स
शुक्रवार	सैमसंग
शनिवार	लेनोवो
रविवार	नोकिया

- (b) सागर माइक्रोमैक्स का मोबाइल मंगलवार को बेचता है।
- (a) एचटीसी और लेनोवो के मध्य चार मोबाइल बेचे जाते हैं।
- (e) सागर शुक्रवार को लेनोवो का मोबाइल बेचता है, असत्य है।
- (a) सैमसंग → गुरुवार + 1 दिन = शुक्रवार (वास्तविक दिन)  
माइक्रोमैक्स → सोमवार + 1 दिन = मंगलवार (वास्तविक दिन)  
इण्टेक्स → बुधवार + 1 दिन = गुरुवार (वास्तविक दिन)  
ओप्पो → मंगलवार + 1 दिन = बुधवार (वास्तविक दिन)  
∴ लेकिन नोकिया → शुक्रवार + 2 दिन = रविवार (वास्तविक दिन)
- (a) सागर रविवार को नोकिया मोबाइल बेचता है।

उत्तर (प्र. सं. 6-11) दी गई जानकारी के अनुसार, दिनों और लैपटॉपों का संयोजन निम्न है

दिन	सोमवार	मंगलवार	बुधवार	गुरुवार	शुक्रवार	शनिवार	रविवार
लैपटाप	एचसीएल	सोनी	एसर	एसस	लेनोवो	डेल	एचपी

- (c) शुक्रवार को लेनोवो लैपटॉप बाँटे जाते हैं।
- (b) लेनोवो तथा एचपी के मध्य वाले दिन डेल के लैपटॉप बाँटे जाते हैं।
- (a) बुधवार को एसर के लैपटॉप बाँटे जाते हैं।
- (e) गुरुवार के दिन एसस के लैपटॉप बाँटे जाते हैं।
- (c) दी गई व्यवस्था के आधार पर लेनोवो शनिवार से सम्बन्धित है।
- (b) सप्ताह के मध्य में एसस के लैपटॉप बाँटे जाते हैं।

उत्तर (प्र. सं. 12-16) दी गई जानकारी से तालिका बनाने पर,

दिन	सोमवार	मंगलवार	बुधवार	बृहस्पतिवार	शुक्रवार	शनिवार	रविवार
मित्र	N	Q	S	O	M	R	P
कक्षा	VI	IV	II	V	III	I	VII

- (c) R पहली कक्षा में पढ़ता है।
- (c) समूहों में छात्र के साथ उसकी प्रतियोगिता होने से दो दिन पहले का दिन दिया हुआ है। जबकि P के साथ एक दिन पहले का समय दिया गया है। अतः P-शनिवार, समूह में नहीं आता।
- (e) R की प्रतियोगिता, M की प्रतियोगिता के तुरन्त बाद है।
- (e) संयोजन 'P-रविवार-सातवीं' निश्चित रूप से सही है।
- (e) N की प्रतियोगिता सोमवार को है।

उत्तर (प्र. सं. 17-22) दी गई जानकारी से तालिका बनाने पर,

दिन	सोमवार	मंगलवार	बुधवार	गुरुवार	शुक्रवार	शनिवार	रविवार
मित्र	Q	N	R	P	M	S	O
भाषा	अंग्रेजी	संस्कृत	फ्रेन्च	चाइनीज	स्पेनिश	जापानी	जर्मन

- (c) Q तथा R की कक्षाएँ, N के ठीक पहले तथा ठीक बाद में हैं।
- (c) Q अंग्रेजी भाषा पढ़ रहा है।

19. (b) दी गई व्यवस्था के आधार पर Q तथा R की कक्षाओं के दो दिन बाद चाइनीज तथा जापानी की कक्षा हैं। उसी आधार पर P का सम्बन्ध जर्मन भाषा से है।

20. (b) N-गुरुवार के अतिरिक्त अन्य सभी में एक दिन का अन्तर है।

21. (b) P की कक्षा गुरुवार को होती है।

22. (c) S जापानी भाषा की पढ़ाई कर रहा है।

उत्तर (प्र. सं. 23-27) दी गई जानकारी से तालिका बनाने पर,

व्यक्ति	दिन	गन्तव्य स्थान
J	सोमवार	लखनऊ
N	मंगलवार	दिल्ली
P	बुधवार	चण्डीगढ़
M	गुरुवार	मुम्बई
O	शुक्रवार	चेन्नई
K	शनिवार	अहमदाबाद
L	रविवार	पुणे

23. (c) K अहमदाबाद जाता है।

24. (a) लखनऊ जाने वाले की फ्लाइट सोमवार को है।

25. (e) N की फ्लाइट मंगलवार को है।

26. (d) O तथा L की फ्लाइट के ठीक मध्य में K की फ्लाइट है।

27. (b) मुम्बई तथा पुणे की फ्लाइट के बीच दो लोगों की फ्लाइट हैं।

उत्तर (प्र. सं. 28-30) सूचनाओं को व्यवस्थित करने पर,

दिन	मरीज	तिथि (जुलाई)
शनिवार	B	22
रविवार	छुट्टी	23
सोमवार	C	24
मंगलवार	E	25
बुधवार	F	26
बृहस्पतिवार	G	27
शुक्रवार	D	28
शनिवार	A	29

28. (c) E, मंगलवार में आता है।

29. (e) इनमें से कोई नहीं (A से पहले D आता है)।

30. (a) एक (सिर्फ E) F तथा C के बीच में आता है।

उत्तर (प्र. सं. 31-35) दी गई जानकारी से तालिका बनाने पर,

दिनांक	दिन	खेल
25	सोमवार	A
26	मंगलवार	Z
27	बुधवार	B
28	गुरुवार	कोई खेल नहीं
29	शुक्रवार	M
30	शनिवार	Q
31	रविवार	X

31. (e) सोमवार के दिन खेल A आयोजित हुआ था।

32. (a) खेल Z मंगलवार के दिन आयोजित किया गया था।

33. (b) दिनांक 28 'कोई खेल नहीं' वाला दिन था।

34. (a) कथन (a) सत्य है।

35. (c) खेल Q शनिवार के दिन आयोजित किया गया था।

उत्तर (प्र. सं. 36-40) दी गई सूचनाओं को व्यवस्थित करने पर,

व्यक्ति	जन्म वर्ष	आयु	फल
विराज	1938	80	केला
अंकु	1959	59	अंगूर
चारु	1962	56	चेरी
तरुण	1983	35	संतरा
मोनिका	1995	23	आम
विशाखा	2000	18	सेब

36. (e) विराज केला पसन्द करता है।  
 37. (e) विराज सबसे बड़ा है।  
 38. (c) चारु-1962-चेरी  
 39. (e) सभी सही हैं।  
 40. (a) मोनिका का जन्म 1995 में होता है।

उत्तर (प्र. सं. 41-45) प्रश्नानुसार, दी गई सूचनाओं को व्यवस्थित करने पर,

माह	फिल्म	देश
जनवरी	G	स्पेन
फरवरी	D	मलेशिया
अप्रैल	A	पेरु
जुलाई	E	इण्डिया
सितम्बर	F	जर्मनी
नवम्बर	B	चाईना
दिसम्बर	C	नेपाल

41. (b) A-पेरु, संयोजन निश्चित रूप से सत्य है।  
 42. (d) फिल्म G जनवरी में प्रदर्शित हुई, सत्य है।  
 43. (d) फिल्म C, नेपाल को प्रदर्शित करती है।  
 44. (d) फिल्म E के बाद तीन फिल्में F, B तथा C प्रदर्शित हुईं।  
 45. (c) मलेशिया व F के मध्य दो फिल्में हैं तथा इण्डिया व C के मध्य दो फिल्में हैं। इसी प्रकार, पेरु व B के मध्य दो फिल्में हैं।

#### प्रकार 4. परिवार तथा रक्त सम्बन्ध पर आधारित

इस प्रकार के अन्तर्गत आने वाले प्रश्नों में परिवार के विभिन्न सदस्यों के आपस में सम्बन्ध के अतिरिक्त उनसे जुड़ी अन्य जानकारी भी दी गई होती है। अभ्यर्थी को दी गई सूचनाओं के आधार पर सदस्यों का अन्य सदस्यों से सम्बन्ध स्थापित करना तथा अन्य जानकारियों को भी व्यवस्थित करना होता है तथा इसी आधार पर पूछे गए प्रश्नों के उत्तर देने होते हैं। इसके अन्तर्गत आने वाले प्रश्नों को हल करने के लिए दी गई जानकारी के आधार पर सम्बन्ध आरेख बनाकर प्रश्नों को हल करते हैं।

**निर्देश** (उदाहरण सं. 37-41) निम्नलिखित जानकारी को पढ़िए और नीचे दिए गए प्रश्नों के उत्तर दीजिए।

छ: व्यक्तियों के एक परिवार में, दो दम्पति हैं। वकील परिवार का मुखिया है उसके दो पुत्र हैं मुकेश और राकेश, दोनों अध्यापक हैं। श्रीमती रीना और उसकी सास दोनों वकील हैं। मुकेश की पत्नी एक डॉक्टर है और उनका एक पुत्र है अजय।

- **उदाहरण 37.** निम्नलिखित में से कौन-सा निश्चित रूप से दम्पति है?  
 (a) वकील-अध्यापक (b) डॉक्टर-वकील  
 (c) अध्यापक-अध्यापक (d) निर्धारित नहीं किया जा सकता  
 (e) इनमें से कोई नहीं

उत्तर (प्र. सं. 46-49) प्रश्नानुसार, दी गई सूचनाओं को व्यवस्थित करने पर,

महीना	शहर	दुल्हा	दुल्हन
फरवरी	कोलकाता	दीपक	गीतिका
अप्रैल	दिल्ली	रंजन	हेमा
जुलाई	अहमदाबाद	अभिषेक	वीना
सितम्बर	बंगलुरु	सलिल	जसमीन
नवम्बर	चेन्नई	मृदुल	इप्सिता
दिसम्बर	मुम्बई	प्रीतम	वृन्दा

46. (c) रंजन, हेमा का पति है।  
 47. (c) दीपक की शादी कोलकाता में हुई।  
 48. (d) मुम्बई में प्रीतम की शादी दिसम्बर महीने में हुई।  
 49. (a) सलिल की शादी बंगलुरु में हुई।

उत्तर (प्र. सं. 50-54) दी गई जानकारी से तालिका बनाने पर,

दिन	फ्लाइट्स	फ्लाइट का समय
सोमवार	मैड्रिड	रात 10 बजे
मंगलवार	सिडनी	शाम 5 बजे
बुधवार	दुबई	रात 9 बजे
बृहस्पतिवार	लन्दन	शाम 6 बजे
शुक्रवार	ज्यूरिख	रात 8 बजे
शनिवार	रोम	शाम 4 बजे
रविवार	पेरिस	शाम 7 बजे

50. (e) रोम को जाने वाली फ्लाइट पेरिस जाने वाली फ्लाइट से तुरन्त पहले दिन उड़ान भरती है।  
 51. (d) सिडनी जाने वाली फ्लाइट 5 बजे उड़ान भरती है।  
 52. (d) लन्दन को जाने वाली फ्लाइट, सिडनी जाने वाली फ्लाइट के 1 घण्टे बाद उड़ान भरती है।  
 53. (b) 11 बजे नई दिल्ली पहुँचती है।  
 54. (e) सिडनी जाने वाली फ्लाइट से एक दिन पहले उड़ान भरने वाली फ्लाइट 10 बजे उड़ान भरती है।

• **उदाहरण 38.** राकेश की पत्नी का पेशा क्या है?

- (a) अध्यापक  
 (b) डॉक्टर  
 (c) वकील  
 (d) निर्धारित नहीं किया जा सकता  
 (e) उपरोक्त में से कोई नहीं

• **उदाहरण 39.** परिवार में कितने पुरुष सदस्य हैं?

- (a) दो  
 (b) तीन  
 (c) चार  
 (d) निर्धारित नहीं किया जा सकता  
 (e) उपरोक्त में से कोई नहीं

• **उदाहरण 40.** अजय के दादाजी का पेशा क्या है/था?

- (a) अध्यापक  
 (b) वकील  
 (c) डॉक्टर  
 (d) निर्धारित नहीं किया जा सकता  
 (e) उपरोक्त में से कोई नहीं

● उदाहरण 41. अजय का पेशा क्या है?

- (a) अध्यापक  
(b) वकील  
(c) डॉक्टर  
(d) निर्धारित नहीं किया जा सकता  
(e) उपरोक्त में से कोई नहीं

उत्तर (उदाहरण सं. 37-41) दी गई जानकारी से,

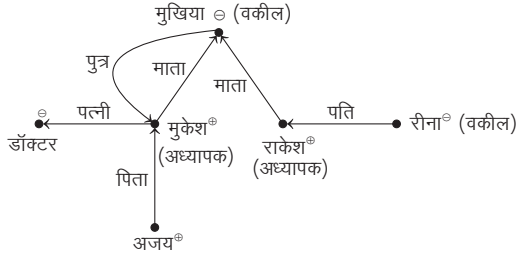

सदस्य	लिंग	व्यवसाय	रिश्ते
मुखिया	महिला	वकील	मुकेश तथा राकेश की माता, श्रीमती रीना की सास
मुकेश	पुरुष	अध्यापक	मुखिया का पुत्र, अजय का पिता
राकेश	पुरुष	अध्यापक	मुखिया का पुत्र, रीना का पति
श्रीमती रीना	महिला	वकील	राकेश की पत्नी, मुखिया की पुत्रवधू
मुकेश की पत्नी	महिला	डॉक्टर	मुकेश की पत्नी, मुखिया की पुत्रवधू
अजय	पुरुष	x	मुकेश का पुत्र, मुखिया का पोता

37. (a) राकेश अध्यापक है तथा उसकी पत्नी रीना वकील है।  
38. (c) राकेश की पत्नी रीना वकील है।  
39. (b) परिवार में मुकेश, राकेश तथा अजय पुरुष हैं।  
40. (d) अजय के दादाजी का पेशा क्या है या था? यह निर्धारित नहीं किया जा सकता है।  
41. (d) अजय का पेशा क्या है? यह निर्धारित नहीं किया जा सकता है।

## प्रश्नावली 12.4

निर्देश (प्र. सं. 1-5) निम्नलिखित गद्यांश को पढ़िए और इस पर आधारित प्रश्नों के उत्तर दीजिए। (CGPSC Pre 2014)

चार परिवारों ने बनारसी बाग में पिकनिक मनाने का निर्णय किया तथा सहमति से वहीं पर, पिकनिक से पहले एकत्र हुए। एक परिवार में कोई बच्चा नहीं है, जबकि अन्य परिवारों में कम-से-कम एक बच्चा है। बच्चे वाले परिवारों को कम-से-कम एक बच्चे को पिकनिक पर लाना है। परिवारों के बारे में निम्नलिखित जानकारी प्राप्त है

- (i) परिवार जिसमें दो बच्चे हैं, उस परिवार से पहले आया, जिसके कोई बच्चा नहीं है।  
(ii) D, जिसके कोई बच्चा नहीं है वह C के परिवार से पहले आया।  
(iii) P तथा उसकी पत्नी सबसे आखिर में अपने इकलौते बच्चे के साथ आए।  
(iv) Q, B का पति नहीं है।  
(v) Q तथा S पिता है।  
(vi) C तथा A की बेटियाँ एक ही स्कूल में जाती हैं।  
(vii) B, D से पहले आया/आई तथा वहाँ A के पहुँचने पर, A से मिली/मिला।  
(viii) R सबसे दूर रहता है तथा वह एक अच्छा गायक है।  
(ix) S ने बताया कि उसका बेटा परीक्षा की वजह से नहीं आ सका।

- महिलाओं में कौन तीसरे नम्बर पर आया?  
(a) A (b) C (c) B (d) D  
(e) इनमें से कोई नहीं
- कौन-सा पति-पत्नी का सही जोड़ा है?  
(a) S तथा D (b) P तथा C (c) Q तथा C (d) S तथा A  
(e) इनमें से कोई नहीं
- किनकी बेटियाँ एक ही स्कूल में जाती हैं?  
(a) Q तथा R (b) P तथा R (c) P तथा Q (d) Q तथा S  
(e) इनमें से कोई नहीं
- किसके परिवार में निश्चित रूप से एक से अधिक बच्चे हैं?  
(a) R (b) S (c) Q (d) P  
(e) इनमें से कोई नहीं
- आदमियों में कौन दूसरे नम्बर पर आया?  
(a) P (b) Q (c) R (d) S  
(e) इनमें से कोई नहीं

निर्देश (प्र. सं. 6-8) निम्नलिखित जानकारी को ध्यानपूर्वक पढ़कर दिए गए प्रश्नों के उत्तर दीजिए। (UPPSC Pre 2012)

एक परिवार में A, B, C, D, E और F छः सदस्य हैं। वे मनोवैज्ञानिक, प्रबन्धक, वकील, स्वर्णकार, चिकित्सक और इन्जीनियर (अभियन्ता) हैं।

(यह अनिवार्य नहीं कि वे इसी क्रम में हों) चिकित्सक, F के दादाजी हैं, जोकि एक मनोवैज्ञानिक हैं। प्रबन्धक D का विवाह A से हुआ है। C, स्वर्णकार का विवाह वकील से हुआ है। B, E और F की माताजी हैं। परिवार में दो विवाहित जोड़े हैं।

- A का E से क्या सम्बन्ध है?  
(a) पिताजी (b) दादाजी (c) चाचाजी (d) मामाजी
- निम्नलिखित में से परिवार के विवाहित जोड़े कौन-से हैं?  
(a) AD और CE (b) AD और FC  
(c) AD और BE (d) AD और BC
- E का व्यवसाय क्या है?  
(a) वकील  
(b) चिकित्सक  
(c) इन्जीनियर (अभियन्ता)  
(d) ज्ञात नहीं किया जा सकता

निर्देश (प्र. सं. 9-12) दी गई जानकारी को ध्यानपूर्वक पढ़कर उस पर आधारित प्रश्नों के उत्तर दीजिए। (IBPS Clerk Main 2017)

एक परिवार में सात व्यक्ति A, B, C, D, E, F तथा G हैं। सभी एक-दूसरे से किसी प्रकार सम्बन्धित हैं। इनमें से सभी की आयु अलग-अलग है।

A, B से बड़ा है, लेकिन E से छोटा है। परिवार के तीसरे सबसे बड़े व्यक्ति की आयु 38 वर्ष है। B, A की बहन है। C, A के पिता हैं। परिवार के तीसरे सबसे छोटे व्यक्ति की आयु 35 वर्ष है। G परिवार का सबसे बड़ा व्यक्ति है। B, F की भतीजी है। E, B से बड़ा है। F, E का पति है। G तथा D विवाहित युग्म हैं। C की माँ की आयु 69 वर्ष है। C, F से छोटा है। परिवार का सबसे बड़ा व्यक्ति पुरुष सदस्य है।

- यदि B तथा D की कुल आयु 75 वर्ष है, तो B की आयु कितनी है?  
(a) 40 वर्ष (b) 37 वर्ष (c) 6 वर्ष (d) 10 वर्ष  
(e) 15 वर्ष

10. D, A से किस प्रकार सम्बन्धित है?  
 (a) दादा (b) माता (c) दादी (d) पिता  
 (e) ज्ञात नहीं कर सकते
11. निम्न में से किस व्यक्ति की आयु 35 वर्ष है?  
 (a) A (b) E (c) D (d) F  
 (e) C
12. C की अनुमानित आयु कितनी हो सकती है?  
 (a) 52 वर्ष (b) 39 वर्ष  
 (c) 37 वर्ष (d) 29 वर्ष  
 (e) 25 वर्ष

**निर्देश** (प्र. सं. 13-15) निम्न प्रश्नों के उत्तर देने के लिए निम्नलिखित जानकारी को ध्यानपूर्वक पढ़िए।

एक परिवार में दस सदस्य हैं। G तथा N एक विवाहित युगल है, जबकि K, X का पति है। इस परिवार में चार गृहणियाँ तथा चार कार्यरत पति हैं तथा अन्य कार्यरत नहीं हैं। अन्तिम पीढ़ी का पति एक डॉक्टर है तथा S का पति एक अध्यापक है। L एक विवाहित स्त्री है किन्तु P उसका पति नहीं है। Q तथा K इन्जीनियर तथा अकाउण्टेन्ट हैं किन्तु K अकाउण्टेन्ट नहीं है। P, T का भाई है तथा O दोनों की बहन है। N, L की पुत्री है तथा X, P की माँ है।

13. परिवार में कितनी पीढ़ियाँ हैं?  
 (a) 6 (b) 1  
 (c) 4 (d) 2  
 (e) इनमें से कोई नहीं
14. S का पति कौन है?  
 (a) T (b) K  
 (c) L (d) P  
 (e) इनमें से कोई नहीं
15. निम्न में से कौन-सा कथन सत्य नहीं है?  
 (a) X का पति एक इन्जीनियर है  
 (b) दूसरी पीढ़ी के सदस्य S, P, T तथा O हैं  
 (c) परिवार में 5 स्त्रियाँ हैं  
 (d) अकाउण्टेन्ट तथा उसकी पत्नी चौथी पीढ़ी के हैं  
 (e) उपरोक्त में से कोई नहीं

**निर्देश** (प्र.सं. 16-18) निम्नलिखित प्रश्नों के उत्तर देने के लिए निम्न सूचना का अध्ययन कीजिए।

एक परिवार के 6 सदस्य G, H, I, J, K तथा L अकाउण्टेन्ट, क्लर्क, वकील, जौहरी, डॉक्टर तथा इन्जीनियर हैं, किन्तु इसी क्रम में नहीं।

- I. डॉक्टर L के दादा हैं, जो एक अकाउण्टेन्ट है।  
 II. क्लर्क J, G से विवाहित है।  
 III. I, जो एक जौहरी है एक वकील से विवाहित है।  
 IV. H, L तथा K की माँ है।  
 V. परिवार में दो विवाहित युगल हैं।

16. K का व्यवसाय क्या है?  
 (a) डॉक्टर (b) क्लर्क  
 (c) इन्जीनियर (d) अकाउण्टेन्ट  
 (e) इनमें से कोई नहीं
17. परिवार में कितने पुरुष सदस्य हैं?  
 (a) दो (b) तीन  
 (c) चार (d) निर्धारित नहीं किया जा सकता  
 (e) इनमें से कोई नहीं
18. G, K से किस प्रकार सम्बन्धित है?  
 (a) पत्नी (b) पिता  
 (c) दादी (d) दादा  
 (e) इनमें से कोई नहीं

**निर्देश** (प्र. सं. 19-23) नीचे दी गई जानकारी को ध्यानपूर्वक पढ़कर दिए गए प्रश्नों के उत्तर दीजिए। (UPSSSC लोअर सबऑर्डिनेट III भर्ती परीक्षा 2016)

Mr A, Mr B, Mrs C, Mrs D, Mr E और Miss F, एक बैंक के सदस्य हैं। उनकी पॉजीशन इस प्रकार है; प्रबन्धक, सहायक प्रबन्धक, कैशियर, स्टेनो, टेलर और क्लर्क यह अनिवार्य नहीं की सभी इसी क्रम में हों। सहायक प्रबन्धक, प्रबन्धक का पोता है। कैशियर, स्टेनोग्राफर का दामाद है। Mr A अविवाहित है। Mrs D टेलर की सौतली बहन है। Mr E प्रबन्धक के पति हैं। Mr B का कोई पोता या दामाद नहीं हो सकता चूँकि वो 20 वर्षीय है। D और F प्रबन्धक नहीं है।

19. प्रबन्धक कौन है?  
 (a) Mr A  
 (b) Mrs C  
 (c) Mr E  
 (d) उपरोक्त में से कोई नहीं
20. सहायक प्रबन्धक कौन है?  
 (a) Mr A (b) Miss F  
 (c) Mrs C (d) Mr B
21. टेलर कौन है?  
 (a) Miss F (b) Mrs C  
 (c) Mr A (d) Mrs D
22. क्लर्क कौन है?  
 (a) Mr B  
 (b) Mrs D  
 (c) Miss F  
 (d) उपरोक्त में से कोई नहीं
23. कैशियर कौन है?  
 (a) Mr A or Mrs D  
 (b) Miss F  
 (c) Mr B  
 (d) Mrs C

## उत्तर सहित व्याख्या

उत्तर (प्र.सं. 1-5) प्रश्न में दी गई जानकारी के अनुसार, परिवारों के बारे में दी गई जानकारी उनके पहले से बाद में आने के क्रम में नीचे सारणीबद्ध है

क्र.सं.	पति	पत्नी	बच्चे
1.	S	B	दो
2.	R	D	कोई नहीं
3.	Q	C	एकसाथ स्कूल में पढ़ती हैं
4.	P	A	एकसाथ स्कूल में पढ़ती हैं

- (b) महिलाओं में C तीसरे नम्बर पर आई।
- (c) Q तथा C पति-पत्नी हैं।
- (c) P तथा Q की बेटियाँ एक ही स्कूल में जाती हैं।
- (b) S के परिवार में एक से अधिक बच्चे हैं।
- (c) आदमियों में दूसरे नम्बर पर R आया।

उत्तर (प्र.सं. 6-8) दी गई जानकारी के आधार पर सदस्यों के व्यवसाय एवं उनकी वैवाहिक स्थिति निम्न है

व्यक्ति	A <sup>+</sup>	B <sup>-</sup>	C <sup>+</sup>	D <sup>-</sup>	E	F
व्यवसाय	चिकित्सक	वकील	स्वर्णकार	प्रबन्धक	इन्जीनियर	मनोवैज्ञानिक
स्थिति	विवाहित	विवाहित	विवाहित	विवाहित	अविवाहित	अविवाहित

(यहाँ, + चिह्न पुरुष तथा - चिह्न महिला को दर्शाता है)

अब सम्बन्ध आरेख बनाने पर,

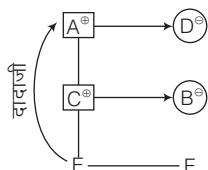

- (b) A, E के दादाजी हैं।
- (d) AD और BC विवाहित युग्म हैं।
- (c) E इन्जीनियर (अभियन्ता) है।

उत्तर (प्र.सं. 9-12) दी गई जानकारी से सम्बन्ध आरेख बनाने पर,

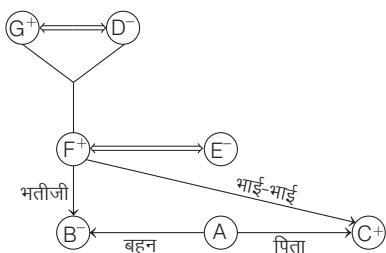

तथा  $G^+ > D_{69}^- > F_{38}^+ > C^+ > E_{35}^- > A > B^-$

- (c) प्रश्नानुसार,  $B + D = 75$

$$B = 75 - D = 75 - 69 = 6 \text{ वर्ष}$$

$$[: D = 69]$$

- (c) D, A की दादी है।

- (b) E की आयु 35 वर्ष है।

- (c) C की आयु 35 वर्ष और 38 वर्ष के मध्य अर्थात् 37 वर्ष हो सकती है।

उत्तर (प्र.सं. 13-15) प्रश्नानुसार,

पति	पत्नी
K-इन्जीनियर	X
P-अध्यापक	S
Q-अकाउण्टेन्ट	L
G-डॉक्टर	N

P, T का भाई है।  
O, P तथा T की बहन है।  
K, O, P तथा T के पिता हैं।  
X, O, P तथा T की माँ है।  
L, N की माँ है।

- (c) परिवार में 4 पीढ़ी हैं।

- (d) P, S का पति है।

- (d) अकाउण्टेन्ट Q तथा उसकी पत्नी L तीसरी पीढ़ी के हैं।

उत्तर (प्र.सं. 16-18) प्रश्नानुसार,

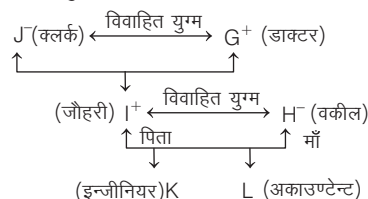

- (c) K एक इन्जीनियर है।

- (d) K तथा L के लिंग ज्ञात नहीं हैं।

- (d) G, K के दादा हैं।

उत्तर (प्र.सं. 19-23) दी गई जानकारी के अनुसार,

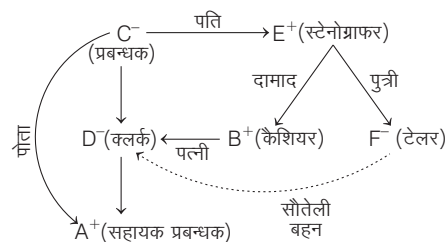

- (b) Mrs C प्रबन्धक है।

- (a) Mr A सहायक प्रबन्धक है।

- (a) Miss F टेलर है।

- (b) Mrs D क्लर्क है।

- (c) Mr B कैशियर है।

## प्रकार 5. शर्त एवं समूह निर्माण पर आधारित प्रश्न

शर्त एवं समूह निर्माण पर आधारित पहेलियों से तात्पर्य ऐसी पहेलियों से है, जिनके अन्तर्गत दी गई शर्तों के अनुसार व्यक्तियों या वस्तुओं के समूह या टीम का निर्माण करना होता है।

इस प्रकार की पहेलियों के अन्तर्गत व्यक्तियों या वस्तुओं का एक बड़ा समूह दिया गया होता है तथा उनसे सम्बन्धित कुछ शर्तें भी दी गई होती हैं। अभ्यर्थियों को दी गई शर्तों के आधार पर व्यक्तियों या वस्तुओं के एक या एक से अधिक छोटे समूहों या टीमों का निर्माण करना होता है तथा इसी आधार पर पूछे गए प्रश्नों के उत्तर देने होते हैं।

**निर्देश** (उदाहरण सं. 42-44) नीचे दी गई सूचना को ध्यानपूर्वक पढ़िए तथा पूछे गए प्रश्नों के उत्तर दीजिए।

एक कमरे को सजाने के लिए तीन रंगों के एक संयोजन को चुना जाना है। रंगों को सात रंगों के एक समूह— A, B, C, D, E, F तथा G से निर्मांकित शर्तों के अनुसार चुना जाना है।

- यदि A या B में से किसी को चुना जाता है, तो दूसरे को अवश्य चुना जाएगा।
- C और D को एकसाथ नहीं चुना जा सकता।
- या तो C या A या दोनों को अवश्य चुना जाना है।

● **उदाहरण 42.** निम्न में से रंगों का कौन-सा संयोजन शर्तों की पुष्टि करता है?

- (a) A, C, D      (b) A, E, F      (c) B, C, G      (d) C, E, G

● **उदाहरण 43.** अगर D को चुना जाता है, तो निम्न में से रंगों के कौन-से जोड़े को अवश्य चुना जाएगा?

- (a) A तथा B      (b) A तथा G      (c) B तथा C      (d) C तथा E

● **उदाहरण 44.** अगर E को चुना जाता है, तो निम्न में से रंगों के कौन-से जोड़े को अवश्य चुना जाएगा?

- (a) A तथा C      (b) A तथा F      (c) B तथा C      (d) C तथा F

**उत्तर** (उदाहरण सं. 42-44) यह पहेली अन्य सभी प्रकारों में पूछी गई पहेलियों से पूर्णतः भिन्न है। इन पहेलियों में पूछे गए प्रश्न भी अतिरिक्त सूचना उपलब्ध करते हैं, जिसकी सहायता से प्रश्नों को हल किया जाता है। इन पहेलियों में मुख्य अन्तर यह है कि दी गई शर्तों के अनुसार एक से अधिक वैध संयोजनों का निर्माण हो सकता है तथा हमारा उत्तर प्रश्नों के अनुसार बदल सकता है। इन प्रश्नों को हल करने के लिए हम विकल्पों की सहायता भी लेते हैं।

**42.** (d) शर्त I के अनुसार, यदि A या B में से किसी एक को चुना जाता है, तो दूसरे को अवश्य चुना जाएगा। विकल्प (a) तथा (b) में A को चुना जाता है परन्तु B को नहीं। अतः यह विकल्प सही नहीं है। जबकि विकल्प (c) में B को चुना गया है परन्तु A को नहीं। अतः यह विकल्प भी सही नहीं है।

इसके साथ ही शर्त II के अनुसार, C और D को एकसाथ नहीं चुना जा सकता। परन्तु विकल्प (a) में C व D को चुना गया है। अतः इस शर्त के अनुसार भी विकल्प (a) सही नहीं है।

इस प्रश्न में केवल विकल्प (d) ही सभी शर्तों का अनुसरण करता है।

**43.** (a) प्रश्नानुसार, D को चुना जाता है। यह एक अतिरिक्त सूचना या शर्त का कार्य करेगा।

अब, शर्त II के अनुसार, C और D को एक साथ नहीं चुना जा सकता। अतः विकल्प (c) तथा (d) सही विकल्प नहीं हैं, क्योंकि यहाँ C को चुना गया है, जो D के साथ नहीं चुना जाएगा।

पुनः शर्त I के अनुसार, यदि A या B में से किसी एक को चुना जाता है, तो अन्य को भी चुना जाएगा। परन्तु विकल्प (b) में केवल A को तथा विकल्प (c) में केवल B को चुना गया है। अतः यह विकल्प सही नहीं है।

अतः केवल विकल्प (a) सही है क्योंकि यह सभी शर्तों का अनुसरण करता है।

**44.** (d) प्रश्नानुसार, E को चुना जाता है। शर्त I के अनुसार, यदि A या B में से किसी एक को चुना जाता है, तो अन्य को अवश्य चुना जाएगा। यहाँ विकल्प (a), (b) तथा (c) शर्त I का अनुसरण नहीं करते हैं। अतः ये विकल्प सही नहीं हैं।

अतः केवल विकल्प (d) सही है क्योंकि यह सभी शर्तों का अनुसरण करता है।

## प्रश्नावली 12.5

**1.** आठ विद्यार्थी A, B, C, D, E, F, G तथा H दो कारणों से कॉलेज इस प्रकार जा रहे हैं कि प्रत्येक कार में चार विद्यार्थी हैं।

- A उस कार में बैठा है, जिसमें D बैठा है परन्तु H उस कार में नहीं है।
- B तथा C उस कार में नहीं हैं जिसमें D बैठा है।
- F उस कार में बैठा है, जिसमें A तथा E बैठे हैं।

एक ही कार में बैठे चार विद्यार्थी क्रमशः कौन-से होंगे? (NTSE Stage I 2014)

- (a) A, B, C, D  
(b) B, D, F, G  
(c) B, C, G, H  
(d) A, C, D, E

**निर्देश** (प्र.सं. 2 और 3) दी गई जानकारी को ध्यानपूर्वक पढ़िए और पूछे गए प्रश्नों के उत्तर दीजिए। (SNAP 2012)

सात व्यक्ति A, B, C, D, E, F और G नौकाविहार का आनन्द लेने हेतु योजना बनाते हैं। योजनानुसार, उनके पास दो नौका हैं तथा दी गई शर्तों का पालन करते हैं।

- A उसी नौका में जाएगा, जिसमें E जाता है।
- F, C के साथ नौका में नहीं जा सकता, जब तक कि उसके साथ D न हो।
- न तो B न ही C उस नौका में जा सकता है, जिसमें G है।
- एक नौका में अधिकतम चार व्यक्ति जा सकते हैं।

**2.** यदि F और B एक ही नौका में हों, तब निम्नलिखित में से कौन-सा सत्य है?

- (a) G दूसरी नौका में है  
(b) D दूसरी नौका में है  
(c) C दूसरी नौका में है  
(d) E, F और B के साथ एक ही नौका में है

**3.** यदि E, F के साथ नौका में जाता है, तो निम्न में से किन व्यक्तियों को दूसरी नौका में जाना चाहिए?

- (a) F और E      (b) G और A      (c) D और A      (d) C, D और B

**निर्देश** (प्र.सं. 4 और 5) दी गई जानकारी को ध्यानपूर्वक पढ़िए और पूछे गए प्रश्नों के उत्तर दीजिए। (FMS FT 2009)

तीन पुरुष और तीन महिलाएँ दो गाड़ियों (लाल, नीली) में यात्रा कर रहे हैं। प्रत्येक कार में तीन व्यक्ति हैं। कारणों में सभी महिला और सभी पुरुष यात्री नहीं हो सकते। माला, अजित और सुमन कार चलाना जानते हैं। माला और सपना महिला हैं। मंजित और सरत एक ही कार में नहीं हैं। अजित और सरत पुरुष हैं।

**4.** यदि लाल कार में या तो मंजित या सरत हो लेकिन दोनों एकसाथ नहीं हो सकते, जबकि अजित गाड़ी चलाता है। माला नीली कार चला रही है। निम्नलिखित में से कौन सत्य हो सकता है?

- (a) सुमन एक पुरुष है      (b) मंजित एक महिला है  
(c) (a) और (b) दोनों सत्य हैं      (d) (a) सही है लेकिन (b) गलत है



5. यदि सुमन और मंजित दो यात्री लाल कार में हैं, तो नीली कार के यात्री कौन हो सकते हैं?  
 (a) सपना और सरत (b) माला और अजित  
 (c) सपना और अजित (d) माला और सरत

**निर्देश** (प्र.सं. 6 और 7) दी गई जानकारी को ध्यानपूर्वक पढ़िए और पूछे गए प्रश्नों के उत्तर दीजिए।

आई.आई.टी. बाम्बे रेसिंग टीम के आठ मित्रों अनिल, बुरहान, चैतन्य, दिवाकर, इमरान, फवाद, जोगी और हितेश ने रेसिंग का आनन्द लेने के लिए एक योजना बनाई किन्तु उनके पास केवल दो ही कार हैं। इसलिए उन्होंने रेसिंग के लिए कुछ शर्तें रखी, जिससे प्रत्येक व्यक्ति कार रेसिंग का आनन्द उठा सके। लागू शर्तें निम्नलिखित हैं

(i) एक कार में अधिकतम 5 और न्यूनतम 4 लोग जा सकते हैं।  
 (ii) अनिल उस कार में बैठेगा, जिसमें दिवाकर बैठता है लेकिन हितेश उसमें नहीं बैठेगा।  
 (iii) बुरहान और चैतन्य उस कार में नहीं बैठेंगे, जिसमें दिवाकर बैठता है।  
 (iv) फवाद चार लोगों वाली कार में केवल अनिल और इमरान के साथ बैठेगा लेकिन यह सुनिश्चित है कि जोगी के साथ नहीं बैठेगा।

6. यदि हितेश और जोगी एक ही कार में बैठते हैं, तो वे दो मित्र कौन-से होंगे, जो उसी कार में बैठते हैं?  
 (a) बुरहान और चैतन्य  
 (b) चैतन्य और दिवाकर  
 (c) बुरहान और दिवाकर  
 (d) इमरान और बुरहान  
 (e) उपरोक्त में से कोई नहीं
7. यदि इमरान और अनिल एक ही कार में बैठते हैं, तो निम्नलिखित में से कौन-सा सत्य है?  
 (a) पाँच मित्र एक ही कार में बैठते हैं  
 (b) बुरहान उसी कार में बैठता है  
 (c) फवाद उस कार में नहीं बैठता  
 (d) जोगी उस कार में नहीं बैठता  
 (e) उपरोक्त में से कोई नहीं
8. किसी फिल्म का संगीत निर्देशक एक संगीत रचना के विभिन्न पहलुओं पर कार्य करने के लिए चार व्यक्तियों को चुनना चाहता है। इस कार्य के लिए सात व्यक्ति उपलब्ध हैं। वे हैं, रोहित, तान्या, शोभा, कौशल, कुणाल, मुकेश और जसवन्त।
- रोहित और तान्या साथ कार्य नहीं करेंगे।
  - कुणाल और शोभा साथ कार्य नहीं करेंगे।
  - मुकेश और कौशल साथ कार्य करना चाहते हैं।

निम्नलिखित में से कौन-सा, लोगों का सर्वाधिक स्वीकार्य समूह है, जिसे संगीत निर्देशक द्वारा चुना जा सकता है?

- (a) रोहित, शोभा, कुणाल और कौशल  
 (b) तान्या, कौशल, शोभा और रोहित  
 (c) तान्या, मुकेश, कुणाल और जसवन्त  
 (d) शोभा, तान्या, रोहित और मुकेश

**निर्देश** (प्र.सं. 9-11) दी गई जानकारी को ध्यानपूर्वक पढ़िए और पूछे गए प्रश्नों के उत्तर दीजिए।

दिल्ली का हंसराज कॉलेज बहस के लिए सात में से चार व्यक्तियों का चयन करता है। जिसमें सातों समान योग्यता के सदस्य हैं। X, Y और Z विज्ञान समूह के लिए शामिल होते हैं और L, M, N और P वाणिज्य समूह के लिए शामिल होते हैं। दल में प्रत्येक समूह से दो सदस्यों को चुना जाता है। एक समूह के सदस्य को दूसरे समूह के सदस्यों के साथ कार्य करने की योग्यता होनी चाहिए। इस बहस में Y और L, Z और N तथा L और M आपस में जोड़ी नहीं बना सकते हैं।

9. यदि बहसकर्ता Y का चयन नहीं किया जाता है और Z का चयन कर लिया जाता है, तो दल में होंगे  
 (a) L, M, X और Z (b) M, N, X और Z  
 (c) M, N, P और X (d) M, P, X और Z
10. यदि बहसकर्ता L दल में है, तो कौन-से बहसकर्ता दल में होने चाहिए?  
 (a) M, X और Z (b) P, X और Z  
 (c) N, X और Z (d) P, N और Z
11. यदि Y और Z दोनों का चयन होता है, तब कौन-से सदस्य दल में अपना स्थान सुनिश्चित करते हैं?  
 (a) L और M (b) M और P  
 (c) केवल N (d) N और P

**निर्देश** (प्र.सं. 12-14) दी गई जानकारी को ध्यानपूर्वक पढ़िए और पूछे गए प्रश्नों के उत्तर दीजिए। (UPSC CSAT 2013)

कोई टेनिस कोच आगे आने वाले टूर्नामेंट के लिए चार खिलाड़ियों की एक टीम इकट्ठी करना चाहता है। इसके लिए सात खिलाड़ी उपलब्ध हैं, पुरुष A, B और C और महिलाएँ W, X, Y और Z। सभी खिलाड़ियों की क्षमताएँ समान हैं और टीम में कम-से-कम दो पुरुषों का होना जरूरी है। चार की टीम के लिए, सभी खिलाड़ियों का एक-दूसरे से खेलने के योग्य होना आवश्यक है। लेकिन B, W के साथ नहीं खेल सकता। C, Z के साथ नहीं खेल सकता और W, Y के साथ नहीं खेल सकती।

12. यदि Y को चुना जाए और B न चुना जाए, तो टीम निम्नलिखित समूहों में से किस एक से मिलकर बनेगी?  
 (a) A, C, W और Y  
 (b) A, C, X और Y  
 (c) A, C, Y और Z  
 (d) A, W, Y और Z
13. यदि B चुना जाए और Y न चुना जाए, तो टीम निम्नलिखित समूहों में से किस एक से मिलकर बनेगी?  
 (a) A, B, C और W (b) A, B, C और Z  
 (c) A, B, C और X (d) A, W, Y और Z
14. यदि सभी तीन पुरुषों को चुन लिया जाए, तो चार सदस्यों की टीम के कितने संयोजन सम्भव हैं?  
 (a) एक (b) दो  
 (c) तीन (d) चार

## उत्तर सहित व्याख्या

1. (c) प्रश्नानुसार दी गई सूचनाओं को व्यवस्थित करने पर,

<b>कार</b>	<b>कार</b>
ADEF	HBCG

अतः B, C, G, H एक ही कार में बैठे हैं।

2. (a) प्रश्न में दी गई शर्तानुसार जानकारी को इस प्रकार व्यवस्थित कर सकते हैं

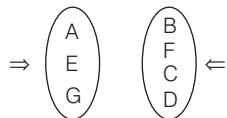

इसलिए जब F और B एक ही नौका में होंगे, तो G दूसरी नौका में होगा।

3. (d) दी गई शर्त का पालन करते हुए जानकारी को इस प्रकार व्यवस्थित किया जा सकता है

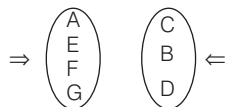

अतः स्पष्ट है कि C, B और D दूसरी नौका में हैं।

4. (c) जानकारी के अनुसार माला और सपना महिला, अजित और सरत पुरुष हैं। यदि सुमन पुरुष है, तो मंजित एक महिला है। इसलिए यदि विकल्प (a) सत्य है। तब विकल्प (b) भी सत्य है। हम जानते हैं कि किसी प्रश्न के उत्तर के लिए केवल एक ही विकल्प मान्य होता है। इस प्रकार केवल विकल्प (c) सही है।
5. (d) यदि मंजित लाल कार में है, तो सरत को नीली कार में होना चाहिए, इसलिए विकल्प (b) और (c) सही नहीं हैं। अब फिर से हमें एक पुरुष और एक महिला की आवश्यकता है, जो कार चलाना जानते हों और विकल्प (a) में कोई चालक नहीं है। अतः माला और सरत नीली कार में होंगे।

उत्तर (प्र.सं. 6 और 7) दी गई जानकारी को व्यवस्थित करने पर,

<b>कार</b>	अनिल	दिवाकर	इमरान	फवाद
<b>कार</b>	हितेश	बुरहान	चैतन्य	जोगी

6. (a) दी गई शर्तों के अनुसार, हितेश और जोगी के साथ एक ही कार में बुरहान और चैतन्य बैठेंगे।
7. (d) दी गई शर्तों के अनुसार, जोगी उस कार में नहीं बैठेगा और उस कार में केवल 4 व्यक्ति, फवाद, इमरान, अनिल और दिवाकर बैठते हैं।

8. (c) प्रश्नानुसार, रोहित और तान्या एकसाथ कार्य नहीं करेंगे इसलिए विकल्प (b) और (d) सही नहीं हैं। चूँकि कुणाल व शोभा एकसाथ एक कार्य नहीं करेंगे, इसलिए विकल्प (a) भी सही नहीं है। अतः अभीष्ट समूह में तान्या, मुकेश, कुणाल और जसवन्त होंगे।

उत्तर (प्र.सं. 9-11) प्रश्नानुसार,

विज्ञान समूह के सदस्य-X, Y, Z तथा वाणिज्य समूह के सदस्य-L, M, N, P असमर्थ जोड़ी-Y और L, Z और N, L और M

9. (d) विकल्प (a) में, L और M साथ नहीं हो सकते। विकल्प (b) में, N और Z साथ नहीं हो सकते।
- विकल्प (c) में, वाणिज्य समूह से तीन सदस्य M, N और P लिए गए हैं, जोकि सम्भव नहीं है अतः केवल विकल्प (d) में दिया गया दल ही सम्भव है।
10. (b) विकल्प (a) सम्भव नहीं है क्योंकि M और L साथ-साथ नहीं हो सकते। विकल्प (c) और (d) भी सम्भव नहीं हैं क्योंकि Z और N एक दल में नहीं हो सकते हैं। केवल विकल्प (b) के अन्तर्गत दिया गया दल ही सम्भव है।
11. (b) विकल्प (a) सम्भव नहीं है क्योंकि L और M एक दल में नहीं हो सकते। विकल्प (c) और (d) सम्भव नहीं हैं क्योंकि N, Z के दल का सदस्य नहीं हो सकता। अतः केवल M और P ही दल में Y और Z के साथ अपना स्थान सुनिश्चित करते हैं।

उत्तर (प्र.सं. 12-14) दी गई जानकारी के अनुसार,

पुरुष खिलाड़ी	- A, B, C
महिला खिलाड़ी	- W, X, Y, Z
असमर्थ जोड़ी	- B और W
	C और Z
	W और Y

12. (b) चूँकि Y को चुना गया है, इसलिए W को नहीं चुना जाएगा। अतः विकल्प (a) और (d) सही नहीं हैं। C, Z के साथ नहीं खेल सकता। इसलिए विकल्प (c) भी सही नहीं है। अतः टीम में चुने सदस्य A, C, X और Y होंगे।
13. (c) चूँकि B को चुना जा रहा है, इसलिए W को नहीं चुना जाएगा। अतः विकल्प (a) और (d) सही नहीं हैं। C, Z के साथ नहीं खेल सकता। अतः विकल्प (b) भी सही नहीं है। अतः टीम में A, B, C और X खेलेंगे।
14. (b) यदि A, B व C को चुन लिया जाए, तो चौथा खिलाड़ी X या Y होगा (चूँकि W और Z नहीं चुने जा सकते)। अतः टीम के दो संयोजन सम्भव हैं।

# मास्टर प्रश्नावली

1. चार जोड़े एक पार्टी में जाते हैं। सभी महिलाओं ने अलग-अलग रंगों की साड़ी पहन रखी है। सभी पुरुषों ने अलग-अलग रंग की शर्ट पहन रखी है। एक शर्ट और एक साड़ी का रंग एक जैसा हो सकता है। नीचे दिए गए सभी कथनों पर विचार करें और प्रश्न का उत्तर दें। (RRB ग्रुप डी परीक्षा 2018)

## कथन

- रमा का विवाह रमेश से हुआ है, जिसने लाल शर्ट पहन रखी है।
- पूर्वा, जो अनूप की पत्नी नहीं है, नीली साड़ी पहन रखी है।
- अनूप और श्रेया ने हरे रंग के कपड़े पहने हुए हैं।
- संदेश की पत्नी मृणमयी ने पीली साड़ी नहीं पहनी है।
- विराज ने पीले रंग की शर्ट पहन रखी है।

## प्रश्न

श्रेया के पति कौन हैं?

- (a) अनूप (b) रमेश (c) संदेश (d) विराज

**निर्देश** (प्र.सं. 2-5) निम्नलिखित सूचना को ध्यानपूर्वक अध्ययन कीजिए और नीचे दिए गए प्रश्नों के उत्तर दीजिए। (CGPSC 2019)

अजय, अविनाश, अमित, आलोक, अरुण, अनिल और अखिल सात मित्र हैं। वे अभियान्त्रिकी की विभिन्न शाखाओं में यथा मैकेनिकल, केमिकल, इलेक्ट्रोनिक्स, कम्प्यूटर साइन्स, सूचना प्रौद्योगिकी, बायोटेक और इलेक्ट्रिकल में पढ़ रहे हैं। ये क्रम में हों आवश्यक नहीं है। इनमें से प्रत्येक निम्नलिखित में एक खेल यथा फुटबॉल, क्रिकेट, हॉकी, बैडमिण्टन, स्कवॉश, वॉलीबॉल और लॉन टेनिस खेलता है, परन्तु ये भी क्रम में हों आवश्यक नहीं है।

अनिल हॉकी खेलता है तथा न तो इलेक्ट्रिकल और न ही सूचना प्रौद्योगिकी पढ़ता है। अरुण इलेक्ट्रोनिक्स पढ़ता है और वॉलीबॉल खेलता है। अजय बायोटेक पढ़ता है और फुटबॉल व स्कवॉश नहीं खेलता है। जो केमिकल पढ़ता है वह क्रिकेट खेलता है। जो फुटबॉल खेलता है वह कम्प्यूटर साइन्स पढ़ता है। अमित स्कवॉश खेलता है। अखिल बैडमिण्टन खेलता है और इलेक्ट्रिकल पढ़ता है। आलोक केमिकल नहीं पढ़ता है।

- फुटबॉल कौन खेलता है?  
(a) अविनाश (b) अरुण (c) आलोक (d) अजय
- अनिल क्या पढ़ता है?  
(a) केमिकल (b) सूचना प्रौद्योगिकी  
(c) मैकेनिकल (d) कम्प्यूटर साइन्स
- निम्नलिखित में से कौन-सा खेल अजय खेलता है?  
(a) क्रिकेट (b) फुटबॉल (c) बैडमिण्टन (d) लॉन टेनिस
- अविनाश क्या पढ़ता है?  
(a) केमिकल (b) सूचना प्रौद्योगिकी  
(c) मैकेनिकल (d) इलेक्ट्रिकल

**निर्देश** (प्र.सं. 6-10) निम्नलिखित जानकारी का ध्यानपूर्वक अध्ययन कीजिए और नीचे दिए गए प्रश्नों के उत्तर दीजिए। (SBI PO Main 2018)

एक परिवार के छह व्यक्ति J, L, R, O, X, Z छह अलग-अलग वर्ष 1978, 1982, 1995, 1997, 2013 और 2015 में जन्म लेते हैं। (दिए गए व्यक्तियों की आयु की गणना आधार वर्ष 2018 पर की गई है और सभी व्यक्तियों को समान महीने की समान तारीख को जन्मा माना जाता है।) O और J की आयु के बीच 18 वर्षों का अन्तर है। O, J का पिता है। L, R से छोटा है। X परिवार का सबसे बड़ा व्यक्ति नहीं है। R, Z से विवाहित नहीं है। Z का जन्म सम संख्या वर्ष में हुआ था। L, O की माँ की इकलौती ग्रैंडडॉटर है। O का पिता, O की माँ से 4 वर्ष बड़ा है। J, R का पुत्र है।

- L, X से किस प्रकार सम्बन्धित है?  
(a) ग्रैंडफ़ादर (b) ग्रैंडमदर (c) ग्रैंडडॉटर (d) ग्रैंडसन  
(e) इनमें से कोई नहीं

- निम्नलिखित में से कौन 1982 में जन्म लेता है?  
(a) O (b) R  
(c) X (d) J  
(e) L

- R, निम्नलिखित में से किस वर्ष में जन्म लेता है?  
(a) 1997 (b) 2015  
(c) 2013 (d) 1982  
(e) इनमें से कोई नहीं

- R, Z से किस प्रकार सम्बन्धित है?

- (a) पुत्रवधू (b) माँ  
(c) आंटी (d) पुत्री  
(e) इनमें से कोई नहीं

- पाँच में से चार एक निश्चित तरीके से समान हैं और इसलिए एक समूह बनाते हैं, निम्नलिखित में से कौन-सा एक उस समूह से सम्बन्धित नहीं है?

- (a) O (b) R  
(c) X (d) J  
(e) L

**निर्देश** (प्र.सं. 11-15) निम्नलिखित जानकारी को ध्यान से पढ़िए और उसके नीचे दिए गए प्रश्नों का उत्तर दीजिए। (Indian Bank PO 2009)

A, B, C, D, E, F और G नामक सात मित्रों के समूह में चार पुरुष और तीन महिलाएँ हैं। इनमें से प्रत्येक का पेशा अलग है, जैसे-स्टॉकब्रोकर, वकील, डॉक्टर, प्रोफेसर, इन्जीनियर, बिजनेसमैन और बैंकर। इनमें से प्रत्येक की पढ़ाई P, S, V, W, X, Y और Z नामक अलग-अलग कॉलेज में हुई है, लेकिन जरूरी नहीं कि इसी क्रम में। कोई भी महिला न तो बिजनेसमैन और न ही स्टॉकब्रोकर है। C डॉक्टर है और वह कॉलेज X से पास होकर आई है। A की पढ़ाई कॉलेज Y में हुई है। B प्रोफेसर नहीं है। E बैंकर है और उसकी पढ़ाई कॉलेज S में हुई है। F स्टॉकब्रोकर है और उसकी पढ़ाई कॉलेज P में नहीं हुई है। G बिजनेसमैन है और उसकी पढ़ाई कॉलेज V में हुई है। प्रोफेसर की पढ़ाई कॉलेज Z में हुई है। वकील की पढ़ाई कॉलेज P में हुई है। कोई भी महिला कॉलेज Y या कॉलेज S में नहीं पढ़ी है।

- D का पेशा क्या है?

- (a) डॉक्टर (b) स्टॉकब्रोकर  
(c) इन्जीनियर (d) प्रोफेसर  
(e) इनमें से कोई नहीं

- निम्नलिखित में से वकील कौन है?

- (a) A (b) B  
(c) E (d) G  
(e) इनमें से कोई नहीं

- निम्नलिखित में से कौन-सा समूह, मित्रों के समूह में महिलाओं का प्रतिनिधित्व करता है?

- (a) A, B और C (b) E, F और G  
(c) B, C और D (d) B, E और G  
(e) इनमें से कोई नहीं

- स्टॉकब्रोकर की पढ़ाई निम्नलिखित में से किस कॉलेज में हुई है?

- (a) W (b) Y (c) S (d) X  
(e) इनमें से कोई नहीं

- निम्नलिखित में से कौन-सा संयोजन सही है?

- (a) B-डॉक्टर-महिला (b) C-W-पुरुष  
(c) A-बिजनेसमैन-Y (d) D-प्रोफेसर-पुरुष  
(e) इनमें से कोई नहीं

**निर्देश** (प्र.सं. 16-20) निम्नलिखित जानकारी को ध्यानपूर्वक पढ़कर उस पर आधारित प्रश्नों के उत्तर दीजिए।  
(IBPS PO Pre 2016)

सात व्यक्ति P, Q, R, S, T, U तथा V, एक इमारत के सात विभिन्न तलों पर रहते हैं, लेकिन आवश्यक नहीं कि इसी क्रम में। भूतल को संख्या 1 दी गई है, उससे ऊपर वाले तल को 2 तथा इसी प्रकार आगे भी। सबसे ऊपर के तल को संख्या 7 दी गई है। इनमें से प्रत्येक एक अलग तरह की घड़ी पसन्द करता है यथा Casio, Citizen, Fossil, Seiko, Tissot, Omega तथा Fastrack, लेकिन आवश्यक नहीं कि इसी क्रम में। U तल संख्या 4 पर रहता है। U तथा Citizen पसन्द करने वाले व्यक्ति के बीच में केवल दो व्यक्ति रहते हैं। Citizen तथा Fastrack पसन्द करने वाले व्यक्ति के बीच में केवल तीन लोग रहते हैं। S, Fastrack पसन्द करने वाले व्यक्ति के ऊपर किसी सम संख्या वाले तल पर रहता है।

S तथा Seiko पसन्द करने वाले के बीच में केवल एक व्यक्ति रहता है। V, Seiko पसन्द करने वाले के नीचे किसी विषम संख्या वाले तल पर रहता है। V तथा Fossil पसन्द करने वाले व्यक्ति के बीच में केवल एक व्यक्ति रहता है।

P या तो Fossil पसन्द करने वाले के एकदम ऊपर रहता है या एकदम नीचे। T, P के एकदम ऊपर रहता है। Q तथा Casio पसन्द करने वाले के बीच में केवल एक व्यक्ति रहता है। Tissot पसन्द करने वाला, Omega पसन्द करने वाले के ऊपर किसी एक तल पर रहता है।

16. S के एकदम नीचे कौन रहता है?

- (a) T (b) Q  
(c) U (d) Omega पसन्द करने वाला  
(e) Tissot पसन्द करने वाला

17. Seiko पसन्द करने वाले से ऊपर कितने लोग रहते हैं?

- (a) तीन से अधिक (b) दो  
(c) कोई नहीं (d) तीन  
(e) एक

18. T को निम्न में से कौन-सी घड़ी पसन्द है?

- (a) Omega (b) Fastrack (c) Fossil (d) Tissot  
(e) Casio

19. निम्न में Q कौन-सी तल संख्या पर रहता है?

- (a) 7 (b) 5 (c) 3 (d) 2  
(e) 6

20. Fastrack तथा Casio पसन्द करने वाले व्यक्तियों के बीच में कितने व्यक्ति रहते हैं?

- (a) कोई नहीं (b) एक  
(c) तीन से अधिक (d) दो  
(e) तीन

**निर्देश** (प्र.सं. 21-25) दी गई जानकारी का ध्यानपूर्वक अध्ययन कर उस पर आधारित प्रश्नों के उत्तर दीजिए।  
(SBI PO Pre 2017)

आठ व्यक्ति A, B, C, D, E, F, G तथा H, विभिन्न वर्षों यथा 1961, 1970, 1974, 1980, 1983, 1987, 1996 तथा 2000 में पैदा हुए थे, लेकिन यह आवश्यक नहीं कि इसी क्रम में।

**नोट**

- I. सभी गणनाएँ वर्तमान वर्ष 2017 को आधार मानकर यह मानते हुए की गई है कि उपरोक्त दिए गए वर्षों में तारीख व माह एकसमान हैं।
- II. यह माना गया है कि प्रत्येक व्यक्ति का जन्म का माह एवं तारीख उसके जन्म वर्ष के सापेक्ष एकसमान हैं।

D, वर्ष 1983 के बाद पैदा हुआ था, लेकिन वर्ष 2000 में नहीं। A तथा D की वर्तमान आयु का योग 64 वर्ष है। A तथा G की वर्तमान आयु का अन्तर 6 वर्ष है। B विषम संख्या वाले वर्ष में पैदा हुआ था। B, G से बड़ा है। F तथा C की वर्तमान आयु का योग 64 वर्ष है। F, C से छोटा है। H सबसे छोटा नहीं है।

21. दी गई व्यवस्था के आधार पर निम्न पाँच में से चार किसी प्रकार एकसमान हैं तथा अपना एक समूह बनाते हैं। निम्न में से वह एक कौन-सा है, जो समूह में नहीं आता है?

- (a) A (b) B (c) C (d) F  
(e) G

22. कितने व्यक्ति E से छोटे हैं/हैं?

- (a) दो (b) तीन से अधिक (c) कोई नहीं (d) तीन  
(e) एक

23. निम्न में से कौन वर्ष 1996 में पैदा हुआ था?

- (a) E (b) C (c) A (d) G  
(e) D

24. यदि A के अंकल की आयु, A से 21 वर्ष अधिक है, तब वर्तमान में A के अंकल की आयु कितनी है? (वर्षों में)

- (a) 77 (b) 68 (c) 89 (d) 64  
(e) 85

25. निम्न में से कौन-सा, B तथा H की वर्तमान आयु के अन्तर को दर्शाता है? (वर्षों में)

- (a) 22 (b) 9 (c) 25 (d) 32  
(e) 13

26. छह मित्र अतुल, बबलू, चारु, देव, एहसान और फरदीन, दो पंक्तियों में स्थित 6 भिन्न घरों में रहते हैं। घरों को छह भिन्न रंगों से रंगा गया है और ये निम्नानुसार स्थित हैं। अतुल गुलाबी घर में नहीं रहता है, बबलू कोने के घर में नहीं रहता है, चारु का घर देव या एहसान की पंक्ति में नहीं है। एहसान हरे या सफेद में से किसी एक घर में रहता है, फरदीन, अतुल के घर में विकर्ण विपरीत रहता है। बबलू के सामने कौन रहता है? (SSC CPO 2016)

लाल	नीला	हरा
गुलाबी	पीला	सफेद

- (a) एहसान (b) चारु (c) फरदीन (d) देव

27. पाँच फिल्में D, E, F, G तथा H, एक सप्ताह के पाँच विभिन्न दिनों में सोमवार से आरम्भ करके शुक्रवार तक प्रदर्शित हुई, लेकिन आवश्यक नहीं कि इसी क्रम में। F गुरुवार से पहले किसी दिन प्रदर्शित हुई है। F तथा G के मध्य केवल दो फिल्में प्रदर्शित हुई हैं। H, G से तुरन्त पहले प्रदर्शित हुई है। D, H के बाद किसी दिन प्रदर्शित हुई है। बुधवार को कौन-सी फिल्म प्रदर्शित हुई थी?

(IBPS Clerk Main 2017)

- (a) E (b) या तो G या D (c) G (d) H  
(e) D

28. A, B, C, D और E पाँच विभिन्न नगरों P, Q, R, S और T से हैं (जरूरी नहीं इसी क्रम में)। इनमें से प्रत्येक एक भिन्न नगर से है। दिया गया है

1. B और C नगर Q से नहीं हैं।
2. B और E नगर P और R से नहीं हैं।
3. A और C नगर R, S और T से नहीं हैं।
4. D और E नगर Q और T से नहीं हैं।

निम्नलिखित में से कौन-सा कथन सही नहीं है? (UPSC CSAT 2013)

- (a) C, नगर P से है (b) D, नगर R से है  
(c) A, नगर Q से है (d) B, नगर S से है

29. A, B, C, D, E, F और G सात व्यक्ति हैं, जो इसी क्रम में पंक्ति में खड़े हैं। प्रत्येक भिन्न रंग की टोपी पहने हैं; जैसे-बैंगनी, जामुनी, नीली, हरी, पीली, नारंगी और लाल। D अपने सामने हरी और नीली को देख पाता है, परन्तु बैंगनी को नहीं। F बैंगनी और पीली को देख पाता है, परन्तु लाल को नहीं। G नारंगी को छोड़कर सभी रंगों की टोपियाँ देख सकता है। यदि E जामुनी रंग की टोपी पहने है, तो F द्वारा पहनी टोपी का रंग क्या है? (UPSC CSAT 2013)

- (a) नीला (b) बैंगनी (c) लाल (d) नारंगी

**निर्देश** (प्र.सं. 30-34) निम्नलिखित प्रश्नों का उत्तर देने के लिए नीचे दी गई जानकारी का ध्यानपूर्वक अध्ययन कीजिए। (Central Bank of India PO 2006)

तीन परिवार X, Y और Z के आठ सदस्य A, B, C, D, E, F, G और H तीन अलग-अलग कार I, II और III में सप्ताहान्त भ्रमण के लिए जाते हैं। आठ में से चार महिला सदस्य हैं। किसी भी एक परिवार के सदस्य अलग-अलग कारों में यात्रा करते हैं। प्रत्येक कार में कम-से-कम एक पुरुष और एक महिला सदस्य है। प्रत्येक परिवार में कम-से-कम दो सदस्य हैं।

A, Y परिवार से है और कार III में यात्रा करता है। D, E की पत्नी है और वे क्रमशः कार I और II में यात्रा करते हैं। H, B का पुत्र है, जो G की पत्नी है और ये परिवार Z से हैं। C, F की पुत्री है, जो A की पत्नी है। C कार II में यात्रा करती है। G की यात्रा F के साथ नहीं हो रही है।

30. कार I में निम्नलिखित में से किन व्यक्तियों का समूह यात्रा कर रहा है?

- (a) D, F और G (b) D, E और G  
(c) D, G और H (d) D, F और H  
(e) इनमें से कोई नहीं

31. किस कार में केवल दो सदस्य यात्रा कर रहे हैं?

- (a) I (b) II (c) III (d) II या III  
(e) इनमें से कोई नहीं

32. परिवार Y और Z के निम्नलिखित में से कौन-से सदस्य अलग-अलग कार में यात्रा करते हैं?

- (a) F और G (b) C और G (c) F और H (d) C और F  
(e) इनमें से कोई नहीं

33. निम्नलिखित में से व्यक्तियों का कौन-सा समूह सभी महिलाओं का समूह है?

- (a) B, D और G (b) A, B और C  
(c) B, E और F (d) D, E और F  
(e) इनमें से कोई नहीं

34. परिवार X और Y के निम्नलिखित में से कौन-से सदस्य एक ही कार में यात्रा कर रहे हैं?

- (a) C और F (b) D और F  
(c) C और D (d) F और E  
(e) इनमें से कोई नहीं

**निर्देश** (प्र.सं. 35-39) निम्नलिखित जानकारी को ध्यान से पढ़िए और नीचे दिए गए प्रश्नों का उत्तर दीजिए। (UBI PO 2009)

P, Q, R, S, T, U और V तीन कारों इण्डिका, एस्टीम और इण्डिगो में यात्रा कर रहे हैं। प्रत्येक कार में कम-से-कम दो लोग हैं। समूह में तीन महिला सदस्य हैं और प्रत्येक कार में कम-से-कम एक महिला है। इण्डिका में T नहीं है। R एस्टीम में केवल अपने सबसे अच्छे मित्र V के साथ यात्रा कर रहा है। Q न तो P के साथ और न ही S के साथ यात्रा कर रहा है और उसका सबसे अच्छा मित्र U इण्डिका में है। S इण्डिगो में नहीं है।

35. निम्नलिखित में से किस कार में वे तीन यात्रा कर रहे हैं?

- (a) इण्डिगो (b) एस्टीम  
(c) इण्डिका (d) निर्धारित नहीं किया जा सकता  
(e) इनमें से कोई नहीं

36. निम्नलिखित में से कौन-सा निश्चित रूप से पुरुष सदस्यों को निरूपित करता है?

- (a) RQP (b) RQU (c) RQP (d) RQPS  
(e) आँकड़े अपर्याप्त हैं

37. Q किस कार में यात्रा कर रहा है?

- (a) इण्डिका  
(b) इण्डिगो  
(c) एस्टीम  
(d) निर्धारित नहीं किया जा सकता  
(e) उपरोक्त में से कोई नहीं

38. निम्नलिखित में से कौन-सा तीन महिला सदस्यों को निरूपित करता है?

- (a) STV (b) PTV  
(c) UTV (d) आँकड़े अपर्याप्त हैं  
(e) इनमें से कोई नहीं

39. P किस कार में यात्रा कर रहा है?

- (a) इण्डिका (b) एस्टीम  
(c) इण्डिगो (d) निर्धारित नहीं किया जा सकता  
(e) इनमें से कोई नहीं

**निर्देश** (प्र.सं. 40-44) निम्नलिखित जानकारी को ध्यान से पढ़िए और दिए गए प्रश्नों का उत्तर दीजिए। (UP Gramin Bank PO 2008)

सात मित्र A, B, C, D, E, F और G इन्जीनियरिंग की सात अलग-अलग शाखाओं में पढ़ रहे हैं। इन शाखाओं के नाम हैं— मैकेनिकल, केमिकल, इलेक्ट्रिकल, इलेक्ट्रॉनिक्स, सिविल, कम्प्यूटर्स और एरोनॉटिकल इन्जीनियरिंग, परन्तु जरूरी नहीं कि वे इसी क्रम में पढ़ रहे हैं। उनमें से प्रत्येक तीन अलग-अलग कॉलेजों X, Y व Z में पढ़ता है। किसी भी एक कॉलेज में कम-से-कम दो मित्र पढ़ते हैं। D, कॉलेज X में इलेक्ट्रिकल इन्जीनियरिंग पढ़ता है। जो केमिकल इन्जीनियरिंग पढ़ता है, वह कॉलेज Z में नहीं पढ़ता है। F, कॉलेज Y में एरोनॉटिकल इन्जीनियरिंग केवल B के साथ पढ़ रहा है। A न तो कॉलेज X में पढ़ता है और न ही सिविल इन्जीनियरिंग पढ़ता है। E कम्प्यूटर इन्जीनियरिंग पढ़ता है और कॉलेज X में नहीं पढ़ता है। G इलेक्ट्रॉनिक्स इन्जीनियरिंग पढ़ता है, लेकिन कॉलेज X में नहीं पढ़ता है। कॉलेज X में कोई भी मैकेनिकल या सिविल इन्जीनियरिंग नहीं पढ़ता है।

40. निम्न में से कौन-सा समूह कॉलेज Z में पढ़ने वाले व्यक्तियों को निरूपित करता है?

- (a) D और B (b) C, E और G (c) A और G (d) G, E और A  
(e) इनमें से कोई नहीं

41. C निम्न में से किस कॉलेज में पढ़ता है?

- (a) X (b) Y (c) Z (d) X या Z  
(e) निर्धारित नहीं किया जा सकता

42. निम्न में से कौन-सा संयोजन सही है?

- (a) A-सिविल-Z (b) B-केमिकल-Y  
(c) C-केमिकल-Z (d) G-इलेक्ट्रॉनिक्स-Y  
(e) इनमें से कोई नहीं

43. B इन्जीनियरिंग की निम्न में से किस शाखा में पढ़ता है?

- (a) केमिकल (b) मैकेनिकल  
(c) सिविल (d) निर्धारित नहीं किया जा सकता  
(e) इनमें से कोई नहीं

44. केमिकल इन्जीनियरिंग कौन पढ़ता है?

- (a) B (b) C (c) E (d) A  
(e) इनमें से कोई नहीं

**निर्देश** (प्र.सं. 45-49) निम्नलिखित जानकारी का ध्यान से अध्ययन कर नीचे दिए गए प्रश्नों का उत्तर दीजिए। (RBI SO 2009)

P, Q, R, S, T, V और W एक स्कूल के सात विद्यार्थी हैं। इनमें से प्रत्येक कक्षा IV से लेकर कक्षा X तक एक अलग कक्षा में पढ़ता है, जरूरी नहीं कि इसी क्रम में। अंग्रेजी, विज्ञान, इतिहास, भूगोल, गणित, हिन्दी और संस्कृत में से एक इनमें से प्रत्येक का पसन्दीदा विषय है, जरूरी नहीं कि इसी क्रम में। Q, कक्षा VII में पढ़ता है और उसे गणित और भूगोल पसन्द नहीं हैं। R को अंग्रेजी पसन्द है और वह V या IX में नहीं पढ़ता है। T कक्षा VIII में पढ़ता है और उसे हिन्दी पसन्द है। जिसे विज्ञान पसन्द है वह कक्षा X में पढ़ता है। S, कक्षा IV में पढ़ता है। W को संस्कृत पसन्द है। P, कक्षा X में नहीं पढ़ता है। जिसे भूगोल पसन्द है वह कक्षा V में पढ़ता है।

45. W किस कक्षा में पढ़ता है?

- (a) VII (b) IX  
(c) X (d) आँकड़े अपर्याप्त हैं  
(e) इनमें से कोई नहीं



46. P को कौन-सा विषय पसन्द है?  
 (a) भूगोल (b) गणित  
 (c) अंग्रेजी (d) इतिहास  
 (e) इनमें से कोई नहीं
47. S को कौन-सा विषय पसन्द है?  
 (a) इतिहास (b) भूगोल  
 (c) गणित (d) आँकड़े अपर्याप्त हैं  
 (e) इनमें से कोई नहीं
48. P किस कक्षा में पढ़ता है?  
 (a) IV (b) VII (c) IX (d) X  
 (e) इनमें से कोई नहीं
49. विद्यार्थी-कक्षा-विषय का निम्नलिखित में से कौन-सा संयोजन सही है?  
 (a) T-VIII-गणित (b) W-VIII-संस्कृत  
 (c) Q-VII-भूगोल (d) V-X-विज्ञान  
 (e) इनमें से कोई नहीं

**निर्देश** (प्र.सं. 50-54) निम्न जानकारी को ध्यानपूर्वक पढ़िए और नीचे दिए गए प्रश्नों के उत्तर दीजिए। (SBI PO 2013)

आठ व्यक्ति E, F, G, H, J, K, L और M केन्द्र की ओर मुँह करके एक गोलाकार मेज के इर्द-गिर्द बैठे हैं। प्रत्येक का एक भिन्न पेशा है चार्टर्ड अकाउण्टेन्ट, कालमिस्ट, डॉक्टर, इन्जीनियर, वित्तीय विश्लेषक, वकील, प्रोफेसर और वैज्ञानिक जरूरी नहीं कि इसी क्रम में। F, K के बाएँ को दूसरे स्थान पर बैठा है। वैज्ञानिक K की बगल में बैठा है। वैज्ञानिक और E के बीच केवल तीन व्यक्ति हैं। इन्जीनियर और E के बीच केवल एक व्यक्ति बैठा है। कालमिस्ट, इन्जीनियर की दाईं बगल में है। M, K के दाएँ को दूसरा है। H वैज्ञानिक है। G व J एक-दूसरे के अगल-बगल बैठे हैं। न तो G और न ही J इन्जीनियर है। वित्तीय विश्लेषक F की बाईं बगल में है। वकील, कालमिस्ट के दाएँ को दूसरा है। प्रोफेसर, इन्जीनियर की बगल में बैठा है। G, चार्टर्ड अकाउण्टेन्ट के दाएँ को दूसरा है।

50. E के दाएँ को दूसरे स्थान पर कौन बैठा है?  
 (a) वकील (b) G  
 (c) इन्जीनियर (d) F  
 (e) K
51. निम्न में से प्रोफेसर कौन है?  
 (a) F (b) L  
 (c) M (d) K  
 (e) J
52. दी गई व्यवस्था के आधार पर निम्नलिखित पाँच में से चार किसी प्रकार समान हैं, इसलिए उनका एक समूह बनाता है। वह एक कौन-सा है, जो इस समूह में नहीं आता है?  
 (a) चार्टर्ड अकाउण्टेन्ट-H  
 (b) M-डॉक्टर  
 (c) J-इन्जीनियर  
 (d) वित्तीय विश्लेषक-L  
 (e) वकील-K
53. वैज्ञानिक के सम्बन्ध में, L का स्थान कौन-सा है?  
 (a) बाएँ को तीसरा (b) दाएँ को दूसरा  
 (c) बाएँ को दूसरा (d) दाएँ को तीसरा  
 (e) दाईं बगल में
54. दी गई व्यवस्था के अनुसार निम्न में से कौन-सा कथन सत्य है?  
 (a) वकील, डॉक्टर के बाएँ को दूसरा है  
 (b) E, वित्तीय विश्लेषक की बगल में है  
 (c) H, F और वित्तीय विश्लेषक के ठीक बीच में बैठा है  
 (d) कालमिस्ट और F के बीच केवल चार व्यक्ति बैठे हैं  
 (e) दिए गए सभी कथन सत्य हैं

**निर्देश** (प्र.सं. 55-59) निम्नलिखित जानकारी का ध्यानपूर्वक अध्ययन करके दिए गए प्रश्नों के उत्तर दीजिए। (SBI PO 2015)

J, K, L, M, N, O और P एक इमारत के सात अलग-अलग तलों पर रहते हैं, परन्तु आवश्यक नहीं कि इसी क्रम में। इमारत के सबसे नीचे वाले तल को 1, इससे ऊपर वाले तल को 2 और इसी प्रकार जारी रखते हुए सबसे ऊपर वाले तल को 7 नम्बर दिया गया है। इनमें से प्रत्येक को एक भिन्न विषय यथा अंग्रेजी, इतिहास, वाणिज्य, जीव विज्ञान, लेखाशास्त्र, भूगोल और कम्प्यूटर पसन्द है, परन्तु आवश्यक नहीं कि इसी क्रम में।

- J एक विषम संख्या वाले तल पर रहता है, परन्तु वह तल नम्बर 3 पर नहीं रहता है। जिस व्यक्ति को लेखाशास्त्र विषय पसन्द है वह J के एकदम ऊपर वाले तल पर रहता है। लेखाशास्त्र पसन्द करने वाले व्यक्ति और M के बीच केवल दो व्यक्ति रहते हैं।
- इतिहास विषय पसन्द करने वाला व्यक्ति M के ऊपर किसी विषम संख्या वाले तल पर रहता है। इतिहास पसन्द करने वाले व्यक्ति और L के बीच में केवल तीन व्यक्ति रहते हैं। वाणिज्य विषय पसन्द करने वाला व्यक्ति L के एकदम ऊपर वाले तल पर रहता है।
- अंग्रेजी विषय पसन्द करने वाला व्यक्ति कम्प्यूटर विषय पसन्द करने वाले व्यक्ति के ठीक ऊपर वाले तल पर रहता है। P एक विषम संख्या वाले तल पर रहता है।
- K और N के बीच में केवल एक व्यक्ति रहता है। K, N के ऊपर वाले तलों में से किसी एक तल पर रहता है। J को जीव विज्ञान विषय पसन्द नहीं है। N को वाणिज्य विषय पसन्द नहीं है।

55. J को निम्न में से कौन-सा विषय पसन्द है?  
 (a) भूगोल (b) कम्प्यूटर (c) वाणिज्य (d) इतिहास  
 (e) अंग्रेजी
56. दी गई व्यवस्था के आधार पर निम्न में से कौन-सा संयोजन सही है?  
 (a) भूगोल-L (b) इतिहास-O (c) कम्प्यूटर-P (d) लेखाशास्त्र-M  
 (e) वाणिज्य-K
57. यदि सभी व्यक्तियों को ऊपर से नीचे की ओर वर्णमाला के क्रम में बैठाया जाए, तो कितने व्यक्तियों के स्थान अपरिवर्तित रहेंगे?  
 (a) चार (b) कोई नहीं (c) दो (d) एक  
 (e) तीन
58. दी गई व्यवस्था के आधार पर निम्न में से कौन-सा कथन सत्य है?  
 (a) कम्प्यूटर विषय पसन्द करने वाला व्यक्ति J के एकदम नीचे वाले तल पर रहता है  
 (b) O को इतिहास विषय पसन्द है  
 (c) दिए गए विकल्पों में से कोई भी सत्य नहीं है  
 (d) M और P के बीच केवल चार व्यक्ति रहते हैं  
 (e) P, N के एकदम नीचे वाले तल पर रहता है
59. निम्न में से कौन तल नम्बर 6 पर रहता है?  
 (a) K  
 (b) वह व्यक्ति जिसे अंग्रेजी विषय पसन्द है  
 (c) वह व्यक्ति जिसे कम्प्यूटर विषय पसन्द है  
 (d) M  
 (e) O

**निर्देश** (प्र.सं. 60-65) निम्नलिखित प्रश्नों के उत्तर देने के लिए निम्न जानकारी को ध्यान से पढ़िए। (IBPS PO/MT 2012)

विभिन्न बैंकों यथा UCO बैंक, सिण्डीकेट बैंक, केनरा बैंक, PNB, देना बैंक, ओरिएण्टल बैंक ऑफ कॉमर्स, इण्डियन बैंक और बैंक ऑफ महाराष्ट्र के आठ व्यक्ति चार-चार लोगों वाली दो समानान्तर पंक्तियों में इस प्रकार बैठे हैं कि अगल-बगल के व्यक्ति के बीच समान दूरी है। पंक्ति-1 में A, B, C व D बैठे हैं और उन सभी का मुँह दक्षिण की ओर है, पंक्ति-2 में P, Q, R व S बैठे हैं और उन सभी का मुँह उत्तर की ओर है। इसलिए, दी गई बैठने की व्यवस्था में एक पंक्ति में बैठे प्रत्येक सदस्य का मुँह दूसरी पंक्ति के अन्य सदस्य की ओर है। (जरूरी नहीं कि ऊपर दी गई सारी जानकारी अन्तिम व्यवस्था में बैठने के क्रम को निरूपित करती हो।)



- C बैंक ऑफ महाराष्ट्र के व्यक्ति के दाएँ को दूसरे स्थान पर बैठा है। R उस व्यक्ति की बगल में बैठा है जिसका मुँह बैंक ऑफ महाराष्ट्र के व्यक्ति की ओर है।
  - R व PNB के व्यक्ति के बीच केवल एक व्यक्ति बैठा है। PNB के व्यक्ति के बगल में बैठे व्यक्ति का मुँह केनरा बैंक के व्यक्ति की ओर है।
  - UCO बैंक के व्यक्ति का मुँह ओरिएण्टल बैंक ऑफ कॉमर्स के व्यक्ति की ओर है। R ओरिएण्टल बैंक ऑफ कॉमर्स से नहीं है। P, PNB से नहीं है। P का मुँह बैंक ऑफ महाराष्ट्र के व्यक्ति की ओर नहीं है।
  - Q का मुँह देना बैंक के व्यक्ति की ओर है जिसका मुँह S की ओर है, वह A की बाईं बगल में बैठा है।
  - B पंक्ति के किसी भी अन्तिम छोर पर नहीं बैठा है। बैंक ऑफ महाराष्ट्र के व्यक्ति का मुँह सिण्डीकेट बैंक के व्यक्ति की ओर नहीं है।
- 60.** A के सम्बन्ध में निम्न में से कौन-सा सत्य है?  
 (a) UCO बैंक के व्यक्ति का मुँह A की ओर है  
 (b) बैंक ऑफ महाराष्ट्र का व्यक्ति A की बगल में बैठा है  
 (c) A का मुँह उस व्यक्ति की ओर है, जो R के दाएँ को दूसरे स्थान पर बैठा है  
 (d) A ओरिएण्टल बैंक ऑफ कॉमर्स से है  
 (e) A पंक्ति के एक अन्तिम छोर पर बैठा है
- 61.** R और PNB के व्यक्ति के बीच कौन बैठा है?  
 (a) ओरिएण्टल बैंक ऑफ कॉमर्स का व्यक्ति  
 (b) P  
 (c) Q  
 (d) सिण्डीकेट बैंक का व्यक्ति  
 (e) S
- 62.** निम्न में से कौन पंक्तियों के अन्तिम छोरों पर बैठे हैं?  
 (a) D और PNB का व्यक्ति  
 (b) इण्डियन बैंक और UCO बैंक के व्यक्ति  
 (c) देना बैंक का व्यक्ति और P  
 (d) सिण्डीकेट बैंक का व्यक्ति और D  
 (e) C, Q
- 63.** निम्न में से किस व्यक्ति का मुँह बैंक ऑफ महाराष्ट्र के व्यक्ति की ओर है?  
 (a) इण्डियन बैंक का व्यक्ति (b) P  
 (c) R (d) सिण्डीकेट बैंक का व्यक्ति  
 (e) केनरा बैंक का व्यक्ति
- 64.** दी गई व्यवस्था के आधार पर P का देना बैंक से वही सम्बन्ध है, जो B का PNB से है। इसी पैटर्न का अनुसरण करते हुए D का सम्बन्ध निम्न में से किसके साथ है?  
 (a) सिण्डीकेट बैंक (b) केनरा बैंक  
 (c) बैंक ऑफ महाराष्ट्र (d) इण्डियन बैंक  
 (e) ओरिएण्टल बैंक ऑफ कॉमर्स
- 65.** दी गई व्यवस्था में उनके बैठने के स्थान के आधार पर निम्नलिखित पाँच में से चार किसी प्रकार समान हैं, इसलिए उनका एक समूह बनता है, वह एक कौन-सा है, जो इस समूह में नहीं आता है?  
 (a) केनरा बैंक (b) R (c) सिण्डीकेट बैंक (d) Q  
 (e) ओरिएण्टल बैंक ऑफ कॉमर्स

**निर्देश** (प्र. सं. 66-68) निम्न जानकारी को ध्यानपूर्वक पढ़िए और दिए गए प्रश्नों के उत्तर दीजिए। (UPSC CSAT 2013)

कोई टेनिस कोच आने वाले टूर्नामेंट के लिए चार खिलाड़ियों की एक टीम बनाना चाहता है। इसके लिए सात खिलाड़ी उपलब्ध हैं। पुरुष A, B, C और महिलाएँ W, X, Y, Z। सभी खिलाड़ियों की क्षमताएँ समान हैं और टीम में कम-से-कम दो पुरुषों का होना जरूरी है। चार सदस्यों की टीम के लिए, सभी खिलाड़ियों का एक-दूसरे के साथ खेलने योग्य होना आवश्यक है, लेकिन B, W के साथ नहीं खेल सकता। C, Z के साथ नहीं खेल सकता और W, Y के साथ नहीं खेल सकती।

- 66.** यदि Y को चुना जाए और B को न चुना जाए, तो टीम निम्नलिखित समूहों में से किस एक से मिलकर बनेगी?  
 (a) A, C, W और Y (b) A, C, X और Y  
 (c) A, C, Y और Z (d) A, W, Y और Z
- 67.** यदि B चुना जाए और Y न चुना जाए, तो टीम निम्नलिखित समूहों में से किस एक से मिलकर बनेगी?  
 (a) A, B, C तथा W (b) A, B, C तथा Z  
 (c) A, B, C तथा X (d) A, W, Y तथा Z
- 68.** यदि सभी पुरुषों को चुन लिया जाए, तो चार सदस्यों की टीम के कितने संयोजन सम्भव हैं?  
 (a) एक (b) दो (c) तीन (d) चार
- 69.** निम्न कथनों का परीक्षण कीजिए। (UPSC CSAT 2014)  
 I. जॉर्ज सोमवार को संगीत की कक्षा में उपस्थित होता है।  
 II. वह बुधवार को गणित की कक्षा में उपस्थित होता है।  
 III. उसकी साहित्य की कक्षा शुक्रवार को नहीं होती।  
 IV. वह गणित की कक्षा के अगले दिन इतिहास की कक्षा में उपस्थित होता है।  
 V. मंगलवार को, वह अपनी खेलकूद की कक्षा में उपस्थित होता है। यदि वह एक दिन में एक ही विषय की कक्षा में जाता हो और रविवार को उसकी छुट्टी रहती हो, तो अन्य किस दिन भी उसकी छुट्टी रहेगी?  
 (a) सोमवार (b) शुक्रवार (c) शनिवार (d) बुधवार

**निर्देश** (प्र.सं. 70-72) निम्न जानकारी को ध्यानपूर्वक पढ़कर इस पर आधारित प्रश्नों के उत्तर दीजिए। (UPPSC Pre 2013)

चार मित्रों A, B, C और D में से,

- I. A और B फुटबॉल और क्रिकेट खेलते हैं।
- II. B और C क्रिकेट और हॉकी खेलते हैं।
- III. A और D बॉस्केटबॉल और फुटबॉल खेलते हैं।
- IV. C और D हॉकी और बॉस्केटबॉल खेलते हैं।

- 70.** हॉकी कौन नहीं खेलता है?  
 (a) D (b) C (c) B (d) A
- 71.** फुटबॉल, बॉस्केटबॉल और हॉकी तीनों खेल कौन खेलता है?  
 (a) D (b) C (c) B (d) A
- 72.** B, C और D कौन-सा एक ही खेल खेलते हैं?  
 (a) बॉस्केटबॉल (b) हॉकी (c) क्रिकेट (d) फुटबॉल

**निर्देश** (प्र.सं. 73-76) नीचे दी गई जानकारी के आधार पर निम्नलिखित प्रश्नों के उत्तर दीजिए। (UPPSC Pre 2013)

- I. एक धर्मशाला में 6 कमरे हैं A, B, C, D, E और F। इनमें से A और C में दो व्यक्ति रह सकते हैं, जबकि अन्य सभी में केवल एक व्यक्ति रह सकता है।
  - II. 8 अतिथि P, Q, R, S, T, U, W और X को इन कमरों में रखा जाना है। इनमें Q, T और X महिलाएँ हैं, जबकि अन्य सभी पुरुष हैं। महिला और पुरुष अतिथियों को एकसाथ एक कमरे में नहीं रखना है।
  - III. कोई भी पुरुष C और F कमरे में रहने का इच्छुक नहीं है।
  - IV. P अकेला रहना चाहता है, परन्तु B या D कमरे में नहीं रहना चाहता। W, B कमरे में रहना चाहता है।
  - V. S को एक सहयोगी चाहिए, परन्तु U और W उसके साथ नहीं रहना चाहते हैं।
  - VI. X किसी के साथ सहभागिता नहीं चाहती है।
- 73.** X निम्नलिखित में से किस कमरे में रुकती है?  
 (a) C (b) B  
 (c) F (d) E
- 74.** कमरे A में निम्नलिखित में से कौन रहेगा?  
 (a) S और R (b) U और W  
 (c) Q और T (d) E और U

75. निम्नलिखित में से कमरे C में कौन रहेगा?  
(a) U और W (b) Q और T (c) S और R (d) P और X

76. प्रश्नों का उत्तर देने के लिए ऊपर दिए कथनों में से कौन-सा/से कथन आवश्यक नहीं है/हैं?  
(a) केवल II (b) केवल III  
(c) केवल IV (d) सभी आवश्यक हैं

**निर्देश** (प्र.सं. 77-79) निम्नलिखित प्रश्नों के उत्तर देने के लिए निम्न सूचना को पढ़िए।

- I. P, Q, R, S, T तथा U एक परिवार के 6 सदस्य हैं।
- II. इनमें एक डॉक्टर, एक वकील, एक इंजीनियर, एक अध्यापक, एक छात्र तथा एक गृहणी है।
- III. परिवार में दो विवाहित युगल हैं।
- IV. U, जो एक वकील है, P के पिता हैं।
- V. Q एक अध्यापक है तथा R की माँ है।
- VI. S, R की दादी है तथा एक गृहणी है।
- VII. R, P का भाई है।
- VIII. T, U के पिता हैं तथा एक डॉक्टर हैं।

77. निम्न में कौन-सा कथन निश्चित रूप से सत्य है?  
(a) U एक इंजीनियर के पिता हैं  
(b) P एक इंजीनियर है  
(c) T एक अध्यापक के पिता हैं  
(d) R एक छात्र का भाई है  
(e) उपरोक्त में से कोई नहीं

78. परिवार में कितनी स्त्रियाँ हैं?  
(a) केवल तीन (b) दो या तीन  
(c) केवल दो (d) तीन या चार  
(e) इनमें से कोई नहीं

79. P, S से किस प्रकार सम्बन्धित है?  
(a) या तो पोता या पोती (b) दादी  
(c) पोता (d) पोती  
(e) इनमें से कोई नहीं

**निर्देश** (प्र.सं. 80-85) दिए गए प्रश्नों का उत्तर देने के लिए निम्नलिखित जानकारी को ध्यान से पढ़िए। (Allahabad Bank PO 2011)

P, Q, R, S, T, V, W एवं X आठ विभिन्न क्रिकेट टीमों के कप्तान हैं; जैसे—ऑस्ट्रेलिया, न्यूजीलैंड, भारत, पाकिस्तान, श्रीलंका, इंग्लैंड, वेस्टइंडीज तथा दक्षिण अफ्रीका, परन्तु जरूरी नहीं है कि इसी क्रम में। ये सभी एक वृत्ताकार मेज के इर्द-गिर्द केन्द्रोन्मुख बैठे हैं।

श्रीलंका के कप्तान के बाएँ तीसरा P बैठा है। T एवं W के बीच केवल दो व्यक्ति बैठे हैं। T एवं W, P के निकटतम पड़ोसी नहीं हैं। न T और न ही W श्रीलंका के कप्तान हैं। S के दाएँ दूसरा दक्षिण अफ्रीका का कप्तान बैठा है। S, P का निकटतम पड़ोसी नहीं है। S श्रीलंका का कप्तान नहीं है तथा P दक्षिण अफ्रीका का कप्तान नहीं है। V के बाएँ तीसरा ऑस्ट्रेलिया का कप्तान बैठा है। ऑस्ट्रेलियाई कप्तान एवं श्रीलंका के कप्तान एक-दूसरे के निकटतम पड़ोसी नहीं हैं। S एवं भारत के कप्तान के बीच केवल एक व्यक्ति बैठा है। पाकिस्तान के कप्तान एवं न्यूजीलैंड के कप्तान एक-दूसरे के निकटतम पड़ोसी हैं। S न्यूजीलैंड टीम का कप्तान नहीं है। Q एवं इंग्लैंड के कप्तान के बीच केवल एक व्यक्ति बैठा हुआ है। इंग्लैंड का कप्तान X का निकटतम पड़ोसी है। W एवं Q एक-दूसरे के निकटस्थ पड़ोसी नहीं हैं।

80. यदि T से दक्षिणावर्त दिशा में गिनती की जाए, तो T एवं इंग्लैंड के कप्तान के बीच कितने व्यक्ति बैठे हैं?  
(a) कोई नहीं (b) एक (c) दो (d) चार  
(e) पाँच

81. ऑस्ट्रेलिया की टीम का कप्तान कौन है?  
(a) P (b) V (c) W (d) T  
(e) Q

82. उपरोक्त बैठकी व्यवस्थिकरण के आधार पर प्रश्नवाचक चिह्न (?) के स्थान पर क्या आएगा?

VS XR TV RP ?  
(a) SW (b) WX (c) QW (d) QX  
(e) VR

83. बैठकी व्यवस्थिकरण के आधार पर निम्नलिखित में से कौन-सा कथन सत्य है?  
(a) दक्षिण अफ्रीका का कप्तान R है  
(b) V का निकटतम पड़ोसी W है  
(c) ऑस्ट्रेलिया एवं इंग्लैंड के कप्तान एक-दूसरे के निकटतम पड़ोसी हैं  
(d) W एवं Q के बीच चार व्यक्ति बैठे हैं  
(e) S के बाएँ दूसरा X है

84. निम्नलिखित में से भारतीय कप्तान कौन है?  
(a) Q (b) V (c) X (d) T  
(e) निर्धारित नहीं किया जा सकता

85. R के सन्दर्भ में वेस्टइंडीज के कप्तान का स्थान क्या है?  
(a) एकदम बाएँ (b) बाएँ दूसरा (c) दाएँ तीसरा (d) दाएँ दूसरा  
(e) बाएँ तीसरा

**निर्देश** (प्र.सं. 86-90) निम्नलिखित जानकारी को ध्यानपूर्वक पढ़िए और प्रश्नों के उत्तर दीजिए।

बारह व्यक्ति दो समान्तर पंक्तियों में बैठे हैं, प्रत्येक पंक्ति में 6 व्यक्ति इस प्रकार बैठे हैं कि सन्निकट बैठे व्यक्तियों के मध्य की दूरी समान है। पहली पंक्ति में K, L, M, N, G और H बैठे हैं और उनमें से सभी दक्षिण की ओर उन्मुख हैं तथा दूसरी पंक्ति में, I, U, W, X, Y और Z बैठे हैं और उनमें से सभी उत्तर की ओर उन्मुख हैं। इसलिए दी गई बैठक व्यवस्था में एक पंक्ति में बैठा प्रत्येक व्यक्ति दूसरी पंक्ति में बैठे प्रत्येक व्यक्ति की ओर उन्मुख है। प्रत्येक व्यक्ति ने अलग-अलग रंगों की टी-शर्ट पहनी है। उनमें से सभी अलग-अलग कम्पनियों में कार्यरत हैं अर्थात् इन्फी, विप्रो, एचसीएल, एलजी, लेनोवो, टीसीएस, रेडमी, एचपीसीएल, नोकिया, भेल, बीईएल और बॉशा।

वह व्यक्ति जो पंक्ति 1 के अन्तिम बाएँ सिरे पर बैठा है, एचसीएल में कार्य करता है। H ने स्लेटी रंग की टी-शर्ट पहनी है। I, X के दाएँ से तीसरे स्थान पर बैठा है और उसने गहरे नीले रंग की शर्ट पहनी है। L और K क्रमशः त्रिपो और इन्फी में कार्य करते हैं। न तो I और न ही X अन्तिम सिरे पर बैठे हैं। वह व्यक्ति जो K के ठीक बाएँ बैठा है, लेनोवो में कार्य करता है। G, X की ओर उन्मुख है और उसने नीले रंग की शर्ट पहनी हुई है। जो व्यक्ति U की ओर उन्मुख है उसने पीले रंग की टी-शर्ट पहनी हुई है। G की ओर उन्मुख व्यक्ति का निकटतम पड़ोसी बीईएल में कार्य करता है। N, Z और Y ने क्रमशः काली, गुलाबी और नांरगी रंग की टी-शर्ट पहनी है।

पंक्ति 2 के एक अन्तिम सिरे पर बैठा व्यक्ति नोकिया में कार्य करता है। H, I की ओर उन्मुख नहीं है और H किसी भी अन्तिम सिरे पर नहीं बैठा है। H, G का निकटतम पड़ोसी नहीं है। U एक अन्तिम सिरे पर बैठा है और उसने भूरे रंग की टी-शर्ट पहनी है। वह व्यक्ति जो M की ओर उन्मुख है, एचपीसीएल में कार्य करता है। L ने हरे रंग की टी-शर्ट पहनी है। U और Y के मध्य केवल दो व्यक्ति बैठे हैं। काले रंग की टी-शर्ट पहने हुए व्यक्ति की ओर उन्मुख व्यक्ति रेडमी में कार्य करता है।

Y, H की ओर उन्मुख नहीं है और उसके निकटतम पड़ोसी ने बेंगनी रंग की टी-शर्ट पहनी है। M और L के मध्य दो व्यक्ति बैठे हैं। M, G का निकटतम पड़ोसी नहीं है। W, H की ओर उन्मुख नहीं है। पंक्ति 1 के अन्तिम सिरे पर बैठे व्यक्तियों ने सफेद और पीली रंग की टी-शर्ट पहनी है। K, M का निकटतम पड़ोसी नहीं है। W ने लाल रंग की टी-शर्ट पहनी है। X, भेल में कार्य करता है। एलजी में कार्यरत व्यक्ति ने काली रंग की टी-शर्ट पहनी है। H, टीसीएस में कार्य करता है।

86. निम्न में से कौन एलजी कम्पनी में कार्य करता है?  
(a) W (b) K (c) X (d) Z  
(e) N

87. निम्न में से कौन-सा व्यक्ति, गहरे नीले रंग की टी-शर्ट पहनने वाले के सामने बैठा है?  
(a) M (b) G (c) K (d) L  
(e) N

88. निम्न में से कौन-से व्यक्ति पंक्तियों के अन्तिम सिरों पर बैठे हैं?  
 (a) U, Y (b) N, G  
 (c) K, U (d) U, Z  
 (e) H, W
89. G और N के मध्य कितने व्यक्ति बैठे हैं?  
 (a) एक (b) दो  
 (c) तीन (d) चार  
 (e) इनमें से कोई नहीं
90. जिस प्रकार K, H से W, Z से सम्बन्धित है उसी प्रकार X का सम्बन्ध किससे है?  
 (a) U (b) X  
 (c) W (d) I  
 (e) N

**निर्देश** (प्र.सं. 91-95) निम्नलिखित जानकारी को ध्यानपूर्वक पढ़िए और प्रश्नों के उत्तर दीजिए।

आठ मित्र P, Q, R, S, E, F, G और H एक वृत्ताकार मेज के चारों ओर बैठे हैं। उनमें से चार का मुख केन्द्र की ओर है। उनमें से प्रत्येक के पास भिन्न कार हैं, जो इस प्रकार हैं—फोर्ड, टोयोटा, ऑडी, निसान, फिएट, डैटसन, फेरारी और बेंटले, लेकिन आवश्यक नहीं कि इसी क्रम में हों। सभी कारों का रंग अलग-अलग है, जो इस प्रकार हैं—सफेद, नीला, नारंगी, गुलाबी, हरा, बैंगनी, पीला और लाल, लेकिन आवश्यक नहीं कि इसी क्रम में हों। E का मुख केन्द्र की ओर है और उसके पास सफेद रंग की कार है। E के निकटतम पड़ोसियों का मुख केन्द्र से बाहर की ओर है और उनके पास या तो नारंगी या गुलाबी रंग की कार है। S का मुख केन्द्र से बाहर की ओर है और उसके पास फोर्ड कार है। S के दोनों निकटतम पड़ोसियों का मुख केन्द्र से बाहर की ओर नहीं है। E, F के दाएँ से तीसरे स्थान पर बैठा है, जिसके पास हरे रंग की कार है। F का मुख केन्द्र से बाहर की ओर है। R, F के बाएँ से तीसरे स्थान पर है। वह व्यक्ति जिसके पास नारंगी रंग की कार है वह F के विपरीत बैठा है। वह व्यक्ति जिसके पास नीले रंग की कार है वह F का निकटतम पड़ोसी नहीं है और उसका मुख केन्द्र से बाहर की ओर है। P, R के बाएँ से दूसरे स्थान पर बैठा है और उसके पास न तो पीले और न ही लाल रंग की कार है। वह व्यक्ति जिसके पास पीले रंग की कार है वह H और F के मध्य में बैठा है। Q का मुख केन्द्र से बाहर की ओर है और उसके पास एक टोयोटा कार है जोकि नीले रंग की नहीं है। E के पास फेरारी है। वह व्यक्ति जिसके पास निसान कार है वह S के विपरीत बैठा है। ऑडी कार बैंगनी रंग की है। वह व्यक्ति जिसके पास बेंटले कार है वह G या E के निकट नहीं है। R का मुख डैटसन कार वाले व्यक्ति के सामने है।

91. निम्नलिखित में से किसके पास नारंगी कार है?  
 (a) E (b) F  
 (c) Q (d) S  
 (e) P
92. निम्नलिखित में से किसके पास लाल कार है?  
 (a) Q (b) R (c) F (d) S  
 (e) इनमें से कोई नहीं
93. G के पास निम्नलिखित में से कौन-सी कार है?  
 (a) फिएट (b) फेरारी  
 (c) डैटसन (d) निसान  
 (e) टोयोटा
94. निम्नलिखित में से किसके पास गुलाबी कार है?  
 (a) Q (b) H  
 (c) F (d) S  
 (e) इनमें से कोई नहीं
95. E के सन्दर्भ में S का निम्नलिखित में से कौन-सा स्थान है?  
 (a) बाएँ से चौथा (b) दाएँ से तीसरा  
 (c) बाएँ से तीसरा (d) दाएँ से दूसरा  
 (e) इनमें से कोई नहीं

**निर्देश** (प्र.सं. 96-101) निम्नलिखित जानकारी को ध्यानपूर्वक पढ़िए और प्रश्नों के उत्तर दीजिए। (MHT CET MBA 2016)

आठ व्यक्ति J, K, L, M, N, O, P और Q, जो कि एक ही परिवार के सदस्य हैं, एक गोलाकार मेज के चारों ओर बैठे हैं। उन सबका मुख मेज के केन्द्र की ओर है। O अपनी पत्नी के बाएँ ओर दूसरे स्थान पर बैठा है। O के दोनों निकटतम पड़ोसी पुरुष हैं। J, जोकि M की पत्नी है, P के बाएँ ओर तीसरे स्थान पर बैठी है। P, Q की बेटी है। J तथा P की बहन के बीच में केवल एक व्यक्ति बैठा है। L तथा N के बीच केवल तीन व्यक्ति बैठे हैं। L के दोनों निकटतम पड़ोसियों में से एक L से विवाहित है। K, O का निकटतम पड़ोसी नहीं है। N तथा N के माता-पिता में से किसी एक के बीच में सिर्फ दो लोग बैठे हैं। P का सिर्फ एक ही बच्चा है और वह P का निकटतम पड़ोसी है।

96. निम्न में से कौन N की माता है?  
 (a) L (b) P (c) K (d) J  
 (e) ज्ञात नहीं किया जा सकता
97. यदि Q के बाएँ ओर देखें, तो Q तथा O के बीच में कौन बैठा है?  
 (a) L (b) P (c) M का कज्ज (d) J  
 (e) O की दादी
98. निम्न पाँच में से चार दिए गए विवरण के अनुसार एक समान हैं तथा एक समूह बनाते हैं कौन-सा समूह में नहीं आता है?  
 (a) K (b) L (c) M (d) N  
 (e) O
99. दिए गए विवरण के अनुसार कौन-सा कथन सत्य है?  
 (a) N और M, L के निकटतम पड़ोसी हैं  
 (b) O, P का पिता है  
 (c) इनमें से कोई भी कथन सत्य नहीं है  
 (d) O, P के दाएँ तरफ तीसरे स्थान पर बैठा है  
 (e) P अपनी बेटी के निकटतम दाएँ ओर बैठा है
100. K उस व्यक्ति से किस प्रकार सम्बन्धित है, जो J के निकटतम बाएँ ओर बैठा है?  
 (a) दामाद (b) दादी  
 (c) ससुर (d) भतीजा या भांजा  
 (e) इनमें से कोई नहीं
101. निम्न में से कौन K की सिस्टर-इन-लॉ है?  
 (a) J (b) P (c) Q (d) L  
 (e) N

**निर्देश** (प्र.सं. 102-106) निम्नलिखित जानकारी को ध्यानपूर्वक पढ़िए और प्रश्नों के उत्तर दीजिए। (IBPS RRB Officer Scale I 2017)

आठ मित्र A, B, C, D, E, F, G तथा H का जन्म 7, 9, 16 तथा 19 तारीख को मार्च तथा जुलाई में हुआ था। इनमें से प्रत्येक को या तो एक रंग या एक फल पसन्द है। जिन व्यक्तियों को रंग पसन्द है उनका जन्म पूर्ण वर्ग वाली तिथि को हुआ था तथा उनके द्वारा पसन्द किए जाने वाले रंग हैं—पीला, हरा, लाल व नीला। जिन व्यक्तियों का जन्म अभाज्य संख्या वाली तिथि को हुआ उनके द्वारा पसन्द किए जाने वाले फल हैं—सेब, चैरी, आम तथा केला।

वह व्यक्ति जिसे पीला रंग पसन्द है, उसका जन्म मार्च में पूर्ण वर्ग वाली तिथि को हुआ था। D तथा पीला रंग पसन्द करने वाले व्यक्ति के मध्य किसी भी व्यक्ति का जन्म नहीं हुआ। D को रंग पसन्द नहीं है। D तथा आम पसन्द करने वाले व्यक्ति के मध्य तीन व्यक्तियों का जन्म हुआ। आम तथा नीला रंग पसन्द करने वाले व्यक्ति के मध्य किसी भी व्यक्ति का जन्म नहीं हुआ। नीला रंग पसन्द करने वाले व्यक्ति के बाद जन्मे व्यक्तियों की संख्या, A से पहले जन्मे व्यक्तियों की संख्या से एक कम है। वह जिसे सेब पसन्द है, उसका जन्म B से तुरन्त पहले हुआ था। B को आम पसन्द नहीं है। B से पहले जन्मे व्यक्तियों की संख्या, G के बाद जन्मे व्यक्तियों की संख्या के समान है। हरा रंग पसन्द करने वाले तथा H के मध्य तीन व्यक्तियों का जन्म हुआ। H तथा चैरी पसन्द करने वाले व्यक्ति का जन्म एक ही माह में हुआ था परन्तु मार्च में नहीं। C का जन्म नीला रंग पसन्द करने वाले व्यक्ति के बाद हुआ था। E को कोई रंग पसन्द नहीं है। F को सेब पसन्द नहीं है।

- 102.** निम्न में से किसे हरा रंग पसन्द है?  
 (a) B (b) A (c) G (d) H  
 (e) C
- 103.** निम्न में से किसका जन्म 16 मार्च को हुआ?  
 (a) D (b) A (c) G (d) F  
 (e) E
- 104.** निम्न में से किसे चैरी पसन्द है?  
 (a) F (b) G (c) H (d) A  
 (e) B
- 105.** निम्न में से किसका जन्म 19 जुलाई को हुआ?  
 (a) C (b) A (c) D (d) B  
 (e) E
- 106.** निम्न में से किसे लाल रंग पसन्द है?  
 (a) A (b) B (c) H (d) C  
 (e) D

**निर्देश** (प्र.सं. 107-111) निम्नलिखित जानकारी को ध्यानपूर्वक पढ़िए और प्रश्नों के उत्तर दीजिए।  
 (IBPS RRB Officer Scale I 2017)

दस व्यक्ति Q, R, S, T, U, V, W, X, Y और Z एक माह की भिन्न-भिन्न तिथियों यथा—2, 4, 7 तथा 9 को चार भिन्न-भिन्न शहरों यथा—पूणे, चण्डीगढ़, कोच्चि तथा पटना को जा रहे हैं, परन्तु आवश्यक नहीं कि इसी क्रम में। प्रत्येक तिथि में कम-से-कम एक व्यक्ति जाता है।

कोई भी व्यक्ति माह की 4 तारीख को पूणे नहीं जाता है। R माह की 2 व 7 तारीख को किसी भी शहर को नहीं जाता है। 7 तारीख को कोई-न-कोई व्यक्ति प्रत्येक शहर को जाता है। Y और केवल एक व्यक्ति, जो माह की 7 तारीख को जाता है, कोच्चि जाते हैं। किसी एक तारीख को अधिकतम चार व्यक्ति जा सकते हैं। केवल एक व्यक्ति चण्डीगढ़ जाता है। Z माह की 7 तारीख को नहीं जाता है। S, पूणे नहीं जाता है परन्तु U के साथ जाता है, जो माह की 9 तारीख को जाता है। एक व्यक्ति जो कोच्चि जाता है वह माह की सम संख्या वाली तारीख को जाता है, जो 3 से अधिक है। R, Q के साथ पूणे जाता है, परन्तु X के साथ नहीं जाता है। X उस शहर को जाता है, जिसमें अधिकतम व्यक्ति जा रहे हैं। V, S व Z के साथ नहीं जाता है, परन्तु किसी अन्य व्यक्ति के साथ जाता है। Z, पूणे जाता है। T, U के साथ नहीं जाता है। W माह की 9 व 2 तारीख को नहीं जाता है। X माह की एक विषम संख्या वाली तारीख को जाता है और कोई अन्य व्यक्ति उस तारीख को उसी शहर में नहीं जाता है जिस तारीख को जिस शहर में X जाता है। कोई एक व्यक्ति जो पूणे जाता है वह एक सम संख्या वाली तारीख को जाता है। S माह की एक विषम संख्या वाली तारीख को जाता है।

- 107.** निम्न में से कौन चण्डीगढ़ जाता है?  
 (a) R (b) V (c) X (d) T  
 (e) Q
- 108.** निम्न में से किस शहर को सबसे अधिक व्यक्ति जा रहे हैं?  
 (a) चण्डीगढ़ (b) पूणे  
 (c) कोच्चि (d) कोच्चि एवं पूणे दोनों  
 (e) पटना
- 109.** उपरोक्त व्यवस्था के अनुसार निम्न पाँच में से चार किसी प्रकार एकसमान हैं तथा अपना एक समूह बनाते हैं। निम्न में से कौन उस समूह में नहीं आता है?  
 (a) S (b) R (c) Y (d) X  
 (e) T
- 110.** निम्न में से कौन-सा कथन U के लिए सत्य है?  
 (a) केवल U चण्डीगढ़ जाता है  
 (b) U माह की 7 तारीख को जाता है  
 (c) कोई भी विकल्प सत्य नहीं है  
 (d) U उस शहर को जाता है, जिसमें सबसे अधिक व्यक्ति जाते हैं  
 (e) U, Z के साथ जाता है

- 111.** निम्न में से कौन माह की 2 तारीख को जाता है?  
 (a) Z (b) Q  
 (c) W (d) Y  
 (e) S

**निर्देश** (प्र.सं. 112-116) निम्नलिखित जानकारी का ध्यानपूर्वक अध्ययन कीजिए और नीचे दिए गए प्रश्नों के उत्तर दीजिए।

3 \* 5 मैट्रिक्स हैं जो सिग्नल उत्पन्न कर सकती हैं, जो कुछ बल्बों को जलने में मदद करते हैं। मैट्रिक्स की पंक्ति को नीचे से ऊपर तक @, % और # द्वारा दर्शाया गया है और कॉलम को बाएँ से दाएँ तक वर्ण A, B, C, D और E द्वारा दर्शाया गया है।

@ पंक्ति में 28 से शुरु करते हुए (बाएँ से दाएँ तक), 7 की क्रमागत गुणक संख्याएँ हैं। % पंक्ति में 11 से शुरु करते हुए (बाएँ से दाएँ तक), 11 की क्रमागत गुणक संख्याएँ हैं। # पंक्ति में 13 से शुरु करते हुए (बाएँ से बाएँ तक), 13 की क्रमागत गुणक संख्याएँ हैं। मैट्रिक्स सिग्नल उत्पन्न करने में मदद करती है, जो या तो संख्या X के एक सिंगल स्ट्रिंग या टू-लाइन स्ट्रिंग X और Y हो सकते हैं।

4 लाइट, P, Q, R और S हैं। ऊपर वर्णित स्ट्रिंग के परिणाम के आधार पर कोई एक लाइट ब्लिंक करती है।

**ब्लिंक के लिए शर्तें**

- यदि परिणाम 85 से कम है, तो P ब्लिंक करेगी।
- यदि परिणाम सीमा 85-110 है, तो Q ब्लिंक करती है।
- यदि परिणाम सीमा 111-210 है, तो R ब्लिंक करती है।
- यदि परिणाम सीमा 210 से अधिक है, तो S ब्लिंक करती है।

**स्ट्रिंग के परिणाम के लिए**

- यदि स्ट्रिंग में सभी सम संख्याएँ हैं, तो स्ट्रिंग का परिणाम सभी संख्याओं को जोड़कर प्राप्त किया जाता है।
- यदि किसी विषम संख्या के बाद एक सम संख्या है, तो सभी दो अंकों की संख्याओं के इकाई स्थान हटा दिए जाते हैं और परिणाम प्राप्त करने के लिए दहाई स्थान को गुणा किया जाता है।
- यदि स्ट्रिंग में दो अभाज्य संख्या हैं, तो प्रत्येक दो अंकों की संख्या के दहाई स्थान हटा दिए जाते हैं और शेष संख्या को गुणा किया जाता है।
- यदि किसी उपर्युक्त तर्क का अनुसरण नहीं किया जाता है, तो सरल परिणाम संख्याओं का जोड़ है।

**112.** यदि  $X = \# C \% D \# A \# E$  है, तो कौन-सा बल्ब ब्लिंक करेगा?

- (a) S (b) Q  
 (c) P (d) R  
 (e) या तो R या S

**113.** यदि  $X = @ A @ C \# D \% B$  है, तो कौन-सा बल्ब ब्लिंक करेगा?

- (a) S (b) Q  
 (c) P (d) R  
 (e) या तो P या Q

**114.** यदि  $X = \# A \% E \% A @ B$  है, तो कौन-सा बल्ब ब्लिंक करेगा?

- (a) S (b) Q  
 (c) P (d) R  
 (e) या तो P या Q

**115.** यदि  $X = @ A \# B @ D \% C$  है, तो कौन-सा बल्ब ब्लिंक करेगा?

- (a) S (b) Q  
 (c) P (d) R  
 (e) या तो R या S

**116.** यदि  $X = @ E \# D @ D \# E$  है, तो कौन-सा बल्ब ब्लिंक करेगा?

- (a) S (b) Q  
 (c) P (d) R  
 (e) या तो R या S

## उत्तर सहित व्याख्या

1. (a) प्रश्नानुसार,

पति	पत्नी
रमेश	रमा
संदेश	मृणमयी
विराज	पूर्वा
अनुप	श्रेया

कथन 3 से स्पष्ट है कि अनुप और श्रेया ने हरे रंग के कपड़े पहने हैं तथा कथन 1 से रमा का विवाह रमेश से हुआ है। संदेश की पत्नी मृणमयी है तथा कथन 2 से पूर्वा, अनुप की पत्नी नहीं है। अतः श्रेया का पति अनुप हुआ तथा विकल्प (a) उपयुक्त है।

उत्तर (प्र.सं. 2-5) दी गई जानकारी के अनुसार,

व्यक्ति	खेल	विषय
अनिल	हॉकी	मैकेनिकल
अरुण	वॉलीबॉल	इलेक्ट्रॉनिक्स
अजय	लॉन टेनिस	बायोटैक
अविनाश	क्रिकेट	केमिकल
आलोक	फुटबॉल	कम्प्यूटर साइन्स
अखिल	बैडमिण्टन	इलेक्ट्रिकल
अमित	स्क्वॉश	सूचना प्रौद्योगिकी

2. (c) आलोक फुटबॉल खेलता है।

3. (c) अनिल मैकेनिकल पढ़ता है।

4. (d) अजय लॉन टेनिस खेलता है।

5. (a) अविनाश केमिकल पढ़ता है।

उत्तर (प्र.सं. 6-10) दी गई जानकारी के अनुसार,

जन्म वर्ष	व्यक्ति
1978	Z
1982	X
1995	O
1997	R
2013	J
2015	L

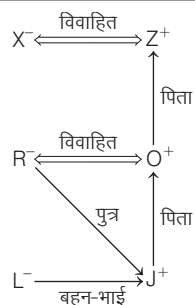

यहाँ, + → पुरुष  
- → महिला

6. (c) L, X की ग्रैंडडॉटर है।

7. (c) X, 1982 में पैदा हुआ।

8. (a) R, 1997 में जन्म लेता है।

9. (a) R, Z की पुत्रवधू है।

10. (c) केवल X का जन्म सम संख्या वाले वर्ष में हुआ है, इसलिए X अन्य सभी से भिन्न है।

उत्तर (प्र.सं. 11-15) दी गई जानकारी से तालिका बनाने पर,

मित्र	लिंग	कॉलेज	पेशा
A	पुरुष	Y	इन्जीनियर
B	महिला	P	वकील
C	महिला	X	डॉक्टर
D	महिला	Z	प्रोफेसर
E	पुरुष	S	बैंकर
F	पुरुष	W	स्टॉकब्रोकर
G	पुरुष	V	बिजनेसमैन

11. (d) D प्रोफेसर है।

12. (b) B वकील है।

13. (c) B, C तथा D महिलाओं का समूह है।

14. (a) स्टॉकब्रोकर की पढ़ाई W कॉलेज में हुई है।

15. (e) दिए गए संयोजनों में से कोई भी संयोजन सही नहीं है।

उत्तर (प्र.सं. 16-20) दी गई जानकारी के आधार पर व्यवस्था निम्न है

तल संख्या	व्यक्ति	पसन्दीदा घड़ी
7	R	Casio
6	S	Tissot
5	Q	Fastrack
4	U	Seiko
3	T	Fossil
2	P	Omega
1	V	Citizen

16. (b) S के एकदम नीचे Q रहता है।

17. (d) Seiko पसन्द करने वाले से ऊपर तीन लोग Q, S तथा R रहते हैं।

18. (c) T, Fossil पसन्द करता है।

19. (b) Q तल संख्या 5 पर रहता है।

20. (b) Fastrack तथा Casio पसन्द करने वालों के बीच में केवल एक व्यक्ति, S रहता है।

उत्तर (प्र.सं. 21-25) दी गई जानकारी से व्यवस्था निम्न है

व्यक्ति	जन्म वर्ष	वर्तमान आयु (2017 में)
A	1974	43 वर्ष
B	1961	56 वर्ष
C	1970	47 वर्ष
D	1996	21 वर्ष
E	1987	30 वर्ष
F	2000	17 वर्ष
G	1980	37 वर्ष
H	1983	34 वर्ष

21. (b) B के अतिरिक्त अन्य सभी का जन्म वर्ष सम संख्या है।

22. (a) D तथा F दो व्यक्ति, E से आयु में छोटे हैं।

23. (e) D वर्ष 1996 में पैदा हुआ था।

24. (d) A की वर्तमान आयु = 43 वर्ष

उसके अंकल उससे 21 वर्ष बड़े हैं।

∴ A के अंकल की आयु = 43 + 21 = 64 वर्ष

25. (a) B तथा H की आयु में अन्तर =  $56 - 34 = 22$  वर्ष

26. (d) दी गई जानकारी के अनुसार,

फरदीन ↓	देव ↓	एहसान ↓
लाल गुलाबी	नीला पीला	हरा सफेद
↑ चारु	↑ बबलू	↑ अतुल

अतः बबलू के विपरीत देव बैठा है।

27. (d) दी गई जानकारी से अवस्था निम्न है,

फिल्म	दिन
F	सोमवार
E	मंगलवार
H	बुधवार
G	गुरुवार
D	शुक्रवार

अतः बुधवार को H प्रदर्शित हुई थी।

28. (d) प्रश्नानुसार,

	P	Q	R	S	T
A	x	✓	x	x	x
B	x	x	x	x	✓
C	✓	x	x	x	x
D	x	x	✓	x	x
E	x	x	x	✓	x

सारणी से स्पष्ट है कि विकल्प (d) 'B, नगर S से है' सही नहीं है।

29. (c) प्रश्नानुसार, व्यवस्थित करने पर सातों व्यक्तियों और विभिन्न रंगों की टोपियों का क्रम निम्न प्रकार होगा

- A — पीली या हरी या नीली  
B — पीली या हरी या नीली  
C — पीली या हरी या नीली  
D — बैंगनी  
E — जामुनी  
F — लाल  
G — नारंगी

अतः F द्वारा पहनी टोपी का रंग लाल है।

उत्तर (प्र.सं. 30-34) दी गई जानकारी से तालिका बनाने पर,

सदस्य	लिंग	परिवार	कार
A	पुरुष	Y	III
B	महिला	Z	III
C	महिला	Y	II
D	महिला	X	I
E	पुरुष	X	II
F	महिला	Y	I
G	पुरुष	Z	II
H	पुरुष	Z	I

30. (d) कार I में D, F तथा H यात्रा कर रहे हैं।

31. (c) कार III में A तथा B यात्रा कर रहे हैं।

32. (a) परिवार Y और Z के F तथा G सदस्य अलग-अलग कार में यात्रा करते हैं।

33. (e) B, C, D तथा F महिलाओं का समूह है।

34. (b) परिवार X और Y के D तथा F सदस्य कार I में यात्रा कर रहे हैं।

उत्तर (प्र.सं. 35-39) दी गई जानकारी से तालिका बनाने पर,

व्यक्ति	लिंग	कार
P	-	इण्डिका
Q	पुरुष	इण्डिगो
R	पुरुष	एस्टीम
S	-	इण्डिका
T	महिला	इण्डिगो
U	पुरुष	इण्डिका
V	महिला	एस्टीम

35. (c) इण्डिका में P, S तथा U यात्रा कर रहे हैं।

36. (b) R, Q व U निश्चित रूप से पुरुष हैं।

37. (b) Q इण्डिगो कार में यात्रा कर रहा है।

38. (d) महिला सदस्य कौन-कौन-सी हैं, यह निश्चित रूप से नहीं कहा जा सकता है।

39. (a) P इण्डिका कार में यात्रा कर रहा है।

उत्तर (प्र.सं. 40-44) दी गई जानकारी से तालिका बनाने पर,

मित्र	कॉलेज	शाखा
A	Z	मैकेनिकल
B	Y	सिविल
C	X	केमिकल
D	X	इलेक्ट्रिकल
E	Z	कम्प्यूटर
F	Y	एरोनॉटिकल
G	Z	इलेक्ट्रॉनिक्स

40. (d) कॉलेज Z में A, E तथा G पढ़ते हैं।

41. (a) C, X कॉलेज में पढ़ता है।

42. (e) दिए गए संयोजनों में से कोई भी संयोजन सही नहीं है।

43. (c) B सिविल इन्जीनियरिंग में पढ़ता है।

44. (b) C केमिकल इन्जीनियरिंग में पढ़ता है।

उत्तर (प्र.सं. 45-49) दी गई जानकारी से तालिका बनाने पर,

विद्यार्थी	कक्षा	पसन्दीदा विषय
P	V	भूगोल
Q	VII	इतिहास
R	VI	अंग्रेजी
S	IV	गणित
T	VIII	हिन्दी
V	X	विज्ञान
W	IX	संस्कृत

45. (b) W कक्षा IX में पढ़ता है।

46. (a) P का पसन्दीदा विषय भूगोल है।

47. (c) S का पसन्दीदा विषय गणित है।

48. (e) P कक्षा V में पढ़ता है।

49. (d) V कक्षा X में पढ़ता है, जिसका पसन्दीदा विषय विज्ञान है।



उत्तर (प्र.सं. 50-54) दी गई जानकारी के आधार पर व्यवस्था निम्न है

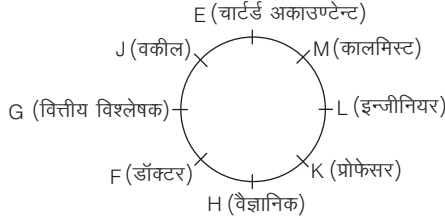

50. (b) E के दाएँ को दूसरे स्थान पर G बैठा है।  
 51. (d) K, प्रोफेसर है।  
 52. (c) J-इन्जीनियर के अतिरिक्त अन्य सभी विकल्पों में पहले तथा दूसरे व्यक्ति के बीच में तीन व्यक्ति हैं।  
 53. (b) वैज्ञानिक के सम्बन्ध में, L का स्थान दाएँ को दूसरा है।  
 54. (a) विकल्प (a) में दिया गया कथन, वकील डॉक्टर के बाएँ को दूसरा है, सत्य है।

उत्तर (प्र.सं. 55-59) दी गई जानकारी के अनुसार व्यक्ति, उनके तल और विषय निम्न हैं

तल	व्यक्ति	विषय
7	P	इतिहास
6	O	अंग्रेजी
5	M	कम्प्यूटर
4	K	वाणिज्य
3	L	जीवविज्ञान
2	N	लेखाशास्त्र
1	J	भूगोल

55. (a) J को भूगोल पसन्द है।  
 56. (e) वाणिज्य-K संयोजन सही है।  
 57. (b) सभी के स्थान परिवर्तित हो जाएँगे।  
 58. (c) कोई भी कथन सत्य नहीं है।  
 59. (e) O तल नम्बर 6 पर रहता है।

उत्तर (प्र.सं. 60-65) दी गई जानकारी के आधार पर व्यवस्था निम्न है

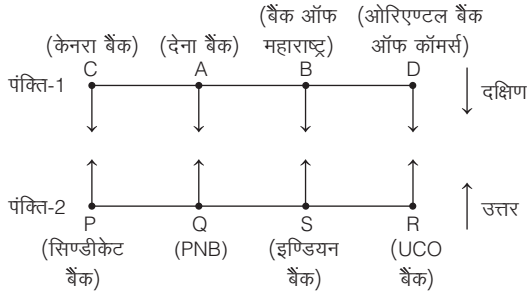

60. (b) बैंक ऑफ महाराष्ट्र का व्यक्ति A की बगल में बैठा है जोकि सत्य है।  
 61. (e) R और PNB के बीच S व्यक्ति बैठा है।  
 62. (d) पंक्तियों के अन्तिम छोरों पर सिण्डीकेट बैंक का व्यक्ति और D बैठे हैं।  
 63. (a) इण्डियन बैंक का व्यक्ति, बैंक ऑफ महाराष्ट्र के व्यक्ति के सम्मुख है।  
 64. (d) दिया गया सम्बन्ध व्यक्ति के सम्मुख दाएँ (तिर्यक) से है। अतः D का सम्बन्ध इण्डियन बैंक के साथ होगा।  
 65. (d) Q के अतिरिक्त अन्य सभी व्यक्ति पंक्तियों के किनारों पर बैठे हैं।

उत्तर (प्र.सं. 66-68) दी गई जानकारी के अनुसार, असम्भव युग्म  $\rightarrow B - W, C - Z$ , व  $W - Y$ ,

पुरुष $\rightarrow$	A, B, C
महिलाएँ $\rightarrow$	W, X, Y, Z

66. (b) चूँकि Y को चुना गया है, इसलिए W को नहीं चुना जाएगा। अतः विकल्प (a) और (d) सही नहीं हैं। C, Z के साथ नहीं खेल सकता। अतः विकल्प (c) भी सही नहीं है। अतः टीम में A, C, X और Y होंगे।  
 67. (c) चूँकि B को चुना जा रहा है, इसलिए W को नहीं चुना जाएगा तथा W और Y एकसाथ नहीं खेल सकते। अतः विकल्प (a) और (d) सही नहीं हैं। C, Z के साथ नहीं खेल सकता। अतः विकल्प (b) भी सही नहीं है। अतः टीम में A, B, C और X खेलेंगे।  
 68. (b) यदि A, B व C को चुन लिया जाए, तो चौथा खिलाड़ी X या Y होगा (चूँकि W और Z नहीं चुने जा सकते)। अतः टीम के दो संयोजन सम्भव हैं।  
 69. (b) प्रश्नानुसार, जॉर्ज की विभिन्न कक्षाओं का क्रम निम्न होगा

दिन	कार्यक्रम
सोमवार	संगीत
मंगलवार	खेलकूद
बुधवार	गणित
गुरुवार	इतिहास
शुक्रवार	अवकाश
शनिवार	साहित्य
रविवार	अवकाश

अतः रविवार के अतिरिक्त, शुक्रवार को जॉर्ज की किसी भी विषय की कक्षा नहीं होगी।

उत्तर (प्र.सं. 70-72) दी गई जानकारी को सारणी में व्यवस्थित करने पर,

मित्र	फुटबॉल	क्रिकेट	हॉकी	बास्केटबॉल
A	✓	✓	✗	✓
B	✓	✓	✓	✗
C	✗	✓	✓	✓
D	✓	✗	✓	✓

70. (d) A, हॉकी नहीं खेलता है।  
 71. (a) D फुटबॉल, बास्केटबॉल और हॉकी खेलता है।  
 72. (b) B, C और D हॉकी खेलते हैं।

उत्तर (प्र.सं. 73-76) दी गई शर्तों को ध्यान में रखते हुए कमरे तथा उसमें रुकने वाले अतिथियों को निम्न प्रकार व्यवस्थित कर सकते हैं

कमरे	अतिथि
A	S और R
B	W
C	Q और T
D	U
E	P
F	X

73. (c) X, कमरे F में रुकती है।  
 74. (a) कमरे A में, S और R रहेंगे।  
 75. (b) कमरे C में, Q और T रहेंगे।  
 76. (d) प्रश्नों का उत्तर देने के लिए सभी कथन आवश्यक हैं।

उत्तर (प्र.सं. 77-79) दी गई जानकारी से

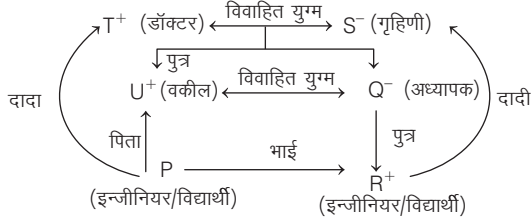

77. (a) या तो P या R इन्जीनियर है। U, P तथा R के पिता हैं। अतः कह सकते हैं कि U एक इन्जीनियर के पिता हैं, सत्य है।  
 78. (b) P का लिंग ज्ञात नहीं है। अतः परिवार में दो या तीन स्त्री सदस्य हैं।  
 79. (a) P या तो S का पोता या पोती है।

उत्तर (प्र.सं. 80-85) दी गई जानकारी के आधार पर व्यवस्था निम्न है

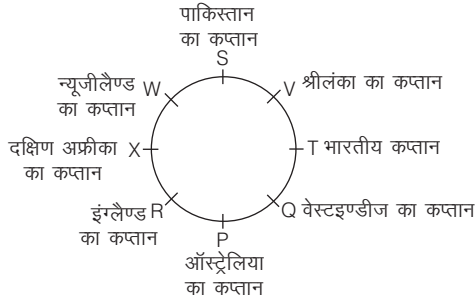

80. (c) यदि T से दक्षिणावर्त दिशा में गिनती की जाए तो T एवं इंग्लैंड के कप्तान R के बीच दो व्यक्ति Q एवं P बैठे हैं।  
 81. (a) ऑस्ट्रेलियाई टीम का कप्तान P है।  
 82. (b)  $V \xrightarrow{+3} X \xrightarrow{+4} T \xrightarrow{+5} R \xrightarrow{+6} W$   
 $S \xrightarrow{+3} R \xrightarrow{+4} V \xrightarrow{+5} P \xrightarrow{+6} X$   
 83. (c) बैठक व्यवस्था के आधार पर कहा जा सकता है कि ऑस्ट्रेलिया तथा इंग्लैंड का कप्तान एक-दूसरे के निकटतम पड़ोसी हैं।  
 84. (d) T भारतीय कप्तान है।  
 85. (d) Q वेस्टइण्डीज टीम का कप्तान है जोकि R के दाएँ दूसरे स्थान पर बैठा है।

उत्तर (प्र.सं. 86-90) प्रश्नानुसार, दी गई जानकारी को व्यवस्थित करने पर,

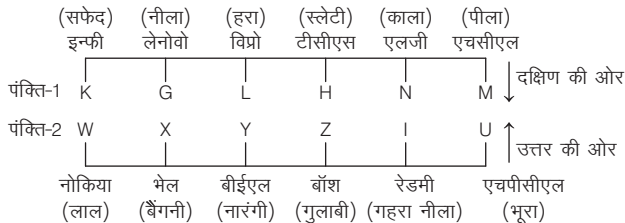

86. (e) N एलजी कम्पनी में कार्य करता है।  
 87. (e) N, गहरे नीले रंग की टी-शर्ट पहनने वाले के सामने बैठा है।  
 88. (c) K और U क्रमशः पहली पंक्ति और दूसरी पंक्ति के अन्तिम छोर पर बैठे हैं।

89. (b) G और N के मध्य दो व्यक्ति बैठे हैं।  
 90. (d) जिस प्रकार,  $K \xrightarrow{+3} H$  और  $W \xrightarrow{+3} Z$   
 उसी प्रकार,  $X \xrightarrow{+3} I$

उत्तर (प्र.सं. 91-95) दी गई जानकारी को व्यवस्थित करने पर,

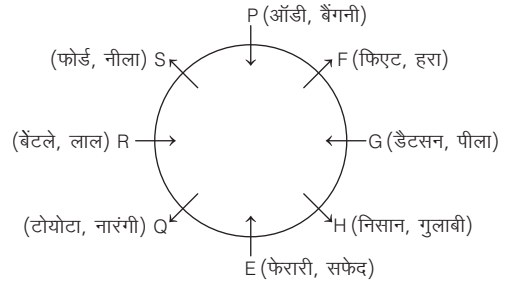

91. (c) Q के पास नारंगी रंग की कार है।  
 92. (b) R के पास लाल रंग की कार है।  
 93. (c) G के पास डैटसन कार है।  
 94. (b) H के पास गुलाबी कार है।  
 95. (c) S, E के बाएँ तीसरा है।

उत्तर (प्र.सं. 96-101) दी गई जानकारी को व्यवस्थित करने पर,

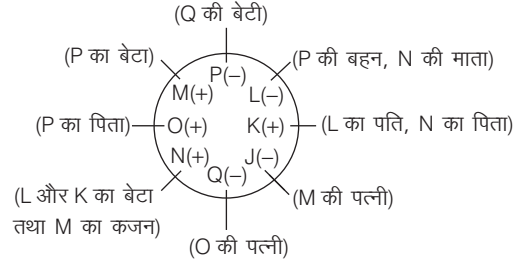

96. (a) L, N की माता है।  
 97. (c) Q और O के बीच में M का कजन N बैठा है।  
 98. (b) L को छोड़कर अन्य सभी पुरुष हैं।  
 99. (b) O, P का पिता है, सत्य है।  
 100. (a) K, Q का दामाद है।  
 101. (b) P, K की सिस्टर-इन-लॉ है।

उत्तर (प्र.सं. 102-106) दी गई जानकारी को व्यवस्थित करने पर,

व्यक्ति	माह	तिथि	रंग या फल
E	मार्च	7	सेब
B	मार्च	9	हरा
A	मार्च	16	पीला
D	मार्च	19	केला
F	जुलाई	7	चैरी
H	जुलाई	9	लाल
G	जुलाई	16	नीला
C	जुलाई	19	आम

102. (a) B को हरा रंग पसन्द है।  
 103. (b) A का जन्म 16 मार्च को हुआ था।  
 104. (a) F को चैरी पसन्द है।  
 105. (a) C का जन्म 19 जुलाई को हुआ था।  
 106. (c) H को लाल रंग पसन्द है।

उत्तर (प्र.सं. 107-111) दी गई जानकारी को व्यवस्थित करने पर,

व्यक्ति	तारीख	शहर
Q	7	पूणे
R	9	पूणे
S	9	पटना
T	7	चण्डीगढ़
U	9	पटना
V	7	कोच्चि
W	4	पटना
X	7	पटना
Y	4	कोच्चि
Z	2	पूणे

107. (d) T चण्डीगढ़ जाता है।

108. (e) अधिकतम व्यक्ति पटना को जाते हैं।

109. (c) केवल Y एक सम संख्या वाली तारीख को जाता है जबकि अन्य सभी विषम संख्या वाली तारीख को जाते हैं।

110. (d) कथन (d) सत्य है।

111. (a) Z माह की 2 तारीख को जाता है।

उत्तर (प्र.सं. 112-116) दी गई जानकारी के आधार पर,

प्रतीक					
#	13	26	39	52	65
%	11	22	33	44	55
@	28	35	42	49	56

112. (c) दिया है,  $X = \#C\%D\#A\#E$

$$\therefore X = 39\ 44\ 13\ 65$$

अब स्पष्ट है कि स्ट्रिंग शर्त (2) का अनुसरण करती है

$$\therefore \text{परिणाम} = 3 \times 4 \times 1 \times 6 = 72$$

चूँकि परिणाम 85 से कम है, इसलिए बल्ब P ब्लिंक करेगा।

113. (d) दिया है,  $X = @A@C\#D\%B$

$$X = 28\ 42\ 52\ 22$$

अब स्पष्ट है कि यहाँ सभी संख्याएँ सम हैं (शर्त 1 के अनुसार)

$$\text{तब परिणाम} = 28 + 42 + 52 + 22 = 144$$

चूँकि परिणाम 111-210 के बीच है इसलिए बल्ब R ब्लिंक करेगा।

114. (c) दिया है,  $X = \#A\%E\%A@B$

$$X = 13\ 55\ 11\ 35$$

स्पष्ट है कि दो अभाज्य संख्याएँ हैं, अब शर्त (3) से,

$$\text{परिणाम} = 3 \times 5 \times 1 \times 5 = 75$$

चूँकि परिणाम 85 से कम है, इसलिए बल्ब P ब्लिंक करेगा।

115. (d) दिया है,  $X = @A\#B@D\%C$

$$X = 28\ 26\ 49\ 33$$

स्पष्ट है यहाँ स्ट्रिंग के परिणाम के लिए शर्त (4) अनुसरण करती है।

$$\text{इसलिए परिणाम} = 28 + 26 + 49 + 33 = 136$$

∴ चूँकि परिणाम सीमा 111-120 है, इसलिए बल्ब R ब्लिंक करती है।

116. (a) दिया है,  $X = @E\#D@D\#E$

$$X = 56\ 52\ 49\ 65$$

स्पष्ट है कि यहाँ स्ट्रिंग के परिणाम के लिए शर्त (4) अनुसरण करती है

$$\therefore \text{परिणाम} = 56 + 52 + 49 + 65 = 222$$

चूँकि परिणाम 210 से अधिक है, तो S ब्लिंक करेगा।

# 13

## घड़ी

(Clock)

घड़ी एक ऐसा यन्त्र है, जिसका प्रयोग समय को दर्शाने के लिए किया जाता है अर्थात् जो यन्त्र घण्टे, मिनट तथा सेकण्ड में समय के अन्तराल को व्यक्त करता है, घड़ी कहलाता है।

### घड़ी के अवयव

घड़ी के मुख्यतः चार अवयव होते हैं, जो निम्न हैं

1. **डायल** घड़ी का डायल गोलाकार या आयताकार/वर्गाकार परिधि का होता है जोकि 12 बराबर भागों में विभाजित रहता है, इसे घण्टा अन्तराल कहते हैं। प्रत्येक भाग (घण्टा अन्तराल) 5 बराबर खानों में विभाजित रहता है इसे मिनट अन्तराल कहते हैं। इस प्रकार पूरी परिधि (डायल)  $12 \times 5 = 60$  मिनट अन्तरालों (खानों) में विभक्त रहती है।
2. **घण्टे की सूई** घण्टे की सूई, मिनट की सूई से छोटी व साधारणतः मोटी होती है। यह एक निश्चित समय को व्यक्त करती है।
3. **मिनट की सूई** मिनट की सूई, घण्टे की सूई से बड़ी तथा पतली होती है परन्तु सेकण्ड की सूई से छोटी व मोटी होती है।
4. **सेकण्ड की सूई** सेकण्ड की सूई, मिनट की सूई से बड़ी तथा पतली होती है। यह सूई घण्टे तथा मिनट की सूइयों के साथ मिलकर समय की निश्चितता को व्यक्त करती है।

**उदाहरणार्थ** यदि घण्टे की सूई अंक 9 से थोड़ा-सा आगे हो, मिनट की सूई अंक 2 पर हो और सेकण्ड की सूई अंक 5 पर हो, तो यह इस बात को दर्शाती है कि घड़ी में अभी  $9 \times 1 = 9$  बजकर,  $2 \times 5 = 10$  मिनट तथा  $5 \times 5 = 25$  सेकण्ड हो रहे हैं।

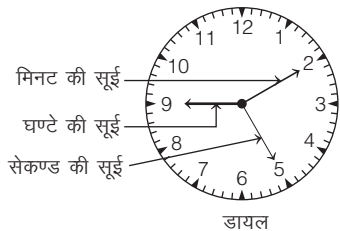

### घड़ी की सूइयों की कुछ विशेष स्थितियाँ

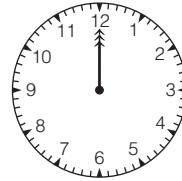

12 बजे (तीनों सूइयों के बीच  $0^\circ$  का अन्तर)

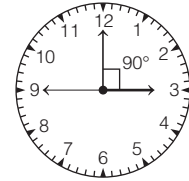

3 बजे (घण्टे की सूई और मिनट की सूई के बीच  $90^\circ$  का अन्तर)

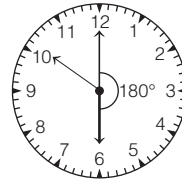

6 बजे (घण्टे की सूई और मिनट की सूई के बीच  $180^\circ$  का अन्तर)

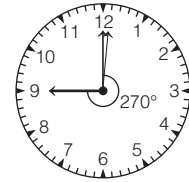

9 बजे (घण्टे की सूई और मिनट की सूई के बीच  $270^\circ$  का अन्तर)

### सूइयों के चलने का मार्ग तथा दिशा

घड़ी की सूइयों सदैव बाईं ओर से दाईं ओर वृत्ताकार मार्ग पर चलती हैं तथा इनकी दिशा घड़ी के चलने की दिशा या दक्षिणावर्त दिशा कहलाती है तथा इसके विपरीत दिशा घड़ी के चलने की विपरीत दिशा या वामावर्त दिशा कहलाती है।

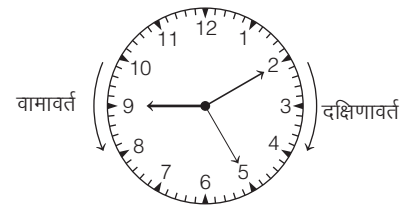

जब सेकण्ड की सूई पूरा एक चक्कर लगाती है, तो यह 60 खानों को पार (cross) करती है अर्थात् 60 सेकण्ड पूरा कर लेती है। इसी दौरान मिनट की सूई भी एक खाना आगे बढ़ जाती है।

अतः मिनट की सूई 1 खाना आगे बढ़ने में 60 सेकण्ड का समय लेती है। इसी प्रकार, जब मिनट की सूई पूरा एक चक्कर लगाती है, तो यह भी 60 खानों को पार करती है अर्थात् 60 मिनट पूरा कर लेती है।

इसी दौरान घण्टे की सूई भी 5 खाने आगे बढ़ जाती है।

अतः घण्टे की सूई 5 खाने आगे बढ़ने में 60 मिनट का समय लेती है।

## प्रश्नों के प्रकार

घड़ी पर आधारित कई प्रकार के प्रश्न विभिन्न प्रतियोगी परीक्षाओं में पूछे जाते हैं। पूछे गए प्रश्नों की विभिन्नता के आधार पर इन्हें निम्न प्रकारों में वर्गीकृत किया गया है।

### प्रकार 1. घड़ी के प्रतिबिम्ब पर आधारित प्रश्न

जब किसी घड़ी का दर्पण में काल्पनिक प्रतिरूप बनता है, तो उसे घड़ी का प्रतिबिम्ब कहते हैं। जब हम किसी घड़ी को दर्पण में देखते हैं, तो घड़ी का प्रतिबिम्ब पलटा हुआ प्रतीत होता है अर्थात् घड़ी का बायाँ भाग दाईं तरफ और दायाँ भाग बाईं तरफ प्रतीत होता है।

घड़ी में समय	1	2	3	4	5	6	7	8	9	10	11	12
प्रतिबिम्ब में समय	11	10	9	8	7	6	5	4	3	2	1	12

घड़ी में समय = 12 - प्रतिबिम्ब में समय  
प्रतिबिम्ब में समय = 12 - घड़ी में समय

यदि किसी घड़ी में 8 बजे हों, तो दर्पण प्रतिबिम्ब में 4 बजते हुए दिखाई देते हैं।

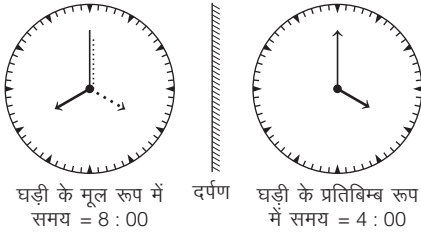

● **उदाहरण 1.** उस समय का चयन करें, जो किसी घड़ी में 9:30 की सही दर्पण छवि को दर्शाए। (RRB ALP 2018)

- (a) 2 : 30      (b) 6 : 30  
(c) 7 : 30      (d) 4 : 30

**व्याख्या (a)** सही समय = 12 : 00 - 9 : 30 = 2 : 30

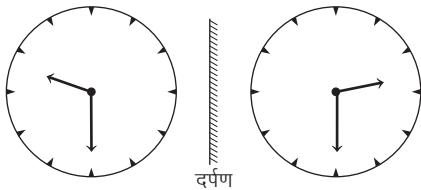

● **उदाहरण 2.** पवन की घड़ी में अंकों के स्थान पर बिन्दुकित निशान अंकित किए गए हैं। यदि किसी दर्पण के सामने रखने पर उसे उसकी घड़ी में दर्पण प्रतिबिम्ब के रूप में 4 बजकर 16 मिनट प्रतीत हो रहे हों, तो बताइए कि उसकी घड़ी में उस समय वास्तव में कितने बज रहे थे?

- (a) 7 : 44      (b) 7 : 46  
(c) 8 : 44      (d) 7 : 40

**व्याख्या (a)** प्रतिबिम्ब समय = 4 : 16

∴ वास्तविक समय = 12 : 00 - 4 : 16 = 7 : 44

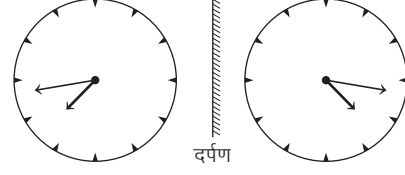

### प्रकार 2. सूइयों के बीच का कोण ज्ञात करना

घड़ी के डायल की सम्पूर्ण परिधि 360° होती है। दूसरे शब्दों में, हम कह सकते हैं कि यदि कोई सूई दक्षिणावर्त दिशा में 12 से चलकर पुनः 12 पर पहुँच जाए, तो यह इस बात को व्यक्त करती है कि सूई 360° के पथ का परिभ्रमण कर चुकी है।

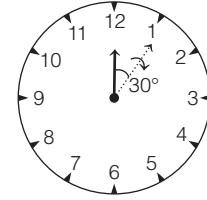

घड़ी के कोई भी दो निकटवर्ती अंकों (जैसे 1 और 2) के बीच के कोण की माप 30° होती है।

मिनट वाली सूई 60 मिनट में एक पूरा चक्कर लगाती है।

$$\begin{aligned} \therefore 60 \text{ मिनट} &= 360^\circ \\ \therefore 1 \text{ मिनट} &= \frac{360^\circ}{60} = 6^\circ \end{aligned}$$

घण्टे की सूई 12 घण्टे में एक पूरा चक्कर लगाती है।

$$\begin{aligned} \therefore 12 \text{ घण्टे} &= 360^\circ \\ \therefore 1 \text{ घण्टा} &= \frac{360^\circ}{12} = 30^\circ \Rightarrow 60 \text{ मिनट} = 30^\circ \\ \therefore 1 \text{ मिनट} &= \frac{30^\circ}{60} = \frac{1^\circ}{2} \end{aligned}$$

घण्टे की सूई 1 मिनट में  $\frac{1^\circ}{2}$  का कोण तय करती है।

संक्षेप में, प्रति मिनट सूइयों का डिग्री में विचलन निम्नवत् है

- (i) सेकण्ड की सूई = 360° प्रति मिनट  
(ii) मिनट की सूई = 6° प्रति मिनट  
(iii) घण्टे की सूई =  $\frac{1^\circ}{2}$  प्रति मिनट

### सूत्र द्वारा सूइयों के बीच का कोण ज्ञात करना

(i) जब घण्टे की सूई मिनट की सूई के आगे होती है, तो  $t$  बजकर  $x$  मिनट पर दोनों सूइयों के बीच का कोण

$$= \left[ 30 \left( t - \frac{x}{5} \right) + \frac{x}{2} \right]^\circ$$

(ii) जब घण्टे की सूई मिनट की सूई से पीछे होती है, तो  $t$  बजकर  $x$  मिनट पर दोनों सूइयों के बीच का कोण

$$= \left[ 30 \left( \frac{x}{5} - t \right) - \frac{x}{2} \right]^\circ$$

- **उदाहरण 3.** जब मिनट की सूई 1 घण्टा 10 मिनट की दूरी तय करती है, तो यह कितने अंश की दूरी तय करती है ?

(a)  $60^\circ$  (b)  $80^\circ$  (c)  $360^\circ$  (d)  $420^\circ$

**व्याख्या** (d) 1 घण्टा 10 मिनट की दूरी =  $60 + 10 = 70$  मिनट की दूरी

$\therefore$  1 मिनट की दूरी =  $6^\circ$

$\therefore$  70 मिनट की दूरी =  $70 \times 6^\circ = 420^\circ$

- **उदाहरण 4.** एक घड़ी में 4 : 20 बजे, मिनट और घण्टे की सूई के बीच का कोण है

(UKPSC 2016)

(a)  $5^\circ$  (b)  $10^\circ$  (c)  $20^\circ$  (d)  $0^\circ$

**व्याख्या** (b) 4 बजकर 20 मिनट पर, घण्टे तथा मिनट दोनों की सूइयाँ 4 पर होंगी। अब, 4 बजे घण्टे की सूई अंक 4 पर तथा मिनट की सूई 12 पर होगी। जब मिनट की सूई 20 मिनट आगे बढ़ेगी, तो 4 : 20 मिनट होगा। इस दौरान घण्टे की सूई भी अंक 4 से कुछ आगे बढ़ जाएगी।

$\therefore$  मिनट की सूई 1 मिनट आगे बढ़ने पर घण्टे की सूई  $\frac{1^\circ}{2}$  आगे बढ़ती है।

अब 4 घण्टे 20 मिनट में घण्टे की सूई द्वारा बनाया गया कोण

$$= 4 \times 30 + 20 \times \frac{1}{2} = 120^\circ + 10^\circ = 130^\circ$$

20 मिनट में मिनट की सूई द्वारा बनाया गया कोण =  $20 \times 6^\circ = 120^\circ$

$\therefore$  दोनों सूइयों के बीच का कोण =  $130^\circ - 120^\circ = 10^\circ$

### सूत्र द्वारा हल

4 बजकर 20 मिनट पर घण्टे वाली सूई मिनट की सूई से आगे होगी।

$$\text{तब अभीष्ट कोण} = \left[ 30 \left( t - \frac{x}{5} \right) + \frac{x}{2} \right]^\circ$$

$$\begin{aligned} \text{यहाँ, } t = 4 \text{ तथा } x = 20 &= \left[ 30 \left( 4 - \frac{20}{5} \right) + \frac{20}{2} \right]^\circ \\ &= (30 \times 0 + 10)^\circ = 10^\circ \end{aligned}$$

## प्रकार 3. घड़ी की सूइयों द्वारा तय की गई दूरी पर आधारित प्रश्न

घड़ी की सूइयों द्वारा तय की गई दूरी को निम्न प्रकार व्यक्त किया जाता है

- मिनट की सूई द्वारा वृत्ताकार मार्ग पर तय की गई दूरी को मिनट के रूप में भी माप सकते हैं। यदि मिनट की सूई 10 छोटे खानों को पार करेगी, तो यह 10 मिनट का समय लेगी अर्थात् 10 मिनट की दूरी तय करेगी।
- घण्टे की सूई द्वारा वृत्ताकार मार्ग पर तय की गई दूरी को घण्टे के रूप में माप सकते हैं। यदि घण्टे की सूई 10 छोटे खानों को पार करेगी, तो यह 2 घण्टे का समय लेगी अर्थात् 2 घण्टे की दूरी तय करेगी।
- 'मिनट दूरी' इकाई का प्रयोग घण्टे की सूई के लिए भी किया जा सकता है।
- यदि घण्टे की सूई 10 छोटे खानों को पार करेगी, तो यह 10 मिनट की दूरी तय करेगी। हालाँकि इसमें 2 घण्टे का समय लगेगा।

अतः यह स्पष्ट है कि यहाँ 'मिनट दूरी' का तात्पर्य केवल दूरी से है न कि समय से है।

जब मिनट की सूई 60 मिनट की दूरी तय करती है, तब घण्टे की सूई 5 मिनट की दूरी तय करती है। इस प्रकार, मिनट की सूई 60 मिनट में घण्टे की सूई से  $60 - 5 = 55$  मिनट की अधिक दूरी तय करती है।

चूँकि मिनट की सूई, घण्टे की सूई से 55 मिनट की अधिक दूरी 60 मिनट में तय करती है।

$\therefore$  मिनट की सूई, घण्टे की सूई से 1 मिनट की अधिक दूरी  $\frac{60}{55} = \frac{12}{11}$  मिनट में तय करेगी।

## 1. जब $t$ व $(t + 1)$ बजे के बीच दोनों सूइयाँ $x$ मिनट की दूरी पर हों

जब  $t$  व  $(t + 1)$  बजे के बीच दोनों सूइयाँ  $x$  मिनट की दूरी पर हों, तो यह स्थिति दो बार होगी तथा इन स्थितियों में घड़ी में हुआ समय होगा

$$t \text{ बजकर } \frac{(5t \pm x)12}{11} \text{ मिनट}$$

नोट यदि मिनट की सूई आगे है, तो '+' चिह्न व घण्टे की सूई आगे है, तो '-' चिह्न का प्रयोग होता है।

- **उदाहरण 5.** 2 और 3 बजे के बीच घड़ी की घण्टे तथा मिनट की सूइयों के बीच कब 5 मिनट की दूरी होगी?

(a) 2 बजकर  $6 \frac{3}{11}$  मिनट (b) 2 बजकर  $16 \frac{4}{11}$  मिनट  
(c) 2 बजकर  $5 \frac{5}{11}$  मिनट (d) 'b' और 'c' दोनों

**व्याख्या** (d) घण्टे तथा मिनट की सूइयों के बीच 5 मिनट की दूरी निम्न दो स्थितियों में होगी

**स्थिति I** जब मिनट की सूई घण्टे की सूई की अपेक्षा  $10 - 5 = 5$  मिनट की कम दूरी तय कर ले।

$\therefore$  मिनट की सूई घण्टे की सूई की अपेक्षा 1 मिनट की कम दूरी  $\frac{12}{11}$  मिनट में तय करती है।

$\therefore$  मिनट की सूई घण्टे की सूई की अपेक्षा 5 मिनट की कम दूरी

$$5 \times \frac{12}{11} = \frac{60}{11} = 5 \frac{5}{11} \text{ मिनट में तय करेगी।}$$

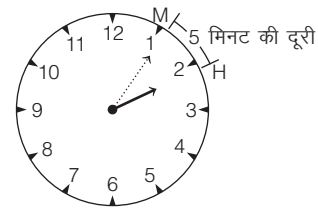

अतः 2 बजकर  $5 \frac{5}{11}$  मिनट पर दोनों सूइयों के बीच 5 मिनट की दूरी होगी।

### सूत्र द्वारा हल

दिया है,  $t = 2$  तथा  $x = 5$

चूँकि यहाँ घण्टे की सूई आगे है

$$\therefore \text{अभीष्ट समय} = t \text{ बजकर } \frac{(5t - x)12}{11} \text{ मिनट}$$

$$= 2 \text{ बजकर } \frac{(5 \times 2 - 5) \times 12}{11} \text{ मिनट} = 2 \text{ बजकर } \frac{60}{11} \text{ मिनट}$$

या 2 बजकर  $5 \frac{5}{11}$  मिनट



**स्थिति II** जब मिनट की सूई घण्टे की सूई की अपेक्षा  $10 + 5 = 15$  मिनट की अधिक दूरी तय कर ले।

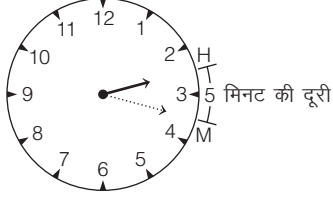

∴ मिनट की सूई घण्टे की सूई की अपेक्षा 1 मिनट की अधिक दूरी  $\frac{12}{11}$  मिनट में तय करती है।

∴ मिनट की सूई घण्टे की सूई की अपेक्षा 15 मिनट की अधिक दूरी  $15 \times \frac{12}{11} = \frac{180}{11} = 16\frac{4}{11}$  मिनट में तय करेगी।

अतः 2 बजकर  $16\frac{4}{11}$  मिनट पर दोनों सूइयों के बीच 5 मिनट की दूरी होगी।

### सूत्र द्वारा हल

चूँकि यहाँ मिनट की सूई आगे है। इसलिए अभीष्ट समय

$$= t \text{ बजकर } \frac{(5t + x)12}{11} \text{ मिनट} = 2 \text{ बजकर } \frac{(5 \times 2 + 5) \times 12}{11} \text{ मिनट}$$

$$= 2 \text{ बजकर } \frac{180}{11} \text{ मिनट या } 2 \text{ बजकर } 16\frac{4}{11} \text{ मिनट}$$

## 2. जब $t$ व $(t+1)$ बजे के बीच घड़ी की दोनों सूइयों सम्पाती हों अर्थात् मिलती हों

जब  $t$  व  $(t+1)$  बजे के बीच घड़ी की दोनों सूइयों परस्पर मिलती हैं, तब घड़ी में हुआ समय  $= t$  बजकर  $\left(\frac{60t}{11}\right)$  मिनट

● **उदाहरण 6.** 2 और 3 बजे के बीच घड़ी की घण्टे तथा मिनट की सूइयों कब आपस में मिलेंगी?

- (a) 2 बजकर 10 मिनट (b) 2 बजकर 15 मिनट  
(c) 2 बजकर  $1\frac{1}{11}$  मिनट (d) 2 बजकर  $10\frac{10}{11}$  मिनट

**व्याख्या (d)** 2 बजे घण्टे तथा मिनट की सूइयों के बीच  $2 \times 5 = 10$  मिनट की दूरी होती है।

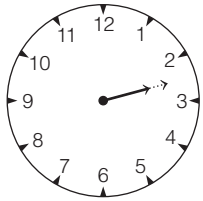

अतः जब मिनट की सूई घण्टे की सूई की अपेक्षा 10 मिनट की अधिक दूरी तय कर लेगी, तब दोनों सूइयों आपस में मिल जाएँगी।

∴ मिनट की सूई घण्टे की सूई की अपेक्षा 1 मिनट की अधिक दूरी  $\frac{12}{11}$  मिनट में तय करती है।

∴ मिनट की सूई घण्टे की सूई की अपेक्षा 10 मिनट की अधिक दूरी  $= 10 \times \frac{12}{11} = \frac{120}{11} = 10\frac{10}{11}$  मिनट में तय करेगी।

अतः घण्टे तथा मिनट की सूइयों 2 बजकर  $10\frac{10}{11}$  मिनट पर मिलेंगी।

### सूत्र द्वारा हल

दिया है,  $t = 2$

∴ अभीष्ट समय  $= t$  बजकर  $\left(\frac{60t}{11}\right)$  मिनट  $= 2$  बजकर  $\frac{120}{11}$  मिनट

या 2 बजकर  $10\frac{10}{11}$  मिनट

## 3. जब $t$ व $(t+1)$ बजे के बीच घड़ी की दोनों सूइयों एक सीधी रेखा में हों

जब  $t$  व  $(t+1)$  बजे के बीच घड़ी की दोनों सूइयों एक सीधी रेखा में हो, तब घड़ी में हुआ समय

- (i)  $t$  बजकर  $\frac{(5t - 30)12}{11}$  मिनट, जब  $t > 6$   
(ii)  $t$  बजकर  $\frac{(5t + 30)12}{11}$  मिनट, जब  $t < 6$

● **उदाहरण 7.** 2 और 3 बजे के बीच घड़ी की घण्टे तथा मिनट की सूइयों कब एक-दूसरे के विपरीत (एक-दूसरे से  $180^\circ$  का कोण बनाती हैं) होंगी?

- (a) 2 बजकर 40 मिनट (b) 2 बजकर 45 मिनट  
(c) 2 बजकर  $40\frac{10}{11}$  मिनट (d) 2 बजकर  $43\frac{7}{11}$  मिनट

**व्याख्या (d)** सूइयों जब एक-दूसरे के विपरीत होती हैं, तब इनके बीच 30 मिनट की दूरी होती है।

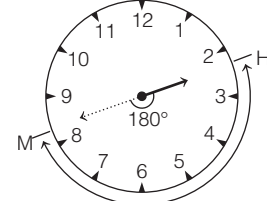

30 मिनट की दूरी

जहाँ, H = घण्टे की सूई

M = मिनट की सूई

2 बजे मिनट की सूई घण्टे की सूई से 10 मिनट पीछे होती है। अतः दोनों सूइयों एक-दूसरे के विपरीत तब होंगी, जब मिनट की सूई घण्टे की सूई की अपेक्षा  $30 + 10 = 40$  मिनट की अधिक दूरी तय कर लें।

∴ मिनट की सूई घण्टे की सूई की अपेक्षा 1 मिनट की अधिक दूरी  $\frac{12}{11}$  मिनट में तय करती है।

∴ मिनट की सूई घण्टे की सूई की अपेक्षा 40 मिनट की अधिक दूरी

$40 \times \frac{12}{11} = \frac{480}{11} = 43\frac{7}{11}$  मिनट में तय करेगी।

अतः घण्टे तथा मिनट की सूइयों 2 बजकर  $43\frac{7}{11}$  मिनट पर एक-दूसरे के विपरीत होंगी।

### सूत्र द्वारा हल

दिया है,  $t = 2$

∴ अभीष्ट समय  $= t$  बजकर  $\frac{(5t + 30) \times 12}{11}$  मिनट (∵  $t < 6$ )

$$= 2 \text{ बजकर } \frac{(2 \times 5 + 30) \times 12}{11} \text{ मिनट}$$

$$= 2 \text{ बजकर } \frac{480}{11} \text{ मिनट}$$

या 2 बजकर  $43\frac{7}{11}$  मिनट

#### 4. जब $t$ व $(t+1)$ के बीच घड़ी की दोनों सूइयों समकोण पर हों

जब  $t$  व  $(t+1)$  बजे के बीच घड़ी की दोनों सूइयों समकोण अर्थात्  $90^\circ$  पर हों, तब घड़ी में हुआ समय

$$(i) t \text{ बजकर } \frac{(5t+15) \times 12}{11} \text{ मिनट} \quad (ii) t \text{ बजकर } \frac{(5t-15) \times 12}{11} \text{ मिनट}$$

**नोट** यदि मिनट की सूई आगे है, तो '+' चिह्न व घण्टे की सूई आगे है, तो '-' चिह्न का प्रयोग होता है।

• **उदाहरण 8.** 2 और 3 बजे के बीच घड़ी की घण्टे तथा मिनट की सूइयों कब समकोण बनाएंगी?

- (a) 2 बजकर  $10 \frac{10}{11}$  मिनट      (b) 2 बजकर  $27 \frac{3}{11}$  मिनट  
(c) 3 बजकर  $10 \frac{10}{15}$  मिनट      (d) 'b' और 'c' दोनों

**व्याख्या** (b) 2 बजे मिनट तथा घण्टे की सूइयों के बीच 10 मिनट की दूरी होती है। सूइयों एक-दूसरे से समकोण पर तब होती हैं, जब उनमें 15 मिनट की दूरी होती है।

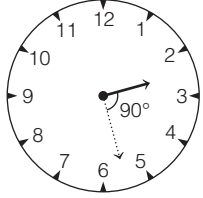

जब मिनट की सूई  $10 + 15 = 25$  मिनट से अधिक दूरी तय कर ले।

∴ मिनट की सूई घण्टे की सूई की अपेक्षा 1 मिनट की अधिक दूरी  $\frac{12}{11}$  मिनट में तय करती है।

∴ मिनट की सूई घण्टे की सूई की अपेक्षा 25 मिनट की अधिक दूरी

$$25 \times \frac{12}{11} = \frac{300}{11} = 27 \frac{3}{11} \text{ मिनट में तय करेगी।}$$

अतः घण्टे तथा मिनट की सूइयों 2 बजकर  $27 \frac{3}{11}$  मिनट पर एक-दूसरे से समकोण पर होंगी।

#### सूत्र द्वारा हल

दिया है,  $t = 2$

$$\therefore \text{अभीष्ट समय} = t \text{ बजकर } \frac{(5t+15) \times 12}{11} \text{ मिनट}$$

$$= 2 \text{ बजकर } \frac{(2 \times 5 + 15) \times 12}{11} \text{ मिनट}$$

$$= 2 \text{ बजकर } \frac{25 \times 12}{11} \text{ मिनट}$$

$$= 2 \text{ बजकर } \frac{300}{11} \text{ मिनट या } 2 \text{ बजकर } 27 \frac{3}{11} \text{ मिनट}$$

#### प्रकार 4. गलत घड़ियों (तेज या मन्द घड़ियाँ) पर आधारित प्रश्न

जब एक घड़ी वास्तविक समय से अधिक समय दर्शाती है, तब इस प्रकार की घड़ी को तेज घड़ी कहते हैं।

यदि वास्तविक समय के अनुसार 9 बज रहे हैं, जबकि कोई और घड़ी 9 बजकर 5 मिनट का समय दर्शाए, तो हम कहेंगे कि वह घड़ी तेज घड़ी है और यह 5 मिनट तेज है।

जब एक घड़ी वास्तविक समय से कम समय दर्शाती है, तब इस प्रकार की घड़ी को मन्द घड़ी कहते हैं।

यदि वास्तविक समय के अनुसार 9 बज रहे हैं, जबकि कोई और घड़ी 8 बजकर 50 मिनट का समय दर्शाए, तो हम कहेंगे कि वह घड़ी मन्द घड़ी है और यह 10 मिनट मन्द है।

**नोट** यदि घड़ी की मिनट की सूई सही समय के  $x$  मिनटों के अन्तरालों में घण्टे की सूई के आगे आती है, तो घड़ी 0 दिन में  $\left(\frac{720}{11} - x\right) \left(\frac{60 \times 24}{x}\right)$  मिनट

आगे या पीछे होती है। यदि परिणाम धनात्मक प्राप्त होता है, तो घड़ी वास्तविक समय से आगे होती है और यदि परिणाम ऋणात्मक प्राप्त होता है, तो घड़ी वास्तविक समय से पीछे होती है।

• **उदाहरण 9.** घनश्याम की घड़ी तेज चलती है। आज दोपहर को उसकी घड़ी 12 से 5 मिनट पीछे थी, लेकिन शाम को 7 बजे उसने पाया कि उसकी घड़ी 7 बजकर 9 मिनट दर्शा रही है। बताइए कि घनश्याम की घड़ी ने कब सही समय बताया होगा?

- (a) 12 : 30      (b) 1 : 30      (c) 2 : 30      (d) 3 : 30

**व्याख्या** (c) प्रश्नानुसार, 12 बजे घड़ी 5 मिनट पीछे थी और 7 बजे 9 मिनट आगे हो गई। इस प्रकार, घड़ी कुल मिलाकर  $9 + 5 = 14$  मिनट आगे हो गई।

12 बजे से 7 बजे के बीच लगा कुल समय = 7 घण्टे

$$\therefore \text{घड़ी के प्रति घण्टे तेज चलने की दर} = \frac{14}{7} = 2 \text{ मिनट}$$

प्रारम्भ में घड़ी 5 मिनट मन्द थी। घड़ी सही समय तब बताएगी जब यह 5 मिनट तेज हो जाए।

∴ 2 मिनट तेज चलने में घड़ी 1 घण्टे का समय लेती है।

∴ 5 मिनट तेज चलने में घड़ी  $\frac{1}{2} \times 5 = \frac{5}{2} = 2 \frac{1}{2}$  घण्टे का समय लेगी।

$2 \frac{1}{2}$  घण्टे अथवा 2 घण्टे 30 मिनट पर घड़ी, जो 5 मिनट मन्द थी, वह समय पूरा कर लेगी और इस समय सही समय बताएगी।

• **उदाहरण 10.** किसी घड़ी की मिनट की सूई 63 मिनट के अन्तराल के बाद घण्टे की सूई के आगे आ जाती है, तो बताइए दिन में घड़ी कितना आगे या पीछे होती है?

- (a)  $54 \frac{8}{77}$  मिनट (आगे)      (b)  $56 \frac{8}{77}$  मिनट (आगे)  
(c)  $53 \frac{8}{77}$  मिनट (पीछे)      (d)  $53 \frac{8}{77}$  मिनट (आगे)

**व्याख्या** (b) यहाँ,  $x = 63$  मिनट,

घड़ी दिन में आगे या पीछे होती है

$$= \left(\frac{720}{11} - x\right) \left(\frac{60 \times 24}{x}\right) = \left(\frac{720}{11} - 63\right) \left(\frac{60 \times 24}{63}\right) = 56 \frac{8}{77} \text{ मिनट}$$

अतः परिणाम धनात्मक है अर्थात् घड़ी  $56 \frac{8}{77}$  मिनट आगे होती है।

#### प्रकार 5. निश्चित समय ज्ञात करने पर आधारित प्रश्न

इसके अन्तर्गत पूछे जाने वाले प्रश्नों में किसी विशेष स्थिति के आधार पर किसी मिटिंग/साक्षात्कार आदि का निश्चित समय ज्ञात करना होता है।

• **उदाहरण 11.** दिल्ली के लिए बस हर 35 मिनट बाद छूटती है। पूछताछ अधिकारी ने एक यात्री को बताया कि दिल्ली की बस अभी 10 मिनट पहले ही छूटी है और आगामी बस 9 बजकर 35 मिनट पर जाएगी। बताइए पूछताछ अधिकारी द्वारा यात्री को सूचना कितने बजे दी गई?

(UPSSSC ग्राम विकास अधिकारी 2016)

- (a) 9 बजकर 10 मिनट      (b) 8 बजकर 55 मिनट  
(c) 9 बजकर 8 मिनट      (d) 9 बजकर 15 मिनट

**व्याख्या (a)** पूछताछ अधिकारी द्वारा यात्री को आगामी बस छूटने का बताया गया समय

$$= 9 : 35 \text{ बजे}$$

अतः इसके पहले छूटी बस 35 मिनट पहले = 9 : 00 बजे

पूछताछ अधिकारी द्वारा यात्री को दी गई सूचना

$$= 9 : 00 + 0 : 10$$

$$= 9 \text{ बजकर } 10 \text{ मिनट पर}$$

- **उदाहरण 12.** एक विद्यालय में कक्षा दोपहर 1 बजे प्रारम्भ होती है और 3 बजकर 52 मिनट तक चलती है। यदि इस समय में 4 अवधि (पीरियड) होते हैं एवं प्रत्येक अवधि (पीरियड) से पहले 4 मिनट का समय एक कमरे से दूसरे कमरे में जाने के लिए छोड़ा जाता है, तो बताइए एक अवधि (पीरियड) कितने मिनट का होता है?

(UPSSSC आबकारी सिपाही भर्ती परीक्षा 2018)

(a) 39 मिनट

(b) 40 मिनट

(c) 41 मिनट

(d) 42 मिनट

**व्याख्या (b)** माना एक अवधि (पीरियड) का समय  $t$  मिनट है। तब

$$\text{प्रश्नानुसार, } 4 \times t + 4 \times (4 - 1) = 03:52 - 01:00$$

$$\Rightarrow 4 \times t + 4 \times 3 = 02:52 \text{ या } 2 \text{ घण्टे } 52 \text{ मिनट}$$

$$\Rightarrow 4 \times t + 12 = (2 \times 60 + 52)$$

$$\Rightarrow 4t = 172 - 12$$

$$= 160 \text{ मिनट}$$

$$\therefore t = 40 \text{ मिनट}$$

### घड़ी से सम्बन्धित महत्त्वपूर्ण तथ्य

- प्रत्येक घण्टे, घण्टे तथा मिनट की सूइयाँ एक बार मिलती हैं। इस स्थिति में दोनों सूइयों के बीच शून्य मिनट की दूरी होती है।
- प्रत्येक घण्टे, घण्टे तथा मिनट की सूइयाँ दो बार समकोण बनाती हैं। इस स्थिति में दोनों सूइयों के बीच 15 मिनट की दूरी होती है।
- प्रत्येक घण्टे, घण्टे तथा मिनट की सूइयाँ दो बार एक ही रेखा में होती हैं। इस स्थिति में,
  - (i) दोनों सूइयों के बीच शून्य मिनट की दूरी होती है जब दोनों सूइयाँ एक-दूसरे से मिली होती हैं।
  - (ii) दोनों सूइयों के बीच 30 मिनट की दूरी होती है जब दोनों सूइयाँ एक-दूसरे के विपरीत होती हैं।
- प्रत्येक 12 घण्टे में घण्टे तथा मिनट की सूइयाँ 11 बार आपस में मिलती हैं तथा 24 घण्टे में दोनों सूइयाँ  $\frac{11 \times 24}{12} = 22$  बार आपस में मिलती हैं।
- प्रत्येक 12 घण्टे में घण्टे तथा मिनट की सूइयाँ 11 बार एक-दूसरे के विपरीत होती हैं तथा 24 घण्टे में दोनों सूइयाँ  $\frac{11 \times 24}{12} = 22$  बार एक-दूसरे के विपरीत होती हैं।
- प्रत्येक 12 घण्टे में घण्टे तथा मिनट की सूइयाँ 22 बार एक रेखा में होती हैं तथा 24 घण्टे में दोनों सूइयाँ  $\frac{22 \times 24}{12} = 44$  बार एक रेखा में होती हैं।
- प्रत्येक 12 घण्टे में घण्टे तथा मिनट की सूइयाँ 22 बार समकोण में होती हैं तथा 24 घण्टे में दोनों सूइयाँ  $\frac{22 \times 24}{12} = 44$  बार समकोण में होती हैं।

# अभ्यास प्रश्नावली

- एक दर्पण में घड़ी के प्रतिबिम्ब में समय 3 : 45 दिखाई दे रहा है। वास्तव में घड़ी में कितने बजे हैं ?  
(a) 8 : 00 (b) 8 : 10 (c) 8 : 15 (d) 8 : 30  
(SSC 10+2 2010)
- एक दर्पण में देखने पर, एक घड़ी 8 घण्टे 30 मिनट का समय बताती है। सही समय है  
(a) 2 : 30 (b) 3 : 30 (c) 4 : 30 (d) 5 : 30  
(CGPSC Pre 2014)
- सुषमा का दन्त चिकित्सक के पास 7 : 20 सायं का समय मिलने का तय था। दन्त चिकित्सक के कक्ष में घुसते समय उसने दीवार घड़ी की प्रतिछवि देखी। घड़ी की सूइयों 4 : 40 दिखा रही थी। वह जानती थी कि प्रतिछाया होने के कारण यह सही समय नहीं है। वह नियत समय से  
(a) 20 मिनट विलम्ब से है (b) 20 मिनट पूर्व है  
(c) ठीक समय पर है (d) इनमें से कोई नहीं
- यदि घड़ी पर नम्बर 1 को 'M' द्वारा, नम्बर 2 को N द्वारा बदल दिया जाता है और इसी तरह अन्य अंकों को भी बदल दिया जाए, तो जब समय 21:00 होता है, घण्टे की सुई किस अक्षर पर होगी?  
(a) S (b) V (c) U (d) T
- यदि हम घड़ी के डायल पर दर्शाए गए 1 से 24 अंकों को अंग्रेजी वर्णमाला के अक्षरों से, C से प्रारम्भ करके बदल दें, तो 16 बजे का समय कौन-सा अक्षर दर्शाएगा ?  
(a) W (b) P (c) S (d) R  
(SSC Steno 2010)
- श्रमिक ने 2:39:40 बजे एक बल्ब को स्विच ऑन किया और उसी दिन इसको 12:30:34 बजे बन्द कर दिया। बल्ब कितने समय तक जलता रहा ?  
(a) 09 घण्टे 50 मिनट 54 सेकेण्ड (b) 10 घण्टे 09 मिनट 06 सेकेण्ड  
(c) 06 घण्टे 09 मिनट 09 सेकेण्ड (d) 12 घण्टे 40 मिनट 06 सेकेण्ड  
(RRB ALP 2018)
- यदि एक घड़ी की घण्टे वाली सुई 18° आगे घूमती है, तो उसी दौरान मिनट वाली सुई कितने डिग्री घूमेगी ?  
(a) 168° (b) 276° (c) 196° (d) 216°  
(RRB ALP 2018)
- किसी घड़ी में 3 : 40 पर सूइयों के बीच का कोण क्या होगा ?  
(a) 130° का (b) 150° का (c) 140° का (d) 125° का  
(UPPSC Pre 2014)
- 7 : 35 बजे घड़ी की सूइयों आपस में कितने अंश का कोण बनाती हैं ?  
(a)  $7\frac{1}{2}$  (b)  $17\frac{1}{2}$  (c)  $27\frac{1}{2}$  (d)  $37\frac{1}{2}$   
(MAT 2010)
- 1 और 2 बजे के बीच घड़ी की दोनों सुइयों आपस में किस समय पर मिलेंगी ?  
(a) 1 : 30 (b) 1 : 5  $\frac{5}{11}$  (c) 1 : 10  $\frac{8}{11}$  (d) 1 : 10  $\frac{7}{10}$   
(CGPSC 2019)
- यदि किसी घड़ी में 7 बजकर 30 मिनट हो रहे हों, तो उस समय घण्टे एवं मिनट की सूइयों के बीच कितने डिग्री का कोण बनेगा ?  
(a) 120° (b) 95° (c) 75° (d) 45°  
(UPSSSC ग्राम विकास अधिकारी 2016)
- 8 : 30 बजे घड़ी की सूइयों आपस में कितने अंश का कोण बनाती हैं ?  
(a) 15° (b) 30° (c) 45° (d) 75°  
(SSC 10+2 2010)
- 4 : 37 दोपहर बाद के समय पर मिनट की सुई और घण्टे की सुई के बीच कितना न्यून कोण बनेगा ?  
(a) 83.5° (b) 18° (c) 18.5° (d) 6.5°  
(RRB ALP 2018)
- 9 : 30 बजे घड़ी की सूइयों आपस में कितने अंश का कोण बनाती हैं ?  
(a) 75° (b) 90° (c) 105° (d) 120°  
(IGNOU B.Ed 2010)
- 10 : 10 बजे घड़ी की सूइयों आपस में कितने अंश का कोण बनाती हैं ?  
(a) 30° (b) 45° (c) 90° (d) 115°
- 10 : 35 बजे घड़ी की सूइयों आपस में कितने अंश का कोण बनाती हैं ?  
(a)  $72\frac{1}{2}$  (b)  $97\frac{1}{2}$  (c)  $107\frac{1}{2}$  (d)  $117\frac{1}{2}$   
(RRB ASM 2008)
- 11 : 20 बजे घड़ी की सूइयों आपस में कितने अंश का कोण बनाती हैं ?  
(a) 120° (b) 130° (c) 140° (d) 150°
- 12 : 40 बजे घड़ी की सूइयों आपस में अधिक से अधिक कितने अंश का कोण बनाती हैं ?  
(a) 110° (b) 120° (c) 130° (d) 220°
- 12 : 55 बजे घड़ी की सूइयों आपस में कितने अंश का कोण बनाती हैं ?  
(a)  $27\frac{1}{2}$  (b)  $57\frac{1}{2}$  (c)  $67\frac{1}{2}$  (d)  $87\frac{1}{2}$
- एक गोल डायल वाली घड़ी में घण्टा, मिनट और सेकण्ड की तीन सूइयों हैं। तीनों सूइयों 12:00 बजे ठीक एक के ऊपर एक होती हैं। 12:10 बजे, घण्टे और सेकण्ड वाली सूइयों के बीच का कोण कितने डिग्री होगा ?  
(a) 25° (b) 2° (c) 5° (d) 55°
- एक घड़ी प्रातः 8 बजे का समय दर्शा रही है। घड़ी में अपराह्न के 2 बजे तक घण्टे की सुई कितने अंश घूमेगी ?  
(a) 150° (b) 144° (c) 168° (d) 180°  
(UPPSC Pre 2000)
- दीवार घड़ी में 3 : 25 अपराह्न का समय होने पर घण्टे की सुई और मिनट की सुई के बीच का कोण न्यून कोण है  
(a) 60° (b)  $52\frac{1}{2}$  (c)  $47\frac{1}{2}$  (d) 42°  
(UPPSC Pre 2002)
- एक दिन में कितनी बार किसी घड़ी की सूइयों एक-दूसरे की विपरीत दिशा में होंगी ?  
(a) 20 (b) 4 (c) 24 (d) 22  
(UPPSC Pre 2014)
- किसी दीवार घड़ी में घण्टे वाली सुई को एक चक्कर पूरा करने में कितना समय लगता है ?  
(a) 60 मिनट (b) 720 मिनट (c) 1440 मिनट (d) 1 दिन  
(Uttarakhand PSC Pre 2005)
- एक सप्ताह में, एक घड़ी की घण्टे की सुई और मिनट की सुई में कितनी बार एक-दूसरे के साथ समकोण पर होती हैं ?  
(a) 44 (b) 24 (c) 54 (d) 308  
(RRB ALP 2018)
- अपराह्न 1 बजे से रात्रि 10 बजे तक चलते हुए एक घड़ी की घण्टे की सुई तथा मिनट की सुई कितनी बार समकोणों पर स्थित होंगी ?  
(a) 9 (b) 10 (c) 16 (d) 20  
(UPPSC Pre 2009)
- सुबह 10 बजे से रात्रि 10 बजे तक चलते हुए एक घड़ी की घण्टे की सुई तथा मिनट की सुई कितनी बार समकोणों पर स्थित होंगी ?  
(a) 12 (b) 22 (c) 36 (d) 48  
(MAT 2010)

28. एक परिशुद्ध घड़ी 3 : 00 बजे का समय दर्शा रही है। घण्टे की सूई के 135° घूमने के बाद समय होगा (UPPSC Pre 2006)  
 (a) 7 : 30 (b) 6 : 30  
 (c) 8 : 00 (d) 9 : 30
29. 3 और 4 बजे के बीच घड़ी की घण्टे तथा मिनट की सूइयाँ कब आपस में मिलेंगी?  
 (a) 3 बजकर 15 मिनट (b) 3 बजकर 30 मिनट  
 (c) 3 बजकर  $16\frac{4}{11}$  मिनट (d) 3 बजकर  $16\frac{1}{12}$  मिनट
30. 10 और 11 बजे के बीच घड़ी की घण्टे तथा मिनट की सूइयाँ कब आपस में मिलेंगी?  
 (a) 10 बजकर 55 मिनट (b) 10 बजकर 50 मिनट  
 (c) 10 बजकर 45 मिनट (d) 10 बजकर  $54\frac{6}{11}$  मिनट
31. 2 और 3 बजे के बीच घड़ी की घण्टे तथा मिनट की सूइयाँ कब एक-दूसरे के विपरीत होंगी या कब एक-दूसरे से 180° का कोण बनाएँगी ?  
 (a) 2 बजकर 10 मिनट (b) 2 बजकर 15 मिनट  
 (c) 2 बजकर  $10\frac{10}{11}$  मिनट (d) 2 बजकर  $43\frac{7}{11}$  मिनट
32. 3 और 4 बजे के बीच घड़ी की घण्टे तथा मिनट की सूइयाँ कब एक-दूसरे के विपरीत होंगी या कब एक-दूसरे से 180° का कोण बनाएँगी ?  
 (a) 3 बजकर  $49\frac{1}{11}$  मिनट (b) 3 बजकर  $54\frac{4}{11}$  मिनट  
 (c) 3 बजकर  $16\frac{4}{11}$  मिनट (d) 3 बजकर  $16\frac{3}{11}$  मिनट
33. 9 बजे के बाद, रात्रि 9 और 10 बजे के बीच एक दीवार घड़ी की घण्टा और मिनट की सूइयाँ एक-दूसरे की विपरीत दिशा में किस समय होंगी ? (SSC 10+2 2012)  
 (a) 9 बजकर 15 मिनट (b) 9 बजकर 16 मिनट  
 (c) 9 बजकर  $16\frac{4}{11}$  मिनट (d) 9 बजकर  $17\frac{1}{11}$  मिनट
34. 10 और 11 बजे के बीच घड़ी की घण्टे तथा मिनट की सूइयाँ कब एक ही रेखा में होंगी ?  
 (a) 10 बजकर  $27\frac{5}{11}$  मिनट (b) 10 बजकर  $54\frac{6}{11}$  मिनट  
 (c) 10 बजकर  $21\frac{9}{11}$  मिनट (d) 'b' और 'c' दोनों
35. 1 और 2 बजे के बीच घड़ी की घण्टे तथा मिनट की सूइयाँ कब समकोण (90° का कोण) बनाएँगी ?  
 (a) 1 बजे (b) 1 बजकर  $21\frac{9}{11}$  मिनट  
 (c) 1 बजकर  $54\frac{6}{11}$  मिनट (d) 'b' और 'c' दोनों
36. 4 और 5 बजे के बीच घड़ी की घण्टे तथा मिनट की सूइयाँ कब समकोण (90° का कोण) बनाएँगी ?  
 (a) 4 बजकर  $16\frac{4}{11}$  मिनट (b) 4 बजकर  $5\frac{5}{11}$  मिनट  
 (c) 4 बजकर  $38\frac{2}{11}$  मिनट (d) 'b' और 'c' दोनों
37. 5 : 30 और 6 : 00 बजे के बीच घड़ी की घण्टे तथा मिनट की सूइयाँ कब समकोण (90° का कोण) बनाएँगी ?  
 (a) 5 बजकर 40 मिनट (b) 5 बजकर 45 मिनट  
 (c) 5 बजकर  $43\frac{5}{11}$  मिनट (d) 5 बजकर  $43\frac{7}{11}$  मिनट
38. 2 और 3 बजे के बीच घड़ी की घण्टे तथा मिनट की सूइयाँ के बीच कब 5 मिनट की दूरी होगी (या कब 30° का कोण बनाएँगी)?  
 (a) 2 बजकर  $5\frac{5}{11}$  मिनट (b) 2 बजकर  $16\frac{4}{11}$  मिनट  
 (c) 2 बजकर  $8\frac{3}{11}$  मिनट (d) 'a' और 'b' दोनों
39. एक यान्त्रिक दीवार घड़ी इस समय 7 घण्टा 40 मिनट 6 सेकण्ड दिखा रही है। मान लिया जाए कि यह हर एक घण्टे में 4 सेकण्ड खो देती है, तो ठीक  $6\frac{1}{2}$  घण्टे बाद यह घड़ी क्या समय दिखाएगी?  
 (UPSSSC अमीन परीक्षा 2016)  
 (a) 14 घण्टा 9 मिनट 40 सेकण्ड  
 (b) 14 घण्टा 10 मिनट 6 सेकण्ड  
 (c) 14 घण्टा 9 मिनट 38 सेकण्ड  
 (d) 14 घण्टा 10 मिनट 42 सेकण्ड
40. 6 और 7 बजे के बीच किस समय घड़ी की सूइयाँ एकसाथ होंगी ? (UP B.Ed 2012)  
 (a) 6 बजकर  $32\frac{8}{11}$  मिनट (b) 6 बजकर  $34\frac{8}{11}$  मिनट  
 (c) 6 बजकर  $30\frac{8}{11}$  मिनट (d) 6 बजकर  $32\frac{5}{7}$  मिनट
41. एक घड़ी 1 बजे एक बार, 2 बजे दो बार ..... 12 बजे बारह बार बजती है। 2 दिन में घड़ी कितनी बार बजेगी ? (WBCS 2018)  
 (a) 78 (b) 264  
 (c) 312 (d) 444
42. एक व्यक्ति अपने मित्र से मिलने पहली बार दोपहर 12 : 30 बजे आया, दूसरी बार 1 : 20 बजे आया, तीसरी बार 2 : 30 बजे आया और चौथी बार 4 : 00 बजे आया। वह फिर कब मिलने आएगा ? (MPPSC Pre 2004)  
 (a) 5 : 00 बजे (b) 5 : 20 बजे  
 (c) 5 : 50 बजे (d) 6 : 10 बजे
43. एक घड़ी नौ बजकर चौदह मिनट (9 बजकर 14 मिनट) का समय दिखाती है। घड़ी की घण्टे तथा मिनट की सूइयाँ की स्थितियों में एक-दूसरे से तथ्यतः अदला-बदली कर दी जाती है। घड़ी द्वारा दिखाया जाने वाला नया समय निम्नलिखित में से किस एक के निकटतम है ? (UPPSC Pre 2006)  
 (a) तीन बजने में 12 मिनट (b) तीन बजने में 13 मिनट  
 (c) तीन बजने में 14 मिनट (d) तीन बजने में 15 मिनट
44. अपराह्न 6 बजे से 7 बजे के बीच किस समय, किसी घड़ी की मिनट की सूई घण्टे की सूई से 3 मिनट आगे होगी ? (UPSC CSAT 2015)  
 (a) अपराह्न 6 : 15 (b) अपराह्न 6 : 18  
 (c) अपराह्न 6 : 36 (d) अपराह्न 6 : 48
45. एक घड़ी पहले घण्टे के दौरान 1 मिनट, दूसरे घण्टे के अन्त में 2 मिनट, तीसरे घण्टे के अन्त में 4 मिनट, चौथे घण्टे के अन्त में 8 मिनट तेज हो जाती है। इस प्रकार यह सिलसिला चलता है। यह बताइए कि किस घण्टे के अन्त में घड़ी ठीक साठ मिनट से अधिक तेज हो जाएगी ? (SSC CGL 2013)  
 (a) पाँचवाँ (b) छठा  
 (c) सातवाँ (d) आठवाँ
46. एक रेलगाड़ी 3 मिनट विलम्ब से चल रही है और आगे वह प्रत्येक मिनट 3 सेकण्ड विलम्ब होती जा रही है। बताइए कि यह ट्रेन कितनी मिनटों के बाद पूरा एक घण्टा विलम्ब हो जाएगी ?  
 (a) 1140 मिनट (b) 1150 मिनट  
 (c) 1160 मिनट (d) 1800 मिनट

47. एक घड़ी प्रत्येक एक घण्टे में 5 मिनट बढ़ जाती है। सेकण्ड की सूई एक मिनट के अन्दर कितने कोण के बराबर चक्कर लगाएगी?  
(SSC CGL 2013)  
(a) 360° (b) 360.5° (c) 390° (d) 380°
48. एक घड़ी प्रतिदिन 15 मिनट तेज हो जाती है। यदि यह ठीक 12 बजे दोपहर को मिला दी जाए, तो यह 4 बजे पूर्वाह्न को क्या समय बताएगी?  
(a) 4 : 10 (b) 4 : 15 (c) 4 : 20 (d) 4 : 30
49. एक घड़ी प्रत्येक 3 घण्टे में 12 सेकण्ड आगे बढ़ जाती है। यदि उसे रविवार को अपराह्न 3 बजे सही सैट करके चलाएँ, तो मंगलवार को प्रातः 10 बजे वह क्या समय बताएगी ?  
(MPSPSC Pre 2007)  
(a) 10 बजकर 2 मिनट 50 सेकण्ड  
(b) 10 बजकर 3 मिनट 2 सेकण्ड  
(c) 10 बजकर 2 मिनट 54 सेकण्ड  
(d) 10 बजकर 2 मिनट 52 सेकण्ड
50. एक घड़ी आधी रात से, पहले घण्टे के अन्त में 5 मिनट, दूसरे घण्टे के अन्त में 10 मिनट, तीसरे घण्टे के अन्त में 15 मिनट और इसी तरह लेट होती जाती है। बताइए कि 6 घण्टे के बाद घड़ी में कितना समय होगा ?  
(a) 6 : 00 (b) 6 : 30 (c) 4 : 15 (d) 5 : 30
51. 8 : 50 बजे से 20 मिनट पहले बैठक स्थल पर पहुँचते हुए सतीश को यह मालूम हुआ कि वह 40 मिनट देर से आने वाले व्यक्ति से तीस मिनट पहले आ गया है। यह बताइए कि बैठक का निर्धारित समय क्या था ?  
(SSC Steno 2013)  
(a) 8 : 20 (b) 8 : 10 (c) 8 : 05 (d) 8 : 00
52. कमला अपने समस्त गृहकार्य को रात को दस बजे से पहले पूरा करना चाहती है, क्योंकि उसे रात को दस बजे टीवी पर एक महत्त्वपूर्ण कार्यक्रम देखना है। उसके पास तैयार किए गए प्रत्येक पाँच विषयों के लिए 40 मिनट का कार्यभार समय है। किस अन्तिम समय में कार्य को प्रारम्भ करने से कमला गृहकार्य को भी पूर्ण करके ठीक समय पर टीवी पर कार्यक्रम भी देख सकती है ?  
(a) सायं 6 : 40 बजे (b) सायं 6 : 30 बजे  
(c) सायं 7 : 10 बजे (d) सायं 7 : 20 बजे
53. परीक्षक महोदय 8 : 35 बजे परीक्षा कक्ष में पहुँचे। विजय उनके 45 मिनट देर से पहुँचा और इस प्रकार वह परीक्षा के समय से 15 मिनट देर से पहुँचा। बताइए कि परीक्षक महोदय निर्धारित समय से कितने मिनट पहले पहुँचे थे ?  
(a) 10 मिनट (b) 20 मिनट (c) 30 मिनट (d) 45 मिनट
54. अपने पड़ाव से प्रत्येक 40 मिनट पर इलाहाबाद के लिए एक बस रवाना होती है। एक इनक्वेरी क्लर्क ने एक यात्री से कहा कि 10 मिनट पहले एक बस चली गई है और अगली बस 9 : 45 बजे सुबह इलाहाबाद के लिए रवाना होगी। बताइए कि पूछताछ क्लर्क ने यात्री को यह जानकारी कितने बजे दी थी ?  
(a) 8 : 55 बजे (b) 9 : 35 बजे  
(c) 9 : 25 बजे (d) 9 : 15 बजे
55. किसी रेलवे स्टेशन पर सुधा से एक व्यक्ति ने कहा— “आगरा के लिए प्रत्येक ढाई घण्टे पर ट्रेन जाती है। एक ट्रेन 40 मिनट पहले गई है और अगली ट्रेन निर्धारित समयानुसार 6 : 00 बजे प्रातः जाएगी।” उस व्यक्ति ने यह सूचना सुधा को कितने बजे दी थी ?  
(a) 3 : 30 बजे (b) 5 : 10 बजे  
(c) 4 : 10 बजे (d) 3 : 50 बजे
56. दीपक अपने घर से बस स्टॉप के लिए सामान्य से 15 मिनट पहले निकला। बस स्टॉप पहुँचने में उसे 10 मिनट लगते हैं। वह 8 : 40 प्रातः बस स्टॉप पर पहुँचा। वह सामान्यतः कितने बजे बस स्टॉप के लिए निकलता है ?  
(Rajasthan Police Constable 2014)  
(a) 8 : 40 प्रातः (b) 8 : 55 प्रातः  
(c) 8 : 45 प्रातः (d) 8 : 35 प्रातः
57. देवेश अपने घर से सुबह 6 : 40 पर निकलता है और 25 मिनट में रमेश के घर पहुँच जाता है। उसके बाद 15 मिनट में दोनों नाश्ता कर लेते हैं और अपने ऑफिस के लिए रवाना हो जाते हैं। रास्ते में उन्हें 35 मिनट लगते हैं। अपने ऑफिस पहुँचने के लिए वे रमेश के घर से कब रवाना होते हैं ?  
(a) 7 : 40 बजे (b) 8 : 15 बजे  
(c) 7 : 20 बजे (d) 7 : 55 बजे
58. एक स्टैण्ड से चेन्नई के लिए प्रति 40 मिनट पर एक बस छूटती है। एक पूछताछ क्लर्क एक आदमी से कहता है कि बस 10 मिनट पहले ही छूटी है और अगली बस 10:45 बजे सुबह पर छूटेगी। उस व्यक्ति को यह जानकारी कितने बजे दी गई ?  
(FCI 2015)  
(a) 10 : 25 बजे सुबह (b) 9 : 55 बजे सुबह  
(c) 10 : 15 बजे सुबह (d) 10 : 35 बजे सुबह
59. मुम्बई के लिए प्रत्येक 5 घण्टे पर हवाई जहाज जाता है। स्वागत खिड़की (reception counter) से पता चला कि अभी 25 मिनट पहले हवाई जहाज ने उड़ान भरी है। यदि इस समय प्रातः 10 : 45 का समय हो रहा हो, तो हवाई जहाज की अगली उड़ान कब होगी ?  
(a) 4 : 10 बजे सुबह (b) 2 : 20 बजे सुबह  
(c) 3 : 30 बजे सायं (d) 3 : 20 बजे सायं
60. मेरठ के लिए बस प्रत्येक साढ़े तीन घण्टे बाद जाती है। यदि मेरठ जाने वाली बस 20 मिनट पहले निकल गई हो और अगली बस के जाने का समय 6 : 30 बजे सायं हो, तो अब समय कितना हो रहा है ?  
(a) 3 : 00 बजे सायं  
(b) 3 : 20 बजे सायं  
(c) 3 : 50 बजे सायं  
(d) 6 : 10 बजे सायं
61. आधी छुट्टी (मध्यान्तर) के बाद एक विद्यालय 1 बजे से 3 : 52 बजे अपराह्न तक खुलता है। इस अवधि में चार पीरियड लगे थे। प्रत्येक पीरियड के बाद एक कमरे से दूसरे कमरे तक जाने में 4 मिनट की छूट दी जाती है। बताइए कि प्रत्येक पीरियड कितने मिनट का था ?  
(UP B.Ed 2001)  
(a) 39 मिनट (b) 40 मिनट  
(c) 41 मिनट (d) 42 मिनट
62. एक व्यक्ति 30 किमी/घण्टे की रफ्तार से स्कूटर चलाता है और प्रत्येक घण्टे के बाद 10 मिनट का विश्राम करता है। यदि उसे 110 किमी जाना है और वह 10 : 30 बजे प्रातः प्रस्थान करता है, तो वह अपने गन्तव्य स्थान पर कब पहुँच जाएगा ?  
(a) अपराह्न 2 : 30 बजे (b) अपराह्न 2 : 40 बजे  
(c) अपराह्न 3 : 00 बजे (d) अपराह्न 3 : 30 बजे
63. अध्यक्ष महोदय ने साक्षात्कार लेने के लिए सभाकक्ष में 12 : 30 बजे से 10 मिनट पहले प्रवेश किया। वे प्रबन्ध निदेशक से 20 मिनट पहले आए हैं, जोकि 30 मिनट विलम्ब से आए हैं। बताइए कि साक्षात्कार का निर्धारित समय क्या था ?  
(a) 12 : 50 (b) 12 : 10  
(c) 12 : 40 (d) 12 : 00



## उत्तर सहित व्याख्या

1. (c) प्रतिबिम्बित समय = 3 : 45

$$\text{वास्तविक समय} = 12 : 00 - 3 : 45 = 8 : 15$$

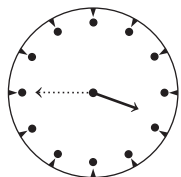

प्रतिबिम्बित समय = 3 : 45

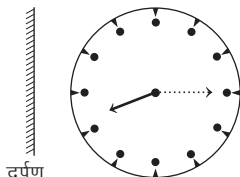

वास्तविक समय = 8 : 15

2. (b) प्रतिबिम्बित समय = 8 : 30

$$\therefore \text{वास्तविक समय} = 12 : 00 - 8 : 30 = 3 : 30$$

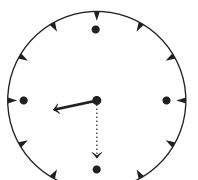

प्रतिबिम्बित समय = 8 : 30

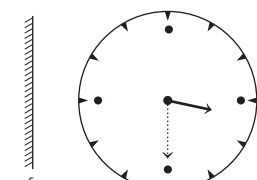

वास्तविक समय = 3 : 30

3. (c) चूँकि सुषमा ने घड़ी का परावर्तित प्रतिबिम्ब देखा है तथा उसे प्रतिबिम्ब में समय 4 : 40 प्रतीत हुआ जबकि वास्तविक रूप में घड़ी 7 : 20 का समय दिखा रही होगी। इस प्रकार सुषमा ठीक समय पर है।

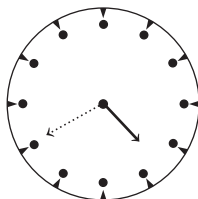

प्रतिबिम्बित समय = 4:40

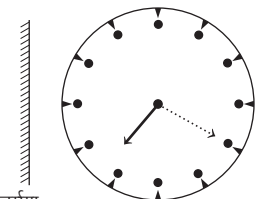

वास्तविक समय = 7:20

4. (c) प्रश्नानुसार,

समय	→ 1	2	3	4	5	6	7	8	9	10	11	12
अक्षर	→ M	N	O	P	Q	R	S	T	U	V	W	X

$\therefore$  21:00 बजे घण्टे की सूई अक्षर U पर होगी।

5. (d) प्रश्नानुसार,

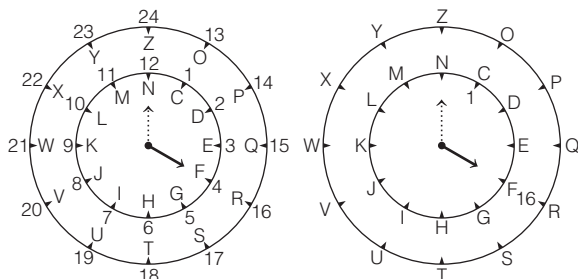

अतः 1  $\Rightarrow$  C

तो 16  $\Rightarrow$  R होगा।

6. (a) अभीष्ट समयावधि = 12:30:34 - 02:39:40 = 09:50:54

अर्थात् 9 घण्टे 50 मिनट 54 सेकेण्ड

7. (d)  $\therefore$  घण्टे की सूई  $\left(\frac{1}{2}\right)^\circ$  घूमने में 1 मिनट लगाती है।

$$\therefore 1^\circ \text{ घूमने में } \frac{1}{\frac{1}{2}} = 2 \text{ मिनट लगाती है}$$

$\therefore$  18° घूमने में = 18  $\times$  2 = 36 मिनट लगेंगी  
अब, मिनट की सूई 1 मिनट में 6° चलती है।

$\therefore$  36 मिनट में, 36  $\times$  6 = 216° चलेगी।

8. (a) दिया है,  $t = 3$  तथा  $x = 40$

चूँकि घण्टे की सूई मिनट की सूई से पीछे है।

$$\begin{aligned} \text{अतः अभीष्ट कोण} &= \left[ 30 \left( \frac{x}{5} - t \right) - \frac{x}{2} \right]^\circ = \left[ 30 \left( \frac{40}{5} - 3 \right) - \frac{40}{2} \right]^\circ \\ &= [30 \times 5 - 20]^\circ = [150 - 20]^\circ = 130^\circ \end{aligned}$$

9. (b) दिया है,  $t = 7$  तथा  $x = 35$

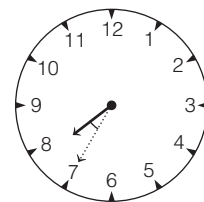

$$\begin{aligned} \therefore \text{अभीष्ट कोण} &= \left[ 30 \left( t - \frac{x}{5} \right) + \frac{x}{2} \right]^\circ = \left[ 30 \left( 7 - \frac{35}{5} \right) + \frac{35}{2} \right]^\circ \\ &= [30(7 - 7) + 17.5]^\circ = 17 \frac{1}{2}^\circ \end{aligned}$$

10. (b) हम जानते हैं कि घण्टे की सूई 1 मिनट में  $\frac{1}{2}^\circ$  कोण तय करती है। तथा

मिनट की सूई 1 मिनट में 6° कोण तय करती है। 1 बजे, मिनट और घण्टे की सूई के बीच 30° का कोण होता है अब माना 1 बजे से  $n$  मिनट बाद घण्टे और मिनट की सूई एकसाथ होंगी

$$\therefore n \times 6 = 30 + n \times \frac{1}{2}$$

$$\Rightarrow n \left( 6 - \frac{1}{2} \right) = 30 \Rightarrow \frac{11}{2} n = 30$$

$$\Rightarrow n = \frac{30 \times 2}{11} = \frac{60}{11} \text{ मिनट}$$

अतः 1 और 2 बजे के बीच दोनों सूई 1 बजकर  $\frac{60}{11}$  मिनट अर्थात्

1: 5  $\frac{5}{11}$  पर मिलेंगी।

**सूत्र द्वारा हल**

दिया है,  $t = 1$

$$\therefore \text{अभीष्ट समय} = t \text{ बजकर } \left( \frac{60t}{11} \right) \text{ मिनट}$$

$$= 1 \text{ बजकर } \frac{60}{11} \text{ मिनट} = 1 \text{ बजकर } 5 \frac{5}{11} \text{ मिनट}$$

11. (d) 7  $\frac{1}{2}$  घण्टे में घड़ी की घण्टे वाली सूई द्वारा चली गई दूरी

$$= 7 \frac{1}{2} \times 30^\circ = \frac{15}{2} \times 30^\circ = 225^\circ$$

$\frac{1}{2}$  घण्टे या 30 मिनट में मिनट वाली सूई द्वारा चली गई दूरी

$$= 30 \times 6 = 180^\circ$$

$\therefore$  अभीष्ट कोण = 225° - 180° = 45°

12. (d) समय  $\rightarrow 8:30$  बजे

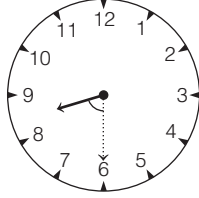

घण्टे तथा मिनट की सूइयों की स्थितियाँ,  
घण्टे की सूई  $\rightarrow 8$  से ऊपर  $\Rightarrow 8$  से  $15^\circ$  ऊपर

$$[\because 30 \text{ मिनट में घण्टे की सूई } 30 \times \frac{1^\circ}{2} = 15^\circ \text{ ऊपर चली जाएगी।}]$$

मिनट की सूई  $\rightarrow 30 \div 5 = 6$  पर  
घण्टे तथा मिनट की सूइयों के बीच का कोण  $= (8 - 6) \times 30^\circ + 15^\circ$   
 $= 2 \times 30^\circ + 15^\circ = 60^\circ + 15^\circ = 75^\circ$

अतः अभीष्ट कोण  $= 75^\circ$

13. (a) दिया है,  $t = 4$  तथा  $x = 37$

$$\begin{aligned} \therefore \text{अभीष्ट समय} &= \left[ 30 \left( \frac{x}{5} - t \right) - \frac{x}{2} \right]^\circ = \left[ 30 \left( \frac{37}{5} - 4 \right) - \frac{37}{2} \right]^\circ \\ &= [30 \times (7.4 - 4) - 18.5]^\circ = [30 \times 3.4 - 18.5]^\circ \\ &= [102 - 18.5]^\circ = 83.5^\circ \end{aligned}$$

14. (c) दिया है,  $t = 9$  तथा  $x = 30$

$$\begin{aligned} \therefore \text{अभीष्ट समय} &= \left[ 30 \left( t - \frac{x}{5} \right) + \frac{x}{2} \right]^\circ \\ &= \left[ 30 \left( 9 - \frac{30}{5} \right) + \frac{30}{2} \right]^\circ \\ &= [30(9 - 6) + 15]^\circ \\ &= 30^\circ \times 3 + 15^\circ \\ &= 90^\circ + 15^\circ = 105^\circ \end{aligned}$$

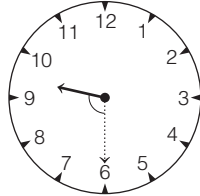

15. (d) समय  $\rightarrow 10:10$  बजे

घण्टे तथा मिनट की सूइयों की स्थितियाँ,  
घण्टे की सूई  $\rightarrow 10$  से ऊपर  
 $\Rightarrow 10$  से  $5^\circ$  ऊपर

$$[\because 10 \text{ मिनट में घण्टे की सूई } 10 \times \frac{1^\circ}{2} = 5^\circ$$

ऊपर चली जाएगी।]

मिनट की सूई  $\rightarrow 10 \div 5 = 2$  पर  $\Rightarrow 12 + 2 = 14$

घण्टे तथा मिनट की सूइयों के बीच का कोण  $= (14 - 10) \times 30^\circ - 5^\circ$   
 $= 4 \times 30^\circ - 5^\circ = 120^\circ - 5^\circ = 115^\circ$

अतः अभीष्ट कोण  $= 115^\circ$

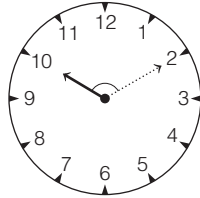

16. (c) समय  $\rightarrow 10:35$  बजे

घण्टे तथा मिनट की सूइयों की स्थितियाँ,  
घण्टे की सूई  $\rightarrow 10$  से ऊपर  
 $\Rightarrow 10$  से  $17 \frac{1^\circ}{2}$  ऊपर

$$[\because 35 \text{ मिनट में घण्टे की सूई } 35 \times \frac{1^\circ}{2} = 17 \frac{1^\circ}{2} \text{ ऊपर चली जाएगी।}]$$

मिनट की सूई  $\rightarrow 35 \div 5 = 7$  पर

घण्टे तथा मिनट की सूइयों के बीच का कोण  $= (10 - 7) \times 30^\circ + 17 \frac{1^\circ}{2}$   
 $= 3 \times 30^\circ + 17 \frac{1^\circ}{2} = 90^\circ + 17 \frac{1^\circ}{2} = 107 \frac{1^\circ}{2}$

अतः अभीष्ट कोण  $= 107 \frac{1^\circ}{2}$

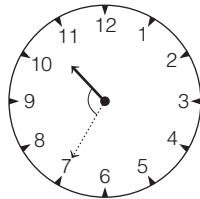

17. (c) समय  $\rightarrow 11:20$  बजे

घण्टे तथा मिनट की सूइयों की स्थितियाँ,  
घण्टे की सूई  $\rightarrow 11$  से ऊपर  
 $\Rightarrow 11$  से  $10^\circ$  ऊपर

$$[\because 20 \text{ मिनट में घण्टे की सूई } 20 \times \frac{1^\circ}{2} = 10^\circ$$

ऊपर चली जाएगी।]

मिनट की सूई  $\rightarrow 20 \div 5 = 4$  पर  $\Rightarrow 12 + 4 = 16$

घण्टे तथा मिनट की सूइयों के बीच का कोण  $= (16 - 11) \times 30^\circ - 10^\circ$   
 $= 5 \times 30^\circ - 10^\circ = 150^\circ - 10^\circ = 140^\circ$

अतः अभीष्ट कोण  $= 140^\circ$

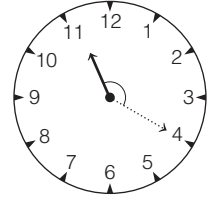

18. (d) समय  $\rightarrow 12:40$  बजे

घण्टे तथा मिनट की सूइयों की स्थितियाँ,  
घण्टे की सूई  $\rightarrow 12$  से ऊपर  
 $\Rightarrow 12$  से  $20^\circ$  ऊपर

$$[\because 40 \text{ मिनट में घण्टे की सूई } 40 \times \frac{1^\circ}{2} = 20^\circ$$

ऊपर चली जाएगी।]

मिनट की सूई  $\rightarrow 40 \div 5 = 8$  पर

घण्टे तथा मिनट की सूइयों के बीच का कोण  $= (12 - 8) \times 30^\circ + 20^\circ$   
 $= 4 \times 30^\circ + 20^\circ = 120^\circ + 20^\circ = 140^\circ$

अतः अभीष्ट कोण  $= 360^\circ - 140^\circ = 220^\circ$

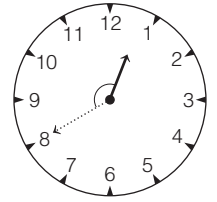

नोट घड़ी सूइयों के बीच बड़ा कोण  $= 360^\circ -$  घड़ी की सूइयों के बीच छोटा कोण

19. (b) समय  $\rightarrow 12:55$  बजे

घण्टे तथा मिनट की सूइयों की स्थितियाँ,  
घण्टे की सूई  $\rightarrow 12$  से ऊपर  
 $\Rightarrow 12$  से  $27 \frac{1^\circ}{2}$  ऊपर

$$[\because 55 \text{ मिनट में घण्टे की सूई } 55 \times \frac{1^\circ}{2} = 27 \frac{1^\circ}{2} \text{ ऊपर चली जाएगी।}]$$

मिनट की सूई  $\rightarrow 55 \div 5 = 11$  पर

घण्टे तथा मिनट की सूइयों के बीच का कोण  $= (12 - 11) \times 30^\circ + 27 \frac{1^\circ}{2}$

$$= 1 \times 30^\circ + 27 \frac{1^\circ}{2} = 30^\circ + 27 \frac{1^\circ}{2} = 57 \frac{1^\circ}{2}$$

अतः अभीष्ट कोण  $= 57 \frac{1^\circ}{2}$

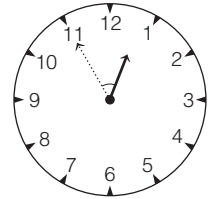

20. (c) घण्टे की सूई द्वारा एक मिनट में तय की गई दूरी  $= \frac{1^\circ}{2}$

12:10 बजे, 10 मिनट में घण्टे की सूई द्वारा तय की गई दूरी  
 $= \frac{1^\circ}{2} \times 10 = 5^\circ$

अतः 12:10 बजे घड़ी की घण्टे और सेकण्ड वाली सूई के बीच  $5^\circ$  का कोण बनेगा।

21. (d) 8 बजे प्रातः से अपराह्न 2 बजे तक  $= 8$  बजे से 12 बजे  $+ 12$  बजे से 2 बजे  
 $= 4 + 2 = 6$  घण्टे

$\therefore 1$  घण्टे की दूरी  $= 30^\circ$  कोण

$\therefore 6$  घण्टे की दूरी  $= 6 \times 30^\circ = 180^\circ$  कोण

अतः अभीष्ट कोण  $= 180^\circ$

22. (c) समय  $\rightarrow 3:25$  बजे

घण्टे तथा मिनट की सूइयों की स्थितियाँ,

घण्टे की सूई  $\rightarrow 3$  से ऊपर  $\Rightarrow 3$  से  $12 \frac{1^\circ}{2}$  ऊपर

[∵ 25 मिनट में घण्टे की सूई  $25 \times \frac{1^\circ}{2} = 12 \frac{1^\circ}{2}$  ऊपर चली जाएगी।]

मिनट की सूई →  $25 \div 5 = 5$  पर

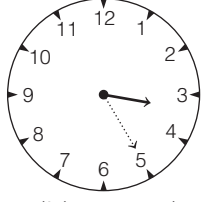

घण्टे तथा मिनट की सूइयों के बीच का कोण =  $(5 - 3) \times 30^\circ - 12 \frac{1^\circ}{2}$

$$= 2 \times 30^\circ - 12 \frac{1^\circ}{2}$$

$$= 60^\circ - 12 \frac{1^\circ}{2} = 47 \frac{1^\circ}{2}$$

अतः अभीष्ट कोण =  $47 \frac{1^\circ}{2}$

- 23.** (d) घड़ी की सूइयाँ, 12 घण्टे में 11 बार विपरीत दिशा में होती है, (जबकि 5-7 के बीच में वे केवल 1 बार, 6 बजे विपरीत दिशा में होती हैं)  
अतः 1 दिन अर्थात् 24 घण्टे में घड़ी की सूइयाँ 22 बार विपरीत दिशा में होंगी।
- 24.** (b) दीवार घड़ी में घण्टे वाली सूई 12 घण्टे में एक चक्कर पूरा करती है।  
∴ 12 घण्टे =  $(12 \times 60)$  मिनट = 720 मिनट
- 25.** (d) चूँकि 1 घण्टे में घड़ी की घण्टे की सूई और मिनट की सूई 2 बार समकोण पर होती हैं।  
किन्तु 24 घण्टे में घड़ी की घण्टे की सूई और मिनट की सूई  $22 \times 2 = 44$  बार समकोण पर होंगी।  
अतः घड़ी की दोनों सूइयाँ एक सप्ताह में एक-दूसरे के साथ समकोण पर होंगी =  $44 \times 7 = 308$  बार
- 26.** (c) अपराह्न 1 बजे से रात्रि 10 बजे तक =  $10 - 1 = 9$  घण्टे  
∴ घड़ी की घण्टे की सूई और मिनट की सूई समकोण पर प्रत्येक 33वें मिनट में होती हैं।  
∴ 9 घण्टे में घड़ी की घण्टे की सूई और मिनट की सूई  $\frac{9 \times 60}{33} = 16$  बार समकोण पर होंगी।
- 27.** (b) सुबह 10 बजे से रात्रि 10 बजे तक = 12 घण्टे  
∴ घड़ी की घण्टे की सूई और मिनट की सूई समकोण पर प्रत्येक 33वें मिनट में होती हैं।  
∴ 12 घण्टे में घड़ी की घण्टे की सूई और मिनट की सूई  $\frac{12 \times 60}{33} = 22$  बार समकोण पर होंगी।
- 28.** (a) तीन बजे घण्टे की सूई 3 पर होगी।  
∴ घण्टे की सूई 1 घण्टे में घूमती है =  $30^\circ$   
 $135^\circ$  घूमने में लगा समय =  $\frac{135}{30} = 4 \frac{1}{2}$  घण्टे  
अर्थात्  $135^\circ$  घूमने के लिए यह सूई  $4 \frac{1}{2}$  घण्टे का समय लेगी।  
अतः अभीष्ट समय = 7 : 30
- 29.** (c) 3 बजे घण्टे तथा मिनट की सूइयों के बीच 15 मिनट ( $3 \times 5$ ) की दूरी होती है।  
अतः जब मिनट की सूई घण्टे की सूई की अपेक्षा 15 मिनट की अधिक दूरी तय कर लेगी, तब दोनों सूइयाँ आपस में मिल जाएँगी।  
∴ मिलने का समय =  $15 \times \frac{12}{11} = \frac{180}{11}$   
 $= 16 \frac{4}{11}$  मिनट  
अतः सूइयाँ 3 बजकर  $16 \frac{4}{11}$  मिनट पर मिलेंगी।

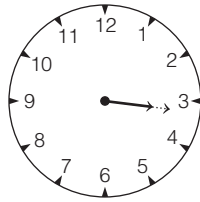

- 30.** (d) 10 बजे घण्टे तथा मिनट की सूइयों के बीच 50 मिनट ( $10 \times 5$ ) की दूरी होती है।

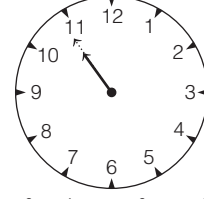

अतः जब मिनट की सूई घण्टे की सूई की अपेक्षा 50 मिनट की अधिक दूरी तय कर लेगी, तब दोनों सूइयाँ आपस में मिल जाएँगी।

$$\therefore \text{मिलने का समय} = 50 \times \frac{12}{11} = \frac{600}{11} = 54 \frac{6}{11} \text{ मिनट}$$

अतः सूइयाँ 10 बजकर  $54 \frac{6}{11}$  मिनट पर मिलेंगी।

- 31.** (d) घण्टे तथा मिनट की सूइयाँ एक-दूसरे के विपरीत तब होती हैं, जब दोनों के बीच 30 मिनट की दूरी होती है। 2 बजे मिनट की सूई घण्टे की सूई से 10 मिनट पीछे होती है। अतः दोनों सूइयाँ विपरीत तभी होंगी, जब मिनट की सूई  $10 + 30 = 40$  मिनट की अधिक दूरी तय कर लेगी।

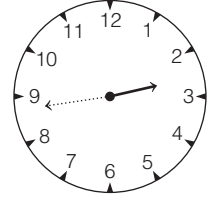

$$\therefore \text{इस प्रक्रिया में लगा समय} = 40 \times \frac{12}{11} = \frac{480}{11} = 43 \frac{7}{11} \text{ मिनट}$$

अतः दोनों सूइयाँ 2 बजकर  $43 \frac{7}{11}$  मिनट पर एक-दूसरे के विपरीत होंगी।

- 32.** (a) घण्टे तथा मिनट की सूइयाँ एक-दूसरे के विपरीत तब होती हैं, जब दोनों के बीच 30 मिनट की दूरी होती है। 3 बजे मिनट की सूई घण्टे की सूई से 15 मिनट पीछे होती है। अतः दोनों सूइयाँ विपरीत तभी होंगी, जब मिनट की सूई  $15 + 30 = 45$  मिनट की अधिक दूरी तय कर लेगी।

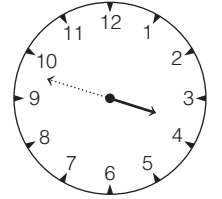

$$\therefore \text{इस प्रक्रिया में लगा समय} = 45 \times \frac{12}{11} = \frac{540}{11} = 49 \frac{1}{11} \text{ मिनट}$$

अतः दोनों सूइयाँ 3 बजकर  $49 \frac{1}{11}$  मिनट पर एक-दूसरे के विपरीत होंगी।

- 33.** (c) 9 बजे मिनट की सूई  $9 \times 5 = 45$  मिनट पीछे है घण्टे की सूई से।  
अतः मिनट की सूई को  $45 - 30 = 15$  मिनट स्पेस तय करना है।  
∴ 55 मिनट स्पेस तय करना बराबर है 60 मिनट के

$$\therefore 15 \text{ मिनट स्पेस तय करना बराबर है } = \frac{60}{55} \times 15 = \frac{180}{11} = 16 \frac{4}{11}$$

अतः घण्टे की सूई एवं मिनट की सूई 9 बजकर  $16 \frac{4}{11}$  मिनट पर विपरीत दिशा में होंगी।

- 34.** (d) घड़ी की घण्टे तथा मिनट की सूइयाँ एक ही रेखा में तब होती हैं, जब वे या तो आपस में मिले या एक-दूसरे के विपरीत हों।

(i) जब घड़ी की दोनों सूइयाँ आपस में मिलती हों

10 बजे घण्टे तथा मिनट की सूइयों के बीच 50 मिनट ( $10 \times 5$ ) की दूरी होती है।

अतः जब मिनट की सूई घण्टे की सूई की अपेक्षा 50 मिनट की अधिक दूरी तय कर लेगी, तब दोनों सूइयाँ आपस में मिल जाएँगी।

$$\therefore \text{मिलने का समय} = 50 \times \frac{12}{11} = \frac{600}{11} = 54 \frac{6}{11} \text{ मिनट}$$

अतः दोनों सूइयाँ 10 बजकर  $54 \frac{6}{11}$  मिनट पर मिलेंगी।

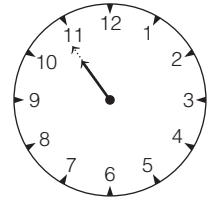

(ii) जब घड़ी की दोनों सूइयाँ एक-दूसरे के विपरीत हों

घण्टे तथा मिनट की सूइयाँ एक-दूसरे के विपरीत तब होती हैं, जब दोनों के बीच 30 मिनट की दूरी होती है। 10 बजे मिनट की सूई घण्टे की सूई से 10 मिनट आगे होती है। अतः दोनों सूइयाँ विपरीत तभी होंगी, जब मिनट की सूई  $30 - 10 = 20$  मिनट की अधिक दूरी तय कर ले।

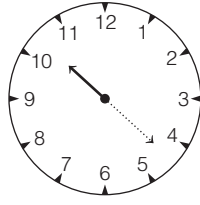

$$\therefore \text{इस प्रक्रिया में लगा समय} = 20 \times \frac{12}{11} = \frac{240}{11} = 21 \frac{9}{11} \text{ मिनट}$$

अतः दोनों सूइयाँ 10 बजकर  $21 \frac{9}{11}$  मिनट पर एक-दूसरे के विपरीत होंगी।

35. (d) घड़ी की घण्टे तथा मिनट की सूइयाँ एक-दूसरे से समकोण पर तब होती हैं, जब उनमें 15 मिनट की दूरी होती है। 1 बजे मिनट तथा घण्टे की सूइयों के बीच 5 मिनट की दूरी होती है। अतः सूइयाँ समकोण पर निम्न दो स्थितियों में होंगी

**स्थिति I** जब मिनट की सूई  $15 + 5 = 20$  मिनट की अधिक दूरी तय कर ले।

$$\begin{aligned} \therefore \text{समकोण बनाने में लगा समय} \\ &= 20 \times \frac{12}{11} = \frac{240}{11} \\ &= 21 \frac{9}{11} \text{ मिनट} \end{aligned}$$

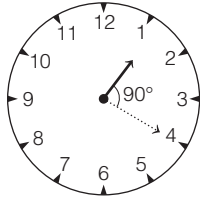

अतः दोनों सूइयाँ 1 बजकर  $21 \frac{9}{11}$  मिनट पर समकोण बनाएँगी।

**स्थिति II** जब मिनट की सूई  $15 + 5 + 30 = 50$  मिनट की अधिक दूरी तय कर ले।  
 $\therefore$  समकोण बनाने में लगा समय  
 $= 50 \times \frac{12}{11} = 54 \frac{6}{11}$  मिनट

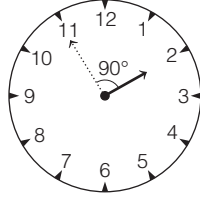

अतः दोनों सूइयाँ 1 बजकर  $54 \frac{6}{11}$  मिनट पर समकोण बनाएँगी।

36. (d) घड़ी की घण्टे तथा मिनट की सूइयाँ एक-दूसरे से समकोण पर तब होती हैं, जब उनमें 15 मिनट की दूरी होती है। 4 बजे मिनट तथा घण्टे की सूइयों के बीच 20 मिनट की दूरी होती है। अतः सूइयाँ समकोण पर निम्न दो स्थितियों में होंगी

**स्थिति I** जब मिनट की सूई  $20 - 15 = 5$  मिनट की अधिक दूरी तय कर ले।

$$\begin{aligned} \therefore \text{समकोण बनाने में लगा समय} \\ &= 5 \times \frac{12}{11} \\ &= \frac{60}{11} = 5 \frac{5}{11} \text{ मिनट} \end{aligned}$$

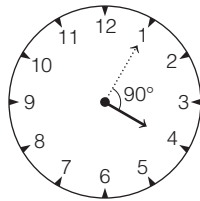

अतः दोनों सूइयाँ 4 बजकर  $5 \frac{5}{11}$  मिनट पर समकोण बनाएँगी।

**स्थिति II** जब मिनट की सूई  $20 - 15 + 30 = 35$  मिनट की अधिक दूरी तय कर ले।  
 $\therefore$  समकोण बनाने में लगा समय  
 $= 35 \times \frac{12}{11} = \frac{420}{11} = 38 \frac{2}{11}$  मिनट

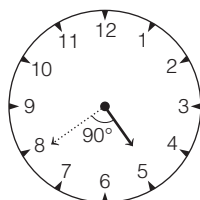

अतः दोनों सूइयाँ 4 बजकर  $38 \frac{2}{11}$  मिनट पर समकोण बनाएँगी।

37. (d) घड़ी की घण्टे तथा मिनट की सूइयाँ एक-दूसरे से समकोण पर तब होती हैं, जब उनमें 15 मिनट की दूरी होती है। 5 बजे मिनट तथा घण्टे की सूइयों के बीच 25 मिनट की दूरी होती है। सूइयाँ समकोण पर तब होंगी जब मिनट की सूई  $25 + 15 = 40$  मिनट की अधिक दूरी तय कर ले।

$$\begin{aligned} \therefore \text{समकोण बनाने में लगा समय} &= 40 \times \frac{12}{11} \\ &= \frac{480}{11} = 43 \frac{7}{11} \text{ मिनट} \end{aligned}$$

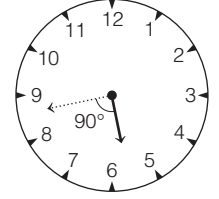

अतः दोनों सूइयाँ 5 बजकर  $43 \frac{7}{11}$  मिनट पर समकोण बनाएँगी।

38. (a) जब मिनट की सूई  $10 - 5 = 5$  मिनट की अधिक दूरी तय कर लेगी, तब दोनों सूइयों के बीच 5 मिनट की दूरी होगी।

$$\therefore \text{इस प्रक्रिया में लगा समय} = 5 \times \frac{12}{11} = \frac{60}{11} = 5 \frac{5}{11} \text{ मिनट}$$

अतः घण्टे तथा मिनट की सूइयों के बीच 2 बजकर  $5 \frac{5}{11}$  मिनट पर  $30^\circ$  का कोण बनेगा।

39. (a) घड़ी एक घण्टे में खोती (पिछड़ती) है = 4 सेकण्ड

$$\begin{aligned} \text{तब, घड़ी } 6 \frac{1}{2} \text{ घण्टे में खोएगी (पिछड़ेगी)} \\ &= 4 \times \frac{13}{2} = 26 \text{ सेकण्ड} \end{aligned}$$

तब, घड़ी में  $6 \frac{1}{2}$  घण्टे बाद हुआ समय

$$\begin{aligned} &= (7:40:06) + (6:30:00 - 00:00:26) \\ &= (7:40:06) + (6:29:34) = 13:69:40 \end{aligned}$$

$$\Rightarrow 14:09:40 \Rightarrow 14 \text{ घण्टा } 9 \text{ मिनट } 40 \text{ सेकण्ड}$$

40. (a) 6 बजे घण्टे एवं मिनट की सूइयों के बीच 30 मिनट का अन्तर है। 60 मिनट में मिनट की सूई 55 मिनट अधिक कवर करती है।

$$\begin{aligned} \text{अतः यह 30 मिनट में} \\ \frac{60}{55} \times 30 = \frac{360}{11} = 32 \frac{8}{11} \text{ मिनट कवर करेगी।} \end{aligned}$$

अतः 6 बजकर  $32 \frac{8}{11}$  मिनट पर दोनों सूइयाँ एकसाथ होंगी।

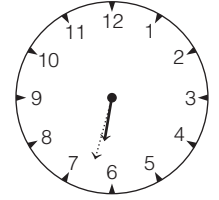

41. (c) घड़ी 12 घण्टे में बजेगी =  $\frac{12 \times (12 + 1)}{2} = \frac{12 \times 13}{2} = 78$  बार

अतः घड़ी दो दिन में बजेगी =  $78 \times 4 = 312$  बार

42. (c) व्यक्ति अपने मित्र से मिलने आया

पहली बार = 12 : 30 बजे

दूसरी बार = 1 : 20 बजे = (12 : 30 + 50 मिनट)

तीसरी बार = 2 : 30 बजे = (1 : 20 + 70 मिनट)

चौथी बार = 4 : 00 बजे = (2 : 30 + 90 मिनट)

पाँचवीं बार = 4 : 00 + 110 मिनट = 4 : 00 + 1 : 50 = 5 : 50 बजे

43. (c) प्रदर्शित समय = 9 : 14 परिवर्तन के बाद समय = 2 : 46

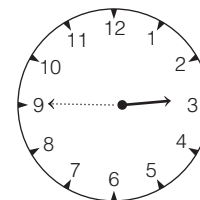
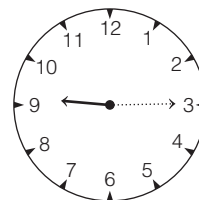

$$\begin{aligned} \text{घड़ी की सूइयों में परिवर्तन के बाद समय} &= 12 : 00 - 9 : 14 \\ &= 2 : 46 \text{ बजे} = 3 \text{ बजने में } 14 \text{ मिनट} \end{aligned}$$

44. (c) शाम को 6 बजे से 7 बजे के बीच 6 : 33 बजे वह स्थिति होगी जब मिनट की सूई घण्टे की सूई से आगे होगी।

हम जानते हैं कि मिनट की सूई द्वारा,  
1 मिनट में चली गई दूरी =  $\frac{12}{11}$  मिनट

$$\therefore 3 \text{ मिनट में चली गई दूरी} = 3 \times \frac{12}{11} \\ = \frac{36}{11} = 3 \frac{3}{11} \approx 3 \text{ मिनट}$$

$\therefore$  अभीष्ट समय = 6 : 33 + 0 : 03 = 6 : 36 (अपराह्न)

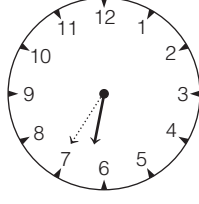

45. (c) प्रश्न से,
- |       |   |    |    |    |    |     |     |    |
|-------|---|----|----|----|----|-----|-----|----|
| घण्टे | → | 1  | 2  | 3  | 4  | 5   | 6   | 7  |
| मिनट  | → | 1  | 2  | 4  | 8  | 16  | 32  | 64 |
|       |   | ↑  | ↑  | ↑  | ↑  | ↑   | ↑   | ↑  |
|       |   | +1 | +2 | +4 | +8 | +16 | +32 |    |

अतः 7वें घण्टे में घड़ी 60 मिनट से आगे हो जाएगी।

46. (a) 1 घण्टा = 60 मिनट  
60 - 3 = 57 मिनट  $57 \times 60 = 3420$  सेकण्ड  
 $\therefore$  3 सेकण्ड विलम्ब होती है = 1 मिनट में  
 $\therefore$  3420 सेकण्ड विलम्ब होती है =  $\frac{3420}{3} = 1140$  मिनट में

47. (b) प्रत्येक सेकण्ड का स्थान  $1^\circ$  होता है।  
घड़ी प्रत्येक एक घण्टे में 5 मिनट बढ़ जाती है।  
इसका अर्थ हुआ कि घड़ी एक मिनट में  $\frac{5}{60}$  मिनट बढ़ जाती है।

$$\frac{5}{60} \times 360^\circ = 30^\circ$$

$\therefore$  सेकण्ड की सूई द्वारा 1 मिनट में तय की गई अतिरिक्त दूरी =  $\frac{30^\circ}{60} = 0.5^\circ$

अतः सेकण्ड की सूई एक मिनट में  $360.5^\circ$  डिग्री के बराबर चक्कर लगाएगी।

48. (a) 12 बजे दोपहर से 4 बजे पूर्वाह्न = 12 बजे दोपहर से 12 बजे रात  
+ 12 बजे रात से 4 बजे सुबह  
= 12 + 4 = 16 घण्टे  
 $\therefore$  24 घण्टे (एक दिन) में घड़ी 15 मिनट तेज हो जाती है।  
 $\therefore$  16 घण्टे में घड़ी  $\frac{15 \times 16}{24} = 10$  मिनट तेज हो जाएगी।  
अतः अभीष्ट समय = 4 : 00 + 0 : 10 = 4 : 10

49. (d) रविवार अपराह्न 3 बजे से मंगलवार प्रातः 10 बजे तक  
= रविवार अपराह्न 3 : 00 बजे से सोमवार  
अपराह्न 3 : 00 बजे + सोमवार अपराह्न  
3 : 00 बजे से 12 : 00 बजे रात + 12 : 00 बजे  
रात से मंगलवार 10 : 00 बजे प्रातः  
= 24 + 9 + 10 = 43 घण्टे  
 $\therefore$  3 घण्टे में घड़ी 12 सेकण्ड तेज हो जाती है।  
 $\therefore$  43 घण्टे में घड़ी =  $\frac{12 \times 43}{3} = 172$  सेकण्ड  
= 2 मिनट 52 सेकण्ड तेज हो जाएगी।

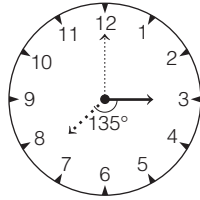

अतः अभीष्ट समय = 10 : 00 : 00 + 0 : 02 : 52 = 10 : 02 : 52  
= 10 बजकर 2 मिनट 52 सेकण्ड

50. (c) आधी रात = 12 बजे से  
12 बजे से 6 घण्टे = 6 बजे  
 $\therefore$  6 घण्टे में विलम्ब = 5 + 10 + 15 + 20 + 25 + 30 = 105 मिनट  
= 1 घण्टा 45 मिनट  
अतः अभीष्ट समय = 6 : 00 - 1 : 45 = 4 : 15

51. (a) सतीश के पहुँचने का समय = 8 : 50 - 0 : 20 = 8 : 30 बजे  
40 मिनट देर से आने वाले व्यक्ति का समय = 8 : 30 + 0 : 30 = 9 बजे  
अतः बैठक का वास्तविक समय = 9 : 00 - 0 : 40 = 8 : 20 बजे

52. (a) कुल कार्यभार समय =  $40 \times 5$  मिनट = 200 मिनट = 3 घण्टे 20 मिनट  
 $\therefore$  अभीष्ट समय = 10 : 00 - 3 : 20 = 6 : 40  
अर्थात् 6 : 40 बजे कार्य प्रारम्भ करने से वह अपने गृहकार्य को भी पूर्ण करके ठीक समय पर टीवी कार्यक्रम भी देख सकती है।

53. (c) विजय के पहुँचने का समय = 8 : 35 + 0 : 45 = 8 : 80 = 9 : 20 बजे  
परीक्षा का निर्धारित समय = 9 : 20 - 0 : 15 = 9 : 05 बजे  
अतः परीक्षक महोदय निर्धारित समय से 9 : 05 - 8 : 35 = 0 : 30 अर्थात् 30 मिनट पहले पहुँचे थे।

54. (d) पहली बस का समय = 9 : 45 - 0 : 40 = 9 : 05  
पूछताछ क्लर्क द्वारा दी गई सूचना का समय = 9 : 05 + 0 : 10  
= 9 : 15 बजे

55. (c) अगली ट्रेन का समय = 6 : 00 बजे  
पहली ट्रेन का समय = 6 : 00 - 2 : 30 = 3 : 30 बजे  
व्यक्ति द्वारा दी गई सूचना का समय = 3 : 30 + 0 : 40 = 4 : 10 बजे

56. (c) दीपक का घर से निकलने का समय = 8 : 40 - 0 : 10 = 8 : 30 बजे  
दीपक सामान्यतः बस स्टॉप के लिए निकलता है  
= 8 : 30 + 0 : 15 = 8 : 45 बजे (प्रातः)

57. (c) अभीष्ट समय = 6 : 40 + 0 : 25 + 0 : 15 = 6 : 80 = 7 : 20 बजे

58. (c) पहली बस जाने का समय = 10 : 45 - 0 : 40 = 10 : 05 बजे सुबह  
चूँकि पहली बस 10 मिनट पहले जा चुकी है।  
 $\therefore$  व्यक्ति को जानकारी मिलने का समय = 10 : 05 + 0 : 10  
= 10 : 15 बजे सुबह

59. (d) पहले हवाई जहाज की उड़ान का समय = 10 : 45 - 0 : 25  
= 10 : 20 बजे  
अगले हवाई जहाज की उड़ान का समय = 10 : 20 + 5 घण्टे  
= 15 : 20 = 3 : 20 बजे सायं

60. (b) पहली बस के जाने का समय = 6 : 30 - 3 : 30 = 3 : 00 बजे  
 $\therefore$  अभीष्ट समय = 3 : 00 + 0 : 20 = 3 : 20 बजे सायं

61. (b) कुल समय = 1 : 00 बजे से 3 : 52 बजे तक  
= 2 घण्टे 52 मिनट  
= 172 मिनट

छूट में व्यतीत समय =  $4 \times 3 = 12$  मिनट  
कुल पीरियड में लगा समय = 172 - 12 = 160 मिनट  
 $\therefore$  प्रत्येक पीरियड की अवधि =  $\frac{160}{4} = 40$  मिनट

62. (b) स्कूटर की रफ्तार = 30 किमी/घण्टा  
कुल दूरी = 110 किमी  
प्रत्येक घण्टे विश्राम की अवधि = 10 मिनट  
प्रस्थान का समय = 10 : 30  
110 किमी की दूरी को स्कूटर द्वारा तय करने में लगा समय  
=  $\frac{110}{30} \times 60 = 220$  मिनट  
= 3 घण्टे 40 मिनट  
 $\therefore$  विश्राम की अवधि =  $10 \times 3 = 30$  मिनट  
विश्राम सहित कुल लगा समय = 3 घण्टे 40 मिनट + 30 मिनट  
= 4 घण्टे 10 मिनट  
अतः गन्तव्य स्थान तक पहुँचने का समय = 10 : 30 + 4 : 10  
= 14 : 40 = 2 : 40  
अतः अभीष्ट समय = 2 : 40 अपराह्न

63. (b) अध्यक्ष महोदय के पहुँचने का समय = 12 : 30 - 0 : 10 = 12 : 20 बजे  
प्रबन्ध निदेशक के पहुँचने का समय = 12 : 20 + 0 : 20 = 12 : 40 बजे  
 $\therefore$  साक्षात्कार का निर्धारित समय = 12 : 40 - 0 : 30 = 12 : 10 बजे

# 14

## कैलेण्डर (Calendar)

कैलेण्डर एक ऐसा स्रोत है जो दिन, सप्ताह, महीना एवं वर्ष के बीच पारस्परिक सम्बन्धों को प्रदर्शित करता है। अन्य शब्दों में, हम कह सकते हैं कि किसी वर्ष में सन्निहित माह, सप्ताह, तिथि और दिनों को निरूपित करने वाली तालिका को कैलेण्डर कहते हैं।

कैलेण्डर में निम्नलिखित पाँच अवयव होते हैं

1. दिन (Day)
2. सप्ताह (Week)
3. महीना (Month)
4. वर्ष (Year)
5. तिथि (Date)

### 1. दिन

किसी भी सप्ताह के 7वें भाग को दिन (एक दिन) कहते हैं। एक दिन में 24 घण्टे होते हैं।

### 2. सप्ताह

किसी भी वर्ष के 52वें भाग को सप्ताह कहते हैं। किसी भी सप्ताह में 7 दिन होते हैं। ये सात दिन निम्न हैं

- |                                    |                         |
|------------------------------------|-------------------------|
| (i) रविवार (Sunday)                | (ii) सोमवार (Monday)    |
| (iii) मंगलवार (Tuesday)            | (iv) बुधवार (Wednesday) |
| (v) बृहस्पतिवार/गुरुवार (Thursday) | (vi) शुक्रवार (Friday)  |
| (vii) शनिवार (Saturday)            |                         |

### 3. माह

किसी भी वर्ष के 12वें भाग को माह या महीना कहते हैं। महीनों में दिनों की संख्याएँ निम्नवत् हैं

- |               |  |
|---------------|--|
| (i) जनवरी     | 31 दिन                                 |
| (ii) फरवरी    | 28 दिन (सामान्य वर्ष), 29 दिन (अधिर्ष) |
| (iii) मार्च   | 31 दिन                                 |
| (iv) अप्रैल   | 30 दिन                                 |
| (v) मई        | 31 दिन                                 |
| (vi) जून      | 30 दिन                                 |
| (vii) जुलाई   | 31 दिन                                 |
| (viii) अगस्त  | 31 दिन                                 |
| (ix) सितम्बर  | 30 दिन                                 |
| (x) अक्टूबर   | 31 दिन                                 |
| (xi) नवम्बर   | 30 दिन                                 |
| (xii) दिसम्बर | 31 दिन                                 |

### 4. वर्ष

किसी भी शताब्दी के 100वें भाग या 12 माह की संयुक्त अवधि को एक वर्ष कहते हैं।

### 5. तिथि

किसी भी माह में दिनों के क्रमांक को तिथि या तारीख कहते हैं।

### साधारण वर्ष

जब पृथ्वी अपने अण्डाकार पथ से घूमकर सूर्य के चारों ओर एक चक्कर पूरा कर लेती है, तो चक्कर लगाने में लगे समय को एक वर्ष या सौर वर्ष कहते हैं। एक साधारण वर्ष 365 दिनों (52 सप्ताह + 1 दिन) का होता है।

### अधिर्ष (लीप वर्ष)

एक वर्ष में 365 दिन, 5 घण्टे, 48 मिनट और 45.51 सेकण्ड होते हैं। एक साधारण वर्ष 365 दिन का होता है। इस प्रकार प्रत्येक साधारण वर्ष, सौर वर्ष से 5 घण्टे, 48 मिनट और 45.51 सेकण्ड छोटा होता है। यदि वर्ष की गणना हमेशा 365 दिन के आधार पर ही की जाती रहे, तो प्रत्येक वर्ष, साधारण वर्ष, सौर वर्ष से 5 घण्टे, 48 मिनट और 45.51 सेकण्ड छोटा होता चला जाएगा और कैलेण्डर गलत या अशुद्ध हो जाएगा। इस अशुद्धि को दूर करने के लिए प्रत्येक चार वर्ष बाद फरवरी माह में 1 दिन जोड़ दिया जाता है और इस प्रकार फरवरी माह 29 दिन की हो जाती है तथा वह वर्ष 366 दिन का हो जाता है। 366 दिन (52 सप्ताह + 2 दिन) वाले इसी वर्ष को हम अधिर्ष या (leap year) कहते हैं।

- नोट**
- (i) ऐसे वर्ष (शताब्दी वर्ष को छोड़कर), जो अंक 4 से पूर्णतः विभाजित नहीं होते हैं, साधारण वर्ष होते हैं। जैसे— 2001, 2002, 2003, 2005, 2006, 2007, ... इत्यादि।
  - (ii) ऐसे वर्ष (शताब्दी वर्षों को छोड़कर), जो अंक 4 से पूर्णतः विभाजित होते हैं, अधिर्ष होते हैं। जैसे— 2004, 2008, 2012, 2016, ... इत्यादि।
  - (iii) ऐसे शताब्दी वर्ष, जो संख्या 400 से पूर्णतः विभाजित नहीं होते हैं, शताब्दी साधारण वर्ष होते हैं। जैसे— 100, 200, 300, 500, 600, ... इत्यादि।
  - (iv) ऐसे शताब्दी वर्ष, जो संख्या 400 से पूर्णतः विभाजित हो जाते हैं, शताब्दी अधिर्ष होते हैं। जैसे— 400, 800, 1200, 1600, 2000, 2400, ... इत्यादि।



● उदाहरण 1. निम्न में से कौन-सा शताब्दी अधिवर्ष (लीप वर्ष) है?  
(CGPSC Pre 2013)

- (a) 2800 (b) 1800  
(c) 2600 (d) 300  
(e) इनमें से कोई नहीं

**व्याख्या** (a) वे शताब्दी वर्ष, जो 400 से पूर्ण रूप से विभाजित हैं, अधिवर्ष कहलाते हैं।

$$\text{अतः } \frac{2800}{400} = 7$$

अतः वर्ष 2800 एक अधिवर्ष है।

## विषम दिन

सात दिनों में एक सप्ताह का एक चक्र पूरा हो जाता है। अतः 8वाँ, 9वाँ, 10वाँ, ... दिन इस चक्र में क्रमशः 1, 2, 3, ... दिन अतिरिक्त होंगे। 14वें दिन दूसरा चक्र भी पूरा हो जाता है। पुनः 15वाँ, 17वाँ, ... दिन इस चक्र में क्रमशः 1, 2, 3, ... दिन अतिरिक्त होंगे। इस प्रकार दिनों का चक्र आगे बढ़ता जाता है।

दिनों के पूर्ण चक्र के बाद बचे अतिरिक्त दिनों को ही विषम दिन कहते हैं। यदि प्रारम्भ सोमवार दिन से किया जाए, तो 8 दिनों की समयावधि में एक पूर्ण चक्र तथा एक अतिरिक्त दिन (विषम दिन) प्राप्त होगा। एक पूर्ण चक्र में सभी दिन बारी-बारी से आते हैं। इसके बाद दिन पुनः आवर्तित होने लगते हैं। इस प्रकार, एक विषम दिन उस चक्र के प्रथम दिन के आवर्तन की ओर संकेत करता है। अतः 8वाँ दिन भी सोमवार होगा।

## विषम दिनों की गणना

विषम दिन ज्ञात करने के लिए हम दिनों की संख्या को 7 से विभाजित करते हैं, क्योंकि सप्ताह में 7 दिन होते हैं। भाग की इस प्रक्रिया में, जो भागफल प्राप्त होता है, वह दिनों के पूर्ण चक्रों को दर्शाता है तथा जो शेष बचता है, वह विषम दिनों को दर्शाता है। यदि शेष नहीं बचता है, तो विषम दिनों की संख्या शून्य होगी।

निम्न उदाहरणों से ऊपर बताए गए नियम को समझ सकते हैं

- (i) 28 दिनों में विषम दिनों की गणना निम्न प्रकार से करेंगे

$$7 \times 28 \div 4 = \frac{28}{0}$$

$$\Rightarrow 4 \text{ पूर्ण चक्र तथा विषम दिन} = 0$$

- (ii) 29 दिनों में विषम दिनों की गणना निम्न प्रकार से करेंगे

$$7 \times 29 \div 4 = \frac{28}{1}$$

$$\Rightarrow \text{चार पूर्ण चक्र तथा विषम दिन} = 1$$

- (iii) 30 दिनों में विषम दिनों की गणना निम्न प्रकार से करेंगे

$$7 \times 30 \div 4 = \frac{28}{2}$$

$$\Rightarrow \text{चार पूर्ण चक्र तथा विषम दिन} = 2$$

- (iv) 31 दिनों में विषम दिनों की गणना निम्न प्रकार से करेंगे

$$7 \times 31 \div 4 = \frac{28}{3}$$

$$\Rightarrow \text{चार पूर्ण चक्र तथा विषम दिन} = 3$$

उक्त नियम के आधार पर वर्ष के माह में विषम दिनों की संख्या ज्ञात कर सकते हैं जैसा कि आगे सारणी में दिया गया है

माह	कुल दिन	फरवरी		मार्च	अप्रैल	मई	जून	जुलाई	अगस्त	सितम्बर	अक्टूबर	नवम्बर	दिसम्बर
		साधारण	अधिवर्ष										
विषम दिनों की संख्या	3	0	1	3	2	3	2	3	3	2	3	2	3

इसी प्रकार,

$$1 \text{ साधारण वर्ष} = 365 \text{ दिन} = 52 \text{ सप्ताह} + 1 \text{ अतिरिक्त दिन}$$

अतः एक साधारण वर्ष में 1 विषम दिन होता है।

$$1 \text{ अधिवर्ष} = 366 \text{ दिन} = 52 \text{ सप्ताह} + 2 \text{ अतिरिक्त दिन}$$

$$1 \text{ शताब्दी वर्ष} = 100 \text{ वर्ष} = 76 \text{ साधारण वर्ष} + 24 \text{ अधिवर्ष}$$

$$= 76 + 24 \times 2 = 124 \text{ अतिरिक्त दिन}$$

$$= (17 \times 7) + 5 = 5 \text{ अतिरिक्त दिन}$$

$$100 \text{ वर्षों में विषम दिन} = 5 \text{ विषम दिन}$$

$$200 \text{ वर्षों में विषम दिन} = 5 \times 2 = 10 \text{ दिन}$$

$$= 1 \text{ सप्ताह} + 3 \text{ दिन} = 3 \text{ विषम दिन}$$

$$300 \text{ वर्षों में विषम दिन} = 5 \times 3 = 15 \text{ दिन}$$

$$= 2 \text{ सप्ताह} + 1 \text{ दिन} = 1 \text{ विषम दिन}$$

$$400 \text{ वर्षों में विषम दिन} = (5 \times 4) + 1 = 21 \text{ दिन}$$

$$= 3 \text{ सप्ताह} + 0 \text{ विषम दिन}$$

इसी प्रकार, 800, 1200, 1600, 2000 आदि वर्षों में विषम दिनों की संख्या 0 होती है।

### महत्त्वपूर्ण तथ्य

- किसी साधारण वर्ष में निम्न माह के प्रथम दिन समान होते हैं  
जनवरी ↔ अक्टूबर  
फरवरी ↔ मार्च ↔ नवम्बर  
अप्रैल ↔ जुलाई  
सितम्बर ↔ दिसम्बर
- किसी अधिवर्ष में निम्न माह के प्रथम दिन समान होते हैं  
जनवरी ↔ अप्रैल ↔ जुलाई  
फरवरी ↔ अगस्त  
मार्च ↔ नवम्बर  
सितम्बर ↔ दिसम्बर
- साधारण वर्ष का पहला और अन्तिम दिन समान होता है।
- अधिवर्ष का पहला और अन्तिम दिन असमान होता है अर्थात् अन्तिम दिन, पहले दिन से एक दिन आगे बढ़ जाता है।
- किसी शताब्दी का प्रथम दिन सोमवार, मंगलवार, बृहस्पतिवार, शुक्रवार या शनिवार हो सकता है।
- किसी शताब्दी का अन्तिम दिन बुधवार, शुक्रवार तथा रविवार हो सकता है, परन्तु मंगलवार, बृहस्पतिवार या शनिवार नहीं हो सकता है।
- साधारण क्रमागत वर्षों में किसी निश्चित तिथि के दिन की तुलना में उसके ठीक अगले वर्ष में उस तिथि का दिन एक दिन आगे बढ़ जाता है।
- साधारण वर्ष के बाद अगला वर्ष अधिवर्ष हो, तो किसी निश्चित तिथि का दिन पहले दिन की तुलना में 1 दिन (जनवरी से फरवरी तक)/2 दिन (मार्च से दिसम्बर तक) आगे बढ़ जाता है।

## प्रश्नों के प्रकार

सामान्यतः विभिन्न प्रतियोगी परीक्षाओं में इस अध्याय से तीन प्रकार के प्रश्न पूछे जाते हैं

### प्रकार 1. किसी निश्चित तिथि का दिन ज्ञात करना

#### 1. जब निर्देशित दिन दिया गया हो

इस प्रकार के प्रश्नों में, एक निश्चित तिथि और उस तिथि का दिन दिया गया होता है। इसी जानकारी के आधार पर अभ्यर्थियों को दी गई दूसरी तिथि के दिन को ज्ञात करना होता है।

**चरण I** निर्देशित तिथि तथा वह तिथि, जिसका दिन ज्ञात करना है, के बीच कुल विषम दिनों की संख्या ज्ञात करते हैं।  
(कुल विषम दिनों की संख्या की गणना करने के लिए निर्देशित दिन को छोड़ देते हैं लेकिन पूछे गए दिन को गिनते हैं)

**चरण II** निश्चित तारीख पर सप्ताह का दिन निर्देशित दिन के बाद कुल विषम दिनों की संख्या के बराबर होता है, यदि निर्देशित तारीख पूछे गए दिन के पहले की है। लेकिन यदि निर्देशित दिन पूछे गए दिन के बाद का है, तो उस निश्चित तारीख को सप्ताह का दिन निर्देशित दिन के पहले कुल विषम दिनों की संख्या के बराबर होता है।

● **उदाहरण 2.** यदि 15 अगस्त, 2011 को सोमवार था, तो 17 सितम्बर 2011 को कौन-सा दिन था ?

- (a) शनिवार (b) शुक्रवार (c) बृहस्पतिवार (d) रविवार

**व्याख्या (a)** अगस्त माह 31 दिन का होता है, तब 15 अगस्त, 2011 से 15 सितम्बर, 2011 तक 3 विषम दिन होंगे। अतः 17 सितम्बर, 2011 तक 2 और विषम दिनों के कारण कुल  $3 + 2 = 5$  विषम दिन हो जाएँगे।  
अतः 17 सितम्बर, 2011 को सोमवार + 5 = शनिवार था।

● **उदाहरण 3.** 10 नवम्बर, 2001 को मंगलवार था, तो बताइए 11 नवम्बर 1601 को कौन-सा दिन था ?

- (a) मंगलवार (b) शुक्रवार (c) बुधवार (d) शनिवार

**व्याख्या (c)** ∴ 10 नवम्बर, 2001 से 10 नवम्बर, 1601 तक वर्षों की संख्या  
= 400 = 0 विषम दिन

∴ 10 नवम्बर, 1601 को भी मंगलवार ही था। इसलिए 11 नवम्बर, 1601 को बुधवार होगा।

● **उदाहरण 4.** यदि किसी साधारण वर्ष का पहला दिन रविवार हो, तो अगले वर्ष का पहला दिन क्या होगा ?

- (a) बृहस्पतिवार (b) शुक्रवार  
(c) शनिवार (d) सोमवार

**व्याख्या (d)** हम जानते हैं कि किसी साधारण वर्ष में जिस दिन से वर्ष प्रारम्भ होता है, अगला वर्ष उसके अगले दिन से प्रारम्भ होता है। अतः यदि किसी साधारण वर्ष का पहला दिन रविवार हो, तो अगले वर्ष का पहला दिन सोमवार होगा।

#### 2. जब निर्देशित दिन न दिया गया हो

जब निर्देशित दिन दिया गया हो, तब किसी निश्चित तिथि का दिन ज्ञात करने के लिए निम्न चरणों का अनुसरण करते हैं

- (i) इस प्रकार के प्रश्नों में 1 जनवरी, सन् 1 को सोमवार का दिन होता है।  
(ii) एक वर्ष को 1 जनवरी, सन् 1 से 31 दिसम्बर सन् 1 तक माना जाता है।  
(iii) जिस तिथि पर दिन पूछा जाता है, उस तिथि तक विषम दिनों की संख्या ज्ञात कर लेते हैं इसके बाद उस संख्या को 7 से भाग कर लेते हैं तथा जो शेषफल बचता है, उसे निम्न तालिका में देखकर दिन ज्ञात कर लेते हैं

दिन	रवि	सोम	मंगल	बुध	बृहस्पति	शुक्र	शनि
विषम दिनों की संख्या	0	1	2	3	4	5	6

● **उदाहरण 5.** 26 जनवरी, 1989 को सप्ताह का दिन क्या था?

(RRB ALP 2018)

- (a) मंगलवार (b) बृहस्पतिवार  
(c) रविवार (d) सोमवार

**व्याख्या (b)** 26 जनवरी, 1989 तक विषम दिनों की संख्या

$$= 1600 \text{ वर्षों में विषम दिन} + 300 \text{ वर्षों में विषम दिन} + 88$$

$$\text{वर्षों में विषम दिन} + 26 \text{ दिनों में विषम दिन}$$

$$= 0 + 1 + (22 \times 2 + 66) + 5 \quad (\because 88 \text{ वर्षों में } 22 \text{ वर्ष अधिवर्ष हैं})$$

$$= 0 + 1 + 110 + 5 = 116 \text{ दिन}$$

$$= 16 \text{ सप्ताह } 4 \text{ विषम दिन}$$

अतः तालिका से, 26 जनवरी, 1989 को दिन बृहस्पतिवार था।

# प्रश्नावली 14.1

1. यदि 25 सितम्बर को गुरुवार है, तो उसी वर्ष में 25 अक्टूबर का दिन होगा  
(Haryana Police Constable 2016)  
(a) रविवार (b) सोमवार (c) शुक्रवार (d) शनिवार
2. 11 जनवरी, 2018 को गुरुवार था, तो 11 जून, 2019 को कौन-सा दिन होगा?  
(RRB ALP 2018)  
(a) रविवार (b) बुधवार (c) मंगलवार (d) सोमवार
3. यदि 1 जनवरी, 2006 को रविवार था, तो 1 जनवरी, 2007 को कौन-सा दिन रहा होगा?  
(CGPSC Pre 2014)  
(a) रविवार (b) सोमवार (c) मंगलवार (d) शनिवार  
(e) इनमें से कोई नहीं
4. यदि 1980 में गणतन्त्र दिवस शनिवार को था, तो उस वर्ष स्वतन्त्रता दिवस किस दिन था?  
(CGPSC Pre 2008)  
(a) सोमवार (b) मंगलवार  
(c) बृहस्पतिवार (d) शुक्रवार  
(e) इनमें से कोई नहीं
5. यदि 15 सितम्बर 2008 को शुक्रवार था, तो 15 सितम्बर 2009 को कौन-सा दिन था?  
(SSC 10+2 2009)  
(a) शुक्रवार (b) शनिवार  
(c) बृहस्पतिवार (d) रविवार
6. सुरेश का जन्म 4 अक्टूबर, 1999 को हुआ था। शशिकान्त का जन्म सुरेश से 6 दिन पहले हुआ था। उस वर्ष स्वतन्त्रता दिवस रविवार को पड़ा था। शशिकान्त किस दिन जन्मा था?  
(UP B.Ed 2012)  
(a) मंगलवार (b) बुधवार  
(c) सोमवार (d) रविवार
7. यदि महीने का चौथा शनिवार 22वाँ दिन है, तो महीने का 13वाँ दिन कौन-सा होगा?  
(JPSC Pre 2003)  
(a) मंगलवार (b) बुधवार  
(c) बृहस्पतिवार (d) शुक्रवार
8. यदि 5 जनवरी, 2012 को सोमवार था, तो 31 मार्च 2013 को कौन-सा दिन था?  
(CGPSC 2019)  
(a) रविवार (b) सोमवार  
(c) मंगलवार (d) इनमें से कोई नहीं
9. मोहिनी 9 दिन पहले चलचित्र देखने गई। वह चलचित्र देखने केवल बुधवार को जाती है। आज सप्ताह का कौन-सा दिन है?  
(UKPSC 2016)  
(a) मंगलवार (b) शुक्रवार (c) शनिवार (d) सोमवार
10. अप्रैल महीने का पहला दिन बुधवार है। उसी वर्ष में मई माह की पहली तारीख को सप्ताह का कौन-सा दिन होगा?  
(UPSSSC लोअर सबऑर्डिनेट II भर्ती परीक्षा 2017)  
(a) मंगलवार (b) शनिवार  
(c) शुक्रवार (d) सोमवार
11. यदि किसी महीने की सात तारीख शुक्रवार से तीन दिन पहले हो, तो महीने की 19 तारीख को कौन-सा दिन होगा?  
(UPSSSC ग्राम विकास अधिकारी पुनर्परीक्षा 2016)  
(a) रविवार (b) सोमवार  
(c) बुधवार (d) शुक्रवार
12. यदि किसी माह के 11वें दिन शनिवार हो, तो उसी माह की 27वीं तारीख को कौन-सा दिन आएगा?  
(UPSSSC अमीन परीक्षा 2016)  
(a) सोमवार (b) शनिवार (c) शुक्रवार (d) रविवार
13. शताब्दी का आखिरी दिन कौन-सा नहीं हो सकता? (SSC 10+2 2013)  
(a) सोमवार (b) बुधवार  
(c) शनिवार (d) रविवार
14. 30 दिन के एक माह में पाँच शनिवार हैं। माह का प्रथम दिन कौन-सा होगा?  
(SSC MTS 2011)  
(a) रविवार (b) सोमवार  
(c) बुधवार (d) शुक्रवार
15. 26 जनवरी 2011 से 23 सितम्बर 2011 (इनमें दोनों दिन शामिल हैं) तक दिनों की संख्या बताइए।  
(SSC CPO 2011)  
(a) 214 (b) 241  
(c) 249 (d) 251
16. किसी शताब्दी वर्ष का प्रथम दिन कौन-सा नहीं हो सकता है?  
(SSC FCI 2010)  
(a) मंगलवार (b) सोमवार  
(c) बुधवार (d) शुक्रवार
17. दी गई समस्या के आधार पर दिन ज्ञात कीजिए। यदि नवम्बर की पहली तारीख सोमवार को पड़ती है, तो 25 नवम्बर को कौन-सा दिन होगा?  
(SSC CGL 2002)  
(a) मंगलवार (b) बृहस्पतिवार  
(c) बुधवार (d) शुक्रवार
18. किसी महीने की 4 तारीख को शनिवार आता है। उसी महीने की 27 तारीख को कौन-सा दिन होगा?  
(SSC CPO 2002)  
(a) सोमवार (b) बृहस्पतिवार  
(c) शुक्रवार (d) शनिवार
19. यदि आगामी कल, जोकि शुक्रवार है, के 3 दिन बाद 15 जून पड़ता हो, तो महीने की अन्तिम तारीख को कौन-सा दिन पड़ेगा?  
(SSC 10+2 2001)  
(a) सोमवार (b) मंगलवार  
(c) बुधवार (d) बृहस्पतिवार
20. यदि किसी वर्ष, जोकि अधिवर्ष न हो, का पहला दिन रविवार हो, तो उस वर्ष का अन्तिम दिन कौन-सा होगा?  
(UP B.Ed 2010)  
(a) शुक्रवार (b) रविवार  
(c) सोमवार (d) मंगलवार
21. यदि किसी वर्ष, जोकि अधिवर्ष हो, का पहला दिन शुक्रवार हो, तो उस वर्ष का अन्तिम दिन कौन-सा होगा?  
(a) शुक्रवार (b) शनिवार (c) रविवार (d) बृहस्पतिवार
22. 31 जनवरी सन् 1 को कौन-सा दिन था?  
(a) मंगलवार (b) बुधवार (c) बृहस्पतिवार (d) शुक्रवार
23. 28 मई 2006 को सप्ताह का कौन-सा दिन था?  
(a) गुरुवार (b) शुक्रवार (c) शनिवार (d) रविवार
24. 4 जुलाई, 1776 को कौन-सा दिन था?  
(UPSSSC कम्बाइण्ड मेडिकल सर्विसेस परीक्षा 2015)  
(a) बृहस्पतिवार (b) सोमवार (c) मंगलवार (d) शनिवार
25. श्रीमान राष्ट्रपति की हत्या 3 अगस्त 1986 को हुई थी। वो सप्ताह का कौन-सा दिन था?  
(a) रविवार (b) सोमवार (c) शुक्रवार (d) शनिवार
26. दिसम्बर 2018 की कौन-सी तिथियों को बुधवार होगा?  
(a) 4, 11, 18 और 25 (b) 5, 12, 19 और 26  
(c) 3, 10, 17 और 24 (d) 6, 13, 20 और 27

## उत्तर सहित व्याख्या

1. (d) हम जानते हैं कि सितम्बर माह में 30 दिन होते हैं, तब 25 सितम्बर से 25 अक्टूबर तक विषम दिन = 30 = 4 सप्ताह 2 दिन  
अतः 25 अक्टूबर को गुरुवार के 2 दिन बाद का दिन अर्थात् शनिवार होगा।

2. (c) 11 जनवरी 2018, 11 जून 2019 तक कुल दिनों की संख्या = 516

शेष दिनों की संख्या =  $516 \div 7 = 5$  दिन

$\therefore$  अभीष्ट दिन = गुरुवार + 5 दिन = मंगलवार

3. (b) एक साधारण वर्ष जिस दिन आरम्भ होता है, उसी दिन पर समाप्त होता है। इसलिए 31 दिसम्बर, 2006 को भी रविवार होगा। अतः 1 जनवरी, 2007 को सोमवार होगा।

4. (d) भारत का गणतन्त्र दिवस = 26 जनवरी

तथा स्वतन्त्रता दिवस = 15 अगस्त

26 जनवरी से 31 जनवरी = 5 दिन

1 फरवरी से 29 फरवरी = 29 दिन ( $\because$  वर्ष 1980 एक लीप वर्ष है)

1 मार्च से 31 मार्च = 31 दिन

1 अप्रैल से 30 अप्रैल = 30 दिन

1 मई से 31 मई = 31 दिन

1 जून से 30 जून = 30 दिन

1 जुलाई से 31 जुलाई = 31 दिन

1 अगस्त से 15 अगस्त = 15 दिन

कुल = 202 दिन

अर्थात्  $202 \div 7 \Rightarrow$

$$\begin{array}{r} 202 \text{ (28)} \\ 14 \\ \hline 62 \\ 56 \\ \hline 6 \leftarrow \text{शेषफल} \\ \text{(विषम दिन)} \end{array}$$

$\therefore$  15 अगस्त 1980 का दिन = शनिवार + 6 = शुक्रवार

5. (b) प्रश्नानुसार, 15 सितम्बर, 2008  $\Rightarrow$  शुक्रवार

15 सितम्बर, 2008 से 15 सितम्बर, 2009 तक = 1 वर्ष

$\therefore$  विषम दिनों की संख्या = 1

अब, 15 सितम्बर, 2008 का दिन = शुक्रवार + 1 = शनिवार

अतः 15 सितम्बर, 2009 को शनिवार था।

6. (b) शशिकान्त का जन्म 29 सितम्बर, 1999 को हुआ था।

15 अगस्त, 1999 को रविवार था।

15 अगस्त से 29 सितम्बर तक दिनों की संख्या

$16 + 29 = 45$  दिन = 6 सप्ताह तथा 3 विषम दिवस

रविवार + 3 = बुधवार

अतः शशिकान्त बुधवार को जन्मा था।

7. (c) प्रश्नानुसार, 22 तारीख  $\Rightarrow$  शनिवार

$22 - 7 = 15$  तारीख  $\Rightarrow$  शनिवार

$15 - 2 = 13$  तारीख

$\Rightarrow$  शनिवार - 2 = बृहस्पतिवार

अतः महीने का 13वाँ दिन बृहस्पतिवार होगा।

8. (d) 5 जनवरी, 2012 से 31 मार्च, 2013 तक विषम दिन

= 5 जनवरी, 2012 से 5 जनवरी, 2013 तक + 5 जनवरी, 2013 से 31 मार्च, 2013 तक विषम दिन

= 2 + 26 + 28 + 31 = 87 विषम दिन = 3 विषम दिन

अतः 31 मार्च, 2013 को सोमवार के बाद तीसरा दिन अर्थात् गुरुवार होगा।

9. (b) बुधवार -----●----- शक्रवार

↑  
आज

9 दिन में विषम दिन = 2

$\therefore$  आज बुधवार के दो दिन बाद का दिन शुक्रवार है।

10. (c) 1 अप्रैल से 1 मई तक दिनों की संख्या =  $29 + 1 = 30$  दिन  
30 दिन में अतिरिक्त दिनों की संख्या =  $\frac{30}{7} = 2$

$\therefore$  मई माह की पहली तारीख को दिन = बुधवार + 2 = शुक्रवार

11. (a) महीने की 7 तारीख का दिन = शुक्रवार - 3 = मंगलवार

महीने का अगला मंगलवार = 14 तारीख

$\therefore$  महीने की 19 तारीख का दिन = मंगलवार + 5 = रविवार

12. (a) अभीष्ट दिन = शनिवार + (27 - 11 = 16) में विषम दिन

$$= \text{शनिवार} + \left[ \frac{16}{7} = 2 \text{ (शेष)} \right]$$

= शनिवार + 2 = सोमवार

उपरोक्त से स्पष्ट है कि मास की 27 वीं तारीख को सोमवार होगा।

13. (c) 100 वर्षों में 5 विषम दिन होते हैं।

पहली शताब्दी में अन्तिम दिन शुक्रवार है।

200 वर्षों में  $(5 \times 2) = 3$  विषम दिन होते हैं।

दूसरी शताब्दी में अन्तिम दिन बुधवार है।

300 वर्षों में  $(5 \times 3) = 15 = 1$  विषम दिन होते हैं।

तीसरी शताब्दी में अन्तिम दिन सोमवार है।

400 वर्षों में 0 विषम दिन होते हैं।

चौथी शताब्दी का अन्तिम दिन रविवार है।

यही चक्र चलता रहता है।

अतः शताब्दी का अन्तिम दिन मंगलवार या बृहस्पतिवार या शनिवार नहीं हो सकता।

14. (d) प्रश्नानुसार, माना 30 तारीख = शनिवार

$30 - 7 = 23$  तारीख = शनिवार

$23 - 7 = 16$  तारीख = शनिवार

$16 - 7 = 9$  तारीख = शनिवार

$9 - 7 = 2$  तारीख = शनिवार

$\therefore$  1 तारीख = शनिवार - 1 = शुक्रवार

15. (b) प्रश्नानुसार,

26 जनवरी से 31 जनवरी = 6 दिन

1 फरवरी से 28 फरवरी = 28 दिन

1 मार्च से 31 मार्च = 31 दिन

1 अप्रैल से 30 अप्रैल = 30 दिन

1 मई से 31 मई = 31 दिन

1 जून से 30 जून = 30 दिन

1 जुलाई से 31 जुलाई = 31 दिन

1 अगस्त से 31 अगस्त = 31 दिन

1 सितम्बर से 23 सितम्बर = 23 दिन

कुल = 241 दिन

अतः अभीष्ट दिनों की संख्या = 241 दिन

16. (c) हम जानते हैं कि किसी शताब्दी का प्रथम दिन सोमवार, मंगलवार, बृहस्पतिवार, शुक्रवार या शनिवार हो सकता है।

17. (b) प्रश्नानुसार, 1 नवम्बर = सोमवार  
1 नवम्बर से 25 नवम्बर तक = 24 दिन  
अब,  $24 \div 7 \Rightarrow 7) 24 (3$   
 $\frac{21}{3}$   
शेषफल = 3 = विषम दिन  
25 नवम्बर = सोमवार + 3  
= बृहस्पतिवार  
अतः 25 नवम्बर को बृहस्पतिवार होगा।
18. (a) प्रश्नानुसार, 4 तारीख = शनिवार  
4 तारीख से 27 तारीख तक = 23 दिन  
अब,  $23 \div 7 \Rightarrow 7) 23 (3$   
 $\frac{21}{2}$   
शेषफल = 2 = विषम दिन  
 $\therefore$  27 तारीख = शनिवार + 2 = सोमवार
19. (c) प्रश्नानुसार,  
आगामी कल के तीन दिन बाद = 15 जून  
आगामी कल =  $(15 - 3) - 1 = 12 - 1 = 11$  जून  
= शुक्रवार  
11 जून से 30 जून तक = 19 दिन  
अब,  $19 \div 7 \Rightarrow 7) 19 (2$   
 $\frac{14}{5}$   
शेषफल = 5 = विषम दिन  
30 जून = शुक्रवार + 5 = बुधवार
20. (b) हम जानते हैं कि सामान्य वर्ष का पहला और अन्तिम दिन समान होता है।  
इसलिए यदि पहला दिन रविवार है, तो अन्तिम दिन भी रविवार ही होगा।
21. (b) हम जानते हैं कि अधिवर्ष का अन्तिम दिन, पहले दिन से एक अधिक होता है।  
 $\therefore$  पहला दिन = शुक्रवार  
 $\therefore$  अन्तिम दिन = शुक्रवार + 1 = शनिवार
22. (b) दिनों की संख्या =  $31 - 7) 31 (4$   
 $\frac{28}{3}$   
 $\Rightarrow$  4 पूर्ण चक्र तथा विषम दिन = 3  
 $\therefore$  अभीष्ट दिन = बुधवार
23. (d) 28 मई 2006  
= (2005 वर्ष + 1.1.2006 से 28.5.2006) तक की अवधि  
1600 वर्षों में विषम दिन = 0  
400 वर्षों में विषम दिन = 0  
5 वर्षों में (1 अधिवर्ष + 4 सामान्य वर्ष) में विषम दिन  
=  $(1 \times 2 + 1 \times 4) = 6$   
जनवरी से मई तक कुल दिनों की संख्या  
जनवरी फरवरी मार्च अप्रैल मई  
=  $31 + 28 + 31 + 30 + 28 = 148$  दिन  
 $\therefore$  148 दिन =  $(21 \text{ सप्ताह} + 1 \text{ दिन}) \equiv 1$  विषम दिन।

विषम दिनों की संख्या =  $(0 + 0 + 6 + 1) = 7 \equiv 0$  विषम दिन।  
दिया गया दिन रविवार है।

24. (a) 4 जुलाई, 1776 = 1775 वर्ष + 6 माह + 4 दिन  
1775 वर्षों में विषम दिनों की संख्या  $\rightarrow$   
1600 वर्षों में विषम दिनों की संख्या = 0  
100 वर्षों में = 5  
75 वर्षों में = 2  
कुल विषम दिनों की संख्या = 7 अर्थात् 0 दिन  
(क्योंकि वर्ष 1776, 4 से विभाजित है अतः यह एक लीप वर्ष है)  
जनवरी माह में विषम दिनों की संख्या = 3  
फरवरी माह में विषम दिनों की संख्या = 1  
मार्च माह में विषम दिनों की संख्या = 3  
अप्रैल माह में विषम दिनों की संख्या = 2  
मई माह में विषम दिनों की संख्या = 3  
जून माह में विषम दिनों की संख्या = 2  
तथा जुलाई माह में विषम दिनों की संख्या = 4  
 $\therefore$  कुल विषम दिनों की संख्या = 18  
18 दिन = 2 सप्ताह 4 दिन या 4 विषम दिन  
अब निम्न सारणी का अनुसरण करने पर,

विषम दिनों की संख्या	दिन
0	रविवार
1	सोमवार
2	मंगलवार
3	बुधवार
4	बृहस्पतिवार
5	शुक्रवार
6	शनिवार

अतः 4 जुलाई, 1776 को बृहस्पतिवार था।

25. (a) 3 अगस्त 1986 = (1985 वर्ष + 1.1.1986 से 3.8.1986) तक की अवधि  
1600 वर्षों में विषम दिन = 0  
300 वर्षों में विषम दिन = 1  
85 वर्षों में 21 अधिवर्ष + 64 सामान्य वर्ष होते हैं।  
85 वर्षों में विषम दिनों की संख्या =  $(21 \times 2 + 64) = 106 \equiv 1$  विषम दिन  
जनवरी से अगस्त तक दिनों की संख्या  
 $(31 + 28 + 31 + 30 + 31 + 30 + 31 + 3) = 215$  दिन  $\equiv 5$  विषम दिन  
 $\therefore$  कुल विषम दिनों की संख्या =  $(0 + 1 + 1 + 5) = 7 \equiv 0$  विषम दिन  
दिया गया दिन रविवार है।
26. (b) 1 दिसम्बर 2018 को दिन  
= 1600 वर्ष + 400 वर्ष + 17 वर्ष +  $(31 + 28 + 31 + 30 + 31 + 30 + 31 + 31 + 30 + 31 + 30 + 1)$  दिन में विषम दिन  
=  $0 + 0 + (4 \times 2 + 13)$  में विषम दिन + 335 दिनों में विषम दिन  
=  $0 + 6 = 6$  विषम दिन अर्थात् शनिवार  
इस प्रकार, महीने का पहला बुधवार 5 तारीख को होगा।  
अतः महीने की 5, 12, 19 और 26 तारीख को बुधवार होगा।

## प्रकार 2. किसी साप्ताहिक दिन के आधार पर दिन ज्ञात करना

इस प्रकार के प्रश्नों में, सप्ताह के किसी निर्देशित दिन के आधार पर सप्ताह का अन्य दिन ज्ञात करना होता है।

### दिनों से सम्बन्धित मुख्य तथ्य

- कल (बीता हुआ) = आज - 1 दिन
- कल (आने वाला) = आज + 1 दिन
- कल (बीता हुआ) के बाद का दिन = आज
- कल (बीता हुआ) के पहले का दिन = आज - 2 दिन
- कल (आने वाला) के बाद का दिन = आज + 2 दिन
- कल (आने वाला) के पहले का दिन = आज
- कल (बीता हुआ) के पहले दिन के बाद का दिन  
= [ कल (बीता हुआ) - 1 दिन ] + 1 दिन  
= कल (बीता हुआ) = आज - 1 दिन
- कल (आने वाला) के बाद के दिन के पहले का दिन  
= [ कल (आने वाला) + 1 दिन ] - 1 दिन  
= कल (आने वाला) = आज + 1 दिन
- कल (बीता हुआ) के बाद के दिन के पहले का दिन  
= [ कल (बीता हुआ) + 1 दिन ] - 1 दिन  
= कल (बीता हुआ) = आज - 1 दिन

- (x) कल (आने वाला) के पहले के दिन के बाद का दिन  
= [ कल (आने वाला) - 1 दिन ] + 1 दिन  
= कल (आने वाला) = आज + 1 दिन

- **उदाहरण 6.** यदि कल से पहला दिन सोमवार था, तो अगले दिन के बाद कौन-सा दिन होगा? (RRB ASM 2012)
- (a) शनिवार (b) शुक्रवार  
(c) रविवार (d) गुरुवार

**व्याख्या (b)** प्रश्नानुसार,

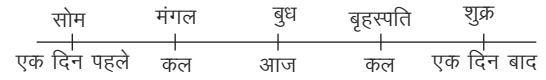

अतः अगले दिन के बाद शुक्रवार होगा।

- **उदाहरण 7.** यदि बीते कल से पहले (परसों) शुक्रवार था, तो सोमवार कब होगा? (UPSSSC परिचालक भर्ती परीक्षा 2015)
- (a) आज  
(b) आने वाला कल  
(c) आने वाले कल के दो दिन बाद  
(d) आने वाले कल के एक दिन बाद

**व्याख्या (b)** प्रश्नानुसार,

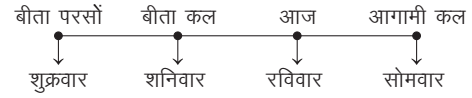

अतः उपरोक्त से स्पष्ट है कि आने वाला कल सोमवार होगा।

## प्रश्नावली 14.2

- यदि बीते कल के पहले वाला दिन शनिवार था, तो आने वाले कल के बाद वाला दिन कौन-सा होगा? (UPSSSC वनरक्षक भर्ती परीक्षा 2015)  
(a) शुक्रवार (b) बृहस्पतिवार (c) बुधवार (d) मंगलवार
- यदि आने वाले कल के दो दिन बाद बृहस्पतिवार का दिन है, तो बीते कल से तीन दिन पहले सप्ताह का कौन-सा दिन था? (SSC 10+2 2014)  
(a) सोमवार (b) मंगलवार (c) बुधवार (d) बृहस्पतिवार
- गत कल से अगले दिन से पहला दिन शनिवार से तीन दिन बाद है। आज कौन-सा दिन है? (SSC CGL 2014)  
(a) बृहस्पतिवार (b) शुक्रवार (c) मंगलवार (d) बुधवार
- यदि बीते हुए कल से तीन दिन पहले बुधवार था, तो आगामी कल के दो दिन बाद कौन-सा दिन होगा? (SSC 10+2 2013)  
(a) बुधवार (b) सोमवार (c) शुक्रवार (d) मंगलवार
- यदि बीते कल से पहला दिन बुधवार था, तो रविवार कब होगा? (SSC 10+2 2013)  
(a) आज से तीन दिन बाद (b) आने वाला कल  
(c) आज (d) आने वाले कल से अगला दिन
- यदि बीते कल से पहला दिन बृहस्पतिवार था, तो रविवार कब होगा? (SSC 10+2 2010)  
(a) आज  
(b) आज से दो दिन बाद  
(c) आने वाला कल  
(d) आने वाले कल से अगला दिन
- यदि आगामी परसों रविवार है, तो आगामी कल के दिन गत परसों का कौन-सा वार होगा? (SSC CGL 2010)  
(a) शुक्रवार (b) बृहस्पतिवार (c) सोमवार (d) मंगलवार
- यदि आज के तीन दिन बाद मंगलवार होगा, तो बीते कल से चार दिन पहले कौन-सा दिन था? (SSC CPO 2002)  
(a) सोमवार (b) मंगलवार (c) बुधवार (d) रविवार
- यदि आगामी कल के एक दिन बाद बृहस्पतिवार हो, तो बीते हुए कल के पिछले दिन कौन-सा दिन था? (SSC CGL 2001)  
(a) शनिवार (b) रविवार (c) सोमवार (d) शुक्रवार
- यदि बीते कल से पहले वाला दिन रविवार था, तो आने वाले कल से अगले दिन से तीसरे दिन कौन-सा दिन होगा?  
(a) रविवार (b) सोमवार (c) बुधवार (d) शनिवार
- यदि गत परसों का दिन रविवार था, तो आगामी परसों कौन-सा दिन होगा?  
(a) सोमवार (b) बृहस्पतिवार (c) शुक्रवार (d) शनिवार
- यदि परसों के दो दिन बाद रविवार आएगा, तो गत परसों कौन-सा दिन था?  
(a) बुधवार (b) मंगलवार (c) सोमवार (d) रविवार
- यदि परसों मंगलवार था, तो अगले कल के बाद दिन होगा  
(SSC CPO 2002)  
(a) सोमवार (b) बुधवार (c) शुक्रवार (d) शनिवार



14. यदि परसों मंगलवार है, तो परसों के दो दिन बाद कौन-सा दिन होगा?  
(SSC CPO 2002)
- (a) सोमवार (b) बुधवार  
(c) शनिवार (d) बृहस्पतिवार
15. यदि परसों बृहस्पतिवार था, तो कल के चार दिन बाद कौन-सा दिन होगा?  
(SSC CPO 2002)
- (a) बृहस्पतिवार (b) सोमवार  
(c) शनिवार (d) रविवार
16. यदि परसों शनिवार है, तो कल से तीन दिन पहले कौन-सा दिन था?  
(a) बृहस्पतिवार (b) सोमवार  
(c) शनिवार (d) रविवार

17. यदि गत परसों बृहस्पतिवार था, तो रविवार कब होगा?  
(SSC CPO 2002)
- (a) आगामी परसों (b) आज  
(c) आगामी कल (d) आज से दो दिन बाद
18. यदि गत परसों बृहस्पतिवार था, तो सोमवार कब होगा?  
(UP B.Ed 2011)
- (a) आगामी परसों (b) आज  
(c) आगामी कल (d) आज से तीन दिन बाद
19. यदि परसों शनिवार था, तो कल के बाद कौन-सा दिन होगा?  
(UP Police SI 2011)
- (a) शुक्रवार (b) बृहस्पतिवार (c) बुधवार (d) मंगलवार

## उत्तर सहित व्याख्या

1. (c) प्रश्नानुसार,

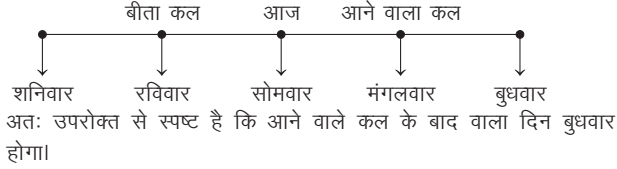

2. (d) प्रश्नानुसार,

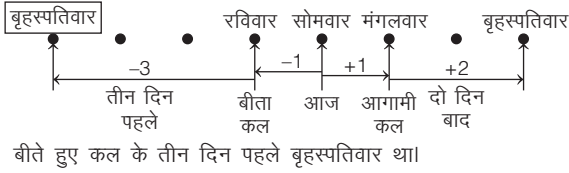

3. (d) प्रश्नानुसार,

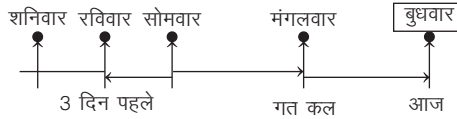

4. (a) प्रश्नानुसार,

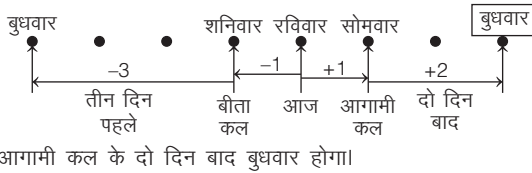

5. (d) प्रश्नानुसार,

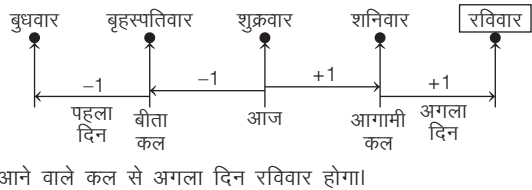

6. (c) प्रश्नानुसार,

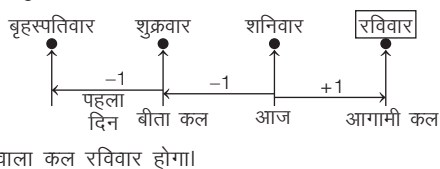

7. (b) प्रश्नानुसार,

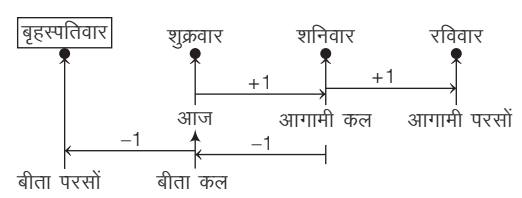

8. (a) प्रश्नानुसार,

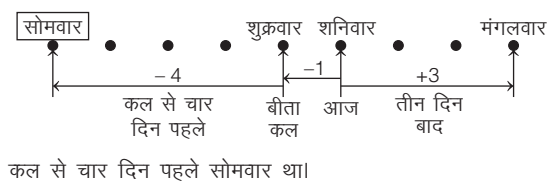

9. (b) प्रश्नानुसार,

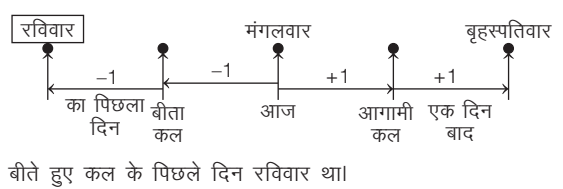

10. (a) प्रश्नानुसार,

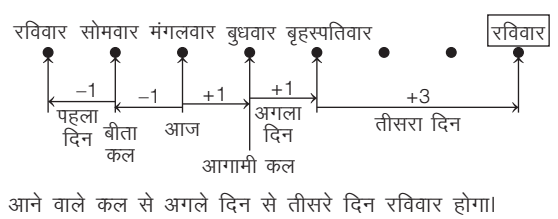

11. (b) प्रश्नानुसार,

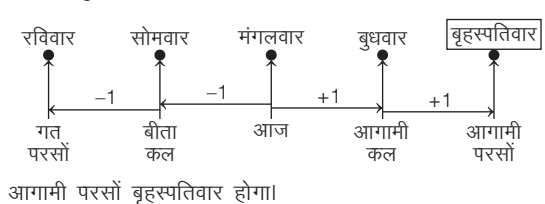

12. (c) प्रश्नानुसार,

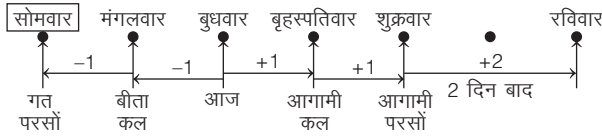

गत परसों सोमवार था।

13. (d) प्रश्नानुसार,

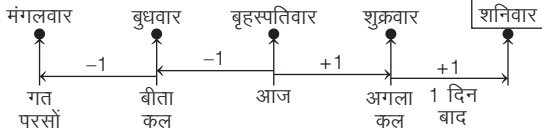

अगले कल के बाद शनिवार होगा।

14. (d) प्रश्नानुसार,

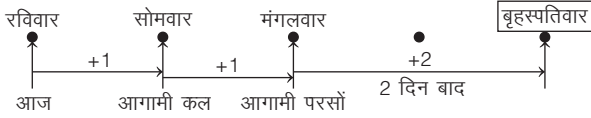

आगामी परसों के दो दिन बाद बृहस्पतिवार होगा।

15. (a) प्रश्नानुसार,

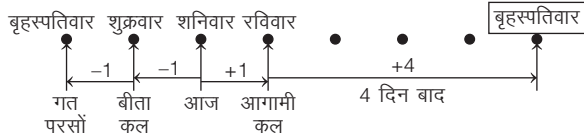

कल के चार दिन बाद बृहस्पतिवार होगा।

16. (d) प्रश्नानुसार,

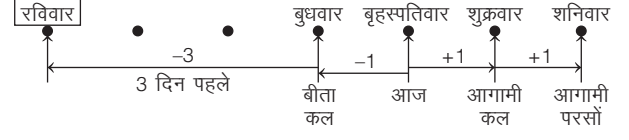

बीते कल से तीन दिन पहले रविवार था।

17. (c) प्रश्नानुसार,

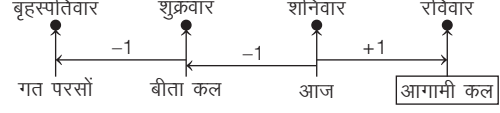

आगामी कल रविवार होगा।

18. (a) प्रश्नानुसार,

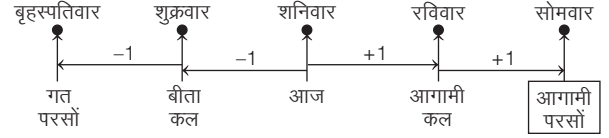

आगामी परसों सोमवार होगा।

19. (c) प्रश्नानुसार,

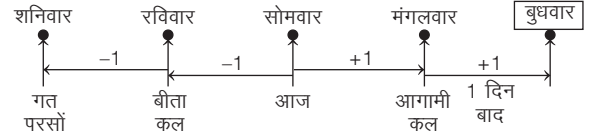

कल के बाद बुधवार होगा।

### प्रकार 3. व्यक्तियों द्वारा प्रदान की गई जानकारी के आधार पर सही तिथि ज्ञात करना

दिन या तिथि के सन्दर्भ में दो या दो से अधिक व्यक्तियों द्वारा अलग-अलग दिन या तिथि की अनुमानित जानकारियाँ दी गई होती हैं। इन्हीं जानकारियों के आधार पर निश्चित दिन या तिथि ज्ञात की जाती है।

● **उदाहरण 8.** विजय को याद है कि उसके पुत्र का जन्मदिन 25 से 30 जनवरी के बीच में है, जबकि उसकी पत्नी सुधा को याद है कि जन्मदिन 22 से 27 जनवरी के बीच में है। विजय के पुत्र का जन्मदिन जनवरी माह की किस तिथि को है ?

- (a) 26 (b) 25  
(c) 27 (d) 29

**व्याख्या (a)** विजय के अनुसार, पुत्र का जन्मदिन = 26, 27, 28, 29

सुधा के अनुसार, पुत्र का जन्मदिन = 23, 24, 25, 26

अतः विजय के पुत्र का जन्मदिन 26 जनवरी को है।

- **उदाहरण 9.** हरि को याद है कि उसके पिता का जन्मदिन 13 और 16 जून के बीच में पड़ता है जबकि उसकी बहन को याद है कि उनके पिता का जन्मदिन 14 और 18 जून के बीच पड़ता है। उनके पिता का जन्मदिन किस दिन होगा जिस पर दोनों सहमत हों? (UP B.Ed 2012)  
(a) 14 जून (b) 15 जून (c) 16 जून (d) 17 जून

**व्याख्या (b)** हरि के अनुसार, उसके पिता का जन्मदिन 14 या 15 जून को था। हरि की बहन के अनुसार, उनके पिता का जन्मदिन 15, 16 या 17 जून को था। अतः उभयनिष्ठ तिथि = 15 जून।

## प्रश्नावली 14.3

1. समंत को याद है कि उसके भाई का जन्मदिवस 15 फरवरी के बाद किन्तु 18 से पहले है। जबकि उसकी बहन की याद के अनुसार उसके भाई का जन्मदिवस 16 फरवरी के बाद किन्तु 19 से पहले है, तब समंत के भाई का जन्मदिवस कब है? (MAT 2014)
  - (a) 18
  - (b) 16
  - (c) 19
  - (d) 17
2. प्रताप को ठीक प्रकार से याद है कि उसकी माँ का जन्मदिवस 23 अप्रैल से पहले परन्तु 19 अप्रैल के बाद है, जबकि उसकी बहन को ठीक प्रकार से याद है कि उसकी माँ का जन्मदिवस न तो 22 अप्रैल को और न इसके बाद हुआ है। उनकी माँ का जन्मदिवस कब है?
  - (a) 20
  - (b) 21
  - (c) 20 या 21
  - (d) ज्ञात नहीं कर सकते
  - (e) इनमें से कोई नहीं
3. विनोद को याद है कि उसकी माँ का जन्मदिन 17 अप्रैल के बाद, लेकिन 21 अप्रैल से पहले पड़ता है, जबकि उसकी बहन को याद है कि उसकी माँ का जन्मदिन 19 अप्रैल के बाद लेकिन 24 अप्रैल के पहले पड़ता है। बताइए कि उसकी माँ का जन्मदिन कितने अप्रैल को है?
  - (a) 19
  - (b) 20
  - (c) 21
  - (d) 22
  - (e) इनमें से कोई नहीं
4. मीता को ठीक प्रकार याद है कि उसके पिता का जन्मदिन 8 जुलाई के बाद लेकिन 12 जुलाई के पहले पड़ता है। मीता के भाई को ठीक से याद है कि पिता का जन्मदिन 10 जुलाई के बाद लेकिन 15 जुलाई से पहले पड़ता है। ज्ञात कीजिए मीता के पिता किस दिन पैदा हुए थे? (SBI PO 2014)
  - (a) 10 जुलाई
  - (b) 11 जुलाई
  - (c) 10 अथवा 11 जुलाई
  - (d) ज्ञात नहीं हो सकता
  - (e) उपरोक्त में से कोई नहीं
5. आभा को ठीक से याद है कि उसकी माता का जन्मदिन शुकवार से पहले लेकिन सोमवार के बाद है। उसके भाई अभय को ठीक से याद है कि उनकी माता का जन्मदिन बुधवार के बाद लेकिन शनिवार से पहले है। उनकी माता का जन्मदिन निश्चित रूप से निम्न में से किस दिन पड़ता है? (Andhra Bank PO 2008)
  - (a) मंगलवार
  - (b) बुधवार
  - (c) बृहस्पतिवार
  - (d) शुकवार
  - (e) उपरोक्त में से कोई नहीं
6. दिनकर को याद है कि उसके भाई दिवाकर का जन्मदिन 11 जनवरी के बाद लेकिन 17 जनवरी से पहले है, जबकि उसके भाई शुभाकर को याद है कि दिवाकर का जन्मदिन 15 जनवरी के बाद लेकिन 18 जनवरी से पहले है। यदि दोनों कथन सत्य हैं, तो बताइए कि दिवाकर का जन्मदिन जनवरी माह की कितनी तारीख को है?
  - (a) 15
  - (b) 16
  - (c) 17
  - (d) 18
  - (e) इनमें से कोई नहीं
7. राम को याद है कि उसके भाई लक्ष्मण का जन्मदिन 20 के बाद लेकिन 28 अगस्त से पहले है, जबकि उसके भाई भरत को याद है कि लक्ष्मण का जन्मदिन 22 से पहले लेकिन 12 अगस्त के बाद है। यदि दोनों कथन सत्य हैं, तो बताइए कि लक्ष्मण का जन्मदिन अगस्त माह की कितनी तारीख को है?
  - (a) 20
  - (b) 21
  - (c) 22
  - (d) 24
  - (e) इनमें से कोई नहीं
8. पूनम को याद है कि उसके भाई राहुल का जन्मदिन 18 अगस्त के बाद लेकिन 25 अगस्त के पहले है, जबकि उसकी बहन सुधा को याद है कि राहुल का जन्मदिन 16 अगस्त के बाद लेकिन 20 अगस्त के पहले है। यदि इन दोनों का कथन सत्य है, तो बताइए कि राहुल का जन्मदिन कितने अगस्त को है?
  - (a) 17
  - (b) 18
  - (c) 19
  - (d) 20
  - (e) इनमें से कोई नहीं
9. राजू को याद है कि उसकी बहन रुबी का जन्मदिन 19 अप्रैल के बाद लेकिन 22 अप्रैल से पहले है, जबकि उसके भाई राजन को याद है कि रुबी का जन्मदिन 20 अप्रैल के बाद लेकिन 24 अप्रैल से पहले है। यदि इन दोनों भाइयों का कथन सत्य है, तो रुबी का जन्मदिन कितने अप्रैल को है ?
  - (a) 20
  - (b) 21
  - (c) 22
  - (d) 23
  - (e) इनमें से कोई नहीं
10. विजय को याद है कि उसके पुत्र ओमनारायण का जन्मदिन 17 सितम्बर के बाद लेकिन 20 सितम्बर से पहले है, जबकि विजय की पत्नी को याद है कि ओमनारायण का जन्मदिन 18 सितम्बर के बाद लेकिन 21 सितम्बर से पहले है। यदि इन दोनों का कथन सत्य है, तो ओमनारायण का जन्मदिन कितने सितम्बर को है?
  - (a) 18
  - (b) 19
  - (c) 20
  - (d) 21
  - (e) इनमें से कोई नहीं
11. प्रदीप को सही से याद है कि उसका चेन्नई का दौरा 12 जुलाई से पहले, लेकिन 8 जुलाई के बाद है। उसके मित्र को सही से याद है कि प्रदीप चेन्नई 10 जुलाई के बाद, लेकिन 14 जुलाई से पहले जाएगा, तो किस तिथि को प्रदीप चेन्नई जाएगा? (IBPS PO 2011)
  - (a) 11
  - (b) 12
  - (c) 10
  - (d) 11 या 12
  - (e) इनमें से कोई नहीं

## उत्तर सहित व्याख्या

1. (c) समंत के भाई का जन्मदिवस,  
समंत के अनुसार  $\Rightarrow 16, \textcircled{17}$  फरवरी  
समंत की बहन के अनुसार  $\Rightarrow \textcircled{17}, 18$  फरवरी  
 $\therefore$  अभीष्ट दिन = उभयनिष्ठ तिथि  
= 17 फरवरी
2. (c) माता का जन्मदिन,  
प्रताप के अनुसार  $\Rightarrow \textcircled{19} \rightarrow \textcircled{20}, \textcircled{21}, 22 \leftarrow \textcircled{23}$  अप्रैल  
प्रताप की बहन के अनुसार  $\Rightarrow \dots \rightarrow \textcircled{20}, \textcircled{21} \leftarrow \textcircled{22}$  अप्रैल  
 $\therefore$  अभीष्ट दिन = उभयनिष्ठ तिथि = 20 या 21 अप्रैल
3. (b) माता का जन्मदिन,  
विनोद के अनुसार  $\Rightarrow \textcircled{17} \rightarrow 18, 19, \textcircled{20} \leftarrow \textcircled{21}$  अप्रैल  
विनोद की बहन के अनुसार  $\Rightarrow \textcircled{19} \rightarrow \textcircled{20}, 21, 22, 23 \leftarrow \textcircled{24}$  अप्रैल  
 $\therefore$  अभीष्ट दिन = उभयनिष्ठ तिथि = 20 अप्रैल
4. (b) मीता के पिता का जन्मदिन,  
मीता के अनुसार  $\Rightarrow 9, 10, \textcircled{11}$  जुलाई  
मीता के भाई के अनुसार  $\Rightarrow \textcircled{11}, 12, 13, 14$  जुलाई  
 $\therefore$  अभीष्ट दिन = उभयनिष्ठ तिथि = 11 जुलाई
5. (c) माता का जन्मदिन,  
आभा के अनुसार  $\Rightarrow \textcircled{\text{सोमवार}} \rightarrow \textcircled{\text{मंगलवार}}, \textcircled{\text{बुधवार}}, \textcircled{\text{बृहस्पतिवार}} \leftarrow \textcircled{\text{शुक्रवार}}$   
अभय के अनुसार  $\Rightarrow \textcircled{\text{बुधवार}} \rightarrow \textcircled{\text{बृहस्पतिवार}}, \textcircled{\text{शुक्रवार}} \leftarrow \textcircled{\text{शनिवार}}$   
 $\therefore$  अभीष्ट दिन = उभयनिष्ठ दिन = बृहस्पतिवार
6. (b) दिवाकर का जन्मदिन,  
दिनकर के अनुसार  $\Rightarrow \textcircled{11} \rightarrow 12, 13, 14, 15, \textcircled{16} \leftarrow \textcircled{17}$  जनवरी  
शुभाकर के अनुसार  $\Rightarrow \textcircled{15} \rightarrow \textcircled{16}, 17 \leftarrow \textcircled{18}$  जनवरी  
 $\therefore$  अभीष्ट दिन = उभयनिष्ठ तिथि = 16 जनवरी
7. (b) लक्ष्मण का जन्मदिन,  
राम के अनुसार  $\Rightarrow \textcircled{20} \rightarrow \textcircled{21}, 22, 23, 24, 25, 26, 27 \leftarrow \textcircled{28}$  अगस्त  
भरत के अनुसार  $\Rightarrow \textcircled{12} \rightarrow 13, 14, 15, 16, 17, 18, 19, 20, \textcircled{21} \leftarrow \textcircled{22}$  अगस्त  
 $\therefore$  अभीष्ट दिन = उभयनिष्ठ तिथि = 21 अगस्त
8. (c) राहुल का जन्मदिन,  
पूनम के अनुसार  $\Rightarrow \textcircled{18} \rightarrow \textcircled{19}, 20, 21, 22, 23, 24 \leftarrow \textcircled{25}$  अगस्त  
सुधा के अनुसार  $\Rightarrow \textcircled{16} \rightarrow 17, 18, \textcircled{19} \leftarrow \textcircled{20}$  अगस्त  
 $\therefore$  अभीष्ट दिन = उभयनिष्ठ तिथि = 19 अगस्त
9. (b) रूबी का जन्मदिन,  
राजू के अनुसार  $\Rightarrow \textcircled{19} \rightarrow 20, \textcircled{21} \leftarrow \textcircled{22}$  अप्रैल  
राजन के अनुसार  $\Rightarrow \textcircled{20} \rightarrow \textcircled{21}, 22, 23 \leftarrow \textcircled{24}$  अप्रैल  
 $\therefore$  अभीष्ट दिन = उभयनिष्ठ तिथि  
= 21 अप्रैल
10. (b) ओमनारायण का जन्मदिन,  
विजय के अनुसार  $\Rightarrow \textcircled{17} \rightarrow 18, \textcircled{19} \leftarrow \textcircled{20}$  सितम्बर  
विजय की पत्नी के अनुसार  $\Rightarrow \textcircled{18} \rightarrow \textcircled{19}, 20 \leftarrow \textcircled{21}$  सितम्बर  
 $\therefore$  अभीष्ट दिन = उभयनिष्ठ तिथि  
= 19 सितम्बर
11. (a) दौरे की तिथि,  
प्रदीप के अनुसार  $\Rightarrow \textcircled{8} \rightarrow 9, 10, \textcircled{11} \leftarrow \textcircled{12}$  जुलाई  
प्रदीप के मित्र के अनुसार  $\Rightarrow \textcircled{10} \rightarrow \textcircled{11}, 12, 13 \leftarrow \textcircled{14}$  जुलाई  
 $\therefore$  अभीष्ट दिन = उभयनिष्ठ तिथि = 11 जुलाई

# मास्टर प्रश्नावली

- यदि 1 जनवरी को शुक्रवार है, तो एक अधिवर्ष में मार्च का प्रथम दिन क्या होगा? (SSC 10+2 2014)  
(a) मंगलवार (b) बुधवार (c) बृहस्पतिवार (d) शुक्रवार
- यदि 25 फरवरी, 2008 का दिन सोमवार रहा हो, तो 2 मार्च, 2008 का दिन कौन-सा था? (SSC CPO 2012)  
(a) मंगलवार (b) शनिवार (c) रविवार (d) सोमवार
- राम का जन्म 29 फरवरी को हुआ था। उसने 29 फरवरी 2008 को अपना चौथा जन्मदिन मनाया। तदनुसार, उसका जन्मवर्ष कौन-सा था? (SSC 10+2 2013)  
(a) 1992 (b) 2004 (c) 2000 (d) 1996
- इनमें से कौन-सा लीप वर्ष नहीं है? (MP Police SI 2017)  
(a) 1300 (b) 1600 (c) 2000 (d) 800
- यदि किसी देश में राष्ट्रीय दिवस किसी महीने के चौथे शनिवार को मनाया गया हो, तो बताइए कि राष्ट्रीय दिवस कितनी तारीख को मनाया गया था? (यदि उस माह की पहली तारीख मंगलवार को पड़ती हो) (SSC 10+2 2011)  
(a) 24 (b) 25 (c) 26 (d) 27
- अगर जनवरी, 2016 का चौथा दिन सोमवार है, तो अगस्त महीने का दूसरा सोमवार किस तारीख को पड़ेगा? (UP Police SI 2017)  
(a) 8 अगस्त (b) 10 अगस्त (c) 15 अगस्त (d) 9 अगस्त
- एक महीने में सभी शनिवार एवं रविवार को छुट्टियाँ रहती हैं। यदि महीना जनवरी का है, तो उस महीने कुल कितनी छुट्टियाँ होंगी? (CGPSC 2019)  
(a) 8 (b) 9 (c) 10 (d) जानकारी अधूरी है
- शंकर, विजय से 315 दिन बड़ा है और विमला, शंकर से 70 सप्ताह बड़ी है। यदि विमला का जन्म बुधवार को हुआ था, तो विजय का जन्म किस दिन हुआ था? (Delhi Police SI 2010)  
(a) सोमवार (b) मंगलवार (c) बुधवार (d) शुक्रवार
- अप्रैल 2001 की किन तारीखों को बुधवार पड़ा था? (CGPSC 2017)  
(a) 1st, 8th, 15th, 22nd, 29th (b) 2nd, 9th, 16th, 23rd, 30th  
(c) 3rd, 10th, 17th, 24th (d) 4th, 11th, 18th, 25th  
(e) इनमें से कोई नहीं
- वर्ष 2007 का कैलेण्डर किस वर्ष के लिए समान होगा?  
(a) 2014 (b) 2016 (c) 2017 (d) 2018
- लगातार 400 वर्षों में कितनी बार 29 तारीख आएगी?  
(a) 197 (b) 1197 (c) 2297 (d) 4497
- P, Q, R और S चार क्रमानुसार महीने हैं, जिनमें P और S में 30 दिन हैं। S कौन-सा महीना है?  
(a) अगस्त (b) सितम्बर (c) नवम्बर (d) दिसम्बर
- 28 मार्च, 2014 को कौन-सा दिन था?  
(a) बृहस्पतिवार (b) सोमवार (c) शुक्रवार (d) रविवार
- अनिल किसी स्थान पर शुक्रवार को पहुँचा। उसे पता चला कि वह नियत दिन से तीन दिन पहले आ गया। यदि वह आने वाले रविवार को पहुँचता, तो वह कितने दिन बाद या पहले पहुँचता? (SSC 10+2 2005)  
(a) एक दिन पहले (b) एक दिन बाद  
(c) दो दिन बाद (d) दो दिन पहले
- शुक्रवार को एक नियोजित सम्मेलन स्थान पर पहुँचकर मैंने जाना कि मैं निर्धारित दिन के दो दिन पूर्व ही पहुँच गया। यदि मैं आगामी बुधवार को वहाँ पहुँचता, तो कितने दिन की देरी हुई होती? (SSC CPO 2002)  
(a) एक (b) दो  
(c) तीन (d) चार
- सुधा नौ दिन पहले सिनेमा देखने गई थी। वह सिनेमा देखने केवल बृहस्पतिवार को जाती है। आज सप्ताह का कौन-सा दिन है? (UPSSSC आबकारी सिपाही 2016)  
(a) बृहस्पतिवार (b) शनिवार  
(c) रविवार (d) मंगलवार
- एक साल सोमवार से शुरू होता है और मंगलवार को समाप्त होता है। इस साल में 16 जनवरी से 15 मार्च तक कितने दिन होंगे? (SSC 10+2 2017)  
(a) 58 (b) 60 (c) 59 (d) 61
- यदि आज होने वाली परीक्षा तीन दिन के लिए स्थगित कर दी जाए और परसों (कल से अगला दिन) रविवार हो, तो परीक्षा किस दिन सम्पन्न होगी? (IGNOU B.Ed 2005)  
(a) रविवार (b) सोमवार (c) बुधवार (d) मंगलवार
- एक लड़की 6 सितम्बर, 1970 को पैदा हुई जिस दिन रविवार था। उसका जन्मदिन रविवार को फिर कब पड़ा होगा? (UPSSSC सहायक लेखाकार 2016)  
(a) 1975 (b) 1977  
(c) 1981 (d) 1982
- यदि 1 जनवरी, 2000 को शनिवार था, तो 1 जनवरी, 2001 को होगा (CGPSC Pre 2014)  
(a) सोमवार (b) मंगलवार  
(c) शुक्रवार (d) शनिवार  
(e) इनमें से कोई नहीं
- महीने का प्रथम दिन बुधवार है। यदि कार्यालय के केवल दूसरे व चौथे शनिवार और सभी रविवार को छुट्टी के रूप में जाना जाता है, तो उस महीने के कार्य दिवसों की संख्या कितनी होगी, यदि महीना 30 दिन का हो? (UPSSSC वनरक्षक भर्ती परीक्षा 2015)  
(a) 24 (b) 25  
(c) 23 (d) आँकड़े अधूरे हैं
- मोहन को ठीक से याद है कि उसके पिता का जन्मदिन 20 जनवरी से पहले किन्तु 16 जनवरी के बाद है, जबकि उसकी बहन को ठीक से याद है कि उनके पिता का जन्मदिन 18 जनवरी के बाद, किन्तु 23 जनवरी से पहले है। निश्चित रूप से जनवरी की किस तारीख को उनके पिता का जन्मदिन है? (IBPS PO 2011)  
(a) 18 (b) 19  
(c) 20 (d) आँकड़े अपर्याप्त हैं  
(e) उपरोक्त में से कोई नहीं
- सुधा को याद है कि उसके पिताजी का जन्मदिन 16 के बाद लेकिन 21 अप्रैल के पहले है, जबकि उसके भाई विजय को याद है कि उसके पिताजी का जन्मदिन 22 अप्रैल से पहले लेकिन 19 अप्रैल के बाद है। यदि दोनों का कथन सत्य हो, तो बताइए कि सुधा के पिताजी का जन्मदिन कितने अप्रैल को है? (PNB PO 2008)  
(a) 18 (b) 19  
(c) 20 (d) आँकड़े अपर्याप्त हैं  
(e) इनमें से कोई नहीं

24. विनय को याद है कि उसके पिताजी का जन्मदिन 13 और 16 मई के बीच है, जबकि उसकी बहन को याद है कि पिताजी का जन्मदिन 14 और 18 मई के बीच है। यदि दोनों का कथन सत्य है, तो बताइए कि विनय के पिताजी का जन्मदिन कितने मई को है? (SBI PO 2010)
- (a) 14 (b) 15 (c) 16 (d) 17  
(e) इनमें से कोई नहीं

25. मनोज को ठीक से याद है कि उसकी माता का जन्मदिन मार्च की 14 के बाद, किन्तु 17 से पहले है, जबकि उसकी बहन को ठीक से याद है कि उनकी माता का जन्मदिन मार्च की 15 के बाद, किन्तु 19 से पहले है। इनकी माता का जन्मदिन कब है? (IOB PO 2008)
- (a) 14 (b) 16 (c) 17 (d) 18  
(e) इनमें से कोई नहीं

## उत्तर सहित व्याख्या

1. (a) 1 जनवरी से 1 मार्च तक कुल दिनों की संख्या  
= 30 + 29 + 1 = 60 [∵ अधिवर्ष में फरवरी = 29 दिन]

$$\Rightarrow 60 \div 7 = 8 \text{ सप्ताह तथा शेष } 4 \text{ दिन}$$

अतः शुक्रवार से चौथा दिन = मंगलवार

2. (c) वर्ष 2008 एक अधिवर्ष था।

26th → मंगलवार

27th → बुधवार

28th → बृहस्पतिवार

29th → शुक्रवार

1st → शनिवार

2nd → रविवार

3. (a) राम का जन्म एक अधिवर्ष में हुआ था।

राम ने अपना तीसरा जन्मदिन 2004 में मनाया।

राम ने अपना दूसरा जन्मदिन 2000 में मनाया।

राम ने अपना पहला जन्मदिन 1996 में मनाया।

अतः राम का जन्म 1992 में हुआ था।

4. (a) 1300 के अतिरिक्त अन्य सभी वर्ष 400 से विभाज्य हैं जबकि 1300, 400 से विभाज्य नहीं है।

अतः 1300 लीप वर्ष नहीं है।

5. (c) प्रश्नानुसार, राष्ट्रीय दिवस = शनिवार (महीने का चौथा)

∴ 1 तारीख = मंगलवार

$$1 + 4 = 5 \text{ तारीख} = \text{मंगलवार} + 4 \Rightarrow \text{शनिवार} \quad (\text{i})$$

$$5 + 7 = 12 \text{ तारीख} \Rightarrow \text{शनिवार} \quad (\text{ii})$$

$$12 + 7 = 19 \text{ तारीख} \Rightarrow \text{शनिवार} \quad (\text{iii})$$

$$19 + 7 = 26 \text{ तारीख} \Rightarrow \text{शनिवार} \quad (\text{iv})$$

अतः राष्ट्रीय दिवस 26 तारीख को मनाया गया।

6. (a) दिया है, जनवरी, 2016 का चौथा दिन सोमवार है।

अर्थात् 4 जनवरी, 2016 = सोमवार

अब, 4 जनवरी, 2016 से 31 जुलाई, 2016 तक दिनों की संख्या

$$= 27 + 29 + 31 + 30 + 31 + 30 + 31 = 209 \text{ दिन या } 29 \text{ सप्ताह } 6 \text{ दिन}$$

∴ 31 जुलाई 2016 को दिन = सोमवार + 6 = रविवार

∴ 1 अगस्त, 2016 को अगस्त माह का पहला सोमवार होगा।

तथा 8 अगस्त, 2016 को अगस्त माह का दूसरा सोमवार होगा।

7. (d) जनवरी महीने में 31 दिन होते हैं अर्थात् 4 सप्ताह 3 दिन चूँकि महीने का पहला दिन ज्ञात नहीं है इसलिए जनवरी माह में शनिवार और रविवार की संख्या ज्ञात नहीं की जा सकती।

8. (c) प्रश्नानुसार, शंकर, विजय से 315 दिन बड़ा है।

विमला, शंकर से 70 सप्ताह =  $70 \times 7 = 490$  दिन बड़ी है।

तब कुल दिन =  $315 + 490 = 805$

∴ विमला, विजय से 805 दिन बड़ी है।

$$\text{अब, } 805 \div 7 \quad 7 \overline{) 805} \quad (115$$

$$\begin{array}{r} 7 \\ \underline{7} \\ 10 \\ \underline{7} \\ 35 \\ \underline{35} \\ 0 \end{array}$$

$$\text{शेषफल} = 0 = \text{विषम दिन}$$

विजय का जन्मदिन = बुधवार - 0 = बुधवार

9. (d) 1 अप्रैल 2001 को सप्ताह का दिन ज्ञात करेंगे।

1 अप्रैल 2001 = (2000 वर्ष + 1.1.2001 से 1.4.2001 तक की अवधि)

$$1600 \text{ वर्षों में विषम दिन} = 0$$

$$400 \text{ वर्षों में विषम दिन} = 0$$

जनवरी से अप्रैल तक दिनों की कुल संख्या

$$(31 + 28 + 31 + 1) = 91 \text{ दिन}$$

$$= 0 \text{ विषम दिन}$$

विषम दिनों की कुल संख्या =  $(0 + 0 + 0) = 0$

1 अप्रैल 2001 को रविवार था।

अप्रैल 2001 में बुधवार 4, 11, 18 और 25 को पड़ा था।

10. (d) 0 विषम दिनों के समान योग प्राप्त करने के लिए वर्ष 2007 से विषम दिनों की संख्या

वर्ष	2007	2008	2009	2010	2011	2012	2013	2014	2015	2016	2017
विषम दिन	1	2	1	1	1	2	1	1	1	2	1

$$\text{योग} = 14 \text{ विषम दिन}$$

$$\equiv 0 \text{ विषम दिन}$$

अतः वर्ष 2018 के लिए कैलेण्डर वर्ष 2007 के समान ही होगा।

11. (d) फरवरी को छोड़कर वर्ष के शेष 11 महीनों में एक बार 29 तारीख आती है।

अतः ऐसी 29 तारीखों की संख्या =  $400 \times 11 = 4400$

400 वर्षों में 97 लीप वर्ष होते हैं, इसमें फरवरी की 29 तारीखों की संख्या = 97

$$\therefore 29 \text{ तारीखों की कुल संख्या} = 4400 + 97 = 4497$$

12. (b) चार क्रमागत महीने निम्नलिखित हैं

P → 30 दिन - जून

Q → 31 दिन - जुलाई } जुलाई और अगस्त ही लगातार

R → 31 दिन - अगस्त } 31 दिन के होते हैं।

S → 30 दिन - सितम्बर

अतः S, सितम्बर महीना है।

13. (c) 1 जनवरी सन् 1 से 28 मार्च सन् 2014 = 2013 पूर्ण वर्ष + 2 माह + 28 दिन

2000 वर्षों में विषम दिनों की संख्या = 0

13 वर्षों में विषम दिनों की संख्या = 2

जनवरी माह में विषम दिनों की संख्या = 3



फरवरी माह में विषम दिनों की संख्या = 0  
 मार्च माह में विषम दिनों की संख्या = 0  
 $\therefore$  1 जनवरी सन् 1 से 28 मार्च, 2013 तक  
 विषम दिनों की संख्या =  $0 + 2 + 3 + 0 + 0 = 5$   
 अतः 28 मार्च, 2014 को शुक्रवार था।

14. (a) प्रश्नानुसार,

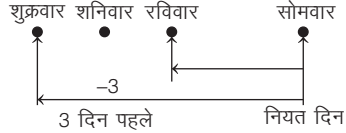

अनिल आने वाले रविवार को पहुँचता है, तो वह नियत दिन से एक दिन पहले पहुँचता है।

15. (c) प्रश्नानुसार,

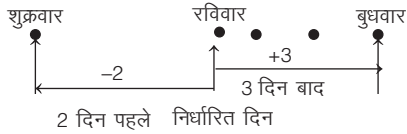

में बुधवार को पहुँचता, तो निर्धारित दिन से तीन दिन की देरी होती।

16. (b) प्रश्नानुसार,

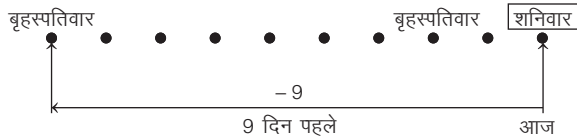

आज शनिवार है।

17. (b)  $\therefore$  साल का अन्तिम दिन साल के पहले दिन से 1 विषम दिन है

$\therefore$  साल एक लीप वर्ष है जिसमें फरवरी माह में 29 दिन होंगे।  
 अतः दिनों की संख्या =  $16 + 29 + 15 = 60$  दिन

18. (b) प्रश्नानुसार,

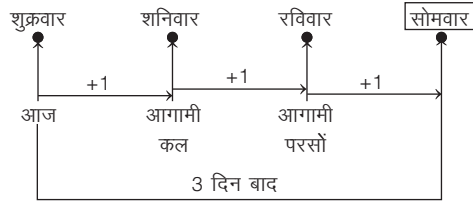

परीक्षा सोमवार के दिन सम्पन्न होगी।

19. (c)  $\therefore$  6 सितम्बर, 1970 को रविवार था।

$\therefore$  6 सितम्बर, 1971 को सोमवार  
 6 सितम्बर, 1972 को बुधवार (क्योंकि यह लीप वर्ष है)  
 6 सितम्बर, 1973 को बृहस्पतिवार

6 सितम्बर, 1974 को शुक्रवार

6 सितम्बर, 1975 को शनिवार

6 सितम्बर, 1976 को सोमवार (लीप वर्ष)

6 सितम्बर, 1977 को मंगलवार

6 सितम्बर, 1978 को बुधवार

6 सितम्बर, 1979 को बृहस्पतिवार

6 सितम्बर, 1980 को शनिवार (लीप वर्ष)

6 सितम्बर, 1981 को रविवार

अतः स्पष्ट है कि वर्ष 1981 में 6 सितम्बर को रविवार होगा।

20. (a)  $\therefore$  1 जनवरी, 2000 को शनिवार था।

$\therefore$  1 जनवरी, 2001 को दिन = शनिवार + 2

= सोमवार

[ $\therefore$  वर्ष 2000 लीप वर्ष है]

21. (a) प्रश्नानुसार,

बुधवार	बृहस्पतिवार	शुक्रवार	शनिवार	रविवार	सोमवार	मंगलवार
①	②	③	④	⑤	⑥	⑦
⑧	⑨	⑩	⑪	⑫	⑬	⑭
⑮	⑯	⑰	⑱	⑲	⑳	㉑
㉒	㉓	㉔	㉕	㉖	㉗	㉘
㉙	㉚					

छुट्टी के दिनों की संख्या =  $2 + 4 = 6$

$\therefore$  कार्य दिवसों की संख्या =  $30 - 6 = 24$

22. (b) पिता का जन्मदिन,

मोहन के अनुसार  $\Rightarrow$  16  $\rightarrow$  17, 18, 19  $\leftarrow$  20 जनवरी

मोहन की बहन के अनुसार  $\Rightarrow$  18  $\rightarrow$  19, 20, 21, 22  $\leftarrow$  23 जनवरी

$\therefore$  अभीष्ट दिन = उभयनिष्ठ तिथि = 19 जनवरी

23. (c) पिताजी का जन्मदिन,

सुधा के अनुसार  $\Rightarrow$  16  $\rightarrow$  17, 18, 19, 20  $\leftarrow$  21 अप्रैल

विजय के अनुसार  $\Rightarrow$  19  $\rightarrow$  20, 21  $\leftarrow$  22 अप्रैल

$\therefore$  अभीष्ट दिन = उभयनिष्ठ तिथि  
 = 20 अप्रैल

24. (b) पिताजी का जन्मदिन,

विनय के अनुसार  $\Rightarrow$  13  $\rightarrow$  14, 15  $\leftarrow$  16 मई

विनय की बहन के अनुसार  $\Rightarrow$  14  $\rightarrow$  15, 16, 17  $\leftarrow$  18 मई

$\therefore$  अभीष्ट दिन = उभयनिष्ठ तिथि = 15 मई

25. (b) माता का जन्मदिन,

मनोज के अनुसार  $\Rightarrow$  14  $\rightarrow$  15, 16  $\leftarrow$  17 मार्च

मनोज की बहन के अनुसार  $\Rightarrow$  15  $\rightarrow$  16, 17, 18  $\leftarrow$  19 मार्च

$\therefore$  अभीष्ट दिन = उभयनिष्ठ तिथि = 16 मार्च

# 15

## संख्या परीक्षण (Number Test)

कुछ विशेष नियमों/निर्देशों के आधार पर संख्याओं या संख्याओं के अंकों को व्यवस्थित करने पर, पूछे गए प्रश्न का उत्तर ज्ञात करने की प्रक्रिया संख्या परीक्षण कहलाती है।

इसके अन्तर्गत आने वाले प्रश्नों में सामान्यतया एक या एक से अधिक संख्याएँ दी गई होती हैं। इसी संख्या/संख्याओं के अंकों का स्थान परिवर्तन करके या इनके अंकों में प्रश्नानुसार विभिन्न संक्रियाओं के माध्यम से बदलाव करके दाएँ या बाएँ से पूछा गया अंक आदि ज्ञात करना होता है।

इस अध्याय के अन्तर्गत सामान्यतया चार प्रकार के प्रश्नों का अध्ययन किया जाता है

### 1. दी गई संख्या में विशेष अंकों/अंकों के जोड़ों की संख्या ज्ञात करना

इस प्रकार के प्रश्नों में एक संख्या दी गई होती है और दी गई संख्या में अंकों को आरोही या अवरोही क्रम से लगाना होता है। उसके बाद ऐसे अंकों की संख्या ज्ञात करनी होती है, जिनकी स्थिति संयोजन के बाद वही रहती है, जो पहले थी। अन्य प्रकार के प्रश्नों में अभ्यर्थी को दी गई संख्या में अंकों के ऐसे युग्मों की संख्या ज्ञात करनी होती है, जिनके बीच उतने ही अंक हैं, जितने कि संख्या के अंकों को आरोही या अवरोही क्रम में लगाने पर उन अंकों के बीच होते हैं।

● **उदाहरण 1.** संख्या 5261983 में ऐसे कितने अंक हैं, जिनमें से प्रत्येक संख्या के आरम्भ से उतनी ही दूर है, जितना कि संख्या के भीतर अंकों को आरोही क्रम में लगाने पर होगा?

- (a) एक (b) दो (c) तीन (d) चार

**व्याख्या (b)** प्रदत्त संख्या 5 2 6 1 9 8 3  
आरोही क्रम में अंकों की स्थिति 1 2 3 5 6 8 9  
स्पष्ट है कि अंक 2 और 8 की स्थिति पूर्ववत् रहती है।  
अतः अंकों की अभीष्ट संख्या = 2

● **उदाहरण 2.** संख्या 254983 में ऐसे कितने अंक युग्म हैं जिनके बीच उतने ही अंक हैं जितने कि जब इस संख्या के अंकों को अवरोही क्रम में लगाने पर उन अंकों के बीच होते हैं?

- (a) तीन (b) एक (c) दो (d) तीन से अधिक

**व्याख्या (a)** प्रदत्त संख्या 2 5 4 9 8 3  
अवरोही क्रम 9 8 5 4 3 2  
अब प्रदत्त संख्या से,

अतः अभीष्ट युग्मों की संख्या  $\Rightarrow$  छः

$$= [(5, 4), (9, 8), (4, 2), (8, 4), (8, 2), (9, 5)]$$

### 2. दी गई संख्या में अंकों के स्थान परिवर्तन के बाद दाएँ या बाएँ से अंक ज्ञात करना

इस प्रकार के प्रश्नों में एक संख्या दी गई होती है जिसमें उसके अंकों को प्रश्नानुसार प्रतिस्थापित किया जाता है और उसके बाद दाएँ या बाएँ से अभीष्ट स्थान का अंक ज्ञात किया जाता है।

● **उदाहरण 3.** संख्या 53261489 में पहले और पाँचवें अंक का स्थान परस्पर बदला जाता है। इसी तरह दूसरे और छठे अंक और उसके बाद भी अंकों का स्थान परस्पर बदला जाता है। पुनर्व्यवस्था के बाद दाएँ से छठा अंक निम्नलिखित में से कौन-सा होगा?

- (a) 2 (b) 4  
(c) 6 (d) 8

**व्याख्या (d)** प्रदत्त संख्या 5 3 2 6 1 4 8 9  
प्रश्नानुसार, अंकों को बदलने पर,

अतः नयी व्यवस्था में दाएँ से 6वाँ अंक 8 है।

● **उदाहरण 4.** संख्या 91256784 में पहले और पाँचवें अंकों के स्थान परस्पर बदल दिए जाते हैं। इसी प्रकार दूसरे और छठे अंकों के स्थान परस्पर बदल दिए जाते हैं और इसी प्रकार आगे भी पुनः क्रमबद्ध करने के बाद निम्नलिखित में से कौन-सा अंक दाएँ से चौथा होगा?  
(Dena Bank PO 2007)

- (a) 9 (b) 7  
(c) 1 (d) 8  
(e) इनमें से कोई नहीं

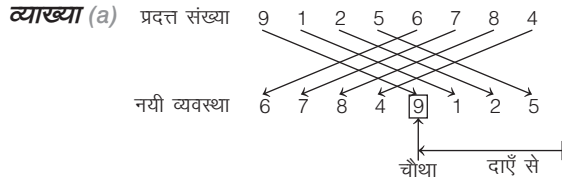

अतः नयी व्यवस्था में दाएँ से चौथा अंक 9 है।

### 3. किसी संख्या के अंकों में विभिन्न संक्रियाओं के बाद दाएँ या बाएँ से अंक ज्ञात करना

इस प्रकार के प्रश्नों में एक संख्या दी गई होती है। इस संख्या के अंकों में प्रश्नानुसार विभिन्न संक्रियाओं के बाद प्राप्त नई व्यवस्था में दाएँ या बाएँ से किसी विशिष्ट अंक को ज्ञात करना होता है।

- **उदाहरण 5.** यदि संख्या 39682147 में प्रत्येक अंक जो 5 से कम है उसमें 1 जोड़ा जाता है और प्रत्येक अंक जो 5 से अधिक है, उसमें से 1 घटाया जाता है, तो इस प्रकार गठित संख्या में कितने अंक दो बार आएँगे?  
(SBI Clerk 2018)
- (a) दो (b) एक  
(c) कोई नहीं (d) तीन  
(e) चार

**व्याख्या (b)** दी गई संख्या = 39682147

प्रश्नानुसार 5 से कम अंक में 1 जोड़ने और 5 से अधिक

अंक में 1 घटाने पर नई संख्या = 48573256

अतः नई संख्या में केवल एक अंक 5 दो बार है।

- **उदाहरण 6.** यदि संख्या 4873529 के प्रत्येक विषम अंक में से 1 घटाया जाए और प्रत्येक सम अंक में 1 जोड़ा जाए, तो इस प्रकार बनी नई संख्या में बाएँ से दूसरे अंक और दाएँ से तीसरे अंक के बीच क्या अन्तर होगा?  
(BOI Clerk 2011)
- (a) 4 (b) 3 (c) 5 (d) 2  
(e) 6

**व्याख्या (c)** प्रश्नानुसार,

$$\begin{array}{cccccccc} 4 & 8 & 7 & 3 & 5 & 2 & 9 & \\ +1 \downarrow & +1 \downarrow & -1 \downarrow & -1 \downarrow & -1 \downarrow & +1 \downarrow & -1 \downarrow & \\ 5 & 9 & 6 & 2 & 4 & 3 & 8 & \end{array}$$

∴ अभीष्ट अन्तर = 9 - 4 = 5

### 4. दी गई संख्याओं से अभीष्ट संख्या या अंक ज्ञात करना

इसके अन्तर्गत आने वाले प्रश्नों में पाँच/छः/सात संख्याओं का समूह दिया जाता है तथा प्रश्न में कुछ शर्त दी गई होती हैं, अभ्यर्थियों को संख्याओं को प्रश्न में दी गई शर्त के अनुसार पुनर्व्यवस्थित करने के पश्चात् उत्तर ज्ञात करना होता है।

- **उदाहरण 7.** निम्नलिखित संख्याओं में पहले और दूसरे अंक के स्थान परस्पर बदल दिए जाएँ, तो सबसे छोटी संख्या निम्नलिखित में से कौन-सी होगी?

813 479 564 385 792

- (a) 813 (b) 479 (c) 564 (d) 385  
(e) 792

**व्याख्या (a)** प्रदत्त संख्याएँ

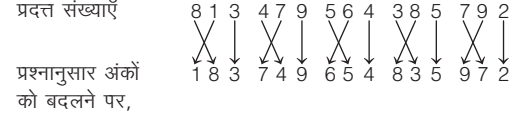

प्रश्नानुसार अंकों को बदलने पर,

∴ सबसे छोटी संख्या = 183 ⇒ 813

**निर्देश** (उदाहरण सं. 8 और 9) नीचे दी गई संख्याओं का क्रम देखकर निम्नलिखित प्रश्नों के उत्तर दीजिए।

(MPPSC Pre 2016)

738

429

156

273

894

- **उदाहरण 8.** निम्नलिखित में से कौन-सा ऊपर से तीसरी संख्या का दूसरा अंक होगा, अगर प्रत्येक संख्या के प्रथम अंक को उसके अगले अधिकतम अंक से बदलकर घटते क्रम में जमाया जाए?

- (a) 2 (b) 3 (c) 5 (d) 7

**व्याख्या (b)** प्रथम अंक को अधिकतम अंक से बदलने पर 837, 924, 651, 723, 984

घटते क्रम में, 984, 924, 837, 723, 651

अतः तीसरी संख्या का दूसरा अंक = 3

- **उदाहरण 9.** इनमें से प्रत्येक संख्या के अंकों की स्थिति उल्टी (Reverse) करने के बाद उनमें से दूसरी अधिकतम संख्या का आखिरी अंक कौन-सा होगा?

- (a) 1 (b) 2 (c) 4 (d) 7

**व्याख्या (d)** स्थिति उल्टी करने पर संख्याएँ 837, 924, 651, 372, 498

दूसरी अधिकतम संख्या = 837

दूसरी अधिकतम संख्या का आखिरी अंक = 7

- **उदाहरण 10.** यदि नीचे दी गई संख्याओं को आरोही क्रम में सजाया जाए, तो ऊपर से चौथी संख्या का मध्य अंक क्या होगा?

568, 988, 376, 476, 843, 776, 292

(UPSSSC परिचालक भर्ती परीक्षा 2015)

- (a) 9 (b) 8 (c) 7 (d) 6

**व्याख्या (d)** दी गई संख्याओं को आरोही क्रम में लिखने पर,

292, 376, 476, 568, 776, 843, 988

∴ ऊपर से चौथी संख्या = 568

अब, 568 का मध्य अंक = 6

# अभ्यास प्रश्नावली

1. यदि 351462987 संख्या को आरोही क्रम में पुनः व्यवस्थित किया जाए, तो कितने ऐसे अंक होंगे जिनका स्थान अपरिवर्तित ही रहेगा?  
(UPSSSC राजस्व निरीक्षक परीक्षा 2016)  
(a) कोई नहीं (b) एक (c) दो (d) तीन
2. संख्या 9671285 (बाएँ से दाएँ) में ऐसे कितने अंक हैं, जो संख्या के आरम्भ में उतने ही दूर हैं जितने कि वे आरोही क्रम में लगाने पर होंगे?  
(IBPS Clerk 2011)  
(a) कोई नहीं (b) एक (c) दो (d) तीन  
(e) तीन से अधिक
3. संख्या 539816 में ऐसे कितने अंक युग्म हैं, जिनके बीच उतने ही अंक हैं, जितने कि जब इन अंकों को घटते क्रम में रखने पर होते हैं?  
(BOB PO 2010)  
(a) एक भी नहीं (b) एक (c) दो (d) तीन  
(e) तीन से अधिक
4. यदि संख्या 5321648 के अंकों को बढ़ते क्रम में लिखा जाए, तो कितने अंकों की स्थिति वही रहेगी?  
(Vijaya Bank PO 2010)  
(a) एक भी नहीं (b) एक (c) दो (d) तीन  
(e) तीन से अधिक
5. यदि संख्या 59164823 के अंकों को अवरोही क्रम में लिखा जाए, तो कितने अंकों की स्थिति अपरिवर्तित रहेगी?  
(SBI PO 2010)  
(a) एक भी नहीं (b) एक (c) दो (d) तीन  
(e) तीन से अधिक
6. संख्या 8429516 में अंकों के ऐसे कितने युग्म हैं, जिनमें से प्रत्येक के अंकों के बीच उतने ही अंक हैं जितने उन अंकों के बीच तब होते हैं, जब अंक आरोही क्रम में लिखे जाएँ?  
(SBI PO 2009)  
(a) एक भी नहीं (b) एक (c) दो (d) तीन  
(e) तीन से अधिक
7. संख्या 9254716 में ऐसे कितने अंक हैं, जिनमें से प्रत्येक संख्या के आरम्भ से उतना ही दूर है जितना कि अंकों को आरोही क्रम में पुनः क्रमबद्ध करने पर होगा?  
(RBI Clerk 2009)  
(a) कोई नहीं (b) एक (c) दो (d) तीन  
(e) तीन से अधिक
8. संख्या 27561493 में ऐसे कितने अंक हैं, जिनमें से प्रत्येक अंक संख्या के आरम्भ से उतना ही दूर है जितना दूर वह संख्या में अंकों को अवरोही क्रम में लगाने पर होगा?  
(Vijaya Bank PO 2009)  
(a) कोई नहीं (b) एक (c) दो (d) तीन  
(e) तीन से अधिक
9. संख्या 69143875 में ऐसे कितने अंक हैं, जो आरम्भ से उतना ही दूर है जितना कि वो इन अंकों को अवरोही क्रम में लगाने पर होंगे?  
(SBI PO 2009)  
(a) कोई नहीं (b) एक (c) दो (d) तीन  
(e) तीन से अधिक
10. यदि संख्या 7524693 के अंकों को बढ़ते क्रम में आयोजित किया जाए, तो कितने अंकों के स्थान अपरिवर्तित रहेंगे?  
(UBI PO 2009)  
(a) एक भी नहीं (b) एक (c) दो (d) तीन  
(e) तीन से अधिक
11. संख्या 5261983 में ऐसे कितने अंक हैं, जिनमें से प्रत्येक संख्या के आरम्भ से उतना ही दूर है जितना कि संख्या के भीतर अंकों को आरोही क्रम में लगाने पर होगा?  
(Indian Bank PO 2009)  
(a) कोई नहीं (b) एक (c) दो (d) तीन  
(e) तीन से अधिक
12. संख्या 5236978 में ऐसे कितने अंक हैं, जोकि प्रारम्भिक अंक से उतनी ही दूर हैं जितना कि जब उनको बढ़ते क्रम में आयोजित किया जाए?  
(PNB MT/PO 2008)  
(a) एक भी नहीं (b) एक  
(c) दो (d) तीन  
(e) तीन से अधिक
13. संख्या 5831649 में ऐसे कितने अंक हैं, जो प्रारम्भिक अंक से उतनी ही दूर हैं जितने कि जब उनको बढ़ते क्रम में लिखने पर होते हैं?  
(SBI PO 2008)  
(a) एक भी नहीं (b) एक  
(c) दो (d) तीन  
(e) तीन से अधिक
14. संख्या 54386179 में अंकों के ऐसे कितने युग्म हैं, जिनमें से प्रत्येक के बीच संख्या में उतने ही अंक हैं जितने कि संख्या के भीतर अंकों को अवरोही क्रम में लगाने के बाद उनके बीच होंगे?  
(BOI PO 2008)  
(a) एक (b) दो (c) तीन (d) चार  
(e) चार से अधिक
15. यदि संख्या 57683421 के अंकों को घटते क्रम में लिखा जाए, तो कितने अंक प्रारम्भ से उतनी ही दूरी पर होंगे जितना कि संख्या में हैं?  
(SBI PO 2008)  
(a) एक भी नहीं (b) एक (c) दो (d) तीन  
(e) तीन से अधिक
16. संख्या 52361984 में ऐसे कितने अंक हैं, जिनमें से प्रत्येक संख्या के आरम्भ से उतना ही दूर है जितना की संख्या के भीतर अंकों को आरोही क्रम में लगाने के बाद होगा?  
(Dena Bank PO 2009)  
(a) कोई नहीं (b) एक (c) दो (d) तीन  
(e) तीन से अधिक
17. संख्या 6315784 में अंकों के ऐसे कितने जोड़े हैं, जिनमें से प्रत्येक के बीच संख्या में उतने ही अंक हैं जितने कि अंकों को अवरोही क्रम में लगाने के बाद उनके बीच होंगे?  
(SBI Clerk 2009)  
(a) कोई नहीं (b) एक (c) दो (d) तीन  
(e) तीन से अधिक
18. संख्या 7346285 में कितने अंक ऐसे हैं, जो संख्या में प्रारम्भ से उतनी ही दूर हैं, जितना कि वे संख्या के अंकों के बढ़ते हुए क्रम में व्यवस्थित करने पर होते हैं?  
(OBC PO 2008)  
(a) कोई नहीं (b) एक (c) दो (d) तीन  
(e) तीन से अधिक
19. संख्या 531468 में अंकों के ऐसे कितने युग्म हैं, जिनमें से प्रत्येक के बीच उतने ही अंक हैं जितने अंकों की श्रेणी में होते हैं? जबकि संख्या को घटते क्रम में लिखा जाता है।  
(IBPS PO 2010)  
(a) एक भी नहीं (b) एक (c) दो (d) तीन  
(e) तीन से अधिक
20. संख्या 57692483 में ऐसे कितने अंक हैं, जो संख्या के अंकों को बाएँ से दाएँ अवरोही क्रम में पुनर्व्यवस्थित करने के बाद भी उसी स्थान पर रहेंगे जिस पर वे पुनर्व्यवस्था से पहले थे?  
(PNB PO 2006)  
(a) कोई नहीं (b) एक  
(c) दो (d) तीन  
(e) तीन से अधिक
21. यदि निम्नलिखित संख्याओं को बढ़ते क्रम में लगाया जाए, तो दूसरी संख्या का अन्तिम अंक क्या होगा?  
394, 287, 512, 463, 958  
(UPSSSC वनरक्षक भर्ती परीक्षा 2015)  
(a) 4 (b) 7  
(c) 2 (d) 8

22. यदि संख्या 7652348 में प्रत्येक सम अंक में से 2 घटाया जाए और प्रत्येक विषम अंक में 1 जोड़ा जाए, तो इस प्रकार बनी नयी अंक श्रृंखला में दाएँ से दूसरे अंक और बाएँ से तीसरे अंक के बीच कितना अन्तर होगा? (SBI Clerk 2011)  
(a) 1 (b) 2 (c) 3 (d) 4  
(e) 6
23. यदि संख्या 81345927 के पहले और पाँचवें अंक परस्पर बदल दिए जाएँ, फिर दूसरे और छठवें तथा आगे भी इसी प्रकार क्रम जारी रहे, तो नयी व्यवस्था में दाएँ सिरे से दूसरा अंक क्या होगा? (PNB PO 2010)  
(a) 2 (b) 1 (c) 5 (d) 3  
(e) इनमें से कोई नहीं
24. यदि संख्या 5263187 के प्रत्येक विषम अंक को अगले बड़े अंक से तथा प्रत्येक सम अंक को पिछले छोटे अंक से प्रतिस्थापित किया जाता है फिर इस प्रकार सब प्राप्तांकों को आरोही क्रम में आयोजित किया जाता है। अब इस प्रकार प्राप्त अंक श्रेणी में बाईं ओर से तीसरा अंक क्या होगा? (SBI PO 2010)  
(a) 2 (b) 4 (c) 5 (d) 6  
(e) इनमें से कोई नहीं
25. संख्या 85341279 के पहले और दूसरे अंकों के स्थान परिवर्तित कर दिए जाएँ। इसी प्रकार तीसरे और चौथे अंकों के स्थान भी परस्पर परिवर्तित कर दिए जाएँ। यदि आगे भी इसी प्रकार जब तक 7वें व 8वें के स्थान भी परस्पर परिवर्तित कर दिए जाएँ, तो नयी व्यवस्था में 3 के दाएँ तीसरा कौन-सा अंक होगा? (UBI PO 2009)  
(a) 9 (b) 7 (c) 8 (d) 2  
(e) इनमें से कोई नहीं
26. यदि नीचे दी गई संख्याओं में पहले और तीसरे अंकों को आपस में बदल दिया जाए, तो दूसरी सबसे बड़ी संख्या का मध्य अंक क्या होगा? (Dena Bank PO 2009)  
432 851 719 643 287  
(a) 8 (b) 3 (c) 5 (d) 1  
(e) 4
27. नीचे दी गई पाँच संख्याओं में से दूसरी सबसे बड़ी संख्या का बीच का अंक कौन-सा है? (Canara Bank PO 2009)  
512 839 475 984 748  
(a) 1 (b) 3 (c) 7 (d) 8 (e) 4
28. यदि संख्या 29654876 में प्रत्येक सम अंक में 1 जोड़ा जाए और प्रत्येक विषम अंक में से 1 घटाया जाए, तो इस प्रकार बनी नयी अंक श्रृंखला में दाएँ से चौथे अंक और बाएँ से चौथे अंक के बीच कितना अन्तर होगा? (SBI Clerk 2011)  
(a) 1 (b) 2 (c) 3 (d) 4 (e) 5
29. यदि संख्या 813246 के प्रत्येक विषम अंक को तीन से गुणा किया जाए और प्रत्येक सम अंक को दो से विभाजित किया जाए, तो इस तरह बनी नयी संख्या के बाएँ से तीसरे और दाएँ से तीसरे अंक के बीच कितना अन्तर होगा? (Dena Bank PO 2010)  
(a) 1 (b) 2 (c) 3 (d) 7 (e) 8
30. यदि 83241957 के पहले व पाँचवें अंक परस्पर बदल दिए जाते हैं। इसी प्रकार दूसरे को छठे के साथ, तीसरे को सातवें के साथ बदल दिया जाता है और यदि यह क्रम जारी रहे, तो दाईं ओर से तीसरा अंक होगा (Dena Bank PO 2010)  
(a) 1 (b) 2 (c) 9 (d) 3  
(e) इनमें से कोई नहीं
31. यदि संख्या 7394261 के तीसरे, 6वें और 7वें अंकों से एक ऐसी संख्या बनना सम्भव है, जो किन्हीं दो अंकों की विषम संख्या का पूर्ण वर्ग हो, तो उस संख्या का पहला अंक क्या होगा? (SBI PO 2010)  
(a) 9 (b) 3  
(c) 5 (d) ऐसी संख्या बनना सम्भव नहीं है  
(e) ऐसी एक से अधिक संख्याएँ बनती हैं

32. यदि संख्या 5934162 के अंकों को अवरोही क्रम में लिखा जाए, तो कितने अंकों के स्थान अपरिवर्तित रहेंगे? (OBC PO 2010)  
(a) एक भी नहीं (b) एक (c) दो (d) तीन  
(e) तीन से अधिक
33. यदि संख्या 6394275 में प्रत्येक अंक को पिछले अंक से बदल दिया जाए और फिर सभी अंकों को बाएँ से दाएँ आरोही क्रम में लगाया जाए, तो दाएँ छोर से तीसरा अंक कौन-सा होगा? (Vijaya Bank PO 2009)  
(a) 4 (b) 7 (c) 5 (d) 3  
(e) इनमें से कोई नहीं
34. यदि संख्या 69143875 के अंकों को घटते क्रम में लिखा जाए, तो कितने अंकों की स्थिति में परिवर्तन नहीं होगा? (SBI PO 2009)  
(a) कोई नहीं (b) एक (c) दो (d) तीन  
(e) तीन से अधिक
35. संख्या 71836942 के अंकों को यदि बढ़ते क्रम में लिखा जाए, तो कितने अंक ऐसे हैं जिनके स्थान में परिवर्तन नहीं होगा? (Dena Bank PO 2008)  
(a) एक (b) दो (c) तीन (d) चार  
(e) एक भी नहीं

**निर्देश** (प्र. सं. 36-38) निम्नलिखित प्रश्न नीचे दी गई पाँच त्रि-अंकीय संख्याओं पर आधारित हैं। (SBI Clerk 2015)

527, 749, 456, 188, 863

36. निम्न में से किन दो त्रि-अंकीय संख्याओं के अंकों का योग एकसमान है?  
(a) 527 तथा 749 (b) 749 तथा 188  
(c) 863 तथा 456 (d) 863 तथा 188  
(e) 527 तथा 188
37. निम्न में से तीसरी सबसे छोटी संख्या का दूसरा अंक कौन-सा है?  
(a) 6 (b) 2 (c) 4 (d) 8 (e) 5
38. यदि दी गई प्रत्येक संख्या के अन्तिम अंक में से '2' घटाया जाए तथा प्रथम अंक में '1' जोड़ा जाए, तो इस प्रकार बनी दूसरी सबसे छोटी संख्या का तीसरा अंक कौन-सा होगा?  
(a) 6 (b) 1 (c) 5 (d) 4 (e) 7

**निर्देश** (प्र. सं. 39-41) निम्नलिखित प्रश्न नीचे दी गई पाँच त्रि-अंकीय संख्याओं पर आधारित हैं। (SBI Clerk 2011)

574 658 821 945 247

39. यदि प्रत्येक संख्या के अन्तिम अंक में 1 जोड़ा जाए, तो ऐसी बनी कितनी संख्याओं में अन्तिम अंक पूर्ण वर्ग होगा? (1 भी पूर्ण वर्ग है)  
(a) एक (b) दो (c) तीन (d) चार  
(e) कोई नहीं
40. यदि प्रत्येक संख्या के दूसरे अंक से 2 घटा दिया जाए, तो ऐसी बनी कितनी संख्याएँ दो से विभाज्य होंगी?  
(a) कोई नहीं (b) एक (c) दो (d) तीन  
(e) चार
41. यदि प्रत्येक संख्या में तीनों अंक संख्या के भीतर आरोही क्रम में लगाए जाएँ, तो सबसे बड़ी संख्या निम्नलिखित में से कौन-सी होगी?  
(a) 658 (b) 574 (c) 821 (d) 945 (e) 247

**निर्देश** (प्र. सं. 42-46) निम्नलिखित प्रश्न नीचे दी गई पाँच त्रि-अंकीय संख्याओं पर आधारित हैं। (PNB Clerk 2010)

428, 391, 745, 682, 534

42. यदि प्रत्येक विषम संख्या के अन्तिम अंक में '1' जोड़ा जाए और प्रत्येक सम संख्या के अन्तिम अंक से '1' घटाया जाए, तो इस तरह बनी न्यूनतम विषम संख्या और न्यूनतम सम संख्या के बीच कितना अन्तर है?  
(a) 211 (b) 91 (c) 38 (d) 46 (e) 35

43. यदि प्रत्येक संख्या के पहले और दूसरे अंकों का स्थान परस्पर बदल दिया जाए, तो इस तरह बनी संख्याओं में से सबसे बड़ी और दूसरी सबसे बड़ी संख्या के बीच कितना अन्तर होगा?  
(a) 69 (b) 106 (c) 79 (d) 121 (e) 46
44. यदि प्रत्येक संख्या के मध्य अंक से '1' घटाया जाए, तो इस तरह बनी संख्याओं में से कितनी तीन से विभाज्य होंगी?  
(a) कोई नहीं (b) एक (c) दो (d) तीन (e) चार
45. यदि सभी संख्याओं को बाएँ से दाएँ अवरोही क्रम में लगाया जाए, तो बाएँ से चौथी संख्या के तीनों अंकों का योग क्या होगा?  
(a) 16 (b) 19 (c) 14 (d) 12 (e) 13
46. यदि सबसे छोटी संख्या के दूसरे अंक को इसके पहले अंक से विभाजित किया जाए, तो परिणाम क्या आएगा?  
(a) 2 (b) 3 (c) 1.33 (d) 6 (e) 1.2

**निर्देश** (प्र. सं. 47-49) निम्नलिखित प्रश्न नीचे दी गई पाँच त्रि-अंकीय संख्याओं पर आधारित हैं।

(UBI PO 2010)  
813 479 564 385 792

47. प्रत्येक संख्या में पहले और दूसरे अंक के स्थान परस्पर बदल दिए जाएँ, तो सबसे छोटी संख्या निम्नलिखित में से कौन-सी होगी?  
(a) 813 (b) 479 (c) 564 (d) 385 (e) 792
48. निम्नलिखित में से कौन-सा दूसरी सबसे छोटी संख्या का दूसरा अंक है?  
(a) 1 (b) 7 (c) 6 (d) 8 (e) 9
49. निम्नलिखित में से कौन-सा दूसरी सबसे बड़ी संख्या के पहले और तीसरे अंक का योग है?  
(a) 11 (b) 13 (c) 9 (d) 8 (e) इनमें से कोई नहीं

**निर्देश** (प्र. सं. 50 और 51) निम्नलिखित प्रश्न नीचे दी गई पाँच त्रि-अंकीय संख्याओं पर आधारित हैं।

(OBC PO 2009)  
519 368 437 246 175

50. निम्नलिखित में से कौन-सा सबसे बड़ी और सबसे छोटी संख्या के बीच वाले अंकों का जोड़ है?  
(a) 6 (b) 9 (c) 8 (d) 5 (e) इनमें से कोई नहीं
51. निम्नलिखित में से कौन-सा दूसरी सबसे बड़ी संख्या का तीसरा अंक है?  
(a) 9 (b) 8 (c) 7 (d) 6 (e) 5

**निर्देश** (प्र. सं. 52-54) निम्नलिखित प्रश्न नीचे दी गई पाँच त्रि-अंकीय संख्याओं पर आधारित हैं।

(UBI PO 2009)  
386, 752, 961, 573, 839

52. यदि प्रत्येक संख्या में दूसरे और तीसरे अंक को परस्पर बदल दिया जाए, तो सबसे बड़ी संख्या के पहले और तीसरे अंकों का योग कितना होगा?  
(a) 12 (b) 17 (c) 15 (d) 11 (e) इनमें से कोई नहीं
53. यदि प्रत्येक संख्या में पहले और तीसरे अंक को परस्पर बदल दिया जाए, तो दूसरी सबसे बड़ी संख्या कौन-सी होगी?  
(a) 386 (b) 752 (c) 961 (d) 573 (e) 839

54. यदि प्रत्येक संख्या के बीच के अंक में 1 जोड़ा जाए और तब पहले और दूसरे अंक को परस्पर बदल दिया जाए, तो सबसे छोटी संख्या का तीसरा अंक निम्नलिखित में से कौन-सा होगा?  
(a) 6 (b) 2 (c) 1 (d) 3 (e) 9

**निर्देश** (प्र. सं. 55-59) निम्नलिखित प्रश्न नीचे दी गई पाँच त्रि-अंकीय संख्याओं पर आधारित हैं।

(Canara Bank PO 2010)  
519 328 746 495 837

55. तीसरी सबसे बड़ी संख्या से दूसरी सबसे बड़ी संख्या का आधा घटाने पर क्या मान आएगा?  
(a) 156 (b) 146 (c) 213 (d) 314 (e) इनमें से कोई नहीं
56. प्रत्येक संख्या के पहले और तीसरे अंक परस्पर बदल दिए जाते हैं, तो सबसे छोटी संख्या का दूसरा अंक निम्नलिखित में से कौन-सा होगा?  
(a) 1 (b) 2 (c) 4 (d) 9 (e) 3
57. प्रत्येक संख्या में तीसरा अंक पहला अंक बन जाए, पहला अंक दूसरा अंक बन जाए और दूसरा अंक तीसरा अंक बन जाए, तो दूसरी सबसे बड़ी संख्या का पहला अंक कौन-सा होगा?  
(a) 9 (b) 6 (c) 5 (d) 7 (e) 8
58. दूसरी सबसे बड़ी संख्या के पहले और दूसरे अंक के बीच का अन्तर निम्नलिखित में से कौन-सा दर्शाता है?  
(a) 4 (b) 1 (c) 3 (d) 5 (e) इनमें से कोई नहीं
59. प्रत्येक संख्या के तीसरे अंक से '1' घटाया जाए और पहले अंक में '1' जोड़ा जाए, तो दूसरी सबसे छोटी संख्या के दूसरे और तीसरे अंक का योग निम्नलिखित में से कौन-सा होगा?  
(a) 13 (b) 9 (c) 8 (d) 6 (e) इनमें से कोई नहीं

**निर्देश** (प्र. सं. 60-63) निम्नलिखित प्रश्न नीचे दी गई पाँच त्रि-अंकीय संख्याओं पर आधारित हैं।

(Indian Bank PO 2009)  
832, 719, 654, 967, 481

60. प्रत्येक संख्या में दूसरे और तीसरे अंक के स्थान परस्पर बदल दिए जाएँ, तो तीसरी सबसे बड़ी संख्या के पहले और दूसरे अंक का योग निम्नलिखित में से कौन-सा होगा?  
(a) 16 (b) 10 (c) 9 (d) 15 (e) इनमें से कोई नहीं
61. दूसरी सबसे छोटी संख्या के पहले और तीसरे अंक का योग निम्नलिखित में से कौन-सा है?  
(a) 16 (b) 10 (c) 18 (d) 5 (e) इनमें से कोई नहीं
62. प्रत्येक संख्या में पहले और दूसरे अंक के स्थान परस्पर बदल दिए जाएँ, तो सबसे बड़ी और दूसरी सबसे बड़ी संख्या के बीच का अन्तर निम्नलिखित में से कौन-सा होगा?  
(a) 203 (b) 133 (c) 385 (d) 182 (e) 144
63. प्रत्येक संख्या में पहले और तीसरे अंक के स्थान परस्पर बदल दिए जाएँ, तो निम्नलिखित में से कौन-सा सबसे छोटी संख्या के दूसरे और तीसरे अंक का योग होगा?  
(a) 8 (b) 11 (c) 15 (d) 12 (e) इनमें से कोई नहीं



## उत्तर सहित व्याख्या

1. (c) प्रश्नानुसार,

दी गई संख्या - 3 5 1 4 6 2 9 8 7

आरोही क्रम - 1 2 3 4 5 6 7 8 9

अतः उपरोक्त से स्पष्ट है कि 4 व 8, दो अंकों का स्थान अपरिवर्तित रहेगा।

2. (b) प्रदत्त संख्या 9 6 7 1 2 8 5  
आरोही क्रम 1 2 5 6 7 8 9

अतः अभीष्ट अंकों की संख्या  $\Rightarrow$  एक (8)

3. (c) प्रदत्त संख्या 5 3 9 8 1 6  
अवरोही क्रम 9 8 6 5 3 1  
अब प्रदत्त संख्या से, 5 3 9 8 1 6  
↑    ↑    ↑  
3 5 8 9

अतः अभीष्ट युग्मों की संख्या  $\Rightarrow$  दो [(3, 5), (8, 9)]

4. (b) प्रदत्त संख्या 5 3 2 1 6 4 8  
प्रश्नानुसार, अंकों को  
आरोही क्रम में लिखने पर, 1 2 3 4 5 6 8

अतः अभीष्ट अंकों की संख्या  $\Rightarrow$  एक (8)

5. (c) प्रदत्त संख्या 5 9 1 6 4 8 2 3  
प्रश्नानुसार, अंकों को  
अवरोही क्रम में लिखने पर, 9 8 6 5 4 3 2 1

अतः अभीष्ट अंकों की संख्या  $\Rightarrow$  दो (2, 4)

6. (d) प्रदत्त संख्या 8 4 2 9 5 1 6  
आरोही क्रम 1 2 4 5 6 8 9  
अब प्रदत्त संख्या से, 8 4 2 9 5 1 6  
↑    ↑    ↑    ↑  
2 4 5 8 9

अतः अभीष्ट युग्मों की संख्या  $\Rightarrow$  तीन [(2, 4), (2, 5), (1, 8)]

7. (b) प्रदत्त संख्या 9 2 5 4 7 1 6  
प्रश्नानुसार, अंकों को  
आरोही क्रम में लिखने पर, 1 2 4 5 6 7 9

अतः अभीष्ट अंकों की संख्या  $\Rightarrow$  एक (2)

8. (b) प्रदत्त संख्या 2 7 5 6 1 4 9 3  
प्रश्नानुसार, अंकों को  
अवरोही क्रम में लिखने पर, 9 7 6 5 4 3 2 1

अतः अभीष्ट अंकों की संख्या  $\Rightarrow$  एक (7)

9. (a) प्रदत्त संख्या 6 9 1 4 3 8 7 5  
प्रश्नानुसार, अंकों को  
अवरोही क्रम में लिखने पर, 9 8 7 6 5 4 3 1

अतः अभीष्ट अंकों की संख्या  $\Rightarrow$  कोई नहीं

10. (b) प्रदत्त संख्या 7 5 2 4 6 9 3  
प्रश्नानुसार, अंकों को  
आरोही क्रम में लिखने पर, 2 3 4 5 6 7 9

अतः अभीष्ट अंकों की संख्या  $\Rightarrow$  एक (6)

11. (c) प्रदत्त संख्या 5 2 6 1 9 8 3  
प्रश्नानुसार, अंकों को  
आरोही क्रम में लिखने पर, 1 2 3 5 6 8 9

अतः अभीष्ट अंकों की संख्या  $\Rightarrow$  दो (2, 8)

12. (b) प्रदत्त संख्या 5 2 3 6 9 7 8  
प्रश्नानुसार, अंकों को  
आरोही क्रम में लिखने पर, 2 3 5 6 7 8 9

अतः अभीष्ट अंकों की संख्या  $\Rightarrow$  एक (6)

13. (c) प्रदत्त संख्या 5 8 3 1 6 4 9  
प्रश्नानुसार, अंकों को  
आरोही क्रम में लिखने पर, 1 3 4 5 6 8 9

अतः अभीष्ट अंकों की संख्या  $\Rightarrow$  दो (6, 9)

14. (e) प्रदत्त संख्या 5 4 3 8 6 1 7 9  
अवरोही क्रम 9 8 7 6 5 4 3 1  
अब प्रदत्त संख्या से, 5 4 3 8 6 1 7 9  
↑    ↑    ↑    ↑    ↑  
3 4 5 6 8 9

अतः अभीष्ट युग्मों की संख्या

$\Rightarrow$  छः [(3, 4), (3, 5), (4, 5), (5, 8), (3, 7), (6, 9)]

15. (e) प्रदत्त संख्या 5 7 6 8 3 4 2 1  
प्रश्नानुसार, अंकों को  
अवरोही क्रम में लिखने पर, 8 7 6 5 4 3 2 1

अतः अभीष्ट अंकों की संख्या  $\Rightarrow$  चार (1, 2, 6, 7)

16. (d) प्रदत्त संख्या 5 2 3 6 1 9 8 4  
प्रश्नानुसार, अंकों को  
आरोही क्रम में लिखने पर, 1 2 3 4 5 6 8 9

अतः अभीष्ट अंकों की संख्या  $\Rightarrow$  तीन (2, 3, 8)

17. (d) प्रदत्त संख्या 6 3 1 5 7 8 4  
अवरोही क्रम 8 7 6 5 4 3 1

अब, प्रदत्त संख्या से, 6 3 1 5 7 8 4  
↑    ↑    ↑  
3 5 7 8

अतः अभीष्ट जोड़ों की संख्या = तीन [(3,5), (7,8), (1,3)]

18. (c) प्रदत्त संख्या 7 3 4 6 2 8 5  
प्रश्नानुसार, अंकों को  
आरोही क्रम में लिखने पर, 2 3 4 5 6 7 8

अतः अभीष्ट अंकों की संख्या  $\Rightarrow$  दो (3, 4)

19. (e) प्रदत्त संख्या 5 3 1 4 6 8  
अवरोही क्रम 8 6 5 4 3 1  
अब प्रदत्त संख्या से, 5 3 1 4 6 8  
↑    ↑    ↑  
3 4 6 8

अतः अभीष्ट युग्मों की संख्या  $\Rightarrow$  चार [(1, 3), (3, 6), (3, 8), (6, 8)]

20. (b) प्रदत्त संख्या 5 7 6 9 2 4 8 3  
प्रश्नानुसार, अंकों को  
अवरोही क्रम में लिखने पर, 9 8 7 6 5 4 3 2

अतः अभीष्ट अंकों की संख्या  $\Rightarrow$  एक (4)

21. (a) दी गई संख्याओं को बढ़ते क्रम में लगाने पर,  
287, 394, 463, 512, 958

$\therefore$  दूसरी संख्या = 394

अतः अंतिम अंक = 4

22. (d) प्रदत्त संख्या  $\begin{matrix} 7 & 6 & 5 & 2 & 3 & 4 & 8 \\ \downarrow +1 & \downarrow -2 & \downarrow +1 & \downarrow -2 & \downarrow +1 & \downarrow -2 & \downarrow -2 \\ \text{नयी व्यवस्था} & 8 & 4 & 6 & 0 & 4 & 2 & 6 \end{matrix}$

बाएँ से तीसरा      दूसरा दाएँ से

अतः नयी व्यवस्था में बाएँ से तीसरा अंक 6 तथा दाएँ से दूसरा अंक 2 है।  
अब इन दोनों में अभीष्ट अन्तर =  $6 - 2 = 4$

23. (d) प्रदत्त संख्या  $\begin{matrix} 8 & 1 & 3 & 4 & 5 & 9 & 2 & 7 \\ \text{नयी व्यवस्था} & 5 & 9 & 2 & 7 & 8 & 1 & 3 & 4 \end{matrix}$

दूसरा दाएँ से

अतः नयी व्यवस्था में दाएँ से दूसरा अंक 3 है।

24. (b) प्रदत्त संख्या  $\begin{matrix} 5 & 2 & 6 & 3 & 1 & 8 & 7 \\ \text{विषम अंक} & 1 & 3 & 5 & 7 & & & \text{सम अंक} & 2 & 6 & 8 \\ \downarrow +1 & \downarrow +1 & \downarrow +1 & \downarrow +1 & & & & \downarrow -1 & \downarrow -1 & \downarrow -1 \\ 2 & 4 & 6 & 8 & & & & 1 & 5 & 7 \end{matrix}$

सम तथा विषम अंकों के प्रतिस्थापित अंकों को आरोही क्रम में सजाने पर,

1 2 **4** 5 6 7 8

बाएँ से तीसरा

अतः नयी व्यवस्था में बाएँ से तीसरा अंक 4 है।

25. (a) प्रदत्त संख्या  $\begin{matrix} 8 & 5 & 3 & 4 & 1 & 2 & 7 & 9 \\ \text{नयी व्यवस्था} & 5 & 8 & 4 & 3 & 2 & 1 & 9 & 7 \end{matrix}$

के दाएँ तीसरा

अतः नयी व्यवस्था में 3 के दाएँ तीसरा अंक 9 है।

26. (a) प्रदत्त संख्याएँ  $\begin{matrix} 4 & 3 & 2 & 8 & 5 & 1 & 7 & 1 & 9 & 6 & 4 & 3 & 2 & 8 & 7 \\ \text{प्रश्नानुसार, अंकों को बदलने पर,} & 2 & 3 & 4 & 1 & 5 & 8 & 9 & 1 & 7 & 3 & 4 & 6 & 7 & 8 & 2 \end{matrix}$

सबसे बड़ी संख्या = 917  
दूसरी सबसे बड़ी संख्या = 782  
अतः दूसरी सबसे बड़ी संख्या 782 है, जिसका मध्य का अंक 8 है।

27. (b) प्रदत्त संख्याएँ 512 839 475 984 748

सबसे बड़ी संख्या = 984  
दूसरी सबसे बड़ी संख्या = 839  
अतः दूसरी सबसे बड़ी संख्या 839 है, जिसका मध्य का अंक 3 है।

28. (a) प्रदत्त संख्या  $\begin{matrix} 2 & 9 & 6 & 5 & 4 & 8 & 7 & 6 \\ \downarrow +1 & \downarrow -1 & \downarrow +1 & \downarrow -1 & \downarrow +1 & \downarrow +1 & \downarrow -1 & \downarrow +1 \\ \text{नयी व्यवस्था} & 3 & 8 & 7 & 4 & 5 & 9 & 6 & 7 \end{matrix}$

बाएँ से चौथा चौथा दाएँ से

अतः नयी व्यवस्था में बाएँ से चौथा अंक 4 तथा दाएँ से चौथा अंक 5 है। अब इन दोनों में अभीष्ट अन्तर =  $5 - 4 = 1$

29. (e) प्रदत्त संख्या  $\begin{matrix} 8 & 1 & 3 & 2 & 4 & 6 \\ \downarrow \div 2 & \downarrow \times 3 & \downarrow \times 3 & \downarrow \div 2 & \downarrow \div 2 & \downarrow \div 2 \\ \text{नयी व्यवस्था} & 4 & 3 & 9 & 1 & 2 & 3 \end{matrix}$

बाएँ से तीसरा तीसरा दाएँ से

अतः नयी व्यवस्था में बाएँ से तीसरा अंक 9 तथा दाएँ से तीसरा अंक 1 है। अब इन दोनों में अभीष्ट अन्तर =  $9 - 1 = 8$

30. (d) प्रदत्त संख्या  $\begin{matrix} 8 & 3 & 2 & 4 & 1 & 9 & 5 & 7 \\ \text{नयी व्यवस्था} & 1 & 9 & 5 & 7 & 8 & 3 & 2 & 4 \end{matrix}$

तीसरा दाएँ से

अतः नयी व्यवस्था में दाएँ से तीसरा अंक 3 है।

31. (e) प्रदत्त संख्या  $7\ 3\ 9\ 4\ 2\ 6\ 1$  के तीसरे, छठे और सातवें अंक क्रमशः 9, 6 और 1 हैं।

$961 \Rightarrow 31$  का वर्ग  
 $169 \Rightarrow 13$  का वर्ग

अतः अभीष्ट संख्याएँ एक से अधिक बनती हैं।

32. (b) प्रदत्त संख्या  $\begin{matrix} 5 & 9 & 3 & 4 & 1 & 6 & 2 \\ \text{प्रश्नानुसार, अंकों को अवरोही क्रम में लिखने पर,} & 9 & 6 & 5 & 4 & 3 & 2 & 1 \end{matrix}$

अतः अभीष्ट अंकों की संख्या  $\Rightarrow$  एक (4)

33. (c) प्रदत्त संख्या  $\begin{matrix} 6 & 3 & 9 & 4 & 2 & 7 & 5 \\ \downarrow -1 & \downarrow -1 & \downarrow -1 & \downarrow -1 & \downarrow -1 & \downarrow -1 & \downarrow -1 \\ 5 & 2 & 8 & 3 & 1 & 6 & 4 \end{matrix}$

अब अंकों को आरोही क्रम में सजाने पर,

1 2 3 4 **5** 6 8

तीसरा दाएँ से

अतः नयी व्यवस्था में दाएँ से तीसरा अंक 5 है।

34. (a) प्रदत्त संख्या  $\begin{matrix} 6 & 9 & 1 & 4 & 3 & 8 & 7 & 5 \\ \text{प्रश्नानुसार, अंकों को अवरोही क्रम में लिखने पर,} & 9 & 8 & 7 & 6 & 5 & 4 & 3 & 1 \end{matrix}$

अतः अभीष्ट अंकों की संख्या  $\Rightarrow$  कोई नहीं

35. (a) प्रदत्त संख्या  $\begin{matrix} 7 & 1 & 8 & 3 & 6 & 9 & 4 & 2 \\ \text{प्रश्नानुसार, अंकों को आरोही क्रम में लिखने पर,} & 1 & 2 & 3 & 4 & 6 & 7 & 8 & 9 \end{matrix}$

अतः अभीष्ट अंकों की संख्या  $\Rightarrow$  एक (6)

36. (d) संख्या 527 के अंकों का योग =  $5 + 2 + 7 = 14$   
संख्या 749 के अंकों का योग =  $7 + 4 + 9 = 20$   
संख्या 456 के अंकों का योग =  $4 + 5 + 6 = 15$   
संख्या 188 के अंकों का योग =  $1 + 8 + 8 = 17$   
संख्या 863 के अंकों का योग =  $8 + 6 + 3 = 17$

उपरोक्त विवरण से स्पष्ट है कि संख्या 188 तथा 863 के अंकों का योग एकसमान है।

37. (b) दी गई संख्याओं को अवरोही क्रम में लगाने पर, 863, 749, 527, 456, 188

यहाँ, तीसरी सबसे छोटी संख्या = 527  
 $\therefore$  संख्या 527 का दूसरा अंक = 2

$$38. (d) \begin{array}{cccccc} 5 & 2 & 7 & 7 & 4 & 9 & 4 & 5 & 6 & 1 & 8 & 8 & 8 & 6 & 3 \\ \downarrow +1 & \downarrow -2 & \downarrow +1 & \downarrow -2 & \downarrow +1 & \downarrow -2 & \downarrow +1 & \downarrow -2 & \downarrow +1 & \downarrow -2 & \downarrow +1 & \downarrow -2 & \downarrow +1 & \downarrow -2 \\ 6 & 2 & 5 & 8 & 4 & 7 & 5 & 5 & 4 & 2 & 8 & 6 & 9 & 6 & 1 \end{array}$$

अब, इन संख्याओं को अवरोही क्रम में लगाने पर, 961, 847, 625, 554, 286

यहाँ, दूसरी सबसे छोटी संख्या = 554

∴ संख्या 554 का तीसरा अंक = 4

$$39. (a) \begin{array}{cccccc} 5 & 7 & 4 & 6 & 5 & 8 & 8 & 2 & 1 & 9 & 4 & 5 & 2 & 4 & 7 \\ \downarrow +1 & \downarrow +1 & \downarrow +1 & \downarrow +1 & \downarrow +1 & \downarrow +1 & \downarrow +1 & \downarrow +1 & \downarrow +1 & \downarrow +1 & \downarrow +1 & \downarrow +1 & \downarrow +1 & \downarrow +1 \\ \text{प्रश्नानुसार, अंक} & & & & & & & & & & & & & & \\ 1 \text{ जोड़ने पर, } & 5 & 7 & 5 & 6 & 5 & 9 & 8 & 2 & 2 & 9 & 4 & 6 & 2 & 4 & 8 \end{array}$$

संख्या 659 में अन्तिम अंक 9 पूर्ण वर्ग है।

$$40. (c) \begin{array}{cccccc} 5 & 7 & 4 & 6 & 5 & 8 & 8 & 2 & 1 & 9 & 4 & 5 & 2 & 4 & 7 \\ \downarrow -2 & \downarrow -2 & \downarrow -2 & \downarrow -2 & \downarrow -2 & \downarrow -2 & \downarrow -2 & \downarrow -2 & \downarrow -2 & \downarrow -2 & \downarrow -2 & \downarrow -2 & \downarrow -2 & \downarrow -2 \\ \text{प्रश्नानुसार, अंकों} & & & & & & & & & & & & & & \\ \text{को बदलने पर, } & 5 & 5 & 4 & 6 & 3 & 8 & 8 & 0 & 1 & 9 & 2 & 5 & 2 & 2 & 7 \end{array}$$

प्रश्नानुसार, 2 अंक घटाने पर, संख्याएँ 554 व 638 अंक 2 से विभाज्य हैं।

$$41. (a) \begin{array}{cccccc} 5 & 7 & 4 & 6 & 5 & 8 & 8 & 2 & 1 & 9 & 4 & 5 & 2 & 4 & 7 \\ \downarrow & \downarrow & \downarrow & \downarrow & \downarrow & \downarrow & \downarrow & \downarrow & \downarrow & \downarrow & \downarrow & \downarrow & \downarrow & \downarrow & \downarrow \\ \text{प्रश्नानुसार, अंकों} & & & & & & & & & & & & & & \\ \text{को बदलने पर, } & 4 & 5 & 7 & 5 & 6 & 8 & 1 & 2 & 8 & 4 & 5 & 9 & 2 & 4 & 7 \end{array}$$

प्रश्नानुसार, अंकों को आरोही क्रम में रखने पर, सबसे बड़ी संख्या = 568 ⇒ 658 है।

$$42. (e) \begin{array}{cccccc} 4 & 2 & 8 & 3 & 9 & 1 & 7 & 4 & 5 & 6 & 8 & 2 & 5 & 3 & 4 \\ \downarrow -1 & \downarrow +1 & \downarrow +1 & \downarrow -1 & \downarrow -1 & \downarrow -1 & \downarrow -1 & \downarrow -1 & \downarrow -1 & \downarrow -1 & \downarrow -1 & \downarrow -1 & \downarrow -1 & \downarrow -1 \\ \text{प्रश्नानुसार, } & 4 & 2 & 7 & 3 & 9 & 2 & 7 & 4 & 6 & 6 & 8 & 1 & 5 & 3 & 3 \end{array}$$

न्यूनतम विषम संख्या = 427

न्यूनतम सम संख्या = 392

अतः अभीष्ट अन्तर = 427 - 392 = 35

$$43. (a) \begin{array}{cccccc} 4 & 2 & 8 & 3 & 9 & 1 & 7 & 4 & 5 & 6 & 8 & 2 & 5 & 3 & 4 \\ \downarrow & \downarrow & \downarrow & \downarrow & \downarrow & \downarrow & \downarrow & \downarrow & \downarrow & \downarrow & \downarrow & \downarrow & \downarrow & \downarrow & \downarrow \\ \text{प्रश्नानुसार, अंकों} & & & & & & & & & & & & & & \\ \text{को बदलने पर, } & 2 & 4 & 8 & 9 & 3 & 1 & 4 & 7 & 5 & 8 & 6 & 2 & 3 & 5 & 4 \end{array}$$

सबसे बड़ी संख्या = 931

दूसरी सबसे बड़ी संख्या = 862

अतः अभीष्ट अन्तर = 931 - 862 = 69

$$44. (d) \begin{array}{cccccc} 4 & 2 & 8 & 3 & 9 & 1 & 7 & 4 & 5 & 6 & 8 & 2 & 5 & 3 & 4 \\ \downarrow -1 & \downarrow -1 & \downarrow -1 & \downarrow -1 & \downarrow -1 & \downarrow -1 & \downarrow -1 & \downarrow -1 & \downarrow -1 & \downarrow -1 & \downarrow -1 & \downarrow -1 & \downarrow -1 & \downarrow -1 \\ \text{प्रश्नानुसार, } & 4 & 1 & 8 & 3 & 8 & 1 & 7 & 3 & 5 & 6 & 7 & 2 & 5 & 2 & 4 \end{array}$$

अंक 3 से विभाज्य संख्याएँ हैं

381, 735, 672 ⇒ तीन

$$45. (c) \begin{array}{cccccc} 428 & 391 & 745 & 682 & 534 \\ \text{अवरोही क्रम} & 745 & 682 & 534 & 428 & 391 \end{array}$$

बाएँ से चौथी संख्या = 428

428 के तीनों अंकों का योगफल = 4 + 2 + 8 = 14

$$46. (b) \begin{array}{cccccc} 428 & 391 & 745 & 682 & 534 \\ \text{सबसे छोटी संख्या} & = & 391 \end{array}$$

अतः अभीष्ट परिणाम = 9 ÷ 3 = 3

$$47. (a) \begin{array}{cccccc} 8 & 1 & 3 & 4 & 7 & 9 & 5 & 6 & 4 & 3 & 8 & 5 & 7 & 9 & 2 \\ \downarrow & \downarrow & \downarrow & \downarrow & \downarrow & \downarrow & \downarrow & \downarrow & \downarrow & \downarrow & \downarrow & \downarrow & \downarrow & \downarrow & \downarrow \\ \text{प्रश्नानुसार, अंकों} & & & & & & & & & & & & & & \\ \text{को बदलने पर, } & 1 & 8 & 3 & 7 & 4 & 9 & 6 & 5 & 4 & 8 & 3 & 5 & 9 & 7 & 2 \end{array}$$

सबसे छोटी संख्या = 183 ⇒ 813

$$48. (b) \begin{array}{cccccc} 813 & 479 & 564 & 385 & 792 \\ \text{सबसे छोटी संख्या} & = & 385 \\ \text{दूसरी सबसे छोटी संख्या} & = & 479 \\ 479 \text{ का दूसरा अंक} & = & 7 \end{array}$$

$$49. (c) \begin{array}{cccccc} 813 & 479 & 564 & 385 & 792 \\ \text{सबसे बड़ी संख्या} & = & 813 \\ \text{दूसरी सबसे बड़ी संख्या} & = & 792 \\ 792 \text{ के पहले और तीसरे अंकों का योग} & = & 7 + 2 = 9 \end{array}$$

$$50. (c) \begin{array}{cccccc} 519 & 368 & 437 & 246 & 175 \\ \text{सबसे बड़ी संख्या} & = & 519 \Rightarrow \text{बीच का अंक} = 1 \\ \text{सबसे छोटी संख्या} & = & 175 \Rightarrow \text{बीच का अंक} = 7 \\ \text{अतः अभीष्ट योग} & = & 1 + 7 = 8 \end{array}$$

$$51. (c) \begin{array}{cccccc} 519 & 368 & 437 & 246 & 175 \\ \text{सबसे बड़ी संख्या} & = & 519 \\ \text{दूसरी सबसे बड़ी संख्या} & = & 437 \\ \Rightarrow \text{तीसरा अंक} & = & 7 \\ \text{अतः अभीष्ट अंक} & = & 7 \end{array}$$

$$52. (c) \begin{array}{cccccc} 3 & 8 & 6 & 7 & 5 & 2 & 9 & 6 & 1 & 5 & 7 & 3 & 8 & 3 & 9 \\ \downarrow & \downarrow & \downarrow & \downarrow & \downarrow & \downarrow & \downarrow & \downarrow & \downarrow & \downarrow & \downarrow & \downarrow & \downarrow & \downarrow & \downarrow \\ \text{प्रश्नानुसार, अंकों} & & & & & & & & & & & & & & \\ \text{को बदलने पर, } & 3 & 6 & 8 & 7 & 2 & 5 & 9 & 1 & 6 & 5 & 3 & 7 & 8 & 9 & 3 \end{array}$$

सबसे बड़ी संख्या = 916

अतः अभीष्ट योगफल = 9 + 6 = 15

$$53. (a) \begin{array}{cccccc} 3 & 8 & 6 & 7 & 5 & 2 & 9 & 6 & 1 & 5 & 7 & 3 & 8 & 3 & 9 \\ \downarrow & \downarrow & \downarrow & \downarrow & \downarrow & \downarrow & \downarrow & \downarrow & \downarrow & \downarrow & \downarrow & \downarrow & \downarrow & \downarrow & \downarrow \\ \text{प्रश्नानुसार, अंकों} & & & & & & & & & & & & & & \\ \text{को बदलने पर, } & 6 & 8 & 3 & 2 & 5 & 7 & 1 & 6 & 9 & 3 & 7 & 5 & 9 & 3 & 8 \end{array}$$

सबसे बड़ी संख्या = 938

दूसरी सबसे बड़ी संख्या = 683 ⇒ 386

$$54. (e) \begin{array}{cccccc} 3 & 8 & 6 & 7 & 5 & 2 & 9 & 6 & 1 & 5 & 7 & 3 & 8 & 3 & 9 \\ \downarrow +1 & \downarrow +1 & \downarrow +1 & \downarrow +1 & \downarrow +1 & \downarrow +1 & \downarrow +1 & \downarrow +1 & \downarrow +1 & \downarrow +1 & \downarrow +1 & \downarrow +1 & \downarrow +1 & \downarrow +1 \\ \text{प्रश्नानुसार, अंकों} & & & & & & & & & & & & & & \\ \text{को बदलने पर, } & 9 & 3 & 6 & 6 & 7 & 2 & 7 & 9 & 1 & 8 & 5 & 3 & 4 & 8 & 9 \end{array}$$

सबसे छोटी संख्या = 489

अतः संख्या 489 का तीसरा अंक = 9

$$55. (b) \begin{array}{cccccc} 519 & 328 & 746 & 495 & 837 \\ \text{सबसे बड़ी संख्या} & = & 837 \\ \text{दूसरी सबसे बड़ी संख्या} & = & 746 \\ \text{तीसरी सबसे बड़ी संख्या} & = & 519 \end{array}$$

अतः अभीष्ट मान = 519 - 746 ×  $\frac{1}{2}$

= 519 - 373 = 146

$$56. (d) \begin{array}{cccccc} 5 & 1 & 9 & 3 & 2 & 8 & 7 & 4 & 6 & 4 & 9 & 5 & 8 & 3 & 7 \\ \downarrow & \downarrow & \downarrow & \downarrow & \downarrow & \downarrow & \downarrow & \downarrow & \downarrow & \downarrow & \downarrow & \downarrow & \downarrow & \downarrow & \downarrow \\ \text{प्रश्नानुसार, अंकों} & & & & & & & & & & & & & & \\ \text{को बदलने पर, } & 9 & 1 & 5 & 8 & 2 & 3 & 6 & 4 & 7 & 5 & 9 & 4 & 7 & 3 & 8 \end{array}$$

सबसे छोटी संख्या = 594

594 का दूसरा अंक = 9

$$57. (e) \begin{array}{cccccc} 5 & 1 & 9 & 3 & 2 & 8 & 7 & 4 & 6 & 4 & 9 & 5 & 8 & 3 & 7 \\ \downarrow & \downarrow & \downarrow & \downarrow & \downarrow & \downarrow & \downarrow & \downarrow & \downarrow & \downarrow & \downarrow & \downarrow & \downarrow & \downarrow & \downarrow \\ \text{प्रश्नानुसार, अंकों} & & & & & & & & & & & & & & \\ \text{को बदलने पर, } & 9 & 5 & 1 & 8 & 3 & 2 & 6 & 7 & 4 & 5 & 4 & 9 & 7 & 8 & 3 \end{array}$$

सबसे बड़ी संख्या = 951

दूसरी सबसे बड़ी संख्या = 832

832 का पहला अंक = 8

58. (c) प्रदत्त संख्याएँ 519 328 746 495 837  
 सबसे बड़ी संख्या = 837  
 दूसरी सबसे बड़ी संख्या = 746  
 746 के पहले और दूसरे अंकों के बीच अन्तर =  $7 - 4 = 3$

59. (a) प्रदत्त संख्याएँ  $\begin{matrix} 5 & 1 & 9 & 3 & 2 & 8 & 7 & 4 & 6 & 4 & 9 & 5 & 8 & 3 & 7 \\ \downarrow +1 & \downarrow -1 & \downarrow +1 & \downarrow -1 & \downarrow +1 & \downarrow -1 & \downarrow +1 & \downarrow -1 & \downarrow +1 & \downarrow -1 & \downarrow +1 & \downarrow -1 & \downarrow +1 & \downarrow -1 \\ 6 & 1 & 8 & 4 & 2 & 7 & 8 & 4 & 5 & 5 & 9 & 4 & 9 & 3 & 6 \end{matrix}$   
 प्रश्नानुसार,  
 अंक 1 को जोड़ने  
 व घटाने पर,  
 सबसे छोटी संख्या = 427  
 दूसरी सबसे छोटी संख्या = 594  
 594 के दूसरे व तीसरे अंकों का योगफल =  $9 + 4 = 13$

60. (a) प्रदत्त संख्याएँ  $\begin{matrix} 8 & 3 & 2 & 7 & 1 & 9 & 6 & 5 & 4 & 9 & 6 & 7 & 4 & 8 & 1 \\ \downarrow & \swarrow & \searrow & \downarrow & \swarrow & \searrow & \downarrow & \swarrow & \searrow & \downarrow & \swarrow & \searrow & \downarrow & \swarrow & \searrow \\ 8 & 2 & 3 & 7 & 9 & 1 & 6 & 4 & 5 & 9 & 7 & 6 & 4 & 1 & 8 \end{matrix}$   
 प्रश्नानुसार, अंकों  
 को बदलने पर,  
 तीसरी सबसे बड़ी संख्या = 791  
 791 के पहले और दूसरे अंकों का योगफल =  $7 + 9 = 16$

61. (b) प्रदत्त संख्याएँ 832 719 654 967 481  
 पहली सबसे छोटी संख्या = 481  
 दूसरी सबसे छोटी संख्या = 654  
 654 के पहले और तीसरे अंक का योगफल =  $6 + 4 = 10$

62. (e) प्रदत्त संख्याएँ  $\begin{matrix} 8 & 3 & 2 & 7 & 1 & 9 & 6 & 5 & 4 & 9 & 6 & 7 & 4 & 8 & 1 \\ \swarrow & \downarrow & \searrow & \swarrow & \downarrow & \searrow & \swarrow & \downarrow & \searrow & \swarrow & \downarrow & \searrow & \swarrow & \downarrow & \searrow \\ 3 & 8 & 2 & 1 & 7 & 9 & 5 & 6 & 4 & 6 & 9 & 7 & 8 & 4 & 1 \end{matrix}$   
 प्रश्नानुसार, अंकों  
 को बदलने पर,  
 सबसे बड़ी संख्या = 841  
 दूसरी सबसे बड़ी संख्या = 697  
 अतः अभीष्ट अन्तर =  $841 - 697 = 144$

63. (d) प्रदत्त संख्याएँ  $\begin{matrix} 8 & 3 & 2 & 7 & 1 & 9 & 6 & 5 & 4 & 9 & 6 & 7 & 4 & 8 & 1 \\ \swarrow & \downarrow & \searrow & \swarrow & \downarrow & \searrow & \swarrow & \downarrow & \searrow & \swarrow & \downarrow & \searrow & \swarrow & \downarrow & \searrow \\ 2 & 3 & 8 & 9 & 1 & 7 & 4 & 5 & 6 & 7 & 6 & 9 & 1 & 8 & 4 \end{matrix}$   
 प्रश्नानुसार, अंकों  
 को बदलने पर,  
 सबसे छोटी संख्या = 184  
 184 के दूसरे और तीसरे अंकों का योगफल =  $8 + 4 = 12$

# 16

## गणितीय संक्रियाएँ (Mathematical Operations)

तर्कशक्ति परीक्षण के अन्तर्गत गणितीय संक्रियाओं से हमारा तात्पर्य सामान्य गणितीय क्रियाओं से है। इसके अन्तर्गत दिए गए व्यंजक के गणितीय चिह्नों/अक्षरों को प्रश्न में दिए गए निर्देशानुसार परिवर्तित करते हुए, व्यंजक को हल किया जाता है।

गणितीय संक्रियाएँ (Mathematical Operations) के अन्तर्गत आने वाले प्रश्नों में '+', '-', '×', '÷' चिह्नों या 'P' या 'Q' या ऐसे ही किन्हीं अन्य संकेतों से युक्त गणितीय व्यंजक दिए जाते हैं तथा चिह्नों के अर्थ भिन्न-भिन्न दिए गए होते हैं। अभ्यर्थियों को प्रश्न में दिए गए निर्देशानुसार चिह्नों को परिवर्तित करके बदले हुए व्यंजक को हल करना होता है।

इस प्रकार के प्रश्नों को हल करने के लिए VBODMAS नियम का प्रयोग किया जाता है, जो निम्न है

- V → Vinculum (रेखा कोष्ठक) (-),
- B → Bracket (कोष्ठक) ((), {}, []),
- O → Of (का) (×),
- D → Division (भाग) (÷),
- M → Multiplication (गुणन) (×),
- A → Addition (योग) (+),
- S → Subtraction (घटाव) (-)

इस नियमानुसार किसी गणितीय समीकरण का सरलीकरण करने के लिए सबसे पहले 'Vinculum' को, फिर 'Bracket' को, फिर 'Of' को, फिर 'Division' को फिर 'Multiplication' को, फिर 'Addition' को और अन्त में 'Subtraction' को हल करते हैं।

इस अध्याय के अन्तर्गत सामान्यतः चार प्रकार के प्रश्न पूछे जाते हैं

### प्रकार 1. चिह्न प्रतिस्थापन द्वारा व्यंजक का मान ज्ञात करना

इस प्रकार के प्रश्नों में दिए गए गणितीय चिह्न भ्रामक होते हैं। उनका तात्पर्य उससे भिन्न होता है, जिसके लिए वे सामान्यतः होते हैं। उदाहरणार्थ— गुणा (×) के चिह्न के स्थान पर योग (+) का चिह्न और भाग (÷) के चिह्न के स्थान पर घटाव (-) के चिह्न का द्योतक हो सकता है। गणितीय चिह्नों वाले प्रश्नों को VBODMAS के क्रम में ही हल करना चाहिए।

● **उदाहरण 1.** यदि '+' का अर्थ गुणा है, '×' का अर्थ भाग देना है, '-' का अर्थ जोड़ना है और '÷' का अर्थ घटाना है, तो निम्नलिखित समीकरण से क्या उत्तर आएगा?

$$20 - 8 \times 4 \div 3 + 2 = ? \quad (\text{Rajasthan Police Constable 2013})$$

- (a) 41 (b) 19  
(c) 16 (d) 18

**व्याख्या (c)** दी गई समीकरण,  $? = 20 - 8 \times 4 \div 3 + 2$

प्रश्नानुसार, गणितीय चिह्नों को बदलने एवं VBODMAS का प्रयोग करने पर,  
 $? = 20 + 8 \div 4 - 3 \times 2 = 20 + 2 - 6 = 22 - 6 = 16$

● **उदाहरण 2.** यदि 'P' का अर्थ ×, 'R' का अर्थ +, 'T' का अर्थ ÷ और 'S' का अर्थ - है, तो 51T3P10S4R2 का मान क्या है?

(RRB ग्रुप डी परीक्षा 2018)

- (a) 172 (b) 196 (c) 184 (d) 168

**व्याख्या (d)** प्रश्नानुसार,  $P \Rightarrow \times$ ;  $R \Rightarrow +$ ;  $T \Rightarrow \div$ ;  $S \Rightarrow -$

दिया गया व्यंजक = 51 T 3 P 10 S 4 R 2

$$51 \div 3 \times 10 - 4 + 2 \quad [\text{प्रश्नानुसार चिह्नों को परिवर्तित करने पर}]$$

$$= 17 \times 10 - 4 + 2 \quad [:\text{VBODMAS के नियम से}]$$

$$= 170 - 4 + 2 = 172 - 4 = 168$$

● **उदाहरण 3.** यदि '-' का अर्थ '+', + का अर्थ '-', × का अर्थ '÷' और '÷' का अर्थ '×' हो, तो निम्न समीकरणों में से कौन-सा समीकरण सत्य है?

- (a)  $30 + 5 - 4 \div 10 \times 5 = 28$  (b)  $30 + 5 \div 4 - 10 \times 5 = 22$   
(c)  $30 - 5 + 4 \div 10 \times 5 = 62$  (d)  $30 \times 5 - 4 \div 10 + 5 = 41$

**व्याख्या (d)** प्रत्येक समीकरण के चिह्नों को प्रश्नानुसार बदलने एवं VBODMAS का प्रयोग करने पर,

विकल्प (a) से,  $30 + 5 - 4 \div 10 \times 5 = 28$

$$\Rightarrow 30 - 5 + 4 \times 10 \div 5 = 28$$

$$\Rightarrow 30 - 5 + 4 \times 10 \times \frac{1}{5} = 28$$

$$\Rightarrow 30 - 5 + 8 = 28 \Rightarrow 38 - 5 = 28$$

$$\Rightarrow 33 = 28$$

∴ बायाँ पक्ष ≠ दायाँ पक्ष

विकल्प (b) से,  $30 + 5 \div 4 - 10 \times 5 = 22$   
 $\Rightarrow 30 - 5 \times 4 + 10 \div 5 = 22$   
 $\Rightarrow 30 - 5 \times 4 + 2 = 22$   
 $\Rightarrow 30 - 20 + 2 = 22$   
 $\Rightarrow 32 - 20 = 22$   
 $\Rightarrow 12 = 22$   
 $\therefore$  बायाँ पक्ष  $\neq$  दायाँ पक्ष

विकल्प (c) से,  $30 - 5 + 4 \div 10 \times 5 = 62$   
 $\Rightarrow 30 + 5 - 4 \times 10 \div 5 = 62$   
 $\Rightarrow 30 + 5 - 4 \times 2 = 62$   
 $\Rightarrow 30 + 5 - 8 = 62$   
 $\Rightarrow 35 - 8 = 62$   
 $\Rightarrow 27 = 62$   
 $\therefore$  बायाँ पक्ष  $\neq$  दायाँ पक्ष

विकल्प (d) से,  $30 \times 5 - 4 \div 10 + 5 = 41$   
 $\Rightarrow 30 \div 5 + 4 \times 10 - 5 = 41$   
 $\Rightarrow 6 + 40 - 5 = 41$   
 $\Rightarrow 46 - 5 = 41$   
 $\Rightarrow 41 = 41$   
 $\therefore$  बायाँ पक्ष = दायाँ पक्ष

- **उदाहरण 4.** यदि '+' का अर्थ 'गुणा' है, '-' का अर्थ 'जोड़' है, 'x' का अर्थ 'भाग' है तथा '÷' का अर्थ 'घटाव' है, तो निम्नलिखित में से कौन-सा समीकरण सही है? (SSC CPO 2017)
- (a)  $30 \div 8 \times 4 - 6 + 1 = 32$  (b)  $8 + 5 - 20 \times 4 + 6 = 41$   
 (c)  $12 - 12 \div 6 \times 6 + 3 = 21$  (d)  $6 + 7 \times 3 - 4 \div 6 = 26$

**व्याख्या (c)** प्रत्येक समीकरण के चिह्नों को प्रश्नानुसार बदलने एवं VBODMAS का प्रयोग करने पर,

विकल्प (a) से,  
 $30 \div 8 \times 4 - 6 + 1 = 32$   
 $\Rightarrow 30 - 8 \div 4 + 6 \times 1 = 32$   
 $\Rightarrow 30 - 2 + 6 \times 1 = 32$   
 $\Rightarrow 30 - 2 + 6 = 32$   
 $\Rightarrow 36 - 2 = 32$   
 $\Rightarrow 34 = 32$   
 $\therefore$  बायाँ पक्ष  $\neq$  दायाँ पक्ष

विकल्प (b) से,  
 $8 + 5 - 20 \times 4 + 6 = 41$   
 $\Rightarrow 8 \times 5 + 20 \div 4 \times 6 = 41$   
 $\Rightarrow 8 \times 5 + 5 \times 6 = 41$   
 $\Rightarrow 40 + 30 = 41$   
 $\Rightarrow 70 = 41$   
 $\therefore$  बायाँ पक्ष  $\neq$  दायाँ पक्ष

विकल्प (c) से,  
 $12 - 12 \div 6 \times 6 + 3 = 21$   
 $\Rightarrow 12 + 12 - 6 \div 6 \times 3 = 21$   
 $\Rightarrow 12 + 12 - 1 \times 3 = 21$   
 $\Rightarrow 12 + 12 - 3 = 21$   
 $\Rightarrow 24 - 3 = 21$   
 $\Rightarrow 21 = 21$   
 $\therefore$  बायाँ पक्ष = दायाँ पक्ष

## प्रश्नावली 16.1

- यदि 'x' का अर्थ '-', '+' का अर्थ '+', '-' का अर्थ 'x' और '÷' का अर्थ '+' है, तो दिए गए समीकरण का मान क्या होगा?  
 $7 \times 28 + 7 \div 31 - 4 \div 11 = ?$   
 (UPSSSC सम्मिलित व्यायाम प्रशिक्षक भर्ती परीक्षा 2018)  
 (a) 138 (b) 127  
 (c) 110 (d) 166
- यदि '÷' का अर्थ '+', '-' का अर्थ '÷', 'x' का अर्थ '-' और '+' का अर्थ 'x' है, तो  $\frac{(16 \times 4) - 3 \times 4}{2 + 8 \times 3 + 15 \div 1} = ?$  का मान क्या होगा?  
 (UPSSSC सम्मिलित व्यायाम प्रशिक्षक भर्ती परीक्षा 2018)  
 (a) 0 (b) 10  
 (c) 12 (d) 16
- +  $\Rightarrow$  गुणा, \*  $\Rightarrow$  भाग,  $\Rightarrow$  योग, -  $\Rightarrow$  के बराबर, =  $\Rightarrow$  घटाव  
 $15 = 3 + 4 \div 2 * 2$  (MP Police Constable 2017)  
 (a) 4 (b) 25 (c) 5 (d) 2
- यदि 'x' का मतलब '+' है, '-' का मतलब 'x' है, '÷' का मतलब '-' है और '+' का मतलब '÷' है, तो  $12 + 6 \div 3 - 2 \times 8 = ?$   
 (Haryana Constable 2016)  
 (a) -2 (b) 2 (c) 4 (d) 6
- यदि + का अर्थ है '÷', - का अर्थ है 'x', x का अर्थ है '-' तथा ÷ का अर्थ है '+', तब  
 $6 + 3 \div 5 - 4 \times 6 = ?$  (CG Patwari 2019)  
 (a) -22.2 (b) 18.4  
 (c) 16 (d) 25
- यदि '+' का अर्थ 'घटाना' है, 'x' का अर्थ 'भाग' है, '÷' का अर्थ 'जोड़' है और '-' का अर्थ 'गुणा' है, तो  $15 \times 5 + 78 - 5 \div 4 = ?$  (SSC 10+2 2017)  
 (a) -391 (b) -460  
 (c) -475 (d) -743
- यदि '-' का अर्थ '+', '+' का अर्थ 'x', '÷' का अर्थ '-', 'x' का अर्थ '÷' है, तो  $(27 \times 3 \div 6) + 9 - 8$  का मान है (SSC Steno 2015)  
 (a) 14.5 (b) 35 (c) 15 (d) 3.5
- यदि + का अर्थ - हो, - का अर्थ = हो, = का अर्थ + हो, ÷ का अर्थ > हो और x का अर्थ < हो, तो आप निम्नलिखित समस्या को कैसे हल करेंगे?  
 $8 + 4 - ?$  (SSC 10+2 2009)  
 (a) 4 (b) 32 (c) 12 (d) 2
- यदि ÷ का अर्थ है जोड़ना, x का अर्थ है घटाना, तब  $(15 \times 9) \div (12 \times 4) \times (4 \div 4)$  बराबर है (SSC CGL 2008)  
 (a) 96 (b) 6 (c) 3/128 (d) 143/8



10. यदि '+' के लिए 'x' हो '-' के लिए '÷' हो, 'x' के लिए '-' हो और '÷' के लिए '+' हो, तो निम्नांकित समीकरण का मान बताइए।  
 $26 + 74 - 4 \times 5 \div 2 = ?$  (SSC CGL 2008)  
 (a) 220 (b) 376 (c) 478 (d) 488
11. यदि '+' का अर्थ '-' है, '-' का अर्थ 'x' है, '÷' का अर्थ '+' है और 'x' का अर्थ '÷' है, तो  $15 \times 3 \div 4 - 6 + 7$  का मान निर्धारित कीजिए। (SSC MTS 2009)  
 (a) 22 (b) 25 (c) 9 (d) 175/3
12. यदि '-' जोड़ने, '+' घटाने, 'x' भाग करने और '÷' गुणा करने को द्योतित करें, तो  $7 - 10 \times 5 \div 6 + 4 = ?$  (SSC 10+2 2008)  
 (a) 3 (b) 12 (c) 15 (d) 9
13. यदि (-) विभाजन का चिह्न हो, (+) गुणन का चिह्न हो, (+) घटाने का चिह्न हो और (x) जोड़ने का चिह्न हो, तो निम्न प्रश्न का उत्तर क्या होगा?  
 $100 + 5 - 10 \times 250 \div 200 = ?$  (SSC 10+2 2008)  
 (a) 150 (b) 200 (c) 50 (d) 100
14. यदि 'x' का अर्थ है भाग देना, '-' का अर्थ है गुणा करना, '÷' से अभिप्राय है जोड़ना और '+' का अर्थ है घटाना, तो  
 $(3 - 15 \div 11) \times 8 + 6 = ?$  (UP Police (SI) 2010)  
 (a) 0 (b) 1 (c) 4 (d) 8
15. यदि 'x' से अभिप्राय है '+', '÷' से '-', '-' से 'x' और '+' से '÷' तो, निम्नलिखित समीकरण का मान बताइए। (UP B.Ed 2010)  
 $54 \div 16 - 3 \times 6 + 2 = ?$   
 (a) 9 (b) 12 (c) 8 (d) 15
16. यदि '+' का अर्थ घटाना है, '-' का अर्थ गुणा है, '÷' का अर्थ जोड़ है और 'x' का अर्थ भाग है, तो निम्नलिखित का मान क्या होगा?  
 $10 \times 5 \div 3 - 2 + 3 = ?$  (Delhi Police Constable 2005)  
 (a) 5 (b) 7 (c) 8/3 (d) 9
17. यदि '<' को '+' और 'x' को '÷' के रूप में माना जाता है, तो  $((55 < 10) \times 10) < 120$  का मान क्या है? (RRB ग्रुप डी परीक्षा 2018)  
 (a) 120 (b) 125 (c) 216 (d) 126.5
18. यदि \$ का अर्थ +, # का अर्थ -, @ का अर्थ x और \* का अर्थ ÷ है, तो  $19\$ 8 @ 3 \# 81 * 9$  का मान कितना होगा? (RRB ग्रुप डी परीक्षा 2018)  
 (a) 38 (b) 35 (c) 34 (d) 36
19. यदि P '÷' दर्शाता है, Q 'x' दर्शाता है, R '+' दर्शाता है और S '-' दर्शाता है, तो  $18 Q 12 P 4 R 5 S 6$  का मान ज्ञात कीजिए। (CG Patwari 2016)  
 (a) 28 (b) 53 (c) 55 (d) 80
20. यदि D का मतलब 'x', S का मतलब '+' , A का मतलब '-' और M का मतलब '÷' हो, तो नीचे दिए गए समीकरण का मान ज्ञात कीजिए।  
 $28D6S34M2A8D6$  (SSC CGL 2016)  
 (a) 558 (b) 3312 (c) 137 (d) 31
21. यदि 'K' का अर्थ 'घटाना' है, 'L' का अर्थ 'भाग' है, 'M' का अर्थ 'जोड़' है और 'D' का अर्थ 'गुणा' है, तो  
 $117 L 3 K 5 M 12 D 8 = ?$  (SSC 10+2 2017)  
 (a) 150 (b) 125 (c) 130 (d) 145
22. यदि L का अर्थ 'जोड़ना', M का अर्थ 'गुणा', N का अर्थ 'घटाना' और P का अर्थ विभाजित करना है, तो  $30 P 2 L 3 M 6 N 5 = ?$  (RRB NTPC फेज-1 परीक्षा 2016)  
 (A) 18 (B) 28 (C) 31 (D) 103  
 (a) A (b) B (c) D (d) C
23. यदि A का अर्थ +, D का अर्थ ÷, P का अर्थ x और S का अर्थ - हो, तो  
 $68A48D2S8P10 = ?$  (CGPSC 2019)  
 (a) 46 (b) 64 (c) 12 (d) 500
24. यदि A का अर्थ 'x', D से अभिप्राय है '+' और G द्योतक है '-' का, तो  $7A4D4A3G2$  का मान ज्ञात कीजिए। (SSC CGL 2009)  
 (a) 28 (b) 38 (c) 44 (d) 48
25. यदि 'a' का अर्थ है '÷', 'b' का अर्थ है '+', 'c' से अभिप्राय है '-' और 'd' द्योतित करता है 'x', तो  $24a6d4b9c8 = ?$  (SSC 10+2 2007)  
 (a) 2 (b) 17 (c) 34 (d) 19
26. यदि L = +, M = -, N = x, P = ÷, तो  $5 N 5 P 5 L 5 M 5 = ?$  (SSC CGL 2009)  
 (a) 0 (b) 5 (c) 10 (d) 15
27. मान लें J = 1, K = 2, L = 5, M = 7, N = 11, O = 13 तथा P = 17 है, तो दिए गए सम्बन्ध में खाने में लिखा जाने वाला अक्षर है  
 $(N \times \square + M) \div K = 31$  (SSC 10+2 2014)  
 (a) L (b) P (c) J (d) O
28. यदि a का अर्थ है 'जोड़ना', b का अर्थ है 'घटाना', c का अर्थ है 'गुणा करना' और d का अर्थ है 'भाग करना' तो दी गई समीकरण का मान क्या होगा?  
 $18c 14a 6b 16d 4 = ?$  (SSC FCI 2012)  
 (a) 163 (b) 254 (c) 288 (d) 982
29. यदि '+' का तात्पर्य '÷' से है, 'x' का तात्पर्य '+' से है, '-' का तात्पर्य 'x' से है और '÷' का तात्पर्य '-' से है, तो निम्न समीकरणों में से कौन-सी सही है?  
 (SSC Steno 2016)  
 (a)  $33 - 4 \div 5 \times 6 + 2 = 130$  (b)  $33 \times 4 - 5 + 6 \div 2 = 26$   
 (c)  $33 \div 4 \times 5 + 6 - 2 = 30$  (d)  $33 - 4 + 5 \div 6 \times 2 = 24$
30. निम्नलिखित समीकरणों में से कौन-सा सही है? (UP B.Ed 2005)  
 (a)  $6 \times 5 - 24 \div 3 + 1 = 23$  (b)  $6 \times 5 - 24 \div 3 + 1 = 3$   
 (c)  $6 \div 3 - 1 + 24 \times 5 = 135$  (d)  $6 \div 3 - 1 + 24 \times 5 = 117$
31. यदि '+' 'x' (गुणन) का संकेत हो और '-' '+' (योग) का तथा '÷' '-' (घटाने) का, तो निम्न में कौन-सा समीकरण गलत है? (SSC 10+2 2012)  
 (a)  $6 + 4 \div 5 - 5 = 24$  (b)  $10 - 7 + 3 \div 8 = 23$   
 (c)  $1 - 9 + 4 \div 12 = 25$  (d)  $3 + 3 \div 3 - 3 = 6$
32. यदि '+' का अर्थ घटाना हो, '÷' का अर्थ जोड़ना हो, '-' का अर्थ गुणा करना हो और 'x' का अर्थ भाग देना हो, तो निम्नलिखित समीकरणों में से कौन-सा सही है? (RRB ASM 2008)  
 (a)  $56 + 12 \times 34 - 12 = 102$  (b)  $8 \div 44 - 5 + 25 = 203$   
 (c)  $112 \times 44 - 12 + 10 = 46$  (d)  $9 \div 64 - 2 \times 6 = 54$
33. यदि '-' से अभिप्राय है भाग, '+' से अभिप्राय है गुणा, '÷' से अभिप्राय है घटाना, 'x' से अभिप्राय है जोड़ना, तो निम्न समीकरणों में से कौन-सा सही है? (GIC Clerk 2007)  
 (a)  $30 + 5 - 12 \div 8 \times 12 = 70$  (b)  $30 - 5 + 12 \div 8 \times 12 = 76$   
 (c)  $30 \times 5 - 12 + 8 \div 12 = 60$  (d)  $30 \div 5 \times 12 + 8 - 12 = 24$
34. यदि '+' घटाने के लिए है, '÷' जोड़ के लिए है, '-' गुणा के लिए है और 'x' भाग के लिए है, तो निम्नलिखित में से कौन-सा समीकरण सही है? (SSC MTS 2005)  
 (a)  $46 - 10 + 10 \times 5 = 92$  (b)  $265 + 11 - 2 \times 14 = 22$   
 (c)  $66 \times 3 - 11 + 12 = 230$  (d)  $2 - 14 \times 4 + 11 = 16$
35. यदि + का अर्थ 'से अधिक' है, x का अर्थ 'जोड़' है, + का अर्थ 'भाग' है, - का अर्थ 'के बराबर' है, > का अर्थ 'गुणा' है, = का अर्थ 'से कम' है और < का अर्थ 'घटाना' है, तो निम्नलिखित विकल्पों से कौन-सा विकल्प सही है? (SSC Steno 2007)  
 (a)  $5 > 2 < 1 - 3 \times 4 \times 1$  (b)  $5 < 2 \times 1 + 3 > 4 \times 1$   
 (c)  $5 > 2 \times 1 - 3 > 4 < 1$  (d)  $5 + 2 \times 1 = 3 + 4 > 1$
36. यदि x योग के लिए है, < घटाने के लिए है, > गुणा के लिए है, + भाग के लिए है, - के समान के लिए है, + से अधिक के लिए है और = से कम के लिए है, तो दिए गए विकल्पों में से कौन-सा विकल्प सही है? (SSC 10+2 2008)  
 (a)  $8 < 4 \times 3 - 3 \times 2 \times 1$  (b)  $8 > 4 < 3 - 3 > 2 < 1$   
 (c)  $8 + 4 < 3 + 3 < 2 < 1$  (d)  $8 + 4 \times 3 = 3 > 2 \times 1$

37. यदि '-' का अर्थ है '+', '+' का अर्थ है 'x', '+' का अर्थ है '-' और 'x' का अर्थ है '+' तो निम्नलिखित में से कौन-सा समीकरण सही है?

(UP B.Ed 2012)

- (a)  $30 - 6 + 5 \times 4 + 2 = 27$  (b)  $30 + 6 - 5 + 4 \times 2 = 30$   
(c)  $30 \times 6 \div 5 - 4 + 2 = 32$  (d)  $30 \div 6 \times 5 + 4 - 2 = 40$

38. यदि A का अर्थ है '+', M का अर्थ है 'x', D का अर्थ है '+', G का अर्थ है 'से अधिक' और L का अर्थ है 'से कम', तो निम्नलिखित में से कौन-सा विकल्प तार्किक रूप से सही है?

(SSC Steno 2012)

- (a) 18 D 6 A 8 L 4 A 6 D 2 (b) 18 D 9 A 6 L 8 A 6 M 2  
(c) 18 A 6 M 2 L 3 M 3 A 4 (d) 18 D 2 A 1 G 4 M 2 A 6

39. यदि A का अर्थ +, B का अर्थ -, C का अर्थ x और D का अर्थ ÷ है, तो निम्नलिखित में कौन-सा सही है?

(SSC 10+2 2008)

- (a)  $8B6DA4C3 = 15$  (b)  $9C9B9DA9 = 17$   
(c)  $8A8B8C8 = -48$  (d)  $3A3B3C3A3D3 = 41$

40. यदि - चिह्न + के लिए हो, + चिह्न x के लिए, ÷ चिह्न - के लिए और x चिह्न + के लिए हो, तो निम्न में से कौन-सा सही है?

(SSC 10+2 2012)

- (a)  $49 + 7 - 3 \times 5 + 8 = 20$   
(b)  $49 - 7 + 3 + 5 \times 8 = 24$   
(c)  $49 \times 7 + 3 \div 5 - 8 = 16$   
(d)  $49 \div 7 \times 3 + 5 - 8 = 26$

## उत्तर सहित व्याख्या

1. (a) प्रश्नानुसार,  $x \Rightarrow -; + \Rightarrow +; - \Rightarrow x$   
तथा  $+ \Rightarrow +$   
दी गई समीकरण,  
 $7 \times 28 + 7 \div 31 - 4 \div 11 = ?$   
अब प्रश्नानुसार चिह्नों को परिवर्तित करने पर,  
 $7 - 28 \div 7 + 31 \times 4 + 11$   
[VBODMAS के नियमानुसार]  
 $= 7 - 4 + 124 + 11$   
 $= 142 - 4 = 138$

2. (a) प्रश्नानुसार,  $\div \Rightarrow +; - \Rightarrow \div; \times \Rightarrow -$   
तथा  $+ \Rightarrow \times$   
दिया गया व्यंजक,  $\frac{(16 \times 4) - 3 \times 4}{2 + 8 \times 3 + 15 \div 1}$   
अब प्रश्नानुसार चिह्नों को परिवर्तित करने पर,  
 $\frac{(16 - 4) \div 3 - 4}{2 \times 8 - 3 \times 15 + 1} = \frac{12 \div 3 - 4}{16 - 45 + 1}$   
[VBODMAS के नियमानुसार]  
 $= \frac{4 - 4}{17 - 45} = 0$

3. (a) दिया है,  $15 = 3 + 4 + 2 * 2$   
अब प्रश्नानुसार, चिह्नों को परिवर्तित करने पर,  
 $\Rightarrow 15 - 3 \times 4 + 2 \div 2$   
 $\Rightarrow 15 - 3 \times 4 + 1$   
 $\Rightarrow 15 - 12 + 1$   
 $\Rightarrow 16 - 12$   
 $\Rightarrow 4$

4. (c) प्रश्नानुसार,  
 $x \rightarrow +; - \rightarrow \times; \div \rightarrow -; + \rightarrow \div$   
दिया गया व्यंजक  
 $\rightarrow 12 + 6 \div 3 - 2 \times 8 = ?$   
प्रश्नानुसार, चिह्नों को परिवर्तित करने पर,  
 $? = 12 + 6 - 3 \times 2 + 8$   
 $\Rightarrow ? = 2 - 6 + 8$   
 $\Rightarrow ? = 10 - 6$   
 $\therefore ? = 4$

5. (c) दिया है,  $6 + 3 \div 5 - 4 \times 6$   
प्रश्नानुसार,  $+ \Rightarrow \div; - \Rightarrow \times; \times \Rightarrow -; \div \Rightarrow +$   
 $\therefore 6 \div 3 + 5 \times 4 - 6 = 2 + 20 - 6$   
 $= 22 - 6 = 16$

6. (a) दिया है,  $15 \times 5 + 78 - 5 \div 4$   
प्रश्नानुसार,  $+ \rightarrow -; \times \rightarrow \div; \div \rightarrow +; - \rightarrow \times$   
अब प्रश्नानुसार, चिह्न परिवर्तित करने पर,  
 $15 \div 5 - 78 \times 5 + 4 = \frac{15}{5} - 78 \times 5 + 4$   
 $= 3 - 390 + 4$   
 $= 3 - 394 = -391$

7. (b) दिया गया व्यंजक है,  
 $(27 \times 3 \div 6) + 9 - 8$   
प्रश्नानुसार, चिह्नों को परिवर्तित करने पर,  
 $(27 \div 3 - 6) \times 9 + 8 = (9 - 6) \times 9 + 8$   
 $= 3 \times 9 + 8$   
 $= 27 + 8 = 35$

8. (a)  $8 + 4 - ?$   
प्रश्नानुसार, गणितीय चिह्नों को बदलने पर,  
व्यंजक  $= 8 - 4 = ?$   
 $\therefore ? = 4$

9. (b) प्रदत्त व्यंजक  
 $= (15 \times 9) + (12 \times 4) \times (4 \div 4)$   
प्रश्नानुसार, गणितीय चिह्नों को बदलने पर,  
 $? = (15 - 9) + (12 - 4) - (4 + 4)$   
 $= 6 + 8 - 8 = 14 - 8 = 6$

10. (c)  $26 + 74 - 4 \times 5 \div 2 = ?$   
प्रश्नानुसार, गणितीय चिह्नों को बदलने पर,  
 $? = 26 \times 74 \div 4 - 5 + 2$   
 $? = 26 \times 74 \times \frac{1}{4} - 5 + 2$   
 $= 481 - 5 + 2 = 483 - 5 = 478$   
अतः  $? = 478$

11. (a)  $15 \times 3 \div 4 - 6 + 7$   
प्रश्नानुसार, गणितीय चिह्नों को बदलने पर,  
 $? = 15 \div 3 + 4 \times 6 - 7$   
 $= 5 + 24 - 7 = 29 - 7 = 22$

12. (c)  $7 - 10 \times 5 \div 6 + 4 = ?$   
प्रश्नानुसार, गणितीय चिह्नों को बदलने पर,  
 $? = 7 + 10 \div 5 \times 6 - 4$   
 $= 7 + 2 \times 6 - 4 = 7 + 12 - 4$   
 $= 19 - 4 = 15$   
अतः  $? = 15$

13. (d)  $? = 100 + 5 - 10 \times 250 \div 200$   
प्रश्नानुसार, गणितीय चिह्नों को बदलने पर,  
 $? = 100 \times 5 \div 10 + 250 - 200$   
 $= 100 \times \frac{5}{10} + 250 - 200$   
 $= 50 + 250 - 200 = 100$   
अतः  $? = 100$

14. (b)  $? = (3 - 15 \div 11) \times 8 + 6$   
प्रश्नानुसार, गणितीय चिह्नों को बदलने पर,  
 $? = (3 \times 15 + 11) \div 8 - 6$   
 $= (45 + 11) \div 8 - 6$   
 $= 56 \div 8 - 6 = 7 - 6 = 1$   
अतः  $? = 1$

15. (a)  $? = 54 \div 16 - 3 \times 6 + 2$   
प्रश्नानुसार, गणितीय चिह्नों को बदलने पर,  
 $? = 54 - 16 \times 3 + 6 + 2$   
 $= 54 - 48 + 3 = 57 - 48 = 9$   
अतः  $? = 9$

16. (a)  $10 \times 5 \div 3 - 2 + 3 = ?$   
प्रश्नानुसार, गणितीय चिह्नों को बदलने पर,  
 $? = 10 \div 5 + 3 \times 2 - 3$   
 $= 2 + 6 - 3 = 5$   
अतः  $? = 5$

17. (d) दिया व्यंजक  $= \{[(55 < 10)] \times 10\} < 120$   
 $= \{[(55 + 10)] \div 10\} + 120$   
[प्रश्नानुसार चिह्न परिवर्तित करने पर]  
 $= \{[65] \div 10\} + 120$   
[∴ VBODMAS के नियम से]  
 $= 6.5 + 120 = 126.5$

18. (c) प्रश्नानुसार,  $\$ \Rightarrow +$   $\# \Rightarrow -$   
 $@ \Rightarrow \times$   $* \Rightarrow \div$   
दिया व्यंजक  $= 19\$8@3\#81*9$   
 $= 19 + 8 \times 3 - 81 \div 9$   
[अक्षरों के चिह्न लिखने पर]  
 $= 19 + 8 \times 3 - 9$   
 $= 19 + 24 - 9$   
[VBODMAS के नियम से]  
 $= 43 - 9 = 34$

19. (b)  $P \rightarrow \div$

$$Q \rightarrow \times$$

$$R \rightarrow +$$

$$S \rightarrow -$$

$$18 Q 12 P 4 R 5 S 6$$

$$= 18 \times 12 \div 4 + 5 - 6$$

VBODMAS का प्रयोग करने पर,

$$= 18 \times 3 + 5 - 6 = 54 - 1 = 53$$

20. (c) दिया है, 28 D 6 S 34 M 2 A 8 D 6

प्रश्नानुसार,

चिह्न परिवर्तन करने पर,

$$28 \times 6 + 34 \div 2 - 8 \times 6$$

$$= 28 \times 6 + 17 - 8 \times 6$$

$$= 168 + 17 - 48$$

$$= 185 - 48 = 137$$

21. (c) दिया है, 117 L 3 K 5 M 12 D 8 = ?

प्रश्नानुसार, वर्णों को चिह्नों में परिवर्तित करने पर,

$$? = 117 \div 3 - 5 + 12 \times 8$$

$$\Rightarrow ? = \frac{117}{3} - 5 + 12 \times 8$$

$$\Rightarrow ? = 39 - 5 + 96$$

$$\Rightarrow ? = 135 - 5 = 130$$

22. (b) प्रश्नानुसार,

L	M	N	P
+	$\times$	-	$\div$

$$\therefore 30 P 2 L 3 M 6 N 5$$

$$= 30 \div 2 + 3 \times 6 - 5$$

[ $\therefore$  VBODMAS के नियम से]

$$= 15 + 18 - 5 = 28$$

23. (c) दिया गया व्यंजक है

$$? = 68A48D2S8P10$$

$$= 68 + 48 \div 2 - 8 \times 10$$

$$= 68 + 24 - 8 \times 10$$

$$\Rightarrow 68 + 24 - 80 = 92 - 80 = 12$$

24. (b) 7 A 4 D 4 A 3 G 2 = ?

प्रश्नानुसार, अक्षरों को गणितीय चिह्नों में बदलने पर,

$$7 \times 4 + 4 \times 3 - 2 = ?$$

$$\therefore ? = 28 + 12 - 2 = 40 - 2 = 38$$

$$\text{अतः } ? = 38$$

25. (b) 24 a 6 d 4 b 9 c 8 = ?

प्रश्नानुसार, अक्षरों को गणितीय चिह्नों में बदलने पर,

$$24 \div 6 \times 4 + 9 - 8 = ?$$

$$\Rightarrow 4 \times 4 + 9 - 8 = ?$$

$$\therefore ? = 16 + 9 - 8 = 25 - 8 = 17$$

$$\text{अतः } ? = 17$$

26. (b) ? = 5 N 5 P 5 L 5 M 5

प्रश्नानुसार, अक्षरों को गणितीय चिह्नों में बदलने पर,

$$? = 5 \times 5 \div 5 + 5 - 5 = 5 \times 1 + 5 - 5 = 5 + 5 - 5 = 10 - 5 = 5$$

अतः ? = 5

27. (a)  $(N \times \square + M) \div K = 31$

$$\Rightarrow (11 \times \square + 7) \div 2 = 31$$

$$\Rightarrow \frac{(11 \times \square + 7)}{2} = 31$$

$$\Rightarrow 11 \times \square + 7 = 62$$

$$\Rightarrow 11 \times \square = 62 - 7 = 55$$

$$\Rightarrow \square = \frac{55}{11} = 5$$

$$\therefore \square = 5 = \boxed{L}$$

28. (b) 18 c 14 a 6 b 16 d 4 = ?

$$\Rightarrow ? = 18 \times 14 + 6 - 16 \div 4$$

$$\Rightarrow ? = 252 + 6 - 4$$

$$\therefore ? = 254$$

29. (a) विकल्प (a) से,

$$33 - 4 + 5 \times 6 + 2 = 130$$

प्रश्नानुसार, चिह्न बदलने पर,

$$33 \times 4 - 5 + 6 \div 2 = 130$$

$$\Rightarrow 132 - 5 + 3 = 130$$

$$\Rightarrow 132 - 2 = 130$$

$$\Rightarrow 130 = 130$$

30. (a) विकल्प (a) से,

$$6 \times 5 - 24 \div 3 + 1 = 23$$

$$\Rightarrow 30 - 8 + 1 = 23$$

$$\Rightarrow 23 = 23$$

31. (d) विकल्प (d) से,  $3 + 3 + 3 - 3 = 6$

निर्देशानुसार, चिह्नों को परिवर्तित करने पर,

$$3 \times 3 - 3 + 3 = 6$$

$$\Rightarrow 9 - 3 + 3 = 6$$

$$\Rightarrow 9 = 6$$

अतः समीकरण (d) गलत है।

32. (b) विकल्प (b) से,

$$8 \div 44 - 5 + 25 = 203$$

प्रश्नानुसार, गणितीय चिह्नों को बदलने पर,

$$8 + 44 \times 5 - 25 = 203$$

$$\Rightarrow 8 + 220 - 25 = 203$$

$$\Rightarrow 228 - 25 = 203$$

$$\Rightarrow 203 = 203$$

33. (b) विकल्प (b) से,

$$30 - 5 + 12 \div 8 \times 12 = 76$$

प्रश्नानुसार, गणितीय चिह्नों को बदलने पर,

$$30 \div 5 \times 12 - 8 + 12 = 76$$

$$\Rightarrow 6 \times 12 - 8 + 12 = 76$$

$$\Rightarrow 72 - 8 + 12 = 76$$

$$\Rightarrow 84 - 8 = 76$$

$$\Rightarrow 76 = 76$$

34. (c) विकल्प (c) से,

$$66 \times 3 - 11 + 12 = 230$$

प्रश्नानुसार, गणितीय चिह्नों को बदलने पर,

$$66 \div 3 \times 11 - 12 = 230$$

$$\Rightarrow 22 \times 11 - 12 = 230$$

$$\Rightarrow 242 - 12 = 230$$

$$\Rightarrow 230 = 230$$

35. (c) विकल्प (c) से,

$$5 > 2 \times 1 - 3 > 4 < 1$$

प्रश्नानुसार, गणितीय चिह्नों को बदलने पर,

$$5 \times 2 + 1 = 3 \times 4 - 1$$

$$\Rightarrow 10 + 1 = 12 - 1 \Rightarrow 11 = 11$$

36. (d) विकल्प (d) से,

$$8 + 4 \times 3 = 3 > 2 \times 1$$

प्रश्नानुसार, गणितीय चिह्नों को बदलने पर,

$$8 \div 4 + 3 < 3 \times 2 + 1$$

$$\Rightarrow 2 + 3 < 6 + 1 \Rightarrow 5 < 7$$

37. (a) विकल्प (a) से,

$$30 - 6 + 5 \times 4 \div 2 = 27$$

प्रश्नानुसार, गणितीय चिह्नों को बदलने पर,

$$\Rightarrow 30 \div 6 \times 5 + 4 - 2 = 27$$

$$\Rightarrow 5 \times 5 + 4 - 2 = 27$$

$$\Rightarrow 25 + 4 - 2 = 27$$

38. (b) विकल्प (b) से,

$$18 D 9 A 6 L 8 A 6 M 2$$

प्रश्नानुसार, अक्षरों को गणितीय चिह्नों में बदलने पर,

$$18 \div 9 + 6 < 8 + 6 \times 2 \Rightarrow 8 < 20$$

39. (c) विकल्प (c) से,

$$8 A 8 B 8 C 8 = - 48$$

प्रश्नानुसार, अक्षरों को गणितीय चिह्नों में बदलने पर,

$$8 + 8 - 8 \times 8 = - 48$$

$$\Rightarrow 8 + 8 - 64 = - 48$$

$$\Rightarrow 16 - 64 = - 48$$

$$\Rightarrow - 48 = - 48$$

40. (b) विकल्प (b) से,

$$49 - 7 + 3 \div 5 \times 8 = 24$$

प्रश्नानुसार, गणितीय चिह्नों को बदलने पर,

$$49 \div 7 \times 3 - 5 + 8 = 24$$

$$\Rightarrow 7 \times 3 - 5 + 8 = 24$$

$$\Rightarrow 21 - 5 + 8 = 24$$

$$\Rightarrow 29 - 5 = 24$$

$$\Rightarrow 24 = 24$$

## प्रकार 2. प्रतीकों/रिक्त स्थानों पर गणितीय चिह्नों के प्रतिस्थापन द्वारा समीकरण को सन्तुलित करना

इस प्रकार के प्रश्नों में विकल्पों में दिए गए गणितीय चिह्नों का प्रयोग करके दी गई समीकरण में प्रतीकों के स्थान पर या रिक्त स्थान की पूर्ति करनी होती है, जिससे समीकरण सन्तुलित हो जाए।

- **उदाहरण 5.** दी गई समीकरण को सन्तुलित करने तथा \* चिह्नों को प्रतिस्थापित करने के लिए गणितीय चिह्नों का सही क्रम समूह चुनिए।

(MP Police SI 2017)

$$16 * 6 * 4 * 24$$

(a) + + +      (b) × + =      (c) × = +      (d) + = ×

**व्याख्या (b)** दिया गया व्यंजक,  $16 * 6 * 4 * 24$

अब, \* के स्थान पर विकल्प (b) के चिह्नों को प्रतिस्थापित करने पर,

$$\Rightarrow 16 \times 6 \div 4 = 24$$

$$\Rightarrow 16 \times \frac{6}{4} = 24$$

$$\Rightarrow 4 \times 6 = 24 \Rightarrow 24 = 24$$

अतः विकल्प (b) के चिह्न सही संयोजन है।

- **उदाहरण 6.** निम्नलिखित में सही गणितीय चिह्न लगाएँ। ताकि समीकरण सन्तुलित हो जाए।

(SSC Steno 2015)

$$4 - 6 - 2 - 4 - 8 = 16$$

(a) × + - +      (b) - × + +

(c) + + × -      (d) + + - ×

**व्याख्या (a)** विकल्प (a) से,

$$4 \times 6 \div 2 - 4 + 8 = 16$$

$$\Rightarrow 4 \times 3 - 4 + 8 = 16$$

$$\Rightarrow 12 - 4 + 8 = 16$$

$$\Rightarrow 20 - 4 = 16$$

$$\Rightarrow 16 = 16$$

## प्रकार 3. संख्याओं तथा चिह्नों के परस्पर प्रतिस्थापन द्वारा समीकरण सन्तुलित करना

इस प्रकार के प्रश्नों में दिए गए समीकरण में दो चिह्नों या/और दो संख्याओं को परस्पर बदलकर समीकरण को सन्तुलित करना होता है।

- **उदाहरण 7.** निम्नलिखित में से कौन-सा चिह्न परस्पर बदलने से निम्नलिखित समीकरण सही बनेगी?

$$5 + 3 \times 8 - 12 \div 4 = 3 \quad (\text{SSC CGL 2013})$$

(a) + और +      (b) + और -

(c) - और +      (d) + और ×

**व्याख्या (c)** दिया गया व्यंजक =  $5 + 3 \times 8 - 12 \div 4 = 3$

अब '-' तथा '÷' के चिह्न बदलने पर व्यंजक

$$\Rightarrow 5 + 3 \times 8 \div 12 - 4 = 3$$

$$\Rightarrow 5 + \frac{3 \times 8}{12} - 4 = 3$$

$$\Rightarrow 5 + 2 - 4 = 3$$

$$\Rightarrow 7 - 4 = 3$$

$$\Rightarrow 3 = 3$$

- **उदाहरण 8.** निम्नलिखित में से चिह्नों और संख्याओं के किस परस्पर बदलाव से दिए गए समीकरण को सही कर सकते हैं?

$$3 + 5 - 2 = 4$$

(RRB NTPC फेज-1 परीक्षा 2016)

(A) + और -, 2 और 5

(B) + और -, 3 और 4

(C) + और -, 2 और 4

(D) + और -, 3 और 5

(a) D      (b) B

(c) C      (d) A

**व्याख्या (a)** दिया समीकरण,

$$3 + 5 - 2 = 4$$

विकल्प (a) से,

+ और -, 3 और 5 को परस्पर बदलने पर,

$$5 - 3 + 2 = 4$$

[∵ VBODMAS के नियम से]

$$\Rightarrow 2 + 2 = 4$$

$$\Rightarrow 4 = 4$$

## प्रकार 4. विशेष प्रणाली पर आधारित प्रश्न

इस प्रकार के प्रश्नों में अंकों या समीकरण का मान अन्य अंकों के रूप में दिया गया होता है। दिए गए अंकों या समीकरण में किस पैटर्न का प्रयोग किया जा रहा है, उसे समझकर पूछे गए अंक या समीकरण का उसी पैटर्न के अनुसार मान ज्ञात करना होता है।

- **उदाहरण 9.** यदि  $2 = 4$ ,  $8 = 16$  तथा  $10 = 20$  हो, तो  $15 = ?$

(a) 20      (b) 25      (c) 30      (d) 40

**व्याख्या (c)** जिस प्रकार,  $2 \times 2 = 4$ ,

$$8 \times 2 = 16$$

तथा  $10 \times 2 = 20$

उसी प्रकार,  $15 \times 2 = 30$

- **उदाहरण 10.** यदि  $64 + 7 = 460$  और  $25 + 8 = 212$ , तब  $43 + 8 = ?$

(SSC CPO 2017)

(a) 360      (b) 376      (c) 332      (d) 356

**व्याख्या (d)** जिस प्रकार,  $64 + 7 = 460 \Rightarrow 64 \times 7 + 12 = 460$

तथा  $25 + 8 = 212 \Rightarrow 25 \times 8 + 12 = 212$

उसी प्रकार,  $43 + 8 = ? \Rightarrow 43 \times 8 + 12 = 356$

∴  $? = 356$

- **उदाहरण 11.** कुछ समीकरण एक विशेष प्रणाली के आधार पर हल किए गए हैं। उसी आधार पर अनुत्तरित समीकरण का सही उत्तर ज्ञात कीजिए।

$$5 + 7 + 2 = 725, 6 + 9 + 0 = 906, 8 + 4 + 3 = ?$$

(UPSSSC लोअर सबऑर्डिनेट II भर्ती परीक्षा 2017)

(a) 815      (b) 384

(c) 438      (d) 834

**व्याख्या (c)** जिस प्रकार,

$$5 + 7 + 2 \rightarrow 7 \ 2 \ 5$$

तथा

$$6 + 9 + 0 \rightarrow 9 \ 0 \ 6$$

उसी प्रकार,

$$8 + 4 + 3 \rightarrow 4 \ 3 \ 8$$

## प्रश्नावली 16.2

1.  $8 * 4 * 2 = 16$  समीकरण को सही करने के लिए निम्न में से किन अंकगणितीय चिह्नों को अंकित किया जाएगा? (IB ACIO 2017)

(a) +, × (b) -, +  
(c) ÷, + (d) +, ÷

2. प्रतीकों के उचित संयोजन का चयन करें जो दिए गए समीकरण में प्रश्न चिह्न (?) के स्थान पर क्रमिक रूप से रखा जाए, तो समीकरण को सही ढंग से पूरा करेगा।

$$((100?2)?2)?10 = 59 \quad (RRB ग्रुप डी परीक्षा 2018)$$

(a) -, ÷, + (b) -, ×, +  
(c) +, ×, × (d) +, ÷, +

3. निम्नलिखित प्रश्न में, दिए गए विकल्पों में से किन गणितीय संक्रियाओं का प्रयोग करने से दिया गया समीकरण सही हो जाएगा?

$$35 ? 5 ? 10 ? 15 ? 4 \quad (SSC CPO 2017)$$

(a) ÷, +, = तथा × (b) ×, ÷, > तथा ×  
(c) ÷, ×, > तथा × (d) +, ×, < तथा +

4. छायांकित खानों में वह उपयुक्त गणितीय संक्रियाएँ लिखें जिनसे उत्तर प्राप्त हो जाए। सभी परिकलन बाईं ओर से दाईं ओर किए जाने हैं।

$$\boxed{8} \boxed{4} \boxed{6} \boxed{5} = \boxed{60}$$

(SSC Steno 2013)

(a) -, ÷, + (b) ×, ÷, ×  
(c) ×, ÷, - (d) ÷, ×, ×

5. निम्नलिखित प्रश्न में, दिए गए विकल्पों में से किन गणितीय संक्रियाओं का प्रयोग करने से दिया गया समीकरण सही हो जाएगा?

$$35 ? 5 ? 10 ? 15 ? 4$$

(a) ÷, +, = तथा × (b) ×, ÷, > तथा ×  
(c) ÷, ×, > तथा × (d) ÷, ×, < तथा +

**निर्देश** (प्र. सं. 6-11) यदि प्रदत्त उत्तर तक पहुँचना है, तो समीकरण के लिए उपयुक्त चिह्न क्या होने चाहिए?

6.  $17 - 3 \times 6 = 45$  (SSC CGL 2008)

(a) ×, = तथा - (b) -, × तथा =  
(c) =, × तथा - (d) ×, - तथा =

7.  $3 + 2 \times 1 = 7$  (SSC CGL 2008)

(a) ×, + तथा = (b) +, × तथा =  
(c) =, × तथा + (d) ×, = तथा +

8.  $23 \ 26 \ 27$  (UP B.Ed 2010)

(a) × 3 = तथा × 1 = (b) × 1 = तथा × 3 =  
(c) + 3 = तथा + 1 = (d) × 3 = तथा + 1 =

9.  $6 \ 5 \ 4 = 34$  (SSC Steno 2009)

(a) - तथा + (b) × तथा +  
(c) ÷ तथा × (d) × तथा -

10.  $15 \ 5 \ 3 \ 25$  (SSC Steno 2012)

(a) =, +, × (b) ×, ÷, =  
(c) +, ×, = (d) ×, =, +

11.  $8 \ 7 \ 6 \ 5 \ 10$  (SSC CGL 2014)

(a) ×, -, ÷, = (b) -, ×, ÷, +  
(c) +, -, ÷, × (d) ×, +, ÷, +

12. निम्न समीकरण को सही बनाने के लिए किन दो चिह्नों को आपस में बदलने की आवश्यकता है

$$18 - 2 \times 7 \div 6 + 10 = 67$$

(SSC Steno 2019)

(a) - और ÷ (b) × और +  
(c) + और - (d) + और ×

13. किन दो चिह्नों को आपस में परस्पर बदलने पर समीकरण सही हो जाएगी?

$$16 + 31 - 3 \times 93 \div 11 = 966$$

(SSC Steno 2017)

(a) + तथा - (b) - तथा +  
(c) ÷ तथा × (d) × तथा +

14. निम्नलिखित प्रश्न में दिया गया समीकरण दो चिह्नों के अन्तर्परिवर्तन उपरान्त सही हो जाएगा। सही विकल्प चुनें। (CG PSC 2017)

$$5 + 3 \times 8 - 12 \div 4 = 3$$

(a) - व ÷ (b) + व ÷ (c) + व - (d) - व ×  
(e) इनमें से कोई नहीं

15. किन दो चिह्नों को आपस में परस्पर बदलने पर समीकरण सही हो जाएगा?

$$4 + 9 \div 18 \times 11 - 6 = 7$$

(SSC MTS 2017)

(a) × तथा ÷ (b) + तथा ×  
(c) ÷ तथा - (d) - तथा +

16. निम्न संकेत परिवर्तनों में से कौन-सा दी गई समीकरण को सही बनाएगा?

$$5 + 3 \times 8 - 12 \div 4 = 3$$

(SSC Steno 2016)

(a) + तथा - (b) - तथा ÷  
(c) + तथा × (d) + तथा ÷

17. यदि '÷' तथा '=' 5 तथा 3 का स्थान परस्पर बदल दें, तो निम्नलिखित में से कौन-सा समीकरण सही है? (SSC CGL 2010)

(a)  $5 = 15 \div 3$  (b)  $5 + 15 = 3$   
(c)  $3 = 5 \div 15$  (d) इनमें से कोई नहीं

18. निम्न संकेत परिवर्तनों में से कौन-सा दी गई समीकरण को सही बनाएगा?

$$5 + 3 \times 8 - 12 \div 4 = 3$$

(SSC Steno 2016)

(a) + तथा - (b) - तथा +  
(c) + तथा × (d) + तथा +

19. नीचे दी गई समीकरणों में '÷' और '×', 12 और 18 को एक-दूसरे के स्थान पर रखने के पश्चात् निम्नलिखित में से कौन-सी समीकरण सही हो जाएगी? (SSC Constable 2012)

(a)  $(90 \times 18) \div 12 = 60$  (b)  $(18 \times 6) \div 12 = 2$   
(c)  $(72 \div 12) \times 18 = 72$  (d)  $(12 \times 6) \div 18 = 36$

20. यदि  $34 \times 15 = 495$  तथा  $43 \times 12 = 504$  हो, तो  $98 \times 17 = ?$

(SSC CPO 2017)

(a) 1649 (b) 1683 (c) 1763 (d) 1751

21.  $29 \times 13 = 14$ ,  $76 \times 26 = 34$ , तब  $64 \times 14 = ?$  (SSC Steno 2016)

(a) 54 (b) 19  
(c) 32 (d) 26

22. यदि  $3 * 4 = 10$ ,  $5 * 8 = 18$  हो, तो  $7 * 7 = ?$  (SSC CGL 2016)

(a) 26 (b) 21 (c) 28 (d) 49

23. यदि  $4\# \ 38@1=13$  तथा  $5\#2@2=12$  हो, तो  $6@1\#4=?$

(SSC MTS 2017)

(a) 11 (b) 10 (c) 12 (d) 8

**निर्देश** (प्र. सं. 24-43) किसी प्रणाली के आधार पर कुछ समीकरण हल किए गए हैं। विकल्प के रूप में दिए गए चार उत्तरों में से प्रत्येक प्रश्न के हल न किए गए समीकरण का उचित उत्तर खोजिए।

- 24.**  $16 \div 4 = 74, 21 \div 7 = 33, 81 \div 9 = 99, 55 \div 5 = ?$  (UP B.Ed 2012)  
 (a) 110 (b) 1001  
 (c) 11 (d) 1011
- 25.**  $4 - 4 = 12, 6 - 6 = 30, 2 - 2 = 2, 8 - 8 = ?$  (SSC 10+2 2008)  
 (a) 8 (b) 38  
 (c) 56 (d) 16
- 26.**  $4 - 4 = 17, 6 - 6 = 37, 2 - 2 = 5, 5 - 5 = ?$  (SSC CGL 2008)  
 (a) 27 (b) 26  
 (c) 20 (d) 24
- 27.**  $3 + 8 - 4 = 6, 4 + 6 - 8 = 3, 2 + 8 - 8 = 2, 5 + 8 - 4 = ?$  (SSC 10+2 2008)  
 (a) 8 (b) 9  
 (c) 10 (d) 11
- 28.**  $4 \times 6 \times 2 = 351, 3 \times 9 \times 8 = 287, 9 \times 5 \times 6 = ?$  (RRB GG 2010)  
 (a) 270 (b) 845  
 (c) 596 (d) 659
- 29.**  $5 \times 6 = 42, 2 \times 8 = 27, 4 \times 9 = 50, 7 \times 0 = ?$  (SSC FCI 2012)  
 (a) 8 (b) 15  
 (c) 0 (d) 7
- 30.**  $5 \times 3 \times 9 = 395, 9 \times 7 \times 5 = 759, 7 \times 6 \times 4 = ?$  (SSC FCI 2009)  
 (a) 674 (b) 476  
 (c) 647 (d) 764
- 31.**  $8 + 5 + 3 = 358, 3 + 7 + 6 = 673, 4 + 7 + 6 = ?$  (SSC Steno 2012)  
 (a) 476 (b) 674  
 (c) 764 (d) 746
- 32.**  $2 \times 3 = 64, 4 \times 5 = 108, 7 \times 8 = 1614, 5 \times 6 = ?$  (SSC 10+2 2006)  
 (a) 1120 (b) 1324  
 (c) 1210 (d) 1415
- 33.**  $7 - 4 - 1 = 714, 9 - 2 - 3 = 932, 8 - 0 - 4 = ?$  (SSC MTS 2014)  
 (a) 804 (b) 840 (c) 408 (d) 480
- 34.**  $6 \times 8 \times 3 = 638, 9 \times 0 \times 2 = 920, 5 \times 7 \times 4 = ?$  (UP B.Ed 2009)  
 (a) 574 (b) 547 (c) 475 (d) 745

- 35.**  $7 \times 14 \times 8 = 1478, 3 \times 16 \times 5 = 1635, 5 \times 9 \times 14 = ?$  (UP B.Ed 2010)  
 (a) 5914 (b) 9514  
 (c) 1459 (d) 4195
- 36.**  $66 \times 65 \times 64 = 195, 55 \times 54 \times 53 = 162, 44 \times 43 \times 42 = ?$  (SSC Steno 2006)  
 (a) 921 (b) 219  
 (c) 129 (d) 258
- 37.**  $4 \times 6 \times 9 = 649; 7 \times 3 \times 2 = 372; 8 \times 9 \times 4 = ?$  (SSC Steno 2011)  
 (a) 489 (b) 849  
 (c) 948 (d) 984
- 38.**  $6 * 7 = 2, 3 * 5 = 5, 5 * 8 = 0, 6 * 8 = ?$  (SSC 10+2 2005)  
 (a) 0 (b) 4  
 (c) 2 (d) 8
- 39.**  $4 * 8 * 5 = 596, 7 * 3 * 8 = 849, 6 * 5 * 2 = 763, 3 * 1 * 4 = ?$  (SSC CGL 2006)  
 (a) 425 (b) 542  
 (c) 524 (d) 531
- 40.**  $7 * 3 * 2 = 42, 6 * 4 * 3 = 72, 5 * 5 * 4 = 100, 4 * 6 * 5 = ?$  (SSC CGL 2006)  
 (a) 25 (b) 114  
 (c) 44 (d) 120
- 41.**  $4 * 6 = 72, 81 * 5 = 225, 9 * ? = 147$  (SSC CGL 2006)  
 (a) 7 (b) 8  
 (c) 29 (d) 43
- 42.**  $364 (146) 437, 574(?) 641$  (SSC CGL 2012)  
 (a) 236 (b) 356  
 (c) 250 (d) 134
- 43.**  $12 [140] 12, 6 [20] 4, 20 [?] 6$  (SSC Steno 2006)  
 (a) 124 (b) 120  
 (c) 66 (d) 116
- 44.** यदि  $1 = 1, 2 = 4, 3 = 9$  हो, तो  $5 = ?$  (SSC 10+2 2008)  
 (a) 20 (b) 22  
 (c) 24 (d) 25
- 45.** यदि  $2 = 4, 3 = 5, 4 = 6$  हो, तो  $8 = ?$  (SSC Steno 2010)  
 (a) 10 (b) 12 (c) 14 (d) 16



## उत्तर सहित व्याख्या

1. (a) दिया है,  $8 * 4 * 2 = 16$   
अब इसमें विकल्प (a) के चिह्न को प्रतिस्थापित करने पर,  

$$\Rightarrow 8 + 4 \times 2 = 16 \Rightarrow 8 + 8 = 16$$

$$\Rightarrow 16 = 16$$
 अतः खाली स्थान पर विकल्प (a) के चिह्न आएँगे।
2. (a)  $((100 \div 2) \div 2) \div 10 = 59$   
विकल्प (a) से,  $-, \div, +$  चिह्नों से,  

$$((100 - 2) \div 2) + 10 = 59 \quad [ \because \text{VBODMAS के नियम से} ]$$

$$\Rightarrow (98 \div 2) + 10 = 59$$

$$\Rightarrow 49 + 10 = 59 \Rightarrow 59 = 59$$
3. (c) दी गई समीकरण में विकल्प (c) के चिह्नों का प्रयोग करने पर,  

$$35 \div 5 \times 10 > 15 \times 4$$

$$\Rightarrow \frac{35}{5} \times 10 > 15 \times 4 \Rightarrow 7 \times 10 > 15 \times 4$$

$$\Rightarrow 70 > 60 \text{ (सत्य)}$$
 अतः विकल्प (c) के चिह्नों का प्रयोग करने पर समीकरण सही हो जाएगा।
4. (d) विकल्प (d) से,  

$$8 \div 4 \times 6 \times 5 = \frac{8}{4} \times 6 \times 5 = 2 \times 6 \times 5 = 60$$
5. (c) दी गई समीकरण में विकल्प (c) के चिह्नों का प्रयोग करने पर,  

$$35 \div 5 \times 10 > 15 \times 4$$

$$\Rightarrow \frac{35}{5} \times 10 > 15 \times 4$$

$$\Rightarrow 7 \times 10 > 15 \times 4$$

$$70 > 60 \text{ (सत्य)}$$
 अतः विकल्प (c) के चिह्नों का प्रयोग करने पर समीकरण सही हो जाएगा।
6. (d) प्रदत्त व्यंजक  $= 17 - 3 \times 6 = 45$   
विकल्प (d) से,  

$$17 \times 3 - 6 = 45 \Rightarrow 51 - 6 = 45 \Rightarrow 45 = 45$$
7. (a) प्रदत्त व्यंजक  $= 3 + 2 \times 1 = 7$   
विकल्प (a) से,  

$$3 \times 2 + 1 = 7 \Rightarrow 6 + 1 = 7 \Rightarrow 7 = 7$$
8. (c) विकल्प (c) से,  

$$23 + 3 = 26 + 1 = 27$$
9. (b) विकल्प (b) से,  

$$6 \times 5 + 4 = 34 \Rightarrow 30 + 4 = 34 \Rightarrow 34 = 34$$
10. (b) विकल्प (b) से,  

$$15 \times 5 \div 3 = 25$$

$$\Rightarrow \frac{15 \times 5}{3} = 25 \Rightarrow 25 = 25$$
11. (a) विकल्प (a) से,  

$$(8 \times 7 - 6) \div 5 = 10$$

$$\Rightarrow (56 - 6) \div 5 = 10$$

$$\Rightarrow 50 \div 5 = 10$$

$$\Rightarrow 10 = 10$$
12. (a) दिया गया व्यंजक  

$$18 - 2 \times 7 \div 6 + 10 = 67$$
 अब विकल्प (a) से,  $18 \div 2 \times 7 - 6 + 10 = 67$   

$$\Rightarrow 9 \times 7 - 6 + 10 = 67$$

$$\Rightarrow 63 - 6 + 10 = 67$$

$$\Rightarrow 73 - 6 = 67$$

$$\therefore 67 = 67$$
13. (b)  $16 + 31 - 3 \times 93 \div 11 = 966$  में  $-$  और  $\div$  को बदलने पर,  

$$= 16 + 31 \div 3 \times 93 - 11$$

$$= 16 + \frac{31}{3} \times 93 - 11$$

$$= 16 + 961 - 11 = 966$$
14. (a) दिया गया व्यंजक,  $5 + 3 \times 8 - 12 \div 4 = 3$   
अब, विकल्प (a) से,  $-$  तथा  $\div$  का स्थान परिवर्तन करने पर,  

$$\Rightarrow 5 + 3 \times 8 \div 12 - 4 = 3$$

$$\Rightarrow 5 + \frac{3 \times 8}{12} - 4 = 3$$

$$\Rightarrow 5 + 2 - 4 = 3$$

$$\Rightarrow 7 - 4 = 3$$

$$\Rightarrow 3 = 3$$
15. (b) दिया गया व्यंजक,  $4 + 9 \div 18 \times 11 - 6 = 7$   
अब, विकल्प (b) के अनुसार  $+$  तथा  $\times$  के चिह्नों को आपस में बदलने पर,  

$$4 \times 9 \div 18 + 11 - 6 = 7$$

$$\Rightarrow \frac{4 \times 9}{18} + 11 - 6 = 7$$

$$\Rightarrow \frac{36}{18} + 11 - 6 = 7$$

$$\Rightarrow 2 + 11 - 6 = 7$$

$$\Rightarrow 13 - 6 = 7$$

$$\Rightarrow 7 = 7$$
 अतः  $+$  तथा  $\times$  के चिह्नों को बदलने पर समीकरण सही हो जाएगा।
16. (b) दिया है,  $5 + 3 \times 8 - 12 \div 4$   
 $-$  और  $\div$  को परस्पर बदलने पर,  

$$5 + 3 \times 8 \div 12 - 4 = 5 + 3 \times \frac{8}{12} - 4$$

$$= 5 + 2 - 4 = 7 - 4 = 3$$
17. (b) विकल्प (b) से,  $5 \div 15 = 3$   
प्रश्नानुसार परिवर्तन करने पर,  

$$\Rightarrow 3 = 15 \div 5 \Rightarrow 3 = 3$$
18. (b) दिया है,  $5 + 3 \times 8 - 12 \div 4$   
विकल्प (b) से,  
 $-$  और  $\div$  को परस्पर बदलने पर,  

$$5 + 3 \times 8 \div 12 - 4 = 5 + 24 \div 12 - 4$$

$$= 5 + 2 - 4 = 3$$
19. (d) विकल्प (d) से,  $(12 \times 6) \div 18 = 36$   

$$(18 \div 6) \times 12 = 36$$

$$\Rightarrow 3 \times 12 = 36$$

$$\Rightarrow 36 = 36$$
20. (a) जिस प्रकार,  $34 \times 15 = 495 \rightarrow 34 \times 15 = 510 \Rightarrow 510 - 15 = 495$   
तथा  $43 \times 12 = 504 \rightarrow 43 \times 12 = 516 \Rightarrow 516 - 12 = 504$   
उसी प्रकार,  $98 \times 17 = ? \rightarrow 98 \times 17 = 1666 \Rightarrow 1666 - 17 = 1649$   

$$\therefore ? = 1649$$
21. (b) जिस प्रकार,  $(2 \times 9) - (1 + 3) = 18 - 4 = 14$   
और  $(7 \times 6) - (2 + 6) = 42 - 8 = 34$   
उसी प्रकार,  $(6 \times 4) - (1 + 4) = 24 - 5 = 19$
22. (b) जिस प्रकार,  $3 \times 2 + 4 = 10$   
तथा  $5 \times 2 + 8 = 18$   
उसी प्रकार,  $7 \times 2 + 7 = 21$

23. (b) जिस प्रकार,  $4\#3@1 = 13 \Rightarrow 4 \times 3 + 1 = 13$   
 $\Rightarrow 12 + 1 = 13 \Rightarrow 13 = 13$   
 तथा  $5\#2@2 = 12 \Rightarrow 5 \times 2 + 2 = 12$   
 $\Rightarrow 10 + 2 = 12$   
 $\Rightarrow 12 = 12$   
 उसी प्रकार,  $6@1\#4 \Rightarrow 6 + 1 \times 4$   
 $\Rightarrow 6 + 4 = \boxed{10}$

24. (d) जिस प्रकार,  $16 \div 4 \Rightarrow 74 \Rightarrow \frac{16}{4} = 4 \Rightarrow 74$   
 $2 + 1 = 3$   
 $21 \div 7 \Rightarrow 33 \Rightarrow \frac{21}{7} = 3 \Rightarrow 33$   
 तथा  $8 + 1 = 9$   
 $81 \div 9 \Rightarrow 99 \Rightarrow \frac{81}{9} = 9 \Rightarrow 99$   
 उसी प्रकार,  $55 \div 5 \Rightarrow 1011 \Rightarrow \frac{55}{5} = 11 \Rightarrow \boxed{1011}$

अतः ? = 1011

25. (c) जिस प्रकार,  $4 - 4 \Rightarrow 4 \times 4 - 4 = 12$   
 $6 - 6 \Rightarrow 6 \times 6 - 6 = 30$   
 तथा  $2 - 2 \Rightarrow 2 \times 2 - 2 = 2$   
 उसी प्रकार,  $8 - 8 \Rightarrow 8 \times 8 - 8 = \boxed{56}$   
 अतः ? = 56

26. (b) जिस प्रकार,  $4 - 4 \Rightarrow 4 \times 4 + 1 = 17$   
 $6 - 6 \Rightarrow 6 \times 6 + 1 = 37$   
 तथा  $2 - 2 \Rightarrow 2 \times 2 + 1 = 5$   
 उसी प्रकार,  $5 - 5 \Rightarrow 5 \times 5 + 1 = \boxed{26}$   
 अतः ? = 26

27. (c) जिस प्रकार,  $3 + 8 - 4 \Rightarrow (3 \times 8) \div 4 = 24 \div 4 = 6$   
 $4 + 6 - 8 \Rightarrow (4 \times 6) \div 8 = 24 \div 4 = 3$   
 तथा  $2 + 8 - 8 \Rightarrow (2 \times 8) \div 8 = 16 \div 8 = 2$   
 उसी प्रकार,  $5 + 8 - 4 \Rightarrow (5 \times 8) \div 4 = 40 \div 4 = \boxed{10}$   
 अतः ? = 10

28. (b) जिस प्रकार,  $4 \times 6 \times 2$  तथा  $3 \times 9 \times 8$   
 $\downarrow -1 \quad \downarrow -1 \quad \downarrow -1$   $\downarrow -1 \quad \downarrow -1 \quad \downarrow -1$   
 $3 \quad 5 \quad 1$   $2 \quad 8 \quad 7$

उसी प्रकार,

$9 \times 5 \times 6$   
 $\downarrow -1 \quad \downarrow -1 \quad \downarrow -1$   
 $\boxed{8 \quad 4 \quad 5}$

अतः ? = 845

29. (a) जिस प्रकार,  $5 \times 6 = 42$   
 $\Rightarrow (5 + 1) \times (6 + 1) = 42 \Rightarrow 6 \times 7 = 42$   
 $2 \times 8 = 27 \Rightarrow (2 + 1) \times (8 + 1) = 27$   
 $\Rightarrow 3 \times 9 = 27$   
 $4 \times 9 = 50 \Rightarrow (4 + 1) \times (9 + 1) = 50$   
 $\Rightarrow 5 \times 10 = 50$   
 उसी प्रकार,  $7 \times 0 = ? \Rightarrow (7 + 1) \times (0 + 1) = ?$   
 $\Rightarrow 8 \times 1 = 8$   
 अतः ? = 8

30. (c) जिस प्रकार,  $5 \times 3 \times 9$  तथा  $9 \times 7 \times 5$   
 $\swarrow \quad \searrow$   $\swarrow \quad \searrow$   
 $3 \quad 9 \quad 5$   $7 \quad 5 \quad 9$

उसी प्रकार,

$7 \times 6 \times 4$   
 $\swarrow \quad \searrow$   
 $\boxed{6 \quad 4 \quad 7}$

अतः ? = 647

31. (b) जिस प्रकार,  $8 + 5 + 3 \rightarrow 3 \quad 5 \quad 8$  तथा  $3 + 7 + 6 \rightarrow 6 \quad 7 \quad 3$   
 $\swarrow \quad \searrow$   $\swarrow \quad \searrow$   
 $4 \quad 7 \quad 6$   $6 \quad 7 \quad 4$

उसी प्रकार,

$4 + 7 + 6 \rightarrow 6 \quad 7 \quad 4$   
 $\swarrow \quad \searrow$   
 $\boxed{6 \quad 7 \quad 4}$

अतः ? = 674

32. (c) जिस प्रकार,  $2 \times 3 \Rightarrow 6 \quad 4$   
 $\swarrow \quad \searrow$   
 $4 \times 5 \Rightarrow 10 \quad 8$  तथा  $7 \times 8 \Rightarrow 16 \quad 14$   
 $\swarrow \quad \searrow$   $\swarrow \quad \searrow$   
 $5 \times 6 \Rightarrow 12 \quad 10$   
 $\swarrow \quad \searrow$   
 $\boxed{12 \quad 10}$

उसी प्रकार,

$5 \times 6 \Rightarrow 12 \quad 10$   
 $\swarrow \quad \searrow$   
 $\boxed{12 \quad 10}$

अतः ? = 1210

33. (b) जिस प्रकार,  $7 - 4 - 1 \rightarrow 7 \quad 1 \quad 4$  तथा  $9 - 2 - 3 \rightarrow 9 \quad 3 \quad 2$   
 $\swarrow \quad \searrow$   $\swarrow \quad \searrow$   
 $8 - 0 - 4 \rightarrow 8 \quad 4 \quad 0$   
 $\swarrow \quad \searrow$   
 $\boxed{8 \quad 4 \quad 0}$

उसी प्रकार,

$8 - 0 - 4 \rightarrow 8 \quad 4 \quad 0$   
 $\swarrow \quad \searrow$   
 $\boxed{8 \quad 4 \quad 0}$

अतः ? = 840

34. (b) जिस प्रकार,  $6 \times 8 \times 3$  तथा  $9 \times 0 \times 2$   
 $\downarrow \quad \swarrow \quad \searrow$   $\downarrow \quad \swarrow \quad \searrow$   
 $6 \quad 3 \quad 8$   $9 \quad 2 \quad 0$

उसी प्रकार,

$5 \times 7 \times 4$   
 $\downarrow \quad \swarrow \quad \searrow$   
 $\boxed{5 \quad 4 \quad 7}$

अतः ? = 547

35. (b) जिस प्रकार,  $7 \times 14 \times 8$  तथा  $3 \times 16 \times 5$   
 $\swarrow \quad \searrow$   $\swarrow \quad \searrow$   
 $14 \quad 7 \quad 8$   $16 \quad 3 \quad 5$

उसी प्रकार,

$5 \times 9 \times 14$   
 $\swarrow \quad \searrow$   
 $\boxed{9 \quad 5 \quad 14}$

अतः ? = 9514

36. (c) जिस प्रकार,  $66 \times 65 \times 64 \Rightarrow 66 + 65 + 64 = 195$   
 तथा  $55 \times 54 \times 53 \Rightarrow 55 + 54 + 53 = 162$   
 उसी प्रकार,  $44 \times 43 \times 42 \Rightarrow 44 + 43 + 42 = 129$   
 अतः ? = 129

37. (d) जिस प्रकार,

$$\begin{array}{ccc} 4 \times 6 \times 9 & \text{तथा} & 7 \times 3 \times 2 \\ \swarrow \quad \downarrow & & \swarrow \quad \downarrow \\ 6 \quad 4 \quad 9 & & 3 \quad 7 \quad 2 \end{array}$$

उसी प्रकार,

$$\begin{array}{ccc} 8 \times 9 \times 4 & & \\ \swarrow \quad \downarrow & & \\ 9 \quad 8 \quad 4 & & \end{array}$$

अतः ? = 984

38. (d) जिस प्रकार,  $6 * 7 \Rightarrow 6 \times 7 = 42 \Rightarrow 2$ 

$3 * 5 \Rightarrow 3 \times 5 = 15 \Rightarrow 5$

तथा  $5 * 8 \Rightarrow 5 \times 8 = 40 \Rightarrow 0$ उसी प्रकार,  $6 * 8 \Rightarrow 6 \times 8 = 48 \Rightarrow \boxed{8}$ 

अतः ? = 8

39. (a) जिस प्रकार,  $4 * 8 * 5 \Rightarrow (4 + 1)(8 + 1)(5 + 1) \Rightarrow 596$ 

$7 * 3 * 8 \Rightarrow (7 + 1)(3 + 1)(8 + 1) \Rightarrow 849$

तथा  $6 * 5 * 2 \Rightarrow (6 + 1)(5 + 1)(2 + 1) \Rightarrow 763$ उसी प्रकार,  $3 * 1 * 4 \Rightarrow (3 + 1)(1 + 1)(4 + 1) \Rightarrow \boxed{425}$ 

अतः ? = 425

40. (d) जिस प्रकार,  $7 * 3 * 2 \Rightarrow 7 \times 3 \times 2 \Rightarrow 42$ 

$6 * 4 * 3 \Rightarrow 6 \times 4 \times 3 \Rightarrow 72$

तथा  $5 * 5 * 4 \Rightarrow 5 \times 5 \times 4 \Rightarrow 100$ उसी प्रकार,  $4 * 6 * 5 \Rightarrow 4 \times 6 \times 5 \Rightarrow \boxed{120}$ 

अतः ? = 120

41. (a) जिस प्रकार,  $4 * 6 \Rightarrow \sqrt{4} \times 6^2 = 2 \times 36 = 72$ 

तथा  $81 * 5 \Rightarrow \sqrt{81} \times 5^2 = 9 \times 25 = 225$

उसी प्रकार,  $9 * ? \Rightarrow \sqrt{9} \times ?^2 = 147 \Rightarrow 3 \times ?^2 = 147$ 

$\Rightarrow ?^2 = \frac{147}{3} = 49 \Rightarrow ? = \sqrt{49} = \boxed{7}$

अतः ? = 7

42. (d) जिस प्रकार,  $(437 - 364) \times 2 = 73 \times 2 = 146$ 

उसी प्रकार,  $(641 - 574) \times 2 = 67 \times 2 = 134$

अतः ? = 134

43. (d) जिस प्रकार,  $12 \times 12 - 4 = 144 - 4 = 140$ 

तथा  $6 \times 4 - 4 = 24 - 4 = 20$

उसी प्रकार,  $20 \times 6 - 4 = 120 - 4 = \boxed{116}$ 

अतः ? = 116

44. (d) जिस प्रकार,  $1 \Rightarrow (1)^2 = 1$ 

$2 \Rightarrow (2)^2 = 4$  तथा  $(3) \Rightarrow (3)^2 = 9$

उसी प्रकार,  $5 \Rightarrow (5)^2 = \boxed{25}$ 

अतः ? = 25

45. (a) जिस प्रकार,  $2 + 2 = 4$ 

$3 + 2 = 5$  तथा  $4 + 2 = 6$

उसी प्रकार,  $8 + 2 = \boxed{10}$ 

अतः ? = 10

## प्रकार 5. पंक्ति की परिणामी संख्या ज्ञात करना

इस प्रकार के प्रश्नों में संख्याओं की दो पंक्तियाँ दी गई होती हैं और कुछ नियम दिए गए होते हैं। दिए गए नियमों के आधार पर प्रत्येक पंक्ति में परिणामी संख्या की गणना अलग से की जाती है और संख्याओं की पंक्तियों के नीचे के प्रश्नों के उत्तर देने होते हैं। संख्याओं का परिचालन बाएँ से दाएँ होता है। पहली दो संख्याओं का परिचालन करने के बाद, दूसरी संख्या (प्रश्न में दी गई पहली और दूसरी संख्याओं के बीच परिचालन करने के बाद प्राप्त संख्या) और तीसरी संख्या के बीच परिचालन का अनुप्रयोग करने के लिए परिणामी पर विचार किया जाता है।

**निर्देश** (उदाहरण सं. 12 और 13) नीचे प्रत्येक प्रश्न में संख्याओं की दो पंक्तियाँ दी गई हैं। निम्नलिखित नियमों के आधार पर प्रत्येक पंक्ति में परिणामी संख्या की गणना करनी है और पंक्तियों के नीचे के प्रश्नों का उत्तर देना है। संख्याओं का परिचालन बाएँ से दाएँ आगे बढ़ता है।

### नियम

- यदि एक सम संख्या के बाद दूसरी सम संख्या है, तो उन्हें जोड़ना है।
- यदि एक सम संख्या के बाद अभाज्य संख्या है, तो उसकी गुणा करनी है।
- यदि एक विषम संख्या के बाद एक सम संख्या है, तो विषम संख्या में से सम संख्या को घटाना है।
- यदि अभाज्य संख्या के बाद सम संख्या है, तो दोनों को जोड़ना है।

● **उदाहरण 12.** 36 64 7  
49 38 X

यदि पहली पंक्ति का परिणामी X है, तो दूसरी पंक्ति का परिणामी क्या होगा?

- (a) 700 (b) 705  
(c) 711 (d) 715

● **उदाहरण 13.** 27 14 10  
12 6 X

यदि पहली पंक्ति का परिणामी X है तो, दूसरी पंक्ति का परिणामी क्या होगा?

- (a) 404 (b) 414  
(c) 684 (d) 754

**उत्तर** (उदाहरण सं. 12 और 13)

**नियम** (i) सम संख्या + सम संख्या

(ii) सम संख्या × अभाज्य संख्या

(iii) विषम संख्या - सम संख्या

(iv) अभाज्य संख्या + सम संख्या

12. (c) पंक्ति I 36 64 7

$\Rightarrow 36 + 64 = 100$

[नियम (i)]

$100 \times 7 = 700$

[नियम (ii)]

$\therefore X = 700$

[चूँकि पहली पंक्ति का परिणामी X है]

पंक्ति II 49 38 700

$\Rightarrow 49 - 38 = 11$

[नियम (iii)]

$11 + 700 = 711$

[नियम (iv)]

13. (b) पंक्ति I 27 14 10

$\Rightarrow 27 - 14 = 13$

[नियम (iii)]

$13 + 10 = 23$

[नियम (iv)]

पंक्ति II 12 6 23

$\Rightarrow 12 + 6 = 18$

[नियम (i)]

$18 \times 23 = 414$

[नियम (ii)]

## प्रश्नावली 16.3

**निर्देश** (प्र. सं. 1-5) नीचे प्रत्येक प्रश्न में संख्याओं की दो पंक्तियाँ दी गई हैं। निम्नलिखित नियमों के आधार पर प्रत्येक पंक्ति में परिणामी संख्या की गणना करनी है और पंक्तियों के नीचे के प्रश्न का उत्तर देना है। संख्याओं का परिचालन बाएँ से दाएँ आगे बढ़ता है।

(SBI PO Main 2016)

### नियम

- एक सम संख्या के बाद दूसरी सम संख्या है, तो उन्हें जोड़ना है।
- एक सम संख्या के बाद एक अभाज्य संख्या है, तो उनकी गुणा करनी है।
- एक विषम संख्या के बाद एक सम संख्या है, तो विषम संख्या में से सम संख्या घटानी है।
- एक विषम संख्या के बाद दूसरी विषम संख्या है, तो पहली संख्या को दूसरी संख्या के वर्ग में जोड़ना है।
- एक सम संख्या के बाद संयुक्त विषम संख्या है, तो सम संख्या को विषम संख्या से विभाजित करना है।

- 1.** 84    21    13  
15    11    44  
दोनों पंक्तियों के परिणामों के योग का आधा क्या है?  
(a) 116    (b) 132    (c) 232    (d) 236  
(e) इनमें से कोई नहीं

- 2.** 45    18    12  
22    14    9  
दोनों पंक्तियों के परिणामों का गुणनफल क्या है?  
(a) 75    (b) 48    (c) 45    (d) 64  
(e) इनमें से कोई नहीं

- 3.** 12    7    16  
79    28    15  
दूसरी पंक्ति के और पहली पंक्ति के परिणामों के बीच क्या अन्तर है?  
(a) 276    (b) 176    (c) 100    (d) 156  
(e) इनमें से कोई नहीं

- 4.** 36    13    39  
77    30    7  
दूसरी पंक्ति के परिणामों को पहली पंक्ति के परिणामों से विभाजित किया जाए, तो नतीजा क्या होगा?  
(a) 12    (b) 16    (c) 8    (d) 6  
(e) इनमें से कोई नहीं

- 5.** 65    11    12  
15    3    11  
दोनों पंक्तियों के परिणामों का योग क्या है?  
(a) 366    (b) 66    (c) 264    (d) 462  
(e) इनमें से कोई नहीं

**निर्देश** (प्र. सं. 6-10) निम्नलिखित प्रश्नों में संख्याओं की दो पंक्तियाँ दी गई हैं। निम्नलिखित नियमों के आधार पर प्रत्येक पंक्ति की परिणामी संख्या का अलग से हिसाब लगाना है और संख्याओं की पंक्तियों के नीचे दिए गए प्रश्न का उत्तर दिया जाना है। संख्याओं का हिसाब बाएँ से दाएँ को लगाया जाएगा।

(Canara Bank PO 2008)

### नियम

- यदि सम संख्या के बाद एक अभाज्य संख्या हो, तो उन्हें गुणा किया जाएगा।
- यदि सम संख्या के बाद मिश्र विषम संख्या हो, तो विषम संख्या को सम संख्या से घटाया जाएगा।
- यदि मिश्र विषम संख्या के बाद एक अभाज्य संख्या हो, तो पहली संख्या को दूसरी संख्या से विभाजित किया जाएगा।
- यदि विषम संख्या के बाद सम संख्या, जो पूर्ण वर्ग हो, तो उन्हें जोड़ा जाएगा।

(v) यदि विषम संख्या के बाद एक और विषम संख्या हो, तो उन्हें जोड़ा जाएगा।

- 6.** 36    21    5    16  
27    3    16    5  
दोनों पंक्तियों की परिणामी संख्याओं का योग कितना है?  
(a) 25    (b) 24    (c) 125    (d) 81  
(e) इनमें से कोई नहीं

- 7.** 39    13    11    17  
24    5    55    13  
दोनों पंक्तियों की परिणामी संख्याओं के बीच कितना अन्तर है?  
(a) 14    (b) 9    (c) 243    (d) 233  
(e) इनमें से कोई नहीं

- 8.** 23    15    9    64  
x    31    15    3  
यदि पहली पंक्ति का परिणामी x है, तो दूसरी पंक्ति का परिणामी क्या है?  
(a) 54    (b) 18    (c) 21    (d) 72  
(e) इनमें से कोई नहीं

- 9.** 86    45    13    21  
m    11    36    21  
यदि पहली पंक्ति का परिणामी m है, तो दूसरी पंक्ति का परिणामी क्या है?  
(a) 50    (b) 77    (c) 60    (d) 43  
(e) इनमें से कोई नहीं

- 10.** 12    7    39    15  
17    16    11    23  
दूसरी पंक्ति और पहली पंक्ति के परिणामी के बीच का अन्तर क्या है?  
(a) 26    (b) 22    (c) 21    (d) 24  
(e) इनमें से कोई नहीं

**निर्देश** (प्र. सं. 11-15) किसी खास अनुदेश प्रणाली में अलग-अलग कम्प्यूटेशन प्रोसेस निम्नानुसार लिखे जाते हैं।

- $x \$ y \% z$  का अर्थ है  $y$  और  $z$  के गुणनफल में  $x$  जोड़ा गया है।
- $x \# x @ z$  का अर्थ है  $x$  को  $y$  से गुणा किया गया है और परिणामी को  $z$  से घटाया गया है।
- $x \odot y \star z$  का अर्थ है  $x$  को  $y$  में जोड़ा गया है और परिणामी  $z$  द्वारा विभाजित किया गया है।
- $x ! y \bullet z$  का अर्थ है  $y$  को  $z$  से गुणा किया गया है और परिणामी  $x$  द्वारा विभाजित किया गया है।

- 11.**  $24 \# 5 @ 150 = m$   
 $m \odot 18 \star 16 = ?$   
(a) 8    (b) 6    (c) 3    (d) 12

- 12.**  $60 ! 36 \bullet 15 = g$   
 $2 \# 3 @ g = ?$   
(a) 12    (b) 3    (c) 15    (d) 8

- 13.**  $22 \$ 15 \% 8 = n$   
 $n \odot 2 \star 6 = ?$   
(a) 12    (b) 18    (c) 16    (d) 24

- 14.**  $32 \$ 8 \% 5 = t$   
 $t \odot 12 \star 7 = ?$   
(a) 18    (b) 16    (c) 14    (d) 12

- 15.**  $17 \# 4 @ 88 = p$   
 $5 ! p \bullet 4 = ?$   
(a) 16    (b) 20    (c) 85    (d) 68

## उत्तर सहित व्याख्या

उत्तर (प्र. सं.1-5)

- नियम** (i) सम संख्या + सम संख्या  
(ii) सम संख्या  $\times$  अभाज्य संख्या  
(iii) विषम संख्या - सम संख्या  
(iv) विषम संख्या + (विषम संख्या)<sup>2</sup>  
(v) सम संख्या + संयुक्त विषम संख्या

1. (a) पंक्ति I. 84 21 13  $\Rightarrow 84 \div 21 = 4 \Rightarrow 4 \times 13 = 52$   
पंक्ति II. 15 11 44  $\Rightarrow 15 + (11)^2 = 15 + 121 = 136$   
 $\Rightarrow 136 + 44 = 180$

$\therefore$  दोनों पंक्तियों के परिणामों के योग का आधा  
 $= (52 + 180) \times \frac{1}{2} = 232 \times \frac{1}{2} = 116$

2. (e) पंक्ति I. 45 18 12  $\Rightarrow 45 - 18 = 27 \Rightarrow 27 - 12 = 15$   
पंक्ति II. 22 14 9  $\Rightarrow 22 + 14 = 36 \Rightarrow 36 \div 9 = 4$   
 $\therefore$  दोनों पंक्तियों के परिणामों का गुणनफल  $= 15 \times 4 = 60$

3. (b) पंक्ति I. 12 7 16  $\Rightarrow 12 \times 7 = 84 \Rightarrow 84 + 16 = 100$   
पंक्ति II. 79 28 15  $\Rightarrow 79 - 28 = 51$   
 $\Rightarrow 51 + (15)^2 = 51 + 225 = 276$

$\therefore$  दूसरी पंक्ति और पहली पंक्ति के परिणामों के बीच अन्तर  
 $= 276 - 100 = 176$

4. (c) पंक्ति I. 36 13 39  $\Rightarrow 36 \times 13 = 468 \Rightarrow 468 \div 39 = 12$   
पंक्ति II. 77 30 7  $\Rightarrow 77 - 30 = 47$   
 $\Rightarrow 47 + (7)^2 = 47 + 49 = 96$

$\therefore$  दूसरी पंक्ति के परिणामों को पहली पंक्ति के परिणामों से विभाजित करने पर,  
 $96 \div 12 = 8$

5. (d) पंक्ति I. 65 11 12  $\Rightarrow 65 + (11)^2 = 65 + 121 = 186$   
 $\Rightarrow 186 + 12 = 198$   
पंक्ति II. 15 3 11  $\Rightarrow 15 + (3)^2 = 15 + 9 = 24$   
 $\Rightarrow 24 \times 11 = 264$

$\therefore$  दोनों पंक्तियों के परिणामों का योग  $= 198 + 264 = 462$

उत्तर (प्र. सं.6-10)

- नियम** (i) सम संख्या  $\times$  अभाज्य संख्या  
(ii) सम संख्या - मिश्र विषम संख्या  
(iii) मिश्र विषम संख्या  $\div$  अभाज्य संख्या  
(iv) विषम संख्या + सम संख्या (जो पूर्ण वर्ग हो)  
(v) विषम संख्या + विषम संख्या

6. (b) पंक्ति I. 36 21 5 16  $\Rightarrow 36 - 21 = 15 \Rightarrow 15 + 5 = 3$   
 $\Rightarrow 3 + 16 = 19$   
पंक्ति II. 27 3 16 5  $\Rightarrow 27 \div 3 = 9 \Rightarrow 9 + 16 = 25$   
 $\Rightarrow 25 \div 5 = 5$

$\therefore$  दोनों पंक्तियों की परिणामी संख्याओं का योग  $= 19 + 5 = 24$

7. (d) पंक्ति I. 39 13 11 17  $\Rightarrow 39 \div 13 = 3 \Rightarrow 3 + 11 = 14$   
 $\Rightarrow 14 \times 17 = 238$   
पंक्ति II. 24 5 55 13  $\Rightarrow 24 \times 5 = 120 \Rightarrow 120 - 55 = 65$   
 $\Rightarrow 65 \div 13 = 5$

$\therefore$  दोनों पंक्तियों की परिणामी संख्याओं के बीच अन्तर  $= 238 - 5 = 233$

8. (a) पंक्ति I. 23 15 9 64  $\Rightarrow 23 + 15 = 38$   
 $\Rightarrow 38 - 9 = 29 \Rightarrow 29 + 64 = 93$

पंक्ति II. x 31 15 3  $\Rightarrow 93 \div 31 = 3$   
[यहाँ,  $x = 93$ ]  
 $\Rightarrow 3 + 15 = 18 \Rightarrow 18 \times 3 = 54$

$\therefore$  दूसरी पंक्ति का परिणामी  $= 54$

9. (c) पंक्ति I. 86 45 13 21  $\Rightarrow 86 - 45 = 41$   
 $\Rightarrow 41 + 13 = 54 \Rightarrow 54 - 21 = 33$

पंक्ति II. m 11 36 21  $\Rightarrow 33 \div 11 = 3$  [यहाँ,  $m = 33$ ]  
 $\Rightarrow 3 + 36 = 39 \Rightarrow 39 + 21 = 60$

$\therefore$  दूसरी पंक्ति का परिणामी  $= 60$

10. (e) पंक्ति I. 12 7 39 15  $\Rightarrow 12 \times 7 = 84$

$\Rightarrow 84 - 39 = 45 \Rightarrow 45 + 15 = 60$

पंक्ति II. 17 16 11 23  $\Rightarrow 17 + 16 = 33$

$\Rightarrow 33 \div 11 = 3 \Rightarrow 3 + 23 = 26$

$\therefore$  दूसरी पंक्ति और पहली पंक्ति के परिणामी के बीच का अन्तर  
 $= 60 - 26 = 34$

उत्तर (प्र. सं. 11-15)

(i)  $x \$ y \% z \Rightarrow x + (y \times z)$  (ii)  $x \# y @ z \Rightarrow z - (x \times y)$

(iii)  $x \odot y \star z \Rightarrow (x + y) + z$  (iv)  $x ! y \bullet z \Rightarrow (y \times z) + x$

11. (c) पंक्ति I. 24 # 5 @ 150 = m  $\Rightarrow 150 - (24 \times 5) = m$

$\Rightarrow 150 - 120 = m \Rightarrow 30 = m$

पंक्ति II. m @ 18 # 16 = ?

$\Rightarrow 30 @ 18 \star 16 = ? \Rightarrow (30 + 18) \div 16 = ?$

$\Rightarrow 48 \div 16 = ? \Rightarrow 3 = ?$

12. (b) पंक्ति I. 60 ! 36 • 15 = g  $\Rightarrow (36 \times 15) \div 60 = g$

$\Rightarrow 540 \div 60 = g \Rightarrow 9 = g$

पंक्ति II. 2 # 3 @ g = ?

$\Rightarrow 2 \# 3 @ 9 = ? \Rightarrow 9 - (2 \times 3) = ?$

$\Rightarrow 9 - 6 = ? \Rightarrow 3 = ?$

13. (d) पंक्ति I. 22 \$ 15 % 8 = n  $\Rightarrow 22 + (15 \times 8) = n$

$\Rightarrow 22 + 120 = n \Rightarrow 142 = n$

पंक्ति II. n @ 2 # 6 = ?

$\Rightarrow 142 @ 2 \star 6 = ? \Rightarrow (142 + 2) \div 6 = ?$

$\Rightarrow 144 \div 6 = ? \Rightarrow 24 = ?$

14. (d) पंक्ति I. 32 \$ 8 % 5 = t  $\Rightarrow 32 + (8 \times 5) = t$

$\Rightarrow 32 + 40 = t \Rightarrow 72 = t$

पंक्ति II. t @ 12 # 7 = ?

$\Rightarrow 72 @ 12 \star 7 = ? \Rightarrow (72 + 12) \div 7 = ?$

$\Rightarrow 84 \div 7 = ? \Rightarrow 12 = ?$

15. (a) पंक्ति I. 17 # 4 @ 88 = p  $\Rightarrow 88 - (17 \times 4) = p$

$\Rightarrow 88 - 68 = p \Rightarrow 20 = p$

पंक्ति II. 5 ! p • 4 = ?

$\Rightarrow 5 ! 20 \bullet 4 = ? \Rightarrow (20 \times 4) + 5 = ?$

$\Rightarrow 80 + 5 = ? \Rightarrow 85 = ?$

# मास्टर प्रश्नावली

- यदि + का अर्थ विभाजन,  $\times$  का अर्थ  $-$ ,  $\div$  का अर्थ गुणा और  $-$  का अर्थ जोड़ना हो, तो  
(IB ACIO 2017)  
 $9 + 3 \div 4 - 8 \times 2$   
(a) 15 (b) 17 (c) 18 (d) 20
- यदि '+' के लिए 'x' हो '-' के लिए '÷' हो, 'x' के लिए '-' हो और '÷' के लिए '+' हो, तो निम्नांकित समीकरण का मान बताइए।  
(RRB ग्रुप डी परीक्षा 2018)  
 $26 + 74 - 4 \times 5 \div 2 = ?$   
(a) 220 (b) 376 (c) 478 (d) 488
- यदि चिह्न 'x' और '÷' को परस्पर बदल दिया जाता है और '-' व '+' को परस्पर बदल दिया जाता है, तो नीचे दिए गए व्यंजक का मान कितना होगा?  
(UPSSSC अधीनस्थ कृषि सेवा वर्ग-3 प्राविधिक सहायक भर्ती परीक्षा 2019)  
 $136 \times 8 \div 3 - 5 + 3$   
(a) 59 (b) 53 (c) 51 (d) 56
- यदि '+' को '÷' में बदला जाता है, '-' को 'x' में बदला जाता है, '÷' को '-' में और 'x' को '+' में बदला जाता है, तो नीचे दिए गए व्यंजक का मान क्या होगा?  
(UPSSSC सम्मिलित व्यायाम प्रशिक्षक भर्ती परीक्षा 2018)  
 $65 - 10 + 5 \div 3 \times 4 = ?$   
(a) 12 (b) 110 (c) 131 (d) 9
- यदि A का मतलब जोड़ है, E का मतलब विभाजन या भाग है, I का मतलब घटाव है, O का मतलब गुणा है और शेष अक्षरों को उनके कालक्रम की स्थिति के अनुसार संख्याओं के साथ प्रतिस्थापित किया जाता है (गणितीय संकेतों के रूप में उपयोग किए गए अक्षरों को श्रृंखला में उनकी संख्या बनाए रखते तो), निम्नलिखित का परिणाम क्या होगा?  
(RRB ग्रुप डी परीक्षा 2018)  
 $88E11A214?$   
(a) 60 (b) 33 (c) 12 (d) 6
- यदि + का अर्थ  $\times$ , - का अर्थ +,  $\times$  का अर्थ  $\div$ ,  $\div$  का अर्थ  $-$  हो, तो  $50 + 10 - 50 \times 10 \div 125$  का मान कितना होगा?  
(SSC CPO 2016)  
(a) 320 (b) 380 (c) 340 (d) 366
- यदि  $\div$  का अर्थ + है, + का अर्थ  $\times$  है,  $\times$  का अर्थ  $-$  है और  $-$  का अर्थ  $\div$  है, तो निम्न का मान कितना होगा?  
(SSC CPO 2016)  
 $[(1440 - 36 \times 16) + 15] \div 5 \div (144 - 12) + 25 = ?$   
(a) 2130 (b) 2200 (c) 2050 (d) 2100
- किसी निश्चित कोड भाषा में, '-', 'x' को प्रदर्शित करता है '÷', '+' को प्रदर्शित करता है '+', '÷' को प्रदर्शित करता है और 'x, -' को प्रदर्शित करता है। निम्नलिखित प्रश्न का उत्तर ज्ञात करें।  
(SSC 10+2 2018)  
 $18 \div 12 - 5 + 30 \times 6 = ?$   
(a) 19 (b) 15 (c) 41 (d) 14
- यदि चिह्न + गुणन को,  $\times$  योग को,  $-$  विभाजन को,  $\div$  अन्तर को, > बराबर को तथा = अधिक है को निरूपित करते हैं, तो निम्न में से कौन-सा सम्बन्ध सत्य है?  
(BPSC 2016)  
(a)  $12 - 2 + 3 \div 8 \times 1 > 12$  (b)  $11 \times 2 \div 4 - 2 + 1 = 11$   
(c)  $7 \div 2 \times 5 - 5 + 2 = 7$  (d)  $5 \times 6 - 3 \div 3 + 1 > 4$   
(e) इनमें से कोई नहीं
- यदि 'P' का अर्थ है '÷', 'Q' का अर्थ है 'x', 'R' का अर्थ है '+' एवं 'S' का अर्थ है '-', तो  $200 P 50 Q 3R 10 S 4$  का मान क्या होगा?  
(SBI Clerk Main 2018)  
(a) 20 (b) 18 (c) 30 (d) 25  
(e) इनमें से कोई नहीं
- यदि  $\star$  का मतलब घटाना हो,  $-$  का मतलब विभक्त करने से हो,  $\square$  का मतलब जमा करने से हो और % का मतलब गुणा से हो, तो  $13 \square 3 \star 6 \% 8 - 4 \square 14 = ?$   
(SSC CGL 2016)  
(a) 18 (b) 14 (c) 12 (d) 8
- यदि '+' का अर्थ '-', 'x' का अर्थ '÷', '÷' का अर्थ '+' तथा '-' का अर्थ 'x' हो, तो  $252 \times 9 - 5 + 32 \div 92 = ?$   
(Dena Bank PO 2011)  
(a) 168 (b) 192 (c) 200 (d) 95  
(e) इनमें से कोई नहीं
- यदि + का अर्थ '+', - का अर्थ '÷',  $\times$  का अर्थ '-' और + का अर्थ 'x' है, तो  $24 - 8 \div 6 + 4 \times 7$  का मान बताएँ।  
(a) 7 (b) 4 (c) 1 (d) 5  
(e) इनमें से कोई नहीं
- यदि A व्यक्त करता हो '-', C व्यक्त करता हो 'x', D व्यक्त करता हो '÷' और E व्यक्त करता हो '+' तो  $14C 3A12E4D2 = ?$   
(UPPSC Pre 2015)  
(a) 17 (b) 28 (c) 16 (d) 32
- यदि 'x' का अर्थ है '+', '÷' का अर्थ है 'x', '+' का अर्थ है '-' तथा '-' का अर्थ है '÷', तो  $24 + 36 - 12 \times 8 \div 4 = ?$   
(SBI PO 2012)  
(a) 36 (b) 53 (c) 5 (d) -20  
(e) इनमें से कोई नहीं
- यदि A का अर्थ 'x', B का अर्थ '÷', C का अर्थ '-' तथा D का अर्थ '+' है, तो  $4D 16A 5B 8C 5 = ?$   
(SBI Clerk 2013)  
(a) 9 (b) 16 (c) 13 (d) 7.5  
(e) 12
- यदि M, '÷' को, K, '-' को, T, 'x' को तथा R, '+' को प्रदर्शित करे, तो  $20K 16T 8M 4R 6 = ?$   
(IBPS Clerk 2012)  
(a) 18 (b) -6 (c) -12 (d) -18  
(e) इनमें से कोई नहीं
- यदि 'P' का अर्थ 'x' है, 'Q' का अर्थ '÷' है, 'R' का अर्थ '+' है और 'S' का अर्थ '-', है, तो '544Q32R13P7S18' = ?  
(Dena Bank Clerk 2010)  
(a) 108 (b) 90 (c) 118 (d) 192  
(e) इनमें से कोई नहीं
- यदि R का अर्थ '-' है, Q का अर्थ 'x' है, W का अर्थ '÷' है, तथा A का अर्थ है '+', तो  $42 W 7 R 8 A 6 Q 4 = ?$   
(SBI PO 2013)  
(a) -22 (b) -168 (c) 22 (d) 28  
(e) इनमें से कोई नहीं
- यदि 'A' का अर्थ '-', 'B' का अर्थ '÷', 'C' का अर्थ '+' और 'D' का अर्थ 'x' हो, तो  $15 B 3 C 24 A 12 D 2 = ?$   
(IBPS PO 2011)  
(a) 3 (b) 5 (c) 7 (d) 9  
(e) इनमें से कोई नहीं
- यदि - का अर्थ भाग हो, + का अर्थ गुणा हो, + का अर्थ घटाव हो तथा  $\times$  का अर्थ जमा हो, तो निम्नलिखित समीकरणों में से कौन-सा सही है?  
(SSC CGL 2010)  
(a)  $24 \div 8 - 4 + 2 \times 3 = 16$  (b)  $24 - 8 + 4 \times 2 \div 3 = 12$   
(c)  $24 \times 8 - 4 \div 2 + 3 = 17$  (d)  $24 + 8 - 4 \times 2 \div 3 = 47$



22. कुछ प्रतीकों को कुछ अक्षरों द्वारा नीचे दर्शाया गया है

$$\begin{array}{ccccccc} + & - & \times & \div & = & > & < \\ B & G & E & C & D & A & F \end{array}$$

चार विकल्पों में से केवल एक अभिव्यक्ति में ही सही सम्बन्ध है, उसको पहचानिए। (UP B.Ed 2013)

(a) 18F 3B 6E 8G 4E 12 (b) 18C 3G 6B 8B 4D 12  
(c) 18A 3E 6B 8G 4B 12 (d) 18C 3D 6B 8C 4G 12

23. यदि  $+ = \times$ ,  $- = \div$ ,  $\times = +$ ,  $\div = -$  हो, तो निम्नलिखित में से कौन-सा समीकरण सही है? (SSC CGL 2015)

(a)  $18 - 6 \times 7 + 2 + 8 = 63$   
(b)  $18 \div 6 + 4 - 2 + 3 = 22$   
(c)  $18 \times 6 - 4 + 7 \times 8 = 47$   
(d)  $18 + 6 - 4 \times 2 \div 3 = 26$

24. यदि '+' का मान 'x' है, '-' का मान '÷' है, 'x' का मान '-' है और '÷' का मान '+' है, तब  $16 \div 64 - 8 \times 4 + 2$  का मान क्या होगा? (SSC CGL 2015)

(a) 12 (b) 24  
(c) 16 (d) 18

25. यदि '+' का अर्थ 'भाग' है; 'x' का अर्थ 'जोड़' है; '-' का अर्थ गुणा है; ÷ का अर्थ 'घटा' है, तो निम्नलिखित में से क्या सही है? (SSC CGL 2015)

(a)  $46 \times 6 \div 4 - 5 + 3 = 74$   
(b)  $46 - 6 + 4 \times 5 + 3 = 71$   
(c)  $46 + 6 \times 4 - 5 \div 3 = 75.5$   
(d)  $46 \times 6 - 4 + 5 \div 3 = 70.1$

26. यदि J = 1, K = 2, L = 5, M = 7, N = 11, O = 13, P = 17, तब दिए गए व्यंजक में प्रश्नवाचक चिह्न के स्थान पर क्या आएगा?

$$N \times ? + M \div K = 31 \quad (\text{SSC 10+2 2017})$$

(a) L (b) P (c) J (d) O

27. यदि  $13L4A7 = 41$  तथा  $14A3L12 = 54$  हो, तो  $12L3A9 = ?$

(SSC Steno 2017)

(a) 84 (b) 39 (c) 42 (d) 56

28. निम्नलिखित में से कौन-सा

1.  $\times$ ,  $\div$ ,  $\div$  2.  $=$ ,  $\div$ ,  $\times$  3.  $=$ ,  $\times$ ,  $\div$  4.  $\div$ ,  $=$ ,  $\times$   
क्रमशः  $\odot$ ,  $\oplus$  तथा  $\ominus$  को  $90$ ,  $6$   $\oplus$   $8$   $\ominus$   $2$  में उचित रूप से प्रतिस्थापित करता है? (UKPSC 2016)

(a) 1 (b) 2 (c) 3 (d) 4

29. कुछ समीकरणों का कुछ प्रणालियों के आधार पर हल निकाला गया है। उसी आधार पर उस समीकरण का सही उत्तर ज्ञात कीजिए, जिसका हल नहीं निकाला गया है। (SSC CGL 2016)

$$\begin{array}{l} \text{यदि } 3 \star 2 \star 8 \star 4 = 632 \\ 2 \star 4 \star 4 \star 4 = 816 \end{array}$$

हो, तो  $3 \star 3 \star 5 \star 1 = ?$

(a) 95 (b) 45 (c) 315 (d) 184

**निर्देश** (प्र. सं. 30 और 31) यदि प्रदत्त उत्तर तक पहुँचना है, तो समीकरण के लिए उपयुक्त चिह्न क्या होने चाहिए?

30.  $641212$  (SSC MTS 2014)

(a)  $\div, -, =$  (b)  $+, -, +$  (c)  $=, -, +$  (d)  $\times, -, =$

31.  $201052$  (SSC FCI 2012)

(a)  $-, \times, =$  (b)  $-, =, \times$  (c)  $=, \times, -$  (d)  $\times, -, =$

32. निम्नलिखित समीकरण गलत है। इस समीकरण को सही करने के लिए किन दो चिह्नों की आपस में अदला-बदली करनी चाहिए।

$$20 + 14 \div 35 - 10 \times 12 = 10 \quad (\text{SSC CPO 2016})$$

(a) + और  $\times$  (b) + और  $\div$   
(c) - और + (d)  $\div$  और  $\times$

33. यदि '+' का अर्थ '-' है, '-' का अर्थ 'x' है, 'x' का अर्थ '÷' है और '÷' का अर्थ '+' है, तो  $42 \times 4 \times 12 \times 20 \times 9$  से कौन-सा संयोजन आपको 25 मान देगा?

(a)  $\div, +, - \times$  (b)  $\div, -, +, \times$   
(c)  $-, \times, \div, +$  (d)  $\times, -, +, \times$

34. + और - तथा 8 और 7 को परस्पर बदलने पर निम्नलिखित में से कौन-सा संयोजन सही होगा? (SSC CGL 2015)

(a)  $7 \times 8 + 6 - 9 = 25$  (b)  $8 - 7 + 3 \times 5 = 15$   
(c)  $6 + 8 \times 2 - 7 = 0$  (d)  $8 \times 3 + 7 - 6 \div 9$

35. यदि  $x\%y = y^2 - x^2$ ,  $x \$ y = x + y^2$ ,  $x \# y = 2xy$  हो, तो

$((13\%5) \$ 6) \# 15$  का मान कितना होगा? (SSC CPO 2016)

(a) -120 (b) 120  
(c) 136 (d) 147

36. यदि 26 (52) 8 तथा 48 (192) 16 हो, तो A (175) 14 में, 'A' का मान क्या है?

(a) 50 (b) 25 (c) 35 (d) 40

37. नीचे दिए गए समीकरणों को एक निश्चित प्रणाली के आधार पर हल किया गया है। उसी प्रणाली के आधार पर नीचे दिए गए अनसुलझे समीकरण के लिए चार विकल्पों में से सही उत्तर का पता लगाइए। (UPSSSC सम्मिलित व्यायाम प्रशिक्षक भर्ती परीक्षा 2018)

$$45 - 25 = 2, 78 - 45 = 3, 61 - 40 = ?$$

(a) 1 (b) 5 (c) 2 (d) 6

38.  $8 - 7 = 6$ ,  $4 - 7 = 8$ ,  $13 - 6 = 8$ ,  $18 - 9 = ?$  (SSC FCI 2012)

(a) 9 (b) 8 (c) 7 (d) 2

39.  $2 + 3 + 5 = 30$ ,  $3 + 4 + 6 = 72$ ,  $5 + 6 + 2 = 60$ ,  $5 + 4 + 0 = ?$

(SSC MTS 2013)

(a) 40 (b) 30  
(c) 0 (d) इनमें से कोई नहीं

40.  $5 \star 3 = 125$ ;  $4 \star 3 = 64$ ;  $8 \star 2 = ?$  (SSC CGL 2014)

(a) 28 (b) 16 (c) 32 (d) 64

41.  $9 \times 7 = 32$ ,  $13 \times 7 = 120$ ,  $17 \times 9 = 208$ ,  $19 \times 11 = ?$

(a) 64 (b) 160 (c) 240 (d) 210

42.  $16(27)43, 29(?)56, 36(12)48$

(SSC 10+2 2008)

(a) 23 (b) 33 (c) 27 (d) 37

43. यदि  $6 \star 5 = 31$ ;  $7 \star 8 = 57$ ;  $3 \star 4 = 13$ , तो  $9 \star 10 = ?$

(SSC Steno 2012)

(a) 90 (b) 91 (c) 19 (d) 11

44. दिए गए विकल्पों में से लुप्त अंक ज्ञात कीजिए। (SSC 10+2 2013)

$$a = 12 (175) 15, b = 14 (219) 16 \text{ और } c = 17 (?) 14$$

(a) 223 (b) 233 (c) 224 (d) 230

45. नीचे दिए गए विकल्पों का सही उत्तर ज्ञात करने के लिए चिह्नों को बदलिए और तदनुसार उसे हल कीजिए।

$$9 \times 8 \times 7 = 24, 4 \times 7 \times 3 = 14, 2 \times 1 \times 9 = ? \quad (\text{SSC CPO 2015})$$

(a) 12 (b) 11 (c) 10 (d) 18

**निर्देश** (प्र. सं. 46-50) निम्नलिखित प्रश्नों में संख्याओं की दो पंक्तियाँ दी गई हैं। निम्नलिखित नियमों के आधार पर प्रत्येक पंक्ति में परिणामी संख्या की गणना अलग से की जानी है और संख्याओं की पंक्तियों के नीचे के प्रश्नों के उत्तर देने हैं। संख्याओं का परिचालन बाएँ से दाएँ है।

**नियम**

- किसी विषम संख्या के बाद मिश्र विषम संख्या है (जो अभाज्य संख्या न हो), तो उनकी गुणा करनी है।
- किसी सम संख्या के बाद विषम संख्या है, जो पूर्ण वर्ग न हो, तो उन्हें जोड़ना है।
- किसी सम संख्या के बाद की संख्या एक पूर्ण वर्ग है, तो सम संख्या को पूर्ण वर्ग से घटाना है।
- किसी विषम संख्या के बाद अभाज्य विषम संख्या है, तो पहली संख्या को दूसरी से विभाजित करना है।
- किसी विषम संख्या के बाद सम संख्या है, तो दूसरी को पहली संख्या में से घटाना है।

(Dena Bank PO 2010)

- 46.** 16    64    7  
49    34    z  
यदि पहली पंक्ति का परिणामी z है, तो दूसरी पंक्ति का परिणामी क्या है?  
(a) 825    (b) 40    (c) 3.67    (d) 70  
(e) 55

- 47.** 18    37    5  
2    m    6  
यदि पहली पंक्ति का परिणामी m है, तो दूसरी पंक्ति का परिणामी क्या है?  
(a) 19    (b) 55    (c) 78    (d) 7  
(e) 9

- 48.** 12    21    6  
5    y    88  
यदि पहली पंक्ति का परिणामी y है, तो दूसरी पंक्ति का परिणामी क्या है?  
(a) 125    (b) 25    (c) 47    (d) 27  
(e) 43

- 49.** 6    9    15  
x    12    11  
यदि पहली पंक्ति का परिणामी x है, तो दूसरी पंक्ति का परिणामी क्या है?  
(a) 33    (b) 45    (c) 11    (d) 15  
(e) 3

- 50.** 27    12    3  
p    9    5  
यदि पहली पंक्ति का परिणामी p है, तो दूसरी पंक्ति का परिणामी क्या है?  
(a) 50    (b) 9    (c) 40    (d) 5  
(e) 8

## उत्तर सहित व्याख्या

- 1.** (c) दिया है,  $9 + 3 \div 4 - 8 \times 2$

अब, प्रश्नानुसार चिह्नों को परिवर्तित करने पर,

$$9 + 3 \times 4 + 8 - 2$$

$$\Rightarrow \frac{9}{3} \times 4 + 8 - 2$$

$$\Rightarrow 3 \times 4 + 8 - 2$$

$$\Rightarrow 12 + 8 - 2$$

$$\Rightarrow 20 - 2 \Rightarrow 18$$

- 2.** (c)  $26 + 74 - 4 \times 5 \div 2 = ?$

प्रश्नानुसार, चिह्नों को बदलने पर,

$$? = 26 \times 74 \div 4 - 5 + 2 \quad [ \because \text{VBODMAS के नियम से} ]$$

$$= 26 \times 74 \times \frac{1}{4} - 5 + 2$$

$$= 481 - 5 + 2 = 483 - 5 = 478$$

- 3.** (b) दिया गया व्यंजक,  $136 \times 8 \div 3 - 5 + 3$

अब प्रश्नानुसार, चिह्नों को परिवर्तित करने पर,

$$136 \div 8 \times 3 + 5 - 3 = 17 \times 3 + 5 - 3$$

$$= 51 + 5 - 3 = 56 - 3 = 53$$

- 4.** (c) प्रश्नानुसार,  $+ \Rightarrow \div$ ;  $- \Rightarrow \times$ ;  $\div \Rightarrow -$  तथा  $\times \Rightarrow +$

दिया गया व्यंजक,  $65 - 10 + 5 \div 3 \times 4 = ?$

अब प्रश्नानुसार, चिह्नों को परिवर्तित करने पर,

$$65 \times 10 \div 5 - 3 + 4 = 65 \times 2 + 1 = 130 + 1 = 131$$

- 5.** (d) प्रश्नानुसार,  $A \Rightarrow +$ ,  $E \Rightarrow \div$ ,  $I \Rightarrow -$ ,  $O \Rightarrow \times$

$\therefore = 88E11A2I4 = 88 + 11 + 2 - 4$  [अक्षरों के चिह्न लिखने पर]

$$= 8 + 2 - 4 \quad [ \because \text{VBODMAS के नियम से} ]$$

$$= 10 - 4 = 6$$

- 6.** (b) दिया है,

$$50 + 10 - 50 \times 10 \div 125$$

चिह्न बदलने के बाद,  $50 \times 10 + 50 \div 10 - 125$

$$= 500 + 5 - 125 = 505 - 125 = 380$$

- 7.** (d) दिया है,

$$[(1440 - 36 \times 16) + 15] + 5 \div (144 - 12) + 25$$

प्रश्नानुसार, चिह्न परिवर्तन करने पर,

$$[(1440 \div 36 - 16) \times 15] \times 5 + (144 \div 12) \times 25$$

$$= [(40 - 16) \times 15] \times 5 + 12 \times 25$$

$$= 24 \times 15 \times 5 + 300 = 2100$$

- 8.** (d) दिया गया क्रम,  $18 \div 12 - 5 + 30 \times 6 = ?$

चिह्न परिवर्तन के बाद क्रम,

$$18 + 12 \times 5 \div 30 - 6 = 18 + 12 \times \frac{5}{30} - 6 = 18 + 2 - 6 = 14$$

- 9.** (d) विकल्प (d) से,  $5 \times 6 - 3 \div 3 + 1 > 4$

$$\Rightarrow 5 + 6 \div 3 - 3 \times 1 = 4$$

$$\Rightarrow 5 + 2 - 3 = 4$$

$$\Rightarrow 4 = 4 \text{ (सत्य)}$$

- 10.** (b) दिया गया व्यंजक =  $200P50Q3R10S4$

प्रश्नानुसार, चिह्नों को रखने पर,

$$200 \div 50 \times 3 + 10 - 4 = 4 \times 3 + 10 - 4$$

$$= 12 + 10 - 4 = 22 - 4 = 18$$

- 11.** (a) दिया गया व्यंजक,  $? = 13 \square 3 \star 6 \% 8 - 4 \square 14$

अब, संकेतों को प्रश्नानुसार, चिह्नों में बदलने पर,

$$\Rightarrow ? = 13 + 3 - 6 \times 8 \div 4 + 14$$

$$\Rightarrow ? = 13 + 3 - 6 \times \frac{8}{4} + 14$$

$$\Rightarrow ? = 13 + 3 - 12 + 14 \Rightarrow ? = 30 - 12$$

$$\therefore ? = 18$$

- 12.** (c) प्रदत्त व्यंजक,  $? = 252 \times 9 - 5 + 32 \div 92$

प्रश्नानुसार, गणितीय चिह्नों को बदलने पर,

$$? = 252 \div 9 \times 5 - 32 + 92$$

$$= 252 \times \frac{1}{9} \times 5 - 32 + 92$$

$$= 140 - 32 + 92 = 232 - 32 = 200$$

13. (b)  $\div \Rightarrow +, - \Rightarrow \div, \times \Rightarrow -, + \Rightarrow \times$

दिया है,  $\frac{24 - 8 \div 6 + 4 \times 7}{8 + 3 \times 19}$

$$\frac{24 \div 8 + 6 \times 4 - 7}{8 \times 3 - 19} = \frac{3 + 6 \times 4 - 7}{24 - 19} = \frac{3 + 24 - 7}{5} = \frac{27 - 7}{5} = \frac{20}{5} = 4$$

14. (d) प्रदत्त व्यंजक, 14 C 3 A 12 E 4 D 2

प्रश्नानुसार, अक्षरों को गणितीय चिह्नों में बदलने पर,  
 $= 14 \times 3 - 12 + 4 \div 2 = 14 \times 3 - 12 + 2$   
 $= 42 - 12 + 2 = 44 - 12 = 32$

15. (b) प्रदत्त व्यंजक, ? = 24 + 36 - 12 \times 8 \div 4

प्रश्नानुसार, गणितीय चिह्नों को बदलने पर,  
 $? = 24 - 36 \div 12 + 8 \times 4 = 24 - 36 \times \frac{1}{12} + 8 \times 4$   
 $= 24 - 3 + 32 = 56 - 3 = 53$

16. (a) प्रदत्त व्यंजक, ? = 4 D 16 A 5 B 8 C 5

प्रश्नानुसार, अक्षरों को गणितीय चिह्नों में बदलने पर,  
 $? = 4 + 16 \times 5 \div 8 - 5 = 4 + 16 \times 5 \times \frac{1}{8} - 5$   
 $= 4 + 10 - 5 = 14 - 5 = 9$

17. (b) प्रदत्त व्यंजक, ? = 20 K 16 T 8 M 4 R 6

प्रश्नानुसार, अक्षरों को गणितीय चिह्नों में बदलने पर,  
 $? = 20 - 16 \times 8 \div 4 + 6 = 20 - 16 \times 8 \times \frac{1}{4} + 6$   
 $= 20 - 32 + 6 = 26 - 32 = -6$

18. (b) प्रदत्त व्यंजक, ? = 544 Q 32 R 13 P 7 S 18

प्रश्नानुसार, अक्षरों को गणितीय चिह्नों में बदलने पर,  
 $? = 544 \div 32 + 13 \times 7 - 18$   
 $= 17 + 91 - 18 = 108 - 18 = 90$

19. (c) प्रदत्त व्यंजक, ? = 42 W 7 R 8 A 6 Q 4

प्रश्नानुसार, अक्षरों को गणितीय चिह्नों में बदलने पर,  
 $? = 42 \div 7 - 8 + 6 \times 4$   
 $= 42 \times \frac{1}{7} - 8 + 6 \times 4$   
 $= 6 - 8 + 24 = 30 - 8 = 22$

20. (b) प्रदत्त व्यंजक, ? = 15 B 3 C 24 A 12 D 2

प्रश्नानुसार, अक्षरों को गणितीय चिह्नों में बदलने पर,  
 $? = 15 \div 3 + 24 - 12 \times 2 = 15 \times \frac{1}{3} + 24 - 12 \times 2$   
 $= 5 + 24 - 24 = 29 - 24 = 5$

21. (d) विकल्प (d) से,

$$24 + 8 - 4 \times 2 \div 3 = 47$$

प्रश्नानुसार, गणितीय चिह्नों को बदलने पर,

$$24 \times 8 \div 4 + 2 - 3 = 47$$

$$\Rightarrow 24 \times 2 + 2 - 3 = 47$$

$$\Rightarrow 48 + 2 - 3 = 47$$

$$\Rightarrow 50 - 3 = 47$$

$$\Rightarrow 47 = 47$$

22. (b) विकल्प (b) से,

$$18 C 3 G 6 B 8 B 4 D 12$$

प्रश्नानुसार, अक्षरों को गणितीय चिह्नों में बदलने पर,

$$18 \div 3 - 6 + 8 + 4 = 12$$

$$\Rightarrow 6 - 6 + 8 + 4 = 12$$

$$\Rightarrow 12 = 12$$

23. (d) विकल्प (d) से,

$$18 + 6 - 4 \times 2 \div 3 = 26$$

प्रश्नानुसार, गणितीय चिह्नों को बदलने पर,

$$18 \times 6 \div 4 + 2 - 3 = 26$$

$$\Rightarrow 18 \times \frac{6}{4} + 2 - 3 = 26$$

$$\Rightarrow 27 + 2 - 3 = 26 \Rightarrow 29 - 3 = 26$$

$$\Rightarrow 26 = 26$$

24. (c) दिया गया व्यंजक = 16 \div 64 - 8 \times 4 + 2

प्रश्नानुसार, गणितीय चिह्नों को बदलने पर,  
 $16 + 64 \div 8 - 4 \times 2 = 16 + 8 - 8 = 24 - 8 = 16$

25. (b) विकल्प (b) से, 46 - 6 + 4 \times 5 \div 3 = 71

प्रश्नानुसार, गणितीय चिह्नों को बदलने पर,  
 $46 \times 6 \div 4 + 5 - 3 = 71$   
 $\Rightarrow \frac{46 \times 6}{4} + 5 - 3 = 71$   
 $\Rightarrow 69 + 2 = 71 \Rightarrow 71 = 71$

26. (a) दिया है, J = 1, K = 2, L = 5, M = 7, N = 11, O = 13 और P = 17

माना, प्रश्नवाचक चिह्न के स्थान पर आने वाला अक्षर = x  
तब, दिए गए व्यंजक में मान रखने पर  
 $\frac{11 \times x + 7}{2} = 31$   
 $\Rightarrow 11x + 7 = 62 \Rightarrow 11x = 55 \Rightarrow x = 5$   
 $\therefore x = 5 = L$

अतः प्रश्नवाचक चिह्न के स्थान पर अक्षर L आएगा।

27. (b) यहाँ 'L' योग के लिए और 'A' गुणन के लिए प्रयुक्त हुआ है।

अर्थात् जिस प्रकार,  $13 L 4 A 7 = 13 + 4 \times 7 = 41$   
तथा  $14 A 3 L 12 = 14 \times 3 + 12 = 54$   
उसी प्रकार,  $12 L 3 A 9 = 12 + 3 \times 9 = 39$

28. (d) 90 \oplus 6 \otimes 8 \odot 2

अब संख्या 4 अर्थात् विकल्प (d) के अनुसार चिह्न परिवर्तित करने पर,  
 $90 \div 6 = 8 \times 2 \Rightarrow 15 = 16 \Rightarrow 15 \approx 15$

चूँकि विकल्प (d) के अनुसार चिह्नों को परिवर्तित करने पर ही चिह्न '=' के दोनों ओर सबसे निकटतम (सन्निकट) मान प्राप्त हो रहे है।  
अतः विकल्प (d) अभीष्ट उत्तर होगा।

29. (a) जिस प्रकार,

$$3 H 2 H 8 H 4 = 3 \times 2 \times 8 \times 4 = 6 \times 3 \times 2$$

तथा

$$2 H 4 H 4 H 4 = 2 \times 4 \times 4 \times 4 = 8 \times 1 \times 6$$

उसी प्रकार,  $3 H 3 H 5 H 1 = 3 \times 3 \times 5 \times 1 = 9 \times 5$

30. (d) विकल्प (d) से,

$$6 \times 4 - 12 = 12$$

$$\Rightarrow 24 - 12 = 12 \Rightarrow 12 = 12$$

31. (b) विकल्प (b) से,

$$20 - 10 = 5 \times 2 \Rightarrow 10 = 10$$

32. (a) विकल्प (a) से,

$$20 + 14 \div 35 - 10 \times 12 = 10$$

$$20 \times 14 \div 35 - 10 + 12 = 10$$

$$20 \times 14 \times \frac{1}{35} + 2 = 10$$

$$8 + 2 = 10$$

$$10 = 10$$

[चिह्न बदलने पर]

33. (c)  $42 * 4 * 12 * 20 * 9$   
दिया है,  $+$   $\Rightarrow -$  ;  $-$   $\Rightarrow \times$  ;  $\times$   $\Rightarrow +$  ;  $+$   $\Rightarrow +$   
विकल्प (c) से,  $42 - 4 \times 12 + 20 + 9$   
प्रश्नानुसार, गणितीय चिह्नों को बदलने पर,  
 $42 \times 4 + 12 + 20 - 9$   
 $\Rightarrow 42 \times \frac{4}{12} + 20 - 9 \Rightarrow 14 + 20 - 9 \Rightarrow 34 - 9 = 25$
34. (c) विकल्प (c) से,  
 $6 + 8 \times 2 - 7 = 0$   
प्रश्नानुसार, गणितीय चिह्नों को बदलने पर,  
 $6 - 7 \times 2 + 8 = 0 \Rightarrow 6 - 14 + 8 = 0$   
 $\Rightarrow 14 - 14 = 0$
35. (a) दिया है,  
 $((13 \% 5) \$ 6) \# 15 = ((5^2 - 13^2) \$ 6) \# 15$  [ $\therefore x \% y = y^2 - x^2$ ]  
 $= (-144 \$ 6) \# 15 = (-144 \div 6) \# 15$   
 $= -4 \# 15$  [ $\therefore x \$ y = x + y^2$ ]  
 $= -2 \times 4 \times 15 = -120$  [ $\therefore x \# y = 2xy$ ]
36. (a) जिस प्रकार,  $26(52) 8 \rightarrow \frac{26 \times 8}{4} = 52$   
तथा  $48(192) 16 \rightarrow \frac{48 \times 16}{4} = 192$   
उसी प्रकार,  $A(175) 14 \rightarrow \frac{A \times 14}{4} = 175$   
 $\Rightarrow A = \frac{175 \times 4}{14} = \frac{175 \times 2}{7}$   
 $\Rightarrow A = 25 \times 2 \Rightarrow A = 50$
37. (c) जिस प्रकार,  $45 - 25 \Rightarrow 4 - 2 = 2$   
तथा  $78 - 45 \Rightarrow 7 - 4 = 3$   
उसी प्रकार,  $61 - 40 \Rightarrow 6 - 4 = 2$
38. (d) जिस प्रकार,  $8 - 7 \Rightarrow 8 \times 7 = 56 \Rightarrow 6$   
 $4 - 7 \Rightarrow 4 \times 7 = 28 \Rightarrow 8$   
तथा  $13 - 6 \Rightarrow 13 \times 6 = 78 \Rightarrow 8$   
उसी प्रकार,  $18 - 9 \Rightarrow 18 \times 9 = 162 \Rightarrow 2$   
अतः ? = 2
39. (c) जिस प्रकार,  
 $2 + 3 + 5 = 30 \Rightarrow 2 \times 3 \times 5 = 30$   
 $3 + 4 + 6 = 72 \Rightarrow 3 \times 4 \times 6 = 72$   
तथा  $5 + 6 + 2 = 60 \Rightarrow 5 \times 6 \times 2 = 60$   
उसी प्रकार,  
 $5 + 4 + 0 = ?$   
 $5 \times 4 \times 0 = 0$   
अतः ? = 0
40. (d) जिस प्रकार,  $5 \star 3 \Rightarrow (5)^3 = 125$   
तथा  $4 \star 3 \Rightarrow (4)^3 = 64$   
उसी प्रकार,  $8 \star 2 \Rightarrow (8)^2 = 64$   
अतः ? = 64
41. (c) जिस प्रकार,  $9 * 7 \Rightarrow (9 + 7) \times (9 - 7) = 16 \times 2 = 32$   
 $13 * 7 \Rightarrow (13 + 7) \times (13 - 7) = 20 \times 6 = 120$   
तथा  $17 * 9 \Rightarrow (17 + 9) \times (17 - 9) = 26 \times 8 = 208$   
उसी प्रकार,  $19 * 11 \Rightarrow (19 + 11) \times (19 - 11) = 30 \times 8 = 240$   
अतः ? = 240

42. (c) जिस प्रकार,  $43 - 16 = 27$   
तथा  $48 - 36 = 12$   
उसी प्रकार,  $56 - 29 = 27$   
अतः ? = 27
43. (b) जिस प्रकार,  $6 * 5 = 6 \times 5 + 1 = 31$   
 $7 * 8 = 7 \times 8 + 1 = 57$   
 $3 * 4 = 3 \times 4 + 1 = 13$   
उसी प्रकार,  $9 * 10 = 9 \times 10 + 1 = 91$   
अतः ? = 91
44. (b) जिस प्रकार,  $a = 12 \times 15 - 5 = 175$   
तथा  $b = 14 \times 16 - 5 = 219$   
उसी प्रकार,  $c = 17 \times 14 - 5 = 233$   
अतः ? = 233
45. (a) जिस प्रकार,  $9 \times 8 \times 7 = 24$   
 $\Rightarrow 9 + 8 + 7 = 24$   
तथा  $4 \times 7 \times 3 = 14$   
 $\Rightarrow 4 + 7 + 3 = 14$   
उसी प्रकार,  $2 \times 1 \times 9 = ?$   
 $\Rightarrow 2 + 1 + 9 = 12$   
 $\Rightarrow ? = 12$

उत्तर (प्र.सं. 46-50)

- नियम (i) विषम संख्या  $\times$  मिश्र विषम संख्या (जो अभाज्य संख्या न हो)  
(ii) सम संख्या + विषम संख्या (जो पूर्ण वर्ग न हो)  
(iii) सम संख्या के बाद पूर्ण वर्ग संख्या - सम संख्या  
(iv) विषम संख्या + अभाज्य विषम संख्या  
(v) विषम संख्या - सम संख्या

46. (a) पंक्ति I.  $16 \quad 64 \quad 7 \Rightarrow 64 - 16 = 48$   
 $\Rightarrow 48 + 7 = 55$   
पंक्ति II.  $49 \quad 34 \quad z \Rightarrow 49 - 34 = 15$  [यहाँ,  $z = 55$ ]  
 $\Rightarrow 15 \times 55 = 825$   
 $\therefore$  दूसरी पंक्ति का परिणामी = 825
47. (d) पंक्ति I.  $18 \quad 37 \quad 5 \Rightarrow 18 + 37 = 55$   
 $\Rightarrow 55 + 5 = 11$   
पंक्ति II.  $2 \quad m \quad 6 \Rightarrow 2 + 11 = 13$  [यहाँ,  $m = 11$ ]  
 $\Rightarrow 13 - 6 = 7$   
 $\therefore$  दूसरी पंक्ति का परिणामी = 7
48. (c) पंक्ति I.  $12 \quad 21 \quad 6 \Rightarrow 12 + 21 = 33$   
 $\Rightarrow 33 - 6 = 27$   
पंक्ति II.  $5 \quad y \quad 88 \Rightarrow 5 \times 27 = 135$  [यहाँ,  $y = 27$ ]  
 $\Rightarrow 135 - 88 = 47$   
 $\therefore$  दूसरी पंक्ति का परिणामी = 47
49. (e) पंक्ति I.  $6 \quad 9 \quad 15 \Rightarrow 9 - 6 = 3 \Rightarrow 3 \times 15 = 45$   
पंक्ति II.  $x \quad 12 \quad 11 \Rightarrow 45 - 12 = 33$  [यहाँ,  $x = 45$ ]  
 $\Rightarrow 33 + 11 = 3$   
 $\therefore$  दूसरी पंक्ति का परिणामी = 3
50. (b) पंक्ति I.  $27 \quad 12 \quad 3 \Rightarrow 27 - 12 = 15 \Rightarrow 15 + 3 = 5$   
पंक्ति II.  $p \quad 9 \quad 5 \Rightarrow 5 \times 9 = 45$  [यहाँ,  $p = 5$ ]  
 $\Rightarrow 45 + 5 = 9$   
 $\therefore$  दूसरी पंक्ति का परिणामी = 9

# 17

## गणितीय तर्कशक्ति

### (Mathematical Reasoning)

गणितीय तर्कशक्ति से हमारा तात्पर्य उस योग्यता से है जिसमें गणितीय योग्यता के साथ तार्किक तथा बौद्धिक क्षमता एवं व्यवहारिक ज्ञान का भी समावेश होता है।

वर्तमान समय में अनेक प्रतियोगी परीक्षाओं में गणितीय तर्कशक्ति (Mathematical Reasoning) पर आधारित प्रश्न पूछे जा रहे हैं। इसके अन्तर्गत पूछे जाने वाले प्रश्न गणित के लिए प्रतिपादित नियमों और आधारभूत गणनाओं पर आधारित होते हैं। जिनका मुख्य उद्देश्य अभ्यर्थियों में गणित सम्बन्धी सामान्य बौद्धिक तथा तार्किक क्षमता का आकलन करना होता है।

इस प्रकार के प्रश्नों को हल करने में अभ्यर्थियों की गणितीय संकल्पनाओं व नियमों की जानकारी मुख्य भूमिका निभाती है।

इस प्रकार के प्रश्नों को निम्नलिखित उदाहरणों द्वारा समझाया गया है। अतः छात्र इन उदाहरणों का ध्यानपूर्वक अध्ययन करें।

- **उदाहरण 1.** कितनी बत्तखें कम-से-कम संख्या में फॉर्मेशन बनाकर तैर सकती हैं, यदि एक बत्तख के आगे दो बत्तखें हैं और एक बत्तख के पीछे दो बत्तखें हैं और दो बत्तखों के बीच में एक बत्तख हो?

(UP Police Constable 2013)

- (a) तीन (b) चार (c) पाँच (d) छः

**व्याख्या** (a) प्रश्नानुसार,

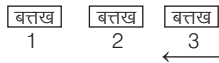

यहाँ बत्तख 1 के पीछे दो बत्तखें हैं तथा बत्तख 3 के आगे दो बत्तखें हैं और बत्तख 1 व 3 के बीच में एक बत्तख (बत्तख 2) है।

- **उदाहरण 2.** कितने समय में एक बन्दर 60 फीट लम्बे पेड़ के शीर्ष पर पहुँच जाएगा, यदि वह एक सेकण्ड में 3 फीट उछलता है और तुरन्त 2 फीट फिसल जाता है?

- (a) 60 सेकण्ड (b) 50 सेकण्ड (c) 58 सेकण्ड (d) 57 सेकण्ड

**व्याख्या** (c) पेड़ की कुल लम्बाई = 60 फीट

बन्दर पहले सेकण्ड में 3 फीट ऊपर जाता है एवं 2 फीट नीचे फिसल जाता है अर्थात् 1 सेकण्ड में वह केवल  $3 - 2 = 1$  फीट ही ऊपर चढ़ पाता है।

∴ बन्दर 1 फीट ऊपर चढ़ता है = 1 सेकण्ड में

∴ 57 फीट चढ़ेगा = 57 सेकण्ड में

तथा शेष 3 फीट वह अगले सेकण्ड में चढ़ेगा।

अतः बन्दर द्वारा पेड़ पर चढ़ने में लिया गया कुल समय =  $57 + 1 = 58$  सेकण्ड

- **उदाहरण 3.** एक टूर्नामेंट में 14 टीमों खेलीं। लीग चरण में, प्रत्येक टीम हर दूसरी टीम से केवल एक ही बार खेली। लीग चरण के बाद, शीर्ष की चार टीमों में दो सेमीफाइनल हुए और अन्ततः सेमीफाइनल के विजेताओं में एक फाइनल मैच हुआ, तो कुल कितने मैच खेले गए?

(MPPSC Pre 2016)

- (a) 108 (b) 94 (c) 81 (d) 78

**व्याख्या** (b) प्रश्नानुसार, 14वीं टीम अन्य 13 टीमों के साथ खेलेगी। मैचों की संख्या 14, 13, .....।

अब चूँकि 14वीं व 13वीं टीम एकसाथ खेल चुकी हैं, तो ये दोबारा साथ नहीं खेलेंगी, अब 13वीं टीम के लिए मैचों की संख्या 13, 12... इसी प्रकार क्रम जारी रहेगा।

$$\begin{aligned} \text{तब, सभी 14 टीमों द्वारा खेले गए मैचों की संख्या} &= \frac{n(n+1)}{2} = \frac{13(13+1)}{2} \\ &= \frac{13 \times 14}{2} = 91 \end{aligned}$$

∴ कुल मैच =  $91 + 2$  (मैच सेमीफाइनल) + 1 मैच (फाइनल) = 94

- **उदाहरण 4.** एक रेस्तरां में तीन प्रकार का फलों का रस मिलता है। रेस्तरां मालिक इस बारे में एक सर्वेक्षण करता है और इस सर्वेक्षण में निम्नलिखित आँकड़ें प्राप्त होते हैं: 45 लोगों को पहले वाला पसन्द है, 60 लोगों को दूसरा वाला पसन्द है और 40 लोगों को तीसरा वाला पसन्द है। 20 लोगों को तीनों ही पसन्द हैं। 30 लोगों को इनमें से कम-से-कम दो पसन्द हैं। कितने लोगों को कम-से-कम एक प्रकार के फल का रस पसन्द है?

(RRB ग्रुप डी परीक्षा 2018)

- (a) 58 (b) 60 (c) 56 (d) 75

**व्याख्या** (d) प्रश्नानुसार,

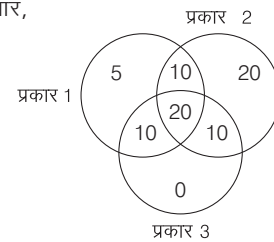

∴ कम-से-कम दो प्रकार के फलों के रस पसन्द करने वाले लोगों की संख्या = 30

∴ कम-से-कम एक प्रकार के फल के रस को पसन्द करने वाले लोगों की संख्या =  $10 + 10 + 10 + 20 + 20 + 5 = 75$

# अभ्यास प्रश्नावली

- एक परीक्षा में 5 छात्र A, B, C, D और E उपस्थित हुए। यदि C को B से 5 अंक कम मिले, D को B से 10 अंक अधिक मिले और A से 20 अंक कम मिले एवं E को B से 22 अंक अधिक मिले हों और B को कुल 40 अंक मिले हों, तो A को कितने अंक मिले? (UPSSSC VDO 2016)  
(a) 52 (b) 60 (c) 64 (d) 70
- 50 छात्रों की एक कक्षा में 18 ने संगीत लिया है, 26 ने कला तथा 2 ने कला और संगीत दोनों लिए हैं। कक्षा में कितने छात्रों ने न संगीत और न कला लिया है? (UPPSC Pre 2016)  
(a) 6 (b) 8 (c) 16 (d) 24
- एक पिता ने अपने पुत्र के जन्म दिवस पर कुछ लड़के व लड़कियों को बुलाया। लड़कों की संख्या लड़कियों से 2 कम थी। पिता ने सभी लड़कों को ₹ 10 और सभी लड़कियों को ₹ 20 उपहारस्वरूप दिए। यदि कुल ₹ 280 खर्च हुए, तो लड़कों की संख्या बताओ। (UPSSSC ग्राम विकास अधिकारी 2016)  
(a) 8 (b) 10 (c) 12 (d) 14
- एक परीक्षा में, किसी परीक्षार्थी ने केवल 8 प्रश्नों को हल करने का प्रयत्न किया और प्रत्येक प्रश्न में 50% अंक प्राप्त किए। यदि उसने उस परीक्षा में कुल 40% अंक प्राप्त किए और परीक्षा के सभी प्रश्नों के अंक बराबर थे, तब उस परीक्षा में कितने प्रश्न थे? (UPSC CSAT 2015)  
(a) 8 (b) 10 (c) 15 (d) 16
- गाय और मुर्गियों के एक झुण्ड में पेरों की संख्या, सिरों की संख्या के दोगुने से 14 अधिक है। बताइए इस झुण्ड में कुल कितनी गाय हैं? (UPSSSC आबकारी सिपाही भर्ती परीक्षा 2016)  
(a) 7 (b) 9 (c) 11 (d) 12
- एक बन्दर किसी फिसलनदार 16 मी ऊँचे खम्भे पर चढ़ता है। यदि वह 1 मिनट में 1 मी चढ़ता है तथा अगले मिनट में 1/4 मी फिसल जाता है, तो वह खम्भे की चोटी पर पहुँचेगा (UPPSC RO/ARO परीक्षा 2018)  
(a) 30 मिनट में (b) 32 मिनट में  
(c) 40 मिनट में (d) इनमें से कोई नहीं
- एक खुदरा दुकान में, 54 अलमारियाँ थीं। प्रत्येक अलमारी में 28 रैक बने थे। प्रत्येक रैक में 10 बॉक्स रखे थे। प्रत्येक बॉक्स में 4 कमीजें रखी थीं। एक दिन 500 बॉक्स बेचे गए और 250 खरीदे गए। उस दिन कितनी कमीजें थी? (SSC CGL 2014)  
(a) 60380 (b) 59360 (c) 59580 (d) 59480
- रमेश को कुछ आम मिले, जिनमें पके हुए आमों की संख्या, कच्चे आमों से तीन गुनी थी। यदि उसे कुल 68 आम मिले, तो उनमें से कितने कच्चे थे? (SSC Steno 2013)  
(a) 17 (b) 16 (c) 34 (d) 18
- एक मशीन जो एक फीते को 10 मी के टुकड़ों में काटती है, उसे एक बार काटने में 6 सेकण्ड लगते हैं। उसे 3 किमी लम्बा फीता पूरी तरह से टुकड़ों में काटने में कितना समय लगेगा? (SSC 10+2 2014)  
(a) 174 सेकण्ड (b) 180 सेकण्ड (c) 1794 सेकण्ड (d) 1800 सेकण्ड
- एक क्लब में 19 हॉकी खिलाड़ी हैं। एक विशेष दिन 14 खिलाड़ी निर्धारित हॉकी शर्ट पहने हुए थे। उनमें कोई भी बिना हॉकी पैन्ट अथवा शर्ट के नहीं था। 11 खिलाड़ी निर्धारित हॉकी पैन्ट पहने हुए थे। कितने खिलाड़ी पूरी वर्दी में थे? (SSC CGL 2013)  
(a) 7 (b) 8 (c) 6 (d) 9
- एक सन्तरे की कीमत ₹ 7 है और एक तरबूज की कीमत ₹ 5 है। श्याम ने दोनों फल ₹ 38 में खरीदे। उसके द्वारा खरीदे गए सन्तरों की संख्या क्या है? (Rajasthan Police Constable 2012)  
(a) 2 (b) 3 (c) 4 (d) 5
- एक पुस्तक में 300 पृष्ठ हैं और प्रत्येक पृष्ठ पर 10-10 शब्दों की 20 पंक्तियाँ हैं। पुस्तक में कुल कितने शब्द हैं? (SSC Constable 2012)  
(a) 6000 (b) 60000  
(c) 66000 (d) 600000
- दो सन्तरे, तीन केले व चार सेब की कीमत ₹ 15 है। तीन सन्तरे, दो केले व एक सेब ₹ 10 में मिलते हैं। अमित 3 सन्तरे, 3 केले व 3 सेब की कितनी कीमत चुकाएगा? (CGPSC 2016)  
(a) ₹ 10 (b) ₹ 15  
(c) ₹ 8 (d) कीमत पता नहीं की जा सकती  
(e) इनमें से कोई नहीं
- कुछ घोड़े और उत्तनी ही संख्या में आदमी कहीं जा रहे हैं। आधे आदमी अपने घोड़े पर बैठे हैं, जबकि शेष आदमी अपने घोड़े का नेतृत्व करते हुए पैदल चल रहे हैं। यदि जमीन पर चल रहे पेरों की संख्या 70 हो, तो बताइए कि घोड़ों की संख्या कितनी है? (SSC CGL 2010)  
(a) 10 (b) 12  
(c) 14 (d) 16
- एक मैदान में कुछ बत्तख और बकरे हैं। कुल मिलाकर 77 सिर और 224 पैर हैं। बत्तखों की संख्या कितनी है? (UP Police Constable 2010)  
(a) 42 (b) 30 (c) 32 (d) 47
- एक ईंट के भट्टे में 100 ईंटें थीं। तापन प्रक्रिया में उनमें से 1/4 दो टुकड़ों में टूट गई थी और 1/5 के तीन टुकड़े हो गए थे। कितनी पूरी (अखण्डित) ईंटें शेष बचीं? (SSC CGL 2012)  
(a) 40 (b) 45 (c) 55 (d) 56
- एक कार्यालय में 1/3 कर्मचारी महिलाएँ हैं, महिलाओं में 1/2 विवाहित हैं और विवाहित महिलाओं में से 1/3 के बच्चे हैं। यदि पुरुषों में से 3/4 विवाहित हैं और विवाहित पुरुषों में से 2/3 के बच्चे भी हैं, तो कर्मचारियों का कितना भाग बिना बच्चों के है? (SSC CGL 2012)  
(a)  $\frac{5}{18}$  (b)  $\frac{4}{7}$   
(c)  $\frac{11}{18}$  (d)  $\frac{17}{36}$
- X, 98 प्रश्नों को हल करता है और 202 अंक प्राप्त करता है। यदि प्रत्येक सही उत्तर के लिए 4 अंक हैं और प्रत्येक गलत उत्तर के लिए नकारात्मक एक अंक है, तो Mr. X द्वारा सही उत्तर दिए गए प्रश्नों की संख्या ..... है। (RRB ग्रुप डी परीक्षा 2018)  
(a) 58 (b) 38 (c) 60 (d) 40
- एक बन्दर 12 मी ऊँचे चिकने खम्भे पर चढ़ता है। वह पहले मिनट में 2 मी चढ़ता है और अगले मिनट में 1 मी नीचे फिसल जाता है। आगे भी इसी प्रकार का क्रम जारी रहे, तो वह कितने मिनट में खम्भे के शीर्ष पर पहुँच जाएगा? (MAT 2011)  
(a) 21 (b) 15 (c) 10 (d) 20
- एक झुण्ड में कुछ गाय, बैल एवं 45 मुर्गियाँ हैं। प्रति 15 जानवरों पर एक ग्वाला रखवाली करता है। बैलों की संख्या गायों से दोगुनी है। यदि कुल सिरों की संख्या पेरों की संख्या से (ग्वालों सहित) 186 कम है, तो वहाँ कितने ग्वाले हैं? (UPSSSC ग्राम विकास अधिकारी 2016)  
(a) 6 (b) 8 (c) 10 (d) 12
- एक पार्क में, मोर की संख्या का वर्ग खरगोशों की संख्या के वर्ग से 56 अधिक है। यदि 4 खरगोश अधिक होते, तो मोरों की संख्या खरगोशों जितनी ही होती। पार्क में मोर और खरगोशों की कुल संख्या कितनी है? (UPSSSC ट्यूबवेल ऑपरटर भर्ती परीक्षा 2018)  
(a) 9 (b) 13 (c) 14 (d) 18



22. नीचे प्याज की प्रत्येक 15 दिन की कीमतें दिखाई गई हैं। फरवरी के तीसरे सप्ताह में प्याज की कीमत मालूम करें।

अवधि	दिसम्बर प्रथम सप्ताह	दिसम्बर तीसरा सप्ताह	जनवरी प्रथम सप्ताह	जनवरी तीसरा सप्ताह	फरवरी प्रथम सप्ताह	फरवरी तीसरा सप्ताह
कीमतें	20	60	40	120	100	?

(UPSSSC लोअर सबऑर्डिनेट II भर्ती परीक्षा 2017)

- (a) 140 (b) 300 (c) 180 (d) 320
23. राजन और मनु बाजार जाते हैं। राजन ₹ 105 में 3 रबड़ और 5 कलम खरीदता है, जबकि मनु ₹ 130 में 4 रबड़ और 6 कलम खरीदता है। एक रबड़ का मूल्य क्या है? (UPSSSC लोअर सबऑर्डिनेट II भर्ती परीक्षा 2017)
- (a) ₹ 25 (b) ₹ 20 (c) ₹ 10 (d) ₹ 21
24. एक चरवाहे के पास 17 भेड़ें थीं। उनमें से 9 को छोड़कर बाकी सब मर गईं। कितनी भेड़ें शेष हैं? (UPSSSC लोअर सबऑर्डिनेट II भर्ती परीक्षा 2017)
- (a) 9 (b) 8 (c) 7 (d) 10
25. एक परीक्षा में, (+ 5) अंक हर सही उत्तर के लिए दिए जाते हैं और (- 2) प्रत्येक गलत उत्तर के लिए अंक दिए जाते हैं। राकेश ने सभी सवालों के जवाब दिए और 30 अंक प्राप्त किए, हालांकि उसे 10 सही उत्तर मिले। उसने कितने गलत उत्तरों का चयन किया था? (RRB ग्रुप डी परीक्षा 2018)
- (a) - 10 (b) 12 (c) 10 (d) - 12

**निर्देश** (प्र. सं. 26-28) निम्नलिखित जानकारी पर ध्यान दें और उस पर आधारित प्रश्नों के उत्तर दें। (RRB NTPC फेज-I परीक्षा 2016)

100 छात्रों के समूह में, 20 को केवल मराठी पसन्द है 30 को केवल हिन्दी, 25 को केवल तमिल, 10 को मराठी और हिन्दी दोनों पसन्द हैं। 5 को बंगाली और तमिल दोनों पसन्द हैं तथा शेष को केवल बंगाली पसन्द है।

26. बंगाली पसन्द करने वाले छात्रों की तुलना में मराठी पसन्द करने वाले छात्रों का अनुपात है
- (A) 1 : 2 (B) 8 : 3 (C) 3 : 8 (D) 2 : 1
- (a) B (b) C (c) D (d) A
27. कितने छात्रों को तमिल पसन्द है?
- (A) 30 (B) 25 (C) 20 (D) 15
- (a) B (b) C (c) A (d) D
28. उन छात्रों की संख्या बताएँ, जिन्हें केवल एक भाषा पसन्द है।
- (A) 60 (B) 15 (C) 85 (D) 75
- (a) C (b) A (c) B (d) D
29. एक तबले में 98 गाय थी, उनमें से 52 बीमार हो गईं। उन सभी बीमार गायों में से 11 को छोड़ सभी बच पाईं। 9 नई गाय तबले में लाई गईं। अब, दूधवाले को तबले में कितनी गाय मिलेंगी?
- (RRB NTPC फेज-I परीक्षा 2016)
- (A) उसे तबले में 57 गाय मिलेंगी
- (B) उसे तबले में 96 गाय मिलेंगी
- (C) उसे तबले में 87 गाय मिलेंगी
- (D) उसे तबले में 66 गाय मिलेंगी
- (a) B (b) C (c) A (d) D
30. एक बैठक की समाप्ति पर, उपस्थित सभी दस लोग एक-दूसरे के साथ हाथ मिलाते हैं। कुल मिलाकर कितनी बार एक-दूसरे से हाथ मिलाएँगे?
- (RRB NTPC फेज-I परीक्षा 2016)
- (A) 20 (B) 30 (C) 40 (D) 45
- (a) D (b) A (c) B (d) C
31. एक दर्जी को कपड़े के रोल से 10 कमीज के बराबर टुकड़े काटने हैं। वह एक मिनट में 45 कमीज के टुकड़े काट सकता है। 24 मिनट में वह कुल कितने कपड़े के रोल काट सकता है? (UPSSSC आबकारी सिपाही भर्ती परीक्षा 2016)
- (a) 120 (b) 108 (c) 84 (d) 72

32. एक प्रतियोगिता में सात खिलाड़ियों ने भाग लिया। विजेता बनने के लिए प्रत्येक खिलाड़ी को अन्य सभी खिलाड़ियों से प्रतिस्पर्धा करनी होगी। बताइए प्रतियोगिता में कुल कितनी बार मुकाबला किया जाएगा?

(UPSSSC ग्राम विकास अधिकारी पुनर्परीक्षा 2016)

- (a) 14 (b) 21 (c) 42 (d) 49

33. एक अस्पताल में, कुछ मरीज डॉक्टर से अपनी बीमारी के बारे में परामर्श करने के लिए प्रतीक्षा कर रहे हैं। 40 रोगियों को मधुमेह और 30 रोगियों को उच्च रक्तचाप है। 22 रोगियों को मधुमेह और उच्च रक्तचाप दोनों हैं जबकि 17 रोगियों को न तो मधुमेह है और न ही उच्च रक्तचाप की समस्या है। अस्पताल में प्रतीक्षारत रोगियों की कुल संख्या कितनी है?

(UPSSSC ग्राम पंचायत अधिकारी 2018)

- (a) 56 (b) 65 (c) 87 (d) 109

34. एक संगीत कक्षा में, 12 छात्र बांसुरी बजा सकते हैं, 11 गिटार बजा सकते हैं और 10 वायलिन बजा सकते हैं। 6 छात्र बांसुरी के साथ ही गिटार भी बजा सकते हैं और उनमें से 3 छात्र वायलिन भी बजा सकते हैं। 3 छात्र केवल गिटार और 4 छात्र केवल वायलिन बजा सकते हैं। कितने छात्र केवल बांसुरी बजा सकते हैं?

(UPSSSC ग्राम पंचायत अधिकारी 2018)

- (a) 4 (b) 5 (c) 6 (d) 7

35. एक सभा में आठ व्यक्ति उपस्थित थे। सभा के अन्त में सभी ने एक-दूसरे से हाथ मिलाया। सभा के अन्त में कुल कितनी बार हाथ मिलाए गए?

(UPSSSC परिचालक भर्ती परीक्षा 2015)

- (a) 56 (b) 28 (c) 48 (d) 64

36. 9 शाखाओं में 9 घोंसले हैं, हर घोंसले में नौ चिड़ियों को खाने के लिए नौ दाने चाहिए। कुल कितने दानों की आवश्यकता होगी?

(UPSSSC जूनियर इंजीनियर/तकनीकी भर्ती परीक्षा 2015)

- (a) 36 (b) 4781 (c) 6561 (d) 7248

37. एक चिड़ियाघर में शेर और शुतुरमुर्ग हैं। सिरों की गणना करके वे 80 हैं तथा उनके पैरों की संख्या 200 है, तो वहाँ कितने शुतुरमुर्ग हैं?

(RRB NTPC फेज-I परीक्षा 2016)

- (A) 10 (B) 20 (C) 40 (D) 60

- (a) A (b) C (c) D (d) B

38. एक विद्यार्थी ने जितने प्रश्न सही किए उससे तीन गुने गलत किए। यदि उसने कुल 76 प्रश्न हल (attempt) किए, तो उसने कितने प्रश्न सही-सही हल किए?

(RRB NTPC फेज-I परीक्षा 2016)

- (A) 18 (B) 17 (C) 19 (D) 15

- (a) B (b) A (c) D (d) C

39. अमित 20 चॉकलेट, 40 मिनट में पैक करता है। गुनीत 30 चॉकलेट 45 मिनट में पैक करता है। दोनों एकसाथ 1 घण्टे में कितने चॉकलेट पैक कर सकते हैं?

(RRB ग्रुप डी परीक्षा 2018)

- (a) 90 (b) 70

- (c) 60 (d) 80

**निर्देश** (प्र.सं. 40-42) नीचे दी गई जानकारी को पढ़ें और इस पर आधारित प्रश्नों के उत्तर दें।

एक प्रकाशन फर्म डेक्कन हेराल्ड, टाइम्स ऑफ इण्डिया और डेक्कन क्रॉनिकल नामक अखबारों का प्रकाशन करती है। इन अखबारों में विज्ञापन डालने हेतु विज्ञापनदाताओं को समझाने के लिए, फर्म सम्भावित विज्ञापनदाताओं को निम्नलिखित ब्यौरा प्रदान करती है

पूरी आबादी का प्रतिनिधित्व करने वाले नमूने के एक सर्वेक्षण से पता चला है कि

- डेक्कन हेराल्ड अखबार 26% लोगों द्वारा पढ़ा जाता है
- टाइम्स ऑफ इण्डिया अखबार 25% लोगों द्वारा पढ़ा जाता है
- डेक्कन क्रॉनिकल अखबार 14% लोगों द्वारा पढ़ा जाता है

- डेक्कन हेराल्ड अखबार और टाइम्स ऑफ इण्डिया अखबार 11% लोगों द्वारा पढ़ा जाता है
  - टाइम्स ऑफ इण्डिया अखबार और डेक्कन क्रॉनिकल अखबार 10% लोगों द्वारा पढ़ा जाता है
  - डेक्कन क्रॉनिकल अखबार और डेक्कन हेराल्ड अखबार 9% लोगों द्वारा पढ़ा जाता है
  - केवल डेक्कन क्रॉनिकल अखबार 0% लोगों द्वारा पढ़ा जाता है
- (RRB NTPC फेज-1 परीक्षा 2016)

40. कितने प्रतिशत पाठक तीनों अखबार पढ़ते हैं?  
 (A) 2 (B) 30  
 (C) 6 (D) 5  
 (a) A (b) B (c) C (d) D
41. कितने प्रतिशत पाठक डेक्कन हेराल्ड और टाइम्स ऑफ इण्डिया तो पढ़ते हैं, लेकिन डेक्कन क्रॉनिकल नहीं पढ़ते?  
 (A) 10 (B) 5  
 (C) 0 (D) 6  
 (a) B (b) D  
 (c) A (d) C
42. कितने प्रतिशत पाठक तीनों अखबारों में से कम-से-कम एक अखबार पढ़ते हैं?  
 (A) 10 (B) 25  
 (C) 50 (D) 40  
 (a) B (b) A  
 (c) D (d) C

**निर्देश** (प्र. सं. 43-46) दी गई जानकारी को ध्यान से पढ़ें और नीचे दिए गए प्रश्नों का उत्तर दें।  
 एक हाउसिंग सोसायटी में, 200 परिवार हैं। इन परिवारों में से 70 के पास एक कार है लेकिन कोई बाइक नहीं है; 50 परिवारों के पास एक बाइक और एक कार है और 65 परिवारों के पास केवल एक बाइक है। शेष परिवारों के पास न तो एक कार है और न ही बाइक है।  
 (UPSSSC विधान भवनरक्षक/वनरक्षक 2018)

43. हाउसिंग सोसायटी में कुल कितनी बाइक हैं?  
 (a) 50 (b) 115 (c) 65 (d) 125
44. उन परिवारों के बीच का अनुपात क्या है, जिनके पास केवल एक वाहन है और जिनके पास कोई वाहन नहीं है?  
 (a) 9 : 2 (b) 11 : 2 (c) 9 : 1 (d) 12 : 1
45. बाइक की तुलना में हाउसिंग सोसायटी में कितनी कारें हैं?  
 (a) दोनों बराबर संख्या में हैं (b) 20  
 (c) 15 (d) 5
46. कितने परिवारों के पास कम-से-कम एक वाहन है?  
 (a) 185 (b) 135  
 (c) 165 (d) निर्धारित नहीं किया जा सकता है
47. एक बस जब चली, तो उसमें निश्चित संख्या में कुछ यात्री बैठे हुए थे। पहले स्टॉप पर बस से आधे यात्री उतर गए और 35 यात्री बस में चढ़े। दूसरे स्टॉप पर 1/5 यात्री उतर गए और 40 यात्री चढ़े। उसके बाद बस में 80 यात्री थे और वह बिना रुके गन्तव्य स्थल की ओर गई। आरम्भ में बस में कितने यात्री थे?  
 (SSC CGL 2010)  
 (a) 25 (b) 30 (c) 40 (d) 50

## उत्तर सहित व्याख्या

1. (d) प्रश्नानुसार,  $B = 40$   
 $\therefore E = 40 + 22 = 62$   
 $D = 40 + 10 = 50$   
 $A = 50 + 20 = 70$   
 $C = 40 - 5 = 35$   
 अतः A को मिले अंक = 70

2. (b) कुल छात्रों की संख्या = 50

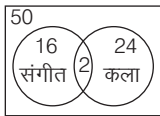

कक्षा में न तो संगीत और न ही कला लेने वाले छात्रों की संख्या =  $50 - (16 + 2 + 24) = 50 - 42 = 8$

3. (a) माना लड़कों की संख्या =  $x$   
 तब, लड़कियों की संख्या =  $x + 2$   
 $\therefore x \times 10 + (x + 2) \times 20 = 280$   
 $\Rightarrow 10x + 20x + 40 = 280$   
 $\Rightarrow 30x = 240 \Rightarrow x = 8$
4. (b) माना प्रत्येक प्रश्न के लिए अंक =  $x$   
 दिया है, परीक्षा में परीक्षार्थी ने केवल 8 प्रश्न हल किए और  $x/2$  अंक प्राप्त किए।  
 तब, परीक्षार्थी द्वारा प्राप्त किए गए कुल अंक =  $8 \left(\frac{x}{2}\right) = 4x$

चूँकि परीक्षा में परीक्षार्थी 40% अंक प्राप्त करता है।

$$\therefore \text{परीक्षा में कुल अंक} = \frac{4x}{40} \times 100 = 10x$$

$$\text{अतः परीक्षा में कुल प्रश्नों की संख्या} = \frac{10x}{x} = 10$$

5. (a) माना झुण्ड में गाय की संख्या  $x$  तथा मुर्गियों की संख्या  $y$  हैं।  
 पैरों की संख्या =  $4x + 2y$   
 $[\because \text{गाय के चार व मुर्गी के दो पैर होते हैं}]$   
 सिरों की संख्या =  $x + y$   
 प्रश्नानुसार,  $4x + 2y = (x + y) \times 2 + 14$   
 $\Rightarrow 4x + 2y = 2x + 2y + 14$   
 $\Rightarrow 4x - 2x = 2y - 2y + 14$   
 $\Rightarrow 2x = 14 \Rightarrow x = 7$   
 अतः झुण्ड में गायों की संख्या = 7
6. (d) बन्दर खम्भे पर 1 मिनट में 1 मी बढ़ता है और अगले मिनट में  $\frac{1}{4}$  मी फिसल जाता है। इसलिए, बन्दर 2 मिनट में  $\frac{3}{4}$  मी चढ़ेगा।  
 $\therefore 40$  मिनट में बन्दर चढ़ेगा =  $\frac{3}{4} \times 20 = 15$  मी  
 अब, बन्दर आखिरी 1 मी अगले मिनट में चढ़ेगा

$\therefore$  बन्दर खम्भे के आखिरी छोर पर 41 मिनट में चढ़ेगा।

7. (d) कुल कमीजों की संख्या =  $54 \times 28 \times 10 \times 4 = 60480$   
 बेचे गए बॉक्स = 500  
 खरीदे गए बॉक्स = 250  
 अतः 250 बॉक्स कम हुए।  
 $\therefore 250$  बॉक्स में कमीजों की संख्या =  $250 \times 4 = 1000$   
 अतः उस दिन कुल कमीजों की संख्या =  $60480 - 1000 = 59480$
8. (a) माना कच्चे आमों की संख्या =  $x$   
 तथा पके हुए आमों की संख्या =  $3x$   
 प्रश्नानुसार,  $x + 3x = 68$   
 $\Rightarrow 4x = 68 \Rightarrow x = 17$
9. (c) हम जानते हैं कि, 1 किमी = 1000 मी  
 $\therefore$  मशीन को 10 मी फीता काटने में लगा समय = 6 सेकण्ड  
 $\therefore 3000$  मी या 3 किमी फीता काटने में लगा समय =  $\frac{3000}{10} \times 6 = 1800$  सेकण्ड  
 चूँकि जब अन्त में 20 मी फीता बचेगा, तो मशीन का इस्तेमाल एक बार ही करना होगा।  
 अतः अभीष्ट समय =  $1800 - 6 = 1794$  सेकण्ड

10. (c) कुल खिलाड़ी = 19  
हॉकी शर्ट और हॉकी पैण्ट दोनों के खिलाड़ी  
= 14 + 11 = 25  
हॉकी शर्ट और हॉकी पैण्ट दोनों के उभयनिष्ठ  
खिलाड़ी = 25 - 19 = 6  
अब, वेन आरेख बनाने पर,

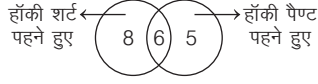

आरेख से ज्ञात होता है कि 6 खिलाड़ी पूरी वर्दी पहने हुए थे।

11. (c) 1 सन्तरे की कीमत = ₹ 7  
तथा 1 तरबूज की कीमत = ₹ 5  
∴ ₹ 7 × 4 + ₹ 5 × 2 = ₹ 38  
⇒ ₹ 28 + ₹ 10 = ₹ 38  
अतः खरीदे गए सन्तरों की संख्या 4 है।
12. (b) पुस्तक में कुल शब्द = 10 × 20 × 300  
= 60000
13. (b) प्रश्नानुसार,  
2 सन्तरे + 3 केले + 4 सेब = 15 ... (i)  
3 सन्तरे + 2 केले + 1 सेब = 10 ... (ii)  
समी (i) व (ii) को जोड़ने पर,  
5 सन्तरे + 5 केले + 5 सेब = 25  
1 सन्तरा + 1 केला + 1 सेब = 5 ... (iii)  
समी (iii) में 3 से गुणा करने पर,  
3 सन्तरे + 3 केले + 3 सेब = 15  
अतः 3 सन्तरे, 3 केले तथा 3 सेब की  
कीमत ₹ 15 होगी।
14. (c) माना घोड़ों की संख्या =  $x$   
तथा पैदल चलने वाले आदमियों की संख्या  
=  $x/2$   
चूँकि घोड़े के 4 पैर तथा आदमी के 2 पैर  
होते हैं।  
प्रश्नानुसार,  $\frac{x}{2} \times 2 + x \times 4 = 70$   
⇒  $x + 4x = 70$   
⇒  $5x = 70$   
∴  $x = 14$   
अतः घोड़ों की संख्या 14 है।
15. (a) माना बत्तखों की संख्या =  $x$   
तथा बकरों की संख्या =  $y$   
चूँकि बत्तखों के 2 पैर तथा बकरे के चार  
पैर होते हैं।  
प्रश्नानुसार,  $x + y = 77$  ... (i)  
तथा  $2x + 4y = 224$  ... (ii)  
समी (i) को 2 से गुणा करने पर,  
 $2x + 2y = 154$  ... (iii)  
समी (ii) तथा (iii) को हल करने पर,  
 $x = 42$  तथा  $y = 35$   
अतः बत्तखों की संख्या = 42
16. (c) प्रश्नानुसार, अखण्डित ईंटों की संख्या  
=  $100 - \left(100 \times \frac{1}{4} + 100 \times \frac{1}{5}\right)$   
=  $100 - 45 = 55$

17. (c) प्रश्नानुसार, बच्चों वाली महिलाओं का भाग  
=  $\frac{1}{3} \times \frac{1}{2} \times \frac{1}{3} = \frac{1}{18}$   
बच्चों वाले पुरुषों का भाग =  $\frac{2}{3} \times \frac{3}{4} \times \frac{2}{3} = \frac{1}{3}$   
∴ अभीष्ट भाग =  $1 - \left(\frac{1}{18} + \frac{1}{3}\right) = \frac{11}{18}$
18. (c) माना सही प्रश्नों की संख्या  $x$  है।  
तब गलत प्रश्नों की संख्या  $(98 - x)$  होगी।  
अतः प्रश्नानुसार,  $4x - (98 - x) = 202$   
⇒  $4x - 98 + x = 202$   
⇒  $5x - 98 = 202$   
⇒  $5x = 300 \Rightarrow x = 60$   
∴ अतः सही प्रश्नों की संख्या 60 है।
19. (a) खम्भे की ऊँचाई = 12 मी, बन्दर पहले  
मिनट में 2 मी ऊपर जाता है एवं दूसरे मिनट में  
1 मी नीचे फिसल जाता है अर्थात् 2 मिनट में  
वह केवल  $2 - 1 = 1$  मी ही ऊपर चढ़ पाता है।  
चूँकि बन्दर  
2 मिनट में 1 मी ऊपर चढ़ता है।  
∴ बन्दर,  $12 - 2 = 10$  मी ऊपर  $10 \times 2 = 20$   
मिनट में चढ़ेगा तथा शेष  
2 मी वह अगले मिनट में चढ़ जाएगा।  
अतः अभीष्ट समय =  $20 + 1 = 21$  मिनट
20. (a) माना गायों की संख्या =  $x$   
∴ बैल =  $2x$  तथा मुर्गियाँ = 45  
अतः ग्वाले =  $\frac{x + 2x + 45}{15}$   
प्रश्नानुसार,  $45 \times 2 + 4x + 8x$   
 $+ 2 \times \frac{2x + x + 45}{15}$   
 $- 45 - x - 2x - \frac{3x + 45}{15} = 186$   
⇒  $90 + 12x + \frac{6x + 90}{15} - 45 - 3x$   
 $- \frac{3x + 45}{15} = 186$   
⇒  $1350 + 180x + 6x + 90 - 675$   
 $- 45x - 3x - 45 = 2790$   
⇒  $720 + 138x = 2790$   
⇒  $138x = 2070 \Rightarrow x = 15$   
∴ ग्वालों की संख्या =  $\frac{30 + 15 + 45}{15}$   
=  $\frac{90}{15} = 6$
21. (c) माना पार्क में मोरों की संख्या  $x$  है तथा  
खरगोशों की संख्या  $y$  है।  
प्रश्नानुसार,  $x^2 = y^2 + 56$   
 $x^2 - y^2 = 56$  ... (i)  
तथा  $x = y + 4$  ... (ii)  
अब,  $(y + 4)^2 - y^2 = 56$  [समी (i) व (ii) से]  
⇒  $y^2 + 16 + 8y - y^2 = 56$   
⇒  $8y = 40 \Rightarrow y = 5$   
∴  $x = 5 + 4 = 9$   
अतः मोर व खरगोशों की कुल संख्या  
=  $5 + 9 = 14$

22. (b) सारणी का ध्यानपूर्वक अवलोकन करने पर  
ज्ञात होता है कि प्रत्येक माह में, तीसरे सप्ताह में  
प्याज की कीमत पहले सप्ताह की कीमत की  
तीन गुनी हो जाती है।  
अतः फरवरी में, तीसरे सप्ताह में प्याज की  
कीमत =  $100 \times 3 = 300$
23. (c) माना एक रबड़ का मूल्य ₹  $x$  तथा एक  
कलम का मूल्य ₹  $y$  है।  
प्रश्नानुसार,  $3x + 5y = 105$  ... (i)  
तथा  $4x + 6y = 130$   
या  $2x + 3y = 65$  ... (ii)  
समी (i) में 3 से तथा समी (ii) में 5 से गुणा  
करने पर,  
 $9x + 15y = 315$  ... (iii)  
 $10x + 15y = 325$  ... (iv)  
अब समी (iii) एवं समी (iv) से,  
 $-x = -10 \Rightarrow x = 10$   
अतः 1 रबड़ का मूल्य ₹ 10 है।
24. (a) प्रश्न में स्पष्ट रूप से कहा गया है कि 9 को  
छोड़कर बाकी सब मर गईं। अतः स्पष्ट है कि 9  
भेड़ें शेष रह गईं।
25. (c) 10 सही सवालों के लिए प्राप्तांक =  $10 \times 5$   
= 50  
परन्तु वास्तविक प्राप्तांक = 30  
∴ गलत उत्तरों के लिए कटे अंक  
=  $50 - 30 = 20$   
∴ गलत प्रश्नों की संख्या =  $20 \div 2 = 10$   
[∴ प्रत्येक गलत उत्तर के लिए 2 अंक काटा गया है]

उत्तर (प्र.सं. 26-28) प्रश्नानुसार,

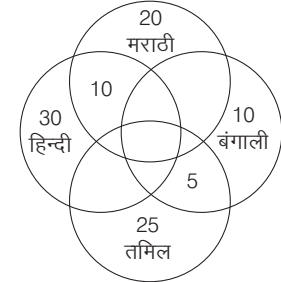

26. (c) अभीष्ट अनुपात  
=  $\frac{20 + 10}{10 + 5} = \frac{30}{15} = \frac{2}{1} = 2 : 1$
27. (c) 30 छात्रों को तमिल पसन्द है।
28. (a) एक भाषा पसन्द करने वाले छात्र  
=  $20 + 30 + 25 + 10 = 85$
29. (a) बीमार गायों में से बची गायों की संख्या  
=  $52 - 11 = 41$   
अतः तबेले में कुल गायों की संख्या  
=  $(98 - 52) + 41 + 9$   
=  $46 + 50 = 96$
30. (a) कुल मिलाकर एक-दूसरे से मिलाए गए हाथ  
=  $\frac{n \times (n-1)}{2} = \frac{10 \times 9}{2}$   
=  $\frac{90}{2} = 45$  बार

31. (b) 24 मिनट में काटे गए कमीज के टुकड़े  
 $= 24 \times 45 = 1080$   
 $\therefore$  एक रोल में कमीज के टुकड़ों की संख्या  
 $= 10$   
 $\therefore$  रोल की संख्या  $= \frac{1080}{10} = 108$

32. (b) दिया है, खिलाड़ियों की कुल संख्या = 7  
 यदि किसी प्रतियोगिता में  $n$  खिलाड़ी भाग लें तथा प्रत्येक खिलाड़ी अन्य सभी खिलाड़ियों से प्रतिस्पर्धा करें, तब इस स्थिति में कुल मुकाबलों की संख्या  $\frac{n(n-1)}{2}$  होती है।  
 $\therefore$  प्रतियोगिता में हुए कुल मुकाबलों की संख्या  $= \frac{n(n-1)}{2} = \frac{7 \times 6}{2} = \frac{42}{2} = 21$

33. (b) प्रश्न में दी गई जानकारी के आधार पर आरेख बनाने पर,

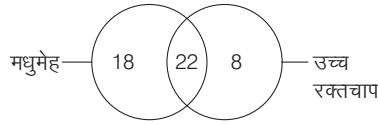

17 रोगी न तो मधुमेह और न ही उच्च रक्तचाप वाले हैं, तब रोगियों की अभीष्ट संख्या  
 $= 18 + 22 + 8 + 17 = 65$

34. (b) प्रश्न में दी गई जानकारी के आधार पर आरेख बनाने पर,

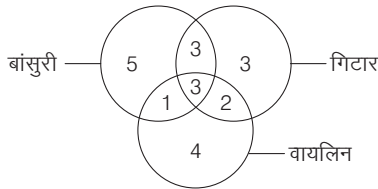

अतः उपरोक्त से स्पष्ट है कि 5 छात्र ऐसे हैं, जो केवल बांसुरी बजा सकते हैं।

35. (b) जब किसी सभा में  $n$  व्यक्ति होते हैं, तो उनके एक-दूसरे से हाथ मिलाने की संख्या  
 $= \frac{n(n-1)}{2}$

जब  $n = 8$ , तो संख्या  $= \frac{8(8-1)}{2}$   
 $= \frac{8 \times 7}{2} = 28$

36. (c) चूँकि हर घोसले में 9 चिड़ियाँ हैं। तब 9 घोसलों में चिड़ियों की संख्या  $= 9 \times 9 = 81$   
 अब प्रश्नानुसार एक शाखा पर घोसलों की संख्या = 9

अतः 9 शाखाओं पर चिड़ियों की कुल संख्या  $= 81 \times 9 = 729$   
 अब, प्रत्येक चिड़िया को नौ दानों की आवश्यकता है।  
 अतः कुल आवश्यक दानों की संख्या  
 $= 729 \times 9 = 6561$

37. (c) माना चिड़ियाघर में  $x$  शेर और  $y$  शतुरमुर्ग हैं, तब प्रश्नानुसार,

$$\begin{aligned} x + y &= 80 && \dots (i) \\ 4x + 2y &= 200 && \text{तथा} \\ 2x + y &= 100 && \dots (ii) \end{aligned}$$

समी (i) व (ii) से,  
 $x + y = 80$   
 $2x + y = 100$   
 $\underline{-x = -20}$   
 $\therefore x = 20$   
 तथा  $y = 80 - 20 = 60$   
 अतः वहाँ 60 शतुरमुर्ग हैं।

38. (d) माना सही हल किए गए प्रश्नों की संख्या  $x$  है, तब

$$\begin{aligned} \text{गलत हल किए गए प्रश्न} &= 3x \\ \text{प्रश्नानुसार, } x + 3x &= 76 \\ \Rightarrow 4x &= 76 \\ \therefore x &= 19 \end{aligned}$$

39. (b) अमित 40 मिनट में पैक करता है  
 $= 20$  चॉकलेट

$\therefore$  अमित 60 मिनट में पैक करता है  
 $= \frac{20}{40} \times 60 = 30$  चॉकलेट

गुनीत 45 मिनट में पैक करता है  
 $= 30$  चॉकलेट  
 $\therefore$  गुनीत 60 मिनट में पैक करता है  
 $= \frac{30}{45} \times 60 = 40$  चॉकलेट

$\therefore$  अमित व गुनीत दोनों 1 घण्टे अर्थात् 60 मिनट में पैक करते हैं  
 $= 30 + 40 = 70$  चॉकलेट

उत्तर (प्र.सं. 40-42) प्रश्नानुसार,

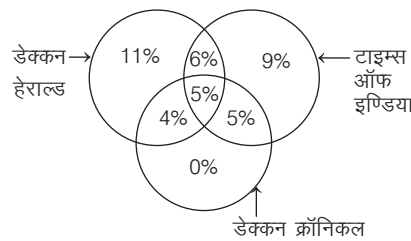

40. (d) 5% पाठक तीनों अखबार पढ़ते हैं।

41. (b)  $11 - 5 = 6\%$  पाठक डेक्कन हेराल्ड और टाइम्स ऑफ इण्डिया तो पढ़ते हैं, लेकिन डेक्कन क्रॉनिकल नहीं पढ़ते।

42. (c)  $11 + 6 + 9 + 4 + 5 + 5 = 40\%$  पाठक तीनों अखबार में से कम से कम एक अखबार पढ़ते हैं।

उत्तर (प्र.सं. 43-46) दी गई जानकारी के आधार पर,

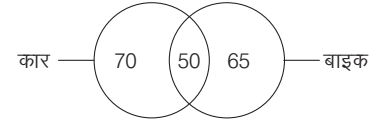

43. (b) हाउसिंग सोसायटी में बाइकों की कुल संख्या  $= 50 + 65 = 115$

44. (c) ऐसे परिवार की संख्या जिनके पास कोई वाहन नहीं है

$$\begin{aligned} &= 200 - (70 + 50 + 65) \\ &= 200 - 185 = 15 \end{aligned}$$

ऐसे परिवार जिनके पास केवल एक वाहन है  
 $= 70 + 65 = 135$

$\therefore$  अभीष्ट अनुपात  $= 135 : 15 = 9 : 1$

45. (d) हाउसिंग सोसायटी में कारों की संख्या  
 $= 70 + 50 = 120$

हाउसिंग सोसायटी में बाइकों की संख्या  
 $= 50 + 65 = 115$

$\therefore$  अभीष्ट अन्तर  $= 120 - 115 = 5$

46. (a) ऐसे परिवारों की अभीष्ट संख्या जिनके पास कम-से-कम एक वाहन है

$$= 70 + 50 + 65 = 185$$

47. (b) माना आरम्भ में बस में  $x$  यात्री थे।

पहले बस स्टॉप पर बस में यात्रियों की संख्या  $= x - \frac{x}{2} + 35$

$$= \frac{x}{2} + 35$$

दूसरे स्टॉप पर बस में यात्रियों की संख्या

$$= \left( \frac{x}{2} + 35 \right) \times \frac{4}{5} + 40$$

$$= \left( \frac{x + 70}{2} \right) \times \frac{4}{5} + 40$$

प्रश्नानुसार,  $\left( \frac{x + 70}{2} \right) \times \frac{4}{5} + 40 = 80$

$$\Rightarrow \frac{4x + 280 + 400}{10} = 80$$

$$\Rightarrow 4x + 680 = 800$$

$$\Rightarrow 4x = 800 - 680 = 120$$

$$\Rightarrow 4x = 120 \Rightarrow x = \frac{120}{4} = 30$$

# 18

## आयु पर आधारित समस्याएँ (Problems Based on Ages)

किसी व्यक्ति के जन्म से लेकर आज तक उसके द्वारा व्यतीत की गई अवधि को उस व्यक्ति की आयु कहा जाता है। अन्य शब्दों में कहा जा सकता है कि किसी व्यक्ति की आयु द्वारा यह ज्ञात किया जा सकता है कि उसका जन्म कितने वर्ष पहले हुआ।

इस अध्याय के अन्तर्गत पूछे जाने वाले प्रश्नों में दो व्यक्तियों की आयु के सम्बन्ध में कुछ तथ्य दिए गए होते हैं, जिनमें उनकी कुछ समय पहले या बाद की आयु दी गई होती है। सामान्यतः इन दो व्यक्तियों में पिता और पुत्र, पिता और पुत्री, माता और पुत्री, माता और पुत्र आदि होते हैं। इन्हीं तथ्यों के आधार पर प्रश्न में पूछे गए व्यक्ति की आयु ज्ञात करनी होती है।

**नोट** यदि वर्तमान में किसी व्यक्ति की आयु  $x$  वर्ष हो, तो  $n$  वर्ष पूर्व उसकी आयु  $(x - n)$  वर्ष तथा  $n$  वर्ष पश्चात् उसकी आयु  $(x + n)$  वर्ष होगी।

- **उदाहरण 1.** आज, पिता की आयु अपने पुत्र की आयु से दोगुनी है। बीस वर्ष बाद पिता की आयु अपने पुत्र की आज की आयु से तीन गुनी हो जाएगी। आज पुत्र की आयु कितने वर्ष है? (MPPSC 2018)
- (a) 10 (b) 20 (c) 30 (d) 40

**व्याख्या (b)** माना पुत्र व पिता की वर्तमान आयु क्रमशः ' $x$ ' वर्ष व ' $2x$ ' वर्ष है।

∴ बीस वर्ष बाद पिता की आयु  $= (2x + 20)$  वर्ष

प्रश्नानुसार,  $2x + 20 = 3x \Rightarrow x = 20$

∴ आज पुत्र की आयु 20 वर्ष है।

- **उदाहरण 2.** तीन लड़कों की औसत आयु 15 वर्ष है। यदि उनकी आयु 3 : 5 : 7 के अनुपात में हैं, तो सबसे छोटे लड़के की आयु कितने वर्ष होगी? (SSC CGL 2014)
- (a) 18 (b) 21 (c) 9 (d) 15

**व्याख्या (c)** माना तीनों लड़कों की आयु क्रमशः  $3x$ ,  $5x$  तथा  $7x$  है।

प्रश्नानुसार,  $\frac{3x + 5x + 7x}{3} = 15$

$\Rightarrow 15x = 45 \Rightarrow x = 3$

∴ सबसे छोटे लड़के की आयु  $= 3x = 3 \times 3 = 9$  वर्ष

- **उदाहरण 3.**  $A, B$  से तीन साल बड़ा है और  $C$  की आयु  $B$  की दोगुनी है।  $A$  की आयु क्या है, यदि  $A, B$  और  $C$  की उम्र का योग 35 है? (RRB ग्रुप डी परीक्षा 2018)
- (a) 11 वर्ष (b) 10 वर्ष (c) 9 वर्ष (d) 12 वर्ष

**व्याख्या (a)** माना  $B$  की आयु  $x$  वर्ष है।

∴  $A$  की आयु  $= (x + 3)$  वर्ष

तथा  $C$  की आयु  $= 2x$  वर्ष

प्रश्नानुसार,  $(x + 3) + x + 2x = 35 \Rightarrow 4x + 3 = 35$

$\Rightarrow 4x = 35 - 3$

$\Rightarrow 4x = 32 \Rightarrow x = 8$

∴  $A$  की आयु  $= 8 + 3 = 11$  वर्ष

- **उदाहरण 4.** दो भाइयों की आयु के बीच का अन्तर उनके पिता और माता की आयु के बीच के अन्तर के समान है। बड़े भाई की आयु 15 वर्ष है। छोटे भाई के जन्म के समय उनकी माँ की आयु 37 वर्ष थी। यदि पिता, माता से 5 वर्ष बड़े हों, तो बड़े बेटे के जन्म के समय उनकी आयु क्या थी? (UPSSSC Assist. 2016)
- (a) 25 वर्ष (b) 32 वर्ष  
(c) 57 वर्ष (d) इनमें से कोई नहीं

**व्याख्या (b)** प्रश्नानुसार,

बड़े भाई की आयु - छोटे भाई की आयु = पिता की आयु - माता की आयु

$\Rightarrow 15 - \text{छोटे भाई की आयु} = 5$

$\Rightarrow \text{छोटे भाई की आयु} = 15 - 5 = 10$  वर्ष

∴ 10 साल पहले माँ की आयु  $= 37$  वर्ष

$\Rightarrow 15$  साल पहले माँ की आयु  $= 37 - 5 = 32$  वर्ष

- **उदाहरण 5.** अंकिता, अनु से 2 वर्ष छोटी है। 4 वर्ष बाद अनु, अंकिता की 3 वर्ष पहले की आयु की दोगुनी होगी। अंकिता और अनु की वर्तमान आयु होगी (RRB NTPC फेज-1 परीक्षा 2016)
- (a) 15 वर्ष और 17 वर्ष (b) 14 वर्ष और 16 वर्ष  
(c) 12 वर्ष और 14 वर्ष (d) 13 वर्ष और 15 वर्ष

**व्याख्या (c)** माना अनु की वर्तमान आयु  $x$  वर्ष है।

तब, अंकिता की वर्तमान आयु  $= (x - 2)$  वर्ष

अब प्रश्नानुसार,  $(x + 4) = (x - 2 - 3) \times 2 \Rightarrow x + 4 = (x - 5) \times 2$

$\Rightarrow x + 4 = 2x - 10 \Rightarrow 2x - x = 10 + 4$

∴  $x = 14$  वर्ष

तथा अंकिता की वर्तमान आयु  $= 14 - 2 = 12$  वर्ष

- **उदाहरण 6.** दस वर्ष पूर्व कविता और गरिमा की आयु का अनुपात 1 : 3 था। अब से पाँच वर्ष बाद उन दोनों की आयु का अनुपात 2 : 3 हो जाएगा। कविता और गरिमा की क्रमशः वर्तमान आयु क्या हैं?  
(SSC CGL 2012)

- (a) 25 वर्ष, 15 वर्ष (b) 10 वर्ष, 20 वर्ष  
(c) 15 वर्ष, 25 वर्ष (d) 25 वर्ष, 10 वर्ष

**व्याख्या (c)** माना कविता की आयु  $x$  वर्ष तथा गरिमा की आयु  $y$  वर्ष है।

तब, दस वर्ष पूर्व कविता की आयु  $= (x - 10)$  वर्ष

तथा दस वर्ष पूर्व गरिमा की आयु  $= (y - 10)$  वर्ष

प्रश्नानुसार,  $\frac{x-10}{y-10} = \frac{1}{3}$

$\Rightarrow 3x - 30 = y - 10$

$\Rightarrow 3x - y = 20 \quad \dots(i)$

तथा पाँच वर्ष बाद,  $\frac{x+5}{y+5} = \frac{2}{3}$

$\Rightarrow 3x + 15 = 2y + 10$

$\Rightarrow 3x - 2y = -5 \quad \dots(ii)$

समी (i) में से समी (ii) को घटाने पर,

$3x - y = 20$

$3x - 2y = -5$

$\frac{-}{+} \frac{+}{-}$   
 $y = 25$

$y$  का मान समी (i) में रखने पर,

$3x - 25 = 20$

$\Rightarrow 3x = 20 + 25$

$\Rightarrow 3x = 45 \Rightarrow x = \frac{45}{3} = 15$

अतः कविता की वर्तमान आयु = 15 वर्ष

तथा गरिमा की वर्तमान आयु = 25 वर्ष

## अभ्यास प्रश्नावली

- अमित व अनिल की वर्तमान आयु की औसत आयु 32 वर्ष है। यदि अमित, अनिल से 6 वर्ष बड़ा है, अनिल की वर्तमान आयु क्या है?  
(SSC Steno 2016)  
(a) 29 वर्ष (b) 38 वर्ष  
(c) 26 वर्ष (d) 19 वर्ष
- सुमित तथा अमित की वर्तमान आयु का अनुपात 3 : 4 है। यदि 20 वर्ष पश्चात् सुमित की आयु 62 वर्ष होगी, तो अमित की वर्तमान आयु क्या है?  
(SSC CPO 2017)  
(a) 56 वर्ष (b) 64 वर्ष  
(c) 60 वर्ष (d) 52 वर्ष
- रहीम और उसके चाचा की आयु में 30 वर्ष का अन्तर है। 7 वर्ष बाद, यदि दोनों की आयु का योग 66 वर्ष है, तो चाचा की आयु क्या होगी?  
(SSC 10+2 2013)  
(a) 51 वर्ष (b) 49 वर्ष  
(c) 39 वर्ष (d) 41 वर्ष
- महेश की आयु 60 वर्ष है। राम, महेश से 5 वर्ष छोटा है और राजू से 4 वर्ष बड़ा है। राजू का सबसे छोटा भाई बाबू है और वह उससे 6 वर्ष छोटा है। महेश और बाबू की आयु में कितना अन्तर है?  
(SSC CGL 2014)  
(a) 6 वर्ष (b) 18 वर्ष (c) 15 वर्ष (d) 13 वर्ष
- राजन आयु में अपने पिता से 20 वर्ष छोटा है। 5 वर्ष पूर्व उसके पिता उससे तीन गुना बड़े थे। उसके पिता की वर्तमान आयु ज्ञात कीजिए।  
(SSC 10+2 2013)  
(a) 25 वर्ष (b) 30 वर्ष (c) 35 वर्ष (d) 36 वर्ष
- विकास और सुजीत की वर्तमान आयु क्रमशः 5 : 4 के अनुपात में है। तीन वर्ष बाद, उनकी आयु का अनुपात क्रमशः 11 : 9 हो जाएगा। सुजीत की वर्तमान आयु कितने वर्ष है?  
(UPSSSC लोअर सबऑर्डिनेट। भर्ती परीक्षा 2017)  
(a) 6 (b) 24 (c) 18 (d) 27
- पिछले वर्ष पल्लवी और रिचा की आयु का अनुपात 4 : 3 था और अगले वर्ष इनकी आयु का अनुपात 5 : 4 हो जाएगा। इनकी वर्तमान आयु का योगफल क्या है?  
(a) 18 वर्ष (b) 17 वर्ष (c) 19 वर्ष (d) 16 वर्ष  
(e) इनमें से कोई नहीं
- 10 वर्ष बाद, रोहन की आयु सोहन की 10 वर्ष पहले की आयु से दोगुनी हो जाएगी। यदि वर्तमान में रोहन की आयु सोहन की आयु से 9 वर्ष अधिक है, तो सोहन की वर्तमान आयु कितनी है?  
(RRB ग्रुप डी परीक्षा 2018)  
(a) 39 वर्ष 4 महीने (b) 28 वर्ष  
(c) 39 वर्ष (d) 38 वर्ष
- 8 वर्ष पहले P की आयु Q की आयु की दोगुनी थी। यदि इनकी वर्तमान आयु का अनुपात 6 : 5 है, तब इनकी वर्तमान आयु में क्या अन्तर है?  
(a) 5 वर्ष (b) 7 वर्ष (c) 3 वर्ष (d) 2 वर्ष
- लकी एवं सुमन की वर्तमान आयु का योग 35 वर्ष है। 5 वर्ष बाद उनकी आयु में 4 : 5 का अनुपात होगा। उन दोनों की वर्तमान आयु में कितना अन्तर है?  
(a) 5 वर्ष (b) 6 वर्ष (c) 4 वर्ष (d) 3 वर्ष
- 8 वर्ष पूर्व मनीषा और हर्षिता की आयु में 2 : 1 का अनुपात था। 7 वर्ष बाद उनकी आयु में 5 : 4 का अनुपात हो जाएगा। इनकी वर्तमान आयु क्रमशः क्या होंगी?  
(SSC CPO 2013)  
(a) 18 वर्ष, 13 वर्ष (b) 15 वर्ष, 11 वर्ष  
(c) 21 वर्ष, 17 वर्ष (d) इनमें से कोई नहीं
- A और B मित्र हैं और A, B से 2 वर्ष बड़ा है। A के पिता D की आयु, A से दो गुनी है और B की आयु अपनी बहन C की आयु से दोगुनी है। D और C की आयु का अन्तर 40 वर्ष है। A की आयु ज्ञात करें।  
(RRB ग्रुप डी परीक्षा 2018)  
(a) 25 वर्ष (b) 15 वर्ष (c) 40 वर्ष (d) 26 वर्ष
- यशवीर और उसके पुत्र की वर्तमान आयु का अनुपात 5 : 2 है। यदि उनकी आयु का गुणनफल 640 वर्ष है, तो 10 वर्ष बाद यशवीर की आयु कितनी हो जाएगी?  
(a) 40 वर्ष (b) 45 वर्ष  
(c) 50 वर्ष (d) 60 वर्ष
- दो साल पहले आध्या की आयु अपने बेटे की आयु की 3 गुनी थी और 2 वर्ष बाद उसकी आयु का 2 गुना उसके बेटे की आयु के 5 गुने के समान होगा। आध्या की वर्तमान आयु ज्ञात कीजिए।  
(SSC CGL 2016)  
(a) 38 वर्ष (b) 36 वर्ष (c) 34 वर्ष (d) 42 वर्ष



15. एक पिता की आयु, उसके पुत्र की आयु की नौ गुनी है तथा माता की आयु, पुत्र की आयु की आठ गुनी है। यदि पिता और माता की आयु का योगफल 51 वर्ष है, तब पुत्र की आयु क्या है? (UPSC CSAT 2015)  
(a) 7 वर्ष (b) 5 वर्ष (c) 4 वर्ष (d) 3 वर्ष
16. पिता और उसकी पुत्री की वर्तमान आयु का योगफल 42 वर्ष है। 7 वर्ष बाद, पिता अपनी पुत्री की आयु का तीन गुना हो जाएगा। पिता की वर्तमान आयु है (MAT 2018)  
(a) 28 (b) 32 (c) 35 (d) 20
17. एक स्थिति में 'A', 'B' से 4 वर्ष बड़ा है। इस स्थिति के 16 वर्ष बाद 'A' की आयु उसकी वर्तमान आयु की तीन गुना हो जाएगी और 'B' की आयु उसकी वर्तमान आयु की पाँच गुना हो जाएगी। यह बताइए कि शुरु की निर्दिष्ट स्थिति से 2 वर्ष पहले 'A' और 'B' की आयु क्या थी? (UPSSSC ग्राम विकास अधिकारी 2016)  
(a) 6 वर्ष और 2 वर्ष (b) 10 वर्ष और 6 वर्ष  
(c) 8 वर्ष और 4 वर्ष (d) 12 वर्ष और 8 वर्ष
18. एक ही कम्पनी में काम करने वाले 6 व्यक्तियों A, B, C, D, E और F की आयु का योग 105 वर्ष है। उन सभी के पैदा होने में 5 वर्षों का अन्तर है। सबसे बड़े व्यक्ति की आयु कितनी है? (RRB ग्रुप डी परीक्षा 2018)  
(a) 25 वर्ष (b) 15 वर्ष (c) 30 वर्ष (d) 20 वर्ष
19. 8 वर्ष पूर्व सरिता तथा बबीता की आयु का अनुपात 3 : 4 था। यदि 6 वर्ष बाद उनकी आयु में 4 वर्ष का अन्तर हो, तो बबीता की वर्तमान आयु क्या है? (a) 24 वर्ष (b) 26 वर्ष (c) 22 वर्ष (d) 20 वर्ष
20. तीन वर्ष पूर्व, दो भाईयों की आयु में दो वर्षों का अन्तर था। उनकी वर्तमान की आयु का योग दस वर्ष में दोगुना होगा। बड़े भाई की वर्तमान आयु क्या है? (SSC 10+2 2017)  
(a) 6 वर्ष (b) 11 वर्ष (c) 7 वर्ष (d) 9 वर्ष
21. वर्तमान में सोनी अपने बेटे से चार गुना बड़ी है और अपने पति से 3 वर्ष बड़ी है। तीन वर्ष के बाद उसके बेटे की आयु 15 वर्ष हो जाएगी, तो सोनी के पति की आयु 5 वर्ष बाद कितनी होगी? (UKPSC 2016)  
(a) 48 वर्ष (b) 45 वर्ष (c) 50 वर्ष (d) 42 वर्ष
22. 2 वर्ष पूर्व परिवार की औसत आयु 18 वर्ष थी, जिसमें 8 सदस्य थे। एक बच्चे के जन्म हो जाने के बाद, परिवार की वर्तमान औसत आयु अभी भी समान है। बच्चे की वर्तमान आयु ज्ञात कीजिए। (MP Police SI 2017)  
(a) 1 वर्ष (b) 4 वर्ष (c) 3 वर्ष (d) 2 वर्ष
23. कविता, रजिया और हरिया की वर्तमान आयु का अनुपात 4 : 7 : 9 है। आठ वर्ष पहले इनकी आयु का योगफल 56 था। इनकी वर्तमान आयु (वर्षों में) है (RRB ALP 2018)  
(a) 12, 21, 27 (b) 16, 28, 36 (c) 16, 36, 28 (d) 20, 35, 45
24. चारली और श्रेया की आयु के मध्य का अन्तर 6 है। 30 वर्ष पहले जब इन दोनों का विवाह हुआ था, तब चारली की आयु का 4 गुना, श्रेया की आयु के 5 गुना के समान था। अब उनकी वर्तमान आयु का योग क्या है? (RRB ALP 2018)  
(a) 115 वर्ष (b) 112 वर्ष (c) 114 वर्ष (d) 110 वर्ष
25. 6 वर्ष पूर्व दया की आयु नमन की आयु से 18 वर्ष अधिक थी। यदि उनकी वर्तमान आयु का कुल योग 30 वर्ष हो, तो 6 वर्ष पूर्व दया की आयु कितनी थी? (SSC CPO 2014)  
(a) 17 वर्ष (b) 21 वर्ष (c) 19 वर्ष (d) 18 वर्ष
26. तीन लड़कों की औसत आयु 35 वर्ष है तथा उनकी आयु का अनुपात 3 : 5 : 7 है। सबसे छोटे लड़के की आयु क्या है? (UPSSSC कम्बाइण्ड मेडिकल सर्विसेस परीक्षा 2015)  
(a) 15 वर्ष (b) 18 वर्ष (c) 21 वर्ष (d) 12 वर्ष
27. नीलम, मयंक तथा क्षमा की वर्तमान आयु का योग 72 वर्ष है। 8 वर्ष बाद इनकी आयु का अनुपात 4 : 3 : 5 हो जाएगा, तब मयंक तथा क्षमा की वर्तमान आयु में कितने वर्ष का अन्तर है? (SSC CGL 2010)  
(a) 16 वर्ष (b) 14 वर्ष (c) 18 वर्ष (d) 15 वर्ष
28. 3 वर्ष पूर्व विजय की आयु उसके पुत्र की आयु की पाँच गुनी थी। यदि 8 वर्ष बाद उसकी आयु पुत्र की आयु के तीन गुने से 8 वर्ष अधिक हो, तो विजय की वर्तमान आयु कितनी है? (SSC 10+2 2013)  
(a) 68 वर्ष (b) 35 वर्ष (c) 70 वर्ष (d) 78 वर्ष
29. सोनू की वर्तमान आयु उसके 16 वर्ष बाद की आयु की 3/5 गुनी है। उसके पुत्र की आयु उसकी वर्तमान आयु की 1/8 गुनी है, तब उसके पुत्र की वर्तमान आयु क्या है? (RRB ASM 2011)  
(a) 3 वर्ष (b) 2 वर्ष (c) 4 वर्ष (d) 5 वर्ष
30. P तथा Q की आयु में 5 वर्ष का अन्तर है। Q तथा R की आयु में 3 : 2 का अनुपात है तथा S की आयु P की आयु की दोगुनी है। यदि R तथा S की आयु का योग 50 वर्ष है, तो P की आयु कितनी है? (a) 20 वर्ष (b) 17 वर्ष (c) 22 वर्ष (d) 27 वर्ष
31. A ने B से कहा, "मैं जब तुम्हारी उम्र का था, तब तुम्हारी जो उम्र थी, उसकी दोगुनी उम्र आज मेरी है"। यदि उनकी वर्तमान उम्र का योग 63 वर्ष है, तो A की वर्तमान उम्र क्या है? (UPSSSC कनिष्ठ सहायक भर्ती परीक्षा 2015)  
(a) 45 वर्ष (b) 18 वर्ष (c) 28 वर्ष (d) 36 वर्ष
32. सविन्द्र ने अपने पुत्र से कहा, "मैं तुम्हारे जन्म के समय इतनी ही आयु का था, जितनी आयु तुम्हारी इस समय है"। यदि सविन्द्र की आयु इस समय 40 वर्ष है, तो उसके पुत्र की आयु पाँच वर्ष पहले कितनी थी? (a) 18 वर्ष (b) 15 वर्ष (c) 35 वर्ष (d) 25 वर्ष
33. 35 विद्यार्थियों की एक कक्षा में विद्यार्थियों की औसत आयु 17 वर्ष है। उस कक्षा के कक्षा शिक्षक तथा विद्यार्थियों की औसत आयु 18 वर्ष है, तो शिक्षक की आयु है (CG Patwari 2019)  
(a) 53 वर्ष (b) 55 वर्ष (c) 51 वर्ष (d) इनमें से कोई नहीं
34. P, Q व R की वर्तमान आयु का योगफल 158 वर्ष है। 6 वर्ष पूर्व उनकी आयु का अनुपात क्रमशः 3 : 4 : 7 था, तब Q तथा R की वर्तमान आयु का योगफल कितना है? (a) 126 वर्ष (b) 122 वर्ष (c) 120 वर्ष (d) 124 वर्ष
35. हरबीर की आयु 10 वर्ष बाद उसकी वर्तमान आयु की 1.5 गुनी होगी। वर्तमान में उसकी बेटी की आयु उसकी आयु का 1/10 गुना है। उसकी बेटी 9 वर्ष बाद कितने वर्ष की हो जाएगी? (SSC CGL 2013)  
(a) 8 वर्ष (b) 9 वर्ष (c) 18 वर्ष (d) 11 वर्ष
36. एक परिवार में पति-पत्नी, एक पुत्र और एक पुत्री हैं। पिता की आयु पुत्री से तीन गुना है पुत्र की आयु अपनी माता से आधी है। पत्नी अपने पति से 9 वर्ष छोटी है तथा पुत्र, पुत्री से 7 वर्ष बड़ा है। बताइए माता की आयु कितनी होगी? (UPSSSC आबकारी सिपाही भर्ती परीक्षा 2016)  
(a) 40 वर्ष (b) 45 वर्ष (c) 50 वर्ष (d) 60 वर्ष
37. पिता की आयु बड़े पुत्र की आयु की दोगुनी है। 10 वर्ष बाद पिता की आयु छोटे पुत्र की आयु की तीन गुनी हो जाएगी। यदि दोनों पुत्रों के बीच 15 वर्ष का अन्तर है, तो पिता की वर्तमान आयु कितनी है? (SSC CGL 2013)  
(a) 50 वर्ष (b) 55 वर्ष (c) 60 वर्ष (d) 70 वर्ष
38. अमित की वर्तमान आयु, बमन की वर्तमान आयु से दोगुना है। 5 वर्ष पश्चात् बमन की आयु, चेतन की वर्तमान आयु की 4 गुना होगी। यदि चेतन ने अपना छठा जन्मदिन 7 वर्ष पूर्व मनाया था, तो अमित की वर्तमान आयु क्या होगी? (SSC 10+2 2018)  
(a) 98 वर्ष (b) 110 वर्ष (c) 94 वर्ष (d) 92 वर्ष

39. 2 वर्ष पूर्व, एक क्लब के 3 सदस्यों की औसत आयु 30 वर्ष थी। आज दो और सदस्य क्लब में शामिल हुए पर उनकी आयु का औसत परिवर्तित नहीं हुआ। यदि नए सदस्यों की आयु का अन्तर 6 वर्ष है, तो दोनों नए सदस्यों में से छोटे सदस्य की आयु कितनी होगी? (MP Police Constable 2017)
- (a) 24 वर्ष (b) 28 वर्ष (c) 30 वर्ष (d) 33 वर्ष
40. बिपुल, सैबल की तुलना में 16 वर्ष छोटा है। अब से 12 वर्ष बाद, सैबल की आयु, बिपुल की आयु से 1.5 गुना होगी। अब सैबल कितने वर्ष का है? (RRB ALP 2018)
- (a) 42 (b) 45 (c) 40 (d) 36
41. दो भाईयों की आयु के बीच का अन्तर उतना ही है जितना उनके माता-पिता की आयु का अन्तर है। बड़े भाई की आयु 25 वर्ष है। छोटे भाई के जन्म के समय उनकी माँ की आयु 32 वर्ष थी। यदि पिता की आयु माँ की आयु से 5 वर्ष अधिक हो, तो पिता की आयु उसके बड़े बेटे के जन्म के समय क्या थी? (UPSSSC अमीन परीक्षा 2016)
- (a) 55 वर्ष (b) 32 वर्ष (c) 31 वर्ष (d) 57 वर्ष

42. एक कक्षा में 30 छात्रों की औसत आयु 16 वर्ष है। इस समूह में 18 छात्रों की औसत आयु 7 वर्ष है। शेष 12 छात्रों की औसत आयु क्या है? (MP Police SI 2016)
- (a) 14 (b) 15  
(c) 29.5 (d) 25.5
43. पिता और पुत्र की वर्तमान आयु का योग 45 वर्ष है। 5 वर्ष पहले उनकी आयु का अनुपात 6 : 1 था। पिता की वर्तमान आयु ज्ञात कीजिए। (RRB ALP 2018)
- (a) 25 वर्ष (b) 40 वर्ष  
(c) 35 वर्ष (d) 30 वर्ष
44. तरुण की आयु एक पूर्णांक संख्या का घन है। दो वर्ष पूर्व यह एक अन्य पूर्णांक का वर्ग था। तरुण को कितने वर्ष प्रतीक्षा करनी होगी जब उसकी आयु फिर किसी पूर्णांक का घन हो जाए? (SSC FCI 2012)
- (a) 2 वर्ष (b) 10 वर्ष (c) 37 वर्ष (d) 39 वर्ष

## उत्तर सहित व्याख्या

1. (a) माना अनिल की वर्तमान आयु =  $x$  वर्ष तब, अमित की वर्तमान आयु =  $(x + 6)$  वर्ष  
प्रश्नानुसार,  $x + x + 6 = 2 \times 32$   
 $\Rightarrow 2x = 58 \Rightarrow x = 29$   
अतः अनिल की वर्तमान आयु = 29 वर्ष
2. (a) माना सुमित तथा अमित की वर्तमान आयु क्रमशः  $3x$  तथा  $4x$  हैं।  
प्रश्नानुसार,  $3x + 20 = 62$   
 $\Rightarrow 3x = 62 - 20$   
 $\Rightarrow 3x = 42$   
 $\Rightarrow x = 14$   
 $\therefore$  अमित की वर्तमान आयु =  $4x = 4 \times 14 = 56$  वर्ष
3. (d) माना रहीम की आयु =  $x$  वर्ष तथा रहीम के चाचा की आयु =  $y$  वर्ष तब प्रश्नानुसार,  $y - x = 30$  ... (i)  
तथा सात वर्ष बाद,  
 $(x + 7) + (y + 7) = 66$   
 $\Rightarrow x + y + 14 = 66$   
 $\Rightarrow x + y = 66 - 14$   
 $\Rightarrow x + y = 52$  ... (ii)  
समी (i) व (ii) को जोड़ने पर,  
 $y - x = 30$   
 $y + x = 52$   
 $\frac{2y = 82}{2} = 41$   
 $\therefore y = \frac{82}{2} = 41$   
अतः रहीम के चाचा की आयु 41 वर्ष है।
4. (c)  $\therefore$  महेश की आयु = 60 वर्ष  
 $\therefore$  राम की आयु =  $60 - 5 = 55$  वर्ष  
अब, राजू की आयु =  $55 - 4 = 51$  वर्ष  
तथा बाबू की आयु =  $51 - 6 = 45$  वर्ष  
अतः महेश और बाबू की आयु में अन्तर =  $60 - 45 = 15$  वर्ष

5. (c) माना राजन के पिता की वर्तमान आयु =  $x$  वर्ष तब, राजन की वर्तमान आयु =  $(x - 20)$  वर्ष  
प्रश्नानुसार,  $3(x - 20 - 5) = (x - 5)$   
 $\Rightarrow 3(x - 25) = (x - 5)$   
 $\Rightarrow 3x - 75 = x - 5$   
 $\Rightarrow 3x - x = -5 + 75$   
 $\Rightarrow 2x = 70 \Rightarrow x = 35$   
अतः राजन के पिता की आयु 35 वर्ष है।
6. (b) माना विकास तथा सुजीत की वर्तमान आयु क्रमशः  $5x$  तथा  $4x$  वर्ष हैं।  
प्रश्नानुसार, 3 वर्ष बाद,  $\frac{5x + 3}{4x + 3} = \frac{11}{9}$   
 $\Rightarrow 45x + 27 = 44x + 33 \Rightarrow x = 6$   
 $\therefore$  सुजीत की वर्तमान आयु =  $4 \times 6 = 24$  वर्ष
7. (d) माना पल्लवी और रिचा की 1 वर्ष पूर्व आयु क्रमशः  $4x$  व  $3x$  थी।  
प्रश्नानुसार, 1 वर्ष बाद,  
 $\frac{4x + 1 + 1}{3x + 1 + 1} = \frac{5}{4} \Rightarrow \frac{4x + 2}{3x + 2} = \frac{5}{4}$   
 $\Rightarrow 16x + 8 = 15x + 10$   
 $\therefore x = 2$   
अब, पल्लवी की वर्तमान आयु =  $4x + 1$   
 $= 4 \times 2 + 1 = 9$  वर्ष  
तथा रिचा की वर्तमान आयु =  $3x + 1 = 3 \times 2 + 1 = 7$  वर्ष  
अतः उनकी वर्तमान आयु का अभीष्ट योगफल =  $(9 + 7) = 16$  वर्ष
8. (c) माना वर्तमान में रोहन की आयु  $x$  वर्ष तथा सोहन की आयु  $y$  वर्ष है। तब प्रश्नानुसार,  
 $(x + 10) = (y - 10) \times 2$   
 $\Rightarrow x + 10 = 2y - 20$   
 $\Rightarrow 2y - x = 30$  ... (i)  
तथा  $x = y + 9$  ... (ii)

- समी (i) तथा (ii) से,  
 $2y - (y + 9) = 30 \Rightarrow 2y - y - 9 = 30$   
 $\therefore y = 30 + 9 = 39$  वर्ष
9. (d) दिया है, P की आयु =  $2 \times Q$  की आयु  
 $\Rightarrow \frac{P}{Q} = \frac{2}{1}$   
चूँकि इनकी वर्तमान आयु में 6 : 5 का अनुपात है।  
माना P तथा Q की वर्तमान आयु क्रमशः  $6x$  तथा  $5x$  वर्ष हैं।  
तब प्रश्नानुसार,  $\frac{6x - 8}{5x - 8} = \frac{2}{1}$   
 $\Rightarrow 10x - 16 = 6x - 8 \Rightarrow 4x = 8 \Rightarrow x = 2$   
P तथा Q की वर्तमान आयु में अन्तर =  $6x - 5x = x = 2$  वर्ष
10. (a) प्रश्नानुसार, लकी और सुमन की 5 वर्ष बाद की आयु में 4 : 5 का अनुपात है। अतः उनकी वर्तमान आयु क्रमशः  $(4x - 5)$  एवं  $(5x - 5)$  वर्ष होंगी।  
प्रश्नानुसार,  $(4x - 5) + (5x - 5) = 35$   
 $\Rightarrow 4x + 5x = 45 \Rightarrow 9x = 45$   
 $\therefore x = 5$   
अतः उनकी वर्तमान आयु में अन्तर =  $(5x - 5) - (4x - 5) = x = 5$  वर्ष
11. (a) माना मनीषा और हर्षिता की आयु 8 वर्ष पूर्व क्रमशः  $2x$  व  $x$  थी।  
 $\therefore$  मनीषा और हर्षिता की आयु का 7 वर्ष बाद अनुपात =  $\frac{5}{4}$   
 $\therefore \frac{2x + 8 + 7}{x + 8 + 7} = \frac{5}{4}$   
 $\Rightarrow (2x + 15) \times 4 = (x + 15) \times 5$   
 $\Rightarrow 8x + 60 = 5x + 75 \Rightarrow 3x = 15$   
 $\therefore x = 5$   
अतः मनीषा की वर्तमान आयु =  $2x + 8 = 2 \times 5 + 8 = 18$  वर्ष  
तथा हर्षिता की वर्तमान आयु =  $x + 8 = 5 + 8 = 13$  वर्ष

12. (d) (4) माना  $B$  की वर्तमान आयु =  $x$  वर्ष  
प्रश्नानुसार,  $A$  की वर्तमान आयु =  $x + 2$  वर्ष  
 $D$  की वर्तमान आयु =  $2(x + 2)$  वर्ष  
 $C$  की वर्तमान आयु =  $\frac{x}{2}$  वर्ष  
 $\therefore D$  की वर्तमान आयु -  $C$  की वर्तमान आयु = 40  
 $\Rightarrow 2(x + 2) - \frac{x}{2} = 40$   
 $\Rightarrow 2x + 4 - \frac{x}{2} = 40 \Rightarrow 3x + 8 = 80$   
 $\Rightarrow 3x = 80 - 8 = 72$   
 $\Rightarrow x = \frac{72}{3} \Rightarrow x = 24$   
 $\therefore A$  की वर्तमान आयु =  $x + 2$   
 $= 24 + 2 = 26$  वर्ष
13. (c) दिया है, यशवीर और उसके पुत्र की आयु का गुणनफल = 640  
माना यशवीर व उसके पुत्र की आयु क्रमशः  $5x$  व  $2x$  वर्ष हैं।  
तब प्रश्नानुसार,  $5x \times 2x = 640$   
 $\Rightarrow 10x^2 = 640 \Rightarrow x^2 = 64$   
 $\therefore x = 8$   
अब, यशवीर की वर्तमान आयु  
 $= 5 \times 8 = 40$  वर्ष  
 $\therefore 10$  वर्ष बाद, यशवीर की आयु  
 $= 40 + 10 = 50$  वर्ष
14. (a) माना आध्या की आयु =  $x$  वर्ष  
तथा उसके पुत्र की आयु =  $y$  वर्ष  
प्रश्नानुसार,  $(x - 2) = 3(y - 2)$   
 $x - 3y = -4$  ... (i)  
तथा  $2(x + 2) = 5(y + 2)$   
 $2x - 5y = 6$  ... (ii)  
समी (i) व (ii) को हल करने पर,  
 $x = 38, y = 14$
15. (d) माना पिता की वर्तमान आयु =  $F$  वर्ष  
तथा पुत्र की वर्तमान आयु =  $S$  वर्ष  
तब प्रश्नानुसार,  $F = 9S$  ... (i)  
पुनः माना माता की वर्तमान आयु =  $M$  वर्ष  
पुनः प्रश्नानुसार,  $M = 8S$  ... (ii)  
तथा  $F + M = 51$  ... (iii)  
अब, समी (i) तथा (ii) को जोड़ने पर,  
 $F + M = 9S + 8S = 17S$   
 $\Rightarrow F + M = 17S$  ... (iv)  
समी (iii) तथा (iv) से,  
 $17S = 51 \Rightarrow S = \frac{51}{17} = 3 \Rightarrow S = 3$   
अतः पुत्र की वर्तमान आयु 3 वर्ष है।
16. (c) माना पिता की वर्तमान आयु  $x$  वर्ष तथा पुत्री की वर्तमान आयु  $y$  वर्ष है। तब प्रश्नानुसार,  
 $x + y = 42$  ... (i)  
तथा  $(x + 7) = 3 \times (y + 7)$   
 $\Rightarrow x + 7 = 3(42 - x) + 21$  [समी (i) से]  
 $\Rightarrow x + 7 = 126 - 3x + 21 \Rightarrow 4x = 140$   
 $\therefore x = 35$  वर्ष

17. (a) माना  $B$  की आयु  $x$  वर्ष है।  
 $\therefore A$  की आयु =  $x + 4$  वर्ष  
प्रश्नानुसार,  $(x + 4)3 = (x + 4) + 16$   
 $\Rightarrow 3x + 12 = x + 20$   
 $\Rightarrow 3x - x = 20 - 12 \Rightarrow 2x = 8$   
 $\therefore x = 4$   
अतः  $A$  की आयु =  $4 + 4$  वर्ष = 8 वर्ष  
 $\therefore$  दो वर्ष पहले  $A$  और  $B$  की आयु क्रमशः  
 $= 8 - 2$  तथा  $4 - 2$  वर्ष  
 $= 6$  तथा 2 वर्ष
18. (c) माना  $A$  (सबसे छोटा) की आयु  $x$  वर्ष है। तब प्रश्नानुसार,  
 $B$  की आयु =  $(x + 5)$  वर्ष  
 $C$  की आयु =  $(x + 10)$  वर्ष  
 $D$  की आयु =  $(x + 15)$  वर्ष  
 $E$  की आयु =  $(x + 20)$  वर्ष  
 $F$  की आयु =  $(x + 25)$  वर्ष  
 $\therefore x + (x + 5) + (x + 10) + (x + 15)$   
 $+ (x + 20) + (x + 25) = 105$   
 $\Rightarrow 6x + 75 = 105$   
 $\Rightarrow 6x = 105 - 75 \Rightarrow 6x = 30$   
 $\therefore x = 5$   
 $\therefore$  सबसे बड़ा व्यक्ति  $F$  है।  
 $\therefore F$  की आयु =  $5 + 25 = 30$  वर्ष
19. (a) माना 8 वर्ष पूर्व सरिता की आयु =  $3x$  वर्ष  
तथा 8 वर्ष पूर्व बबीता की आयु =  $4x$  वर्ष  
प्रश्नानुसार, 6 वर्ष बाद सरिता की आयु  
 $= 3x + 8 + 6 = (3x + 14)$  वर्ष  
तथा 6 वर्ष बाद बबीता की आयु  
 $= 4x + 8 + 6 = (4x + 14)$  वर्ष  
 $\therefore 4x + 14 - 3x - 14 = 4 \Rightarrow x = 4$   
अतः बबीता की वर्तमान आयु (8 वर्ष बाद)  
 $= 4x + 8$   
 $= 4 \times 4 + 8 = 24$  वर्ष
20. (b) माना की बड़े भाई की वर्तमान आयु =  $x$  वर्ष  
माना की छोटे भाई की वर्तमान आयु =  $y$  वर्ष  
प्रश्नानुसार,  $(x - 3) - (y - 3) = 2$   
 $\Rightarrow x - y = 2$  ... (i)  
और  $(x + 10) + (y + 10) = 2(x + y)$   
 $\Rightarrow x + y = 20$  ... (ii)  
समी (i) और (ii) से,  
 $x = 11$  वर्ष  
 $y = 9$  वर्ष
21. (c) माना सोनी की आयु =  $x$  वर्ष  
 $\therefore$  सोनी के बेटे की आयु =  $\frac{x}{4}$  वर्ष  
सोनी के पति की आयु =  $(x - 3)$  वर्ष  
 $\therefore \frac{x}{4} + 3 = 15$   
 $\Rightarrow x + 12 = 60$   
 $\Rightarrow x = 48$   
 $\therefore$  सोनी के पति की आयु 5 वर्ष बाद  
 $= 48 - 3 + 5 = 50$  वर्ष

22. (d) वर्तमान में परिवार के 8 सदस्यों की कुल आयु =  $18 \times 8 + 2 \times 8 = 144 + 16 = 160$   
वर्तमान में परिवार की कुल आयु  
 $= 18 \times 9 = 162$  वर्ष  
 $\therefore$  बच्चे की वर्तमान आयु =  $162 - 160 = 2$  वर्ष
23. (b) माना कविता, रजिया और हरिया की वर्तमान आयु क्रमशः  $4x, 7x$  तथा  $9x$  वर्ष हैं।  
तब प्रश्नानुसार,  
 $4x + 7x + 9x - 8 \times 3 = 56$   
 $\Rightarrow 20x = 56 + 24 = 80$   
 $\therefore x = 4$   
तब इनकी वर्तमान आयु क्रमशः 16 वर्ष, 28 वर्ष तथा 36 वर्ष होगी।
24. (c) माना चारली की वर्तमान आयु  $x$  वर्ष तथा श्रेया की वर्तमान आयु  $y$  वर्ष है। तब प्रश्नानुसार,  
 $x - y = 6$   
तथा  $(x - 30) \times 4 = (y - 30) \times 5$   
 $\Rightarrow 4x - 120 = 5y - 150$   
 $\Rightarrow 5y - 4x = 30$   
 $\Rightarrow 5y - 4 \times (6 + y) = 30$  ( $\because x = 6 + y$ )  
 $\Rightarrow 5y - 24 - 4y = 30$   
 $\Rightarrow y - 24 = 30$   
 $\therefore y = 54$  वर्ष तथा  $x = 54 + 6 = 60$  वर्ष  
अतः अभीष्ट योगफल  
 $= x + y = 54 + 60 = 114$  वर्ष
25. (d) चूँकि दो व्यक्तियों की आयु का अन्तर सदैव समान होता है।  
 $\therefore$  वर्तमान आयु में अन्तर = उनकी 6 वर्ष पूर्व की आयु में अन्तर  
माना दया की आयु  $M$  वर्ष तथा नमन की आयु  $N$  वर्ष है।  
तब प्रश्नानुसार  $M - N = 18$  ... (i)  
तथा  $M + N = 30$  ... (ii)  
समी (i) व (ii) से,  $2M = 48 \Rightarrow M = 24$   
अतः 6 वर्ष पूर्व दया की आयु  
 $= M - 6 = 24 - 6 = 18$  वर्ष
26. (c) माना तीनों की आयु क्रमशः  $3x, 5x$  व  $7x$  वर्ष हैं।  
प्रश्नानुसार, तीनों की औसत आयु = 35 वर्ष  
 $\therefore \frac{3x + 5x + 7x}{3} = 35 \Rightarrow 15x = 35 \times 3$   
 $\Rightarrow x = \frac{105}{15} = 7$   
 $\therefore$  सबसे छोटे लड़के की आयु  
 $= 3 \times 7 = 21$  वर्ष
27. (a) माना 8 वर्ष बाद नीलम, मयंक और क्षमा की आयु क्रमशः  $4x, 3x$  व  $5x$  वर्ष हैं।  
 $\therefore$  तीनों की वर्तमान आयु का योग  
 $= (4x - 8) + (3x - 8) + (5x - 8)$   
 $\Rightarrow 12x - 24 = 72$  (दिया है)  
 $\Rightarrow 12x = 96$   
 $\therefore x = 8$   
 $\therefore$  मयंक और क्षमा की वर्तमान आयु में अन्तर  
 $= (5x - 8) - (3x - 8)$   
 $= (5 \times 8 - 8) - (3 \times 8 - 8)$   
 $= (40 - 8) - (24 - 8)$   
 $= 32 - 16 = 16$  वर्ष

28. (d) माना विजय और उसके पुत्र की वर्तमान आयु क्रमशः  $V$  और  $U$  वर्ष हैं।  
 प्रश्नानुसार,  $(V - 3) = (U - 3) \times 5$   
 $\Rightarrow V - 3 = 5U - 15$   
 तथा  $5U = V - 3 + 15$   
 $\Rightarrow U = \frac{V + 12}{5}$   
 पुनः  $V + 8 = (U + 8) \times 3 + 8$   
 $\Rightarrow V = 3U + 24$   
 $\Rightarrow V = 3\left(\frac{V + 12}{5}\right) + 24$   
 $(U \text{ का मान रखने पर})$   
 $\Rightarrow 5V = 3V + 36 + 120 \Rightarrow 2V = 156$   
 $\therefore V = 78$   
 अतः विजय की वर्तमान आयु 78 वर्ष है।
29. (a) माना सोनू व उसके पुत्र की वर्तमान आयु क्रमशः  $M$  व  $N$  वर्ष हैं।  
 प्रश्नानुसार,  $M = (M + 16) \times \frac{3}{5}$   
 $\Rightarrow 5M = 3M + 48$   
 $\Rightarrow 2M = 48$   
 $\therefore M = 24$  वर्ष  
 पुनः  $N = M \times \frac{1}{8}$   
 $\Rightarrow N = 24 \times \frac{1}{8} = 3$  वर्ष  
 अतः उसके पुत्र की वर्तमान आयु 3 वर्ष है।
30. (a) दिया है,  $P - Q = 5 \Rightarrow Q = P - 5$   
 तथा  $\frac{Q}{R} = \frac{3}{2} \Rightarrow R = \frac{2}{3}Q = \frac{2}{3}(P - 5)$   
 $(Q \text{ का मान रखने पर})$   
 प्रश्नानुसार,  $S = 2P$  तथा  $R + S = 50$   
 $\Rightarrow \frac{2}{3}(P - 5) + 2 \times P = 50$   
 $\Rightarrow 2P - 10 + 6P = 150$   
 $\Rightarrow 8P = 160$   
 $\therefore P = 20$  वर्ष
31. (d) माना  $A$  की वर्तमान आयु  $x$  वर्ष तथा  $B$  की वर्तमान आयु  $y$  वर्ष है। तब  
 प्रश्नानुसार,  $(x - t) = y \dots (i)$   
 तथा  $x = (y - t) \times 2$  [माना  $t$  वर्ष पहले]  
 $\Rightarrow y + t = 2y - 2t \Rightarrow 3t = y \dots (ii)$   
 अब समी (i) से,  $x - \frac{y}{3} = y \Rightarrow x = y + \frac{y}{3}$   
 $\Rightarrow 3 \times x = 3y + y \Rightarrow 3x = 4y$   
 $\Rightarrow 3x + 4x = 4y + 4x$   
 $\Rightarrow 7x = 4 \times 63$  [ $\because x + y = 63$ ]  
 $\therefore x = 4 \times 9 = 36$  वर्ष
32. (b) माना इस समय सविन्द्र के पुत्र की आयु  $= M$  वर्ष  
 तब, इस समय सविन्द्र की आयु  $= M + M = 2M$  वर्ष  
 प्रश्नानुसार,  $2M = 40 \Rightarrow M = 20$  वर्ष  
 अतः 5 वर्ष पूर्व पुत्र की आयु  $= M - 5 = 20 - 5 = 15$  वर्ष

33. (a) कक्षा के विद्यार्थियों की कुल आयु का योग  $= 35 \times 17 = 595$  किग्रा  
 शिक्षक सहित विद्यार्थियों की कुल आयु का योग  $= 36 \times 18 = 648$  किग्रा  
 $\therefore$  शिक्षक की आयु  $= 648 - 595 = 53$  वर्ष
34. (b) माना 6 वर्ष पूर्व  $P, Q$  व  $R$  की आयु क्रमशः  $3x, 4x$  व  $7x$  वर्ष हैं।  
 प्रश्नानुसार,  
 $(3x + 6) + (4x + 6) + (7x + 6) = 158$   
 $\Rightarrow 14x = 140$   
 $\therefore x = 10$   
 अतः  $Q$  और  $R$  की वर्तमान आयु का योगफल  $= (4 \times 10 + 6) + (7 \times 10 + 6) = 46 + 76 = 122$  वर्ष
35. (d) माना हरबीर की वर्तमान आयु  $= x$  वर्ष  
 तब प्रश्नानुसार,  $x + 10 = 1.5x$   
 $\Rightarrow 1.5x - x = 10$   
 $\therefore x = 20$   
 अब, उसकी बेटी की आयु  $= 20 \times \frac{1}{10} = 2$  वर्ष  
 $\therefore$  9 वर्ष बाद उसकी बेटी की आयु  $= 9 + 2 = 11$  वर्ष
36. (d) माना पुत्री की उम्र  $x$  वर्ष है।  
 $\therefore$  पिता की उम्र  $= 3x$  वर्ष  
 पत्नी की उम्र  $= (3x - 9)$  वर्ष  
 पुत्र की उम्र  $= (x + 7)$  वर्ष  
 प्रश्नानुसार,  $(x + 7) = \frac{(3x - 9)}{2}$   
 $\therefore 2(x + 7) = 3x - 9$   
 $\Rightarrow 2x + 14 = 3x - 9 \Rightarrow x = 23$   
 $\therefore$  माता की आयु  $= 3 \times 23 - 9 = 69 - 9 = 60$  वर्ष
37. (a) माना छोटे पुत्र की आयु  $= x$  वर्ष  
 बड़े पुत्र की आयु  $= (x + 15)$  वर्ष  
 तथा पिता की आयु  $= (x + 15) \times 2 = (2x + 30)$  वर्ष  
 अब, 10 वर्ष बाद छोटे पुत्र की आयु  $= (x + 10)$  वर्ष  
 तथा 10 वर्ष बाद पिता की आयु  $= 2x + 30 + 10 = (2x + 40)$  वर्ष  
 प्रश्नानुसार,  $(x + 10) \times 3 = 2x + 40$   
 $\Rightarrow 3x + 30 = 2x + 40 \Rightarrow x = 10$   
 $=$  छोटे पुत्र की आयु  
 $\therefore$  पिता की वर्तमान आयु  $= 2x + 30 = 20 + 30 = 50$  वर्ष
38. (c) अमित की वर्तमान आयु  $= 2 \times$  बमन की वर्तमान आयु तथा 5 वर्ष बाद बमन की आयु  $= 4 \times$  चेतन की वर्तमान आयु  
 $\therefore$  चेतन की वर्तमान आयु  $= 6 + 7 = 13$  वर्ष  
 [ $\because$  चेतन ने अपना छठों जन्मदिन, 7 वर्ष पहले मनाया था]  
 तब बमन की वर्तमान आयु  $= 13 \times 4 - 5 = 47$  वर्ष  
 अतः अमित की वर्तमान आयु  $= 2 \times 47 = 94$  वर्ष

39. (a) 2 वर्ष पूर्व, क्लब के 3 सदस्यों की कुल आयु  $= 3 \times 30 = 90$  वर्ष  
 वर्तमान में क्लब के 3 सदस्यों की कुल आयु  $= 90 + 2 + 2 + 2 = 96$  वर्ष  
 अब, दो और सदस्यों के क्लब में शामिल होने पर उनकी आयु का औसत परिवर्तित नहीं होता।  
 $\therefore$  क्लब के 5 सदस्यों की कुल आयु  $= 5 \times 30 = 150$  वर्ष  
 माना, क्लब के दो नए सदस्य  $x$  तथा  $y$  हैं।  
 तब,  $x + y = 150 - 96 = 54 \dots (i)$   
 तथा  $x - y = 6 \dots (ii)$   
 समी (i) व (ii) को हल करने पर,  
 $x = 30$  तथा  $y = 24$   
 अतः सबसे छोटे सदस्य की आयु  $= 24$  वर्ष
40. (d) माना सैबल की आयु  $x$  वर्ष है।  
 $\therefore$  बिपुल की आयु  $= (x - 16)$  वर्ष  
 प्रश्नानुसार,  $(x + 12) = 1.5(x - 16 + 12)$   
 $\Rightarrow x + 12 = 1.5x - 6$   
 $\Rightarrow 0.5x = 18 \Rightarrow x = \frac{18}{0.5} = 36$  वर्ष  
 $\therefore$  सैबल की वर्तमान आयु  $= 36$  वर्ष
41. (b) दोनों भाईयों की आयु में अन्तर  $=$  माता पिता की आयु में अन्तर  
 चूँकि पिता की आयु माँ की आयु से 5 वर्ष अधिक है। अर्थात् माता-पिता की आयु का अन्तर 5 वर्ष है।  
 अब प्रश्नानुसार,  
 $25 -$ छोटे भाई की आयु  $= 5$   
 $\therefore$  छोटे भाई की आयु  $= 25 - 5 = 20$  वर्ष  
 माता की वर्तमान आयु  $= 32 + 20 = 52$  वर्ष  
 पिता की वर्तमान आयु  $= 52 + 5 = 57$  वर्ष  
 $\therefore$  बड़े बेटे के जन्म के समय पिता की आयु  $= 57 - 25 = 32$  वर्ष
42. (c) कक्षा में 30 छात्रों की कुल आयु  $= 30 \times 16 = 480$  वर्ष  
 18 छात्रों की कुल आयु  $= 18 \times 7 = 126$  वर्ष  
 शेष 12 छात्रों की कुल आयु  $= (480 - 126) = 354$  वर्ष  
 $\therefore$  शेष छात्रों की अभीष्ट औसत आयु  $= \frac{354}{12} = 29.5$  वर्ष
43. (c) माना पिता की वर्तमान आयु  $= x$  वर्ष  
 $\therefore$  पुत्र की वर्तमान आयु  $= 45 - x$  वर्ष  
 प्रश्नानुसार,  $\frac{x - 5}{45 - x - 5} = \frac{6}{1}$   
 $\Rightarrow x - 5 = 270 - 6x - 30$   
 $7x = 270 - 30 + 5$   
 $x = \frac{245}{7} = 35$  वर्ष
44. (c) माना तरुण की वर्तमान आयु 27 वर्ष है।  
 $\therefore$  दो वर्ष पूर्व तरुण की आयु  $= 25$  वर्ष  
 $\therefore$  3 से अगली संख्या 4 का घन  $= 64$   
 $\therefore$  अभीष्ट उत्तर  $= 64 - 27 = 37$  वर्ष

# 19

## लुप्त पदों को भरना

(Inserting the Missing Character)

जब दी गई आकृतियों में किसी विशेष नियमानुसार प्रश्नवाचक चिह्न (?) के स्थान पर आने वाली संख्या को ज्ञात किया जाता है, तो इस प्रकार की जाने वाली क्रिया को 'लुप्त पदों को भरना' कहा जाता है।

इस अध्याय के अन्तर्गत पूछे जाने वाले प्रश्नों में एक या एक से अधिक आरेखों में कुछ संख्याएँ/अक्षर दिए गए होते हैं। दिए गए आरेखों या आकृतियों में किसी एक स्थान पर प्रश्नवाचक चिह्न (?) के रूप में एक रिक्त स्थान छोड़ दिया जाता है। अभ्यर्थियों को प्रश्नवाचक चिह्न (?) के स्थान पर आने वाली संख्या/अक्षर को दिए गए विकल्पों में से ज्ञात करना होता है। इसके अन्तर्गत आने वाले प्रश्न निम्न प्रकार पर आधारित हो सकते हैं

### प्रकार 1. संख्याओं पर आधारित प्रश्न

इस प्रकार के अन्तर्गत आने वाले प्रश्नों में कुछ संख्याओं को किसी विशेष तार्किक एवं गणितीय गणना के आधार पर किसी आरेख, चित्र, ज्यामितीय आकृति या तालिका में स्थापित किया गया होता है। अलग-अलग समूहों में विभक्त संख्याओं में एक संख्या लुप्त रहती है, जिसे आपको दिए गए विकल्पों में से ज्ञात करना होता है।

**निर्देश** (उदाहरण सं. 1-6) निम्नलिखित प्रश्नों में दिए गए विकल्पों में से प्रश्नवाचक चिह्न (?) के स्थान पर आने वाली संख्या ज्ञात कीजिए।

#### उदाहरण 1.

6	4	7
1	2	5
7	6	?

(UPSSSC सम्मिलित व्यायाम प्रशिक्षक भर्ती परीक्षा 2018)

- (a) 8 (b) 9  
(c) 13 (d) 12

**व्याख्या** (d) स्तम्भ I से,  $6 + 1 = 7$

स्तम्भ II से,  $4 + 2 = 6$

स्तम्भ III से,  $7 + 5 = 12$

$\therefore$  ? = 12

#### उदाहरण 2.

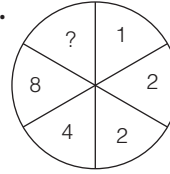

(CGPSC 2017)

- (a) 10 (b) 15 (c) 32 (d) 12  
(e) इनमें से कोई नहीं

**व्याख्या** (e) जिस प्रकार,  $1 \times 4 = 4$  तथा  $2 \times 4 = 8$

उसी प्रकार,  $2 \times 4 = 8$

अतः ? के स्थान पर संख्या 8 आएगी।

**नोट** यहाँ पर वृत्त में एक संख्या के सामने की संख्या 4 गुनी है।

#### उदाहरण 3.

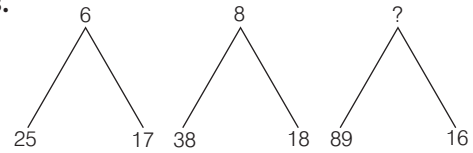

(SSC CPO 2017)

- (a) 13 (b) 15 (c) 17 (d) 19

**व्याख्या** (b) जिस प्रकार,  $25 + 17 = 42 \Rightarrow \frac{42}{7} = 6$

तथा  $38 + 18 = 56 \Rightarrow \frac{56}{7} = 8$

उसी प्रकार,  $89 + 16 = 105 \Rightarrow \frac{105}{7} = 15$

$\therefore$  ? = 15

#### उदाहरण 4.

6	18	15
4	3	?
3	2	5
8	27	9

(MPPSC 2017)

- (a) 11 (b) 2 (c) 6 (d) 3

**व्याख्या (d)** जिस प्रकार,

$$6 \times 4 = 24 \Rightarrow \frac{24}{3} = 8$$

तथा  $18 \times 3 = 54 \Rightarrow \frac{54}{2} = 27$

उसी प्रकार,  $15 \times ? = 15? \Rightarrow \frac{15?}{5} = 9$

$\Rightarrow ? = \frac{9 \times 5}{15}$

$\therefore ? = 3$

❖ **उदाहरण 5.**

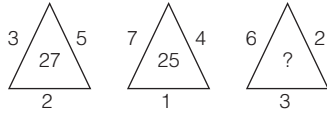

(CGPSC Pre 2014)

- (a) 26 (b) 33 (c) 35 (d) 36  
(e) इनमें से कोई नहीं

**व्याख्या (b)** जिस प्रकार,  $3 \times 5 \times 2 - 3 = 27$

तथा  $7 \times 4 \times 1 - 3 = 25$

उसी प्रकार,  $6 \times 2 \times 3 - 3 = 33$

अतः  $? = 33$

❖ **उदाहरण 6.**

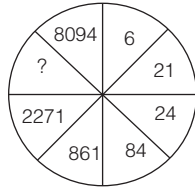

(UP Police SI 2017)

- (a) 2245 (b) 2454 (c) 2154 (d) 2254  
(विपरीत क्रम)

**व्याख्या (b)**  $6 \times 2 = 12 \Rightarrow 21$

$21 \times 2 = 42 \Rightarrow 24$

$24 \times 2 = 48 \Rightarrow 84$

$84 \times 2 = 168 \Rightarrow 861$

$861 \times 2 = 1722 \Rightarrow 2271$

$2271 \times 2 = 4542 \Rightarrow 2454$

$2454 \times 2 = 4908 \Rightarrow 8094$

## प्रकार 2. अक्षरों पर आधारित प्रश्न

इस प्रकार के अन्तर्गत आने वाले प्रश्नों में अंग्रेजी वर्णमाला के अक्षरों को किसी विशेष तार्किक एवं गणितीय गणना के आधार पर किसी आरेख, चित्र, ज्यामितीय आकृति या तालिका में स्थापित किया गया होता है। अलग-अलग समूहों में बँटे अक्षरों में एक अक्षर लुप्त रहता है, जिसे अभ्यर्थियों को प्रश्न में दिए गए पैटर्न के आधार पर ज्ञात करना होता है।

**निर्देश** (उदाहरण सं. 7-9) नीचे दिए गए प्रश्नों में प्रश्नवाचक चिह्न (?) के स्थान पर कौन-सा अक्षर आएगा?

❖ **उदाहरण 7.**

P	M	Q
F	C	F
J	J	?

(SSC 10+2 2017)

- (a) R (b) K (c) L

**व्याख्या (b)** दिया है,

P	M	Q
F	C	F
J	J	?

अब, सभी अक्षरों का क्रमांकिक मान रखने पर,

16	13	17
6	3	6
10	10	?

अब, स्तम्भानुसार,

जिस प्रकार,  $16 - 6 = 10$  तथा  $13 - 3 = 10$

उसी प्रकार,  $17 - 6 = 11$

11, अक्षर K का क्रमांकिक मान है

अतः  $? = K$

❖ **उदाहरण 8.**

B	G	N
D	J	R
G	N	?

(SSC 10+2 2010)

- (a) U (b) V (c) W (d) X

**व्याख्या (c)** वर्णमाला क्रम के अनुसार अक्षरों को व्यवस्थित करने पर,

जिस प्रकार,  $B \xrightarrow{+5} G \xrightarrow{+7} N$  तथा  $D \xrightarrow{+6} J \xrightarrow{+8} R$

उसी प्रकार,  $G \xrightarrow{+7} N \xrightarrow{+9} W$

अतः प्रश्नवाचक चिह्न (?) के स्थान पर W आएगा।

❖ **उदाहरण 9.**

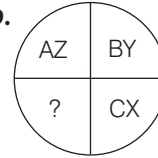

- (a) DK (b) DW (c) DL (d) DE

**व्याख्या (b)** AZ से दक्षिणावर्त दिशा में चलने पर प्रत्येक खण्ड में अक्षर तथा उसका विपरीत अक्षर दिया गया है।

जिस प्रकार,  $A + Z = 1 + 26 = 27$

$B + Y = 2 + 25 = 27$

तथा  $C + X = 3 + 24 = 27$

उसी प्रकार,  $D + W = 4 + 23 = 27$

अतः प्रश्नवाचक चिह्न (?) के स्थान पर DW आएगा।

## प्रकार 3. संख्याओं तथा अक्षरों पर आधारित प्रश्न

इस प्रकार के अन्तर्गत आने वाले प्रश्नों में गणितीय संख्याओं, अंकों तथा अंग्रेजी वर्णमाला के अक्षरों को संयुक्त रूप से किसी विशेष तार्किक एवं गणितीय गणना के आधार पर किसी आरेख, चित्र, ज्यामितीय आकृति या तालिका में स्थापित किया गया होता है। इसके अतिरिक्त आकृति में किसी एक स्थान पर प्रश्नवाचक चिह्न (?) दिया गया होता है। अभ्यर्थियों को दी गई आकृति में प्रयुक्त होने वाले विशेष नियम या पैटर्न को पहचानकर उसके आधार पर प्रश्नवाचक चिह्न (?) के स्थान पर आने वाली संख्या या अक्षर को ज्ञात करना होता है।



**निर्देश** (उदाहरण सं. 10-12) नीचे दिए गए प्रश्नों में प्रश्नवाचक चिह्न (?) के स्थान पर क्या आएगा?

❖ **उदाहरण 10.**

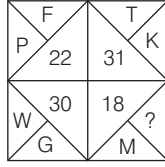

(MAT 2010)

- (a) F (b) C (c) I (d) E

**व्याख्या (d)** यहाँ दिए गए सभी वर्णाक्षरों का योग करके लिखा गया है।

जिस प्रकार,  $P + F \Rightarrow 16 + 6 = 22$ ,

$T + K \Rightarrow 20 + 11 = 31$

तथा  $W + G \Rightarrow 23 + 7 = 30$

उसी प्रकार,  $M + \boxed{E} \Rightarrow 13 + 5 = 18$

अतः प्रश्नवाचक चिह्न (?) के स्थान पर E आएगा।

❖ **उदाहरण 11.**

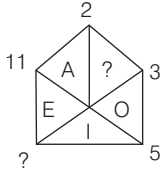

(SSC CPO 2009)

- (a) 8, U (b) 8, V (c) 7, U (d) 9, V

**व्याख्या (c)** दिए गए प्रश्न में आकृति के कोनों (corners) पर क्रमागत अभाज्य संख्याएँ दी गई हैं, इसलिए दक्षिणावर्त दिशा में क्रमानुसार चलने पर प्रश्नवाचक चिह्न (?) के स्थान पर संख्या 7 आएगी।

इसी प्रकार, आकृति के अन्दर A से आरम्भ करके वामावर्त दिशा में चलने पर स्वर दिए गए हैं, इसलिए प्रश्नवाचक चिह्न (?) के स्थान पर स्वर U आएगा।

अतः लुप्त संख्या 7 तथा अक्षर U दोनों प्रश्नवाचक चिह्नों (?) के स्थान पर क्रम से आएँगे।

❖ **उदाहरण 12.**

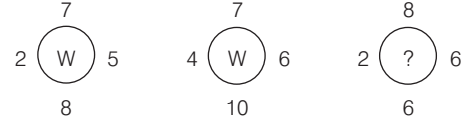

- (a) R (b) M  
(c) A (d) V

**व्याख्या (a)** जिस प्रकार,  $(7 \times 8) - (2 \times 5) = 56 - 10 = 46$

$\Rightarrow 46 \div 2 = 23 = W$

तथा  $(7 \times 10) - (4 \times 6) = 70 - 24 = 46$

$\Rightarrow 46 \div 2 = 23 = W$

उसी प्रकार,  $(8 \times 6) - (2 \times 6) = 48 - 12 = 36$

$\Rightarrow 36 \div 2 = 18 = \boxed{R}$

अतः प्रश्नवाचक चिह्न (?) के स्थान पर R आएगा।

## अभ्यास प्रश्नावली

**निर्देश** (प्र.सं.1-50) निम्न प्रश्नों में दिए गए विकल्पों में से प्रश्नवाचक चिह्न (?) के स्थान पर आने वाली संख्या ज्ञात कीजिए।

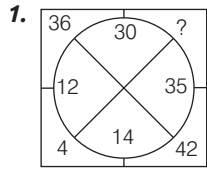

(CGPSC 2019)

- (a) 4 (b) 25 (c) 36 (d) 10

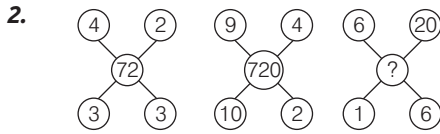

(UP B.Ed 2012)

- (a) 72 (b) 720 (c) 7200 (d) 38

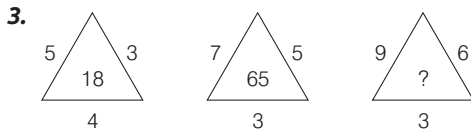

(UPSSSC समीक्षा अधिकारी 2018)

- (a) 82 (b) 92 (c) 102 (d) 108

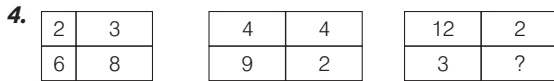

(SSC Steno 2017)

- (a) 2 (b) 3 (c) 4 (d) 6

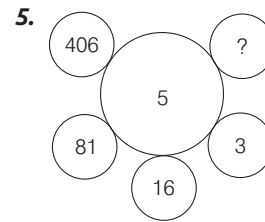

(CGPSC 2017)

- (a) 2031 (b) 731  
(c) 1625 (d) 1  
(e) इनमें से कोई नहीं

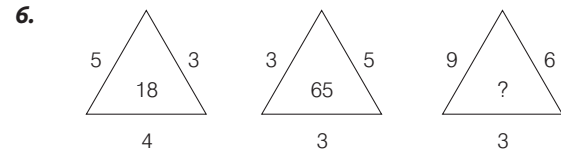

(Delhi Police Constable 2012)

- (a) 30 (b) 35  
(c) 24 (d) 50

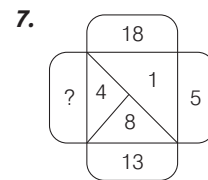

(MP Police SI 2017)

- (a) 13 (b) 11 (c) 10 (d) 17

8.

4	5	6	125
8	9	7	513
11	?	6	536

- (a) 7 (b) 10 (c) 9

(SSC CPO 2017)  
(d) 8

9.

11	3	49
5	19	?
7	13	100

- (a) 49 (b) 121 (c) 169

(CG Patwari 2016)  
(d) 144

10.

3	8	10	2	?	1
6	56	90	2	20	0

- (a) 5 (b) 0 (c) 7

(UPSC CSAT 2015)  
(d) 3

11.

1	216	343
8	125	512
27	64	?
35	401	1575

- (a) 575 (b) 340 (c) 615

(SSC CGL 2015)  
(d) 729

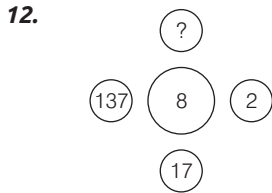

- (a) 97 (b) 907 (c) 9107

(SSC CGL 2015)  
(d) 1097

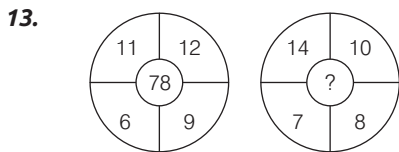

- (a) 84 (b) 104 (c) 94

(SSC CGL 2015)  
(d) 74

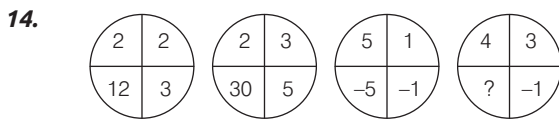

- (a) 12 (b) 7  
(c) -12 (d) 9

(SSC CGL 2015)

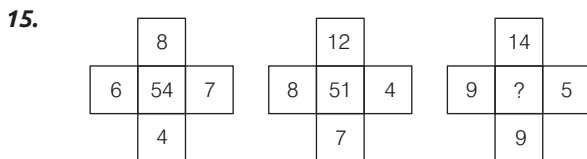

- (a) 71 (b) 76 (c) 53

(SSC CGL 2015)  
(d) 68

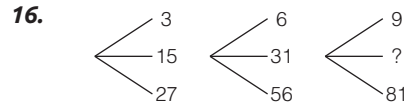

- (a) 40 (b) 32  
(c) 45 (d) 41

(SSC 10+2 2014)

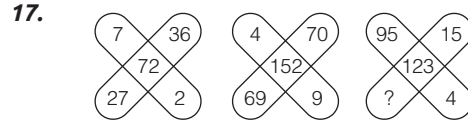

- (a) 9 (b) 5 (c) 6

(SSC 10+2 2014)  
(d) 8

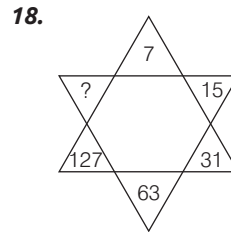

- (a) 221 (b) 236  
(c) 255 (d) 190

(UPPSC Pre 2015)

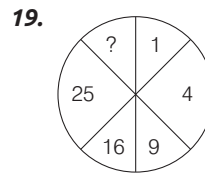

- (a) 36 (b) 49  
(c) 50 (d) 64

(SSC Steno 2017)

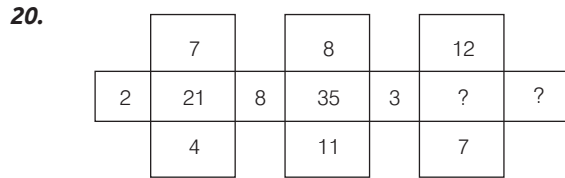

- (a) 31 और 4 (b) 49 और 21  
(c) 29 और 2 (d) इनमें से कोई नहीं

(SNAP 2017)

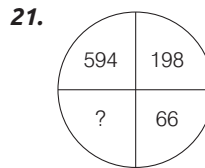

- (a) 33 (b) 11 (c) 22

(SSC Steno 2015)  
(d) 12

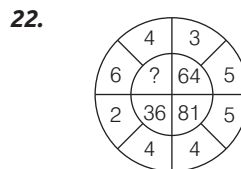

- (a) 25 (b) 49  
(c) 100 (d) 16

(UP Police Constable 2013)

23.

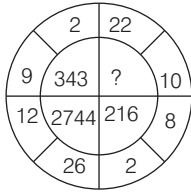

(Delhi Police Constable 2012)

- (a) 878 (b) 560 (c) 1000 (d) 1728

24.

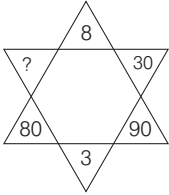

(SSC Steno 2015)

- (a) 15 (b) 10 (c) 20 (d) 40

25.

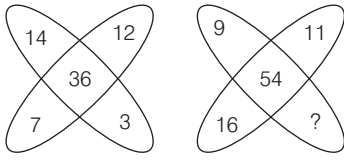

(SSC CGL 2015)

- (a) 18 (b) 12 (c) 17 (d) 16

26.

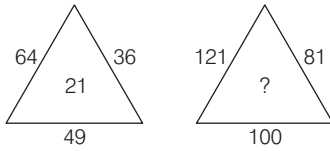

(SSC CGL 2015)

- (a) 40 (b) 30 (c) 20 (d) 10

27.

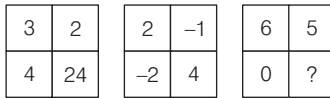

(SSC CGL 2015)

- (a) 11 (b) 30 (c) 1 (d) 0

28.

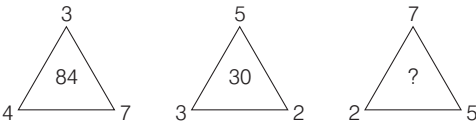

(SSC Steno 2017)

- (a) 45 (b) 50 (c) 70 (d) 105

29.

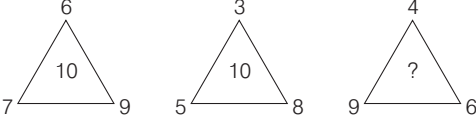

(SSC Steno 2015)

- (a) 20 (b) 10 (c) 11 (d) 15

30.

86	480	38
72	510	21
36	?	12

(SSC CGL 2016)

- (a) 120 (b) 360 (c) 100 (d) 240

31.

1	2	3
11	7	5
120	45	?

(SSC CGL 2016)

- (a) 19 (b) 16 (c) 15 (d) 17

32.

13	70	22
12	60	18
17	?	26

(UKPSC 2016)

- (a) 76 (b) 96 (c) 116 (d) 86

33.

121	100	?	169
4	8	9	7
7	2	5	6

(SSC Steno 2016)

- (a) 81 (b) 114 (c) 196 (d) 214

34.

2	3	4	25
5	7	2	71
1	5	6	?

(SSC Delhi Police Constable 2017)

- (a) 31 (b) 33 (c) 37 (d) 43

35.

5	2	4
4	4	7
2	5	3
18	30	?

(CGPSC 2017)

- (a) 42 (b) 43 (c) 32 (d) 33

(e) इनमें से कोई नहीं

36.

18	21	24
3	9	3
6	4	8
21	26	?

(SSC CGL 2015)

- (a) 22 (b) 24 (c) 27 (d) 29

37.

2	3	4
24	39	?
20	30	40

(Delhi Police Constable 2014)

- (a) 44 (b) 49 (c) 50 (d) 56

38.

2	14	21	28
3	21	28	35
4	?	35	?

(Delhi Police Constable 2014)

- (a) 35, 49 (b) 28, 42  
(c) 21, 42 (d) 49, 28

39.

4	3	2	8	32
5	3	1	9	24
7	3	3	7	70
2	9	4	12	?

(SSC CGL 2015)

- (a) 60 (b) 84 (c) 120 (d) 27

40.

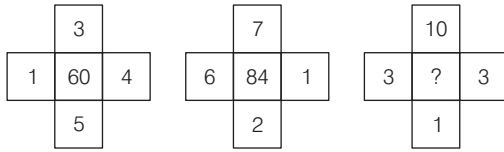

- (a) 16 (b) 12  
(c) 90 (d) 48

(SSC CGL 2015)

41.

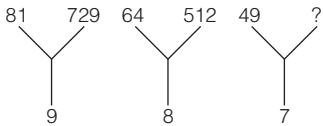

- (a) 444 (b) 515  
(c) 343 (d) 373

(SSC 10+2 2014)

42.

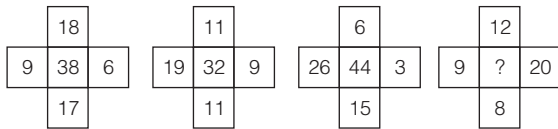

- (a) 9 (b) 40  
(c) 36 (d) 7

(SSC 10+2 2014)

43.

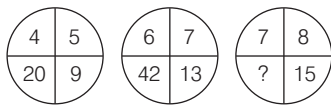

- (a) 64 (b) 105  
(c) 56 (d) 120

(UP Police Constable 2013)

44.

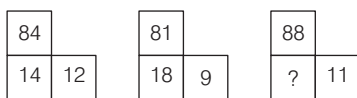

- (a) 14 (b) 16  
(c) 10 (d) 12

(SSC CGL 2013)

45.

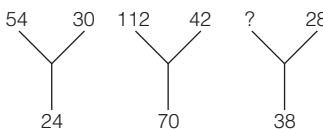

- (a) 176 (b) 166  
(c) 116 (d) 66

(SSC CGL 2013)

46.

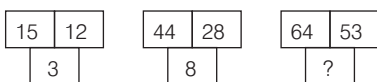

- (a) 30 (b) 13  
(c) 70 (d) 118

(SSC CGL 2013)

47.

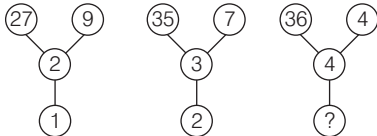

- (a) 3 (b) 4  
(c) 5 (d) 6

(SSC MTS 2013)

48.

33	72	45	63
27	22	?	13
54	18	44	91
36	31	19	55

- (a) 81 (b) 28 (c) 18 (d) इनमें से कोई नहीं

(CG Patwari 2019)

49.

2	5	8	51
4	7	9	65
3	3	8	47
1	8	4	?

- (a) 48 (b) 44  
(c) 42 (d) इनमें से कोई नहीं

(CG Revenue Inspector 2017)

50.

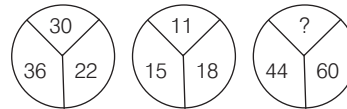

- (a) 45 (b) 54 (c) 72 (d) 90

(MPPSC Pre 2014)

**निर्देश** (प्र. सं. 51-96) निम्न प्रश्नों में दिए गए विकल्पों में से प्रश्नवाचक विह्व (?) के स्थान पर आने वाली संख्या/अक्षर/संख्या-अक्षर समूह को ज्ञात कीजिए।

51.

A	D
?	G

- (a) H (b) J (c) I (d) M

(UP B.Ed 2010)

52.

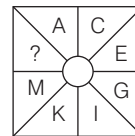

- (a) B (b) W (c) O (d) V

(SSC CPO 2011)

53.

A	D	G
D	I	N
I	P	?

- (a) V (b) W (c) X (d) Y

(UPSSSC आबकारी सिपाही भर्ती परीक्षा 2016)

54.

A	C	E
N	K	H
R	?	Z

- (a) S (b) T (c) V (d) W

(UPSSSC लोअर सबऑर्डिनेट भर्ती परीक्षा 2015)

55.

A	D	H
F	I	M
?	N	R

- (a) K (b) N (c) O (d) P

(SSC MTS 2009; MAT 2015)

56.

H	C	?
B	F	E
P	R	T

- (a) Y (b) O (c) D (d) G

(IIFT 2012)

57.

F	I	O
A	J	K
E	M	?

- (a) P (b) R (c) S (d) V

(Hotel Mgmt. 2009)

58.

AZ	BY	CX
DW	EV	FU
GT	?	IR

- (a) HR (b) HS (c) HV (d) HU

(SSC CPO 2011)

59.

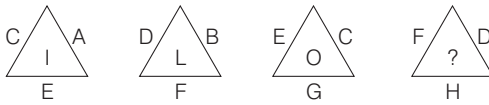

- (a) S (b) R (c) Q (d) N

(CG Revenue Inspector 2017)

60.

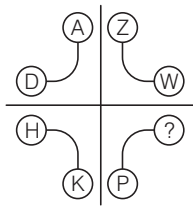

- (a) Y (b) Q (c) S (d) R

61.

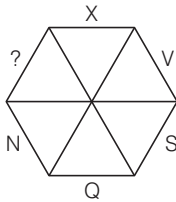

- (a) Y (b) W (c) L (d) M

62.

A	G	E	K	I
E	C	?	G	M

- (a) H (b) D (c) I (d) F

63.

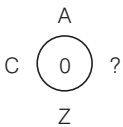

- (a) Y (b) D (c) W (d) X

64.

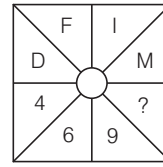

- (a) 10 (b) 13 (c) 12 (d) 14

65.

S	X	Q
19	24	?

- (a) 25 (b) 17 (c) 30 (d) 26

66.

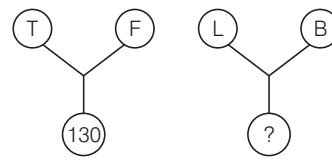

- (a) 118 (b) 75 (c) 205 (d) 70

(UP B.Ed 2011)

67.

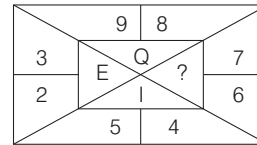

- (a) R (b) N (c) M (d) L

(UPSSSC लोअर सबऑर्डिनेट III भर्ती परीक्षा 2016)

68.

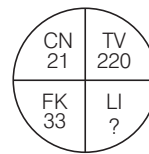

- (a) 54 (b) 58 (c) 65 (d) 85

(SSC CGL 2009)

69.

4C	2B	3A
28A	?	45B
7C	8A	15B

- (a) 16C (b) 12C (c) 13C (d) 7C

(SSC CPO 2013)

70.

A2	C4	E6
G3	I5	?
M5	O9	Q14

- (a) J15 (b) K8 (c) K15 (d) L10

(SSC CGL 2010)

71.

JL4	KM5	LN20
MO7	NP3	OQ21
PR6	QS8	?

- (a) RT14 (b) TR48 (c) RT48 (d) SR48

(UPSSSC परिचालक भर्ती परीक्षा 2015)

72.

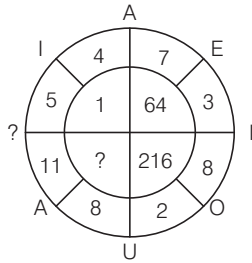

- (a) U, 28 (b) I, 26  
(c) E, 27 (d) A, 25

73.

D	T	24
N	E	19
L	?	14

- (a) M (b) B  
(c) S (d) W

(IIFT 2012)

74.

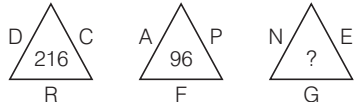

- (a) 835 (b) 88  
(c) 490 (d) 75

(UP B.Ed 2012)

75.

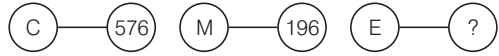

- (a) 484 (b) 540  
(c) 465 (d) 924

(SSC 10+2 2013)

76.

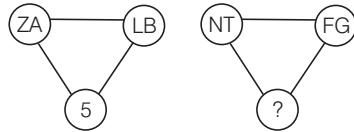

- (a) 15 (b) 2 (c) 17 (d) 8

(SSC CGL 2014)

77.



- (a) P (b) H  
(c) M (d) L

78.

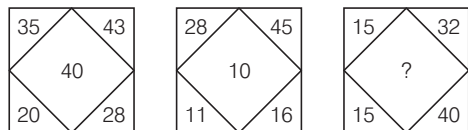

- (a) 25 (b) 28  
(c) 35 (d) 38

(SSC 10+2 2013)

79.

K7	L4	M10
L8	M5	K12
M9	L6	?

- (a) K24 (b) L14 (c) K14 (d) M14

(SSC CPO 2013)

80.

AC <sub>4</sub>	BD <sub>6</sub>	EG <sub>12</sub>
HJ <sub>18</sub>	KM <sub>29</sub>	?
QS <sub>36</sub>	TV <sub>38</sub>	WY <sub>76</sub>

- (a) NP<sub>24</sub> (b) OQ<sub>40</sub>  
(c) NP<sub>49</sub> (d) PQ<sub>68</sub>

81.

DL	10	14	FR
RX	23	18	SM
KM	?	?	PV

- (a) 18, 34 (b) 14, 21 (c) 56, 84 (d) 12, 18

(MAT 2011)

82.

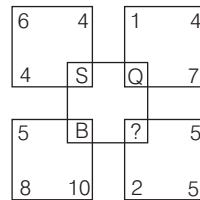

- (a) L (b) N (c) P (d) Q

(NTSE 2015)

83.

3	P	8
9	G	11
2	U	4
3	W	1
7	?	18

- (a) A (b) B (c) S (d) Y

(NTSE 2015)

84.

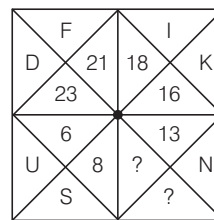

- (a)  $\frac{9}{R}$  (b)  $\frac{11}{P}$  (c)  $\frac{13}{Q}$  (d)  $\frac{10}{V}$

85.

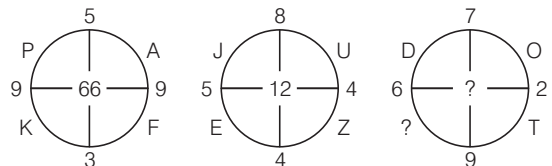

- (a) 53, Z (b) 51, Y  
(c) 50, Y (d) 52, U

86.

AB	EF	JK
PQ	TU	YZ
DE	HI	?

- (a) LN (b) MN (c) MP (d) NO



87.

AZ	BY	DW	GT
RI	SH	UF	?

- (a) WC (b) WD (c) XC (d) YB

88.

B	J	Q	E	?
2	10	17	?	8

- (a) 5, F (b) 6, F (c) 6, H (d) 5, H

89.

A	22	I	12	?
26	E	18	O	?

- (a)  $\frac{13}{P}$  (b)  $\frac{15}{Q}$  (c)  $\frac{U}{6}$  (d)  $\frac{6}{U}$

90.

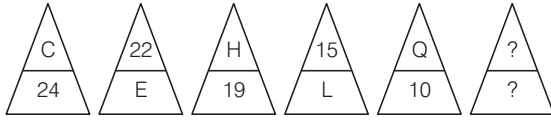

- (a)  $\frac{15}{R}$  (b)  $\frac{4}{W}$  (c)  $\frac{S}{11}$  (d)  $\frac{4}{X}$

91.

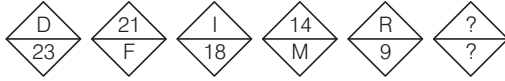

- (a)  $\frac{S}{10}$  (b)  $\frac{3}{X}$  (c)  $\frac{U}{4}$  (d)  $\frac{6}{U}$

92.

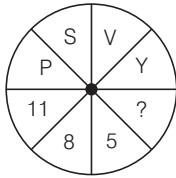

- (a) 3 (b) 7 (c) 2 (d) 3

93.

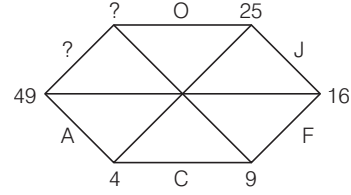

- (a) Y, 40 (b) U, 36 (c) W, 64 (d) X, 81

94.

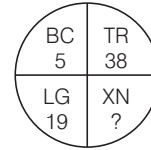

- (a) 15 (b) 42 (c) 38 (d) 5

95.

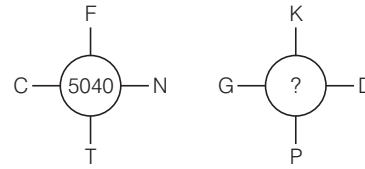

- (a) 8145 (b) 3437 (c) 9256 (d) 4928

96.

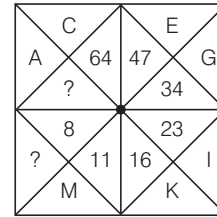

- (a) J, 80 (b) O, 83 (c) N, 75 (d) P, 85

## उत्तर सहित व्याख्या

1. (d) जिस प्रकार,

$$35 - 14 = 21 \times 2 = 42$$

$$14 - 12 = 2 \Rightarrow 2 \times 2 = 4$$

$$30 - 12 = 18 \Rightarrow 18 \times 2 = 36$$

उसी प्रकार,  $35 - 30 = 5 \Rightarrow 5 \times 2 = 10$

2. (b) जिस प्रकार,

$$4 \times 2 \times 3 \times 3 = 72$$

तथा  $9 \times 4 \times 2 \times 10 = 720$

उसी प्रकार,  $6 \times 20 \times 1 \times 6 = 720$

3. (d)  $5^2 + 3^2 = 25 + 9 = 34 - (4)^2$

$$= 34 - 16 = 18$$

$$7^2 + 5^2 = 49 + 25 = 74 - (3)^2$$

$$= 74 - 9 = 65$$

$$9^2 + 6^2 = 81 + 36 = 117 - (3)^2$$

$$= 117 - 9 = 108$$

4. (a) जिस प्रकार,  $2 + 3 + 6 + 8 = 19$

दूसरी आकृति में,  $4 + 4 + 9 + 2 = 19$

उसी प्रकार, तीसरी आकृति में

$$12 + 2 + 3 + ? = 19 \Rightarrow ? = 19 - 7 = 2$$

5. (a) यहाँ,

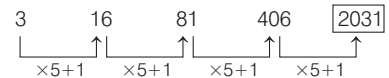

अतः दिए गए चित्र में ? के स्थान पर संख्या 2031 आएगी।

6. (c) जिस प्रकार,  $2 \times 4 \times 5 = 40$

तथा  $5 \times 3 \times 3 = 45$

उसी प्रकार,  $6 \times 1 \times 4 = 24$

7. (d) जिस प्रकार,

$$5 + 8 = 13$$

तथा  $13 + 4 = 17$

उसी प्रकार,  $17 + 1 = 18$

8. (d) पहली पंक्ति में,

$$\{4 \times 6 + 1\} \times 5 = 125 \Rightarrow 25 \times 5 = 125$$

दूसरी पंक्ति में,  $\{8 \times 7 + 1\} \times 9 = 513 \Rightarrow 57 \times 9 = 513$

तीसरी पंक्ति में,  $\{11 \times 6 + 1\} \times ? = 536$

$$\Rightarrow (66 + 1) \times ? = 536 \Rightarrow 67 \times ? = 536$$

$$\Rightarrow ? = \frac{536}{67} = 8 \Rightarrow ? = 8$$

9. (d) पहली पंक्ति में,  $\frac{11+3}{2} = \frac{14}{2} = 7$

$$(7)^2 = 49$$

तीसरी पंक्ति में,  $\frac{7+13}{2} = \frac{20}{2} = 10 = (10)^2 = 100$

अतः दूसरी पंक्ति में,  $\frac{5+19}{2} = \frac{24}{2} = 12$

$$(12)^2 = 144$$

10. (a) पंक्ति के अनुसार चलने पर,

जिस प्रकार,  $(3)^2 - 3 = 6$

$$(8)^2 - 8 = 56$$

$$(10)^2 - 10 = 90$$

$$(2)^2 - 2 = 2$$

$$(1)^2 - 1 = 0$$

उसी प्रकार,  $(5)^2 - 5 = 20$

अतः प्रश्नवाचक चिह्न (?) के स्थान पर 5 आएगा।

11. (d) यहाँ दिए गए आव्यूह की पहली, दूसरी और तीसरी पंक्ति में क्रमशः इसी आधार पर 1 से 9 तक के अंकों का घन दिया गया है।

अतः  $? = (9)^3 = 729$

12. (d) जिस प्रकार,  $(2 \times 8) + 1 = 17$

तथा  $(17 \times 8) + 1 = 137$

उसी प्रकार,  $(137 \times 8) + 1 = 1097$

13. (a) जिस प्रकार,  $(11 \times 12) - (6 \times 9) = 78$

उसी प्रकार,  $(14 \times 10) - (7 \times 8) = 84$

14. (c) जिस प्रकार,  $2 \times 2 \times 3 = 12 \Rightarrow 2 \times 3 \times 5 = 30$

तथा  $5 \times 1 \times (-1) = -5$

उसी प्रकार,  $4 \times 3 \times (-1) = -12$

15. (d) जिस प्रकार,  $(6 \times 7) + 8 + 4 = 54$

तथा  $(8 \times 4) + 12 + 7 = 51$

उसी प्रकार,  $(9 \times 5) + 14 + 9 = 68$

16. (c) जिस प्रकार,  $(3 + 27) \div 2 = 15$

तथा  $(6 + 56) \div 2 = 31$

उसी प्रकार,  $(9 + 81) \div 2 = 45$

17. (a) जिस प्रकार,  $7 + 2 + 36 + 27 = 72$

तथा  $4 + 9 + 70 + 69 = 152$

उसी प्रकार,  $9 + 15 + 95 + 4 = 123$

18. (c) दी गई आकृति निम्न प्रकार है

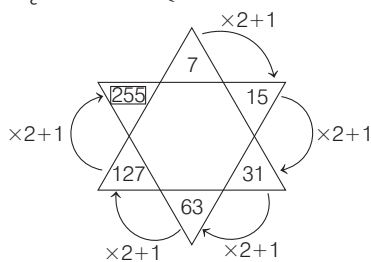

अतः आकृति में लुप्त संख्या 255 है।

19. (a) जिस प्रकार,

$$1^2 = 1, \quad 2^2 = 4,$$

$$3^2 = 9, \quad 4^2 = 16,$$

$$5^2 = 25$$

उसी प्रकार,  $6^2 = 36$

20. (b) जिस प्रकार,  $4 - 2 = 2 ; 8 - 7 = 1$

$\therefore$  मध्य की संख्या = 21

तथा  $11 - 8 = 3 ; 8 - 3 = 5$

$\therefore$  मध्य की संख्या = 35

उसी प्रकार,  $7 - 3 = 4 ; 21 - 12 = 9$

$\therefore$  मध्य की संख्या = 49

अतः अभीष्ट संख्याएँ 49 और 21 होंगी।

21. (c) दी गई आकृति में,

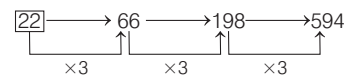

22. (c) जिस प्रकार,  $3 + 5 = 8 \rightarrow 8^2 = 64,$

$$4 + 5 = 9 \rightarrow 9^2 = 81$$

तथा  $2 + 4 = 6 \rightarrow 6^2 = 36$

उसी प्रकार,  $6 + 4 = 10 \rightarrow 10^2 = 100$

23. (d) जिस प्रकार,  $9 - 2 = 7 \Rightarrow (7)^3 = 343,$

$$26 - 12 = 14 \Rightarrow (14)^3 = 2744$$

तथा  $8 - 2 = 6 \Rightarrow (6)^3 = 216$

उसी प्रकार,  $22 - 10 = 12 \Rightarrow (12)^3 = 1728$

24. (d) दी गई आकृति में,

जिस प्रकार,  $8 \times 10 = 80 \Rightarrow 80 + 10 = 90$

उसी प्रकार,  $3 \times 10 = 30 \Rightarrow 30 + 10 = 40$

25. (a) जिस प्रकार,  $14 + 12 + 3 + 7 = 36$

उसी प्रकार,  $9 + 11 + ? + 16 = 54 \Rightarrow ? = 54 - 36$

$\therefore ? = 18$

26. (b) जिस प्रकार,

$$\begin{array}{ccc} 64 & 36 & 49 \\ \uparrow (8)^2 & \uparrow (6)^2 & \uparrow (7)^2 \\ 8 & + & 6 & + & 7 & = & 21 \end{array}$$

उसी प्रकार,

$$\begin{array}{ccc} 121 & 81 & 100 \\ \uparrow (11)^2 & \uparrow (9)^2 & \uparrow (10)^2 \\ 11 & + & 9 & + & 10 & = & 30 \end{array}$$

27. (d) जिस प्रकार,  $3 \times 2 \times 4 = 24$

तथा  $2 \times (-1) \times (-2) = 4$

उसी प्रकार,  $6 \times 5 \times 0 = 0$

$\therefore ? = 0$

28. (c) जिस प्रकार,  $3 \times 7 \times 4 = 84$

$$5 \times 2 \times 3 = 30$$

उसी प्रकार,  $7 \times 5 \times 2 = 70$

29. (c) जिस प्रकार, पहली आकृति में,  $7 + 9 - 6 = 16 - 6 = 10$

तथा दूसरी आकृति में,  $5 + 8 - 3 = 13 - 3 = 10$

उसी प्रकार, तीसरी आकृति में,  $9 + 6 - 4 = 15 - 4 = 11$

30. (d) जिस प्रकार,  $(86 - 38) \times 10 = 480$

तथा  $(72 - 21) \times 10 = 510$

उसी प्रकार,  $(36 - 12) \times 10 = 240$

31. (b) जिस प्रकार,  $11^2 - 1^2 = 121 - 1 = 120$   
 तथा  $7^2 - 2^2 = 49 - 4 = 45$   
 उसी प्रकार,  $5^2 - 3^2 = 25 - 9 = \boxed{16}$

32. (d) जिस प्रकार,  $(13 + 22) \times 2 = 70$   
 तथा  $(12 + 18) \times 2 = 60$   
 उसी प्रकार,  $(17 + 26) \times 2 = \boxed{86}$

33. (c) जिस प्रकार,  $(7 + 4)^2 = 121$   
 और  $(2 + 8)^2 = 100$   
 तथा  $(6 + 7)^2 = 169$   
 उसी प्रकार,  $(5 + 9)^2 = \boxed{196}$

34. (a) जिस प्रकार,  $2 \times 3 \times 4 = 24 \Rightarrow 24 + 1 = 25$   
 तथा  $5 \times 7 \times 2 = 70 \Rightarrow 70 + 1 = 71$   
 उसी प्रकार,  $1 \times 5 \times 6 = 30$   
 $\Rightarrow 30 + 1 = \boxed{31}$

35. (d) जिस प्रकार,  $(5 + 4) \times 2 \Rightarrow 9 \times 2 = 18$   
 तथा  $(2 + 4) \times 5 \Rightarrow 6 \times 5 = 30$   
 उसी प्रकार,  $(4 + 7) \times 3 \Rightarrow 11 \times 3 = \boxed{33}$   
 अतः ? के स्थान पर संख्या 33 है।

36. (d) दिए गए आव्यूह के प्रत्येक स्तम्भ में,  
 जिस प्रकार,  $18 + (3 \sim 6) = 21$   
 तथा  $21 + (9 \sim 4) = 26$   
 उसी प्रकार,  $24 + (3 \sim 8) = \boxed{29}$

37. (d) दिए गए आव्यूह के प्रत्येक स्तम्भ में जिस प्रकार,  
 $\left(\frac{20}{2} + 2\right) \times 2 = 24$   
 तथा  $\left(\frac{30}{3} + 3\right) \times 3 = 39$   
 उसी प्रकार,  $\left(\frac{40}{4} + 4\right) \times 4 = \boxed{56}$

38. (b) प्रथम पंक्ति,  $7 \times 2 = 14$ ,  $7 \times 3 = 21$ ,  $7 \times 4 = 28$   
 द्वितीय पंक्ति,  $7 \times 3 = 21$ ,  $7 \times 4 = 28$ ,  $7 \times 5 = 35$   
 तृतीय पंक्ति,  $7 \times 4 = \boxed{28}$ ,  $7 \times 5 = 35$ ,  $7 \times 6 = \boxed{42}$

39. (b) दिए गए आव्यूह की प्रत्येक पंक्ति में,  
 जिस प्रकार,  $(4 \times 3 \times 2) + 8 = 32$ ,  
 $(5 \times 3 \times 1) + 9 = 24$   
 तथा  $(7 \times 3 \times 3) + 7 = 70$   
 उसी प्रकार,  $(2 \times 9 \times 4) + 12 = \boxed{84}$

40. (c) जिस प्रकार,  $1 \times 3 \times 4 \times 5 = 60$  तथा  $6 \times 7 \times 1 \times 2 = 84$   
 उसी प्रकार,  $3 \times 10 \times 3 \times 1 = \boxed{90}$

41. (c) जिस प्रकार,  $9 \times 9 = 81 \Rightarrow 81 \times 9 = 729$   
 तथा  $8 \times 8 = 64 \Rightarrow 64 \times 8 = 512$   
 उसी प्रकार,  $7 \times 7 = 49 \Rightarrow 49 \times 7 = \boxed{343}$

42. (a) जिस प्रकार,  $17 + 9 + 18 = 44 \Rightarrow 44 - 6 = 38$   
 तथा  $11 + 19 + 11 = 41 \Rightarrow 41 - 9 = 32$   
 तथा  $15 + 26 + 6 = 47 \Rightarrow 47 - 3 = 44$   
 उसी प्रकार,  $8 + 9 + 12 = 29 \Rightarrow 29 - 20 = \boxed{9}$

43. (c) जिस प्रकार,  $4 \times 5 = 20$  व  $4 + 5 = 9$   
 तथा  $6 \times 7 = 42$  व  $6 + 7 = 13$   
 उसी प्रकार,  $7 \times 8 = \boxed{56}$  व  $7 + 8 = 15$

44. (b) जिस प्रकार,  $\frac{84}{12} \times 2 = 14$  तथा  $\frac{81}{9} \times 2 = 18$   
 उसी प्रकार,  $\frac{88}{11} \times 2 = \boxed{16}$

45. (d) जिस प्रकार,  $54 - 30 = 24$  तथा  $112 - 42 = 70$   
 उसी प्रकार,  $? - 28 = 38 \Rightarrow ? = 38 + 28 = \boxed{66}$

46. (b) जिस प्रकार,  $(15 + 12) \div 9 = 3$   
 तथा  $(44 + 28) \div 9 = 8$   
 उसी प्रकार,  $(64 + 53) \div 9 = \boxed{13}$

47. (c) जिस प्रकार,  $27 \div 9 - 2 = \frac{27}{9} - 2 = 3 - 2 = 1$   
 तथा  $35 \div 7 - 3 = \frac{35}{7} - 3 = 5 - 3 = 2$   
 उसी प्रकार,  $36 \div 4 - 4 = ?$   
 $\Rightarrow ? = \frac{36}{4} - 4 = 9 - 4 = \boxed{5}$

48. (a) दिए गए आव्यूह में (पंक्ति में) दी गई संख्याओं के अंकों को आपस में बदलकर स्तम्भों में व्यवस्थित किया गया है।

जिस प्रकार, पहली पंक्ति में,  
 33,72,45,63

पहले स्तम्भ में, 33,27,54,36

चौथी पंक्ति में, 36,31,19,55

चौथे स्तम्भ में, 63,13,91,55

उसी प्रकार, दूसरी पंक्ति में, 27,22, $\boxed{?}$ ,13

दूसरे स्तम्भ में, 72,22,18,31

तथा तीसरी पंक्ति में, 54,18,44,91

तीसरे स्तम्भ में, 45, $\boxed{?}$ ,44,19

$\therefore ? = 81$

49. (c) पहली पंक्ति में,  
 $2 \times 2 + 5 \times 3 + 8 \times 4 = 4 + 15 + 32 = 51$   
 दूसरी पंक्ति में,  
 $4 \times 2 + 7 \times 3 + 9 \times 4 = 8 + 21 + 36 = 65$   
 तीसरी पंक्ति में,  
 $3 \times 2 + 3 \times 3 + 8 \times 4 = 6 + 9 + 32 = 47$   
 चौथी पंक्ति में,  
 $1 \times 2 + 8 \times 3 + 4 \times 4 = 2 + 24 + 16 = \boxed{42}$

50. (c) दिए गए तीनों चित्रों में संख्याएँ वामावर्त दिशा में घूम रही हैं।  
 जिस प्रकार,  $22 \div 2 = 11 \Rightarrow 11 \times 4 = 44$   
 तथा  $30 \div 2 = 15 \Rightarrow 15 \times 4 = 60$   
 उसी प्रकार,  $36 \div 2 = 18 \Rightarrow 18 \times 4 = \boxed{72}$

51. (b) दक्षिणावर्त दिशा के अनुसार चलने पर प्रत्येक अक्षर के वर्णमाला क्रमांक में 3 जोड़ने पर प्राप्त अंक का वर्णाक्षर दिया गया है।

$\therefore A \xrightarrow{+3} D \xrightarrow{+3} G \xrightarrow{+3} J$

52. (c) यहाँ, A से दक्षिणावर्त दिशा में प्रत्येक वर्ण के क्रमांक में 2 जोड़ने पर प्राप्त क्रमांक वाला वर्ण दिया गया है।

जिस प्रकार,

$A \xrightarrow{+2} C \xrightarrow{+2} E \xrightarrow{+2} G \xrightarrow{+2} I \xrightarrow{+2} K \xrightarrow{+2} M$

उसी प्रकार,  $M \xrightarrow{+2} \boxed{O}$

53. (b) जिस प्रकार,  $A \xrightarrow{+3} D \xrightarrow{+3} G$  (पहली पंक्ति में)  
 तथा  $D \xrightarrow{+5} I \xrightarrow{+5} N$  (दूसरी पंक्ति में)  
 उसी प्रकार,  $I \xrightarrow{+7} P \xrightarrow{+7} W$  (तीसरी पंक्ति में)

- ∴ ? = W  
 54. (c) जिस प्रकार,  $A \xrightarrow{+2} C \xrightarrow{+2} E$  (पहली पंक्ति में)  
 तथा  $N \xrightarrow{-3} K \xrightarrow{-3} H$  (दूसरी पंक्ति में)  
 उसी प्रकार,  $R \xrightarrow{+4} V \xrightarrow{+4} Z$  (तीसरी पंक्ति में)  
 ∴ ? = V

55. (a) जिस प्रकार,  $A \xrightarrow{+3} D \xrightarrow{+4} H$  तथा  $F \xrightarrow{+3} I \xrightarrow{+4} M$   
 उसी प्रकार,  $K \xrightarrow{+3} N \xrightarrow{+4} R$

56. (c) जिस प्रकार,  $H \times B = P$   
 तथा  $C \times F = R$   
 उसी प्रकार,  $D \times E = T$

57. (b) जिस प्रकार,  $F + I = O$  तथा  $A + J = K$   
 उसी प्रकार,  $E + M = R$

58. (b)
- 

नोट यहाँ प्रत्येक खाने में विपरीत वर्णों का युग्म है।  
 अतः प्रश्नवाचक चिह्न (?) के स्थान पर HS आएगा।

59. (b) त्रिभुजों के केन्द्र वाले अक्षरों का क्रम निम्नवत् है

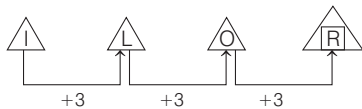

60. (c) यहाँ, विपरीत वर्ण युग्म दिए गए हैं जोकि निम्नवत् हैं  
 AZ, DW, H [S], KP  
 अतः H का विपरीत वर्ण S है।

61. (c) दिए गए प्रश्न में क्रमशः पहले एक वर्ण, फिर दो वर्ण छोड़कर वामावर्त दिशा में वर्णों को लिखा गया है।

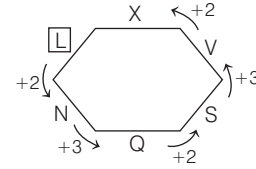

62. (c) दी गई श्रेणी निम्न प्रकार है
- 

63. (d) अंग्रेजी वर्णमाला क्रम के अनुसार,  
 $(1 + 26) - (3 + 24) = 0$   
 $A \quad Z \quad C \quad X$

∴ ? = X [∵ X का वर्णमाला क्रमांक 24]

64. (b) यहाँ, वर्ग के ऊपर के भाग में दिए गए वर्णों के क्रमांक वर्ग के नीचे वाले भाग में दिए गए हैं।

∴ ? = M = 13

65. (b) यहाँ प्रत्येक अक्षर को उसके वर्णमाला क्रमांक के साथ दर्शाया गया है।  
 जिस प्रकार, वर्णमाला क्रम में S का स्थान = 19  
 तथा वर्णमाला क्रम में X का स्थान = 24  
 उसी प्रकार, वर्णमाला क्रम में Q का स्थान = 17

66. (d) यहाँ, वर्णों के क्रमांकिक मान के योग को 5 से गुणा किया गया है।

जिस प्रकार,  $(20 + 6) \times 5 = 130$   
 $T \quad F$

उसी प्रकार,  $(12 + 2) \times 5 = 70$   
 $L \quad B$

67. (c) जिस प्रकार,  $3 + 2 = 5 \Rightarrow E$ ,

$9 + 8 = 17 \Rightarrow Q$  तथा  $5 + 4 = 9 \Rightarrow I$

उसी प्रकार,  $7 + 6 = 13 \Rightarrow M$

∴ ? = M

68. (a) यहाँ दोनों वर्णों को उनके क्रमांकिक मानों के गुणनफल को 2 से विभाजित करने पर प्राप्त संख्या के साथ लिखा गया है।

जिस प्रकार,  $(3 \times 14) \div 2 = 21$  |  $(20 \times 22) \div 2 = 220$   
 $C \quad N$  |  $T \quad V$

तथा  $(6 \times 11) \div 2 = 33$   
 $F \quad K$

उसी प्रकार,  $(12 \times 9) \div 2 = 54$   
 $L \quad I$

69. (a) यहाँ, प्रत्येक पंक्ति में वर्ण A, B व C का कम-से-कम एक बार प्रयोग हुआ है तथा प्रत्येक स्तम्भ में पहली व तीसरी संख्या का गुणनफल, दूसरी संख्या है।  
 ∴ लुप्त संख्या =  $8 \times 2 = 16$  तथा लुप्त वर्ण = C

∴ ? = 16 C

70. (b) जिस प्रकार,  $A \xrightarrow{+2} C \xrightarrow{+2} E$

$M \xrightarrow{+2} O \xrightarrow{+2} Q$

तथा  $G \xrightarrow{+2} I \xrightarrow{+2} K$

उसी प्रकार,  $2 + 4 = 6$

$5 + 9 = 14$

तथा  $3 + 5 = 8$

∴ ? = K8



86. (b) जिस प्रकार,

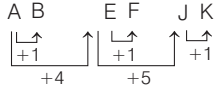

तथा

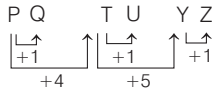

उसी प्रकार,

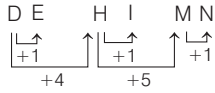

∴ ? = MN

87. (c) जिस प्रकार,

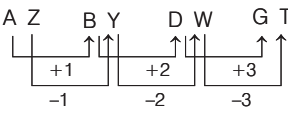

उसी प्रकार,

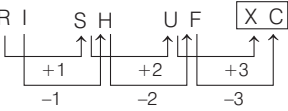

∴ ? = XC

88. (d) यहाँ प्रत्येक खाने (box) में अक्षर तथा उसका वर्णमाला क्रमांक दिया गया है।

जिस प्रकार,

B का वर्णमाला क्रमांक = 2  
J का वर्णमाला क्रमांक = 10  
Q का वर्णमाला क्रमांक = 17

उसी प्रकार,

E का वर्णमाला क्रमांक = 5  
तथा वर्णमाला क्रमांक 8 का अक्षर = H

89. (c) यहाँ प्रत्येक खाने में स्वर क्रमशः ऊपर व नीचे के स्थान पर दिए गए हैं तथा वर्णों के विपरीत क्रम में मान (values) दिए गए हैं।

जैसे— Z = 1, Y = 2, X = 3 तथा आगे भी इसी प्रकार  
तब, A = 26, E = 22, I = 18, O = 12, U = 6

$$\therefore \frac{?}{?} = \frac{U}{6}$$

90. (b) जिस प्रकार, अक्षर अंश से हर की ओर क्रमशः 1, 2, 3, 4, 5 अक्षरों के अन्तर से बढ़ रहे हैं, ठीक उसी प्रकार संख्याएँ क्रमशः हर से अंश की ओर 2, 3, 4, 5, 6 के अन्तर से घट रही हैं।

$$\therefore \frac{?}{?} = \frac{4}{W}$$

91. (b) दिए गए प्रश्न में सभी वर्ण टेढ़े क्रम में क्रमशः एक, दो, तीन, चार, पाँच वर्ण छोड़कर लिखे गए हैं तथा इसके अतिरिक्त संख्याएँ टेढ़े क्रम में क्रमशः 2, 3, 4, 5, 6 को घटाकर लिखी गई हैं।

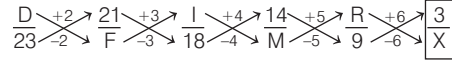

$$\therefore \frac{?}{?} = \frac{3}{X}$$

92. (c) यहाँ, वृत्त के ऊपरी भाग में निम्न पैटर्न का प्रयोग हुआ है

P (QR) S (TU) V (WX) Y

तथा निचले भाग में वर्णों के सापेक्ष उनके क्रमांक विपरीत क्रम में दिए गए हैं।

अतः ? = Y का विपरीत क्रमांक = 2

93. (b) अक्षर A से वामावर्त दिशा में आगे बढ़ने पर,

A  $\xrightarrow{+2}$  C  $\xrightarrow{+3}$  F  $\xrightarrow{+4}$  J  $\xrightarrow{+5}$  O  $\xrightarrow{+6}$  U

अब, संख्या 4 से वामावर्त दिशा में आगे बढ़ने पर,

$$2^2 = 4, 3^2 = 9, 4^2 = 16, 5^2 = 25, 6^2 = 36, 7^2 = 49$$

∴ ? = U, 36

94. (c) इसी प्रकार,  $\frac{2}{B} + \frac{3}{C} = \frac{5}{T}, \frac{20}{T} + \frac{18}{R} = 38$

तथा  $\frac{12}{L} + \frac{7}{G} = 19$

उसी प्रकार,  $\frac{24}{X} + \frac{14}{N} = 38$

95. (d) जिस प्रकार,  $3 \times 6 \times 14 \times 20 = 5040$

C F N T

उसी प्रकार,  $7 \times 11 \times 4 \times 16 = 4928$   
G K D P

96. (b) अक्षर A से दक्षिणावर्त दिशा में आगे बढ़ने पर,

A  $\xrightarrow{+2}$  C  $\xrightarrow{+2}$  E  $\xrightarrow{+2}$  G  $\xrightarrow{+2}$  I  
 $\xrightarrow{+2}$  K  $\xrightarrow{+2}$  M  $\xrightarrow{+2}$  O

अब, संख्या 8 से वामावर्त दिशा में आगे बढ़ने पर,

8  $\xrightarrow{+3}$  11  $\xrightarrow{+5}$  16  $\xrightarrow{+7}$  23  $\xrightarrow{+11}$  34  
 $\xrightarrow{+13}$  47  $\xrightarrow{+17}$  64  $\xrightarrow{+19}$  83

नोट यहाँ 3 से आरम्भ करते हुए क्रमागत अभाज्य संख्या जोड़ी गई हैं।

∴ ? = O, 83



# 20

## गणितीय कथन एवं निष्कर्ष (असमानता)

### [Mathematical Statement and Conclusion (Inequality)]

गणितीय नियमों के आधार पर अंग्रेजी अक्षर एवं गणितीय चिह्नों या अन्य संकेतों के माध्यम से प्रदर्शित समीकरण को गणितीय कथन (Mathematical Statement) कहते हैं और दिए गए कथनों के आधार पर जो तथ्य (Facts) ज्ञात किए जाते हैं, वे निष्कर्ष (Conclusion) कहलाते हैं।

इसके अन्तर्गत आने वाले प्रश्नों में साधारणतः दो, तीन या चार, अक्षरों एवं गणितीय चिह्नों या संकेतों से युक्त गणितीय कथन दिए गए होते हैं तथा इसके नीचे इन कथनों पर आधारित दो, तीन या चार निष्कर्ष दिए गए होते हैं। कथनों में प्रयुक्त प्रत्येक गणितीय चिह्न या संकेत विशेष गणितीय अर्थों से युक्त होते हैं, इन्हीं के आधार पर आपको यह ज्ञात करना होता है कि दिए गए कथनों के आधार पर निष्कर्षों में से कौन-सा निष्कर्ष सत्य है।

गणितीय कथन के अन्तर्गत साधारणतः निम्न पाँच गणितीय चिह्नों का प्रयोग किया जाता है

क्र.सं.	गणितीय चिह्न	अर्थ	उदाहरण	व्याख्या
1.	>	बड़ा	$P > Q$	(i) P, Q से बड़ा है। (ii) P न तो Q से छोटा है और न ही समान है।
2.	<	छोटा	$P < Q$	(i) P, Q से छोटा है। (ii) P न तो Q से बड़ा है और न ही समान है।
3.	=	बराबर	$P = Q$	(i) P, Q के बराबर है। (ii) P न तो Q से बड़ा है और न ही छोटा है।
4.	≥	बड़ा या बराबर	$P ≥ Q$	(i) P, Q से बड़ा है या बराबर है। (ii) P, Q से छोटा नहीं है।
5.	≤	छोटा या बराबर	$P ≤ Q$	(i) P, Q से छोटा है या बराबर है। (ii) P, Q से बड़ा नहीं है।

निष्कर्षों की सत्यता या असत्यता का निर्धारण करते समय निम्न बातों को ध्यान में रखना चाहिए

- कथनों के गणितीय नियमों के आधार पर संयोजन की स्थिति पर ध्यान देना चाहिए।
- कथनों को संयोजित करने के बाद दिए गए निष्कर्षों में से जो भी निष्कर्ष इसका अनुसरण करता है, वह निष्कर्ष सत्य होता है और जो निष्कर्ष इसका अनुसरण नहीं करता है, वह निष्कर्ष असत्य होता है।
- यदि तीन तत्वों के बीच  $a > b > c$  जैसा संयोजन हो, तो इस स्थिति में सदैव  $a > c$  होता है।
- यदि तीन तत्वों के बीच  $a < b < c$  जैसा संयोजन हो, तो इस स्थिति में सदैव  $a < c$  होता है।
- यदि तीन तत्वों के बीच  $a < b > c$  जैसा संयोजन हो, तो a एवं c के बीच सम्बन्धों वाला निष्कर्ष हमेशा असत्य होगा, क्योंकि a तथा c के बीच सम्बन्ध निर्धारित नहीं किया जा सकता कि कौन बड़ा, छोटा या बराबर है।
- यदि तीन तत्वों के बीच  $a > b < c$  जैसा संयोजन हो, तो a एवं c के मध्य सम्बन्धों वाला निष्कर्ष हमेशा असत्य होगा, क्योंकि a तथा c के बीच सम्बन्ध निर्धारित नहीं किया जा सकता कि कौन बड़ा, छोटा या बराबर है।
- यदि तीन तत्वों के बीच  $a ≤ b > c$  या  $a < b ≥ c$  या  $a ≤ b ≥ c$  या  $a ≥ b < c$  या  $a ≥ b ≤ c$  या  $a > b ≤ c$  जैसा संयोजन हो, तो a एवं c के मध्य सम्बन्धों वाला निष्कर्ष हमेशा असत्य होगा, क्योंकि a तथा c के बीच सम्बन्ध निर्धारित नहीं किया जा सकता है कि कौन-सा बड़ा है या कौन-सा छोटा है या फिर दोनों बराबर हैं।
- यदि किन्हीं दो तत्वों के बीच  $a ≥ b$  या  $b ≤ a$  जैसा संयोजक हो, तो निष्कर्ष  $a > b$  और  $a = b$  में या तो पहला या फिर दूसरा निष्कर्ष सत्य होगा।
- यदि तीन तत्वों के बीच  $a ≥ b ≥ c$  या  $a = b ≥ c$  या  $a ≥ b = c$  जैसा संयोजक हो, तो निष्कर्ष  $a > c$  और  $a = c$  में या तो पहला या फिर दूसरा निष्कर्ष सत्य होगा।
- यदि तीन तत्वों के बीच  $a ≤ b ≤ c$  या  $a ≤ b = c$  या  $a = b ≤ c$  जैसा संयोजक हो, तो निष्कर्ष  $a < c$  और  $a = c$  में या तो पहला या फिर दूसरा निष्कर्ष सत्य होगा।

## प्रश्नों के प्रकार

सामान्यतः इस अध्याय के अन्तर्गत आने वाले प्रश्न दो प्रकारों पर आधारित होते हैं

### प्रकार 1. प्रत्यक्ष चिह्नों (गणितीय चिह्न) पर आधारित प्रश्न

इसके अन्तर्गत आने वाले प्रश्नों में कथन के रूप में कुछ तत्वों के मध्य सम्बन्ध दिया गया होता है। आपको इन्हीं तत्वों के मध्य सम्बन्ध स्थापित करते हुए दिए गए निष्कर्षों की सत्यता की जाँच करनी होती है इस प्रकार के प्रश्नों को हल करने के लिए निम्न प्रक्रिया पालन करनी चाहिए

- **उदाहरणार्थ कथन**  $H < J, F < H, I \leq K = J$   
**निष्कर्ष** I.  $H > I$  II.  $I \geq F$

**चरण I.** सबसे पहले दिए गए कथनों की निम्न प्रकार लिखिए

$$\begin{aligned} H < J & \dots (i) \\ F < H & \dots (ii) \\ I \leq K = J & \dots (iii) \end{aligned}$$

**चरण II.** अब दिए गए कथनों (i), (ii) और (iii) को क्रमशः संयुक्त कीजिए

$$\begin{aligned} \text{कथन (i) और (ii) से, } F < H < J & \dots (iv) \\ \text{पुनः कथन (iii) और (iv) से, } F < H < J = K \geq I & \dots (v) \end{aligned}$$

**चरण III.** अन्त में दिए गए निष्कर्षों की सत्यता की जाँच अन्तिम रूप से प्राप्त संयुक्त कथन (कथन v) से कीजिए।

$$\begin{aligned} \text{I. } H > I & \text{ (असत्य)} \\ \text{II. } I > F & \text{ (असत्य)} \end{aligned}$$

**निर्देश** (उदाहरण सं. 1-5) इन प्रश्नों में, कथनों में विभिन्न तत्वों के बीच सम्बन्ध दिखाया गया है। कथनों के बाद दो निष्कर्ष दिए गए हैं। (IBPS PO 2016)

**उत्तर दीजिए**

- यदि केवल निष्कर्ष I अनुसरण करता है
- यदि केवल निष्कर्ष II अनुसरण करता है
- या तो निष्कर्ष I या निष्कर्ष II अनुसरण करता है
- न तो निष्कर्ष I और न ही निष्कर्ष II अनुसरण करता है
- दोनों निष्कर्ष I व II अनुसरण करते हैं

- **उदाहरण 1.** कथन  $N = P, P < F, F > L, L = K$   
**निष्कर्ष** I.  $F = K$  II.  $F > K$

**व्याख्या** (b)  $N = P < F > L = K$

$$\begin{aligned} \text{निष्कर्ष I. } F = K & \text{ (असत्य)} \\ \text{II. } F > K & \text{ (सत्य)} \end{aligned}$$

- **उदाहरण 2.** कथन  $Z > T, T < M, M < J$

$$\text{निष्कर्ष I. } T < J \quad \text{II. } J < Z$$

**व्याख्या** (a)  $Z > T < M < J$

$$\begin{aligned} \text{निष्कर्ष I. } T < J & \text{ (सत्य)} \\ \text{II. } J < Z & \text{ (असत्य)} \end{aligned}$$

∴ Z और J की तुलना नहीं की जा सकती।

- **उदाहरण 3.** कथन  $Q = Z, C \geq G, G \geq Q, Q \geq R$   
**निष्कर्ष** I.  $G \geq Z$  II.  $C \geq R$

**व्याख्या** (e)  $C \geq G \geq Q = Z \geq R$

$$\begin{aligned} \text{निष्कर्ष I. } G \geq Z & \text{ (सत्य)} \\ \text{II. } C \geq R & \text{ (सत्य)} \end{aligned}$$

- **उदाहरण 4.** कथन  $A > B > C, D > E > F, D > C$   
**निष्कर्ष** I.  $E > C$  II.  $F > B$

**व्याख्या** (d)  $A > B > C < D > E > F$

$$\begin{aligned} \text{निष्कर्ष I. } E > C & \text{ (असत्य)} \\ \therefore E \text{ और } C \text{ की तुलना नहीं की जा सकती।} & \\ \text{II. } F > B & \text{ (असत्य)} \\ \therefore F \text{ और } B \text{ की तुलना नहीं की जा सकती।} & \end{aligned}$$

- **उदाहरण 5.** कथन  $K < L, K > M, M \geq N, N > O$   
**निष्कर्ष** I.  $O < M$  II.  $O < K$

**व्याख्या** (e)  $L > K > M \geq N > O$

$$\begin{aligned} \text{निष्कर्ष I. } O < M & \text{ (सत्य)} \\ \text{II. } O < K & \text{ (सत्य)} \end{aligned}$$

**निर्देश** (उदाहरण सं. 6-8) निम्न प्रश्नों में दिए गए कथनों में अलग-अलग तत्वों के मध्य सम्बन्ध दर्शाया गया है। इन कथनों के बाद दो निष्कर्ष दिए गए हैं। दिए गए कथनों पर आधारित निष्कर्षों का अध्ययन करते हुए उपयुक्त उत्तर का चयन कीजिए। (SBI PO Pre 2017)

**उत्तर दीजिए**

- यदि केवल निष्कर्ष I सत्य है
- यदि केवल निष्कर्ष II सत्य है
- यदि या तो निष्कर्ष I या II सत्य है
- यदि न तो निष्कर्ष I और न ही II सत्य है
- यदि दोनों निष्कर्ष सत्य हैं

- **उदाहरण 6.** कथन  $M < O \leq U \leq R \geq T; P \geq R \leq I \leq C < L$   
**निष्कर्ष** I.  $L > M$  II.  $O \leq C$

**व्याख्या** (e) दिया है,  $M < O \leq U \leq R \geq T; P \geq R \leq I \leq C < L$

$$\therefore M < O \leq U \leq R; R \leq I \leq C < L$$

$$\therefore M < O \leq U \leq R \leq I \leq C < L$$

$$\begin{aligned} \text{निष्कर्ष I. } L > M & \text{ (सत्य)} \\ \text{II. } O \leq C & \text{ (सत्य)} \end{aligned}$$

- **उदाहरण 7.** कथन  $C < L = I \leq N > G; I < M \geq O > R > T$   
**निष्कर्ष** I.  $C < O$  II.  $G > T$

**व्याख्या** (d) दिया है,  $C < L = I \leq N > G; I < M \geq O > R > T$

$$\therefore C < L = I; I < M \geq O$$

$$\therefore C < M \geq O \text{ तथा } I \leq N > G \text{ एवं } I < M > T$$

$$\therefore G < N \geq I < M > T$$

$$\begin{aligned} \text{निष्कर्ष I. } C < O & \text{ (असत्य)} \\ \text{II. } G > T & \text{ (असत्य)} \end{aligned}$$

- **उदाहरण 8.** कथन  $M < O \leq U \leq R \geq T; P \geq R \leq I \leq C < L$   
**निष्कर्ष** I.  $P > T$  II.  $P = T$

**व्याख्या** (c) दिया है,  $M < O \leq U \leq R \geq T; P \geq R \leq I \leq C < L$

$$\therefore R \geq T; P \geq R \Rightarrow P \geq R \geq T \Rightarrow P \geq T$$

$$\begin{aligned} \text{निष्कर्ष I. } P > T & \text{ (पूरक युग्म)} \\ \text{II. } P = T & \end{aligned}$$

अतः या तो निष्कर्ष I या निष्कर्ष II सत्य है।

# प्रश्नावली 20.1

**निर्देश** (प्र.सं. 1-5) इन प्रश्नों में दिए गए कथनों में अलग-अलग तत्वों के बीच का सम्बन्ध दर्शाया गया है। इन कथनों के बाद दो निष्कर्ष I व II दिए गए हैं।

उत्तर दीजिए (SBI Clerk Main 2018)

- (a) यदि केवल निष्कर्ष I अनुसरण करता है  
 (b) यदि केवल निष्कर्ष II अनुसरण करता है  
 (c) यदि या तो निष्कर्ष I या निष्कर्ष II अनुसरण करता है  
 (d) यदि न तो निष्कर्ष I और न ही निष्कर्ष II अनुसरण करता है  
 (e) यदि निष्कर्ष I और II दोनों अनुसरण करते हैं

1. कथन  $W \geq D < M < P < A = F$   
 निष्कर्ष I.  $F > D$  II.  $P < W$
2. कथन  $H \geq M > F < A = B > S$   
 निष्कर्ष I.  $H > B$  II.  $F < S$
3. कथन  $B > T > Q > R = F$   
 निष्कर्ष I.  $Q \geq F$  II.  $T > F$
4. कथन  $S = R \geq Q, P < Q$   
 निष्कर्ष I.  $S \geq P$  II.  $R > P$
5. कथन  $S \geq M < Y = Z > F > T$   
 निष्कर्ष I.  $S > F$  II.  $Y > T$

**निर्देश** (प्र.सं. 6-10) निम्नलिखित प्रश्नों में दिए गए कथनों में विभिन्न तत्वों के मध्य सम्बन्ध दर्शाए गए हैं। कथनों के बाद दो निष्कर्ष I तथा II दिए गए हैं। दिए गए कथनों पर आधारित निष्कर्षों का अध्ययन करते हुए उपयुक्त उत्तर का चयन कीजिए। (IBPS PO Pre 2017)

उत्तर दीजिए

- (a) यदि केवल निष्कर्ष II सत्य है  
 (b) यदि केवल निष्कर्ष I सत्य है  
 (c) यदि दोनों निष्कर्ष I तथा II सत्य हैं  
 (d) यदि या तो निष्कर्ष I या II सत्य है  
 (e) यदि न तो निष्कर्ष I न ही II सत्य है

6. कथन  $S \leq L \leq I = P \geq E > R; L > Q$   
 निष्कर्ष I.  $P \geq S$  II.  $I > R$
7. कथन  $G > R \leq E = A \leq T \leq S; D \leq A \leq J$   
 निष्कर्ष I.  $T \geq D$  II.  $R > S$
8. कथन  $A \geq B > C \leq D \leq E < F$   
 निष्कर्ष I.  $A \geq E$  II.  $C < F$
9. कथन  $G > R \geq E = A \leq T \leq S; D \leq A \leq J$   
 निष्कर्ष I.  $J > G$  II.  $J = G$
10. कथन  $S \leq L \leq I = P \geq E > R; L > Q$   
 निष्कर्ष I.  $L < R$  II.  $E \geq Q$

**निर्देश** (प्र.सं. 11-15) निम्नलिखित प्रश्नों में विभिन्न तत्वों के मध्य सम्बन्ध दर्शाए गए हैं। कथन के बाद निष्कर्ष I और II दिए गए हैं। कथन और उस पर आधारित निष्कर्षों को ध्यानपूर्वक पढ़िए और उपयुक्त विकल्प का चयन कीजिए।

उत्तर दीजिए (SBI Clerk Pre 2016)

- (a) यदि केवल निष्कर्ष I सत्य है  
 (b) यदि केवल निष्कर्ष II सत्य है  
 (c) यदि या तो निष्कर्ष I या II सत्य है  
 (d) यदि न तो निष्कर्ष I और न ही II सत्य है  
 (e) यदि दोनों निष्कर्ष I तथा II सत्य हैं

11. कथन  $A > B > C < D, C = E > G$   
 निष्कर्ष I.  $D > E$  II.  $B > E$

12. कथन  $P > Q > M > N, Q = S$   
 निष्कर्ष I.  $S > P$  II.  $N < S$

13. कथन  $S > M = Z > T < Q > V$   
 निष्कर्ष I.  $V = S$  II.  $Q > M$

14. कथन  $T < U = V < S > P > Q$   
 निष्कर्ष I.  $S > T$  II.  $V < Q$

15. कथन  $M < N > R > W, E = J > L > W$   
 निष्कर्ष I.  $E > W$  II.  $M > L$

**निर्देश** (प्र.सं. 16-20) निम्न प्रश्नों में दिए गए कथनों में अलग-अलग तत्वों के मध्य सम्बन्ध दर्शाया गया है। इन कथनों के बाद दो निष्कर्ष दिए गए हैं। दिए गए कथनों पर आधारित निष्कर्षों का अध्ययन करते हुए उपयुक्त उत्तर का चयन कीजिए। (RBI Assist. Manager Pre 2016)

उत्तर दीजिए

- (a) यदि केवल निष्कर्ष I सत्य है  
 (b) यदि केवल निष्कर्ष II सत्य है  
 (c) यदि या तो निष्कर्ष I या II सत्य है  
 (d) यदि कोई भी निष्कर्ष सत्य नहीं है  
 (e) यदि दोनों निष्कर्ष सत्य हैं

16. कथन  $C < X \leq B > E < L < I$   
 निष्कर्ष I.  $X > L$  II.  $B > C$

17. कथन  $C < X \leq B > E < L < I$   
 निष्कर्ष I.  $I > E$  II.  $C < I$

18. कथन  $F \geq I \geq S \geq H \geq Y$   
 निष्कर्ष I.  $H \leq F$  II.  $Y \leq I$

19. कथन  $G \leq L \geq O \geq W \geq I < R$   
 निष्कर्ष I.  $I < L$  II.  $L = I$

20. कथन  $G \leq L \geq O \geq W \geq I < R$   
 निष्कर्ष I.  $O > G$  II.  $W < L$

**निर्देश** (प्र.सं. 21-25) दिए गए प्रश्नों में कथन के मध्य तत्वों में सम्बन्ध दिया गया है। कथन के आधार पर दो निष्कर्ष I तथा II दिए गए हैं। दिए गए कथन के आधार पर निष्कर्षों का अध्ययन कीजिए। (SBI Clerk 2015)

उत्तर दीजिए

- (a) या तो निष्कर्ष I या II सत्य है  
 (b) न तो निष्कर्ष I और न ही II सत्य है  
 (c) निष्कर्ष I तथा II दोनों सत्य हैं  
 (d) केवल निष्कर्ष I सत्य है  
 (e) केवल निष्कर्ष II सत्य है

21. कथन  $C < O \geq M > P = T > S$   
 निष्कर्ष I.  $S < O$  II.  $T < C$

22. कथन  $S < T \geq O = R; T < V$   
 निष्कर्ष I.  $R \leq S$  II.  $T \geq R$

23. कथन  $Z = M < T \geq F > U$   
 निष्कर्ष I.  $Z < F$  II.  $U < M$

24. कथन  $S < T \geq O = R; T < V$   
 निष्कर्ष I.  $V > S$  II.  $R < V$

25. कथन  $M < A \leq L = V < B \geq T$   
 निष्कर्ष I.  $B > A$  II.  $T \leq M$

**निर्देश** (प्र.सं. 26-30) निम्नलिखित प्रश्नों में विभिन्न तत्वों के मध्य सम्बन्ध दर्शाए गए हैं। एक कथन के बाद दो निष्कर्ष दिए गए हैं। कथन और उस पर आधारित निष्कर्षों को ध्यानपूर्वक पढ़िए और उपयुक्त विकल्प का चयन कीजिए। (NICL AO 2015)

उत्तर दीजिए

- (a) न तो निष्कर्ष I और न ही II सत्य है  
 (b) या तो निष्कर्ष I या II सत्य है  
 (c) केवल निष्कर्ष II सत्य है  
 (d) दोनों निष्कर्ष सत्य हैं  
 (e) केवल निष्कर्ष I सत्य है

**26. कथन**  $L < M < N$ ;  $M = O > P < Q$ ;  $R > Q$   
**निष्कर्ष** I.  $L > P$  II.  $P < N$

**27. कथन**  $W > X < Y = Z < A$ ;  $B < C = W$   
**निष्कर्ष** I.  $C < A$  II.  $B > Z$

**28. कथन**  $L < M < N$ ;  $M = O > P > Q$ ;  $R > Q$   
**निष्कर्ष** I.  $Q < N$  II.  $P < R$

**29. कथन**  $D = E > F > G > H$ ;  $G < J > K$   
**निष्कर्ष** I.  $H < D$  II.  $K > H$

**30. कथन**  $S < T = U < V$ ;  $X = W < S$   
**निष्कर्ष** I.  $X < V$  II.  $X = V$

**निर्देश** (प्र.सं. 31-35) निम्नलिखित प्रश्नों में विभिन्न तत्वों के मध्य सम्बन्ध दर्शाए गए हैं। एक कथन के बाद दो निष्कर्ष दिए गए हैं। कथन और उस पर आधारित निष्कर्षों को ध्यानपूर्वक पढ़िए और उपयुक्त विकल्प का चयन कीजिए। (LIC AAO 2015)

उत्तर दीजिए

- (a) न तो निष्कर्ष I और न ही निष्कर्ष II सत्य है  
 (b) या तो निष्कर्ष I या II सत्य है  
 (c) केवल निष्कर्ष II सत्य है  
 (d) निष्कर्ष I तथा II दोनों सत्य हैं  
 (e) केवल निष्कर्ष I सत्य है

**31. कथन**  $B > E \geq A < L$ ;  $T \geq A > S$   
**निष्कर्ष** I.  $T \geq B$  II.  $L > T$

**32. कथन**  $L = I \geq N < E$ ;  $N \geq S$   
**निष्कर्ष** I.  $S < E$  II.  $E > L$

**33. कथन**  $V < E > B = H \geq N$ ;  $B \leq T$   
**निष्कर्ष** I.  $T > V$  II.  $N \leq T$

**34. कथन**  $L = I \geq N < E$ ;  $N \geq S$   
**निष्कर्ष** I.  $S = L$  II.  $L > S$

**35. कथन**  $B > E \geq A < L$ ;  $T \geq A > S$   
**निष्कर्ष** I.  $B > S$  II.  $L > S$

**निर्देश** (प्र.सं. 36-40) निम्नलिखित प्रश्नों में दिए गए कथनों में विभिन्न तत्वों के मध्य सम्बन्ध दर्शाया गया है। कथनों के बाद दो निष्कर्ष दिए गए हैं। दिए गए कथनों के आधार पर दिए गए निष्कर्षों का अध्ययन कीजिए। (IBPS PO 2015)

उत्तर दीजिए

- (a) या तो निष्कर्ष I या II सही है  
 (b) न तो निष्कर्ष I और न ही II सही है  
 (c) निष्कर्ष I और II दोनों सही हैं  
 (d) केवल निष्कर्ष I सही है  
 (e) केवल निष्कर्ष II सही है

**36. कथन**  $N < A = T \geq Z$ ;  $R \geq T$ ;  $Z < S$   
**निष्कर्ष** I.  $R > N$  II.  $S > Z$

**37. कथन**  $L \leq E = A > P$ ;  $Y > E > R$   
**निष्कर्ष** I.  $Y \geq L$  II.  $A > R$

**38. कथन**  $D < S \geq L > U$ ;  $Q < S$   
**निष्कर्ष** I.  $Q < D$  II.  $U > Q$

**39. कथन**  $L \leq E = A > P$ ;  $Y \geq E > R$   
**निष्कर्ष** I.  $P \geq R$  II.  $A \leq Y$

**40. कथन**  $N < A = T \geq Z$ ;  $R \geq T$ ;  $Z < S$   
**निष्कर्ष** I.  $R = N$  II.  $Z < R$

**निर्देश** (प्र.सं. 41-45) निम्नलिखित प्रश्नों में दिए गए कथनों में विभिन्न तत्वों के मध्य सम्बन्ध दर्शाए गए हैं। कथनों के बाद दो निष्कर्ष I और II दिए गए हैं। दिए गए कथनों के आधार पर निष्कर्षों को पढ़िए। (SBI PO 2014)

उत्तर दीजिए

- (a) निष्कर्ष I और II दोनों सत्य हैं  
 (b) केवल निष्कर्ष I सत्य है  
 (c) न तो निष्कर्ष I और न ही II सत्य है  
 (d) या तो निष्कर्ष I या II सत्य है  
 (e) केवल निष्कर्ष II सत्य है

**41. कथन**  $C \geq O = M < U \leq N < D$   
**निष्कर्ष** I.  $O < D$  II.  $C > N$

**42. कथन**  $P > L = A \geq C = E$   
**निष्कर्ष** I.  $E \leq L$  II.  $P > C$

**43. कथन**  $S > T \leq A = I$ ,  $L \geq A$   
**निष्कर्ष** I.  $L \geq T$  II.  $A > S$

**44. कथन**  $S > T \leq A = I$ ,  $L \geq A$   
**निष्कर्ष** I.  $S > L$  II.  $I \leq L$

**45. कथन**  $N \leq U < M = B \geq E > R$   
**निष्कर्ष** I.  $N \leq R$  II.  $E \leq U$

**निर्देश** (प्र.सं. 46-50) निम्नलिखित प्रश्नों में, कथनों में कुछ तत्वों के मध्य सम्बन्ध दर्शाए गए हैं। कथनों के बाद निष्कर्ष दिए गए हैं। कथनों के आधार पर दिए गए निष्कर्षों का अध्ययन करके उपयुक्त उत्तर चुनिए। (SBI PO 2015)

उत्तर दीजिए

- (a) केवल निष्कर्ष I सत्य है (b) न तो निष्कर्ष I और न ही II सत्य है  
 (c) केवल निष्कर्ष II सत्य है (d) निष्कर्ष I तथा II दोनों सत्य हैं  
 (e) या तो निष्कर्ष I या II सत्य है

**46. कथन**  $M > A \geq B = Q \leq P < J \leq Y$ ;  $Z \geq A > X$   
**निष्कर्ष** I.  $B < Y$  II.  $X \geq Y$

**47. कथन**  $M > A \geq B = Q \leq P < J \leq Y$ ;  $Z \geq A > X$   
**निष्कर्ष** I.  $Z = Q$  II.  $Z > Q$

**48. कथन**  $G < R = A \leq S$ ;  $T < R$   
**निष्कर्ष** I.  $G < S$  II.  $S > T$

**49. कथन**  $P = U < M < K \leq I > N$ ;  $D \geq P$ ;  $I \geq C$   
**निष्कर्ष** I.  $M < C$  II.  $N > C$

**50. कथन**  $P = U < M < K \leq I > N$ ;  $D \geq P$ ;  $I \geq C$   
**निष्कर्ष** I.  $D \geq K$  II.  $I > P$

**51. दी गई अभिव्यक्ति 'K ≥ G > H ≤ F' निश्चित रूप से सत्य है, तो निम्नलिखित में से कौन-सी अभिव्यक्ति सत्य होगी? (BOI PO 2010)**  
 (a)  $F \geq K$  (b)  $H < K$  (c)  $F < G$  (d)  $K \geq H$   
 (e) इनमें से कोई नहीं

**52. निम्नलिखित में से किस अभिव्यक्ति में अभिव्यक्ति 'M > R' सत्य नहीं है? (Vijaya Bank PO 2010)**

- (a)  $M = P > Q > R$  (b)  $M > P \geq Q = R$   
 (c)  $R = P < Q < M$  (d)  $R < Q \leq P = M$   
 (e)  $M = P < Q = R$

## उत्तर सहित व्याख्या

1. (a) कथन  $W \geq D < M < P < A = F$   
निष्कर्ष I.  $F > D$  (सत्य)  
II.  $P < W$  (असत्य)  
अतः निष्कर्ष I निश्चित रूप से सत्य है।
2. (d) कथन  $H \geq M > F < A = B > S$   
निष्कर्ष I.  $H > B$  (असत्य)  
II.  $F < S$  (असत्य)  
अतः कोई भी निष्कर्ष निश्चित रूप से सत्य नहीं है।
3. (b) कथन  $B > T > Q > R = F$   
निष्कर्ष I.  $Q \geq F$  (असत्य)  
II.  $T > F$  (सत्य)  
अतः निष्कर्ष II निश्चित रूप से सत्य है।
4. (b) कथन  $S = R \geq Q, P < Q$   
 $\therefore S = R \geq Q > P$   
निष्कर्ष I.  $S \geq P$  (असत्य)  
II.  $R > P$  (सत्य)  
अतः निष्कर्ष II निश्चित रूप से सत्य है।
5. (b) कथन  $S \geq M < Y = Z > F > T$   
निष्कर्ष I.  $S > F$  (असत्य)  
II.  $Y > T$  (सत्य)  
अतः निष्कर्ष II निश्चित रूप से सत्य है।
6. (c) कथन  $S \leq L \leq I = P \geq E > R; L > Q$   
निष्कर्ष I.  $P \geq S$  (सत्य)  
II.  $I > R$  (सत्य)  
अतः दोनों निष्कर्ष I तथा II सत्य हैं।
7. (b) कथन  $G > R \leq E = A \leq T \leq S; D \leq A \leq J$   
 $\therefore D \leq A \leq T$   
निष्कर्ष I.  $T \geq D$  (सत्य)  
II.  $R > S$  (असत्य)  
अतः केवल निष्कर्ष I सत्य है।
8. (a) कथन  $A \geq B > C \leq D \leq E < F$   
निष्कर्ष I.  $A \geq E$  (असत्य)  
II.  $C < F$  (सत्य)  
अतः केवल निष्कर्ष II सत्य है।
9. (e) कथन  $G > R \geq E = A \leq T \leq S; D \leq A \leq J$   
 $\therefore J \geq A = E \leq R < G$   
निष्कर्ष I.  $J > G$  (असत्य)  
II.  $J = G$  (असत्य)  
अतः न तो निष्कर्ष I न ही II सत्य है।

10. (e) कथन  $S \leq L \leq I = P \geq E > R; L > Q$   
 $\therefore Q < L \leq I = P \geq E$   
निष्कर्ष I.  $L < R$  (असत्य)  
II.  $E \geq Q$  (असत्य)  
अतः न तो निष्कर्ष I और न ही II सत्य है।
11. (e) कथन  $A > B > C < D, C = E > G$   
 $A > B > C = E, D > C = E > G$   
निष्कर्ष I.  $D > E$  (सत्य)  
 $\therefore$  II.  $B > E$  (सत्य)  
अतः निष्कर्ष I तथा II सत्य हैं।
12. (b) कथन  $P > Q > M > N, Q = S$   
 $\therefore P > Q = S > M > N$   
निष्कर्ष I.  $S > P$  (असत्य)  
 $\therefore$  II.  $N < S$  (सत्य)  
अतः केवल निष्कर्ष II सत्य है।
13. (d) कथन  $S > M = Z > T < Q > V$   
निष्कर्ष I.  $V = S$  (असत्य)  
 $\therefore$  II.  $Q > M$  (असत्य)  
अतः न तो निष्कर्ष I और न ही II सत्य है।
14. (a) कथन  $T < U = V < S > P > Q$   
निष्कर्ष I.  $S > T$  (सत्य)  
 $\therefore$  II.  $V < Q$  (असत्य)  
अतः केवल निष्कर्ष I सत्य है।
15. (a) कथन  $M < N > R > W, E = J > L > V$   
 $\therefore M < N > R > W < L$   
निष्कर्ष I.  $E > W$  (सत्य)  
II.  $M > L$  (असत्य)  
अतः केवल निष्कर्ष I सत्य है।
16. (b) कथन  $C < X \leq B > E < L < I$   
निष्कर्ष I.  $X > L$  (असत्य)  
II.  $B > C$  (सत्य)  
अतः केवल निष्कर्ष II सत्य है।
17. (a) कथन  $C < X \leq B > E < L < I$   
निष्कर्ष I.  $I > E$  (सत्य)  
II.  $C < I$  (असत्य)  
अतः केवल निष्कर्ष I सत्य है।
18. (e) कथन  $F \geq I \geq S \geq H \geq Y$   
निष्कर्ष I.  $H \leq F$  (सत्य)  
II.  $Y \leq I$  (सत्य)  
अतः दोनों निष्कर्ष सत्य हैं।
19. (c) कथन  $G \leq L \geq O \geq W \geq I < R$   
निष्कर्ष I.  $I < L$  (पूरक युग्म)  
II.  $L = I$   
अतः या तो निष्कर्ष I या II सत्य है।

20. (d) कथन  $G \leq L \geq O \geq W \geq I < R$   
निष्कर्ष I.  $O > G$  (असत्य)  
II.  $W < L$  (असत्य)  
अतः कोई भी निष्कर्ष सत्य नहीं है।
21. (d) कथन  $C < O \geq M > P = T > S$   
निष्कर्ष I.  $S < O$  (सत्य)  
II.  $T < C$  (असत्य)  
अतः केवल निष्कर्ष I सत्य है।
22. (e) कथन  $S < T \geq O = R; T < V$   
निष्कर्ष I.  $R \leq S$  (असत्य)  
II.  $T \geq R$  (सत्य)  
अतः केवल निष्कर्ष II सत्य है।
23. (e) कथन  $Z = M < T \geq F > U$   
निष्कर्ष I.  $Z < F$  (असत्य)  
II.  $U < M$  (सत्य)  
अतः केवल निष्कर्ष II सत्य है।
24. (c) कथन  $S < T \geq O = R; T < V$   
 $\therefore V > T \geq O = R; V > T > S$   
निष्कर्ष I.  $V > S$  (सत्य)  
II.  $R < V$  (सत्य)  
अतः निष्कर्ष I और II दोनों सत्य हैं।
25. (d) कथन  $M < A \leq L = V < B \geq T$   
निष्कर्ष I.  $B > A$  (सत्य)  
II.  $T \leq M$  (असत्य)  
अतः केवल निष्कर्ष I सत्य है।
26. (c) कथन  $L < M < N; M = O > P < Q; R > Q$   
 $\therefore L < M = O > P < Q = M < N$   
निष्कर्ष I.  $L > P$  (असत्य)  
II.  $P < N$  (सत्य)  
अतः केवल निष्कर्ष II सत्य है।
27. (a) कथन  $W > X < Y = Z < A; B < C = W$   
 $\therefore B < C = W > X < Y = Z < A$   
निष्कर्ष I.  $C < A$  (असत्य)  
II.  $B > Z$  (असत्य)  
अतः न तो निष्कर्ष I और न ही II सत्य है।
28. (e) कथन  $L < M < N; M = O > P > Q; R > Q$   
 $\therefore N > M = O > P > Q < R > Q < R$   
निष्कर्ष I.  $Q < N$  (सत्य)  
II.  $P < R$  (असत्य)  
अतः केवल निष्कर्ष I सत्य है।

29. (e) कथन  $D = E > F > G > H$ ;  $G < J > K$   
 $\therefore H < G < J > K$   
 निष्कर्ष I.  $H < D$  (सत्य)  
 II.  $K > H$  (असत्य)  
 अतः केवल निष्कर्ष I सत्य है।
30. (e) कथन  $S < T = U < V$ ;  $X = W < S$   
 $\therefore W = X < S < T = U < V$   
 निष्कर्ष I.  $X < V$  (सत्य)  
 II.  $X = V$  (असत्य)  
 अतः केवल निष्कर्ष I सत्य है।
31. (a) कथन  $B > E \geq A < L$ ;  $T \geq A > S$   
 $\therefore T \geq A \leq E < B$  व  $L > A \leq T$   
 निष्कर्ष I.  $T \geq B$  (असत्य)  
 II.  $L > T$  (असत्य)  
 अतः न तो निष्कर्ष I और न ही II सत्य है।
32. (e) कथन  $L = I \geq N < E$  तथा  $N \geq S$   
 $\therefore S \leq N < E$   
 निष्कर्ष I.  $S < E$  (सत्य)  
 II.  $E > L$  (असत्य)  
 अतः केवल निष्कर्ष I सत्य है।
33. (c) कथन  $V < E > B = H \geq N$  तथा  $B \leq T$   
 $T \geq B < E > V$  व  $T \geq B = H \geq N$   
 निष्कर्ष I.  $T > V$  (असत्य)  
 II.  $N \leq T$  (सत्य)  
 अतः केवल निष्कर्ष II सत्य है।
34. (b) कथन  $L = I \geq N < E$  तथा  $N \geq S$   
 $\therefore L = I \geq N \geq S$   
 निष्कर्ष I.  $S = L$  (पूरक युग्म)  
 II.  $L > S$   
 अतः या तो निष्कर्ष I या II सत्य है।
35. (d) कथन  $B > E \geq A < L$  तथा  $T \geq A > S$   
 $\therefore B > E \geq A > S$   
 व  $L > A > S$   
 निष्कर्ष I.  $B > S$  (सत्य)  
 II.  $L > S$  (सत्य)  
 अतः दोनों निष्कर्ष I और II सत्य हैं।
36. (c) कथन  $N < A = T \geq Z$ ;  $R \geq T$ ;  $Z < S$   
 $\therefore R \geq T = A > N$

- निष्कर्ष I.  $R > N$  (सत्य)  
 II.  $S > Z$  (सत्य)  
 अतः दोनों निष्कर्ष सत्य हैं।
37. (e) कथन  $L \leq E = A > P$ ;  $Y > E > R$   
 $\therefore Y > E \geq L$  व  $A = E > R$   
 निष्कर्ष I.  $Y \geq L$  (असत्य)  
 II.  $A > R$  (सत्य)  
 अतः केवल निष्कर्ष II सत्य है।
38. (b) कथन  $D < S \geq L > U$ ;  $Q < S$   
 $\therefore Q < S > D$  व  $Q < S \geq L > U$   
 निष्कर्ष I.  $Q < D$  (असत्य)  
 II.  $U > Q$  (असत्य)  
 अतः न तो निष्कर्ष I और न ही II सत्य है।
39. (e) कथन  $L \leq E = A > P$ ;  $Y \geq E > R$   
 $\therefore P < A = E > R$  व  $A = E \leq Y$   
 निष्कर्ष I.  $P \geq R$  (असत्य)  
 II.  $A \leq Y$  (सत्य)  
 अतः केवल निष्कर्ष II सत्य है।
40. (b) कथन  $N < A = T \geq Z$ ;  $R \geq T$ ;  $Z < S$   
 $\therefore R \geq T = A > N$  व  $Z \leq T \leq R$   
 निष्कर्ष I.  $R = N$  (असत्य)  
 II.  $Z < R$  (असत्य)  
 अतः न तो निष्कर्ष I और न ही II सत्य है।
41. (b) कथन  $C \geq O = M < U \leq N < D$   
 निष्कर्ष I.  $O < D$  (सत्य)  
 II.  $C > N$  (असत्य)  
 अतः केवल निष्कर्ष I सत्य है।
42. (a) कथन  $P > L = A \geq C = E$   
 निष्कर्ष I.  $E \leq L$  (सत्य)  
 II.  $P > C$  (सत्य)  
 अतः दोनों निष्कर्ष सत्य हैं।
43. (b) कथन  $S > T \leq A = I$ ;  $L \geq A$   
 $\therefore S > T \leq A = I \leq L$   
 निष्कर्ष I.  $L \geq T$  (सत्य)  
 II.  $A > S$  (असत्य)  
 अतः केवल निष्कर्ष I सत्य है।
44. (e) कथन  $S > T \leq A = I$ ;  $L \geq A$   
 $S > T \leq A = I \leq L$

- निष्कर्ष I.  $S > L$  (असत्य)  
 II.  $I \leq L$  (सत्य)  
 अतः केवल निष्कर्ष II सत्य है।
45. (c) कथन  $N \leq U < M = B \geq E > R$   
 निष्कर्ष I.  $N \leq R$  (असत्य)  
 II.  $E \leq U$  (असत्य)  
 अतः न तो निष्कर्ष I और न ही II सत्य है।
46. (a)  $M > A \geq B = Q \leq P < J \leq Y$ ;  $Z \geq A > X$   
 $\therefore B = Q \leq P < J \leq Y$ ,  $X < A \geq B = Q \leq P < J$   
 निष्कर्ष I.  $B < Y$  (सत्य)  
 II.  $X \geq Y$  (असत्य)  
 अतः केवल निष्कर्ष I सत्य है।
47. (e) कथन  $M > A \geq B = Q \leq P < J \leq Y$ ;  $Z \geq A > X$   
 $\therefore Z \geq A \geq B = Q$   
 निष्कर्ष I.  $Z = Q$  }  
 II.  $Z > Q$  } (पूरक युग्म)  
 अतः या तो निष्कर्ष I या II सत्य है।
48. (d) कथन  $G < R = A \leq S$ ;  $T < R$   
 $T < R = A \leq S$   
 निष्कर्ष I.  $G < S$  (सत्य)  
 II.  $S > T$  (सत्य)  
 अतः दोनों निष्कर्ष सत्य हैं।
49. (b) कथन  $P = U < M < K \leq I > N$ ;  $D \geq P$ ;  $I \geq C$   
 $\Rightarrow M < K \leq I \geq C$ ;  $N < I \geq C$   
 निष्कर्ष I.  $M < C$  (असत्य)  
 II.  $N > C$  (असत्य)  
 अतः न तो निष्कर्ष I और न ही निष्कर्ष II सत्य है।
50. (c) कथन  $P = U < M < K \leq I > N$ ;  $D \geq P$ ;  $I \geq C$   
 $\therefore D \geq P = U < M < K \leq I$   
 निष्कर्ष I.  $D \geq K$  (असत्य)  
 II.  $I > P$  (सत्य)  
 अतः केवल निष्कर्ष II सत्य है।
51. (b)  $K \geq G > H \leq F$   
 $\therefore K > H$  या  $H < K$
52. (e)  $M = P < Q = R$   
 $\therefore M < R$



## प्रकार 2. प्रतीकात्मक चिह्नों पर आधारित प्रश्न

इसके अन्तर्गत आने वाले प्रश्नों में किन्हीं दो तत्वों के बीच के सम्बन्धों को एक विशेष प्रतीक द्वारा दर्शाया गया होता है। इस प्रकार अलग-अलग प्रतीकों द्वारा इन्हीं दो तत्वों के बीच अलग-अलग सम्बन्धों को दर्शाया गया होता है। आपको इन्हीं का विश्लेषण करते हुए प्रश्न में दिए गए निष्कर्षों की सत्यता या असत्यता को ज्ञात करना होता है। इस प्रकार के प्रश्नों को हल करने के लिए निम्न प्रक्रिया प्रयोग करनी चाहिए

### चरण I. कथनों का गणितीय चिह्नों के साथ निरूपण

सबसे पहले कथन में प्रयुक्त चिह्नों या संकेतों को निर्देशानुसार गणितीय चिह्नों के साथ निरूपित करना चाहिए। जैसे—

'A \$ B' का अर्थ है, 'B से A छोटा नहीं है।'

'A # B' का अर्थ है, 'B से A बड़ा नहीं है।'

'A @ B' का अर्थ है, 'A न तो B से छोटा और न ही समान है।'

'A © B' का अर्थ है, 'A न तो B से छोटा और न ही बड़ा है।'

'A % B' का अर्थ है, 'A न तो B से बड़ा और न ही समान है।'

अब संकेतों को गणितीय चिह्नों में बदलने पर,

$$A \$ B \Rightarrow A \geq B$$

$$A \# B \Rightarrow A \leq B$$

$$A @ B \Rightarrow A > B$$

$$A © B \Rightarrow A = B$$

$$A \% B \Rightarrow A < B$$

इस प्रकार, \$	\$\Rightarrow\$	\$\geq\$
#	\$\Rightarrow\$	\$\leq\$
@	\$\Rightarrow\$	\$>\$
©	\$\Rightarrow\$	\$=\$
%	\$\Rightarrow\$	\$<\$

जब कोई कथन दिया गया हो; जैसे—

कथन M @ J, J \$ T, T © N

अब, दिए गए निर्देशानुसार कथन को निम्न प्रकार से गणितीय चिह्नों के साथ निरूपित किया जाएगा

$$M @ J \Rightarrow M > J; J \$ T \Rightarrow J \geq T; T © N \Rightarrow T = N$$

### चरण II. कथनों का गणितीय नियमों के आधार पर संयोजन

कथनों को गणितीय चिह्नों के साथ निरूपित करने के बाद उनका गणितीय नियमों के आधार पर संयोजन करना चाहिए।

जैसे— M @ J \$\Rightarrow\$ M > J; J \$ T \$\Rightarrow\$ J \$\geq\$ T; T © N \$\Rightarrow\$ T = N

संयोजन— M > J \$\geq\$ T = N

संयोजन करते समय निम्न बातों को ध्यान में रखना चाहिए

- निर्देश के अतिरिक्त अपनी ओर से कुछ भी नहीं जोड़ना चाहिए।
- दिए गए कथन को बढ़ते या घटते क्रम में ही संयोजित करना चाहिए।
- कथन में दिए गए अधिक-से-अधिक खण्ड एक पंक्ति में ही संयोजित करने चाहिए।

### चरण III. निष्कर्षों का गणितीय चिह्नों के साथ निरूपण

सभी निष्कर्षों को गणितीय चिह्नों के साथ निरूपित करना चाहिए।

निष्कर्ष I. N # J

II. T % N

III. M @ N

अब निष्कर्षों को निम्न प्रकार से गणितीय चिह्नों के साथ निरूपित किया जाएगा

$$I. N \# J \Rightarrow N \leq J$$

$$II. T \% N \Rightarrow T < N$$

$$III. M @ N \Rightarrow M > N$$

### चरण IV. निष्कर्षों की सत्यता या असत्यता का निर्धारण

सभी निष्कर्षों की सत्यता या असत्यता का निर्धारण करना चाहिए।

निष्कर्ष I. N \$\leq\$ J

(सत्य)

II. T < N

(असत्य)

III. M > N

(सत्य)

**निर्देश** (उदाहरण सं. 9 और 10) निम्नलिखित प्रश्नों में प्रतीक @, #, &, % और \$ को निम्नानुसार अर्थों में प्रयुक्त किया गया है।

'A @ B' का अर्थ है 'A, B से कम नहीं है।'

'A # B' का अर्थ है 'A, B से कम है।'

'A & B' का अर्थ है 'A, B से अधिक नहीं है।'

'A % B' का अर्थ है 'A, B से अधिक है।'

'A \$ B' का अर्थ है 'A न तो B से अधिक और न ही कम है।'

अब नीचे दिए गए प्रत्येक प्रश्न में दिए गए कथनों को सत्य मानते हुए यह पता लगाए कि दिए गए निष्कर्ष I और II में से कौन-सा/से निश्चित रूप से सत्य है/हैं?

**उत्तर दीजिए**

(a) केवल निष्कर्ष I सत्य है

(b) केवल निष्कर्ष II सत्य है

(c) या तो निष्कर्ष I या II सत्य है

(d) न तो निष्कर्ष I और न ही निष्कर्ष II सत्य है

(e) निष्कर्ष I और II दोनों सत्य हैं

● **उदाहरण 9. कथन** F % J, J \$ T, T # R

निष्कर्ष I. F @ R

II. F % R

**व्याख्या (d)**

$$A @ B \Rightarrow A \geq B$$

$$A \# B \Rightarrow A < B$$

$$A \& B \Rightarrow A \leq B$$

$$A \% B \Rightarrow A > B$$

$$A \$ B \Rightarrow A = B$$

$$@ \Rightarrow \geq$$

$$\# \Rightarrow <$$

$$\& \Rightarrow \leq$$

$$\% \Rightarrow >$$

$$\$ \Rightarrow =$$

कथनानुसार,

$$F \% J \Rightarrow F > J$$

$$J \$ T \Rightarrow J = T$$

$$T \# R \Rightarrow T < R$$

$$\therefore F > J = T < R$$

निष्कर्ष I. F @ R \$\Rightarrow\$ F \$\geq\$ R

(असत्य)

II. F % R \$\Rightarrow\$ F > R

(असत्य)

अतः न तो निष्कर्ष I और न ही निष्कर्ष II सत्य है।

● **उदाहरण 10. कथन** W & L, L # Q, Q % D

निष्कर्ष I. W # Q

II. L \$ D

**व्याख्या (a)**

$$A @ B \Rightarrow A \geq B$$

$$A \# B \Rightarrow A < B$$

$$A \& B \Rightarrow A \leq B$$

$$A \% B \Rightarrow A > B$$

$$A \$ B \Rightarrow A = B$$

$$@ \Rightarrow \geq$$

$$\# \Rightarrow <$$

$$\& \Rightarrow \leq$$

$$\% \Rightarrow >$$

$$\$ \Rightarrow =$$

कथनानुसार,

$$W \& L \Rightarrow W \leq L$$

$$L \# Q \Rightarrow L < Q$$

$$Q \% D \Rightarrow Q > D$$

$$\therefore W \leq L < Q > D$$

निष्कर्ष I. W # Q \$\Rightarrow\$ W < Q

(सत्य)

II. L \$ D \$\Rightarrow\$ L = D

(असत्य)

अतः केवल निष्कर्ष I सत्य है।

**निर्देश** (उदाहरण सं. 11-15) निम्नलिखित प्रश्नों में प्रतीक  $\delta$ ,  $\%$ ,  $\odot$  तथा  $\$$  का प्रयोग निम्नानुसार अर्थ में किया गया है। (IBPS Clerk 2014)

- 'P  $\delta$  Q' का अर्थ है 'P, Q से बड़ा नहीं है।'  
 'P  $\%$  Q' का अर्थ है 'P, न तो Q से छोटा और न ही समान है।'  
 'P  $\odot$  Q' का अर्थ है 'P, न तो Q से बड़ा है और न ही समान है।'  
 'P  $\prime\prime$  Q' का अर्थ है 'P, न तो Q से बड़ा है और न ही छोटा है।'  
 'P  $\$$  Q' का अर्थ है 'P, Q से छोटा नहीं है।'

अब नीचे प्रत्येक प्रश्न में दिए गए कथनों को सत्य मानते हुए, यह पता लगाइए कि उनके नीचे दिए गए निष्कर्ष I तथा II में से कौन-सा/से निश्चित रूप से सत्य है/हैं?

**उत्तर दीजिए**

- (a) निष्कर्ष I तथा II दोनों सत्य हैं  
 (b) न तो निष्कर्ष I और न ही II सत्य है  
 (c) केवल निष्कर्ष I सत्य है  
 (d) केवल निष्कर्ष II सत्य है  
 (e) या तो निष्कर्ष I या II सत्य है

● **उदाहरण 11.** कथन K  $\delta$  D, D  $\odot$  W, W  $\prime\prime$  Z

निष्कर्ष I. Z  $\%$  K II. K  $\prime\prime$  W

● **उदाहरण 12.** कथन F  $\odot$  N, N  $\prime\prime$  K, K  $\delta$  D

निष्कर्ष I. D  $\prime\prime$  N II. D  $\%$  N

● **उदाहरण 13.** कथन B  $\prime\prime$  R, R  $\$$  J, J  $\%$  M

निष्कर्ष I. M  $\odot$  R II. J  $\delta$  B

● **उदाहरण 14.** कथन D  $\$$  T, T  $\%$  M, M  $\odot$  K

निष्कर्ष I. K  $\%$  T II. M  $\odot$  D

● **उदाहरण 15.** कथन V  $\%$  R, R  $\delta$  N, N  $\$$  J

निष्कर्ष I. J  $\odot$  R II. V  $\%$  N

**उत्तर** (उदाहरण सं. 11-15)

- P  $\delta$  Q  $\Rightarrow$  P  $\leq$  Q  
 P  $\%$  Q  $\Rightarrow$  P  $>$  Q  
 P  $\odot$  Q  $\Rightarrow$  P  $<$  Q  
 P  $\prime\prime$  Q  $\Rightarrow$  P = Q  
 P  $\$$  Q  $\Rightarrow$  P  $\geq$  Q

11. (c) दिया है, K  $\delta$  D, D  $\odot$  W, W  $\prime\prime$  Z

- $\therefore$  K  $\leq$  D, D  $<$  W, W = Z  
 $\therefore$  K  $\leq$  D  $<$  W = Z

निष्कर्ष I. Z  $\%$  K  $\Rightarrow$  Z  $>$  K (सत्य)  
 II. K  $\prime\prime$  W  $\Rightarrow$  K = W (असत्य)

अतः केवल निष्कर्ष I सत्य है।

12. (e) दिया है, F  $\odot$  N, N  $\prime\prime$  K, K  $\delta$  D

- $\therefore$  F  $<$  N, N = K, K  $\leq$  D  
 $\therefore$  F  $<$  N = K  $\leq$  D

निष्कर्ष I. D  $\prime\prime$  N  $\Rightarrow$  D = N } (पूरक युग्म)  
 II. D  $\%$  N  $\Rightarrow$  D  $>$  N }

अतः या तो निष्कर्ष I या II सत्य है।

13. (a) दिया है, B  $\prime\prime$  R, R  $\$$  J, J  $\%$  M

- $\therefore$  B = R, R  $\geq$  J, J  $>$  M  
 $\therefore$  B = R  $\geq$  J  $>$  M

निष्कर्ष I. M  $\odot$  R  $\Rightarrow$  M  $<$  R (सत्य)  
 II. J  $\delta$  B  $\Rightarrow$  J  $\leq$  B (सत्य)

अतः निष्कर्ष I और II दोनों सत्य हैं।

14. (d) दिया है, D  $\$$  T, T  $\%$  M, M  $\odot$  K

$\therefore$  D  $\geq$  T, T  $>$  M, M  $<$  K

$\therefore$  D  $\geq$  T  $>$  M  $<$  K

निष्कर्ष I. K  $\%$  T  $\Rightarrow$  K  $>$  T (असत्य)  
 II. M  $\odot$  D  $\Rightarrow$  M  $<$  D (सत्य)

अतः केवल निष्कर्ष II सत्य है।

15. (b) दिया है, V  $\%$  R, R  $\delta$  N, N  $\$$  J

$\therefore$  V  $>$  R, R  $\leq$  N, N  $\geq$  J

$\therefore$  V  $>$  R  $\leq$  N  $\geq$  J

निष्कर्ष I. J  $\odot$  R  $\Rightarrow$  J  $<$  R (असत्य)  
 II. V  $\%$  N  $\Rightarrow$  V  $>$  N (असत्य)

अतः न तो निष्कर्ष I और न ही II सत्य है।

**निर्देश** (उदाहरण सं. 16-18) प्रतीक @, #, \$, % और  $\odot$  निम्नानुसार अलग-अलग अर्थों में प्रयुक्त किए गए हैं। (Dena Bank PO 2008)

'A @ B' का अर्थ है 'A, B से छोटा है।'

'A # B' का अर्थ है 'A, B से छोटा नहीं है।'

'A \$ B' का अर्थ है 'A न तो B से छोटा और न ही बड़ा है।'

'A % B' का अर्थ है 'A, B से बड़ा है।'

'A  $\odot$  B' का अर्थ है 'A, B से बड़ा नहीं है।'

नीचे दिए गए प्रत्येक प्रश्न में दिए गए कथनों को सत्य मानते हुए यह पता लगाइए कि उनके नीचे दिए गए निष्कर्ष I और II में से कौन-सा/से निश्चित रूप से सत्य है/हैं?

**उत्तर दीजिए**

- (a) केवल निष्कर्ष I सत्य है  
 (b) केवल निष्कर्ष II सत्य है  
 (c) या तो निष्कर्ष I या II सत्य है  
 (d) न तो निष्कर्ष I और न ही निष्कर्ष II सत्य है  
 (e) निष्कर्ष I और II दोनों सत्य हैं

● **उदाहरण 16.** कथन F # H, H % K, K \$ R, R  $\odot$  M

निष्कर्ष I. F % R II. F # M

● **उदाहरण 17.** कथन L @ D, D  $\odot$  P, P # V, V % G

निष्कर्ष I. P % L II. G @ P

● **उदाहरण 18.** कथन E % W, W  $\odot$  Q, Q \$ T, T @ H

निष्कर्ष I. H # W II. H # E

**उत्तर** (उदाहरण सं. 16-18)

A @ B  $\Rightarrow$  A  $<$  B

A # B  $\Rightarrow$  A  $\geq$  B

A \$ B  $\Rightarrow$  A = B

A % B  $\Rightarrow$  A  $>$  B

A  $\odot$  B  $\Rightarrow$  A  $\leq$  B

@	$\Rightarrow$	<
#	$\Rightarrow$	$\geq$
\$	$\Rightarrow$	=
%	$\Rightarrow$	>
$\odot$	$\Rightarrow$	$\leq$

16. (a) कथनानुसार,

F # H  $\Rightarrow$  F  $\geq$  H

H % K  $\Rightarrow$  H  $>$  K

K \$ R  $\Rightarrow$  K = R

R  $\odot$  M  $\Rightarrow$  R  $\leq$  M

$\therefore$  F  $\geq$  H  $>$  K = R  $\leq$  M

निष्कर्ष I. F % R  $\Rightarrow$  F  $>$  R (सत्य)  
 II. F # M  $\Rightarrow$  F  $\geq$  M (असत्य)

अतः केवल निष्कर्ष I सत्य है।

17. (e) कथनानुसार,  
 $L @ D \Rightarrow L < D$   
 $D @ P \Rightarrow D \leq P$   
 $P \# V \Rightarrow P \geq V$   
 $V \% G \Rightarrow V > G$   
 $\therefore L < D \leq P \geq V > G$

निष्कर्ष I.  $P \% L \Rightarrow P > L$  (सत्य)  
 II.  $G @ P \Rightarrow G < P$  (सत्य)

अतः निष्कर्ष I और II दोनों सत्य हैं।

18. (d) कथनानुसार,  $E \% W \Rightarrow E > W$   
 $W @ Q \Rightarrow W \leq Q$   
 $Q \$ T \Rightarrow Q = T$   
 $T @ H \Rightarrow T < H$   
 $\therefore E > W \leq Q = T < H$

निष्कर्ष I.  $H \# W \Rightarrow H \geq W$  (असत्य)  
 II.  $H \# E \Rightarrow H \geq E$  (असत्य)

अतः न तो निष्कर्ष I और न ही निष्कर्ष II सत्य है।

**निर्देश** (उदाहरण सं. 19 और 20) निम्नलिखित प्रश्नों में प्रतीक  $\delta$ ,  $\star$ ,  $\%$ ,  $@$

और  $\#$  का प्रयोग निम्नानुसार अर्थ में किया गया है।

- 'A % B' का अर्थ है, 'A न तो B से बड़ा और न ही समान है।'  
 'A # B' का अर्थ है, 'A न तो B से छोटा और न ही समान है।'  
 'A  $\delta$  B' का अर्थ है, 'A न तो B से छोटा और न ही बड़ा है।'  
 'A  $\star$  B' का अर्थ है, 'A, B से छोटा नहीं है।'  
 'A @ B' का अर्थ है, 'A, B से बड़ा नहीं है।'

अब नीचे दिए गए प्रत्येक प्रश्न में दिए गए कथनों को सत्य मानते हुए यह पता लगाइए कि दिए गए निष्कर्ष I, II और III में से कौन-सा/से निश्चित रूप से सत्य है/हैं?

- **उदाहरण 19. कथन**  $P \star D$ ,  $D \# Q$ ,  $Q @ R$

निष्कर्ष I.  $Q \% P$  II.  $R \# D$  III.  $P \# D$

- (a) कोई निष्कर्ष सत्य नहीं है  
 (b) केवल निष्कर्ष I सत्य है  
 (c) केवल निष्कर्ष II सत्य है  
 (d) केवल निष्कर्ष III सत्य है  
 (e) उपरोक्त में से कोई नहीं

**व्याख्या** (b)

$A \% B \Rightarrow A < B$	$\%$ $\Rightarrow$ $<$
$A \# B \Rightarrow A > B$	$\#$ $\Rightarrow$ $>$
$A \delta B \Rightarrow A = B$	$\delta$ $\Rightarrow$ $=$
$A \star B \Rightarrow A \geq B$	$\star$ $\Rightarrow$ $\geq$
$A @ B \Rightarrow A \leq B$	$@$ $\Rightarrow$ $\leq$

कथनानुसार,  $P \star D \Rightarrow P \geq D$ ;  $D \# Q \Rightarrow D > Q$

$Q @ R \Rightarrow Q \leq R$

$\therefore P \geq D > Q \leq R$

निष्कर्ष I.  $Q \% P \Rightarrow Q < P$  (सत्य)  
 II.  $R \# D \Rightarrow R > D$  (असत्य)  
 III.  $P \# D \Rightarrow P > D$  (असत्य)

अतः केवल निष्कर्ष I सत्य है।

- **उदाहरण 20. कथन**  $H @ K$ ,  $K \delta N$ ,  $N \% T$

निष्कर्ष I.  $T \# K$  II.  $N \delta H$

III.  $H \% N$

- (a) केवल निष्कर्ष I सत्य है  
 (b) केवल निष्कर्ष II सत्य है  
 (c) केवल निष्कर्ष III सत्य है  
 (d) या तो निष्कर्ष II या III सत्य है  
 (e) या तो निष्कर्ष II या III और निष्कर्ष I सत्य है

**व्याख्या** (e)

$A \% B \Rightarrow A < B$

$A \# B \Rightarrow A > B$

$A \delta B \Rightarrow A = B$

$A \star B \Rightarrow A \geq B$

$A @ B \Rightarrow A \leq B$

$\%$	$\Rightarrow$	$<$
$\#$	$\Rightarrow$	$>$
$\delta$	$\Rightarrow$	$=$
$\star$	$\Rightarrow$	$\geq$
$@$	$\Rightarrow$	$\leq$

कथनानुसार,

$H @ K \Rightarrow H \leq K$ ;  $K \delta N \Rightarrow K = N$

$N \% T \Rightarrow N < T$

$\therefore H \leq K = N < T$

निष्कर्ष I.  $T \# K \Rightarrow T > K$

(सत्य)

II.  $N \delta H \Rightarrow N = H$

(II या III सत्य है)

III.  $H \% N \Rightarrow H < N$

अतः या तो निष्कर्ष II या III और निष्कर्ष I सत्य हैं।

**निर्देश** (उदाहरण सं. 21 और 22) निम्नलिखित प्रश्नों में प्रतीक  $@$ ,  $\$$ ,  $\%$ ,  $\odot$  और  $\star$  का प्रयोग निम्नानुसार अर्थ में किया गया है।

'P  $\odot$  Q' का अर्थ है 'P, Q से छोटा नहीं है।'

'P  $\star$  Q' का अर्थ है 'P न तो Q से बड़ा और न ही समान है।'

'P \$ Q' का अर्थ है 'P, Q से बड़ा नहीं है।'

'P % Q' का अर्थ है 'P न तो Q से बड़ा और न ही छोटा है।'

'P @ Q' का अर्थ है 'P न तो Q से छोटा और न ही समान है।'

अब नीचे दिए गए प्रत्येक प्रश्न में दिए गए कथनों को सत्य मानते हुए यह पता लगाइए कि उनके नीचे दिए गए निष्कर्ष I, II, III और IV में से कौन-सा/से निश्चित रूप से सत्य है/हैं?

- **उदाहरण 21. कथन**  $H \$ F$ ,  $F @ B$ ,  $B \odot D$ ,  $D \% W$

निष्कर्ष I.  $D \star H$  II.  $W \$ B$

III.  $H \star B$  IV.  $D \star F$

- (a) निष्कर्ष I और III सत्य हैं  
 (b) निष्कर्ष II और III सत्य हैं  
 (c) निष्कर्ष II और IV सत्य हैं  
 (d) सभी निष्कर्ष सत्य हैं  
 (e) उपरोक्त में से कोई नहीं

**व्याख्या** (c)

$P \odot Q \Rightarrow P \geq Q$

$P \star Q \Rightarrow P < Q$

$P \$ Q \Rightarrow P \leq Q$

$P \% Q \Rightarrow P = Q$

$P @ Q \Rightarrow P > Q$

$\odot$	$\Rightarrow$	$\geq$
$\star$	$\Rightarrow$	$<$
$\$$	$\Rightarrow$	$\leq$
$\%$	$\Rightarrow$	$=$
$@$	$\Rightarrow$	$>$

कथनानुसार,  $H \$ F \Rightarrow H \leq F$   
 $F @ B \Rightarrow F > B$ ;  $B \odot D \Rightarrow B \geq D$   
 $D \% W \Rightarrow D = W$

$\therefore H \leq F > B \geq D = W$

- निष्कर्ष I.  $D \star H \Rightarrow D < H$  (असत्य)  
 II.  $W \$ B \Rightarrow W \leq B$  (सत्य)  
 III.  $H \star B \Rightarrow H < B$  (असत्य)  
 IV.  $D \star F \Rightarrow D < F$  (सत्य)

अतः निष्कर्ष II और IV सत्य हैं।

उदाहरण 22. कथन  $M \odot T$ ,  $T \% R$ ,  $R @ F$ ,  $H \star F$

- निष्कर्ष I.  $H \star R$  II.  $R \$ M$   
 III.  $M @ F$  IV.  $M @ H$

- (a) निष्कर्ष I, II और III सत्य हैं  
 (b) निष्कर्ष II, III और IV सत्य हैं  
 (c) निष्कर्ष I, II और IV सत्य हैं  
 (d) निष्कर्ष I, III और IV सत्य हैं  
 (e) सभी निष्कर्ष सत्य हैं

व्याख्या (e)

- $P \odot Q \Rightarrow P \geq Q$   
 $P \star Q \Rightarrow P < Q$   
 $P \$ Q \Rightarrow P \leq Q$   
 $P \% Q \Rightarrow P = Q$   
 $P @ Q \Rightarrow P > Q$

$\odot$	$\Rightarrow$	$\geq$
$\star$	$\Rightarrow$	$<$
$\$$	$\Rightarrow$	$\leq$
$\%$	$\Rightarrow$	$=$
$@$	$\Rightarrow$	$>$

कथनानुसार,

- $M \odot T \Rightarrow M \geq T$   
 $T \% R \Rightarrow T = R$   
 $R @ F \Rightarrow R > F$   
 $H \star F \Rightarrow H < F$

$\therefore M \geq T = R > F > H$

- निष्कर्ष I.  $H \star R \Rightarrow H < R$  (सत्य)  
 II.  $R \$ M \Rightarrow R \leq M$  (सत्य)  
 III.  $M @ F \Rightarrow M > F$  (सत्य)  
 IV.  $M @ H \Rightarrow M > H$  (सत्य)

अतः सभी निष्कर्ष सत्य हैं।

## प्रश्नावली 20.2

निर्देश (प्र.सं. 1-5) निम्नलिखित प्रश्नों में @,  $\odot$ ,  $\star$ , # और % प्रतीकों को नीचे बताए अनुसार निम्नलिखित अर्थों में प्रयोग किया गया है। (IBPS Clerk 2011)

- 'P @ Q' का अर्थ है 'P, Q से या तो बड़ा है या बराबर है।'  
 'P  $\odot$  Q' का अर्थ है 'P, Q से या तो छोटा है या बराबर है।'  
 'P  $\star$  Q' का अर्थ है 'P, Q से न तो बड़ा है न छोटा है।'  
 'P # Q' का अर्थ है 'P, Q के न तो बराबर है न छोटा है।'  
 'P % Q' का अर्थ है 'P, Q के न तो बराबर है न बड़ा है।'

अब निम्नलिखित प्रत्येक प्रश्न में दिए गए कथनों को सत्य मानते हुए पता लगाइए कि उनके नीचे दिए गए दो निष्कर्ष I व II में कौन-सा/से निश्चित रूप से सत्य है/हैं?

उत्तर दीजिए

- (a) केवल निष्कर्ष I सत्य है  
 (b) केवल निष्कर्ष II सत्य है  
 (c) या तो निष्कर्ष I या निष्कर्ष II सत्य है  
 (d) न तो निष्कर्ष I और न ही निष्कर्ष II सत्य है  
 (e) निष्कर्ष I और II दोनों सत्य हैं

1. कथन  $M \# J$ ,  $J \odot K$ ,  $K \% R$   
 निष्कर्ष I.  $R \# J$  II.  $R \# M$   
 2. कथन  $W @ D$ ,  $D \odot F$ ,  $F \# K$   
 निष्कर्ष I.  $W \# F$  II.  $K \% D$   
 3. कथन  $R \% M$ ,  $M \star N$ ,  $N \odot E$   
 निष्कर्ष I.  $E \# M$  II.  $R \% N$   
 4. कथन  $A \odot T$ ,  $T @ N$ ,  $N \star W$   
 निष्कर्ष I.  $W \star T$  II.  $W \% T$   
 5. कथन  $B \star K$ ,  $K \% N$ ,  $N @ D$   
 निष्कर्ष I.  $D \# K$  II.  $N \# B$

निर्देश (प्र. सं. 6-10) निम्नलिखित प्रश्नों में #, \$, %,  $\star$  और @ प्रतीकों को नीचे बताए अनुसार निम्नलिखित अर्थों में प्रयोग किया गया है। (BOI PO 2009)

- 'A # B' का अर्थ है 'A, B से बड़ा नहीं है।'  
 'A \$ B' का अर्थ है 'A, B से न तो छोटा है न ही बराबर।'  
 'A % B' का अर्थ है 'A, B से न तो छोटा है न ही बड़ा।'  
 'A  $\star$  B' का अर्थ है 'A, B से न तो बड़ा है न ही बराबर।'  
 'A @ B' का अर्थ है 'A, B से छोटा नहीं है।'

अब निम्नलिखित प्रश्नों में दिए गए कथनों को सत्य मानते हुए पता लगाइए कि उनके नीचे दिए गए दोनों निष्कर्ष I और II में से कौन-सा/से निश्चित रूप से सत्य है/हैं?

उत्तर दीजिए

- (a) केवल निष्कर्ष I सत्य है  
 (b) केवल निष्कर्ष II सत्य है  
 (c) या तो निष्कर्ष I या II सत्य है  
 (d) न तो निष्कर्ष I और न ही निष्कर्ष II सत्य है  
 (e) निष्कर्ष I और II दोनों सत्य हैं

6. कथन  $A \# B$ ,  $B \% C$ ,  $C \star D$   
 निष्कर्ष I.  $C @ A$  II.  $A \# D$   
 7. कथन  $P \$ Q$ ,  $Q @ S$ ,  $S \% R$   
 निष्कर्ष I.  $P @ R$  II.  $R \$ Q$   
 8. कथन  $W \star X$ ,  $X \# Y$ ,  $Y \$ Z$   
 निष्कर्ष I.  $W \star Z$  II.  $W @ Z$   
 9. कथन  $G @ H$ ,  $H \$ J$ ,  $J \% K$   
 निष्कर्ष I.  $K \star G$  II.  $J \star G$   
 10. कथन  $N @ M$ ,  $M \$ P$ ,  $P \# T$   
 निष्कर्ष I.  $T \# N$  II.  $P \star N$

**निर्देश** (प्र. सं. 11-15) इनमें प्रतीक @, \$, #, ★ तथा % विभिन्न अर्थों में प्रयोग किए गए हैं।  
(BOM PO 2009)

- 'A @ B' का अर्थ है 'A, B से छोटा है।'  
'A \$ B' का अर्थ है 'A, B से बड़ा है।'  
'A # B' का अर्थ है 'A या तो B से छोटा है या B के बराबर है।'  
'A ★ B' का अर्थ है 'A या तो B से बड़ा है या B के बराबर है।'  
'A % B' का अर्थ है 'A, B से न तो छोटा है और न B से बड़ा है।'

निम्नलिखित प्रश्नों में दिए हुए कथन सही मानकर पता लगाइए कि उसके नीचे दिए गए दोनों निष्कर्ष I और II में से निश्चित रूप से कौन-सा/से सही है/हैं?

**उत्तर दीजिए**

- (a) केवल निष्कर्ष I सत्य है  
(b) केवल निष्कर्ष II सत्य है  
(c) या तो निष्कर्ष I या II सत्य है  
(d) न तो निष्कर्ष I और न ही निष्कर्ष II सत्य है  
(e) निष्कर्ष I और II दोनों सत्य हैं

**11. कथन** E @ U, U % R, R \$ F  
**निष्कर्ष** I. E \$ F II. E ★ F

**12. कथन** P @ W, W ★ D, D \$ J  
**निष्कर्ष** I. J @ P II. J @ W

**13. कथन** K ★ D, D \$ L, L @ J  
**निष्कर्ष** I. K \$ L II. K # J

**14. कथन** H # T, T @ L, L % F  
**निष्कर्ष** I. F \$ H II. H # L

**15. कथन** V \$ I, I ★ M, M # Q  
**निष्कर्ष** I. I # Q II. I ★ Q

**निर्देश** (प्र. सं. 16-20) दिए गए प्रश्नों में, संकेत @, %, ©, \$ तथा # को निम्न अर्थों में प्रयोग किया गया है।  
(IBPS Clerk 2014)

- 'P @ Q' का अर्थ, है 'P न तो Q से छोटा है और न ही बराबर है।'  
'P % Q' का अर्थ, है 'P, न तो Q से बड़ा है और न ही बराबर है।'  
'P © Q' का अर्थ, है 'P, Q से बड़ा नहीं है।'  
'P \$ Q' का अर्थ, है 'P, Q से छोटा नहीं है।'  
'P # Q' का अर्थ, है 'P, न तो Q से बड़ा है और न ही छोटा है।'

इन प्रश्नों में तीन कथन तथा उसके उपरान्त दो निष्कर्ष I तथा II दिए गए हैं। यह मानते हुए कि दिए गए सभी कथन सत्य हैं, कौन-सा निष्कर्ष निश्चित रूप से सत्य है?

**उत्तर दीजिए**

- (a) या तो निष्कर्ष I या II सत्य है  
(b) केवल निष्कर्ष I सत्य है  
(c) न तो निष्कर्ष I और न ही निष्कर्ष II सत्य है  
(d) केवल निष्कर्ष II सत्य है  
(e) निष्कर्ष I तथा II दोनों सत्य हैं

**16. कथन** H @ K, K % M, M © D  
**निष्कर्ष** I. H @ D II. K % D

**17. कथन** R % H, H © T, T @ K  
**निष्कर्ष** I. T © R II. K % H

**18. कथन** R © D, D \$ M, M # J  
**निष्कर्ष** I. J # D II. J % D

**19. कथन** W # D, Z © B, B \$ H  
**निष्कर्ष** I. H # Z II. B % W

**20. कथन** F \$ N, N @ D, D % B  
**निष्कर्ष** I. F @ D II. B @ N

**निर्देश** (प्र. सं. 21-25) निम्नलिखित प्रश्नों में प्रतीक #, %, @, © और δ का प्रयोग निम्नानुसार अर्थों में किया गया है।  
(SBI Clerk 2009)

- 'P % Q' का अर्थ है 'P, Q से बड़ा नहीं है।'  
'P δ Q' का अर्थ है 'P, Q से छोटा नहीं है।'  
'P # Q' का अर्थ है 'P न तो Q के समान और न ही छोटा है।'  
'P © Q' का अर्थ है 'P न तो Q के समान और न ही बड़ा है।'  
'P @ Q' का अर्थ है 'P न तो Q से छोटा और न ही बड़ा है।'

प्रत्येक प्रश्न में सम्बन्ध दर्शाने वाले तीन कथन और उनके बाद निष्कर्ष I, II और III दिए गए हैं। दिए गए कथनों को सत्य मानते हुए यह पता लगाइए कि कौन-सा/कथन निश्चित रूप से सत्य है/हैं?

**21. कथन** M © K, K δ T, T © J  
**निष्कर्ष** I. J # K II. T # M III. M # J

- (a) कोई भी निष्कर्ष सत्य नहीं है  
(b) केवल निष्कर्ष I सत्य है  
(c) केवल निष्कर्ष II सत्य है  
(d) केवल निष्कर्ष III सत्य है  
(e) निष्कर्ष II और III सत्य हैं

**22. कथन** F @ T, T % M, M # R  
**निष्कर्ष** I. R © T II. F @ M III. F © M

- (a) केवल निष्कर्ष I सत्य है  
(b) केवल निष्कर्ष II सत्य है  
(c) केवल निष्कर्ष III सत्य है  
(d) या तो निष्कर्ष II या III सत्य है  
(e) निष्कर्ष II और III सत्य हैं

**23. कथन** J δ H, H @ B, B % N  
**निष्कर्ष** I. N δ H II. N @ H III. J δ B

- (a) निष्कर्ष I और II सत्य हैं  
(b) निष्कर्ष II और III सत्य हैं  
(c) निष्कर्ष I और III सत्य हैं  
(d) निष्कर्ष I, II और III सभी सत्य हैं  
(e) इनमें से कोई नहीं

**24. कथन** B # T, T © K, K % M  
**निष्कर्ष** I. K # B II. M # T III. B # M

- (a) केवल निष्कर्ष I सत्य है  
(b) केवल निष्कर्ष II सत्य है  
(c) केवल निष्कर्ष III सत्य है  
(d) निष्कर्ष II और III दोनों सत्य हैं  
(e) इनमें से कोई नहीं

**25. कथन** D % F, F δ K, K @ R  
**निष्कर्ष** I. R % F II. R % D III. R @ D

- (a) केवल निष्कर्ष I सत्य है  
(b) केवल निष्कर्ष II सत्य है  
(c) केवल निष्कर्ष III सत्य है  
(d) निष्कर्ष I और II दोनों सत्य हैं  
(e) इनमें से कोई नहीं

**निर्देश** (प्र. सं. 26-30) निम्नलिखित प्रश्न में @, ©, \$, % तथा # प्रतीक चिह्न के रूप में प्रयोग किए गए हैं। जिनके अर्थ निम्न हैं

- 'A \$ B' का अर्थ है; 'A, B से छोटा नहीं है।'  
'A © B' का अर्थ है; 'A, B से न तो छोटा है और न बड़ा।'  
'A @ B' का अर्थ है; 'A, B से न तो छोटा है, न बराबर है।'  
'A # B' का अर्थ है; 'A, B से बड़ा नहीं है।'  
'A % B' का अर्थ है; 'A, B से न तो बड़ा है, न ही बराबर है।'

अब प्रत्येक प्रश्न में, माना कि दिया गया कथन सत्य है, तो ज्ञात कीजिए कि तीनों निष्कर्ष I, II तथा III में से कौन पूर्ण रूप से सत्य है/हैं, तदनुसार उत्तर दीजिए?  
(CGPSC 2017)

**26. कथन** K © P, P @ Q, Q \$ R  
**निष्कर्ष** I. K @ R II. R % P III. Q % R

- (a) I और II सत्य हैं  
(b) II और III सत्य हैं  
(c) केवल III सत्य है  
(d) सभी सत्य हैं  
(e) इनमें से कोई नहीं

27. कथन  $D \odot K, K \# F, F @ P$

निष्कर्ष I.  $P @ D$   
III.  $F \$ D$

II.  $K \# P$

- (a) केवल I सत्य है (b) केवल II सत्य है  
(c) केवल III सत्य है (d) II और III सत्य हैं  
(e) इनमें से कोई नहीं

28. कथन  $M @ D, D \odot V, V \$ W$

निष्कर्ष I.  $W @ M$   
III.  $D \$ W$

II.  $M \% V$

- (a) II और III सत्य है (b) केवल II सत्य है  
(c) केवल III सत्य है (d) केवल I सत्य है  
(e) इनमें से कोई नहीं

29. कथन  $M @ J, J \$ T, T \odot N$

निष्कर्ष I.  $N \# J$   
III.  $M @ N$

II.  $T \% M$

- (a) केवल I सत्य है (b) I और II सत्य हैं  
(c) सभी सत्य हैं (d) II और III सत्य हैं  
(e) इनमें से कोई नहीं

30. कथन  $H \% J, J \odot N, N @ R$

निष्कर्ष I.  $R \% J$   
III.  $N @ H$

II.  $H @ J$

- (a) I और II सत्य हैं (b) I और III सत्य हैं  
(c) II और III सत्य हैं (d) सभी सत्य हैं  
(e) इनमें से कोई नहीं

**निर्देश** (प्र.सं. 31-36) निम्नलिखित प्रश्नों में  $\star, \$, \%, @$  और  $\odot$  प्रतीकों का निम्नलिखित अर्थों में प्रयोग किया गया है। (SBI PO 2009)

- ' $P \$ Q$ ' का अर्थ है 'P, Q से छोटा नहीं है।'  
' $P \% Q$ ' का अर्थ है 'P, Q से बड़ा नहीं है।'  
' $P @ Q$ ' का अर्थ है 'P, Q से न तो छोटा है न बराबर।'  
' $P \odot Q$ ' का अर्थ है 'P, Q से न तो बड़ा है न बराबर।'  
' $P \star Q$ ' का अर्थ है 'P, Q से न तो बड़ा है न छोटा।'

अब निम्नलिखित प्रत्येक प्रश्न में दिए गए कथनों को सत्य मानते हुए पता लगाइए कि उनके नीचे दिए गए निष्कर्षों I, II और III में से कौन-सा निश्चित रूप से सत्य है और तदनुसार अपना उत्तर दीजिए?

31. कथन  $K @ T, T \$ R, R \star J$

निष्कर्ष I.  $J \star T$   
III.  $R \odot K$

II.  $J \odot T$

- (a) केवल निष्कर्ष I सत्य है  
(b) केवल निष्कर्ष II सत्य है  
(c) केवल निष्कर्ष III सत्य है  
(d) या तो निष्कर्ष I या II और III सत्य हैं  
(e) उपरोक्त में से कोई नहीं

32. कथन  $D \odot R, R \% F, F @ E$

निष्कर्ष I.  $E \odot R$   
III.  $F \$ D$

II.  $F @ D$

- (a) केवल निष्कर्ष I सत्य है (b) केवल निष्कर्ष II सत्य है  
(c) केवल निष्कर्ष III सत्य है (d) निष्कर्ष I और II सत्य हैं  
(e) इनमें से कोई नहीं

33. कथन  $M \star D, D \$ T, T @ N$

निष्कर्ष I.  $N \odot D$  II.  $T \% M$  III.  $N \odot M$

- (a) निष्कर्ष I और II सत्य हैं (b) केवल निष्कर्ष II सत्य है  
(c) निष्कर्ष II और III सत्य हैं (d) निष्कर्ष I और III सत्य हैं  
(e) निष्कर्ष I, II और III सभी सत्य हैं

34. कथन  $W \$ H, H @ M, M \% T$

निष्कर्ष I.  $T @ H$   
III.  $T @ W$

II.  $M \% W$

- (a) कोई भी निष्कर्ष सत्य नहीं है (b) केवल निष्कर्ष I सत्य है  
(c) केवल निष्कर्ष II सत्य है (d) केवल निष्कर्ष III सत्य है  
(e) निष्कर्ष II और III सत्य हैं

35. कथन  $B \% R, R @ K, K \$ N$

निष्कर्ष I.  $N \odot R$   
III.  $N \odot B$

II.  $N \% R$

- (a) कोई भी निष्कर्ष सत्य नहीं है (b) केवल निष्कर्ष III सत्य है  
(c) केवल निष्कर्ष I सत्य है (d) निष्कर्ष I और II सत्य हैं  
(e) केवल निष्कर्ष II सत्य है

36. कथन  $J \odot D, D * H, H \% F$

निष्कर्ष I.  $H @ J$   
III.  $F @ J$

II.  $F \$ D$

- (a) निष्कर्ष I और II सत्य हैं (b) निष्कर्ष I और III सत्य हैं  
(c) निष्कर्ष II और III सत्य हैं (d) निष्कर्ष I, II और III सभी सत्य हैं  
(e) इनमें से कोई नहीं

**निर्देश** (प्र. सं. 37-43) निम्नलिखित प्रश्नों में प्रतीक  $@, \odot, \$, \%$  और  $\#$  का निम्नानुसार अर्थ में उपयोग किया गया है। (Indian Bank PO 2009)

- ' $A \$ B$ ' का अर्थ है 'B से A छोटा नहीं है।'  
' $A \# B$ ' का अर्थ है 'B से A बड़ा नहीं है।'  
' $A @ B$ ' का अर्थ है 'A न तो B से छोटा और न ही समान है।'  
' $A \odot B$ ' का अर्थ है 'A न तो B से छोटा और न ही बड़ा है।'  
' $A \% B$ ' का अर्थ है 'A न तो B से बड़ा और न ही समान है।'

अब नीचे दिए गए प्रत्येक प्रश्न में दिए गए कथनों को सत्य मानते हुए यह पता लगाइए कि उनके नीचे दिए गए तीन निष्कर्ष I, II और III में से कौन-सा/से निश्चित रूप से सत्य है/हैं?

37. कथन  $M @ J, J \$ T, T \odot N$

निष्कर्ष I.  $N \# J$   
III.  $M @ N$

II.  $T \% N$

- (a) निष्कर्ष I और II सत्य हैं (b) निष्कर्ष II और III सत्य हैं  
(c) निष्कर्ष I और III सत्य हैं (d) कोई भी निष्कर्ष सत्य नहीं है  
(e) सभी निष्कर्ष सत्य हैं

38. कथन  $D \odot K, K \# F, F @ P$

निष्कर्ष I.  $P @ D$   
III.  $F \$ D$

II.  $K \# P$

- (a) केवल निष्कर्ष II सत्य है (b) निष्कर्ष I और II सत्य हैं  
(c) केवल निष्कर्ष III सत्य है (d) निष्कर्ष II और III सत्य हैं  
(e) इनमें से कोई नहीं

39. कथन  $H \% J, J \odot N, N @ R$

निष्कर्ष I.  $R \% J$   
III.  $N @ H$

II.  $H @ J$

- (a) केवल निष्कर्ष II सत्य है (b) निष्कर्ष I और III सत्य हैं  
(c) केवल निष्कर्ष I सत्य है (d) केवल निष्कर्ष III सत्य है  
(e) कोई भी निष्कर्ष सत्य नहीं है

40. कथन  $K \odot P, P @ Q, Q \$ R$

निष्कर्ष I.  $K @ R$   
II.  $R \% P$  III.  $Q \% K$

- (a) निष्कर्ष I और II सत्य हैं (b) निष्कर्ष II और III सत्य हैं  
(c) केवल निष्कर्ष III सत्य है (d) सभी निष्कर्ष सत्य हैं  
(e) इनमें से कोई नहीं



41. कथन  $K \# N, N \$ T, T \% J$   
निष्कर्ष I.  $J @ N$  II.  $K @ T$  III.  $T @ K$   
(a) कोई भी निष्कर्ष सत्य नहीं है (b) निष्कर्ष I और II सत्य हैं  
(c) निष्कर्ष II और III सत्य हैं (d) निष्कर्ष I और III सत्य हैं  
(e) इनमें से कोई नहीं

42. कथन  $M @ D, D \odot V, V \$ W$   
निष्कर्ष I.  $W @ M$  II.  $M \% V$  III.  $D \$ W$   
(a) निष्कर्ष I और II सत्य हैं (b) निष्कर्ष II और III सत्य हैं  
(c) निष्कर्ष I और III सत्य हैं (d) केवल निष्कर्ष III सत्य है  
(e) इनमें से कोई नहीं

43. कथन  $R \# D, D \$ M, M \odot N$   
निष्कर्ष I.  $R \# M$  II.  $N \# D$  III.  $N \$ R$   
(a) केवल निष्कर्ष I सत्य है (b) केवल निष्कर्ष II सत्य है  
(c) केवल निष्कर्ष III सत्य है (d) कोई भी निष्कर्ष सत्य नहीं है  
(e) सभी निष्कर्ष सत्य हैं

**निर्देश** (प्र. सं. 44-48) निम्नलिखित प्रश्नों में प्रतीक  $\delta, @, \odot, \%$  और  $\star$  का प्रयोग निम्नानुसार अर्थ में किया गया है। (Dena Bank PO 2010)

- 'P  $\odot$  Q' का अर्थ है 'P, Q से छोटा नहीं है।'  
'P  $\%$  Q' का अर्थ है 'P न तो Q से छोटा और न ही समान है।'  
'P  $\star$  Q' का अर्थ है 'P न तो Q से बड़ा और न ही समान है।'  
'P  $\delta$  Q' का अर्थ है 'P, Q से बड़ा नहीं है।'  
'P  $@$  Q' का अर्थ है 'P न तो Q से बड़ा और न ही छोटा है।'

अब नीचे दिए गए प्रत्येक प्रश्न में दिए गए कथनों को सत्य मानते हुए यह पता लगाइए कि उनके नीचे दिए गए निष्कर्ष I, II, III और IV में से कौन-सा/से निश्चित रूप से सत्य है/हैं?

44. कथन  $D \delta T, T @ R, R \odot M, M \% K$   
निष्कर्ष I.  $R @ D$  II.  $R \% D$   
III.  $K \star T$  IV.  $M \delta T$   
(a) या तो निष्कर्ष I या II सत्य है  
(b) निष्कर्ष III और IV सत्य हैं  
(c) या तो निष्कर्ष I या II और निष्कर्ष III सत्य हैं  
(d) या तो निष्कर्ष I या II और निष्कर्ष IV सत्य हैं  
(e) या तो निष्कर्ष I या II और निष्कर्ष III और IV सत्य हैं
45. कथन  $J @ F, F \delta N, N \% H, H \odot G$   
निष्कर्ष I.  $G \star N$  II.  $N \odot J$   
III.  $F \star J$  IV.  $J \delta G$   
(a) निष्कर्ष I और II सत्य हैं  
(b) निष्कर्ष I, II और III सत्य हैं  
(c) निष्कर्ष II, III और IV सत्य हैं  
(d) निष्कर्ष I, II, III और IV सभी सत्य हैं  
(e) उपरोक्त में से कोई नहीं
46. कथन  $R \star K, K \% D, D @ V, V \delta M$   
निष्कर्ष I.  $R \star D$  II.  $V \star R$  III.  $D @ M$  IV.  $M \% D$   
(a) कोई भी निष्कर्ष सत्य नहीं है  
(b) केवल निष्कर्ष III सत्य है  
(c) केवल निष्कर्ष IV सत्य है  
(d) या तो निष्कर्ष III या IV सत्य है  
(e) या तो निष्कर्ष III या IV और निष्कर्ष II सत्य हैं
47. कथन  $B \odot T, T \star R, R \% F, F @ K$   
निष्कर्ष I.  $B \% R$  II.  $F \star T$  III.  $R \% K$  IV.  $K \star T$   
(a) कोई भी निष्कर्ष सत्य नहीं है (b) केवल निष्कर्ष I सत्य है  
(c) केवल निष्कर्ष II सत्य है (d) केवल निष्कर्ष III सत्य है  
(e) केवल निष्कर्ष IV सत्य है

48. कथन  $F \% N, N \odot W, W \delta Y, Y \star T$   
निष्कर्ष I.  $F \% W$  II.  $T \% N$  III.  $N \% Y$  IV.  $T \% W$   
(a) निष्कर्ष I और III सत्य हैं (b) निष्कर्ष I और IV सत्य हैं  
(c) निष्कर्ष II और III सत्य हैं (d) निष्कर्ष I, II और IV सत्य हैं  
(e) इनमें से कोई नहीं

**निर्देश** (प्र. सं. 49-54) निम्नलिखित प्रश्नों में, प्रतीक  $\odot, @, \$, \%$  और  $\star$  का प्रयोग निम्नानुसार अर्थ में किया गया है। (RBI Clerk 2009)

- 'P  $@$  Q' का अर्थ है 'P, Q से बड़ा नहीं है।'  
'P  $\%$  Q' का अर्थ है 'P, Q से छोटा नहीं है।'  
'P  $\star$  Q' का अर्थ है 'P न तो Q से छोटा और न ही समान है।'  
'P  $\odot$  Q' का अर्थ है 'P न तो Q से बड़ा और न ही समान है।'  
'P  $\$$  Q' का अर्थ है 'P न तो Q से बड़ा और न ही छोटा है।'

प्रत्येक प्रश्न में सम्बन्ध दर्शाते हुए चार कथन दिए गए हैं और उनके बाद चार निष्कर्ष I, II, III और IV दिए गए हैं। यह मानते हुए कि दिए गए कथन सत्य हैं, पता लगाइए कि कौन-सा/से निष्कर्ष निश्चित रूप से सत्य है/हैं?

49. कथन  $M \odot D, D \star K, K @ R, R \star F$   
निष्कर्ष I.  $F \odot K$  II.  $D \star F$  III.  $M \odot R$  IV.  $D \star R$   
(a) कोई भी निष्कर्ष सत्य नहीं है (b) केवल निष्कर्ष I सत्य है  
(c) केवल निष्कर्ष II सत्य है (d) केवल निष्कर्ष III सत्य है  
(e) केवल निष्कर्ष IV सत्य है
50. कथन  $B \% K, K \$ T, T \star F, H \odot F$   
निष्कर्ष I.  $B \$ T$  II.  $T \odot B$   
III.  $H \odot K$  IV.  $F \odot B$   
(a) या तो निष्कर्ष I या II सत्य है (b) केवल निष्कर्ष III सत्य है  
(c) केवल निष्कर्ष IV सत्य है (d) निष्कर्ष III और IV सत्य हैं  
(e) या तो निष्कर्ष I या II और निष्कर्ष III और IV सत्य हैं
51. कथन  $W \star B, B @ F, F \odot R, R \$ M$   
निष्कर्ष I.  $W \star F$  II.  $M \star B$   
III.  $R \star B$  IV.  $M \star W$   
(a) निष्कर्ष I और IV सत्य हैं (b) निष्कर्ष II और III सत्य हैं  
(c) निष्कर्ष I और III सत्य हैं (d) निष्कर्ष II और IV सत्य हैं  
(e) इनमें से कोई नहीं
52. कथन  $E @ K, K \$ T, T \odot N, B \% N$   
निष्कर्ष I.  $T \% E$  II.  $K \odot N$   
III.  $B \star T$  IV.  $B \star E$   
(a) निष्कर्ष I, II और III सत्य हैं (b) निष्कर्ष II, III और IV सत्य हैं  
(c) निष्कर्ष I, III और IV सत्य हैं (d) सभी निष्कर्ष सत्य हैं  
(e) इनमें से कोई नहीं
53. कथन  $Z \$ B, B \% M, M \odot F, F @ R$   
निष्कर्ष I.  $Z \star M$  II.  $F \star B$  III.  $R \star M$  IV.  $M @ Z$   
(a) निष्कर्ष I और II सत्य हैं  
(b) निष्कर्ष I, III और IV सत्य हैं  
(c) निष्कर्ष III और IV सत्य हैं  
(d) या तो निष्कर्ष I या IV और निष्कर्ष III सत्य हैं  
(e) उपरोक्त में से कोई नहीं
54. कथन  $H @ T, T \$ N, F \odot N, B \% F$   
निष्कर्ष I.  $F @ H$  II.  $F \odot T$  III.  $B \star T$  IV.  $B \% H$   
(a) कोई भी निष्कर्ष सत्य नहीं है  
(b) केवल निष्कर्ष I सत्य है  
(c) केवल निष्कर्ष II सत्य है  
(d) निष्कर्ष III और IV सत्य हैं  
(e) निष्कर्ष II और III सत्य हैं

## उत्तर सहित व्याख्या

उत्तर (प्र.सं. 1-5)

$$\begin{aligned} P @ Q &\Rightarrow P \geq Q \\ P \odot Q &\Rightarrow P \leq Q \\ P \star Q &\Rightarrow P = Q \\ P \# Q &\Rightarrow P > Q \\ P \% Q &\Rightarrow P < Q \end{aligned}$$

@	⇒	≥
⊙	⇒	≤
★	⇒	=
#	⇒	>
%	⇒	<

1. (a) कथनानुसार,  $M \# J \Rightarrow M > J$   
 $J \odot K \Rightarrow J \leq K$   
 $K \% R \Rightarrow K < R$

$$\therefore M > J \leq K < R$$

निष्कर्ष I.  $R \# J \Rightarrow R > J$  (सत्य)

II.  $R \# M \Rightarrow R > M$  (असत्य)

अतः केवल निष्कर्ष I सत्य है।

2. (d) कथनानुसार,  $W @ D \Rightarrow W \geq D$   
 $D \odot F \Rightarrow D \leq F$   
 $F \# K \Rightarrow F > K$

$$\therefore W \geq D \leq F > K$$

निष्कर्ष I.  $W \# F \Rightarrow W > F$  (असत्य)

II.  $K \% D \Rightarrow K < D$  (असत्य)

अतः न तो निष्कर्ष I और न ही निष्कर्ष II सत्य है।

3. (b) कथनानुसार,  $R \% M \Rightarrow R < M$   
 $M \star N \Rightarrow M = N$   
 $N \odot E \Rightarrow N \leq E$

$$\therefore R < M = N \leq E$$

निष्कर्ष I.  $E \# M \Rightarrow E > M$  (असत्य)

II.  $R \% N \Rightarrow R < N$  (सत्य)

अतः केवल निष्कर्ष II सत्य है।

4. (c) कथनानुसार,  
 $A \odot T \Rightarrow A \leq T$   
 $T @ N \Rightarrow T \geq N$   
 $N \star W \Rightarrow N = W$

$$\therefore A \leq T \geq N = W$$

निष्कर्ष I.  $W \star T \Rightarrow W = T$  } (I या II सत्य है)

II.  $W \% T \Rightarrow W < T$  }

अतः या तो निष्कर्ष I या II सत्य है।

5. (b) कथनानुसार,  
 $B \star K \Rightarrow B = K$   
 $K \% N \Rightarrow K < N$   
 $N @ D \Rightarrow N \geq D$

$$\therefore B = K < N \geq D$$

निष्कर्ष I.  $D \# K \Rightarrow D > K$  (असत्य)

II.  $N \# B \Rightarrow N > B$  (सत्य)

अतः केवल निष्कर्ष II सत्य है।

उत्तर (प्र. सं. 6-10)

$$\begin{aligned} A \# B &\Rightarrow A \leq B \\ A \$ B &\Rightarrow A > B \\ A \% B &\Rightarrow A = B \\ A \star B &\Rightarrow A < B \\ A @ B &\Rightarrow A \geq B \end{aligned}$$

#	⇒	≤
\$	⇒	>
%	⇒	=
★	⇒	<
@	⇒	≥

6. (a) कथनानुसार,  $A \# B \Rightarrow A \leq B$   
 $B \% C \Rightarrow B = C$   
 $C \star D \Rightarrow C < D$

$$\therefore A \leq B = C < D$$

निष्कर्ष I.  $C @ A \Rightarrow C \geq A$  (सत्य)

II.  $A \# D \Rightarrow A \leq D$  (असत्य)

अतः केवल निष्कर्ष I सत्य है।

7. (d) कथनानुसार,  $P \$ Q \Rightarrow P > Q$   
 $Q @ S \Rightarrow Q \geq S$   
 $S \% R \Rightarrow S = R$

$$\therefore P > Q \geq S = R$$

निष्कर्ष I.  $P @ R \Rightarrow P \geq R$  (असत्य)

II.  $R \$ Q \Rightarrow R > Q$  (असत्य)

अतः न तो निष्कर्ष I और न ही निष्कर्ष II सत्य है।

8. (c) कथनानुसार,  
 $W \star X \Rightarrow W < X$   
 $X \# Y \Rightarrow X \leq Y$   
 $Y \$ Z \Rightarrow Y > Z$

$$\therefore W < X \leq Y > Z$$

निष्कर्ष I.  $W \star Z \Rightarrow W < Z$  }

II.  $W @ Z \Rightarrow W \geq Z$  }

अतः या तो निष्कर्ष I या II सत्य है।

9. (e) कथनानुसार,  $G @ H \Rightarrow G \geq H$   
 $H \$ J \Rightarrow H > J$   
 $J \% K \Rightarrow J = K$

$$\therefore G \geq H > J = K$$

निष्कर्ष I.  $K \star G \Rightarrow K < G$  (सत्य)

II.  $J \star G \Rightarrow J < G$  (सत्य)

अतः निष्कर्ष I और II दोनों सत्य हैं।

10. (b) कथनानुसार,  $N @ M \Rightarrow N \geq M$   
 $M \$ P \Rightarrow M > P$   
 $P \# T \Rightarrow P \leq T$

$$\therefore N \geq M > P \leq T$$

निष्कर्ष I.  $T \# N \Rightarrow T \leq N$  (असत्य)

II.  $P \star N \Rightarrow P < N$  (सत्य)

अतः केवल निष्कर्ष II सत्य है।

उत्तर (प्र. सं. 11-15)

$$\begin{aligned} A @ B &\Rightarrow A < B \\ A \$ B &\Rightarrow A > B \\ A \# B &\Rightarrow A \leq B \\ A \star B &\Rightarrow A \geq B \\ A \% B &\Rightarrow A = B \end{aligned}$$

@	⇒	<
\$	⇒	>
#	⇒	≤
★	⇒	≥
%	⇒	=

11. (d) कथनानुसार,  $E @ U \Rightarrow E < U$   
 $U \% R \Rightarrow U = R$   
 $R \$ F \Rightarrow R > F$

$$\therefore E < U = R > F$$

निष्कर्ष I.  $E \$ F \Rightarrow E > F$  (असत्य)

II.  $E \star F \Rightarrow E \geq F$  (असत्य)

अतः न तो निष्कर्ष I और न ही निष्कर्ष II सत्य है।

12. (b) कथनानुसार,  $P @ W \Rightarrow P < W$

$$W \star D \Rightarrow W \geq D$$

$$D \$ J \Rightarrow D > J$$

$$\therefore P < W \geq D > J$$

$$\text{निष्कर्ष I. } J @ P \Rightarrow J < P$$

(असत्य)

$$\text{II. } J @ W \Rightarrow J < W$$

(सत्य)

अतः केवल निष्कर्ष II सत्य है।

13. (a) कथनानुसार,

$$K \star D \Rightarrow K \geq D$$

$$D \$ L \Rightarrow D > L$$

$$L @ J \Rightarrow L < J$$

$$\therefore K \geq D > L < J$$

$$\text{निष्कर्ष I. } K \$ L \Rightarrow K > L$$

(सत्य)

$$\text{II. } K \# J \Rightarrow K \leq J$$

(असत्य)

अतः केवल निष्कर्ष I सत्य है।

14. (a) कथनानुसार,  $H \# T \Rightarrow H \leq T$

$$T @ L \Rightarrow T < L$$

$$L \% F \Rightarrow L = F$$

$$\therefore H \leq T < L = F$$

$$\text{निष्कर्ष I. } F \$ H \Rightarrow F > H$$

(सत्य)

$$\text{II. } H \# L \Rightarrow H \leq L$$

(असत्य)

अतः केवल निष्कर्ष I सत्य है।

15. (c) कथनानुसार,

$$V \$ I \Rightarrow V > I; I \star M \Rightarrow I \geq M$$

$$M \# Q \Rightarrow M \leq Q$$

$$\therefore V > I \geq M \leq Q$$

$$\text{निष्कर्ष I. } I \# Q \Rightarrow I \leq Q$$

$$\text{II. } I \star Q \Rightarrow I \geq Q$$

(I या II सत्य है)

अतः या तो निष्कर्ष I या II सत्य है।

उत्तर (प्र. सं. 16-20)

$$P @ Q \Rightarrow P > Q$$

$$P \% Q \Rightarrow P < Q$$

$$P \odot Q \Rightarrow P \leq Q$$

$$P \$ Q \Rightarrow P \geq Q$$

$$P \# Q \Rightarrow P = Q$$

@	⇒	>
%	⇒	<
⊙	⇒	≤
\$	⇒	≥
#	⇒	=

16. (d) दिया है,  $H @ K, K \% M, M \odot D$

$$\therefore H > K, K < M, M \leq D$$

$$\Rightarrow H > K < M \leq D$$

$$\text{निष्कर्ष I. } H @ D \Rightarrow H > D$$

(असत्य)

$$\text{II. } K \% D \Rightarrow K < D$$

(सत्य)

अतः केवल निष्कर्ष II सत्य है।

17. (c) दिया है,  $R \% H, H \odot T, T @ K$

$$\therefore R < H, H \leq T, T > K$$

$$\Rightarrow R < H \leq T > K$$

$$\text{निष्कर्ष I. } T \odot R \Rightarrow T \leq R$$

(असत्य)

$$\text{II. } K \% H \Rightarrow K < H$$

(असत्य)

अतः न तो निष्कर्ष I तथा न ही निष्कर्ष II सत्य है।

18. (a) दिया है,  $R \odot D, D \$ M, M \# J$

$$\therefore R \leq D, D \geq M, M = J$$

$$\Rightarrow R \leq D \geq M = J$$

$$\text{निष्कर्ष I. } J \# D \Rightarrow J = D$$

$$\text{II. } J \% D \Rightarrow J < D$$

(I या II सत्य है)

अतः या तो निष्कर्ष I या II सत्य है।

19. (c) दिया है,  $W \# D, Z \odot B, B \$ H$

$$\therefore W = D, Z \leq B, B \geq H$$

$$\Rightarrow W = D \text{ तथा } Z \leq B \geq H$$

$$\text{निष्कर्ष I. } H \# Z \Rightarrow H = Z$$

(असत्य)

$$\text{II. } B \% W \Rightarrow B < W$$

(असत्य)

अतः न तो निष्कर्ष I और न ही निष्कर्ष II सत्य है।

20. (b) दिया है,  $F \$ N, N @ D, D \% B$

$$\therefore F \geq N, N > D, D < B$$

$$\Rightarrow F \geq N > D < B$$

$$\text{निष्कर्ष I. } F @ D \Rightarrow F > D$$

(सत्य)

$$\text{II. } B @ N \Rightarrow B > N$$

(असत्य)

अतः केवल निष्कर्ष I सत्य है।

उत्तर (प्र. सं. 21-25)

$$P \% Q \Rightarrow P \leq Q$$

$$P \delta Q \Rightarrow P \geq Q$$

$$P \# Q \Rightarrow P > Q$$

$$P \odot Q \Rightarrow P < Q$$

$$P @ Q \Rightarrow P = Q$$

%	⇒	≤
δ	⇒	≥
#	⇒	>
⊙	⇒	<
@	⇒	=

21. (a) कथनानुसार,  $M \odot K \Rightarrow M < K, K \delta T \Rightarrow K \geq T, T \odot J \Rightarrow T < J$

$$\therefore M < K \geq T < J$$

$$\text{निष्कर्ष I. } J \# K \Rightarrow J > K$$

(असत्य)

$$\text{II. } T \# M \Rightarrow T > M$$

(असत्य)

$$\text{III. } M \# J \Rightarrow M > J$$

(असत्य)

अतः कोई भी निष्कर्ष सत्य नहीं है।

22. (d) कथनानुसार,  $F @ T \Rightarrow F = T, T \% M \Rightarrow T \leq M,$

$$M \# R \Rightarrow M > R$$

$$\therefore F = T \leq M > R$$

$$\text{निष्कर्ष I. } R \odot T \Rightarrow R < T$$

(असत्य)

$$\text{II. } F @ M \Rightarrow F = M$$

(पूरक युग्म)

$$\text{III. } F \odot M \Rightarrow F < M$$

अतः या तो निष्कर्ष II या III सत्य है।

23. (c) कथनानुसार,  $J \delta H \Rightarrow J \geq H, H @ B \Rightarrow H = B,$

$$B \% N \Rightarrow B \leq N$$

$$\therefore J \geq H = B \leq N$$

$$\text{निष्कर्ष I. } N \delta H \Rightarrow N \geq H$$

(सत्य)

$$\text{II. } N @ H \Rightarrow N = H$$

(असत्य)

$$\text{III. } J \delta B \Rightarrow J \geq B$$

(सत्य)

अतः निष्कर्ष I और III दोनों सत्य हैं।

24. (b) कथनानुसार,  $B \# T \Rightarrow B > T, T \odot K \Rightarrow T < K,$

$$K \% M \Rightarrow K \leq M$$

$$\therefore B > T < K \leq M$$

$$\text{निष्कर्ष I. } K \# B \Rightarrow K > B$$

(असत्य)

$$\text{II. } M \# T \Rightarrow M > T$$

(सत्य)

$$\text{III. } B \# M \Rightarrow B > M$$

(असत्य)

अतः केवल निष्कर्ष II सत्य है।

25. (a) कथनानुसार,

$$D \% F \Rightarrow D \leq F, F \delta K \Rightarrow F \geq K$$

$$K @ R \Rightarrow K = R$$

$$\therefore D \leq F \geq K = R$$

$$\text{निष्कर्ष I. } R \% F \Rightarrow R \leq F$$

(सत्य)

$$\text{II. } R \% D \Rightarrow R \leq D$$

(असत्य)

$$\text{III. } R @ D \Rightarrow R = D$$

(असत्य)

अतः केवल निष्कर्ष I सत्य है।

उत्तर (प्र. सं. 26-30) दी गई जानकारी से,

- $A \$ B \rightarrow A \geq B$ ,  
 $A @ B \rightarrow A = B$ ,  
 $A @ B \rightarrow A > B$ ,  
 $A \# B \rightarrow A \leq B$ ,  
 $A \% B \rightarrow A < B$

26. (d) कथन  $K @ P, P @ Q, Q \$ R$   
 $\Rightarrow K = P; P > Q; Q \geq R$   
 $\Rightarrow K = P > Q \geq R$

- निष्कर्ष I.  $K @ R \rightarrow K > R$  (सत्य)  
 II.  $R \% P \rightarrow R < P$  (सत्य)  
 III.  $Q \% K \rightarrow Q < K$  (सत्य)

अतः दिए गए सभी निष्कर्ष सत्य हैं।

27. (c) कथन  $D @ K, K \# F, F @ P$   
 $\Rightarrow D = K; K \leq F; F > P$   
 $\Rightarrow D = K \leq F > P$

- निष्कर्ष I.  $P @ D \rightarrow P > D$  (असत्य)  
 II.  $K \# P \rightarrow K \leq P$  (असत्य)  
 III.  $F \$ D \rightarrow F \geq D$  (सत्य)

अतः केवल निष्कर्ष III सत्य है।

28. (c) कथन  $M @ D, D @ V, V \$ W$   
 $\Rightarrow M > D, D = V, V \geq W \Rightarrow M > D = V \geq W$

- निष्कर्ष I.  $W @ M \rightarrow W > M$  (असत्य)  
 II.  $M \% V \rightarrow M < V$  (असत्य)  
 III.  $D \$ W \rightarrow D \geq W$  (सत्य)

अतः केवल निष्कर्ष III सत्य है।

29. (c) कथन  $M @ J, J \$ T, T @ N$   
 $\Rightarrow M > J, J \geq T, T = N$   
 $\Rightarrow M > J \geq T = N$

- निष्कर्ष I.  $N \# J \rightarrow N \leq J$  (सत्य)  
 II.  $T \% M \rightarrow T < M$  (सत्य)  
 III.  $M @ N \rightarrow M > N$  (सत्य)

अतः सभी निष्कर्ष सत्य हैं।

30. (b) कथन  $H \% J, J @ N, N @ R$   
 $\Rightarrow H < J, J = N, N > R \Rightarrow H < J = N > R$

- निष्कर्ष I.  $R \% J \rightarrow R < J$  (सत्य)  
 II.  $H @ J \rightarrow H > J$  (असत्य)  
 III.  $N @ H \rightarrow N > H$  (सत्य)

अतः केवल निष्कर्ष I और III सत्य हैं।

उत्तर (प्र. सं. 31-36)

- $P \$ Q \rightarrow P \geq Q$   
 $P \% Q \rightarrow P \leq Q$   
 $P @ Q \rightarrow P > Q$   
 $P @ Q \rightarrow P < Q$   
 $P \star Q \rightarrow P = Q$

- |    |               |        |
|----|---------------|--------|
| \$ | $\Rightarrow$ | $\geq$ |
| %  | $\Rightarrow$ | $\leq$ |
| @  | $\Rightarrow$ | $>$    |
| @  | $\Rightarrow$ | $<$    |
| ★  | $\Rightarrow$ | $=$    |

31. (d) दिया है,  $K @ T, T \$ R, R \star J$

- $\therefore K > T, T \geq R, R = J$   
 $\therefore K > T \geq R = J$

- (I)  $J \star T \Rightarrow J = T$  } (पूरक युग्म)  
 (II)  $J @ T \Rightarrow J < T$  }  
 (III)  $R @ K \Rightarrow R < K$  (सत्य)

अतः या तो निष्कर्ष I या II और III सत्य हैं।

32. (b) दिया है,  $D @ R, R \% F, F @ E$   
 $\therefore D < R, R \leq F, F > E$

- $\therefore D < R \leq F > E$   
 (I)  $E @ R \Rightarrow E < R$  (असत्य)  
 (II)  $F @ D \Rightarrow F > D$  (सत्य)  
 (III)  $F \$ D \Rightarrow F \geq D$  (असत्य)

अतः केवल निष्कर्ष II सत्य है।

33. (e) दिया है,  $M \star D, D \$ T, T @ N$

- $M = D, D \geq T, T > N$   
 $\therefore M = D \geq T > N$   
 (I)  $N @ D \Rightarrow N < D$  (सत्य)  
 (II)  $T \% M \Rightarrow T \leq M$  (सत्य)  
 (III)  $N @ M \Rightarrow N < M$  (सत्य)

अतः सभी निष्कर्ष सत्य हैं।

34. (a) दिया है,  $W \$ H, H @ M, M \% T$

- $\therefore W \geq H, H > M, M \leq T$   
 $\therefore W \geq H > M \leq T$   
 (I)  $T @ H \Rightarrow T > H$  (असत्य)  
 (II)  $M \% W \Rightarrow M \leq W$  (असत्य)  
 (III)  $T @ W \Rightarrow T > W$  (असत्य)

अतः कोई भी निष्कर्ष सत्य नहीं है।

35. (c) दिया है,  $B \% R, R @ K, K \$ N$

- $\therefore B \leq R, R > K, K \geq N$   
 $\therefore B \leq R > K \geq N$   
 (I)  $N @ R \Rightarrow N < R$  (सत्य)  
 (II)  $N \% R \Rightarrow N \leq R$  (असत्य)  
 (III)  $N @ B \Rightarrow N < B$  (असत्य)

अतः केवल निष्कर्ष I सत्य है।

36. (d) दिया है,  $J @ D, D \star H, H \% F$

- $\therefore J < D, D = H, H \leq F$   
 $\therefore J < D = H \leq F$   
 (I)  $H @ J \Rightarrow H > J$  (सत्य)  
 (II)  $F \$ D \Rightarrow F \geq D$  (सत्य)  
 (III)  $F @ J \Rightarrow F > J$  (सत्य)

अतः सभी निष्कर्ष सत्य हैं।

उत्तर (प्र. सं. 37-43)

- $A \$ B \Rightarrow A \geq B$   
 $A \# B \Rightarrow A \leq B$   
 $A @ B \Rightarrow A > B$   
 $A @ B \Rightarrow A = B$   
 $A \% B \Rightarrow A < B$

- |    |               |        |
|----|---------------|--------|
| \$ | $\Rightarrow$ | $\geq$ |
| #  | $\Rightarrow$ | $\leq$ |
| @  | $\Rightarrow$ | $>$    |
| @  | $\Rightarrow$ | $=$    |
| %  | $\Rightarrow$ | $<$    |

37. (c) कथनानुसार,  $M @ J \Rightarrow M > J$   
 $J \$ T \Rightarrow J \geq T$   
 $T @ N \Rightarrow T = N$   
 $\therefore M > J \geq T = N$

- निष्कर्ष I.  $N \# J \Rightarrow N \leq J$  (सत्य)  
 II.  $T \% N \Rightarrow T < N$  (असत्य)  
 III.  $M @ N \Rightarrow M > N$  (सत्य)

अतः निष्कर्ष I और III दोनों सत्य हैं।

38. (c) कथनानुसार,

$$D \odot K \Rightarrow D = K$$

$$K \# F \Rightarrow K \leq F$$

$$F @ P \Rightarrow F > P$$

$$\therefore D = K \leq F > P$$

निष्कर्ष I.  $P @ D \Rightarrow P > D$  (असत्य)

II.  $K \# P \Rightarrow K \leq P$  (असत्य)

III.  $F \$ D \Rightarrow F \geq D$  (सत्य)

अतः केवल निष्कर्ष III सत्य है।

39. (b) कथनानुसार,

$$H \% J \Rightarrow H < J$$

$$J \odot N \Rightarrow J = N$$

$$N @ R \Rightarrow N > R$$

$$\therefore H < J = N > R$$

निष्कर्ष I.  $R \% J \Rightarrow R < J$  (सत्य)

II.  $H @ J \Rightarrow H > J$  (असत्य)

III.  $N @ H \Rightarrow N > H$  (सत्य)

अतः निष्कर्ष I और III दोनों सत्य हैं।

40. (d) कथनानुसार,

$$K \odot P \Rightarrow K = P$$

$$P @ Q \Rightarrow P > Q$$

$$Q \$ R \Rightarrow Q \geq R$$

$$\therefore K = P > Q \geq R$$

निष्कर्ष I.  $K @ R \Rightarrow K > R$  (सत्य)

II.  $R \% P \Rightarrow R < P$  (सत्य)

III.  $Q \% K \Rightarrow Q < K$  (सत्य)

अतः तीनों निष्कर्ष सत्य हैं।

41. (a) कथनानुसार,  $K \# N \Rightarrow K \leq N$

$$N \$ T \Rightarrow N \geq T$$

$$T \% J \Rightarrow T < J$$

$$\therefore K \leq N \geq T < J$$

निष्कर्ष I.  $J @ N \Rightarrow J > N$  (असत्य)

II.  $K @ T \Rightarrow K > T$  (असत्य)

III.  $T @ K \Rightarrow T > K$  (असत्य)

अतः कोई भी निष्कर्ष सत्य नहीं है।

42. (d) कथनानुसार,  $M @ D \Rightarrow M > D$

$$D \odot V \Rightarrow D = V$$

$$V \$ W \Rightarrow V \geq W$$

$$\therefore M > D = V \geq W$$

निष्कर्ष I.  $W @ M \Rightarrow W > M$  (असत्य)

II.  $M \% V \Rightarrow M < V$  (असत्य)

III.  $D \$ W \Rightarrow D \geq W$  (सत्य)

अतः केवल निष्कर्ष III सत्य है।

43. (b) कथनानुसार,

$$R \# D \Rightarrow R \leq D$$

$$D \$ M \Rightarrow D \geq M$$

$$M \odot N \Rightarrow M = N$$

$$\therefore R \leq D \geq M = N$$

निष्कर्ष I.  $R \# M \Rightarrow R \leq M$  (असत्य)

II.  $N \# D \Rightarrow N \leq D$  (सत्य)

III.  $N \$ R \Rightarrow N \geq R$  (असत्य)

अतः केवल निष्कर्ष II सत्य है।

उत्तर (प्र. सं.) 44-48)

$$P \odot Q \Rightarrow P \geq Q$$

$$P \% Q \Rightarrow P > Q$$

$$P \star Q \Rightarrow P < Q$$

$$P \delta Q \Rightarrow P \leq Q$$

$$P @ Q \Rightarrow P = Q$$

⊙	⇒	≥
%	⇒	>
★	⇒	<
δ	⇒	≤
@	⇒	=

44. (e) कथनानुसार,  $D \delta T \Rightarrow D \leq T$

$$T @ R \Rightarrow T = R$$

$$R \odot M \Rightarrow R \geq M$$

$$M \% K \Rightarrow M > K$$

$$\therefore D \leq T = R \geq M > K$$

निष्कर्ष I.  $R @ D \Rightarrow R = D$  } (I या II सत्य है)

II.  $R \% D \Rightarrow R > D$  }

III.  $K \star T \Rightarrow K < T$  (सत्य)

IV.  $M \delta T \Rightarrow M \leq T$  (सत्य)

अतः या तो निष्कर्ष I या II और निष्कर्ष III और IV सत्य हैं।

45. (a) कथनानुसार,

$$J @ F \Rightarrow J = F$$

$$F \delta N \Rightarrow F \leq N$$

$$N \% H \Rightarrow N > H$$

$$H \odot G \Rightarrow H \geq G$$

$$\therefore J = F \leq N > H \geq G$$

निष्कर्ष I.  $G \star N \Rightarrow G < N$  (सत्य)

II.  $N \odot J \Rightarrow N \geq J$  (सत्य)

III.  $F \star J \Rightarrow F < J$  (असत्य)

IV.  $J \delta G \Rightarrow J \leq G$  (असत्य)

अतः निष्कर्ष I व II सत्य हैं।

46. (d) कथनानुसार,

$$R \star K \Rightarrow R < K$$

$$K \% D \Rightarrow K > D$$

$$D @ V \Rightarrow D = V$$

$$V \delta M \Rightarrow V \leq M$$

$$\therefore R < K > D = V \leq M$$

निष्कर्ष I.  $R \star D \Rightarrow R < D$  (असत्य)

II.  $V \star R \Rightarrow V < R$  (असत्य)

III.  $D @ M \Rightarrow D = M$  }

IV.  $M \% D \Rightarrow M > D$  }

(III या IV सत्य है)

अतः या तो निष्कर्ष III या IV सत्य है।

47. (d) कथनानुसार,

$$B \odot T \Rightarrow B \geq T$$

$$T \star R \Rightarrow T < R$$

$$R \% F \Rightarrow R > F$$

$$F @ K \Rightarrow F = K$$

$$\therefore B \geq T < R > F = K$$

निष्कर्ष I.  $B \% R \Rightarrow B > R$  (असत्य)

II.  $F \star T \Rightarrow F < T$  (असत्य)

III.  $R \% K \Rightarrow R > K$  (सत्य)

IV.  $K \star T \Rightarrow K < T$  (असत्य)

अतः केवल निष्कर्ष III सत्य है।

48. (b) कथनानुसार,  $F \% N \Rightarrow F > N$

$$N \odot W \Rightarrow N \geq W$$

$$W \delta Y \Rightarrow W \leq Y$$

$$Y \star T \Rightarrow Y < T$$

$$\therefore F > N \geq W \leq Y < T$$

- निष्कर्ष I.  $F \% W \Rightarrow F > W$   
 II.  $T \% N \Rightarrow T > N$   
 III.  $N \% Y \Rightarrow N > Y$   
 IV.  $T \% W \Rightarrow T > W$   
 अतः निष्कर्ष I और IV दोनों सत्य हैं।

(सत्य)  
 (असत्य)  
 (असत्य)  
 (सत्य)

उत्तर (प्र. सं) 49-54)

- $P @ Q \Rightarrow P \leq Q$   
 $P \% Q \Rightarrow P \geq Q$   
 $P \star Q \Rightarrow P > Q$   
 $P \odot Q \Rightarrow P < Q$   
 $P \$ Q \Rightarrow P = Q$

@	$\Rightarrow$	$\leq$
%	$\Rightarrow$	$\geq$
★	$\Rightarrow$	$>$
⊙	$\Rightarrow$	$<$
\$	$\Rightarrow$	$=$

49. (a) कथनानुसार,

- $M \odot D \Rightarrow M < D$   
 $D \star K \Rightarrow D > K$   
 $K @ R \Rightarrow K \leq R$   
 $R \star F \Rightarrow R > F$

$\therefore M < D > K \leq R > F$

- निष्कर्ष I.  $F \odot K \Rightarrow F < K$   
 II.  $D \star F \Rightarrow D > F$   
 III.  $M \odot R \Rightarrow M < R$   
 IV.  $D \star R \Rightarrow D > R$

अतः कोई भी निष्कर्ष सत्य नहीं है।

(असत्य)  
 (असत्य)  
 (असत्य)  
 (असत्य)

50. (e) कथनानुसार,  $B \% K \Rightarrow B \geq K$

- $K \$ T \Rightarrow K = T$   
 $T \star F \Rightarrow T > F$   
 $H \odot F \Rightarrow H < F$

$\therefore B \geq K = T > F > H$

- निष्कर्ष I.  $B \$ T \Rightarrow B = T$   
 II.  $T \odot B \Rightarrow T < B$   
 III.  $H \odot K \Rightarrow H < K$   
 IV.  $F \odot B \Rightarrow F < B$

(I या II सत्य है)  
 (सत्य)  
 (सत्य)

अतः या तो निष्कर्ष I या II और निष्कर्ष III और IV सत्य हैं।

51. (b) कथनानुसार,

- $W \star B \Rightarrow W > B$   
 $B @ F \Rightarrow B \leq F$   
 $F \odot R \Rightarrow F < R$   
 $R \$ M \Rightarrow R = M$

$\therefore W > B \leq F < R = M$

- निष्कर्ष I.  $W \star F \Rightarrow W > F$   
 II.  $M \star B \Rightarrow M > B$   
 III.  $R \star B \Rightarrow R > B$   
 IV.  $M \star W \Rightarrow M > W$

(असत्य)  
 (सत्य)  
 (सत्य)  
 (असत्य)

अतः निष्कर्ष II और III सत्य हैं।

52. (d) कथनानुसार,

- $E @ K \Rightarrow E \leq K$   
 $K \$ T \Rightarrow K = T$   
 $T \odot N \Rightarrow T < N$   
 $B \% N \Rightarrow B \geq N$

$\therefore E \leq K = T < N \leq B$

- निष्कर्ष I.  $T \% E \Rightarrow T \geq E$   
 II.  $K \odot N \Rightarrow K < N$   
 III.  $B \star T \Rightarrow B > T$   
 IV.  $B \star E \Rightarrow B > E$

(सत्य)  
 (सत्य)  
 (सत्य)  
 (सत्य)

अतः सभी निष्कर्ष सत्य हैं।

53. (c) कथनानुसार,

- $Z \$ B \Rightarrow Z = B$   
 $B \% M \Rightarrow B \geq M$   
 $M \odot F \Rightarrow M < F$   
 $F @ R \Rightarrow F \leq R$

$\therefore Z = B \geq M < F \leq R$

- निष्कर्ष I.  $Z \star M \Rightarrow Z > M$   
 II.  $F \star B \Rightarrow F > B$   
 III.  $R \star M \Rightarrow R > M$   
 IV.  $M @ Z \Rightarrow M \leq Z$

(असत्य)  
 (असत्य)  
 (सत्य)  
 (सत्य)

अतः निष्कर्ष III और IV सत्य हैं।

54. (c) कथनानुसार,

- $H @ T \Rightarrow H \leq T$   
 $T \$ N \Rightarrow T = N$   
 $F \odot N \Rightarrow F < N$   
 $B \% F \Rightarrow B \geq F$

$\therefore H \leq T = N > F \leq B$

- निष्कर्ष I.  $F @ H \Rightarrow F \leq H$   
 II.  $F \odot T \Rightarrow F < T$   
 III.  $B \star T \Rightarrow B > T$   
 IV.  $B \% H \Rightarrow B \geq H$

(असत्य)  
 (सत्य)  
 (असत्य)  
 (असत्य)

अतः केवल निष्कर्ष II सत्य है।



# मास्टर प्रश्नावली

1. दिए गए प्रसार में क्रमशः \$ तथा # के स्थान पर क्या आना चाहिए जिससे कि प्रसार  $P \geq A \ \$ R \leq O < T$ ;  $S < L \leq A \ # M$ , में  $T > M$  निश्चित रूप से सत्य हो? (SBI PO Pre 2017)

- (a)  $>, \leq$  (b)  $\leq, =$   
(c)  $<, <$  (d)  $\leq, \leq$   
(e)  $\geq, \geq$

2. निम्नलिखित में से किस अभिव्यक्ति में अभिव्यक्ति 'A < D' निश्चित रूप से सत्य होगी? (Dena Bank PO 2010)

- (a)  $A \geq B = C < D$  (b)  $A > B = C \geq D$   
(c)  $A < B = C \leq D$  (d)  $A > B < C \leq D$   
(e) इनमें से कोई नहीं

3. दिए गए प्रसारों में से कौन-सा निश्चित रूप से  $C < P$  के सम्बन्ध में असत्य है? (SBI PO Pre 2017)

- (a)  $P \geq A \geq L \leq E$ ;  $C \geq L \geq O > N$   
(b)  $P < A \leq L \geq E$ ;  $C \geq L \leq O < N$   
(c)  $P = A \geq L = E$ ;  $C = L > O < N$   
(d)  $P > A > L > E$ ;  $C < L < O < N$   
(e)  $P = A \geq L < E$ ;  $C < L \geq O \geq N$

4. 'V > Z' निश्चित रूप से सत्य हो इसके लिए, दी गई अभिव्यक्ति को पूरा करने के लिए खाली स्थानों में क्रमशः (उस ही क्रम में, बाएँ से दाएँ) निम्नलिखित में से कौन-से प्रतीक रखे जाने चाहिए?

V \_ W \_ X \_ Z (Indian Bank PO 2010)

- (a)  $<, \leq$  तथा  $=$  (b)  $>, \geq$  तथा  $<$   
(c)  $=, <$  तथा  $\leq$  (d)  $>, \geq$  तथा  $>$   
(e) इनमें से कोई नहीं

5. अभिव्यक्ति 'M ≤ K' और 'L > P' को निश्चित रूप से सत्य बनाने के लिए दी गई अभिव्यक्ति में प्रश्नचिह्न (?) के स्थान पर निम्नलिखित में से कौन-सा प्रतीक रखा जाना चाहिए?

$K \geq L ? M > N > P$  (Allahabad Bank PO 2010)

- (a)  $>$  (b)  $<$   
(c)  $\leq$  (d)  $=$   
(e)  $<$  या  $\leq$

6. निम्नलिखित में से किस अभिव्यक्ति में, अभिव्यक्ति 'H ≤ F' और 'J > H' निश्चित रूप से सत्य होगी? (BOM PO 2010)

- (a)  $F > G > H \geq I = J$   
(b)  $F < G \leq H < I < J$   
(c)  $F \geq G = H \leq I < J$   
(d)  $F = G > H > I = J$   
(e) उपरोक्त में से कोई नहीं

7. दी गई अभिव्यक्ति 'A < C ≥ B = D ≤ E' निश्चित रूप से सत्य है, तो निम्नलिखित में से कौन-सी अभिव्यक्ति गलत होगी? (UBI PO 2010)

- (a)  $A \leq D$  (b)  $E = D$   
(c)  $D > C$  (d)  $E < B$   
(e) इनमें से कोई नहीं

8. निम्नलिखित में से किस अभिव्यक्ति में अभिव्यक्ति 'L > P' निश्चित रूप से गलत होगी? (SBI PO 2010)

- (a)  $L > M \geq N = P$  (b)  $P = N \geq L > M$   
(c)  $P \leq M \leq N < L$  (d)  $L > M = N \geq P$   
(e) ये सभी

निर्देश (प्र. सं. 9-13) प्रत्येक कथन को ध्यानपूर्वक पढ़िए तथा उस पर आधारित प्रश्नों के उत्तर दीजिए। (SBI PO 2013)

9. यदि प्रसार  $R > O = A > S < T$ , निश्चित रूप से सत्य है, तो निम्न में से कौन-सा सत्य होगा?

- (a)  $O > T$  (b)  $S < R$  (c)  $T > A$  (d)  $S = O$   
(e)  $T < R$

10. दिए गए प्रसार में प्रश्नवाचक चिह्न (?) को किस प्रतीक से बदल दिया जाए, जिससे कि 'P > A' तथा 'T ≤ L' निश्चित रूप से सत्य हो?

$P > L ? A \geq N = T$

- (a)  $\leq$  (b)  $>$  (c)  $<$  (d)  $\geq$   
(e) या तो  $\leq$  या  $<$

11. दिए गए प्रसार के खाली स्थानों में क्रम से कौन-से चिह्न आने चाहिए (उसी समान क्रम में बाएँ से दाएँ) जिससे कि 'B > N' तथा 'D ≤ L' निश्चित रूप से सत्य हो?

B \_ L \_ O \_ N \_ D

- (a)  $=, =, \geq, \geq$  (b)  $>, \geq, =, >$  (c)  $>, <, =, \leq$  (d)  $>, =, =, \geq$   
(e)  $>, =, \geq, >$

12. दिए गए प्रसार के खाली स्थानों में क्रम से कौन-से वर्ण आने चाहिए (उसी समान क्रम में बाएँ से दाएँ) जिससे कि 'A < P' निश्चित रूप से असत्य हो?

\_ ≤ \_ < \_ > \_

- (a) L, N, P, A (b) L, A, P, N (c) A, L, P, N (d) N, A, P, L  
(e) P, N, A, L

13. दिए गए प्रसार के खाली स्थानों में क्रम से कौन-से चिह्न आने चाहिए (उसी क्रम में बाएँ से दाएँ) जिससे कि 'F > N' तथा 'U > D' निश्चित रूप से असत्य हो?

F \_ O \_ U \_ N \_ D

- (a)  $<, <, >, =$  (b)  $<, =, =, >$  (c)  $<, =, =, <$   
(d)  $\geq, =, =, \geq$  (e)  $>, >, =, <$

निर्देश (प्र. सं. 14-18) निम्नलिखित प्रश्नों में दिए गए कथनों में विभिन्न तत्वों के मध्य सम्बन्ध दर्शाए गए हैं। कथनों के बाद दो निष्कर्ष I और II दिए गए हैं। दिए गए कथनों पर आधारित निष्कर्षों का अध्ययन करते हुए उपयुक्त उत्तर का चयन कीजिए। (IBPS Clerk Pre 2016)

उत्तर दीजिए

- (a) यदि या तो निष्कर्ष I या II सत्य है  
(b) यदि दोनों निष्कर्ष सत्य हैं  
(c) यदि न तो निष्कर्ष I और न ही II सत्य है  
(d) यदि केवल निष्कर्ष II सत्य है  
(e) यदि केवल निष्कर्ष I सत्य है

14. कथन  $F < W = J \geq K$ ;  $W \leq D$

निष्कर्ष I.  $D > K$  II.  $K = D$

15. कथन  $V \leq E = U \leq X > A$

निष्कर्ष I.  $X \geq V$  II.  $E > A$

16. कथन  $O = M \geq G$ ;  $M \leq P$ ;  $S > M$

निष्कर्ष I.  $S > G$  II.  $O \leq P$

17. कथन  $X \geq W < D = U \geq R$

निष्कर्ष I.  $X < U$  II.  $R > W$

18. कथन  $N > H = R \geq B$ ;  $R \leq C$

निष्कर्ष I.  $C < H$  II.  $H > B$

**निर्देश** (प्र. सं. 19-23) निम्न प्रश्नों में दिए गए कथनों में अलग-अलग तत्वों के मध्य सम्बन्ध दर्शाया गया है। इन कथनों के बाद दो निष्कर्ष दिए गए हैं। दिए गए कथनों पर आधारित निष्कर्षों का अध्ययन करते हुए उपयुक्त उत्तर का चयन करें।  
(IBPS RRB Office Assist. 2017)

उत्तर दीजिए

- (a) यदि केवल निष्कर्ष I सत्य है  
(b) यदि केवल निष्कर्ष II सत्य है  
(c) यदि दोनों निष्कर्ष सत्य हैं  
(d) यदि या तो निष्कर्ष I या II सत्य है  
(e) यदि न तो निष्कर्ष I और न ही II सत्य है
19. कथन  $S \leq A > T = U \leq R < N$   
निष्कर्ष I.  $N > T$  II.  $S > R$
20. कथन  $P \geq L \geq O = U \geq G \geq H$   
निष्कर्ष I.  $P < H$  II.  $H < P$
21. कथन  $L \leq M = R > O < P$   
निष्कर्ष I.  $L < P$  II.  $L = P$
22. कथन  $A \leq B < E = G \geq H > K$   
निष्कर्ष I.  $A < G$  II.  $E > K$
23. कथन  $D < R \geq A \leq I = N \leq S$   
निष्कर्ष I.  $R \leq S$  II.  $D > I$

**निर्देश** (प्र. सं. 24-28) निम्न प्रश्नों में, दिए गए कथनों में अलग-अलग तत्वों के मध्य सम्बन्ध दर्शाया गया है। इन कथनों के बाद दो निष्कर्ष दिए गए हैं। दिए गए कथनों पर आधारित निष्कर्षों का अध्ययन करते हुए उपयुक्त उत्तर का चयन कीजिए।  
(Indian Bank PO Pre 2016)

उत्तर दीजिए

- (a) यदि केवल निष्कर्ष I सत्य है  
(b) यदि केवल निष्कर्ष II सत्य है  
(c) यदि या तो निष्कर्ष I या II सत्य है  
(d) यदि कोई भी निष्कर्ष सत्य नहीं है  
(e) यदि दोनों निष्कर्ष सत्य हैं
24. कथन  $T > R > A > C < K; N < E < C > S > D$   
निष्कर्ष I.  $S > A$  II.  $K < E$
25. कथन  $S = L \leq U = M; Z \geq R > C = M$   
निष्कर्ष I.  $Z > S$  II.  $S = Z$
26. कथन  $T > R > A > C < K; N < E < C > S > D$   
निष्कर्ष I.  $D < T$  II.  $N < R$
27. कथन  $Y \leq E < L = O \geq W; S \geq P > L \geq I \leq T$   
निष्कर्ष I.  $E < P$  II.  $I > E$
28. कथन  $Y \leq E < L = O \geq W; S \geq P > L \geq I \leq T$   
निष्कर्ष I.  $Y \leq T$  II.  $S > W$

**निर्देश** (प्र. सं. 29-33) निम्नलिखित प्रश्नों में, अलग-अलग तत्वों के मध्य एक सम्बन्ध दर्शाया गया है। प्रश्न में दिए गए कथनों के बाद दो निष्कर्ष दर्शाए गए हैं।  
(IBPS PO 2018)

उत्तर दीजिए

- (a) यदि केवल निष्कर्ष II सत्य है  
(b) यदि केवल निष्कर्ष I सत्य है  
(c) न तो निष्कर्ष I और न ही II सत्य है  
(d) या तो निष्कर्ष I या II सत्य है  
(e) निष्कर्ष I और II दोनों सत्य हैं

29. कथन  $L \leq T \leq I \geq M < X, W < P \leq L \geq B \geq K$   
निष्कर्ष I.  $K < X$  II.  $W > M$
30. कथन  $Z < U \leq D \leq A \leq M < S, Q > A \leq Y < G$   
निष्कर्ष I.  $Z < Y$  II.  $S > Q$
31. कथन  $L \leq T \leq I \geq M < X, W < P \leq L \geq B \geq K$   
निष्कर्ष I.  $K \geq M$  II.  $P > M$
32. कथन  $Z < U \leq D \leq A \leq M < S, Q > A \leq Y < G$   
निष्कर्ष I.  $M \geq U$  II.  $G > Z$
33. कथन  $J > K \geq H = U \geq B \leq T < F \leq R$   
निष्कर्ष I.  $J > B$  II.  $H < R$

**निर्देश** (प्र. सं. 34-38) निम्नलिखित प्रश्नों में ★, δ, %, @ और © प्रतीकों का प्रयोग नीचे बताए अर्थों के अनुसार किया गया है। (Vijaya Bank PO 2009)

- 'P % Q' का अर्थ है 'P, Q से छोटा नहीं है।'  
'P © Q' का अर्थ है 'P, Q से न तो छोटा है न बराबर।'  
'P ★ Q' का अर्थ है 'P, Q' से न तो बड़ा है न बराबर।'  
'P δ Q' का अर्थ है 'P, Q से बड़ा नहीं है।'  
'P @ Q' का अर्थ है 'P, Q से न तो बड़ा है न छोटा।'

अब निम्नलिखित प्रश्नों में दिए गए कथन को सत्य मानते हुए यह पता लगाइए कि उसके नीचे दिए गए तीन निष्कर्ष I, II और III में से कौन-सा/से निश्चित रूप से सत्य है/हैं।

34. कथन  $R \delta K, K \star M, M @ J$   
निष्कर्ष I.  $J \circ K$  II.  $M \circ R$   
III.  $R \star J$
- (a) निष्कर्ष I और II सत्य हैं (b) निष्कर्ष II और III सत्य हैं  
(c) निष्कर्ष I और III सत्य हैं (d) निष्कर्ष I, II और III सभी सत्य हैं  
(e) इनमें से कोई नहीं
35. कथन  $Z @ M, M \circ K, K \star F$   
निष्कर्ष I.  $F \circ Z$  II.  $K \star Z$   
III.  $F \circ M$
- (a) कोई भी निष्कर्ष सत्य नहीं है (b) केवल निष्कर्ष I सत्य है  
(c) केवल निष्कर्ष II सत्य है (d) केवल निष्कर्ष III सत्य है  
(e) निष्कर्ष II और III सत्य हैं
36. कथन  $B \star J, J \% W, W \circ M$   
निष्कर्ष I.  $M \star J$  II.  $W \star B$   
III.  $B \circ M$
- (a) कोई भी निष्कर्ष सत्य नहीं है (b) केवल निष्कर्ष I सत्य है  
(c) केवल निष्कर्ष II सत्य है (d) केवल निष्कर्ष III सत्य है  
(e) निष्कर्ष I और III सत्य हैं
37. कथन  $V \% H, H @ F, F \delta E$   
निष्कर्ष I.  $F @ V$  II.  $F \star V$   
III.  $E \% H$
- (a) या तो निष्कर्ष I या II सत्य है (b) केवल निष्कर्ष III सत्य है  
(c) निष्कर्ष I और II सत्य हैं (d) निष्कर्ष I, II और III सत्य हैं  
(e) या तो निष्कर्ष I या II और निष्कर्ष III सत्य हैं
38. कथन  $W \circ T, T \delta N, N \% D$   
निष्कर्ष I.  $D \star T$   
II.  $W \circ N$   
III.  $D @ T$
- (a) कोई भी निष्कर्ष सत्य नहीं है (b) केवल निष्कर्ष I सत्य है  
(c) केवल निष्कर्ष II सत्य है (d) केवल निष्कर्ष III सत्य है  
(e) निष्कर्ष I और II सत्य हैं

**निर्देश** (प्र. सं. 39-45) निम्नलिखित प्रश्नों में प्रतीक \$, %, @, © और ★ का प्रयोग निम्नानुसार अर्थ में किया गया है।  
(Indian Bank PO 2009)

- 'P % Q' का अर्थ है 'P न तो Q से बड़ा और न ही छोटा है।'  
'P \$ Q' का अर्थ है 'P न तो Q से छोटा और न ही समान है।'  
'P © Q' का अर्थ है 'P न तो Q से बड़ा और न ही समान है।'  
'P ★ Q' का अर्थ है 'P, Q से बड़ा नहीं है।'  
'P @ Q' का अर्थ है 'P, Q से छोटा नहीं है।'

अब नीचे दिए गए प्रत्येक प्रश्न में दिए गए कथनों को सत्य मानते हुए यह पता लगाइए कि उनके नीचे दिए गए निष्कर्ष I, II और III में से कौन-सा/से निश्चित रूप से सत्य है/हैं?

- 39. कथन** V © K, K @ B, B \$ M  
निष्कर्ष I. V © B II. M © K III. M © V  
(a) कोई भी निष्कर्ष सत्य नहीं है (b) केवल निष्कर्ष I सत्य है  
(c) केवल निष्कर्ष II सत्य है (d) केवल निष्कर्ष III सत्य है  
(e) निष्कर्ष II और III सत्य हैं
- 40. कथन** D ★ R, R % F, F \$ T  
निष्कर्ष I. F % D II. F \$ D III. T © R  
(a) केवल निष्कर्ष I सत्य है  
(b) केवल निष्कर्ष II सत्य है  
(c) केवल निष्कर्ष III सत्य है  
(d) या तो निष्कर्ष I या II सत्य है  
(e) या तो निष्कर्ष I या II और निष्कर्ष III सत्य हैं
- 41. कथन** N @ D, D ★ K, K \$ A  
निष्कर्ष I. K @ N II. A © D III. N \$ A  
(a) कोई भी निष्कर्ष सत्य नहीं है (b) केवल निष्कर्ष I सत्य है  
(c) केवल निष्कर्ष II सत्य है (d) केवल निष्कर्ष III सत्य है  
(e) निष्कर्ष II और III सत्य हैं
- 42. कथन** K @ T, T \$ N, N © R  
निष्कर्ष I. R \$ K II. N ★ K III. K \$ N  
(a) कोई भी निष्कर्ष सत्य नहीं है (b) केवल निष्कर्ष I सत्य है  
(c) केवल निष्कर्ष II सत्य है (d) केवल निष्कर्ष III सत्य है  
(e) निष्कर्ष II और III सत्य हैं
- 43. कथन** W % K, K © F, D \$ F  
निष्कर्ष I. D \$ K II. D \$ W III. F @ W  
(a) निष्कर्ष I और III सत्य हैं (b) निष्कर्ष I और II सत्य हैं  
(c) निष्कर्ष II और III सत्य हैं (d) निष्कर्ष I, II और III सभी सत्य हैं  
(e) इनमें से कोई नहीं
- 44. कथन** B ★ K, K © F, F % R  
निष्कर्ष I. R \$ K II. R \$ B III. F \$ B  
(a) निष्कर्ष I और II सत्य हैं (b) निष्कर्ष I और III सत्य हैं  
(c) निष्कर्ष II और III सत्य हैं (d) निष्कर्ष I, II और III सभी सत्य हैं  
(e) इनमें से कोई नहीं
- 45. कथन** H \$ M, M % D, D @ K  
निष्कर्ष I. H \$ D II. K ★ M III. K © H  
(a) केवल निष्कर्ष II सत्य है (b) निष्कर्ष II और III सत्य हैं  
(c) केवल I और III सत्य हैं (d) निष्कर्ष I और II सत्य हैं  
(e) निष्कर्ष I, II और III सभी सत्य हैं

**निर्देश** (प्र. सं. 46-50) निम्नलिखित प्रश्नों में @, ©, \$, % और δ प्रतीकों को नीचे बताए गए अर्थों में प्रयोग किया गया है।  
(SBI PO 2010)

- 'P \$ Q' का अर्थ है 'P, Q से न तो बड़ा है न बराबर है।'  
'P @ Q' का अर्थ है 'P, Q से न तो छोटा है न बराबर है।'  
'P δ Q' का अर्थ है 'P, Q से बड़ा नहीं है।'  
'P % Q' का अर्थ है 'P, Q से छोटा नहीं है।'  
'P © Q' का अर्थ है 'P, Q से न तो बड़ा है न छोटा है।'

अब निम्नलिखित प्रश्नों में दिए गए कथनों को सत्य मानते हुए यह पता लगाइए कि तीनों निष्कर्ष I, II और III में से कौन-सा/से निश्चित रूप से सत्य है/हैं?

- 46. कथन** H % D, D @ B, B δ W, W % N  
निष्कर्ष I. H @ B II. B \$ N III. D @ W  
(a) कोई भी निष्कर्ष सत्य नहीं है  
(b) केवल निष्कर्ष I सत्य है  
(c) केवल निष्कर्ष II सत्य है  
(d) केवल निष्कर्ष III सत्य है  
(e) निष्कर्ष II और III सत्य हैं
- 47. कथन** N © K, K \$ J, J @ T, T % R  
निष्कर्ष I. T @ N II. J @ N III. R \$ J  
(a) कोई भी निष्कर्ष सत्य नहीं है  
(b) केवल निष्कर्ष I सत्य है  
(c) केवल निष्कर्ष II सत्य है  
(d) केवल निष्कर्ष III सत्य है  
(e) निष्कर्ष II और III सत्य हैं
- 48. कथन** M @ T, T % K, K © R, R \$ J  
निष्कर्ष I. J @ K II. R © T III. R \$ T  
(a) केवल निष्कर्ष I सत्य है  
(b) या तो निष्कर्ष II या III सत्य है  
(c) या तो निष्कर्ष II या III और I सत्य हैं  
(d) निष्कर्ष II और III सत्य हैं  
(e) उपरोक्त में से कोई नहीं
- 49. कथन** K δ R, R @ H, H % D, M \$ D  
निष्कर्ष I. D \$ R II. K \$ D III. M \$ H  
(a) निष्कर्ष I और II सत्य हैं  
(b) निष्कर्ष II और III सत्य हैं  
(c) निष्कर्ष I और III सत्य हैं  
(d) निष्कर्ष I, II और III सभी सत्य हैं  
(e) उपरोक्त में से कोई नहीं
- 50. कथन** T \$ M, M © R, R @ K, K % W  
निष्कर्ष I. W \$ R II. K \$ M III. R @ T  
(a) निष्कर्ष I और II सत्य हैं  
(b) निष्कर्ष II और III सत्य हैं  
(c) निष्कर्ष I और III सत्य हैं  
(d) निष्कर्ष I, II और III सभी सत्य हैं  
(e) उपरोक्त में से कोई नहीं

**निर्देश** (प्र. सं. 51-55) निम्नलिखित प्रश्नों में @, \$, ★, # और δ प्रतीकों को नीचे बताए गए अर्थों के अनुसार प्रयोग किया गया है। (BOI PO 2010)

- 'P \$ Q' का अर्थ है 'P, Q से छोटा नहीं है।'  
 'P @ Q' का अर्थ है 'P, Q से न तो छोटा है न बराबर।'  
 'P # Q' का अर्थ है 'P, Q से न तो बड़ा है न बराबर।'  
 'P δ Q' का अर्थ है 'P, Q से न तो बड़ा है न छोटा।'  
 'P ★ Q' का अर्थ है 'P, Q से बड़ा नहीं है।'

अब नीचे दिए गए प्रत्येक प्रश्न में दिए गए कथनों को सत्य मानते हुए पता लगाइए कि उनके नीचे दिए गए चार निष्कर्ष I, II, III और IV में से कौन-सा/से निश्चित रूप से सत्य है/हैं?

**51. कथन** N δ B, B \$ W, W # H, H ★ M

- निष्कर्ष** I. M @ W II. H @ N  
 III. W δ N IV. W # N

- (a) केवल निष्कर्ष I सत्य है  
 (b) केवल निष्कर्ष III सत्य है  
 (c) केवल निष्कर्ष IV सत्य है  
 (d) या तो निष्कर्ष III या IV सत्य है  
 (e) या तो निष्कर्ष III या IV और निष्कर्ष I सत्य है

**52. कथन** R ★ D, D \$ J, J # M, M @ K

- निष्कर्ष** I. K # J II. D @ M  
 III. R # M IV. D @ K

- (a) कोई भी निष्कर्ष सत्य नहीं है  
 (b) केवल निष्कर्ष I सत्य है  
 (c) केवल निष्कर्ष II सत्य है  
 (d) केवल निष्कर्ष III सत्य है  
 (e) केवल निष्कर्ष IV सत्य है

**53. कथन** H @ T, T # F, F δ E, E ★ V

- निष्कर्ष** I. V \$ F II. E @ T  
 III. H @ V IV. T # V

- (a) निष्कर्ष I, II और III सत्य हैं  
 (b) निष्कर्ष I, II और IV सत्य हैं  
 (c) निष्कर्ष II, III और IV सत्य हैं  
 (d) निष्कर्ष I, III और IV सत्य हैं  
 (e) सभी निष्कर्ष सत्य हैं

**54. कथन** D # R, R ★ K, K @ F, F \$ J

- निष्कर्ष** I. J # R II. J # K  
 III. R # F IV. K @ D

- (a) निष्कर्ष I, II और III सत्य हैं  
 (b) निष्कर्ष II, III और IV सत्य हैं  
 (c) निष्कर्ष I, III और IV सत्य हैं  
 (d) निष्कर्ष I, II, III और IV सभी सत्य हैं  
 (e) उपरोक्त में से कोई नहीं

**55. कथन** M \$ K, K @ N, N ★ R, R # W

- निष्कर्ष** I. W @ K II. M \$ R  
 III. K @ W IV. M @ N

- (a) निष्कर्ष I और II सत्य हैं  
 (b) निष्कर्ष I, II और III सत्य हैं  
 (c) निष्कर्ष III और IV सत्य हैं  
 (d) निष्कर्ष II, III और IV सत्य हैं  
 (e) उपरोक्त में से कोई नहीं

**निर्देश** (प्र. सं. 56-60) निम्नलिखित प्रश्नों में δ, ★, %, # और @ प्रतीकों का नीचे बताए गए अर्थों में प्रयोग किया है। (BOM PO 2010)

- 'P % Q' का अर्थ है 'P, Q से न तो बड़ा है न बराबर।'  
 'P δ Q' का अर्थ है 'P, Q से न तो छोटा है न बराबर।'  
 'P @ Q' का अर्थ है 'P, Q से बड़ा नहीं है।'  
 'P ★ Q' का अर्थ है 'P, Q से छोटा नहीं है।'  
 'P # Q' का अर्थ है 'P, Q से न बड़ा है न छोटा।'

अब निम्नलिखित प्रश्नों में दिए गए कथनों को सत्य मानते हुए पता लगाइए कि उनके नीचे दिए गए निष्कर्ष I, II, III और IV में से कौन-सा/से निश्चित रूप से सत्य है/हैं?

**56. कथन** R ★ T, T δ M, M % K, K @ V

- निष्कर्ष** I. V δ M II. V δ T  
 III. M % R IV. K δ R

- (a) निष्कर्ष I और II सत्य हैं (b) निष्कर्ष I और III सत्य हैं  
 (c) निष्कर्ष II और IV सत्य हैं (d) निष्कर्ष I, III और IV सत्य हैं  
 (e) इनमें से कोई नहीं

**57. कथन** H δ J, J # N, N @ R, R δ W

- निष्कर्ष** I. W % N II. W % H  
 III. R # J IV. R δ J

- (a) केवल निष्कर्ष I सत्य है  
 (b) केवल निष्कर्ष II सत्य है  
 (c) केवल निष्कर्ष III सत्य है  
 (d) केवल निष्कर्ष IV सत्य है  
 (e) या तो निष्कर्ष III या IV सत्य है

**58. कथन** B @ D, D δ F, F % M, M ★ N

- निष्कर्ष** I. B % F II. M δ D  
 III. N % F IV. D δ N

- (a) कोई भी निष्कर्ष सत्य नहीं है  
 (b) केवल निष्कर्ष I सत्य है  
 (c) केवल निष्कर्ष II सत्य है  
 (d) केवल निष्कर्ष III सत्य है  
 (e) केवल निष्कर्ष IV सत्य है

**59. कथन** F # Z, Z @ H, H % N, N δ B

- निष्कर्ष** I. F @ H  
 II. N δ Z  
 III. B % H  
 IV. B % Z

- (a) निष्कर्ष I और III सत्य हैं  
 (b) निष्कर्ष II, III और IV सत्य हैं  
 (c) निष्कर्ष I और II सत्य हैं  
 (d) निष्कर्ष I, II और III सत्य हैं  
 (e) उपरोक्त में से कोई नहीं

**60. कथन** M % K, K ★ W, W δ V, V @ N

- निष्कर्ष** I. N ★ K II. M % W  
 III. K δ V IV. V % M

- (a) कोई भी निष्कर्ष सत्य नहीं है  
 (b) केवल निष्कर्ष I सत्य है  
 (c) केवल निष्कर्ष II सत्य है  
 (d) केवल निष्कर्ष III सत्य है  
 (e) केवल निष्कर्ष IV सत्य है

## उत्तर सहित व्याख्या

1. (b) विकल्प (b) में, \$ तथा # के स्थान पर  $\leq$  तथा = रखने पर,  
 $P \geq A \leq R \leq O < T$ ;  $S < L \leq A = M$   
 $\Rightarrow T > A$  तथा  $A = M$   
 $\therefore T > M$
2. (c) विकल्प (c) से,  
 $A < B = C \leq D$   
 $\therefore A < D$
3. (b) विकल्प (b) से,  
 $P < A \leq L \geq E$ ;  $C \geq L \leq O < N$   
 $\Rightarrow P < L$ ;  $C \geq L$   
 $\Rightarrow P < L \leq C$   
 $\therefore P < C$   
 अतः  $C < P$  असत्य है।
4. (d) विकल्प (d) से,  $V > W \geq X > Z$   
 $\therefore V > Z$
5. (d) विकल्प (d) से,  $K \geq L = M > N > P$   
 $\therefore K \geq M$  या  $M \leq K$  तथा  $L > P$
6. (c) विकल्प (c) से,  $F \geq G = H \leq I < J$   
 $\therefore F \geq H$  या  $H \leq F$  तथा  $H < J$  या  $J > H$
7. (e)  $A < C \geq B = D \leq E$   
 अतः दी गई अभिव्यक्ति में से कोई भी सत्य नहीं है।
8. (b) विकल्प (b) से,  $P = N \geq L > M$   
 $P \geq L$   
 अतः  $L > P$  गलत है।
9. (b)  $\therefore R > O = A > S < T$   
 $\therefore S < R$
10. (d) विकल्प (d) से,  $P > L \geq A \geq N = T$   
 अतः  $P > A$  व  $T \leq L$  निश्चित रूप से सत्य हैं।
11. (d) विकल्प (d) से,  
 $B > L = O = N \geq D$   
 अतः  $B > L$  तथा  $D \leq L$  निश्चित रूप से सत्य हैं।
12. (e) विकल्प (e) से,  
 $P \leq N < A > L$   
 अतः  $A < P$  निश्चित रूप से असत्य है।
13. (c) विकल्प (c) से,  
 $F < O = U = N < D$   
 अतः  $F > N$  तथा  $U > D$  निश्चित रूप से असत्य है।
14. (a) कथन  $F < W = J \geq K$ ;  $W \leq D$   
 $D \geq W = J \geq K$   
 निष्कर्ष I.  $D > K$  (सत्य)  
 II.  $D = K$  या (सत्य)  
 अतः या तो निष्कर्ष I या II सत्य है।
15. (e) कथन  $V \leq E = U \leq X > A$   
 निष्कर्ष I.  $X \geq V$  (सत्य)  
 II.  $E > A$  (असत्य)  
 अतः केवल निष्कर्ष I सत्य है।

16. (b) कथन  $O = M \geq G$ ;  
 $M \leq P$ ;  $S > M$   
 $\therefore S > M \geq G$  व  $O = M \leq P$   
 निष्कर्ष I.  $S > G$  (सत्य)  
 II.  $O \leq P$  (सत्य)  
 अतः दोनों निष्कर्ष I तथा II सत्य हैं।
17. (c) कथन  $X \geq W < D = U \geq R$   
 निष्कर्ष I.  $X < U$  (असत्य)  
 II.  $R > W$  (असत्य)  
 अतः न तो निष्कर्ष I और न ही II सत्य है।
18. (c) कथन  $N > H = R \geq B$ ;  $R \leq C$   
 $\therefore H = R \leq C$   
 निष्कर्ष I.  $C < H$  (असत्य)  
 II.  $H > B$  (असत्य)  
 अतः न तो निष्कर्ष I और न ही II सत्य है।
19. (a) कथन  $S \leq A > T = U \leq R < N$   
 $\Rightarrow T \leq R < N$   
 निष्कर्ष I.  $N > T$  (सत्य)  
 II.  $S > R$  (असत्य)  
 अतः केवल निष्कर्ष I सत्य है।
20. (b) कथन  $P \geq L \geq O = U \geq G \geq H$   
 निष्कर्ष I.  $P < H$  (असत्य)  
 II.  $H < P$  (सत्य)  
 अतः केवल निष्कर्ष II सत्य है।
21. (e) कथन  $L \leq M = R > O < P$   
 निष्कर्ष I.  $L < P$  (असत्य)  
 II.  $L = P$  (असत्य)  
 अतः न तो निष्कर्ष I और न ही II सत्य है।
22. (c) कथन  $A \leq B < E = G \geq H > K$   
 निष्कर्ष I.  $A < G$  (सत्य)  
 II.  $E > K$  (सत्य)  
 अतः दोनों निष्कर्ष सत्य हैं।
23. (e) कथन  $D < R \geq A \leq I = N \leq S$   
 निष्कर्ष I.  $R \leq S$  (असत्य)  
 II.  $D > I$  (असत्य)  
 अतः न तो निष्कर्ष I और न ही II सत्य है।
24. (d) कथन  $T > R > A > C < K$ ;  
 $N < E < C > S > D$   
 $A > C > S$  और  $K > C > E$   
 निष्कर्ष I.  $S > A$  (असत्य)  
 II.  $K < E$  (असत्य)
25. (a) कथन  $S = L \leq U = M$ ;  $Z \geq R > C = M$   
 $S = L \leq V = M = C < R \leq Z$   
 निष्कर्ष I.  $Z > S$  (सत्य)  
 II.  $S = Z$  (असत्य)
26. (e) कथन  $T > R > A > C < K$ ;  
 $N < E < C > S > D$   
 $\therefore D < S < C < A < R < T$   
 तथा  $N < E < C < A < R$   
 निष्कर्ष I.  $D < T$  (सत्य)  
 II.  $N < R$  (सत्य)

27. (a)  $Y \leq E < L = O \geq W$   
 $S \geq P > L \geq I \leq T$   
 $\therefore E < L < P$   
 और  $I \leq L > E$   
 निष्कर्ष I.  $E < P$  (सत्य)  
 II.  $I > E$  (असत्य)
28. (b)  $Y \leq E < L = O \geq W$   
 $S \geq P > L \geq I \leq T$   
 $\therefore Y \leq E < L \geq I \leq T$   
 और  $S \geq P > L = O \geq W$   
 निष्कर्ष I.  $Y \leq T$  (असत्य)  
 II.  $S > W$  (सत्य)
29. (c) कथनानुसार,  
 $L \leq T \leq I \geq M < X$   
 $W < P \leq L \geq B \geq K$   
 अर्थात्  $K \leq L \leq I \geq M < X$   
 तथा  $W < L \leq I \geq M$   
 निष्कर्ष I.  $K < X$  (असत्य)  
 II.  $W > M$  (असत्य)
30. (b) कथनानुसार,  $Z < U \leq D \leq A \leq M < S$ ;  
 $Q > A \leq Y < G$   
 अर्थात्  $Z < A \leq Y$   
 तथा  $Q > A < S$   
 निष्कर्ष I.  $Z < Y$  (सत्य)  
 II.  $S > Q$  (असत्य)
31. (c) कथनानुसार,  
 $L \leq T \leq I \geq M < X$ ;  
 $W < P \leq L \geq B \geq K$   
 अर्थात्  $K \leq L \leq I \geq M$   
 तथा  $P \leq L \leq I \geq M$   
 निष्कर्ष I.  $K \geq M$  (असत्य)  
 II.  $P > M$  (असत्य)
32. (e) कथनानुसार,  
 $Z < U \leq D \leq A \leq M < S$ ;  
 $Q > A \leq Y < G$   
 अर्थात्  $U \leq M$   
 तथा  $Z < A < G$   
 निष्कर्ष I.  $M \geq U$  (सत्य)  
 II.  $G > Z$  (सत्य)
33. (b) कथनानुसार,  
 $J > K \geq H = U \geq B \leq T < F \leq R$   
 निष्कर्ष I.  $J > B$  (सत्य)  
 II.  $H < R$  (असत्य)

उत्तर (प्र. सं. 34-38)

- $P \% Q \Rightarrow P \geq Q$   
 $P \odot Q \Rightarrow P > Q$   
 $P \star Q \Rightarrow P < Q$   
 $P \delta Q \Rightarrow P \leq Q$   
 $P @ Q \Rightarrow P = Q$

$\%$	$\Rightarrow$	$\geq$
$\odot$	$\Rightarrow$	$>$
$\star$	$\Rightarrow$	$<$
$\delta$	$\Rightarrow$	$\leq$
$@$	$\Rightarrow$	$=$

34. (d) कथनानुसार,

$$R \delta K \Rightarrow R \leq K$$

$$K \star M \Rightarrow K < M$$

$$M @ J \Rightarrow M = J$$

$$\therefore R \leq K < M = J$$

निष्कर्ष I.  $J @ K \Rightarrow J > K$  (सत्य)

II.  $M @ R \Rightarrow M > R$  (सत्य)

III.  $R \star J \Rightarrow R < J$  (सत्य)

अतः तीनों निष्कर्ष सत्य हैं।

35. (c) कथनानुसार,

$$Z @ M \Rightarrow Z = M$$

$$M @ K \Rightarrow M > K$$

$$K \star F \Rightarrow K < F$$

$$\therefore Z = M > K < F$$

निष्कर्ष I.  $F @ Z \Rightarrow F > Z$  (असत्य)

II.  $K \star Z \Rightarrow K < Z$  (सत्य)

III.  $F @ M \Rightarrow F > M$  (असत्य)

अतः केवल निष्कर्ष II सत्य है।

36. (b) कथनानुसार,  $B \star J \Rightarrow B < J$

$$J \% W \Rightarrow J \geq W$$

$$W @ M \Rightarrow W > M$$

$$\therefore B < J \geq W > M$$

निष्कर्ष I.  $M \star J \Rightarrow M < J$  (सत्य)

II.  $W \star B \Rightarrow W < B$  (असत्य)

III.  $B @ M \Rightarrow B > M$  (असत्य)

अतः केवल निष्कर्ष I सत्य है।

37. (e) कथनानुसार,

$$V \% H \Rightarrow V \geq H$$

$$H @ F \Rightarrow H = F$$

$$F \delta E \Rightarrow F \leq E$$

$$\therefore V \geq H = F \leq E$$

निष्कर्ष I.  $F @ V \Rightarrow F = V$  (I या II सत्य है)

II.  $F \star V \Rightarrow F < V$  (I या II सत्य है)

III.  $E \% H \Rightarrow E \geq H$  (सत्य)

अतः या तो निष्कर्ष I या II और निष्कर्ष III सत्य हैं।

38. (a) कथनानुसार,

$$W @ T \Rightarrow W > T$$

$$T \delta N \Rightarrow T \leq N$$

$$N \% D \Rightarrow N \geq D$$

$$\therefore W > T \leq N \geq D$$

निष्कर्ष I.  $D \star T \Rightarrow D < T$  (असत्य)

II.  $W @ N \Rightarrow W > N$  (असत्य)

III.  $D @ T \Rightarrow D = T$  (असत्य)

अतः कोई भी निष्कर्ष सत्य नहीं है।

उत्तर (प्र. सं. 39-45)

$$P \% Q \Rightarrow P = Q$$

$$P \$ Q \Rightarrow P > Q$$

$$P @ Q \Rightarrow P < Q$$

$$P \star Q \Rightarrow P \leq Q$$

$$P @ Q \Rightarrow P \geq Q$$

$$\% \Rightarrow =$$

$$\$ \Rightarrow >$$

$$@ \Rightarrow <$$

$$\star \Rightarrow \leq$$

$$@ \Rightarrow \geq$$

39. (c) कथनानुसार,

$$V @ K \Rightarrow V < K$$

$$K @ B \Rightarrow K \geq B$$

$$B \$ M \Rightarrow B > M$$

$$\therefore V < K \geq B > M$$

निष्कर्ष I.  $V @ B \Rightarrow V < B$  (असत्य)

II.  $M @ K \Rightarrow M < K$  (सत्य)

III.  $M @ V \Rightarrow M < V$  (असत्य)

अतः केवल निष्कर्ष II सत्य है।

40. (e) कथनानुसार,

$$D \star R \Rightarrow D \leq R$$

$$R \% F \Rightarrow R = F$$

$$F \$ T \Rightarrow F > T$$

$$\therefore D \leq R = F > T$$

निष्कर्ष I.  $F \% D \Rightarrow F = D$  (I या II सत्य है)

II.  $F \$ D \Rightarrow F > D$  (I या II सत्य है)

III.  $T @ R \Rightarrow T < R$  (सत्य)

अतः या तो निष्कर्ष I या II और निष्कर्ष III सत्य हैं।

41. (a) कथनानुसार,  $N @ D \Rightarrow N \geq D$

$$D \star K \Rightarrow D \leq K$$

$$K \$ A \Rightarrow K > A$$

$$\therefore N \geq D \leq K > A$$

निष्कर्ष I.  $K @ N \Rightarrow K \geq N$  (असत्य)

II.  $A @ D \Rightarrow A < D$  (असत्य)

III.  $N \$ A \Rightarrow N > A$  (असत्य)

अतः कोई भी निष्कर्ष सत्य नहीं है।

42. (d) कथनानुसार,

$$K @ T \Rightarrow K \geq T; T \$ N \Rightarrow T > N$$

$$N @ R \Rightarrow N < R$$

$$\therefore K \geq T > N < R$$

निष्कर्ष I.  $R \$ K \Rightarrow R > K$  (असत्य)

II.  $N \star K \Rightarrow N \leq K$  (असत्य)

III.  $K \$ N \Rightarrow K > N$  (सत्य)

अतः केवल निष्कर्ष III सत्य है।

43. (b) कथनानुसार,

$$W \% K \Rightarrow W = K; K @ F \Rightarrow K < F$$

$$D \$ F \Rightarrow D > F$$

$$\therefore W = K < F < D$$

निष्कर्ष I.  $D \$ K \Rightarrow D > K$  (सत्य)

II.  $D \$ W \Rightarrow D > W$  (सत्य)

III.  $F @ W \Rightarrow F \geq W$  (असत्य)

अतः निष्कर्ष I और II सत्य हैं।

44. (d) कथनानुसार,

$$B \star K \Rightarrow B \leq K; K @ F \Rightarrow K < F$$

$$F \% R \Rightarrow F = R$$

$$\therefore B \leq K < F = R$$

निष्कर्ष I.  $R \$ K \Rightarrow R > K$  (सत्य)

II.  $R \$ B \Rightarrow R > B$  (सत्य)

III.  $F \$ B \Rightarrow F > B$  (सत्य)

अतः तीनों निष्कर्ष सत्य हैं।

45. (e) कथनानुसार,

$$H \$ M \Rightarrow H > M$$

$$M \% D \Rightarrow M = D$$

$$D @ K \Rightarrow D \geq K$$

$$\therefore H > M = D \geq K$$

निष्कर्ष I.  $H \$ D \Rightarrow H > D$  (सत्य)

II.  $K \star M \Rightarrow K \leq M$  (सत्य)

III.  $K @ H \Rightarrow K < H$  (सत्य)

अतः तीनों निष्कर्ष सत्य हैं।

उत्तर (प्र. सं. 46-50)

$$P \$ Q \Rightarrow P < Q$$

$$P @ Q \Rightarrow P > Q$$

$$P \delta Q \Rightarrow P \leq Q$$

$$P \% Q \Rightarrow P \geq Q$$

$$P @ Q \Rightarrow P = Q$$

\$	\$\Rightarrow\$	<
@	\$\Rightarrow\$	>
\$\delta\$	\$\Rightarrow\$	\$\le\$
\$\%\$	\$\Rightarrow\$	\$\ge\$
\$\textcircled{c}\$	\$\Rightarrow\$	=

46. (b) कथनानुसार,

$$H \% D \Rightarrow H \geq D$$

$$D @ B \Rightarrow D > B$$

$$B \delta W \Rightarrow B \leq W$$

$$W \% N \Rightarrow W \geq N$$

$$\therefore H \geq D > B \leq W \geq N$$

निष्कर्ष I.  $H @ B \Rightarrow H > B$  (सत्य)

II.  $B \$ N \Rightarrow B < N$  (असत्य)

III.  $D @ W \Rightarrow D > W$  (असत्य)

अतः केवल निष्कर्ष I सत्य है।

47. (e) कथनानुसार,  $N @ K \Rightarrow N = K$

$$K \$ J \Rightarrow K < J$$

$$J @ T \Rightarrow J > T$$

$$T \% R \Rightarrow T \geq R$$

$$\therefore N = K < J > T \geq R$$

निष्कर्ष I.  $T @ N \Rightarrow T > N$  (असत्य)

II.  $J @ N \Rightarrow J > N$  (सत्य)

III.  $R \$ J \Rightarrow R < J$  (सत्य)

अतः निष्कर्ष II और III सत्य हैं।

48. (c) कथनानुसार,  $M @ T \Rightarrow M > T$

$$T \% K \Rightarrow T \geq K$$

$$K @ R \Rightarrow K = R$$

$$R \$ J \Rightarrow R < J$$

$$\therefore M > T \geq K = R < J$$

निष्कर्ष I.  $J @ K \Rightarrow J > K$  (सत्य)

II.  $R @ T \Rightarrow R = T$  (II या III सत्य है)

III.  $R \$ T \Rightarrow R < T$  (II या III सत्य है)

अतः या तो निष्कर्ष II या III और निष्कर्ष I सत्य है।

49. (c) कथनानुसार,  $K \delta R \Rightarrow K \leq R$

$$R @ H \Rightarrow R > H$$

$$H \% D \Rightarrow H \geq D$$

$$M \$ D \Rightarrow M < D$$

$$\therefore K \leq R > H \geq D > M$$



- निष्कर्ष I.  $D \$ R \Rightarrow D < R$  (सत्य)  
 II.  $K \$ D \Rightarrow K < D$  (असत्य)  
 III.  $M \$ H \Rightarrow M < H$  (सत्य)

अतः निष्कर्ष I और III सत्य हैं।

50. (d) कथनानुसार,  $T \$ M \Rightarrow T < M$   
 $M @ R \Rightarrow M = R$   
 $R @ K \Rightarrow R > K$   
 $K \% W \Rightarrow K \geq W$   
 $\therefore T < M = R > K \geq W$

- निष्कर्ष I.  $W \$ R \Rightarrow W < R$  (सत्य)  
 II.  $K \$ M \Rightarrow K < M$  (सत्य)  
 III.  $R @ T \Rightarrow R > T$  (सत्य)

अतः तीनों निष्कर्ष सत्य हैं।

उत्तर (प्र. सं. 51-55)

$P \$ Q \Rightarrow P \geq Q$	$\$ \Rightarrow \geq$
$P @ Q \Rightarrow P > Q$	$@ \Rightarrow >$
$P \# Q \Rightarrow P < Q$	$\# \Rightarrow <$
$P \delta Q \Rightarrow P = Q$	$\delta \Rightarrow =$
$P \star Q \Rightarrow P \leq Q$	$\star \Rightarrow \leq$

51. (e) कथनानुसार,  $N \delta B \Rightarrow N = B$   
 $B \$ W \Rightarrow B \geq W$   
 $W \# H \Rightarrow W < H$   
 $H \star M \Rightarrow H \leq M$   
 $\therefore N = B \geq W < H \leq M$

- निष्कर्ष I.  $M @ W \Rightarrow M > W$  (सत्य)  
 II.  $H @ N \Rightarrow H > N$  (असत्य)  
 III.  $W \delta N \Rightarrow W = N$  (III या IV सत्य है)  
 IV.  $W \# N \Rightarrow W < N$  (सत्य है)

अतः या तो निष्कर्ष III या IV और निष्कर्ष I सत्य हैं।

52. (a) कथनानुसार,  $R \star D \Rightarrow R \leq D$   
 $D \$ J \Rightarrow D \geq J$   
 $J \# M \Rightarrow J < M$   
 $M @ K \Rightarrow M > K$   
 $\therefore R \leq D \geq J < M > K$

- निष्कर्ष I.  $K \# J \Rightarrow K < J$  (असत्य)  
 II.  $D @ M \Rightarrow D > M$  (असत्य)  
 III.  $R \# M \Rightarrow R < M$  (असत्य)  
 IV.  $D @ K \Rightarrow D > K$  (असत्य)

अतः कोई भी निष्कर्ष सत्य नहीं है।

53. (b) कथनानुसार,  $H @ T \Rightarrow H > T$   
 $T \# F \Rightarrow T < F$   
 $F \delta E \Rightarrow F = E$   
 $E \star V \Rightarrow E \leq V$   
 $\therefore H > T < F = E \leq V$

- निष्कर्ष I.  $V \$ F \Rightarrow V \geq F$  (सत्य)  
 II.  $E @ T \Rightarrow E > T$  (सत्य)  
 III.  $H @ V \Rightarrow H > V$  (असत्य)  
 IV.  $T \# V \Rightarrow T < V$  (सत्य)

अतः निष्कर्ष I, II और IV सत्य हैं।

54. (e) कथनानुसार,  
 $D \# R \Rightarrow D < R$   
 $R \star K \Rightarrow R \leq K$   
 $K @ F \Rightarrow K > F$   
 $F \$ J \Rightarrow F \geq J$   
 $\therefore D < R \leq K > F \geq J$

- निष्कर्ष I.  $J \# R \Rightarrow J < R$  (असत्य)  
 II.  $J \# K \Rightarrow J < K$  (सत्य)  
 III.  $R \# F \Rightarrow R < F$  (असत्य)  
 IV.  $K @ D \Rightarrow K > D$  (सत्य)

अतः केवल निष्कर्ष II और IV सत्य हैं।

55. (e) कथनानुसार,  
 $M \$ K \Rightarrow M \geq K$   
 $K @ N \Rightarrow K > N$   
 $N \star R \Rightarrow N \leq R$   
 $R \# W \Rightarrow R < W$   
 $\therefore M \geq K > N \leq R < W$

- निष्कर्ष I.  $W @ K \Rightarrow W > K$  (असत्य)  
 II.  $M \$ R \Rightarrow M \geq R$  (असत्य)  
 III.  $K @ W \Rightarrow K > W$  (असत्य)  
 IV.  $M @ N \Rightarrow M > N$  (सत्य)

अतः केवल निष्कर्ष IV सत्य है।

उत्तर (प्र. सं. 56-60)

$P \% Q \Rightarrow P < Q$	$\% \Rightarrow <$
$P \delta Q \Rightarrow P > Q$	$\delta \Rightarrow >$
$P @ Q \Rightarrow P \leq Q$	$@ \Rightarrow \leq$
$P \star Q \Rightarrow P \geq Q$	$\star \Rightarrow \geq$
$P \# Q \Rightarrow P = Q$	$\# \Rightarrow =$

56. (b) कथनानुसार,  $R \star T \Rightarrow R \geq T$   
 $T \delta M \Rightarrow T > M$   
 $M \% K \Rightarrow M < K$   
 $K @ V \Rightarrow K \leq V$   
 $\therefore R \geq T > M < K \leq V$

- निष्कर्ष I.  $V \delta M \Rightarrow V > M$  (सत्य)  
 II.  $V \delta T \Rightarrow V > T$  (असत्य)  
 III.  $M \% R \Rightarrow M < R$  (सत्य)  
 IV.  $K \delta R \Rightarrow K > R$  (असत्य)

अतः निष्कर्ष I और III सत्य हैं।

57. (e) कथनानुसार,

$$H \delta J \Rightarrow H > J$$

$$J \# N \Rightarrow J = N$$

$$N @ R \Rightarrow N \leq R$$

$$R \delta W \Rightarrow R > W$$

$$\therefore H > J = N \leq R > W$$

- निष्कर्ष I.  $W \% N \Rightarrow W < N$  (असत्य)  
 II.  $W \% H \Rightarrow W < H$  (असत्य)  
 III.  $R \# J \Rightarrow R = J$  } (III या IV सत्य है)  
 IV.  $R \delta J \Rightarrow R > J$  }

अतः या तो निष्कर्ष III या IV सत्य है।

58. (a) कथनानुसार,

$$B @ D \Rightarrow B \leq D$$

$$D \delta F \Rightarrow D > F$$

$$F \% M \Rightarrow F < M$$

$$M \star N \Rightarrow M \geq N$$

$$\therefore B \leq D > F < M \geq N$$

- निष्कर्ष I.  $B \% F \Rightarrow B < F$  (असत्य)  
 II.  $M \delta D \Rightarrow M > D$  (असत्य)  
 III.  $N \% F \Rightarrow N > F$  (असत्य)  
 IV.  $D \delta N \Rightarrow D > N$  (असत्य)

अतः कोई भी निष्कर्ष सत्य नहीं है।

59. (c) कथनानुसार,

$$F \# Z \Rightarrow F = Z$$

$$Z @ H \Rightarrow Z \leq H$$

$$H \% N \Rightarrow H < N$$

$$N \delta B \Rightarrow N > B$$

$$\therefore F = Z \leq H < N > B$$

- निष्कर्ष I.  $F @ H \Rightarrow F \leq H$  (सत्य)  
 II.  $N \delta Z \Rightarrow N > Z$  (सत्य)  
 III.  $B \% H \Rightarrow B < H$  (असत्य)  
 IV.  $B \% Z \Rightarrow B < Z$  (असत्य)

अतः निष्कर्ष I और II सत्य हैं।

60. (d) कथनानुसार,

$$M \% K \Rightarrow M < K$$

$$K \star W \Rightarrow K \geq W$$

$$W \delta V \Rightarrow W > V$$

$$V @ N \Rightarrow V \leq N$$

$$\therefore M < K \geq W > V \leq N$$

- निष्कर्ष I.  $N \star K \Rightarrow N \geq K$  (असत्य)  
 II.  $M \% W \Rightarrow M < W$  (असत्य)  
 III.  $K \delta V \Rightarrow K > V$  (सत्य)  
 IV.  $V \% M \Rightarrow V < M$  (असत्य)

अतः केवल निष्कर्ष III सत्य है।

# 21

## घन, घनाभ एवं पासा (Cube, Cuboid and Dice)

घन, घनाभ और पासा तीनों ही त्रिविमीय वस्तु/आकृति हैं। जहाँ घन एवं पासा में लम्बाई, चौड़ाई और ऊँचाई तीनों समान होती हैं वहीं घनाभ में ये तीनों माप अर्थात् लम्बाई, चौड़ाई और ऊँचाई भिन्न-भिन्न होती हैं।

### घन

ऐसी त्रिआयामी आकृति/वस्तु जिसकी लम्बाई, चौड़ाई और ऊँचाई तीनों बराबर हों, ऐसी आकृति या वस्तु को घन कहते हैं, जैसे—लूडो का पासा।

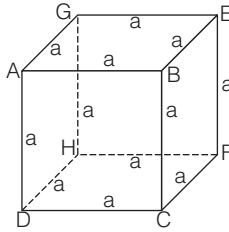

### घनाभ

ऐसी त्रिआयामी आकृति/वस्तु जिसकी लम्बाई, चौड़ाई से अधिक हो और ऊँचाई, चौड़ाई से कम हो, ऐसी आकृति या वस्तु को घनाभ कहते हैं। जैसे—माचिस की डिब्बिया।

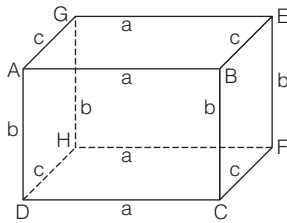

### पासा

पासा, घन और घनाभ के समान ही एक त्रिआयामी वस्तु/आकृति है। सामान्यतया इसकी लम्बाई, चौड़ाई और ऊँचाई तीनों बराबर होती हैं। इसकी सतहों पर 1 से 6 तक के अंक डॉट या कुछ अक्षर अंकित होते हैं।

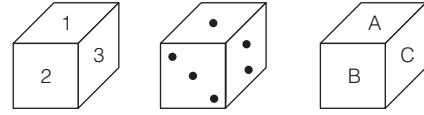

### घन, घनाभ और पासा से सम्बन्धित महत्त्वपूर्ण बिन्दु

#### 1. सतह या फलक

किसी भी घन या घनाभ या पासा में छः सतहें (फलकें) होती हैं, जिनमें से तीन सतहें दिखाई देती हैं और तीन सतहें दिखाई नहीं देती हैं अर्थात् छिपी हुई होती हैं।

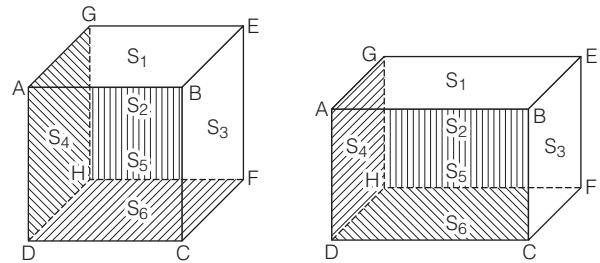

उपरोक्त आकृतियों में ABCD, BCFE, ABEG, ADHG, EFHG तथा CDHF छः सतहें (फलकें) हैं अर्थात्

$$\left. \begin{array}{l} ABEG \Rightarrow S_1 \\ ABCD \Rightarrow S_2 \\ BCFE \Rightarrow S_3 \\ ADHG \Rightarrow S_4 \\ EFHG \Rightarrow S_5 \\ CDHF \Rightarrow S_6 \end{array} \right\} \begin{array}{l} \text{दिखाई देने वाली सतहें} \\ \\ \\ \text{दिखाई नहीं देने वाली सतहें} \end{array}$$

यहाँ,

$$\left. \begin{array}{l} ABCD \Rightarrow \text{सामने की सतह} \Rightarrow S_2 \\ EFHG \Rightarrow \text{पीछे की सतह} \Rightarrow S_5 \end{array} \right\} \text{एक-दूसरे की विपरीत सतह}$$

$$\left. \begin{array}{l} ABEG \Rightarrow \text{ऊपर की सतह} \Rightarrow S_1 \\ CDHF \Rightarrow \text{नीचे की सतह} \Rightarrow S_6 \end{array} \right\} \text{एक-दूसरे की विपरीत सतह}$$

$$\left. \begin{array}{l} BCFE \Rightarrow \text{दाएँ की सतह} \Rightarrow S_3 \\ ADHG \Rightarrow \text{बाएँ की सतह} \Rightarrow S_4 \end{array} \right\} \text{एक-दूसरे की विपरीत सतह}$$

उपरोक्त तथ्यों से स्पष्ट होता है कि

- किसी भी सतह की चार संलग्न सतहें होती हैं और एक विपरीत सतह होती है।
- संलग्न सतहें आपस में जुड़ी होती हैं।
- दो संलग्न सतहें आपस में एक कोर पर मिलती हैं तथा तीन संलग्न सतहें आपस में एक शीर्ष पर मिलती हैं।
- दो सम्मुख सतहें किसी भी कोर या शीर्ष से एकसाथ नहीं जुड़ी होती हैं।

## 2. शीर्ष (कोना)

किसी भी घन या घनाभ या पासा में आठ कोने होते हैं, जिनमें से सात दिखाई देते हैं और एक कोना दिखाई नहीं देता अर्थात् छिपा हुआ होता है।

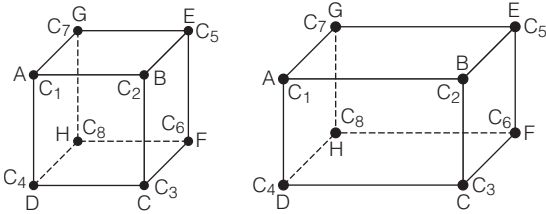

दी गई आकृतियों में A, B, C, D, E, F, G तथा H आठ कोने हैं।

अर्थात्

$$\left. \begin{array}{l} A = C_1 \\ B = C_2 \\ C = C_3 \\ D = C_4 \\ E = C_5 \\ F = C_6 \\ G = C_7 \\ H = C_8 \end{array} \right\} \begin{array}{l} \text{दिखाई देने वाले कोने} \\ \\ \\ \\ \\ \\ \\ \text{दिखाई नहीं देने वाला कोना} \end{array}$$

## 3. कोर (किनारा)

किसी भी घन या घनाभ या पासा में बारह किनारे होते हैं, जिनमें से नौ दिखाई देते हैं और तीन किनारे दिखाई नहीं देते हैं अर्थात् छिपे हुए होते हैं।

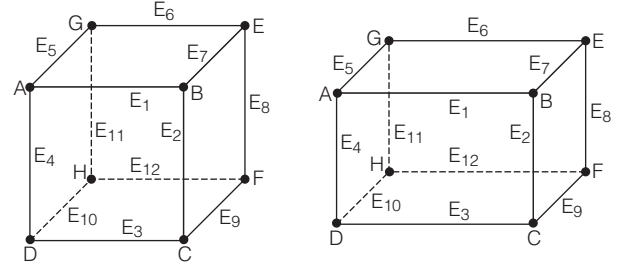

उपरोक्त आकृतियों में AB, BC, CD, AD, BE, CF, DH, AG, GH, EF, FH तथा GE बारह किनारे हैं।

$$\left. \begin{array}{l} AB = E_1 \\ BC = E_2 \\ CD = E_3 \\ AD = E_4 \\ AG = E_5 \\ GE = E_6 \\ BE = E_7 \\ EF = E_8 \\ CF = E_9 \\ DH = E_{10} \\ GH = E_{11} \\ FH = E_{12} \end{array} \right\} \begin{array}{l} \text{दिखाई देने वाले किनारे} \\ \\ \\ \\ \\ \\ \\ \\ \\ \text{दिखाई नहीं देने वाले किनारे} \end{array}$$

## प्रश्नों के प्रकार

घन, घनाभ और पासे पर आधारित कई प्रकार के प्रश्न विभिन्न प्रतियोगी परीक्षाओं में पूछे जाते हैं। उनकी विभिन्न प्रकृति के आधार पर, हमने इन्हें निम्न प्रकारों में वर्गीकृत किया है

### प्रकार 1. घन या घनाभ को छोटे घनों में काटना

यह एक साधारण बात है कि किसी लकड़ी या छड़ को दो बराबर भागों में काटना हो, तो हम उसे एक बार काटते हैं। इसी प्रकार, लकड़ी या छड़ को तीन बराबर भागों में काटना हो, तो दो बार, चार बराबर भागों में काटना हो, तो तीन बार; पाँच बराबर भागों में काटना हो, तो चार बार, ..... और आगे भी इसी प्रकार से काटते हैं। दूसरे शब्दों में, हम कह सकते हैं कि लकड़ी या छड़ को जितने बराबर भागों में काटना हो, उससे एक बार कम काटते हैं अर्थात् किसी लकड़ी या छड़ को  $n$  बराबर भागों में काटना हो, तो उसे हम  $(n-1)$  बार काटते हैं।

उपरोक्त बातों को निम्न आकृतियों द्वारा दर्शाया गया है

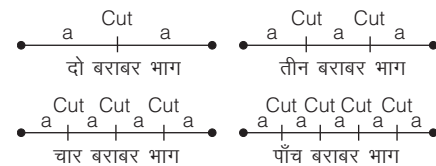

लकड़ी या छड़ की तरह ही घन या घनाभ को भी काटा जा सकता है। यदि किसी 8 सेमी भुजा वाले घन को 2 सेमी भुजा वाले छोटे-छोटे घनों में काटना हो, तो प्रत्येक सतह के  $n = \frac{8}{2} = 4$  खण्ड होंगे और चार खण्डों में विभक्त करने के लिए घन को तीनों ओर से  $n-1 = 4-1 = 3$  बार काटना होगा तथा विभाजन के बाद  $n^3 = (4)^3 = 64$  छोटे घन प्राप्त होंगे।



- **उदाहरण 4.** एक बड़े घन को 125 छोटे घनों में विभाजित किया जाता है। यदि छोटे घन की एक भुजा 4 सेमी हो, तो बड़े घन की एक भुजा की माप क्या होगी? (LIC ADO 2014)

- (a) 4 सेमी (b) 9 सेमी  
(c) 20 सेमी (d) 10 सेमी  
(e) इनमें से कोई नहीं

**व्याख्या (c) :** कुल छोटे घनों की संख्या  $(N) = (n)^3 = 125$

$$\Rightarrow (n)^3 = 125 = (5)^3$$

$$\therefore n = 5$$

पुनः  $n = \frac{\text{बड़े घन की भुजा}}{\text{छोटे घन की भुजा}}$

$$\Rightarrow 5 = \frac{\text{बड़े घन की भुजा}}{4}$$

$$\therefore \text{बड़े घन की भुजा} = 5 \times 4 = 20 \text{ सेमी}$$

- **उदाहरण 5.** यदि 12 सेमी भुजा वाले किसी घन को 3 सेमी भुजा वाले छोटे घनों में विभाजित किया जाता है, तो

- (i) कुल छोटे घनों की संख्या कितनी होगी?

- (a) 64 (b) 16  
(c) 32 (d) 128

**व्याख्या (a)**  $n = \frac{\text{बड़े घन की भुजा}}{\text{छोटे घन की भुजा}}$   
 $= \frac{12}{3} = 4$

$$\therefore \text{कुल छोटे घनों की संख्या } (N) = (n)^3 = (4)^3 = 64$$

- (ii) शीर्ष घनों की संख्या कितनी होगी?

- (a) 4 (b) 8  
(c) 12 (d) 16

**व्याख्या (b)** शीर्ष घनों की संख्या = 8

शीर्ष घनों की संख्या सदैव आठ होती है।

- (iii) मध्य घनों की संख्या कितनी होगी?

- (a) 8 (b) 16  
(c) 24 (d) 32

**व्याख्या (c)** मध्य घनों की संख्या =  $12(n-2)$

$$= 12(4-2)$$

$$= 12 \times 2 = 24$$

- (iv) केन्द्रीय घनों की संख्या कितनी होगी?

- (a) 45 (b) 9  
(c) 15 (d) 24

**व्याख्या (d)** केन्द्रीय घनों की संख्या =  $6(n-2)^2 = 6(4-2)^2$   
 $= 6(2)^2 = 6 \times 4 = 24$

- (v) अन्तः केन्द्रीय घनों की संख्या कितनी होगी?

- (a) 18 (b) 9 (c) 8 (d) 81

**व्याख्या (c)**

$$\text{अन्तः केन्द्रीय घनों की संख्या} = (n-2)^3 = (4-2)^3 = (2)^3 = 8$$

## 2. घनाभ को काटना

किसी घनाभ को छोटे-छोटे एकसमान छोटे घन के रूप में काटा जाए, तो कुल छोटे घनों की संख्या

$$= \frac{\text{बड़े घनाभ का आयतन}}{\text{छोटे घन का आयतन}} \\ = \frac{\text{घनाभ की लम्बाई} \times \text{चौड़ाई} \times \text{ऊँचाई}}{(\text{छोटे घन की एक भुजा})^3}$$

जैसे— यदि कोई घनाभ जिसकी लम्बाई 5 सेमी, चौड़ाई 3 सेमी तथा ऊँचाई 4 सेमी हो,

तो 1 सेमी भुजा वाले छोटे-छोटे कुल घनों की संख्या

$$= \frac{\text{बड़े घनाभ का आयतन}}{\text{छोटे घन का आयतन}} = \frac{5 \times 3 \times 4}{1} = 60$$

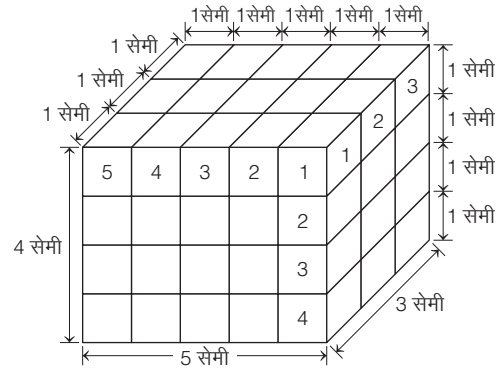

यदि घनाभ की लम्बाई पर कटे खण्ड को  $Nl$ , चौड़ाई पर कटे खण्ड को  $Nb$  तथा ऊँचाई पर कटे खण्ड को  $Nh$  से प्रदर्शित किया जाए, तो कुल छोटे घनों की संख्या =  $Nl \times Nb \times Nh$

- **उदाहरण 6.** एक आयताकार ब्लॉक, जिसका आयाम  $6 \times 5 \times 4$  सेमी है, को यदि 2 सेमी आयाम वाले छोटे-छोटे घनों में परिवर्तित कर दिया जाए, तो कुल कितने घन प्राप्त होंगे? (SSC 10+2 2013)

- (a) 30 (b) 15 (c) 45 (d) 60

**व्याख्या (b)**

$$\text{छोटे घनों की अभीष्ट संख्या} = \frac{\text{बड़े घनाभ का आयतन}}{\text{छोटे घन का आयतन}} = \frac{6 \times 5 \times 4}{2 \times 2 \times 2} = 15$$

# प्रश्नावली 21.1

1. एक घन में सदैव होते हैं (MAT 2010)  
(a) 8 कोने (b) 6 फलक (c) 12 किनारे (d) ये सभी
2. एक घन या घनाभ में कितने फलक (सतह) होते हैं?  
(a) 4 (b) 6 (c) 8 (d) 10
3. एक घन या घनाभ के प्रत्येक फलक के कितनी विपरीत फलक (सतह) होती हैं?  
(a) 1 (b) 2 (c) 3 (d) 4
4. एक घन या घनाभ में कितने अदृश्य कोने होते हैं? (MAT 2014)  
(a) 3 (b) 6 (c) 1 (d) 5
5. एक घन या घनाभ में प्रत्येक फलक के कितने निकटवर्ती फलक (सतह) होते हैं? (RRB AO 2010)  
(a) 2 (b) 4 (c) 6 (d) 8  
(e) इनमें से कोई नहीं
6. एक घन या घनाभ को किसी भी ओर से देखने पर कितने फलक दिखाई देते हैं?  
(a) 2 (b) 3 (c) 4 (d) 5
7. निम्नलिखित में से कौन-सा सत्य है? (MAT 2010)  
(a) किसी भी घन में लम्बाई, चौड़ाई और ऊँचाई समान होती है  
(b) किसी भी घनाभ में लम्बाई, चौड़ाई और ऊँचाई असमान होती है  
(c) घन या घनाभ एक त्रिआयामी वस्तु है  
(d) उपरोक्त सभी
8. एक 4 सेमी के ठोस घन से 2 सेमी के छोटे-छोटे घन प्राप्त करने के लिए इसे कुल कितनी बार काटना होगा? (IGNOU B.Ed 2011)  
(a) 2 (b) 3 (c) 5 (d) 7
9. एक 12 सेमी के ठोस घन से 3 सेमी के छोटे-छोटे घन प्राप्त करने के लिए इसे कुल कितनी बार काटना होगा?  
(a) 5 (b) 7 (c) 9 (d) 11
10. एक 3 सेमी के ठोस घन से यदि 1 सेमी के छोटे-छोटे घन बनाए जाएँ, तो कुल कितने घन बनेंगे? (SSC 10+2 2010)  
(a) 3 (b) 6 (c) 9 (d) 27

11. किसी 10 सेमी लम्बाई के एक घन से 2 सेमी लम्बाई वाले कितने घन बनाए जा सकते हैं? (UPPSC Pre 2009)  
(a) 5 (b) 25 (c) 125 (d) 500
12. एक 25 सेमी भुजा वाले घन को बराबर आयतन के 125 छोटे घनों में विभाजित किया जाता है, तो प्रत्येक छोटे घन की भुजा की माप क्या होगी?  
(a) 2 सेमी (b) 3 सेमी  
(c) 5 सेमी (d) 6 सेमी
13. किसी आयताकार ब्लॉक, जिसका आयाम  $3 \times 2 \times 1$  सेमी है, को यदि 1 सेमी आयाम वाले छोटे-छोटे घनों में परिवर्तित कर दिया जाए, तो कुल कितने घन प्राप्त होंगे ?  
(a) 5 घन (b) 6 घन (c) 30 घन (d) 50 घन

**निर्देश** (प्र. सं. 14-20) निम्नलिखित जानकारी को पढ़िए और दिए गए प्रश्नों के उत्तर दीजिए।

3 सेमी भुजा वाले किसी घन को 1 सेमी भुजा वाले छोटे घनों में विभाजित किया जाता है। (MAT 2010)

14. छोटे घन प्राप्त करने के लिए इसे कुल कितनी बार काटना होगा?  
(a) 2 (b) 4 (c) 6 (d) 8
15. कुल छोटे घनों की संख्या कितनी होगी?  
(a) 3 (b) 9 (c) 27 (d) 81
16. कुल शीर्ष घनों की संख्या कितनी होगी?  
(a) 4 (b) 6 (c) 8 (d) 10
17. कुल मध्य घनों की संख्या कितनी होगी?  
(a) 6 (b) 12 (c) 18 (d) 24
18. कुल केन्द्रीय घनों की संख्या कितनी होगी?  
(a) 3 (b) 6 (c) 8 (d) 12
19. कुल अन्तः केन्द्रीय घनों की संख्या कितनी होगी?  
(a) 1 (b) 2 (c) 3 (d) 4
20. घन की प्रत्येक भुजा (कोर) कितने भागों में विभक्त होगी?  
(a) 1 (b) 2 (c) 3 (d) 4

## उत्तर सहित व्याख्या

1. (d) एक घन में 8 कोने, 6 फलक तथा 12 किनारे होते हैं।
2. (b) एक घन या घनाभ में कुल छः फलक होते हैं।
3. (a) एक घन या घनाभ के प्रत्येक फलक के एक विपरीत फलक होती है।
4. (c) जब किसी भी दिशा से घन या घनाभ को देखा जाता है, तो उसके 8 कोनों में से 7 कोने ही दिखाई देते हैं। अतः 1 कोना अदृश्य रहता है।
5. (b) एक घन या घनाभ में प्रत्येक फलक के चार निकटवर्ती फलक होते हैं।
6. (b) एक घन या घनाभ को किसी भी ओर से देखने पर केवल तीन ही फलक दिखाई देते हैं और तीन फलक दिखाई नहीं देते हैं।
7. (d) दिए गए सभी विकल्प सत्य हैं।
8. (b) कटाई की अभीष्ट संख्या =  $\left( \frac{\text{बड़े घन की भुजा}}{\text{छोटे घन की भुजा}} - 1 \right) \times 3$   
=  $\left( \frac{4}{2} - 1 \right) \times 3 = (2 - 1) \times 3$   
=  $1 \times 3 = 3$  बार

$$9. (c) \text{ कटाई की अभीष्ट संख्या} = \left( \frac{\text{बड़े घन की भुजा}}{\text{छोटे घन की भुजा}} - 1 \right) \times 3$$

$$= \left( \frac{12}{3} - 1 \right) \times 3$$

$$= (4 - 1) \times 3 = 3 \times 3 = 9 \text{ बार}$$

$$10. (d) \text{ छोटे घनों की अभीष्ट संख्या} = \left( \frac{\text{बड़े घन की भुजा}}{\text{छोटे घन की भुजा}} \right)^3$$

$$= \left( \frac{3}{1} \right)^3 = (3)^3 = 27 \text{ घन}$$

$$11. (c) \text{ छोटे घनों की अभीष्ट संख्या} = \left( \frac{\text{बड़े घन की भुजा}}{\text{छोटे घन की भुजा}} \right)^3$$

$$= \left( \frac{10}{2} \right)^3 = (5)^3 = 125 \text{ घन}$$



$$12. (c) \text{ छोटे घन की भुजा की माप} = \frac{\text{बड़े घन की भुजा}}{\sqrt[3]{\text{छोटे घनों की संख्या}}} \\ = \frac{25}{\sqrt[3]{125}} = \frac{25}{\sqrt[3]{5 \times 5 \times 5}} = \frac{25}{5} = 5 \text{ सेमी}$$

$$13. (b) \text{ छोटे घनों की अभीष्ट संख्या} = \frac{\text{बड़े घन का आयाम}}{\text{छोटे घन का आयाम}} \\ = \frac{3 \times 2 \times 1}{1 \times 1 \times 1} = \frac{6}{1} = 6 \text{ घन}$$

$$14. (c) \text{ काटने की अभीष्ट संख्या} = \left( \frac{\text{बड़े घन की भुजा}}{\text{छोटे घन की भुजा}} - 1 \right) \times 3 \\ = \left( \frac{3}{1} - 1 \right) \times 3 = (3 - 1) \times 3 = 2 \times 3 = 6 \text{ बार}$$

$$15. (c) \text{ छोटे घनों की अभीष्ट संख्या} = \left( \frac{\text{बड़े घन की भुजा}}{\text{छोटे घन की भुजा}} \right)^3 \\ = \left( \frac{3}{1} \right)^3 = (3)^3 = 27 \text{ घन}$$

16. (c) शीर्ष घनों की अभीष्ट संख्या = 8 (क्योंकि शीर्ष घनों की संख्या सदैव 8 होती है।)

$$17. (b) \text{ मध्य घनों की अभीष्ट संख्या} = 12 \times \left( \frac{\text{बड़े घन की भुजा}}{\text{छोटे घन की भुजा}} - 2 \right) \\ = 12 \times \left( \frac{3}{1} - 2 \right) = 12 \times (3 - 2) \\ = 12 \times 1 = 12 \text{ घन}$$

$$18. (b) \text{ केन्द्रीय घनों की अभीष्ट संख्या} = 6 \times \left( \frac{\text{बड़े घन की भुजा}}{\text{छोटे घन की भुजा}} - 2 \right)^2 \\ = 6 \times \left( \frac{3}{1} - 2 \right)^2 = 6 \times (3 - 2)^2 \\ = 6 \times (1)^2 = 6 \times 1 = 6 \text{ घन}$$

$$19. (a) \text{ अन्तः केन्द्रीय घनों की अभीष्ट संख्या} = \left( \frac{\text{बड़े घन की भुजा}}{\text{छोटे घन की भुजा}} - 2 \right)^3 \\ = \left( \frac{3}{1} - 2 \right)^3 = (3 - 2)^3 = (1)^3 = 1 \text{ घन}$$

$$20. (c) \text{ घन की प्रत्येक भुजा के भागों की संख्या} = \frac{\text{बड़े घन की एक भुजा}}{\text{छोटे घन की एक भुजा}} \\ = \frac{3}{1} = 3 \text{ भाग}$$

## प्रकार 2. रंगे हुए घन या घनाभ को समान छोटे घनों में काटना

### 1. एक रंग में रंगे घन को काटना

यदि किसी घन की सभी सतहें एक ही रंग से रंगी हों तथा घन को छोटे-छोटे घनों में विभाजित किया गया हो, तो इस प्रकार प्राप्त प्रत्येक छोटे घन में भी छः सतहें होंगी, परन्तु किसी भी छोटे घन की सभी सतहें रंगीन नहीं होंगी। इस विभाजन के पश्चात् निम्नलिखित चार प्रकार के छोटे घन प्राप्त होते हैं

- केवल एक सतह रंगे छोटे घन (केन्द्रीय घन)
- केवल दो सतह रंगे छोटे घन (मध्य घन)
- केवल तीन सतह रंगे छोटे घन (शीर्ष घन)
- कोई भी सतह नहीं रंगे छोटे घन (अन्तः केन्द्रीय घन)

उपरोक्त तथ्यों को निम्न उदाहरण द्वारा और अधिक स्पष्ट किया गया है।

माना 3 सेमी भुजा वाले किसी रंगीन घन को 1 सेमी भुजा वाले छोटे घनों में विभाजित किया जाए, तो

$$\text{घन की प्रत्येक भुजा (कोर) के भाग, } n = \frac{\text{बड़े घन की भुजा}}{\text{छोटे घन की भुजा}} = \frac{3}{1} = 3$$

$$\text{छोटे घनों की कुल संख्या} = (n)^3 = (3)^3 = 27$$

इस प्रकार कुल 27 छोटे घन प्राप्त होंगे।

इसे निम्न आकृति द्वारा दर्शाया गया है

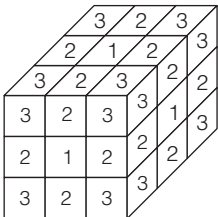

उपरोक्त आकृति में 1 से 3 तक के अंकों का प्रयोग किया गया है।

अंक 1, उन छोटे घनों को दर्शाता है, जिनकी केवल एक सतह रंगी हुई है।  
अंक 2, उन छोटे घनों को दर्शाता है, जिनकी केवल दो सतहें रंगी हुई हैं।  
अंक 3, उन छोटे घनों को दर्शाता है, जिनकी केवल तीन सतहें रंगी हुई हैं।

### एक समान रंग में रंगे हुए घन का संयोजन

- एक सतह रंगीन छोटे घन** यह केन्द्रीय घन होता है। निम्न आकृति में घन की केवल तीन सतहों सामने, ऊपर तथा दायाँ भाग दिखाई दे रहे हैं। प्रत्येक सतह को ध्यान से देखने के बाद यह पता चलता है कि अंक 1 एक रंगीन सतह को प्रदर्शित कर रहा है। प्रत्येक सतह पर अंक 1 एक बार ही दिखाई देता है। चूँकि किसी भी घन में कुल छः सतहें होती हैं। अतः इस विभाजन में दिए गए केवल एक रंगीन सतह छोटे घनों की कुल संख्या छः होगी। एक रंगीन सतह वाले घन न तो कोरों से जुड़े होते हैं और न ही शीर्षों से ही जुड़े होते हैं।

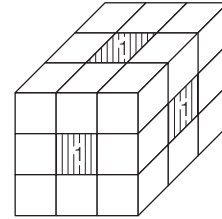

प्रत्येक सतह पर एक सतह रंगीन वाले घनों की संख्या =  $(n - 2)^2$  होती है और प्रत्येक घन में छः सतहें होती हैं। अतः **एक घन में ऐसे छोटे घनों की संख्या** =  $6(n - 2)^2$  होगी।

उपरोक्त उदाहरण में,

$$\text{एक रंगीन सतह वाले छोटे घनों की संख्या} = 6(n - 2)^2 = 6(3 - 2)^2 \\ = 6(1)^2 = 6 \times 1 = 6$$

- (ii) **दो सतह रंगीन छोटे घन** यह मध्य घन होता है। निम्न आकृति में घन की केवल तीन सतहों के सामने, ऊपर तथा दाएँ भाग दिखाई दे रहे हैं। प्रत्येक सतह को ध्यान से देखने के बाद यह पता चलता है कि अंक 2 दो रंगीन सतहों को प्रदर्शित कर रहा है। प्रत्येक सतह पर अंक 2 चार बार ही दिखाई देता है। चूँकि किसी भी घन में कुल 12 कोरें होती हैं। अतः इस विभाजन में दिए गए केवल दो रंगीन सतह छोटे घनों की कुल संख्या 12 होगी। दो रंगीन सतहों वाले घन कोरों से जुड़े होते हैं।

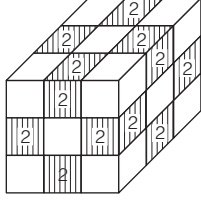

अतः एक घन में ऐसे छोटे घनों की संख्या =  $12(n-2)$

उपरोक्त उदाहरण में,

$$\text{दो रंगीन सतहों वाले छोटे घनों की संख्या} = 12(n-2) = 12(3-2) = 12 \times 1 = 12$$

- (iii) **तीन सतह रंगीन छोटे घन** यह शीर्ष घन होता है। निम्न आकृति में घन की केवल तीन सतहों के सामने, ऊपर तथा दायें भाग दिखाई दे रहे हैं। प्रत्येक सतह को ध्यान से देखने के बाद यह पता चलता है कि अंक 3 तीन रंगीन सतहों को प्रदर्शित कर रहा है। प्रत्येक सतह पर अंक 3 चार बार ही दिखाई देता है। चूँकि किसी भी घन में कुल 8 शीर्ष होते हैं। अतः दिए गए इस विभाजन में केवल तीन सतह रंगीन छोटे घनों की कुल संख्या 8 होगी। तीन रंगीन सतहों वाले घन कोरों तथा शीर्षों से जुड़े होते हैं।

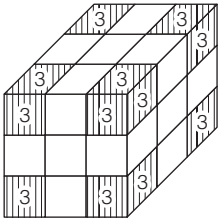

अतः एक घन में ऐसे छोटे घनों की संख्या = 8

उपरोक्त उदाहरण में,

$$\text{तीन रंगीन सतहों वाले छोटे घनों की संख्या} = 8$$

- (iv) **रंगहीन सतह वाले छोटे घन** यह अन्तः केन्द्रीय घन होता है। निम्न आकृति में घन की केवल तीन सतहों के सामने, ऊपर तथा दायें भाग दिखाई दे रहे हैं। प्रत्येक सतह को ध्यान से देखने के बाद यह पता चलता है कि अंक 0, रंगहीन सतह को प्रदर्शित कर रहा है, लेकिन यह कहीं भी दिखाई नहीं देता है। ऐसे घन बाहर से दिखाई नहीं देते हैं। अतः दिए गए इस विभाजन में रंगहीन सतह वाले छोटे घनों की कुल संख्या  $(n-2)^3$  होगी।

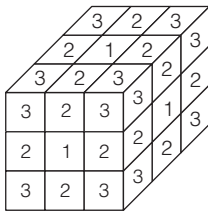

अतः एक घन में ऐसे छोटे घनों की संख्या =  $(n-2)^3$

उपरोक्त उदाहरण में,

$$\text{रंगहीन छोटे घनों की संख्या} = (n-2)^3 = (3-2)^3 = (1)^3 = 1$$

### घन से सम्बन्धित महत्वपूर्ण सूत्र

- (i) घन की प्रत्येक भुजा (कोर) के भाग,  $n = \frac{\text{बड़े घन की भुजा}}{\text{छोटे घन की भुजा}}$
- (ii) कुल छोटे घनों की संख्या =  $(n)^3$
- (iii) केवल एक सतह रंगे घनों की संख्या =  $6(n-2)^2$
- (iv) केवल दो सतह रंगे घनों की संख्या =  $12(n-2)$
- (v) केवल तीन सतह रंगे घनों की संख्या = 8
- (vi) चार या चार से अधिक सतह रंगे घनों की संख्या = 0
- (vii) एक भी सतह नहीं रंगे घनों की संख्या =  $(n-2)^3$

- **उदाहरण 7.** यदि एक 15 सेमी भुजा वाले घन की सभी सतहों को काले रंग से रंग दिया गया हो तथा इसे 3 सेमी भुजा वाले छोटे-छोटे घनों में परिवर्तित करने के लिए काट दिया गया हो, तो

- (i) ऐसे कितने छोटे घन होंगे, जिनकी केवल एक सतह पर काला रंग है ?  
 (a) 18 (b) 24 (c) 36 (d) 54

**व्याख्या** (d)  $n = \frac{\text{बड़े घन की भुजा}}{\text{छोटे घन की भुजा}} = \frac{15}{3} = 5$

$$\text{एक सतह काले रंग वाले छोटे घनों की संख्या} = 6(n-2)^2 = 6(5-2)^2 = 6(3)^2 = 6 \times 9 = 54$$

- (ii) ऐसे कितने छोटे घन होंगे, जिनकी केवल दो सतह पर काला रंग है ?  
 (a) 18 (b) 24 (c) 36 (d) 54

**व्याख्या** (c) दो सतह काले रंग वाले छोटे घनों की संख्या  
 $= 12(n-2) = 12(5-2) \quad (\because n=5)$   
 $= 12(3) = 12 \times 3 = 36$

- (iii) ऐसे कितने छोटे घन होंगे, जिनकी केवल तीन सतह पर काला रंग है ?  
 (a) 8 (b) 24 (c) 36 (d) 54

**व्याख्या** (a) तीन सतह काले रंग वाले छोटे घनों की संख्या = 8

- (iv) ऐसे कितने छोटे घन होंगे, जिनकी चार या चार से अधिक सतह पर काला रंग है ?

- (a) 0 (b) 8 (c) 36 (d) 81

**व्याख्या** (a) चार या चार से अधिक सतह काले रंग वाले छोटे घनों की संख्या = 0

- (v) ऐसे कितने छोटे घन होंगे, जिनकी एक भी सतह पर काला रंग नहीं है ?

- (a) 3 (b) 9 (c) 27 (d) 81

**व्याख्या** (c) रंगहीन सतह वाले छोटे घनों की संख्या =  $(n-2)^3 = (5-2)^3 = (3)^3 = 27$

- (vi) बड़े घन से कुल कितने छोटे घन प्राप्त होंगे ?

- (a) 5 (b) 25 (c) 75 (d) 125

**व्याख्या** (d) छोटे घनों की कुल संख्या =  $(n)^3 = (5)^3 = 125$

## 2. एक से अधिक रंगों में रंगे घन को काटना

कुछ घन ऐसे भी होते हैं, जिन पर एक से अधिक रंगों का प्रयोग होता है ऐसे बड़े घनों के विभाजन के बाद प्राप्त होने वाले छोटे घनों की सतहों की रंग योजना बड़े घन की रंग योजना पर निर्भर करती है।

- (i) एक सतह रंगीन छोटे घन एक सतह रंगीन छोटे घन बड़े घन की केवल सतहों से सम्बद्ध होते हैं। अतः यदि किसी विशेष रंग में रंगी हुई एक सतह रंगीन घनों की संख्या प्रश्न में पूछी जाए, तो सबसे पहले यह ज्ञात करना चाहिए कि उक्त विशेष रंग का प्रयोग बड़े घन की कितनी सतहों पर हुआ है।

यदि यह विशेष रंग P हो, तो P रंग में रंगी हुई एक सतह रंगीन छोटे घनों की संख्या =  $(n-2)^2 \times P$  रंग की सतहों की संख्या

- (ii) दो सतह रंगीन छोटे घन घन के कोर से दो सतह रंगीन छोटे घन सम्बद्ध होते हैं। यदि बड़ा घन एक से अधिक रंगों से रंगा गया हो, तो निम्न प्रकार से दो सतह रंगीन छोटे घन प्राप्त होंगे

- (a) ऐसे दो सतह रंगीन छोटे घन, जिनकी दोनों सतहें समान रंग की हों इस प्रकार के दो सतह रंगीन छोटे घन तभी प्राप्त होते हैं, जब बड़े घन की कोर से दो समान रंग की सतह जुड़ी हों। अतः यदि किसी विशेष रंग में रंगी हुई बड़े घन की दो सतह कितनी कोरों पर एकसाथ जुड़ी हैं। यदि यह विशेष रंग Q हो, तो Q रंग में रंगी हुई दो सतह रंगीन छोटे घनों की संख्या =  $(n-2) \times$  कोरों की संख्या, जिससे Q रंग से रंगी हुई बड़े घन की दो सतह एकसाथ मिली हों।

- (b) ऐसे दो सतह रंगीन छोटे घन, जिनकी दोनों सतहें अलग-अलग रंगों की हों ऐसे दो सतह रंगीन छोटे घन, जिनकी दोनों सतहें अलग-अलग रंगों की हों, इसकी निम्न दो स्थितियाँ हो सकती हैं

- ऐसे दो सतह रंगीन छोटे घन, जिनकी एक सतह किसी विशेष रंग से रंगी हो। यदि यह विशेष रंग R हो, तो ऐसे छोटे घनों की संख्या =  $(n-2) \times$  कोरों की संख्या, जिनसे रंग R जुड़ा हो।
- ऐसे दो सतह रंगीन छोटे घनों की संख्या, जिनकी एक सतह रंग S तथा दूसरी सतह रंग T से रंगी हो, तो ऐसे छोटे घनों की संख्या =  $(n-2) \times$  कोरों की संख्या, जिनसे रंग S तथा रंग T एकसाथ जुड़े हों।

- (iii) तीन सतह रंगीन छोटे घन तीन सतह रंगीन छोटे घनों की संख्या 8 होती है। तीन सतह रंगीन छोटे घनों से सम्बद्ध निम्न स्थितियाँ हो सकती हैं

- यदि तीनों सतह समान रंग की हों।
- यदि तीनों सतह असमान रंग की हों।
- यदि एक सतह एक रंग की हो और दो सतह दूसरे रंग की हों।

ऐसे घनों की संख्या घनों के शीर्षों से सम्बद्ध सतहों तथा उस पर प्रयुक्त रंगों की सहायता से ज्ञात की जाती है।

उपरोक्त तथ्यों से यह स्पष्ट होता है कि

- (i) यदि घन की दो सम्मुख सतहों को एक रंग से, दो अन्य सम्मुख सतहों को दूसरे रंग से तथा शेष दो सम्मुख सतहों को तीसरे रंग से रंगा जाए, तो कोई भी संलग्न सतह समान रंग की नहीं होगी।

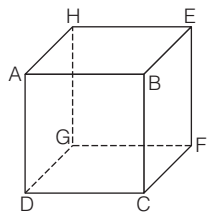

ABCD = EFGH = लाल  
BCFE = ADGH = पीला  
ABEH = CDGF = हरा

- (ii) यदि घन की दो संलग्न सतहों को एक रंग से, दो अन्य संलग्न सतहों को दूसरे रंग से तथा शेष दो संलग्न सतहों को तीसरे रंग से रंगा जाए, तो कोई भी दो सम्मुख सतह समान रंग की नहीं होंगी।

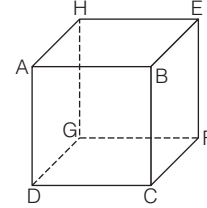

ABCD = BCFE = लाल  
GFEH = ABEH = पीला  
ADGH = CDGF = हरा

- उदाहरण 8. यदि एक ठोस घन की दो निकटवर्ती या संलग्न सतहों को लाल रंग से तथा ठीक इसकी विपरीत सतहों को काले रंग से तथा शेष सतहों को हरे रंग से रंगा गया हो तथा इसके बाद इसे काटकर 64 छोटे-छोटे घनों में परिवर्तित कर दिया गया हो, तो

- (i) ऐसे कितने घन हैं, जिनकी कोई भी सतह रंगी हुई नहीं है?

- 2
- 4
- 8
- 16

व्याख्या (c) छोटे घनों की कुल संख्या =  $(n)^3$

$$\Rightarrow 64 = (n)^3$$

$$\Rightarrow (4)^3 = (n)^3$$

$$\therefore n = 4$$

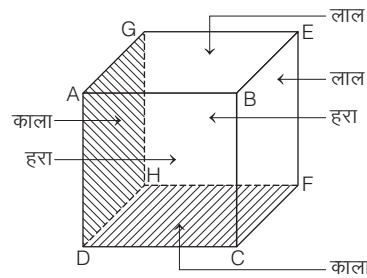

लाल  
लाल  
हरा  
काला  
काला  
काला  
हरा  
काला

ABEG = लाल  
BCFE = लाल  
CDHF = काला  
ADHG = काला  
ABCD = हरा  
EFGH = हरा

रंगहीन सतह वाले छोटे घनों की संख्या =  $(n-2)^3 = (4-2)^3 = (2)^3 = 8$

- (ii) ऐसे कितने घन हैं, जिनकी केवल एक सतह रंगी हुई है?

- 18
- 24
- 36
- 48

व्याख्या (b) एक सतह रंगे छोटे घनों की संख्या =  $6(n-2)^2$   
=  $6(4-2)^2 = 6(2)^2 = 6 \times 4 = 24$

- (iii) ऐसे कितने घन हैं, जिनकी केवल दो सतह रंगी हुई हैं?

- 18
- 24
- 36
- 48

व्याख्या (b) दो सतह रंगे छोटे घनों की संख्या =  $12(n-2)$   
=  $12(4-2) = 12(2)$   
=  $12 \times 2 = 24$

- (iv) ऐसे कितने घन हैं, जिनकी केवल तीन सतह रंगी हुई हैं?

- 8
- 16
- 24
- 32

व्याख्या (a) तीन सतह रंगे छोटे घनों की संख्या = 8

- (v) ऐसे कितने घन हैं, जिनकी एक सतह पर लाल तथा इसके ठीक विपरीत सतह पर काला रंग रंगा हुआ है?  
 (a) 0 (b) 8 (c) 24 (d) 36

**व्याख्या** (a) ऐसा एक भी छोटा घन नहीं है, जिसकी एक सतह पर लाल तथा ठीक इसके विपरीत सतह पर काला रंग रंगा हुआ हो।

- (vi) ऐसे कितने घन हैं, जिनकी दो निकटवर्ती सतह या तो केवल लाल या फिर केवल काले रंग से रंगी हुई हैं?  
 (a) 2 (b) 4 (c) 6 (d) 8

**व्याख्या** (b) दो निकटवर्ती सतहों पर लाल रंग से रंगे घनों की संख्या = 2  
 दो निकटवर्ती सतहों पर काले रंग से रंगे घनों की संख्या = 2  
 $\therefore$  छोटे घनों की संख्या = 2 + 2 = 4

- **उदाहरण 9.** एक ठोस घन, जो 27 छोटे घनों से बना है, की दो विपरीत फलक लाल रंगी हैं, दो पीली रंगी हैं और दो अन्य सफेद रंग से रंगी हैं। कितने घन दो रंग से रंगे हुए हैं? (SSC 10+2 2014)  
 (a) 8 (b) 12 (c) 16 (d) 24

**व्याख्या** (b) छोटे घनों की कुल संख्या =  $(n)^3 \Rightarrow 27 = (n)^3 \Rightarrow (3)^3 = (n)^3$   
 $\therefore n = 3$

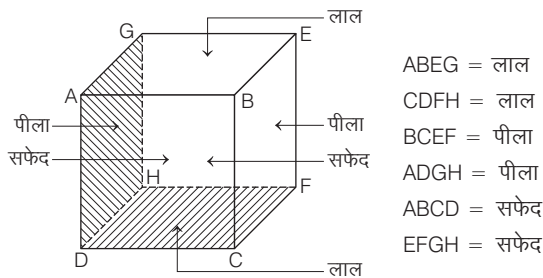

दो सतह रंगी छोटे घनों की संख्या =  $12(n-2) = 12(3-2) = 12 \times 1 = 12$

- **उदाहरण 10.** एक ठोस घन को 27 बराबर भागों में बाँट दिया गया है। यदि इस घन की दो सम्मुख सतहों को अलग-अलग रंगों में रंग दिया जाए और शेष चार सतहों को बिना रंगी छोड़ दिया जाए, तो ऐसे कितने घन प्राप्त होंगे, जिनकी कोई भी सतह रंगीन नहीं होगी? (SSC FCI 2013)  
 (a) 9 (b) 18 (c) 27 (d) 36

**व्याख्या** (a) प्रश्नानुसार, कुल छोटे घनों की संख्या = 27  
 मध्य स्तर में छोटे घनों की संख्या =  $\frac{27}{3} = 9$

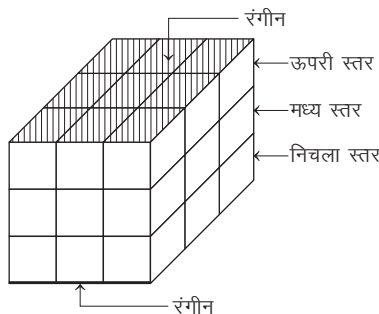

दी गई आकृति से यह स्पष्ट होता है कि केवल मध्य स्तर के ही छोटे घन की कोई भी सतह रंगीन नहीं है।  
 अतः घनों की अभीष्ट संख्या = 9

### 3. रंगे हुए घनाभ को काटना

इसके अन्तर्गत एक घनाभ को घन के समान ही एक या एक से अधिक रंगों से रंगा जाता है और तब छोटे घनों में काटा जाता है।

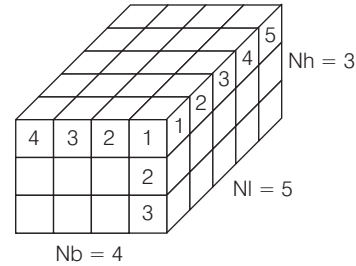

यदि रंगे हुए घनाभ की सभी भुजाओं को खण्डों द्वारा प्रदर्शित किया जाए तथा घनाभ की लम्बाई पर कटे हुए खण्ड को NI, चौड़ाई पर कटे हुए खण्ड को Nb तथा ऊँचाई पर कटे हुए खण्ड को Nh से प्रदर्शित किया जाए, तो

- ऐसे छोटे घनों की संख्या, जिसकी चार या चार से अधिक सतह रंगी हों = 0
- ऐसे छोटे घनों की संख्या, जिसकी तीन सतह रंगी हों = 8
- ऐसे छोटे घनों की संख्या, जिसकी दो सतह रंगी हों  
 $= 4(NI-2) + 4(Nb-2) + 4(Nh-2)$   
 $= 4[(NI-2) + (Nb-2) + (Nh-2)]$
- ऐसे छोटे घनों की संख्या, जिसकी एक सतह रंगी हो  
 $= 2(NI-2)(Nb-2) + 2(NI-2)(Nh-2) + 2(Nb-2)(Nh-2)$   
 $= 2[(NI-2)(Nb-2) + (NI-2)(Nh-2) + (Nb-2)(Nh-2)]$
- ऐसे छोटे घनों की संख्या, जिसकी एक भी सतह रंगी न हो  
 $= (NI-2)(Nb-2)(Nh-2)$

जैसे— यदि किसी घनाभ की लम्बाई 20 सेमी, चौड़ाई 18 सेमी तथा ऊँचाई 16 सेमी हो, जो एक विशेष रंग से रंगा हुआ है, को इस प्रकार छोटे-छोटे समान घन के रूप में काटा जाता है कि प्रत्येक छोटे घन का आयतन 8 घन सेमी हो, तो

- प्रत्येक छोटे घन की एक भुजा =  $\sqrt[3]{8} = \sqrt[3]{2 \times 2 \times 2} = 2$  सेमी
- खण्डों की संख्या लम्बाई पर खण्ड (NI) =  $\frac{20}{2} = 10$   
 चौड़ाई पर खण्ड (Nb) =  $\frac{18}{2} = 9$   
 ऊँचाई पर खण्ड (Nh) =  $\frac{16}{2} = 8$

- कुल छोटे घनों की संख्या =  $NI \times Nb \times Nh = 10 \times 9 \times 8 = 720$
- चार या चार से अधिक सतह रंगे छोटे घनों की संख्या = 0
- तीन सतह रंगे छोटे घनों की संख्या = 8
- दो सतह रंगे छोटे घनों की संख्या  
 $= 4(NI-2) + 4(Nb-2) + 4(Nh-2)$   
 $= 4(10-2) + 4(9-2) + 4(8-2)$   
 $= 4(8) + 4(7) + 4(6) = 32 + 28 + 24 = 84$
- एक सतह रंगे छोटे घनों की संख्या  
 $= 2(NI-2)(Nb-2) + 2(NI-2)(Nh-2) + 2(Nb-2)(Nh-2)$   
 $= 2(10-2)(9-2) + 2(10-2)(8-2) + 2(9-2)(8-2)$   
 $= 2(8)(7) + 2(8)(6) + 2(7)(6) = 112 + 96 + 84 = 292$
- एक भी सतह नहीं रंगे छोटे घनों की संख्या  
 $= (NI-2)(Nb-2)(Nh-2) = (10-2)(9-2)(8-2)$   
 $= (8)(7)(6) = 336$

## प्रश्नावली 21.2

1. एक इंच किनारे वाली लकड़ी के छोटे घनों को एकसाथ रखकर तीन इंच किनारे का एक ठोस घन बनाया गया है। फिर उस बड़े घन पर बाहर सब ओर लाल पेन्ट कर दिया गया। जब बड़े घन को मूल छोटे घनों में तोड़ा गया, तो कितने घनों के चारों ओर लाल पेन्ट होगा? (SSC 10+2 2009)
 

(a) 0 (b) 1 (c) 3 (d) 4
  2. एक घन को इस प्रकार से रंगना है कि साथ लगने वाली भुजाओं का रंग एक जैसा न हो, इसके लिए कम-से-कम कितने रंगों की आवश्यकता होगी? (UP Police SI 2011)
 

(a) 3 (b) 4 (c) 6 (d) 2
  3. एक घन को सभी छः ओर से लाल रंग से रंगा जाता है। तब, उसे 27 बराबर घनों में काटा जाता है। कितने घन ऐसे हैं जो केवल एक ओर से रंगे हैं? (SSC 10+2 2008)
 

(a) 0 (b) 6 (c) 8 (d) 18
  4. पीले रंग से रंगे एक घन को बराबर आकार के 27 छोटे घनों में काटा जाता है। कितने घन ऐसे हैं, जिनकी केवल एक सतह रंगी हो? (UP B.Ed 2011)
 

(a) 1 (b) 6 (c) 8 (d) 9
  5. 3 इंच आकार के एक घन को लाल रंग से रंगा गया। फिर उस घन को 27 छोटे और बराबर घनों में काटा गया। इन छोटे घनों में कितने घनों में दो ओर लाल रंग मिलेगा? (SSC 10+2 2013)
 

(a) 8 (b) 9 (c) 12 (d) 15
  6. एक ठोस घन छोटे-छोटे 64 घनों का प्रयोग करते हुए बनाया गया है। इनमें से कितने छोटे घन बिलकुल दिखाई नहीं देते? (SSC CGL 2012)
 

(a) 2 (b) 4 (c) 6 (d) 8
  7. एक ठोस घन की दो आसन्न सतहों को पीले रंग से तथा ठीक इनकी विपरीत सतहों को लाल रंग से तथा शेष सतहों को काले रंग से रंगा गया है। इसके पश्चात् इसे 64 छोटे घनों में काटा गया है। ऐसे कितने घन हैं, जिनकी एक सतह रंगी हुई है? (SSC 10+2 2012)
 

(a) 16 (b) 20 (c) 24 (d) 28
  8. एक ठोस घन की दो आसन्न सतह एवं एक विपरीत सतह लाल रंग से रंगी गई हैं। दो विपरीत सतह पीले रंग से और अन्य शेष सतह हरे रंग से। इसके उपरान्त घन को 64 बराबर घनों में काटा जाता है। ऐसा करने पर कितने घन ऐसे होंगे, जिनकी केवल एक सतह लाल रंग से रंगी हो? (SSC MTS 2013)
 

(a) 4 (b) 8 (c) 12 (d) 16
  9. 3 सेमी भुजा वाले एक ठोस घन के विपरीत फलक-युग्मों को क्रमशः काले, नीले और पीले रंगों से रंगा गया है। इसके पश्चात् इसे 1 सेमी भुजा वाले छोटे घन बनाने हेतु काटा गया। कितने घनों का केवल एक फलक रंगा गया है? (IGNOU B.Ed 2010)
 

(a) 4 (b) 6 (c) 9 (d) 12
  10. एक घन को रंगने के लिए तीन रंगों का प्रयोग किया गया है। रंग व्यवस्था ऐसी है कि कोई भी एक रंग दो आसन्न सतहों पर प्रयोग नहीं हुआ है। इसके पश्चात् इसे 64 छोटे घनों में काटा गया है। दिए गए घन से कुछ ऐसे घन प्राप्त होंगे, जिनकी सिर्फ एक सतह रंगीन होगी। किसी एक रंग के ऐसे (एक सतह रंगीन) घनों की अधिकतम संख्या कितनी होगी? (MAT 2010)
 

(a) 6 (b) 7 (c) 8 (d) 9
  11. एक 4 सेमी के ठोस घन की चार सतह को पीले रंग से, दो विपरीत सतह को नीले रंग से रंगा गया है। इसे 64 छोटे-छोटे घनों में काटा गया है। ऐसे कितने घन हैं, जिनकी कम-से-कम एक सतह पीले रंग से रंगी हो?
 

(a) 16 (b) 24 (c) 32 (d) 48
  12. 25 सेमी भुजा के एक रंगीन घन को 5 सेमी भुजा के छोटे घनों में विभाजित किया गया। कितने छोटे घन ऐसे प्राप्त होंगे, जिनकी कम-से-कम दो सतह अवश्य रंगीन होंगी?
 

(a) 40 (b) 44 (c) 48 (d) 50
  13. 4 सेमी  $\times$  4 सेमी  $\times$  4 सेमी के एक घन के बाह्य पृष्ठ को पूरी तरह लाल रंग में रंगा गया है। तत्पश्चात् इसे फलकों के समान्तर 1 सेमी  $\times$  1 सेमी  $\times$  1 सेमी के चौंसठ छोटे घनों में काटा गया है। कितने छोटे घनों की फलकें रंगी हुई नहीं होंगी? (UPSC 2017)
 

(a) 8 (b) 16 (c) 24 (d) 36
  14. एक 5 सेमी भुजा के घन की सभी सतहों को हरे रंग से रंग दिया गया है तथा इसे 1 सेमी के छोटे-छोटे घनों में परिवर्तित करने के लिए काट दिया गया है। ऐसे कितने घन हैं, जिनकी तीन सतहों पर हरा रंग है?
 

(a) 4 (b) 8 (c) 12 (d) 24
- निर्देश** (प्र. सं. 15-19) निम्नलिखित जानकारी को ध्यानपूर्वक पढ़िए और इस पर आधारित प्रश्नों के उत्तर दीजिए। (MAT 2012)
- एक ठोस घन की चार सतहों को हरे रंग से तथा दो विपरीत सतहों को लाल रंग से रंगकर इसे 64 छोटे-छोटे घनों में काटा गया है।
15. ऐसे कितने घन हैं, जिनकी सतह को लाल रंग से रंगा गया है?
 

(a) 8 (b) 16 (c) 32 (d) 64
  16. ऐसे कितने घन हैं, जिनकी केवल एक सतह लाल रंग से रंगी हुई है?
 

(a) 4 (b) 8 (c) 12 (d) 16
  17. ऐसे कितने घन हैं, जिनकी केवल एक सतह हरे रंग से रंगी हुई है?
 

(a) 8 (b) 16 (c) 20 (d) 24
  18. ऐसे कितने घन हैं, जिनकी कम-से-कम एक सतह हरे रंग से रंगी हुई है?
 

(a) 16 (b) 32 (c) 48 (d) 56
  19. ऐसे कितने घन हैं, जिनकी तीनों सतह हरे रंग से रंगी हुई हैं?
 

(a) 0 (b) 1 (c) 2 (d) 4
- निर्देश** (प्र. सं. 20-24) निम्नलिखित जानकारी को ध्यानपूर्वक पढ़िए और इस पर आधारित प्रश्नों के उत्तर दीजिए।
- एक ठोस घन की दो विपरीत सतहों को लाल रंग से, दो विपरीत सतहों को हरे रंग से तथा शेष सतह को काले रंग से रंगा गया है। इसके बाद इसे काटकर 64 छोटे-छोटे घनों में परिवर्तित कर दिया गया है।
20. ऐसे कितने घन हैं, जिनकी केवल एक सतह रंगी हुई है?
 

(a) 8 (b) 16 (c) 20 (d) 24
  21. ऐसे कितने घन हैं, जिनकी केवल दो सतह रंगी हुई हैं?
 

(a) 20 (b) 24 (c) 32 (d) 48
  22. ऐसे कितने घन हैं, जिनकी तीन सतह रंगी हुई हैं?
 

(a) 0 (b) 4 (c) 8 (d) 16
  23. ऐसे कितने घन हैं, जिनकी तीन सतह काले, हरे एवं लाल रंग से रंगी हुई हैं?
 

(a) 4 (b) 8 (c) 16 (d) 24
  24. ऐसे कितने घन हैं, जिनकी कोई भी सतह रंगी हुई नहीं है?
 

(a) 8 (b) 12 (c) 16 (d) 20

**निर्देश** (प्र. सं. 25-29) निम्नलिखित जानकारी को ध्यानपूर्वक पढ़िए और इस पर आधारित प्रश्नों के उत्तर दीजिए। (LIC ADO 2010)

एक ठोस घन जिसकी प्रत्येक भुजा 10 मी है, की दो विपरीत सतहों को काले रंग से, दो विपरीत सतहों को लाल रंग से तथा शेष सतहों को हरे रंग से रंग दिया गया है। इसके बाद इसे 2 मी भुजा वाले 125 छोटे घनों में काटा गया है।

25. ऐसे कितने घन हैं, जिनकी केवल एक सतह रंगी हुई है?  
 (a) 45 (b) 54  
 (c) 20 (d) 24  
 (e) इनमें से कोई नहीं
26. ऐसे कितने घन हैं, जिनकी केवल दो सतह रंगी हुई हैं?  
 (a) 20 (b) 16 (c) 24 (d) 36  
 (e) इनमें से कोई नहीं
27. ऐसे कितने घन हैं, जिनकी तीन सतह रंगी हुई हैं?  
 (a) 0 (b) 4 (c) 8 (d) 24  
 (e) इनमें से कोई नहीं
28. ऐसे कितने घन हैं, जिनकी दो या दो से अधिक सतह रंगी हुई हैं?  
 (a) 16 (b) 32 (c) 48 (d) 44  
 (e) इनमें से कोई नहीं

29. ऐसे कितने घन हैं, जिनकी कोई भी सतह रंगी हुई नहीं है?  
 (a) 24 (b) 27 (c) 30 (d) 32  
 (e) इनमें से कोई नहीं

**निर्देश** (प्र.सं. 30-32) दी गई जानकारी का ध्यानपूर्वक अध्ययन कर दिए गए प्रश्नों के उत्तर दीजिए। (CGPSC 2019)

- (i) लकड़ी के एक घनाभ की लम्बाई, 4 सेमी, चौड़ाई 3 सेमी और ऊँचाई 5 सेमी है।  
 (ii) 5 सेमी × 4 सेमी के विपरीत ओर लाल रंग से रंगे गए हैं।  
 (iii) 4 सेमी × 3 सेमी के विपरीत ओर को नीला रंगा गया है।  
 (iv) शेष दोनों ओर हरे रंग से रंगा गया है।  
 (v) अब घनाभ को 1 सेमी × 1 सेमी × 1 सेमी के घनों में काटा गया है।
30. कितने घनों में केवल एक रंग होगा?  
 (a) 12 (b) 16 (c) 22 (d) 28
31. कितने घनों में सभी तीन रंग होंगे?  
 (a) 14 (b) 12 (c) 10 (d) 8
32. कितने घनों में कोई रंग नहीं होगा?  
 (a) निरंक (b) 6 (c) 4 (d) 2

## उत्तर सहित व्याख्या

1. (a) किसी भी छोटे घन की चारों सतह लाल रंग की नहीं होंगी।  
 2. (a) प्रश्नानुसार, घन को इस प्रकार से रंगना है कि साथ लगने वाली अर्थात् निकटवर्ती भुजाओं का रंग एक जैसा न हो। विपरीत फलकों को अलग-अलग रंग से रंगने पर साथ लगने वाली भुजाओं का रंग एक जैसा नहीं होगा। अतः हमें तीन रंगों की आवश्यकता होगी।

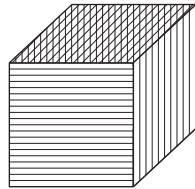

3. (b) हम जानते हैं कि जब घन की सभी सतह एक ही रंग से रंगी हों, तो केन्द्रीय घन की केवल एक सतह रंगीन होती है।  
 केन्द्रीय घनों की संख्या =  $6(n-2)^2$  [यहाँ,  $n = \sqrt[3]{27} = \sqrt[3]{3 \times 3 \times 3} = 3$ ]  
 $= 6(3-2)^2$   
 $= 6 \times (1)^2 = 6 \times 1 = 6$
4. (b) हम जानते हैं कि जब घन की सभी सतह एक ही रंग से रंगी हों, तो केन्द्रीय घन की केवल एक सतह रंगीन होती है।  
 $\therefore$  केन्द्रीय घनों की संख्या =  $6(n-2)^2$   
 [यहाँ,  $n = \sqrt[3]{27} = \sqrt[3]{3 \times 3 \times 3} = 3$ ]  
 $= 6(3-2)^2 = 6 \times (1)^2 = 6 \times 1 = 6$
5. (c) हम जानते हैं कि जब घन की सभी सतह एक ही रंग से रंगी हों, तो मध्य घन की केवल दो सतह रंगीन होती हैं।  
 मध्य घनों की संख्या =  $12(n-2)$  [यहाँ,  $n = \sqrt[3]{27} = \sqrt[3]{3 \times 3 \times 3} = 3$ ]  
 $= 12(3-2) = 12 \times 1 = 12$   
 अतः दो ओर लाल रंगों से रंगे घनों की संख्या = 12

6. (d) प्रश्नानुसार,

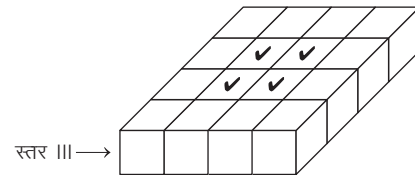
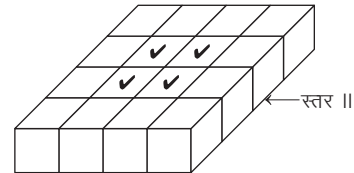
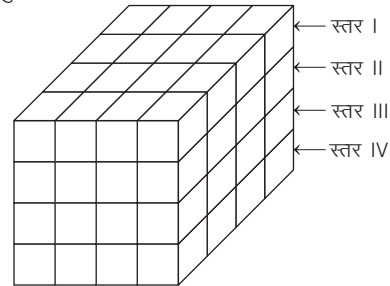

न दिखाई देने वाले घन =  $4 + 4 = 8$

या अन्तः केन्द्रीय घनों की संख्या =  $(n-2)^3$

$$[यहाँ, n = \sqrt[3]{64} = \sqrt[3]{4 \times 4 \times 4} = 4]$$

$$= (4-2)^3 = (2)^3 = 8$$



7. (c) प्रश्नानुसार,

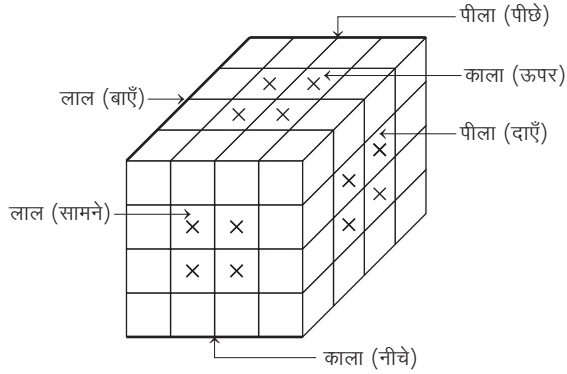

हम जानते हैं कि केन्द्रीय घन की केवल एक सतह रंगीन होती है।

$$\therefore \text{केन्द्रीय घनों की संख्या} = 6(n-2)^2$$

$$\begin{aligned} [\text{यहाँ, } n &= \sqrt[3]{64} = \sqrt[3]{4 \times 4 \times 4} = 4] \\ &= 6(4-2)^2 = 6 \times (2)^2 = 6 \times 4 = 24 \end{aligned}$$

8. (c) प्रश्नानुसार,

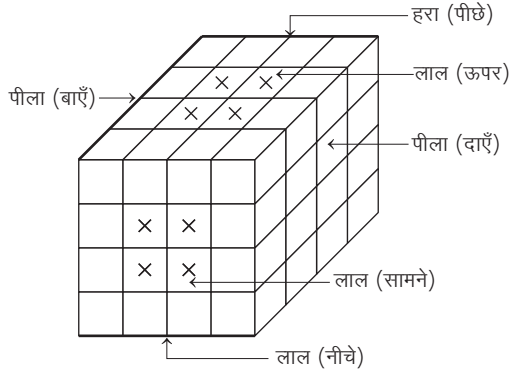

उपरोक्त आकृति से यह स्पष्ट होता है कि ऐसे घन जिनकी केवल एक सतह लाल रंग से रंगी हो और शेष सतह रंगहीन हों, बड़े घन की लाल सतह के मध्य के चार घन होंगे। चूँकि बड़े घन की तीन सतह लाल रंग से रंगी हैं, इसलिए एक सतह लाल रंग से रंगे घनों की संख्या

$$= 4 \times 3 = 12 \text{ घन}$$

9. (b) प्रश्नानुसार,

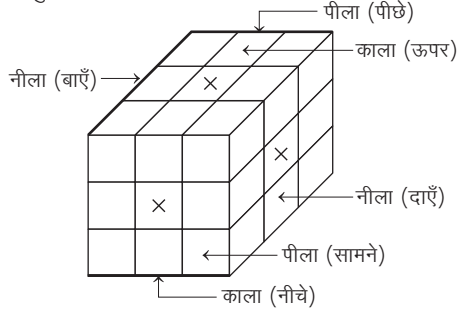

हम जानते हैं कि केन्द्रीय घन में केवल एक सतह रंगीन होती है।

$$\therefore \text{केन्द्रीय घनों की संख्या} = 6(n-2)^2 \quad [\text{यहाँ, } n = 3]$$

$$= 6(3-2)^2 = 6(1)^2 = 6 \times 1 = 6$$

10. (c) प्रश्नानुसार, प्रत्येक रंग 2 सतहों पर प्रयुक्त हुआ है।

$$\therefore \text{किसी एक रंग की एक सतह रंगीन घनों की संख्या} = (n-2)^2 \times 2$$

$$[\text{यहाँ, } n = \sqrt[3]{64} = \sqrt[3]{4 \times 4 \times 4} = 4]$$

$$= (4-2)^2 \times 2 = (2)^2 \times 2 = 4 \times 2 = 8$$

11. (d) प्रश्नानुसार,

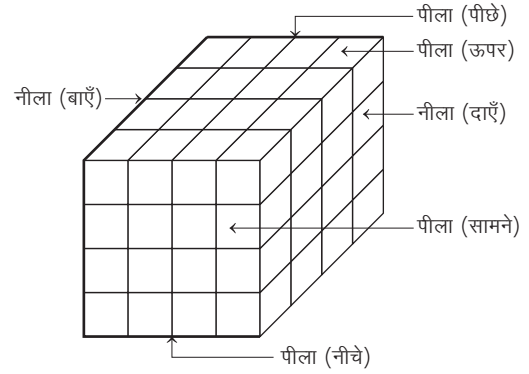

कम-से-कम एक सतह पर पीले रंग से रंगे घनों की संख्या = ऊपरी सतह पर स्थित घन + निचली सतह पर स्थित घन + सामने की ओर दूसरे और तीसरे स्तर पर स्थित घन + पीछे की ओर दूसरे और तीसरे स्तर पर स्थित घन =  $16 + 16 + 8 + 8 = 48$  घन

12. (b) प्रश्नानुसार,

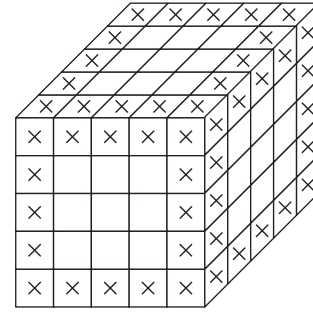

कम-से-कम दो सतह रंगीन घनों की संख्या

= दो सतह रंगीन घनों की संख्या + तीन सतह रंगीन घनों की संख्या

= मध्य घनों की संख्या + शीर्ष घनों की संख्या

$$\therefore \text{मध्य घनों की संख्या} = 12(n-2)$$

$$[\text{यहाँ, } n = 5]$$

$$= 12(5-2) = 12 \times 3 = 36$$

शीर्ष घनों की संख्या = 8

अतः अभीष्ट घनों की संख्या =  $36 + 8 = 44$

13. (a) बिना रंगे फलकों वाले घनों की संख्या =  $(n-2)^3 = (4-2)^3 = 8$

14. (b) प्रश्नानुसार, तीन सतह रंगीन घनों की संख्या = शीर्ष घनों की संख्या = 8

[क्योंकि किसी भी घन में सदैव 8 शीर्ष घन होते हैं।]

उत्तर (प्र. सं. 15-19) प्रश्नानुसार,

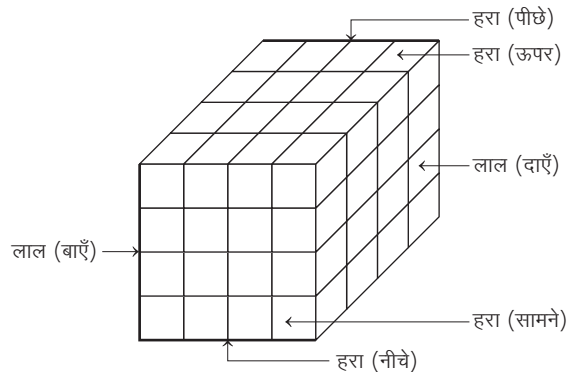

हरा रंग  $\Rightarrow$  ऊपर, नीचे, सामने, पीछे  
 लाल रंग  $\Rightarrow$  दाएँ, बाएँ  
 कुल घन = 64

$$n = \sqrt[3]{64} \\ = \sqrt[3]{4 \times 4 \times 4} = 4$$

15. (c) प्रश्नानुसार, लाल रंग से रंगे घनों की संख्या  
 = दाईं सतह पर स्थित घनों की संख्या  
 + बाईं सतह पर स्थित घनों की संख्या  
 = 16 + 16 = 32 घन
16. (b) प्रश्नानुसार, केवल एक सतह लाल रंग से रंगे घनों की संख्या  
 = दाईं सतह पर स्थित मध्य के घनों की संख्या  
 + बाईं सतह पर स्थित मध्य के घनों की संख्या  
 = 4 + 4 = 8 घन
17. (b) प्रश्नानुसार, केवल एक सतह हरे रंग से रंगे घनों की संख्या  
 = 4  $\times$  मध्य घनों की संख्या = 4  $\times$  4 = 16 घन
18. (c) प्रश्नानुसार, कम-से-कम एक सतह हरे रंग से रंगे घनों की संख्या  
 = ऊपरी सतह पर स्थित घनों की संख्या  
 + निचली सतह पर स्थित घनों की संख्या  
 + (सामने की सतह पर स्थित घनों की संख्या - 8)  
 + (पीछे की सतह पर स्थित घनों की संख्या - 8)  
 = 16 + 16 + 8 + 8 = 48 घन
19. (a) प्रश्नानुसार, तीन सतह हरे रंग से रंगे घनों की संख्या = 0  
 [क्योंकि आकृति से यह स्पष्ट होता है कि ऐसा एक भी घन नहीं है, जिसकी तीनों सतह हरे रंग से रंगी हुई हों।]

उत्तर (प्र. सं. 20-24) प्रश्नानुसार,

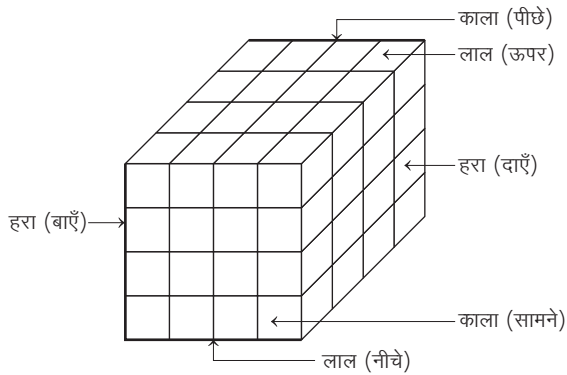

लाल रंग  $\Rightarrow$  ऊपर, नीचे  
 काला रंग  $\Rightarrow$  सामने, पीछे  
 हरा रंग  $\Rightarrow$  दाएँ, बाएँ  
 कुल घन = 64

$$n = \sqrt[3]{64} = \sqrt[3]{4 \times 4 \times 4} = 4$$

20. (d) प्रश्नानुसार, केवल एक सतह रंगे घनों की संख्या  
 = केन्द्रीय घनों की संख्या  
 =  $6(n-2)^2 = 6 \times (4-2)^2$   
 =  $6 \times (2)^2 = 6 \times 4 = 24$  घन

21. (b) प्रश्नानुसार, केवल दो सतह रंगे घनों की संख्या  
 = मध्य घनों की संख्या  
 =  $12(n-2) = 12(4-2)$   
 =  $12 \times 2 = 24$  घन

22. (c) प्रश्नानुसार, तीन सतह रंगे घनों की संख्या = शीर्ष घनों की संख्या  
 = 8 घन

23. (b) प्रश्नानुसार, अभीष्ट घनों की संख्या = शीर्ष घनों की संख्या = 8 घन

24. (a) प्रश्नानुसार, कोई भी सतह बिना रंगे हुए घनों की संख्या  
 = अन्तः केन्द्रीय घनों की संख्या  
 =  $(n-2)^3 = (4-2)^3$   
 =  $(2)^3 = 8$  घन

उत्तर (प्र. सं. 25-29) प्रश्नानुसार,

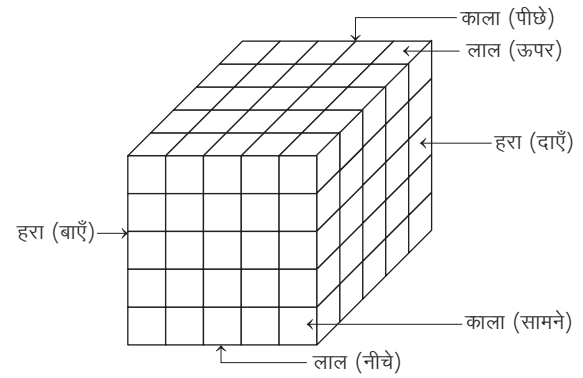

लाल रंग  $\Rightarrow$  ऊपर, नीचे  
 काला रंग  $\Rightarrow$  सामने, पीछे  
 हरा रंग  $\Rightarrow$  दाएँ, बाएँ

यहाँ,  $N = 125 \Rightarrow N = n^3$   
 $\Rightarrow 125 = n^3 \Rightarrow n^3 = (5)^3 \Rightarrow n = 5$

25. (b) प्रश्नानुसार, केवल एक सतह रंगे घनों की संख्या  
 = केन्द्रीय घनों की संख्या  
 =  $6(n-2)^2 = 6(5-2)^2 = 6 \times 3^2 = 6 \times 9 = 54$  घन
26. (d) प्रश्नानुसार, केवल दो सतह रंगे घनों की संख्या  
 = मध्य घनों की संख्या  
 =  $12(n-2)$   
 =  $12(5-2)$   
 =  $12 \times 3 = 36$  घन
27. (c) प्रश्नानुसार, तीन सतह रंगे घनों की संख्या = शीर्ष घनों की संख्या  
 = 8 घन
28. (d) प्रश्नानुसार, दो या दो से अधिक सतह रंगे हुए घनों की संख्या  
 = दो सतह रंगे घनों की संख्या + तीन सतह रंगे घनों की संख्या  
 =  $36 + 8 = 44$  घन
29. (b) प्रश्नानुसार, कोई भी सतह न रंगे घनों की संख्या  
 = अन्तः केन्द्रीय घन  
 =  $(n-2)^3 = (5-2)^3$   
 =  $(3)^3 = 27$  घन

उत्तर (प्र.सं. 30-32) दी गई जानकारी के अनुसार,

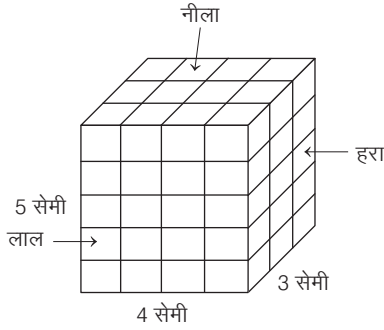

30. (c) 5 सेमी  $\times$  4 सेमी वाली दोनों सतह पर केवल एक रंग वाले घन हैं  
 $= 2(5-2)(4-2) = 2 \times 3 \times 2 = 12$   
 इसी प्रकार 4 सेमी  $\times$  3 सेमी वाली दोनों सतह पर  
 केवल एक रंग वाले घन  $= 2(4-2)(3-2) = 2 \times 2 \times 1 = 4$   
 तथा 5 सेमी  $\times$  3 सेमी वाली दोनों सतह पर केवल एक रंग वाले घन  
 $= 2(5-2)(3-2) = 2 \times 3 \times 1 = 6$   
 $\therefore$  कुल केवल एक रंग वाले घन  $= 12 + 4 + 6 = 22$

31. (d) सभी तीन रंग वाले घनों की संख्या = शीर्षों की संख्या = 8

32. (b) कोई रंग नहीं वाले घनों की संख्या  $= (N_h - 2)(N_l - 2)(N_b - 2)$   
 $= (5 - 2)(4 - 2)(3 - 2)$   
 $= 3 \times 2 \times 1 = 6$

### प्रकार 3. खण्डों (ब्लॉकों) की गिनती

इस प्रकार के प्रश्नों में किसी दी गई आकृति में घनों (घनाभों/खण्डों) की संख्या ज्ञात करने के लिए कहा जाता है। इसे हल करने की विधि को निम्नलिखित उदाहरणों की सहायता से समझाया गया है।

- उदाहरण 11. निम्न आकृति में कितने घन हैं? (RRB ASM 2011)



- (a) 3 (b) 4 (c) 5 (d) 6

**व्याख्या (b)** प्रदत्त आकृति से स्पष्ट है कि

1 स्तम्भ में 2 घन

2 स्तम्भों में 1 घन (प्रत्येक में)

2 घन वाले स्तम्भों में घनों की संख्या  $= 2 \times 1 = 2$

1 घन वाले स्तम्भों में घनों की संख्या  $= 1 \times 2 = 2$

$\therefore$  कुल घनों की संख्या  $= 2 + 2 = 4$

- उदाहरण 12. निम्न आकृति में कितने घन हैं?

(RRB AO 2006)

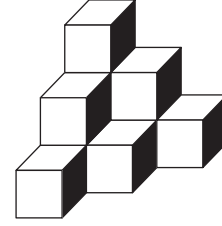

- (a) 8 (b) 10  
 (c) 14 (d) 16  
 (e) 18

**व्याख्या (b)** प्रदत्त आकृति से स्पष्ट है कि, 1 स्तम्भ में 3 घन; 2 स्तम्भों में 2 घन (प्रत्येक में);

3 स्तम्भों में 1 घन (प्रत्येक में)

3 घन वाले स्तम्भों में घनों की संख्या  $= 3 \times 1 = 3$

2 घन वाले स्तम्भों में घनों की संख्या  $= 2 \times 2 = 4$

1 घन वाले स्तम्भों में घनों की संख्या  $= 1 \times 3 = 3$

$\therefore$  कुल घनों की संख्या  $= 3 + 4 + 3 = 10$

## प्रश्नावली 21.3

1. निम्न आकृति में घनों की संख्या कितनी है?

(SSC 10+2 2012)

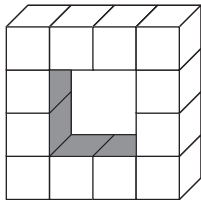

- (a) 10 (b) 8  
 (c) 16 (d) 12

2. निम्न आकृति में कितने घन हैं?

(Delhi B.Ed 2011)

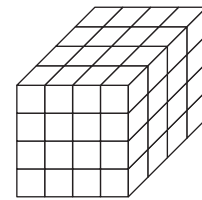

- (a) 4 (b) 16  
 (c) 32 (d) 64

3. निम्न आकृति में कितने खण्ड (ब्लॉक) हैं?

(SSC 10+2 2009)

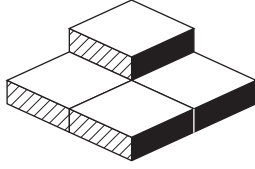

- (a) 3 (b) 4 (c) 5

4. निम्न आकृति में कितने खण्ड (ब्लॉक) हैं?

(d) 6

(SSC 10+2 2008)



- (a) 3 (b) 5 (c) 7

5. निम्न आकृति समूह में कितने घन हैं?

(d) 13

(SSC CGL 2013)

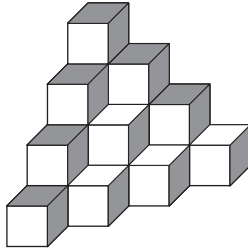

- (a) 18 (b) 20  
(c) 10 (d) 16

6. दिए गए त्रिआयामी मॉडल में कितनी मुखाकृति हैं?

(SSC CPO 2015)

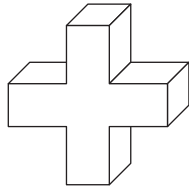

- (a) 18 (b) 14  
(c) 16 (d) 12

7. निम्न आकृति में कितने खण्ड (ब्लॉक) हैं?

(SSC 10+2 2011)

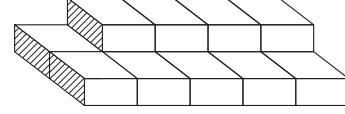

- (a) 5 (b) 10 (c) 14 (d) 15

8. निम्न आकृति में कितने खण्ड (ब्लॉक) हैं?

(SSC CPO 2012)

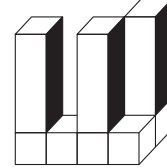

- (a) 8 (b) 9 (c) 11 (d) 10

9. निम्न आकृति में कितने घन हैं?

(UP B.Ed 2009)

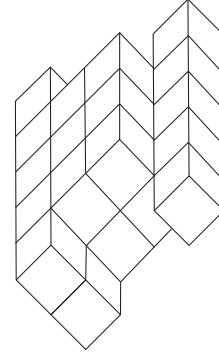

- (a) 24 (b) 25 (c) 26 (d) 27

10. निम्न आकृति में कितने घन हैं?

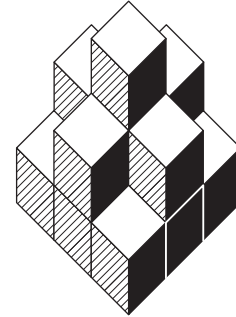

- (a) 8 (b) 9 (c) 12 (d) 15

## उत्तर सहित व्याख्या

- (d) प्रदत्त आकृति से स्पष्ट है कि  
2 स्तम्भों में 4 घन (प्रत्येक में)  
2 स्तम्भों में 2 घन (प्रत्येक में)  
4 घन वाले स्तम्भों में घनों की संख्या =  $4 \times 2 = 8$   
2 घन वाले स्तम्भों में घनों की संख्या =  $2 \times 2 = 4$   
∴ कुल घनों की संख्या =  $8 + 4 = 12$
- (d) प्रदत्त आकृति से स्पष्ट है कि 16 स्तम्भों में प्रत्येक में 4 घन हैं।  
∴ कुल घनों की संख्या =  $16 \times 4 = 64$  घन

- (c) प्रदत्त आकृति से स्पष्ट है कि  
3 स्तम्भों में 1 खण्ड  
1 स्तम्भ में 2 खण्ड  
2 खण्ड वाले स्तम्भों में खण्डों की संख्या =  $2 \times 1 = 2$   
1 खण्ड वाले स्तम्भों में खण्डों की संख्या =  $1 \times 3 = 3$   
∴ कुल खण्डों की संख्या =  $2 + 3 = 5$

4. (c) प्रदत्त आकृति से स्पष्ट है कि  
 3 स्तम्भों में 1 खण्ड (प्रत्येक में)  
 2 स्तम्भों में 2 खण्ड (प्रत्येक में)  
 1 खण्ड वाले स्तम्भों में खण्डों की संख्या =  $1 \times 3 = 3$   
 2 खण्ड वाले स्तम्भों में खण्डों की संख्या =  $2 \times 2 = 4$   
 $\therefore$  कुल खण्डों की संख्या =  $3 + 4 = 7$
5. (b) पहली पंक्ति में घनों की संख्या =  $4 + 3 + 2 + 1 = 10$   
 दूसरी पंक्ति में घनों की संख्या =  $3 + 2 + 1 = 6$   
 तीसरी पंक्ति में घनों की संख्या =  $2 + 1 = 3$   
 चौथी पंक्ति में घनों की संख्या =  $1$   
 $\therefore$  कुल घनों की संख्या =  $10 + 6 + 3 + 1 = 20$
6. (b) एक घन के 3 मुख अलग-अलग हैं।  
 (यह आकृति 5 घनों से मिलकर बनी है।)  
 $\therefore$  मॉडल के छोटे मुखों की संख्या =  $3 \times 4 = 12$   
 छोटे घन मिलकर दो बड़े मुख बना रहे हैं।  
 $\therefore$  कुल मुखों की संख्या =  $12 + 2 = 14$
7. (c) प्रदत्त आकृति से स्पष्ट है कि  
 6 स्तम्भों में 1 खण्ड (प्रत्येक में)  
 4 स्तम्भों में 2 खण्ड (प्रत्येक में)  
 1 खण्ड वाले स्तम्भों में खण्डों की संख्या =  $1 \times 6 = 6$   
 2 खण्ड वाले स्तम्भों में खण्डों की संख्या =  $2 \times 4 = 8$   
 $\therefore$  कुल खण्डों की संख्या =  $6 + 8 = 14$

8. (a) प्रदत्त आकृति से स्पष्ट है कि  
 3 स्तम्भों में 2 खण्ड (प्रत्येक में)  
 2 स्तम्भों में 1 खण्ड (प्रत्येक में)  
 2 खण्ड वाले स्तम्भों में खण्डों की संख्या =  $2 \times 3 = 6$   
 1 खण्ड वाले स्तम्भों में खण्डों की संख्या =  $1 \times 2 = 2$   
 $\therefore$  कुल खण्डों की संख्या =  $6 + 2 = 8$
9. (d) प्रदत्त आकृति से स्पष्ट है कि  
 3 स्तम्भों में 5 घन (प्रत्येक में)  
 4 स्तम्भों में 3 घन (प्रत्येक में)  
 5 घन वाले स्तम्भों में घनों की संख्या =  $5 \times 3 = 15$   
 3 घन वाले स्तम्भों में घनों की संख्या =  $3 \times 4 = 12$   
 $\therefore$  कुल घनों की संख्या =  $15 + 12 = 27$
10. (c) प्रदत्त आकृति से स्पष्ट है कि  
 1 स्तम्भ में 3 घन  
 4 स्तम्भों में 1 घन (प्रत्येक में)  
 4 स्तम्भों में 2 घन (प्रत्येक में)  
 3 घन वाले स्तम्भों में घनों की संख्या =  $3 \times 1 = 3$   
 2 घन वाले स्तम्भों में घनों की संख्या =  $2 \times 4 = 8$   
 1 घन वाले स्तम्भों में घनों की संख्या =  $1 \times 4 = 4$   
 $\therefore$  कुल घनों की संख्या =  $3 + 8 + 4 = 15$

## प्रकार 4. किसी पासे में सतह के विपरीत सतह पर अंकित अंक/बिन्दु/अक्षर/रंग को ज्ञात करना

इस प्रकार के प्रश्नों के अन्तर्गत, पासा की आकृति या आकृतियाँ दी गई होती हैं तथा एक निश्चित सतह के विपरीत सतह पर अंक/बिन्दु/अक्षर/रंग के बारे में पूछा जाता है। अभ्यर्थियों को दिए गए विकल्पों में से सही उत्तर विकल्प को ज्ञात करना होता है।

यदि किसी पासे की सतहों पर 1 से 6 तक अंक या बिन्दु दर्शाए गए हैं, तो ऐसे पासे को हम निम्न दो भागों में विभाजित कर सकते हैं

### 1. मानक पासा

ऐसा पासा, जिसकी प्रत्येक दो विपरीत फलकों/सतहों पर अंकित अंकों या बिन्दुओं का योग सात होता है, उसे मानक पासा कहते हैं। अन्य शब्दों में, हम कह सकते हैं कि ऐसा पासा जिसकी किन्हीं भी दो निकटवर्ती फलकों/सतहों पर अंकित अंकों या बिन्दुओं का योग सात नहीं होता है, उसे मानक पासा कहते हैं;

जैसे—

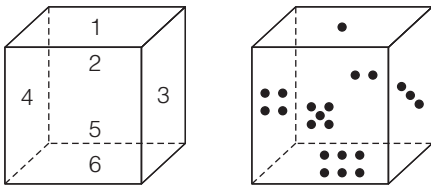

### विपरीत फलकों का योग

$$1 + 6 = 7, \quad 4 + 3 = 7, \quad 2 + 5 = 7$$

$$5 + 2 = 7, \quad 3 + 4 = 7, \quad 6 + 1 = 7$$

### निकटवर्ती फलकों का योग

$$1 + 2 = 3, \quad 3 + 1 = 4, \quad 4 + 1 = 5$$

$$5 + 1 = 6, \quad 6 + 2 = 8, \quad 2 + 3 = 5$$

$$4 + 2 = 6, \quad 5 + 3 = 8, \quad 6 + 3 = 9$$

$$4 + 5 = 9, \quad 6 + 4 = 10, \quad 2 + 6 = 8, \quad 5 + 6 = 11$$

### मानक पासे की पहचान

किसी भी पासे को किसी भी कोण से देखने पर अधिक-से-अधिक तीन फलक ही दिखाई देते हैं; जैसे— सामने का फलक, ऊपर का फलक तथा बाएँ/दाएँ का फलक। यदि पासे पर अंक या बिन्दुओं को दर्शाया गया है, तो पासे में एक कोण से केवल तीन ही सतह या फलक पर स्थित अंकों या बिन्दुओं को देखा जा सकता है।

अब इन तीन अंकों या बिन्दुओं की संख्याओं में से दो-दो अंकों का युग्म बनाएँगे तथा प्रत्येक युग्म का योग करेंगे। यदि इन तीनों योगों में से किसी का भी मान 7 नहीं आता है, तो वह मानक पासा हो सकता है;

जैसे—

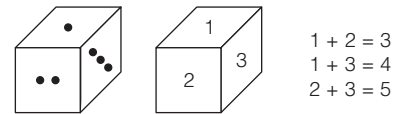

उपरोक्त पासों में किसी भी योग का मान 7 नहीं आता है। अतः यह मानक पासा हो सकता है।

यदि किसी पासे की फलकों पर 1 से 6 तक अंक या बिन्दु अंकित हों, तो मानक पासे में,

सतह/फलक	विपरीत सतह/फलक	निकटवर्ती सतह/फलक
1	6	2, 3, 4, 5
2	5	1, 3, 4, 6
3	4	1, 2, 5, 6
4	3	1, 2, 5, 6
5	2	1, 3, 4, 6
6	1	2, 3, 4, 5

## 2. सामान्य पासा

ऐसा पासा, जिसकी किन्हीं भी दो निकटवर्ती फलकों/सतहों पर अंकित अंकों या बिन्दुओं की संख्याओं का योग सात हो, उसे सामान्य पासा कहते हैं; जैसे—

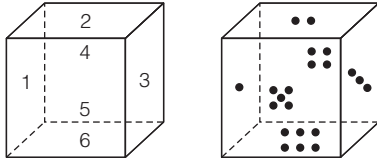

### विपरीत फलकों का योग

$$\begin{aligned} 1 + 3 &= 4 & 4 + 5 &= 9 \\ 2 + 6 &= 8 & 5 + 4 &= 9 \\ 3 + 1 &= 4 & 6 + 2 &= 8 \end{aligned}$$

### निकटवर्ती फलकों का योग

$1+2=3$ ,  $2+1=3$ ,  $3+2=5$ ,  $4+1=5$ ,  $5+1=6$ ,  $6+1=7$   
 $1+4=5$ ,  $2+3=5$ ,  $3+4=7$ ,  $4+2=6$ ,  $5+2=7$ ,  $6+3=9$   
 $1+5=6$ ,  $2+4=6$ ,  $3+5=8$ ,  $4+3=7$ ,  $5+3=8$ ,  $6+4=10$   
 $1+6=7$ ,  $2+5=7$ ,  $3+6=9$ ,  $4+6=10$ ,  $5+6=11$ ,  $6+5=11$

यदि किसी पासे की फलकों पर 1 से 6 तक अंक या बिन्दु अंकित हों, तो साधारण पासे में,

सतह/फलक	विपरीत सतह/फलक	निकटवर्ती सतह/फलक
1	2/3/4/5	6 या 2/3/4/5
2	1/3/4/6	5 या 1/3/4/6
3	1/2/5/6	4 या 1/2/5/6
4	1/2/5/6	3 या 1/2/5/6
5	1/3/4/6	2 या 1/3/4/6
6	2/3/4/5	1 या 2/3/4/5

## पासे की सतहों पर अंकों/प्रतीकों/रंगों/अक्षरों का प्रयोग

साधारणतः पासे की सतहों पर 1 से 6 तक के अंकों का प्रयोग किया जाता है। इन अंकों के अतिरिक्त भी अन्य अंकों का प्रयोग सम्भव है। कभी-कभी अंकों के स्थान पर काले बिन्दुओं (1 से 6), अक्षरों, गणितीय चिह्नों, संकेतों, प्रतीकों, रंगों, चित्रों, रेखाओं तथा ताश के पत्तों पर अंकित प्रतीकों का भी प्रयोग पासे की सतहों पर किया जाता है यथा

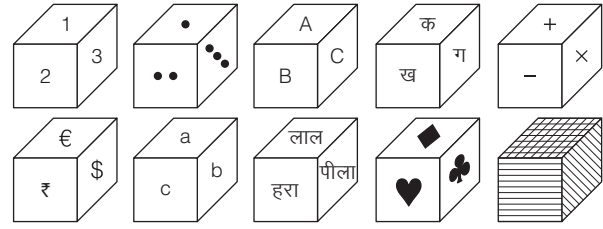

## पासे में विपरीत सतह पर अंकित अंकों/ बिन्दुओं/ अक्षरों/आकृतियों/प्रतीकों को ज्ञात करना

किसी भी पासे में कुल छः सतह होती हैं। किसी भी एक सतह के विपरीत दूसरी सतह होती है; जैसे—

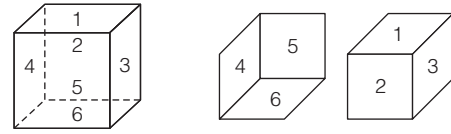

छिपी हुई सतहें दिखाई दे रही सतहें

$$\begin{aligned} \text{सतह 1 की विपरीत सतह} &= 6 \\ \text{सतह 2 की विपरीत सतह} &= 5 \\ \text{सतह 3 की विपरीत सतह} &= 4 \\ \text{सतह 4 की विपरीत सतह} &= 3 \\ \text{सतह 5 की विपरीत सतह} &= 2 \\ \text{सतह 6 की विपरीत सतह} &= 1 \end{aligned}$$

किसी सतह की विपरीत सतह पर अंकित अंकों या बिन्दुओं की संख्याओं को निम्न प्रकार से ज्ञात किया जा सकता है

## A. जब पासे की एक ही स्थिति दी गई हो

यदि पासे की एक स्थिति अर्थात् केवल एक ही पासा प्रश्न में दिया गया हो, तो सर्वप्रथम यह ज्ञात करना चाहिए कि दिया गया पासा मानक पासा है या साधारण पासा है।

### स्थिति I यदि दिया गया पासा एक मानक पासा हो

हम जानते हैं कि पासे के सामने तथा विपरीत सतहों पर अंकित अंकों या बिन्दुओं की संख्याओं का योग 7 होता है। दूसरे शब्दों में,

$$\begin{aligned} 1 \text{ की विपरीत सतह पर} &= 6 \\ 4 \text{ की विपरीत सतह पर} &= 3 \\ 2 \text{ की विपरीत सतह पर} &= 5 \\ 5 \text{ की विपरीत सतह पर} &= 2 \\ 3 \text{ की विपरीत सतह पर} &= 4 \\ 6 \text{ की विपरीत सतह पर} &= 1 \end{aligned}$$

• उदाहरण 13. नीचे एक पासे की स्थिति दी गई है। अंक 4 की विपरीत सतह पर कौन-सा अंक होगा?

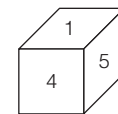

- (a) 2 (b) 3 (c) 6 (d) 1



**व्याख्या (b)** दिए गए पासे में,

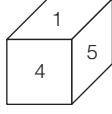

$$1 + 4 = 5, \quad 1 + 5 = 6, \quad 4 + 5 = 9$$

उपरोक्त तीनों योगों में से किसी का भी मान 7 नहीं आता है। अतः यह एक मानक पासा है। इस प्रकार इसका उत्तर मानक पासा के आधार पर निकाला जाएगा। अब अंक 4 की विपरीत सतह पर अंक 3 होगा, क्योंकि मानक पासे के सामने तथा विपरीत सतहों के अंकों का योग 7 होता है।

**स्थिति II** यदि दिया गया पासा एक साधारण पासा हो

हम जानते हैं कि पासे पर अंकित किसी भी अंक की विपरीत सतह पर अंकित अंक को ज्ञात करने के लिए हम उत्तर के विकल्पों को ध्यान से पढ़ेंगे। विकल्पों के अनुसार, हम उत्तर निम्न क्रम से देंगे

(A) सभी सम्भावनाएँ एकसाथ अथवा निम्न रूप में लिखी हों; जैसे—

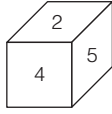

उपरोक्त पासे में 2 की विपरीत सतह पर 4 तथा 5 नहीं होगा।

इस कारण इसका उत्तर 1/3/6 होगा।

यदि विकल्प में इसका उत्तर 1/3/6 नहीं दिया गया हो, तो इसका उत्तर इस प्रकार दिया जाएगा

- (a) जानकारी अधूरी है (data inadequate) यदि विकल्प में इसका उत्तर 'जानकारी अधूरी है' भी नहीं दिया गया हो, तो इसका उत्तर इस प्रकार दिया जाएगा
- (b) ज्ञात नहीं कर सकते (cannot be determined) ज्ञातव्य तथ्य यह है कि 'ज्ञात नहीं कर सकते' उत्तर 'जानकारी अधूरी है' के बाद आएगा, क्योंकि जानकारी अधूरी होने के कारण ही हम उत्तर ज्ञात नहीं कर सकते हैं।

(B) सभी सम्भावनाओं में से किसी एक को छोड़कर अन्य सभी लिखी हों; जैसे—

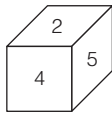

उपरोक्त पासे में 2 के विपरीत 1/3, 3/6, 1/6 होंगे।

(C) सभी सम्भावनाएँ किसी एक ही विकल्प में होंगी तथा अन्य विकल्पों में नहीं होंगी। यदि ऐसी परिस्थिति आ जाए, जिसमें सम्भावनाएँ किन्हीं भी दो या तीन अलग-अलग विकल्पों में दी हों, तो विकल्पों की क्रम संख्या (a, b, c, d) में जो पहले आए, वही उत्तर होगा।

• **उदाहरण 14.** नीचे एक पासे की स्थिति दी गई है। अंक 2 की विपरीत सतह पर कौन-सा अंक होगा?

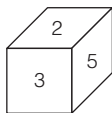

- (a) 4      (b) 1/4      (c) 1/6      (d) 1/4/6

**व्याख्या (d)** दिए गए पासे में 2 और 5 अंक वाली सतह, निकटवर्ती सतह होने के कारण यह एक मानक पासा नहीं है, क्योंकि मानक पासे की दो निकटवर्ती सतह के अंकों का योग 7 नहीं होता है। अतः यह एक साधारण पासा है। इस कारण इसका उत्तर साधारण पासे के आधार पर निकाला जाएगा। अब अंक 2 की विपरीत सतह पर 1/4/6 होगा।

**B. जब पासे की दो स्थितियाँ दी गई हों**

जब एक ही पासे की दो स्थितियाँ दी गई हों, तो निम्नलिखित परिस्थितियाँ हो सकती हैं

**स्थिति I** पासे की दोनों स्थितियों में अंकों में कोई समानता न हो

यदि एक पासे की दो स्थितियाँ दी गई हों और उस पर अंकित अंकों में कोई समानता न हो, तो किसी भी अंक की विपरीत सतह पर दूसरी स्थिति पर लिखे अंकों में से कोई भी एक अंक हो सकता है; जैसे—

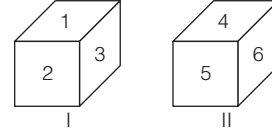

- 1 की विपरीत सतह पर अंक = 4/5/6  
2 की विपरीत सतह पर अंक = 4/5/6  
3 की विपरीत सतह पर अंक = 4/5/6  
4 की विपरीत सतह पर अंक = 1/2/3  
5 की विपरीत सतह पर अंक = 1/2/3  
6 की विपरीत सतह पर अंक = 1/2/3

• **उदाहरण 15.** नीचे एक पासे की दो स्थितियाँ दी गई हैं। 2 की विपरीत सतह पर कौन-सा अंक होगा?

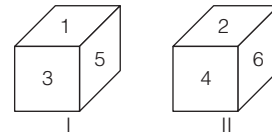

- (a) 1/4/6      (b) 1/3/5      (c) 1/3/4      (d) 1/5/6

**व्याख्या (b)** दिए गए पासे की स्थिति II में ऊपरी सतह पर अंक 2 अंकित है। अतः इसकी विपरीत सतह पर अंक 4 तथा 6 नहीं हो सकते हैं, क्योंकि ये निकटवर्ती सतह पर अंकित हैं। ऐसी स्थिति में इसकी विपरीत सतह पर पासे की स्थिति में दिए गए अंकों में से कोई भी हो सकता है अर्थात् अंक 2 की विपरीत सतह पर 1/3/5 होगा।

**स्थिति II** पासे की दोनों स्थितियों में अंकों में से एक अंक समान हो

पासे की दोनों स्थितियों में लिखे अंकों में से एक अंक समान हो, तो ऐसी स्थिति में दोनों पासों के उभयनिष्ठ अंकों को छोड़कर अन्य दोनों सतहों पर स्थित अंक एक-दूसरे के विपरीत होंगे तथा उभयनिष्ठ अंक की विपरीत सतह पर वह अंक होगा, जो दिखाई नहीं देता है अर्थात् उभयनिष्ठ सतह तथा अदृश्य सतह एक-दूसरे की विपरीत सतह होती हैं।

जैसे—

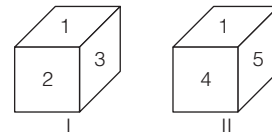

- 1 की विपरीत सतह पर अंक = 6 (अदृश्य)
- 2 की विपरीत सतह पर अंक = 4
- 3 की विपरीत सतह पर अंक = 5
- 4 की विपरीत सतह पर अंक = 2
- 5 की विपरीत सतह पर अंक = 3
- 6 की विपरीत सतह पर अंक = 1 (उभयनिष्ठ)

● **उदाहरण 16.** नीचे एक पासे की दो स्थितियाँ दी गई हैं। अंक 1 की विपरीत सतह पर कौन-सा अंक होगा?

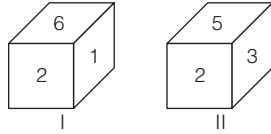

- (a) 2 (b) 3  
(c) 4 (d) 5

**व्याख्या (b)** दिए गए पासे की दोनों स्थितियों में अंक 2 समान सतह (सामने सतह) पर है।

अतः पासे की स्थिति I में अंकित अंक 1 दाईं सतह पर है और पासे की स्थिति II में दाईं सतह पर अंकित अंक 3 है। अतः अंक 1 की विपरीत सतह पर अंक 3 होगा।

**स्थिति III** जब समान अंक अलग-अलग सतहों पर हों

जब समान अंक अलग-अलग प्रकार की सतहों पर हों, तो ऐसी स्थिति में समान अंक से घड़ी की सूइयों के चलने की दिशा या दक्षिणावर्त दिशा (clockwise direction) में दोनों पासों के अंकों का एक अलग-अलग क्रम बनाते हैं। दोनों क्रमों में समान अंक के बाद लिखे अंक आपस में विपरीत सतह पर होते हैं और उसके बाद वाले लिखे अंक भी विपरीत सतह पर होते हैं; जैसे—

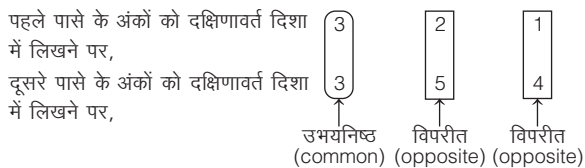
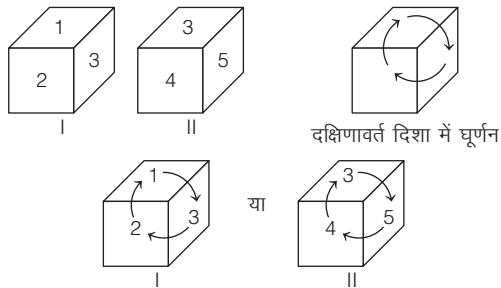

- 1 की विपरीत सतह पर अंक = 4
- 2 की विपरीत सतह पर अंक = 5
- 3 की विपरीत सतह पर अंक = 6 (अदृश्य)
- 4 की विपरीत सतह पर अंक = 1
- 5 की विपरीत सतह पर अंक = 2
- 6 की विपरीत सतह पर अंक = 3 (उभयनिष्ठ)

● **उदाहरण 17.** नीचे एक पासे की दो स्थितियाँ दी गई हैं। अंक 6 की विपरीत सतह पर कौन-सा अंक होगा?

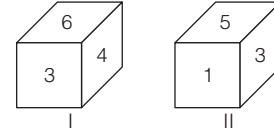

- (a) 1 (b) 2 (c) 3 (d) 5

**व्याख्या (a)** दिए गए पासे की दोनों स्थितियों को देखने से यह पता चलता है कि अंक 3 उभयनिष्ठ है एवं विभिन्न सतहों पर है। पासे की स्थिति I में अंक 3 सामने की सतह पर है तथा स्थिति II में अंक 3 दाईं सतह पर अंकित है। उभयनिष्ठ अंक 3 से दक्षिणावर्त दिशा में दोनों स्थितियों के अंकों को अलग-अलग क्रम में लिखने पर,

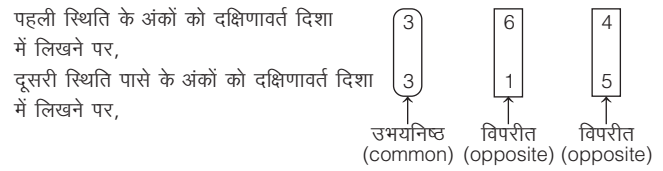

अतः अंक 6 की विपरीत सतह पर अंक 1 होगा।

**स्थिति IV** पासे की दोनों स्थितियों में अंकों में से दो अंक समान हों

पासे की दोनों स्थितियों में लिखे अंकों में से दो अंक समान हों, तो ऐसी स्थिति में समान अंकों की विपरीत सतह पर दो अंकों के आने की सम्भावनाएँ होती हैं। ये दोनों अंक वे होते हैं, जो दोनों स्थितियों पर लिखे गए अंकों में दिखाई नहीं देते हैं अर्थात् अदृश्य होते हैं। प्रत्येक पासे पर जो असमान अंक होते हैं, वे एक-दूसरे की विपरीत सतह पर अंकित अंक होते हैं; जैसे—

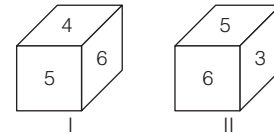

- 1 की विपरीत सतह पर अंक = 5 या 6
- 2 की विपरीत सतह पर अंक = 5 या 6
- 3 की विपरीत सतह पर अंक = 4
- 4 की विपरीत सतह पर अंक = 3
- 5 की विपरीत सतह पर अंक = 1 या 2
- 6 की विपरीत सतह पर अंक = 1 या 2

● **उदाहरण 18.** नीचे एक पासे की दो स्थितियाँ दी गई हैं। अंक 2 की विपरीत सतह पर कौन-सा अंक होगा?

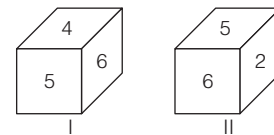

- (a) 1 (b) 3 (c) 4 (d) 6

**व्याख्या (c)** दिए गए एक ही पासे की दो स्थितियों में दो सतहों पर अंकित अंक 5 तथा 6 उभयनिष्ठ हैं। ऐसी स्थिति में पासों के असमान अंक वाली सतह आपस में एक-दूसरे की विपरीत सतह होंगी। इसलिए अंक 2 की विपरीत सतह पर अंक 4 होगा।

### C. जब पासे की तीन या चार स्थितियाँ दी गई हों

जब पासे की तीन या चार स्थितियाँ दी गई हों, तो हम सबसे पहले पासे के उस प्रारूप पर विचार करेंगे, जिसमें वह अंक दिखाई देगा, जिससे सम्बन्धित प्रश्न पूछा गया है और साथ-ही-साथ किसी भी एक पासे के प्रारूप को साथ रखकर बताए गए दो पासे प्रारूप वाले नियमों की सहायता से उत्तर ज्ञात करेंगे।

- **उदाहरण 19.** नीचे एक पासे की तीन स्थितियाँ दी गई हैं। अंक 1 की विपरीत सतह पर कौन-सा अंक होगा?

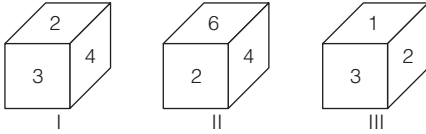

- (a) 3 (b) 4  
(c) 5 (d) 6

**व्याख्या (b)** दिए गए एक ही पासे की तीनों स्थितियों को ध्यान से देखने के बाद यह पता चलता है कि अंक 1 पासे की स्थिति III में दिखाई देता है। इसलिए हम पासे की स्थिति III पर विचार करेंगे तथा साथ-ही-साथ किसी भी एक स्थिति (I या II) को साथ रखकर बताए गए दो स्थितियों वाले नियमों की सहायता लेंगे। अब

- (i) **स्थिति I और III को एकसाथ लेने पर,**

स्थिति I और III में दो अंक (2 तथा 3) उभयनिष्ठ हैं।

अतः अंक 1 की विपरीत सतह पर अंक 4 होगा।

- (ii) **स्थिति II और III को एकसाथ लेने पर,**

स्थिति II और III में एक अंक (2) समान है।

पहली स्थिति के अंकों को दक्षिणावर्त दिशा में लिखने पर,  
दूसरी स्थिति पासे के अंकों को दक्षिणावर्त दिशा में लिखने पर,

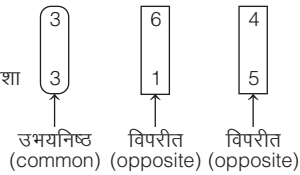

अतः अंक 1 की विपरीत सतह पर अंक 4 होगा।

उपरोक्त नियमानुसार ही किसी पासे की किसी विशेष सतह की विपरीत सतह पर अंकित बिन्दुओं/आकृतियों/संकेतों/रंगों के नाम आदि को ज्ञात किया जा सकता है।

- **उदाहरण 20.** नीचे एक पासे के तीन प्रारूपों को दर्शाया गया है। इस पासे में अंक 4 के विपरीत फलक पर कौन-सा अंक होगा?

(SSC FCI 2008)

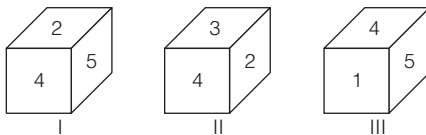

- (a) 1 (b) 3  
(c) 5 (d) 6

**व्याख्या (d)** दिए गए एक ही पासे की तीनों स्थितियों से,

अंक 4 वाले फलक के निकटवर्ती फलक = 1, 2, 3, 5

अतः अंक 4 के विपरीत फलक पर अंक 6 होगा।

- **उदाहरण 21.** नीचे एक ही पासे के दो प्रारूपों को दर्शाया गया है। इस पासे में 3 बिन्दु वाले फलक के विपरीत फलक पर कितने बिन्दु होंगे?  
(SSC 10+2 2008)

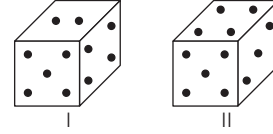

- (a) 1 (b) 2 (c) 5 (d) 6

**व्याख्या (b)** दिए गए एक ही पासे की दोनों स्थितियों से,

दोनों में उभयनिष्ठ बिन्दु = 4 तथा 5

अतः 3 बिन्दु वाले फलक के विपरीत फलक पर 2 बिन्दु होंगे।

- **उदाहरण 22.** नीचे एक ही पासे के तीन प्रारूपों को दर्शाया गया है। इस पासे में 3 बिन्दु वाले फलक के विपरीत फलक पर कितने बिन्दु होंगे?  
(SSC 10+2 2011)

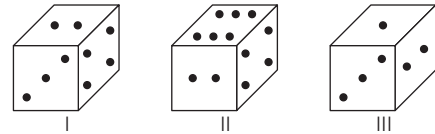

- (a) 2 (b) 4 (c) 5 (d) 6

**व्याख्या (d)** दिए गए एक ही पासे की स्थिति I और II से,

दोनों में उभयनिष्ठ बिन्दु = 2 तथा 4

अतः 3 बिन्दु वाले फलक के विपरीत फलक पर 6 बिन्दु होंगे।

- **उदाहरण 23.** नीचे एक ही पासे के चार प्रारूपों को दर्शाया गया है। इस पासे में 2 बिन्दु वाले फलक के विपरीत फलक पर कितने बिन्दु होंगे?  
(SSC MTS 2011)

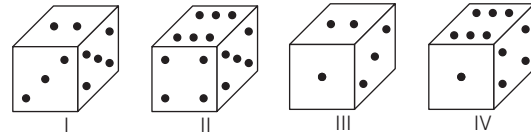

- (a) 1 (b) 4 (c) 5 (d) 6

**व्याख्या (d)** दिए गए एक ही पासे की स्थिति I और II से,

दोनों में उभयनिष्ठ बिन्दु = 5 (समान फलक पर)

तब स्थिति I → 5 3 2

स्थिति II → 5 4 6

अतः 2 बिन्दु वाले फलक के विपरीत फलक पर 6 बिन्दु होंगे।

- **उदाहरण 24.** नीचे एक ही पासे के दो प्रारूपों को दर्शाया गया है। इस पासे में अक्षर A के विपरीत फलक पर कौन-सा अक्षर होगा?

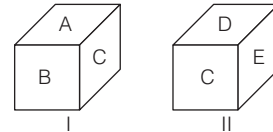

- (a) B (b) C (c) D (d) E

**व्याख्या (d)** दिए गए एक ही पासे की दोनों स्थितियों से,

दोनों में उभयनिष्ठ अक्षर = C (असमान फलक पर)

स्थिति I से, C

स्थिति II से, C

B

D

E

अतः अक्षर A वाले फलक के विपरीत फलक पर अक्षर E होगा।

- **उदाहरण 25.** नीचे एक घन की तीन अवस्थाएँ दर्शाई गई हैं। 'α' युक्त फलक के विपरीत क्या आएगा? (SSC Delhi Police Constable 2017)

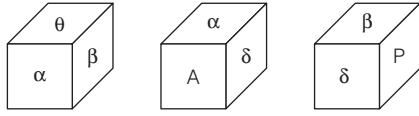

- (a) β (b) θ  
(c) P (d) A

**व्याख्या** (c) पहली और दूसरी आकृति से α के संलग्न फलक θ, β, A और δ हैं। अतः अक्षर α युक्त फलक के विपरीत फलक पर अक्षर P होगा।

- **उदाहरण 26.** नीचे पासे की चार स्थितियाँ दी गई हैं। कौन-सा अक्षर D के सामने होगा? (SSC CGL 2013)  
प्रश्न आकृतियाँ

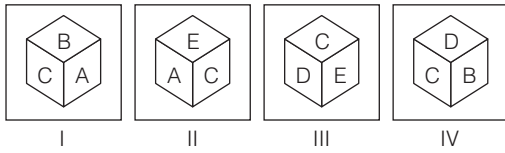

- (a) D  
(b) A  
(c) B  
(d) C

**व्याख्या** (b) दिए गए पासे की स्थिति I और IV से, दोनों में उभयनिष्ठ अक्षर = B तथा C  
अतः पासे के अक्षर D के विपरीत अक्षर A होगा।

- **उदाहरण 27.** नीचे दिए गए आरेख में एक ही ब्लॉक की छः फलकों को हरे, पीले, लाल, काले, गुलाबी और सफेद रंगों से रंगा गया है। यदि गुलाबी रंग को ऊपरी फलक पर कर दिया जाए, तो निचले फलक पर कौन-सा रंग होगा? (MAT 2009)

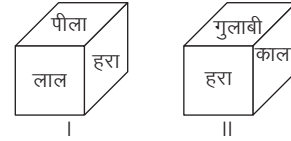

- (a) नीला (b) हरा (c) पीला (d) लाल

**व्याख्या** (d) दिए गए एक ही पासे की दोनों स्थितियों से, दोनों में उभयनिष्ठ रंग = हरा (असमान फलक पर)

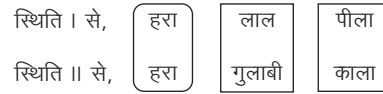

अतः गुलाबी रंग वाले फलक के विपरीत फलक पर लाल रंग होगा।

- **उदाहरण 28.** नीचे एक ही पासे के चार प्रारूपों को दर्शाया गया है। पासे के लाल रंग वाले फलक के विपरीत फलक पर कौन-सा रंग होगा? (SSC CPO 2006)

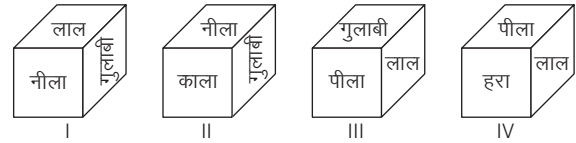

- (a) पीला (b) गुलाबी (c) हरा (d) काला

**व्याख्या** (d) दिए गए एक ही पासे की स्थिति I, III और IV से, लाल रंग वाले फलक के निकटवर्ती फलक = नीला, गुलाबी, पीला, हरा  
अतः लाल रंग वाले फलक के विपरीत फलक पर काला रंग होगा।

## प्रश्नावली 21.4

1. नीचे पासे के एक प्रारूप को दर्शाया गया है। इस पासे में अंक 2 के विपरीत फलक पर कौन-सा अंक होगा? (RRB ASM 2008)

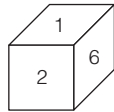

- (a) 3/4 (b) 3/5  
(c) 4/5 (d) 3/4/5

2. नीचे पासे के एक प्रारूप को दर्शाया गया है। इस पासे में अंक 1 के विपरीत फलक पर कौन-सा अंक होगा? (IGNOU B.Ed 2011)

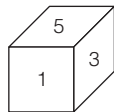

- (a) 2 (b) 4  
(c) 6 (d) 3

3. नीचे पासे के एक प्रारूप को दर्शाया गया है। इस पासे में अंक 5 के विपरीत फलक पर कौन-सा अंक होगा? (MAT 2010)

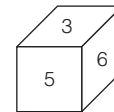

- (a) 1 (b) 2  
(c) 1/4 (d) 1/2/4

4. नीचे पासे के एक प्रारूप को दर्शाया गया है। इस पासे में अंक 3 के विपरीत फलक पर कौन-सा अंक होगा? (MAT 2009)

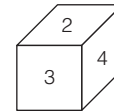

- (a) 1 (b) 5  
(c) 6 (d) 1/5/6

5. नीचे पासे के एक प्रारूप को दर्शाया गया है। इस पासे में अंक 4 के विपरीत फलक पर कौन-सा अंक होगा? (MAT 2010)

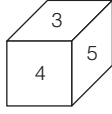

- (a) 1 (b) 2  
(c) 1/6 (d) जानकारी अधूरी है

6. एक पासे के निकटवर्ती फलकों पर घड़ी की सूइयों के चलने की दिशा में क्रम से a, b, c और d लिखा गया है एवं e और f को क्रमशः ऊपर एवं नीचे के फलकों पर लिखा गया है। इस पासे के ऊपरी फलक पर जब c हो, तो उसके नीचे के फलक पर कौन-सा अक्षर होगा? (MAT 2007)

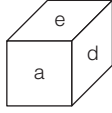

- (a) a (b) b (c) c (d) e

7. नीचे एक पासे के दो प्रारूपों को दर्शाया गया है। इस पासे में अंक 3 के विपरीत फलक पर कौन-सा अंक होगा? (SSC 10+2 2008)

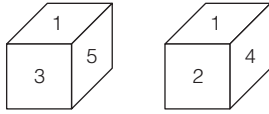

- (a) 1 (b) 2 (c) 5 (d) 6

8. नीचे एक घन की दो अवस्थाएँ दर्शाई गई हैं। '9' युक्त फलक के विपरीत क्या आएगा? (SSC CPO 2017)

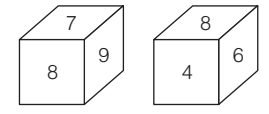

- (a) 7 (b) 4 (c) 6 (d) 4 अथवा 6

9. नीचे एक पासे के दो प्रारूपों को दर्शाया गया है। इस पासे में अंक 1 के विपरीत फलक पर कौन-सा अंक होगा? (RRB JE 2012)

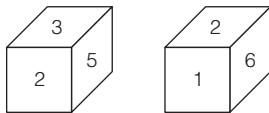

- (a) 2 (b) 3 (c) 5 (d) 6

10. नीचे एक पासे के दो प्रारूपों को दर्शाया गया है। इस पासे में अंक 3 के विपरीत फलक पर कौन-सा अंक होगा? (SSC Steno 2009)

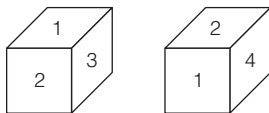

- (a) 4 (b) 5 (c) 6 (d) 2

11. नीचे एक पासे के तीन प्रारूपों को दर्शाया गया है। इस पासे में अंक 3 के विपरीत फलक पर कौन-सा अंक होगा? (SSC CPO 2009)

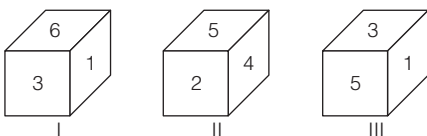

- (a) 2 (b) 4 (c) 5 (d) 1

12. नीचे एक पासे के तीन प्रारूपों को दर्शाया गया है। इस पासे में अंक 3 के विपरीत फलक पर कौन-सा अंक होगा? (UPPSC Pre 2007)

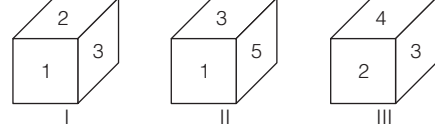

- (a) 1 (b) 4  
(c) 5 (d) 6

13. नीचे एक ही पासे के दो प्रारूपों को दर्शाया गया है। इस पासे में 1 बिन्दु वाले फलक के विपरीत फलक पर कितने बिन्दु होंगे? (SSC CGL 2011)

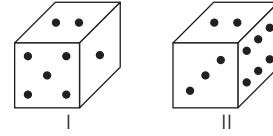

- (a) 1 (b) 2 (c) 3 (d) 6

14. नीचे एक पासे की दो स्थितियाँ दर्शाई गई हैं। यदि ऊपर वाले फलक में तीन बिन्दु हों, तो नीचे वाले फलक में कितने बिन्दु होंगे? (SSC CGL 2015)

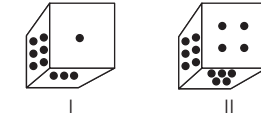

- (a) 5 (b) 1 (c) 4 (d) 2

15. नीचे दिए गए चित्रों में पासे के मुखों को दो भिन्न दिशाओं से दिखाया गया है। 4 के विपरीत कौन-सी संख्या होगी? (SSC CPO 2016)

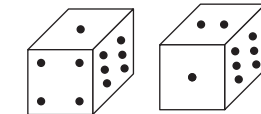

- (a) 2 (b) 3 (c) 1 (d) 5

16. नीचे एक ही पासे के दो प्रारूपों को दर्शाया गया है। इस पासे के निचले फलक पर जब बिन्दुओं की संख्या 4 होगी, तो इसके ऊपरी फलक पर बिन्दुओं की संख्या कितनी होगी? (UP B.Ed 2010)

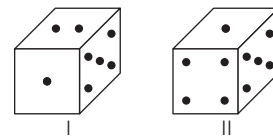

- (a) 2 (b) 3 (c) 5 (d) 6

17. नीचे एक ही पासे के दो प्रारूपों को दर्शाया गया है। इस पासे के निचले फलक पर जब बिन्दुओं की संख्या 6 होगी, तो इसके ऊपरी फलक पर बिन्दुओं की संख्या कितनी होगी? (SSC 10+2 2011)

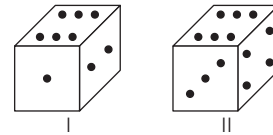

- (a) 1 (b) 2 (c) 4 (d) 5

18. वह संख्या कौन-सी है, जो 1 के सामने वाले फलक पर है? (SSC 10+2 2012)

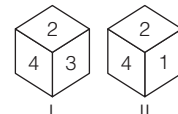

- (a) 6 (b) 5 (c) 4 (d) 3

19. नीचे एक ही पासे के दो प्रारूपों को दर्शाया गया है। इस पासे में अक्षर V के विपरीत फलक पर कौन-सा अक्षर होगा? (SSC CGL 2008)

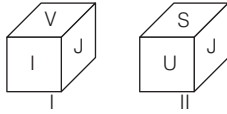

- (a) S (b) U (c) J (d) I

20. नीचे दिए गए आरेख में एक ही ब्लॉक की छः फलकों को हरे, नीले, सफेद, पीले, काले और गुलाबी रंगों से रंगा गया है। यदि काले रंग को ऊपरी फलक पर कर दिया जाए, तो निचले फलक पर कौन-सा रंग होगा? (SSC Constable 2009)

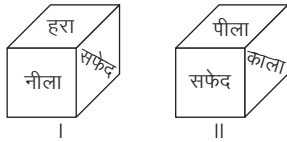

- (a) हरा (b) नीला (c) पीला (d) सफेद

21. नीचे एक घन की दो अवस्थाएँ दर्शाई गई हैं। '&' युक्त फलक के विपरीत क्या आएगा? (SSC CPO 2017)

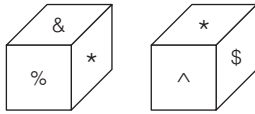

- (a) ^ (b) % (c) \$ (d) इनमें से कोई नहीं

22. नीचे एक घन की दो अवस्थाएँ दर्शाई गई हैं। 'α' युक्त फलक के विपरीत क्या आएगा? (SSC CPO 2017)

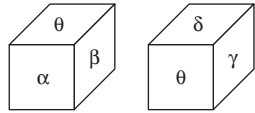

- (a) γ (b) θ (c) δ (d) γ तथा δ

23. एक पासे की तीन स्थितियाँ दी गई हैं उन पर आधारित दिए गए घन में कौन-सी संख्या 2 के विपरीत होगी? (MP Police SI 2017)

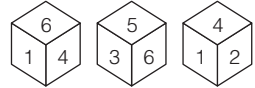

- (a) 2 (b) 5 (c) 1 (d) 6

24. नीचे एक ही पासे के तीन प्रारूपों को दर्शाया गया है। इस पासे में 1 बिन्दु वाले फलक के विपरीत फलक पर कितने बिन्दु होंगे? (SSC 10+2 2008)

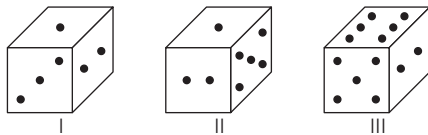

- (a) 2 (b) 3 (c) 4 (d) 6

25. नीचे एक ही पासे के तीन प्रारूपों को दर्शाया गया है। इस पासे में 6 बिन्दु वाले फलक के विपरीत फलक पर कितने बिन्दु होंगे?

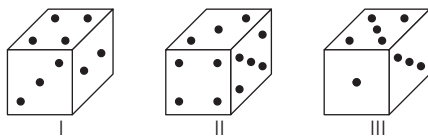

- (a) 1 (b) 3 (c) 4 (d) 5

26. नीचे एक ही पासे के तीन प्रारूपों को दर्शाया गया है। इस पासे में अक्षर L के विपरीत फलक पर कौन-सा अक्षर होगा? (IGNOU B.Ed 2010)

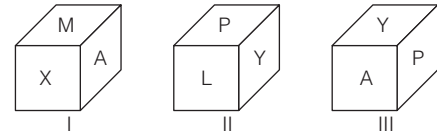

- (a) A (b) M (c) X (d) Y

27. एक घन के फलकों पर 1, 2, 3, 4, 5 और 6 के छः अंक चिह्नित किए गए हैं। घन के तीन दृश्य नीचे दर्शाए गए हैं

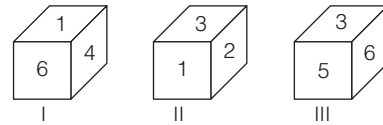

- नीचे दिए गए घन पर क्रमशः A और B चिह्नित दो फलकों पर सम्भावित अंक क्या हो सकते हैं? (UPSC CSAT 2013)

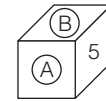

- (a) 2 और 3 (b) 6 और 1 (c) 1 और 4 (d) 3 और 1

28. 1 से 6 संख्याओं द्वारा इनके मुख पर अंकित किए गए घनों की तीन विभिन्न स्थितियों का अध्ययन करें एवं प्रश्न का उत्तर दें।

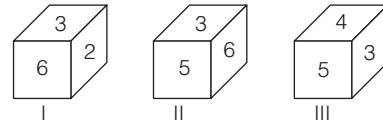

- चित्र III के तल मुख पर संख्या क्या है? (SSC FCI 2015)

- (a) 6 (b) 2 (c) 1 (d) इनमें से कोई नहीं

29. निम्नलिखित चित्रों में एक ही पासे की तीन विभिन्न स्थितियाँ दर्शाई गई हैं। लाल पृष्ठ के विपरीत कौन-सा रंग होगा? (SSC FCI 2012)

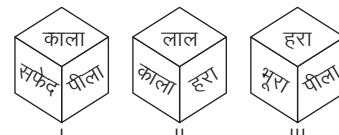

- (a) सफेद (b) भूरा (c) पीला (d) हरा

30. पासे की चार स्थितियाँ नीचे दी गई हैं 1 की प्रतिकूल स्थिति की संख्या ज्ञात कीजिए। (SSC CGL 2013)

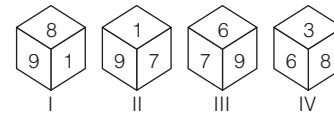

- (a) 6 (b) 3 (c) 8 (d) 9

31. नीचे एक पासे के चार प्रारूपों को दर्शाया गया है। इस पासे में अंक 6 के विपरीत फलक पर कौन-सा अंक होगा? (SSC 10+2 2006)

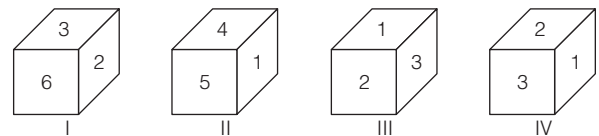

- (a) 1 (b) 3 (c) 4 (d) 5



32. नीचे एक पासे के चार प्रारूपों को दर्शाया गया है। इस पासे में अंक 3 के विपरीत फलक पर कौन-सा अंक होगा? (SSC FCI 2006)

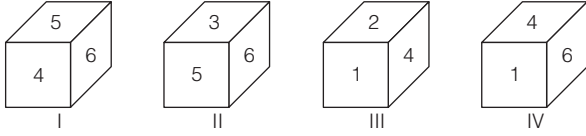

- (a) 1 (b) 2  
(c) 4 (d) 5
33. नीचे एक ही पासे के चार प्रारूपों को दर्शाया गया है। इस पासे में 1 बिन्दु वाले फलक के विपरीत फलक पर कितने बिन्दु होंगे? (SSC CGL 2009)

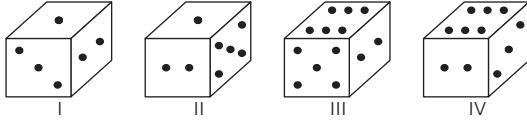

- (a) 3 (b) 4  
(c) 5 (d) 6
34. नीचे एक ही पासे के चार प्रारूपों को दर्शाया गया है। इस पासे में 3 बिन्दु वाले फलक के विपरीत फलक पर कितने बिन्दु होंगे? (SSC FCI 2002)

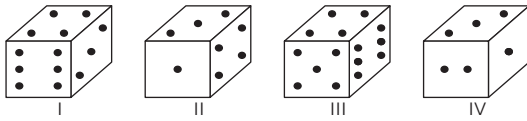

- (a) 2 (b) 4  
(c) 5 (d) 6
35. नीचे एक ही पासे के चार प्रारूपों को दर्शाया गया है। इस पासे में अक्षर D के विपरीत फलक पर कौन-सा अक्षर होगा? (SSC 10+2 2007)

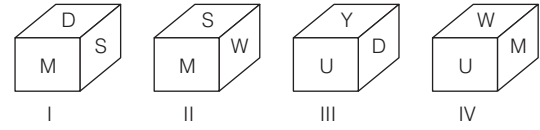

- (a) M (b) S (c) W (d) U

36. नीचे एक ही पासे के चार प्रारूपों को दर्शाया गया है। पासे के हरे रंग वाले फलक के विपरीत फलक पर कौन-सा रंग होगा? (SSC CPO 2008)

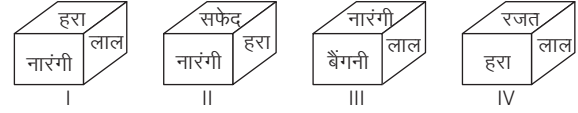

- (a) नारंगी (b) लाल (c) रजत (d) बैंगनी

37. एक पासे की चार स्थितियाँ नीचे दी गई हैं (SSC 10+2 2012)

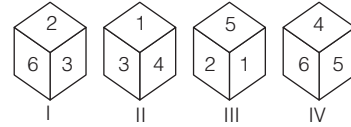

ऊपरी पटल पर 3 आने पर, निचले पटल की संख्या क्या होगी?

- (a) 5 (b) 1 (c) 2 (d) 6

38. जब एक पासे को चार बार फेंका जाता है, तो प्रत्येक बार निम्न परिणाम आते हैं। (MPPSC 2017)

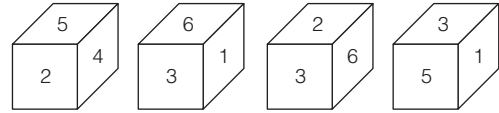

निम्न संख्याओं में से कौन-सी संख्या पासे में '3' के विपरीत पार्श्व में है?

- (a) 1 (b) 4 (c) 5 (d) 6

## उत्तर सहित व्याख्या

1. (d) प्रश्नानुसार,  $1 + 2 = 3 \Rightarrow 2 + 6 = 8$

$$\boxed{6 + 1 = 7}$$

अतः यह एक मानक पासा नहीं है।

$\therefore$  2 के विपरीत फलक पर 3 या 4 या 5 अर्थात् 3/4/5 हो सकता है।

2. (c) प्रश्नानुसार,  $5 + 1 = 6 \Rightarrow 1 + 3 = 4 \Rightarrow 3 + 5 = 8$

अतः यह एक मानक पासा है।

$\therefore$  1 के विपरीत फलक पर  $7 - 1 = 6$  होगा।

3. (b) प्रश्नानुसार,  $3 + 5 = 8 \Rightarrow 5 + 6 = 11 \Rightarrow 6 + 3 = 9$

अतः यह एक मानक पासा है।

$\therefore$  5 के विपरीत फलक पर  $7 - 5 = 2$  होगा।

4. (d) प्रश्नानुसार,  $2 + 3 = 5$

$$\boxed{3 + 4 = 7}$$

$$4 + 2 = 6$$

अतः यह एक मानक पासा नहीं है।

$\therefore$  3 के विपरीत फलक पर 1 या 5 या 6 अर्थात् 1/5/6 हो सकता है।

5. (d) प्रश्नानुसार,  $\boxed{4 + 3 = 7} \Rightarrow 4 + 5 = 9 \Rightarrow 5 + 3 = 8$

अतः यह एक मानक पासा नहीं है।

$\therefore$  4 के विपरीत फलक पर 1 या 2 या 6 अर्थात् 1/2/6 हो सकता है।

इसकी अनुपस्थिति में 'जानकारी अधूरी है' हमारा उत्तर होगा।

6. (a) प्रश्नानुसार, दिए गए पासे में अक्षरों को व्यवस्थित करने पर,

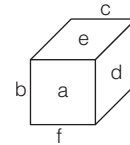

अतः उपरोक्त आकृति से यह स्पष्ट होता है कि यदि ऊपरी फलक पर अक्षर c को रखा जाए, तो नीचे के फलक पर अक्षर a होगा।

7. (b) दिए गए पासे की दोनों स्थितियों में अंक 1 समान फलक (ऊपरी फलक) पर है। अतः सामने के फलक पर अंकित अंक 3 के विपरीत फलक पर अंक 2 (सामने का फलक) होगा।

8. (b) प्रश्नानुसार, पहली अवस्था,  $8 \ 7 \ \boxed{9}$   
दूसरी अवस्था,  $8 \ 6 \ \boxed{4}$

अतः संख्या 9 के विपरीत संख्या 4 आएगी।

9. (c) दिए गए पासे की दोनों स्थितियों को देखने से यह पता चलता है कि अंक 2 उभयनिष्ठ है एवं विभिन्न सतहों पर है। स्थिति I में अंक 2 सामने के फलक पर तथा स्थिति II में ऊपर के फलक पर है। उभयनिष्ठ अंक 2 से दक्षिणावर्त दिशा में दोनों स्थितियों के अंकों को अलग-अलग क्रम में लिखने पर,

स्थिति I	$\boxed{2}$	$\boxed{3}$	$\boxed{5}$
स्थिति II	$\boxed{2}$	$\boxed{6}$	$\boxed{1}$

अतः अंक 1 के विपरीत फलक पर अंक 5 होगा।

10. (a) दिए गए एक ही पासे की दो स्थितियों में दो फलक अंक 1 व 2 वाले उभयनिष्ठ हैं। ऐसी स्थिति में पासों के असमान अंक वाले फलक आपस में विपरीत फलक होते हैं। अतः अंक 3 के विपरीत फलक पर अंक 4 होगा।

11. (b) दिए गए एक ही पासे की स्थिति II और III से,

स्थिति II से,	5	4	2
स्थिति III से,	5	3	1

अतः अंक 3 के विपरीत फलक पर अंक 4 होगा।

12. (d) दिए गए एक ही पासे की तीनों स्थितियों से,  
अंक 3 वाले फलक के निकटवर्ती फलक = 1, 2, 4, 5  
अतः अंक 3 के विपरीत फलक पर अंक 6 होगा।
13. (d) दिए गए पासे की दोनों स्थितियों में 2 बिन्दु वाले फलक ऊपरी फलक पर हैं। अतः दाएँ के फलक अर्थात् 1 बिन्दु वाले फलक के विपरीत फलक पर 6 बिन्दु वाला फलक (दाएँ का फलक) होगा।
14. (a) दिए गए पासे की दोनों स्थितियों में 6 बिन्दु वाले फलक बाएँ ओर हैं। अतः यदि ऊपर के फलक पर तीन बिन्दु होंगे, तो नीचे वाले फलक पर 5 बिन्दु होंगे।
15. (a) 1 और 6, 4 से जुड़ा हुआ है। अतः 2, 4 के विपरीत होगा।
16. (a) दिए गए पासे की दोनों स्थितियों से,  
दोनों में उभयनिष्ठ बिन्दु = 1 तथा 5  
अतः 4 बिन्दु वाले फलक के विपरीत फलक पर 2 बिन्दु होंगे।
17. (d) दिए गए पासे की दोनों स्थितियों से,  
6 बिन्दु वाले फलक के निकटवर्ती फलक = 1, 2, 3, 4  
अतः 6 बिन्दु वाले फलक के विपरीत फलक पर 5 बिन्दु होंगे।
18. (d) दोनों पासों में दी गई स्थिति से, उभयनिष्ठ अंक = 2 तथा 4  
अतः उपरोक्त से स्पष्ट है कि संख्या 1 के विपरीत संख्या 3 होगी।
19. (a) दिए गए पासे की दोनों स्थितियों से,  
दोनों में उभयनिष्ठ अक्षर = J (समान फलक पर)  
अतः अक्षर V वाले फलक के विपरीत फलक पर अक्षर S होगा।
20. (a) दिए गए पासे की दोनों स्थितियों से,  
दोनों में उभयनिष्ठ रंग = सफेद (असमान फलक पर)

स्थिति I से,	सफेद	नीला	हरा
स्थिति II से,	सफेद	पीला	काला

अतः काले रंग वाले फलक के विपरीत फलक पर हरा रंग होगा।

21. (a) पासे की स्थितियों को दक्षिणावर्त लिखने पर,  
स्थिति I → ★ % &  
स्थिति II → ★ \$ ^  
अतः उपरोक्त से स्पष्ट है कि '&' के विपरीत '^' होगा।
22. (a) पासे की दोनों स्थितियों को दक्षिणावर्त लिखने पर,  
स्थिति I → (θ), β, α  
स्थिति II → (θ), δ, γ  
अतः उपरोक्त से स्पष्ट है कि α के विपरीत γ होगा।
23. (d) पासे की पहली व दूसरी स्थिति से 6 के संलग्न फलक = 1, 4, 3, 5  
अतः शेष संख्या 2, 6 के विपरीत फलक पर होगी।
24. (d) दिए गए पासे की स्थिति II और III से,  
दोनों में उभयनिष्ठ बिन्दु = 2 तथा 5  
अतः 1 बिन्दु वाले फलक के विपरीत फलक पर 6 बिन्दु होंगे।

25. (b) दिए गए पासे की तीनों स्थितियों से,  
3 बिन्दु वाले फलक के निकटवर्ती फलक = 1, 2, 4, 5  
अतः 3 बिन्दु वाले फलक के विपरीत फलक पर 6 बिन्दु होंगे अर्थात् 6 बिन्दु वाले फलक के विपरीत फलक पर 3 बिन्दु होंगे।

26. (a) दिए गए पासे की स्थिति II और III से,  
दोनों में उभयनिष्ठ अक्षर = P तथा Y  
अतः अक्षर L वाले फलक के विपरीत फलक पर अक्षर A होगा।

27. (a) यहाँ पहले और तीसरे घन पर अंक 6 सर्वनिष्ठ है।

स्थिति I से,	6	1	4
स्थिति III से,	6	5	3

चूँकि अंक 5 के विपरीत अंक 1 है, इसलिए अंक 5 की संलग्न सतह पर अंक 1 नहीं हो सकता है। अतः A और B चिह्नित दो फलकों पर सम्भावित अंक 2 और 3 हो सकते हैं।

28. (a) दिए गए पासे की स्थिति II तथा III से, इसमें उभयनिष्ठ अंक 3 तथा 5 हैं। चूँकि अंक 4 के विपरीत अंक 6 होगा। अतः चित्र III के तल मुख पर अंक 6 होगा।
29. (c) दिए गए पासे की स्थिति I तथा II से दोनों में उभयनिष्ठ रंग = काला (असमान फलक पर)

स्थिति I से,	काला	पीला	सफेद
स्थिति II से,	काला	लाल	हरा

अतः लाल रंग वाले फलक के विपरीत फलक पर पीला रंग होगा।

30. (a) दिए गए पासे की स्थिति II तथा III से, दोनों में उभयनिष्ठ अंक = 7 तथा 9  
अतः अंक 1 के प्रतिकूल अंक 6 होगा।
31. (a) दिए गए पासे की स्थिति I और III से,  
दोनों में उभयनिष्ठ अंक = 2 तथा 3  
अतः अंक 6 के विपरीत फलक पर अंक 1 होगा।
32. (c) दिए गए पासे की स्थिति I और II से,  
दोनों में उभयनिष्ठ अंक = 5 तथा 6  
अतः अंक 3 के विपरीत फलक पर अंक 4 होगा।
33. (d) दिए गए पासे की स्थिति I और III से,  
दोनों में उभयनिष्ठ बिन्दु = 2 (समान फलक पर)  
अतः 1 बिन्दु वाले फलक के विपरीत फलक पर 6 बिन्दु होंगे।
34. (c) दिए गए पासे की स्थिति I, II और IV से,  
3 बिन्दु वाले फलक के निकटवर्ती फलक = 1, 2, 4, 6  
अतः 3 बिन्दु वाले फलक के विपरीत फलक पर 5 बिन्दु होंगे।
35. (c) दिए गए पासे की स्थिति I और II से,  
दोनों में उभयनिष्ठ अक्षर = M तथा S  
अतः अक्षर D वाले फलक के विपरीत फलक पर अक्षर W होगा।
36. (d) दिए गए पासे की स्थिति I, II और IV से,  
हरे रंग वाले फलक के निकटवर्ती फलक = नारंगी, लाल, सफेद, रजत  
अतः हरे रंग वाले फलक के विपरीत फलक पर बैंगनी रंग होगा।
37. (a) दिए गए पासे की स्थिति II तथा III से,  
स्थिति II, 1 4 3  
स्थिति III, 1 2 5  
उभयनिष्ठ विपरीत विपरीत  
अतः 3 के विपरीत फलक पर अंक 5 होगा।
38. (b) 3 के विपरीत 1, 6, 2, 5 नहीं हो सकते, क्योंकि ये संख्याएँ 3 के संलग्न फलक पर हैं।  
अतः सिर्फ शेष 4 ही 3 के विपरीत हो सकता है।

## प्रकार 5. प्रसारित पासे से सम्बन्धित प्रश्न

इस प्रकार के प्रश्नों के अन्तर्गत, डिजाइन/चिह्नों/प्रतीकों/आकृति सहित प्रसारित पासे का एक चित्र दिया गया होता है और अभ्यर्थियों को दिए गए विकल्पों में से उस पासे का चयन करना होता है जोकि प्रसारित पासे से बनाया जा सकता है।

पासा छः सतहों वाली एक बन्द आकृति होती है। यदि पासे को एक बन्द, किन्तु खोखली आकृति मान लिया जाए, तो इसकी सतहों को प्रसारित करके इसे द्विआयामी (two dimensional) आकृति में परिवर्तित किया जा सकता है।

निम्न आकृति में एक पासे की सतहों का प्रसारण, उसकी सामने वाली सतह को आधार मानकर किया गया है।

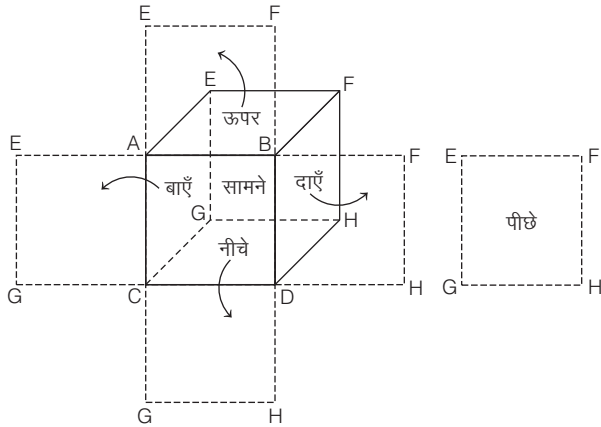

उपरोक्त आकृति में पासे की सतहों के प्रसार की प्रक्रिया दर्शाई गई है, जो अपने प्रसारित रूप में निम्न आकृति के समान दिखाई देगी।

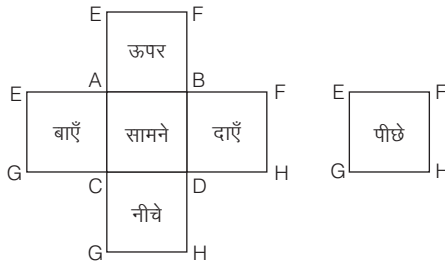

उपरोक्त आकृति में सामने वाली सतह को आधार मानकर प्रसारण किया गया है। सामने वाली सतह के विपरीत या पीछे वाली सतह को अलग से दिखाया गया है। पीछे की सतह, जोकि अलग से दिखाई गई है, को भी शेष चार सतहों के साथ जोड़ा जा सकता है, क्योंकि प्रत्येक सतह चार अन्य सतहों से जुड़ी होती है। पीछे वाली सतह भी सामने वाली सतह को छोड़कर अन्य चार सतहों से जुड़ी होती है। यदि पीछे वाली सतह को भी जोड़कर प्रसारित रूप में दर्शाना हो, तो निम्न चार स्थितियाँ हो सकती हैं

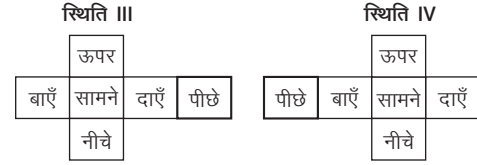
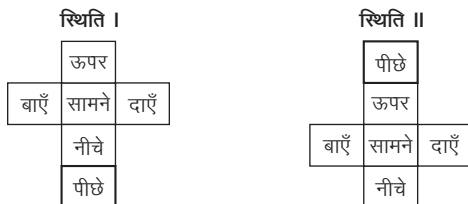

### 1. प्रसारित आकृति में विपरीत सतहें

किसी भी पासे का प्रसार चार प्रकार से किया जा सकता है, जैसा कि पहले बताया जा चुका है। किसी भी पासे में विपरीत सतह निम्नवत् होती हैं

- ऊपर की सतह की विपरीत सतह = नीचे की सतह
- नीचे की सतह की विपरीत सतह = ऊपर की सतह
- सामने की सतह की विपरीत सतह = पीछे की सतह
- पीछे की सतह की विपरीत सतह = सामने की सतह
- बाएँ की सतह की विपरीत सतह = दाएँ की सतह
- दाएँ की सतह की विपरीत सतह = बाएँ की सतह

यदि किसी पासे की ऊपर, नीचे, सामने, पीछे, बाएँ तथा दाएँ की सतहों को अक्षरों/अंकों द्वारा दर्शाया जाए, तो इसकी विपरीत सतह निम्नवत् होगी

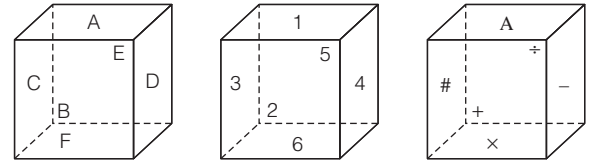

शब्दों के रूप में अक्षरों के रूप में अंकों के रूप में चिह्नों के रूप में

सतह	विपरीत सतह	सतह	विपरीत सतह	सतह	विपरीत सतह	सतह	विपरीत सतह
ऊपर	नीचे	A	F	1	6	☆	×
नीचे	ऊपर	F	A	6	1	×	☆
सामने	पीछे	B	E	2	5	+	÷
पीछे	सामने	E	B	5	2	÷	+
बाएँ	दाएँ	C	D	3	4	#	-
दाएँ	बाएँ	D	C	4	3	-	#

उपरोक्त पासे का प्रसारित रूप निम्नवत् होगा

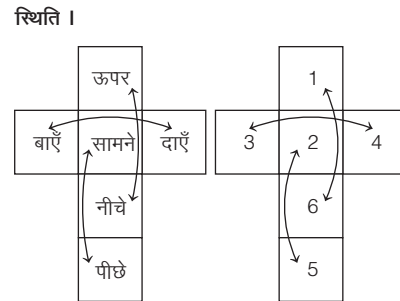

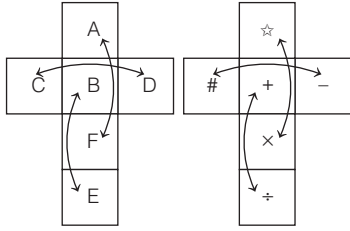

स्थिति II

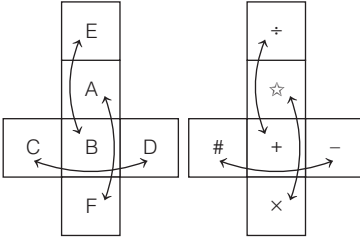
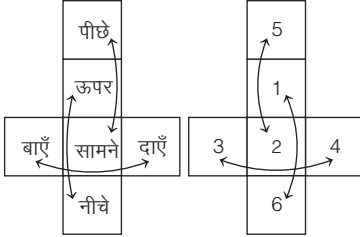

स्थिति III

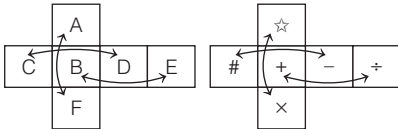
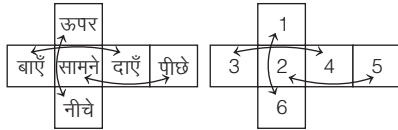

स्थिति IV

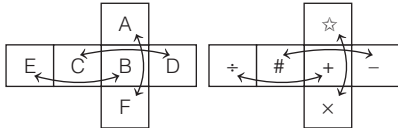
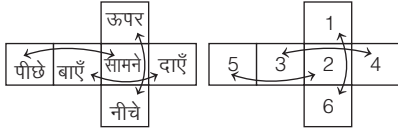

**2. प्रसारित सतहों में अंकों को भरना**

किसी भी पासे की प्रसारित सतहों में अंकों को भर लेने से पासे पर आधारित सभी प्रश्नों का उत्तर सरलतापूर्वक ज्ञात किया जा सकता है। नीचे एक पासे की दो स्थितियाँ दी गई हैं तथा इनकी सहायता से प्रसारित सतहों में अंकों को भरा गया है

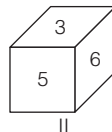
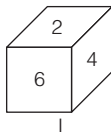

अब उपरोक्त पासे की दोनों स्थितियों की सहायता से निम्न प्रसारित आकृति बनाते हैं

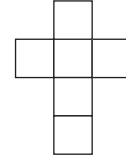

अब पासे की दोनों स्थितियों में उभयनिष्ठ अंक 6 को ऊपर से दूसरे तथा दाएँ व बाएँ के बीच में निम्न प्रकार से लिखते हैं

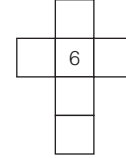

इसके बाद पासे की स्थिति I के उभयनिष्ठ अंक 6 से घड़ी की सूइयों के चलने की विपरीत दिशा अर्थात् वामावर्त दिशा (anti-clockwise direction) में चलने पर,

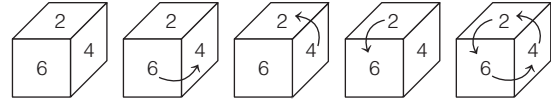

हमें सबसे पहले अंक 4 प्राप्त होता है और उसके बाद अंक 2 प्राप्त होता है जिसे हम निम्न प्रकार से प्रसारित सतहों में क्रमशः दाएँ व ऊपर की सतहों में भरते हैं

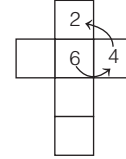

इसके बाद पासे की स्थिति II में पुनः उभयनिष्ठ अंक 6 से घड़ी की सूइयों के चलने की विपरीत दिशा अर्थात् वामावर्त दिशा (anti-clockwise direction) में चलने पर,

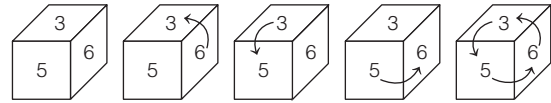

हमें सबसे पहले अंक 3 प्राप्त होता है और उसके बाद अंक 5 प्राप्त होता है, जिसे हम निम्न प्रकार से प्रसारित सतहों में क्रमशः बाएँ व उभयनिष्ठ अंक के ठीक नीचे की सतहों में भरते हैं।

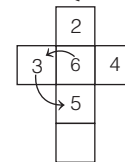

अब प्रसारित सतहों को ध्यान से देखते हैं, तो यह पता चलता है कि सबसे नीचे की सतह रिक्त है। इस रिक्त सतह में पासे की दोनों स्थितियों में छुपी सतह का अंक 1 है। अतः नीचे की सतह अंक 1 से भरी जाएगी।

अब सम्पूर्ण प्रसारित सतहें निम्न प्रकार से दिखाई देंगी

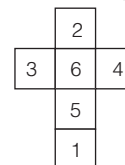



1. समकोण विधि

प्रसार चित्र के दाईं ओर की सतह, जिस पर अंक 1 अंकित है, को नीचे की सतह जिस पर अंक 2 अंकित है, के बगल में सरकाने पर निम्न आकृति प्राप्त होगी

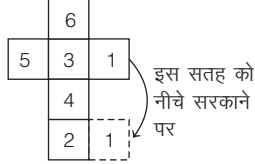

पासे की स्थिति III की समकोण से तुलना करने पर हम पाते हैं कि

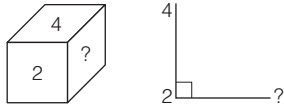

समकोण का दायीं भाग प्रश्नांकित सतह की ओर, ऊपर का भाग जिस पर अंक 4 अंकित है, की ओर तथा जहाँ रेखाएँ समकोण बना रही हैं, वह सतह जिस पर अंक 2 अंकित है, को दर्शा रही है। अब उस सतह को जिस पर अंक 1 अंकित है, को नीचे सरकाने के बाद प्राप्त प्रसार चित्र को ध्यान से देखने के बाद हम पाते हैं कि समकोण की दाईं सतह, जिस पर अंक 1 अंकित है को, ऊपर की सतह, जिस पर अंक 4 अंकित है, को तथा जहाँ रेखाएँ समकोण बना रही हैं वह सतह जिस पर अंक 2 अंकित है, को दर्शा रही है।

अतः पासे की स्थिति III का प्रसार चित्र से तुलनात्मक अध्ययन करते हैं, तो हम पाते हैं कि प्रश्नांकित स्थान (?) पर अंक 1 होगा।

2. वामावर्त विधि

पासे की स्थिति III तथा सरकाए हुए प्रसार चित्र की तुलना करने पर तथा उस सतह से, जिस पर अंक 2 अंकित है, वामावर्त दिशा में चलने पर हमें निम्न स्थिति प्राप्त होती है

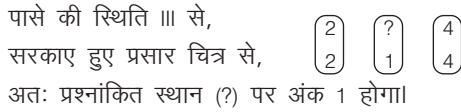

प्रसारित चित्र में सतहों को सरकाना

प्रसारित चित्र में प्रदर्शित सतहों को काल्पनिक रूप में सरकाया जाता है। माना कि प्रसारित चित्र निम्नवत् है

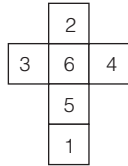

अब प्रसारित चित्र में सतहों को निम्न प्रकार से सरकाया जा सकता है

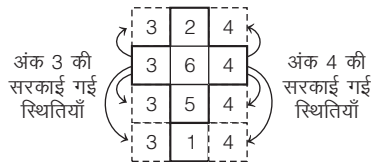

हम जानते हैं कि पासे की कोई भी सतह अन्य चार सतहों से जुड़ी होती है इसलिए किसी सतह को सरकाकर उसकी किसी भी संलग्न सतह पर ले जाया जा सकता है। अंक 3 तथा 4 वाली सतह के लिए अंक 2, 6, 5 तथा 1 वाली सतह संलग्न सतहें हैं।

अतः अंक 3 या 4 वाली सतह को सरकाकर इनमें से किसी भी सतह के पास लाया जा सकता है। सरकाई गई स्थिति को उपरोक्त आकृति में असतत् रेखाओं (dotted lines) द्वारा दर्शाया गया है।

इसी प्रकार, सतह पर अंकित अंकों 2 तथा 5 को भी निम्न प्रकार से सरकाया जा सकता है

अंक 2 की सरकाई गई स्थितियाँ

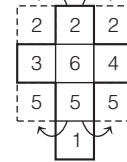

अंक 5 की सरकाई गई स्थितियाँ

इसी प्रकार, सतह पर अंकित अंक 1 को भी निम्न प्रकार से सरकाया जा सकता है

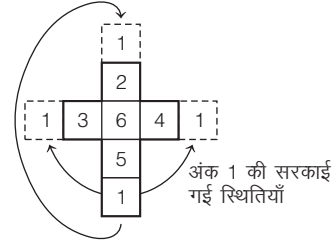

उदाहरण 29. निम्नलिखित आकृति को एक ब्लॉक बनाने के लिए मोड़ा जाता है। आकृति ▲ के विपरीत कौन-सी आकृति दिखाई देगी? (SSC Steno 2016)

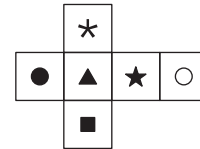

- (a) ★ (b) ○ (c) ■ (d) ●

व्याख्या (b)

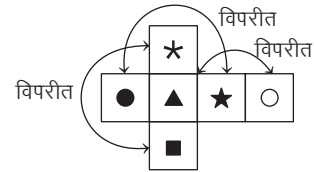

★ और ■ तथा ● और ★ एक-दूसरे के विपरीत होंगे।

अतः आकृति ▲ के विपरीत आकृति ○ होगी।

उदाहरण 30. नीचे दिखाई गई छः रंगीन (आगे पीछे दोनों) वर्गाकृति लाल (R), नीला (B), पीला (Y), हरा (G), सफेद (W) तथा नारंगी (O) आपस में एक-दूसरे से जुड़ी हुई हैं। यदि इन आकृतियों को एक पासे (घन) के रूप में मोड़ा जाए, तो सफेद आकृति के विपरीत कौन-सी आकृति होगी? (UPSC CSAT 2012)



- (a) R (b) G (c) B (d) O

व्याख्या (c) G को घन के आधार के रूप में रखते हुए पहले R एवं B को मोड़ेंगे। अब, Y, O और W को G के चारों ओर एकसाथ मोड़ेंगे। घन की रचना के बाद O, G के विपरीत एवं R, Y के विपरीत तथा B, W के विपरीत होगा।



● **उदाहरण 31.** छ: वर्गों को (घड़ी की सूइयों के अनुसार) मोड़कर एक घन बनाने पर, निम्न चार चित्रित घनों में कौन-सा उसका सही चित्र है? (SSC CGL 2013)

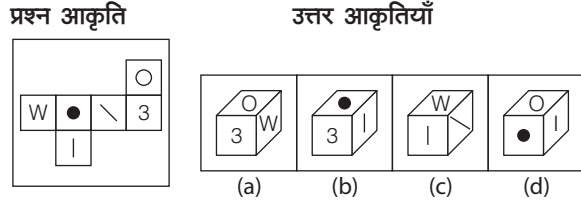

**व्याख्या (a)** प्रश्नानुसार,

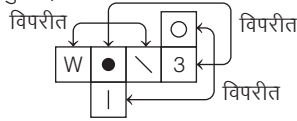

इस प्रकार,

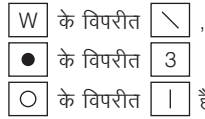

आकृति (b) में ● और 3, आकृति (c) में W और \ / तथा आकृति (d) में ○ और I संलग्न फलकों पर दर्शाये गए हैं।

अतः आकृति (b), (c) व (d) प्रश्न आकृति को मोड़कर नहीं बनायी जा सकती है। अतः स्पष्ट है कि दी हुई प्रसारित आकृति को मोड़ने पर विकल्प (a) की आकृति प्राप्त होगी।

**निर्देश** (उदाहरण सं. 32-37) नीचे दिए गए प्रत्येक प्रश्न में प्रसार चित्र को मोड़कर कौन-सा पासा या घन बनाया जा सकता है?

● **उदाहरण 32. प्रश्न आकृति** **उत्तर आकृतियाँ**

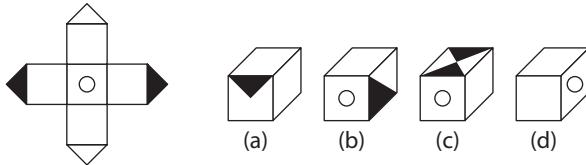

**व्याख्या (d)** प्रश्नानुसार,

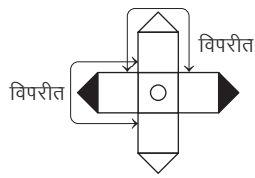

यहाँ घन की दो खाली सतह दो अन्य खाली सतहों के विपरीत हैं और



अतः प्रसारित आकृति का अवलोकन करने पर, विकल्प (d) सही उत्तर है।

● **उदाहरण 33. प्रश्न आकृति** **उत्तर आकृतियाँ**

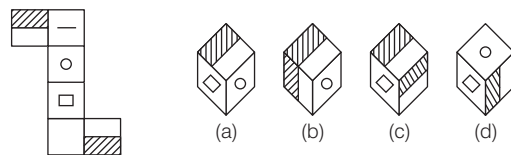

**व्याख्या (a)** प्रश्नानुसार,

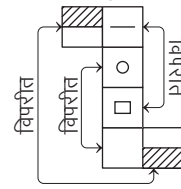

इस प्रकार,

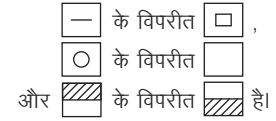

स्पष्ट है कि विकल्प (a) सही उत्तर है क्योंकि प्रसारित आकृति से विकल्प (a) में दिया गया घन बनाया जा सकता है।

● **उदाहरण 34. प्रश्न आकृति**

(SSC Steno 2017)

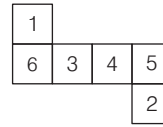

**उत्तर आकृतियाँ**

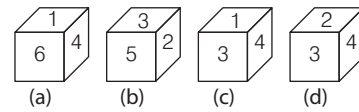

**व्याख्या (c)** प्रश्नानुसार,

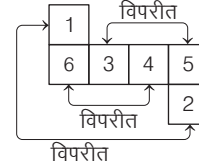

दिए गए पासे में (1, 2), (3, 5) और (4, 6) विपरीत फलक हैं।  
 ∴ इस प्रकार केवल आकृति (c) बनाई जा सकती है।

● **उदाहरण 35. प्रश्न आकृति**

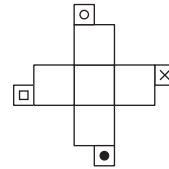

**उत्तर आकृतियाँ**

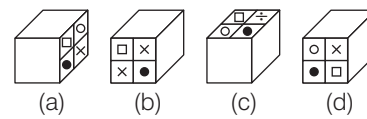

**व्याख्या (a)** प्रश्नानुसार,

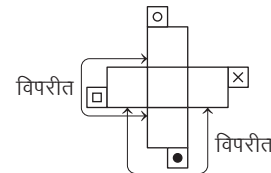

यहाँ, घन की दो खाली सतह दो अन्य खाली सतहों के विपरीत हैं और □ के विपरीत □ है।

अतः जब प्रसारित आकृति को मोड़ेंगे, तब केवल विकल्प (a) की आकृति बनाई जा सकती है।

● उदाहरण 36. प्रश्न आकृति      उत्तर आकृतियाँ

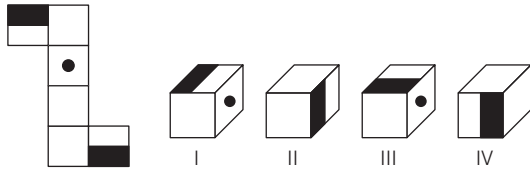

- (a) I और II      (b) II और III      (c) I, II और III      (d) ये सभी

**व्याख्या** (d) प्रसारित आकृति के अनुसार,

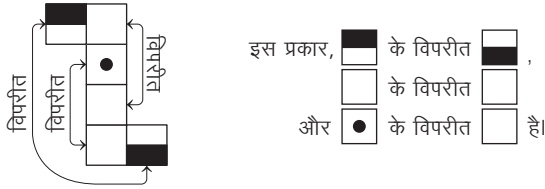

स्पष्ट है कि सभी घन I, II, III और IV बनाए जा सकते हैं।

● उदाहरण 37. प्रश्न आकृति      उत्तर आकृतियाँ

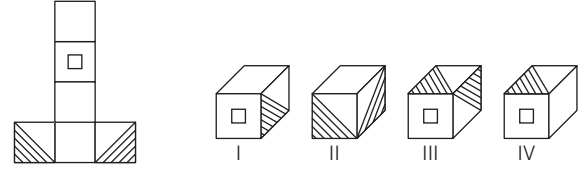

- (a) I और II      (b) II और III      (c) I और IV      (d) II और III

**व्याख्या** (c) दिए गए प्रसारित पासे से,

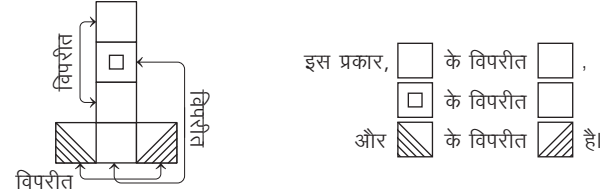

स्पष्ट है कि केवल घन I और IV बनाए जा सकते हैं।

## प्रश्नावली 21.5

1. यदि नीचे दी गई आकृति का छायांकित भाग एक घन का आधार है और फलक 1 आपके सम्मुख है, तो उसके सामने कौन-सा फलक होगा? (SSC 10+2 2006)

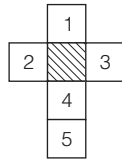

- (a) 2      (b) 3  
(c) 4      (d) 5

2. यदि नीचे दी गई व्यवस्था से एक घन बनाया जाए, तो 3 बिन्दु वाले फलक के सामने कितने बिन्दु वाला फलक होगा? (SSC FCI 2011)

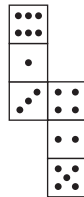

- (a) 2      (c) 4      (b) 5      (d) 6

3. यदि नीचे दी गई व्यवस्था से एक घन बनाया जाए, तो F फलक के सामने कौन-से अक्षर वाला फलक होगा? (IGNOU B.Ed 2010)

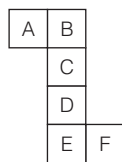

- (a) A      (b) B      (c) C      (d) D

4. निम्नलिखित उत्तर आकृति में से कौन-सा घन दी गई प्रश्न आकृति में खुले घन से बनाया नहीं जा सकता? (SSC 10+2 2018)

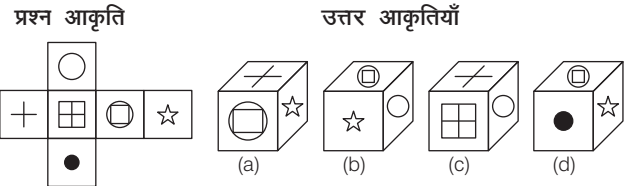

**निर्देश** (प्र. सं. 5-32) नीचे दिए गए प्रत्येक प्रश्न में प्रश्न आकृति को मोड़कर कौन-सा पासा/घन बनाया जा सकता है?

5. प्रश्न आकृति      उत्तर आकृतियाँ

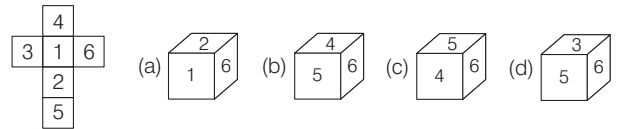

(UPSSSC ग्राम विकास अधिकारी 2018)

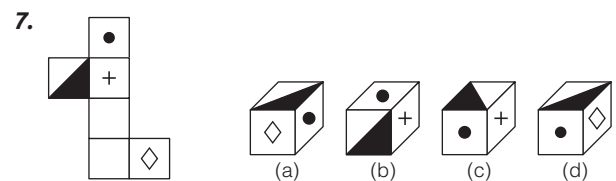
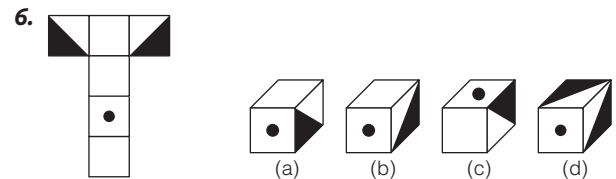

8. प्रश्न आकृति

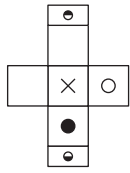

उत्तर आकृतियाँ

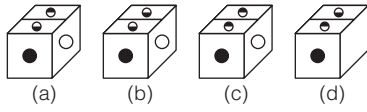

9.

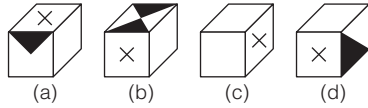
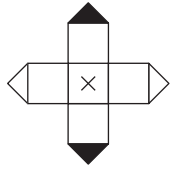

10.

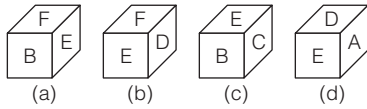
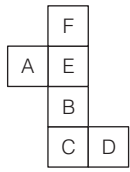

(SSC CGL 2013; UPPSC Pre 2015)

11.

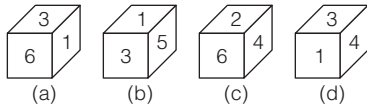
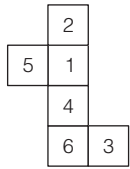

(CMAT 2013)

12.

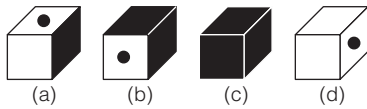
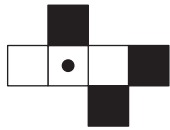

13.

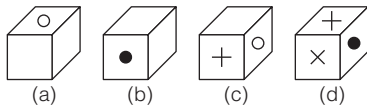
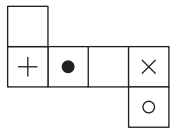

14.

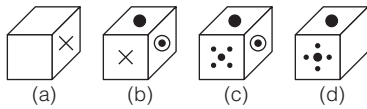
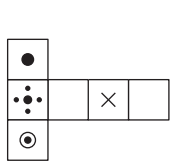

15.

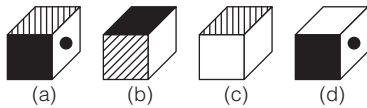
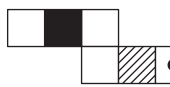

16.

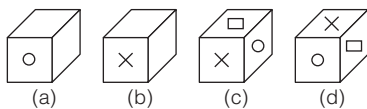
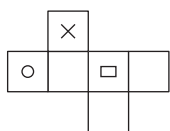

17. प्रश्न आकृति

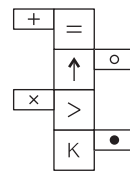

उत्तर आकृतियाँ

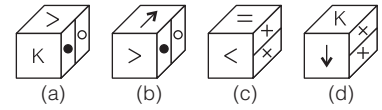

18.

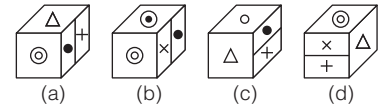
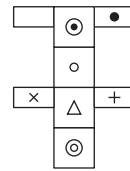

19.

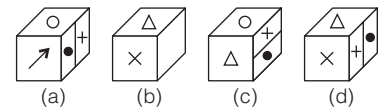
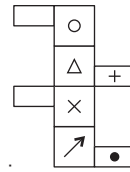

20.

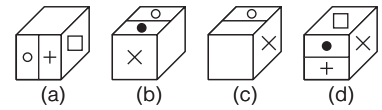
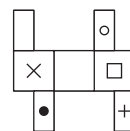

21.

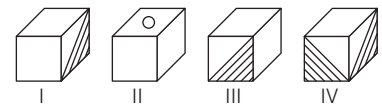
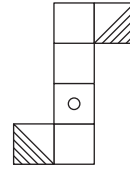

(a) I और II  
(c) I और IV

(b) I और III  
(d) I, II और III

22.

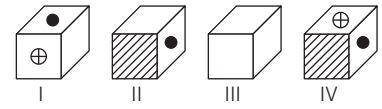
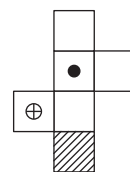

(a) केवल I  
(c) III और IV

(b) II और III  
(d) I और IV

23.

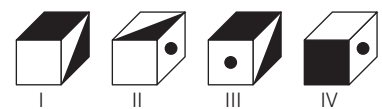
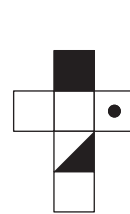

(a) I और II

(b) II और III  
(c) I और III  
(d) II और IV

24. प्रश्न आकृति

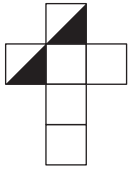

- (a) I और II
- (c) I और III

उत्तर आकृतियाँ



- (b) II और III
- (d) I और IV

25.

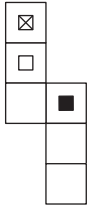

- (a) I और II
- (c) III और IV

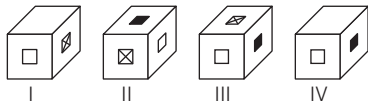

- (b) II और III
- (d) I, II और III

26.

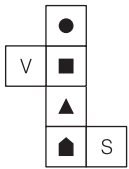

- (a) I और II
- (b) II और III
- (c) I, II और III
- (d) I, II, III और IV

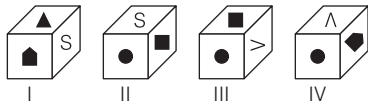

27.

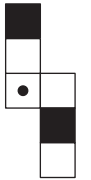

- (a) II और IV
- (c) I और IV

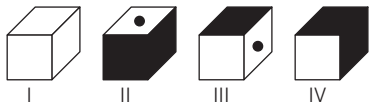

- (b) III और IV
- (d) II और III

(SSC CGL 2015)

28. प्रश्न आकृति

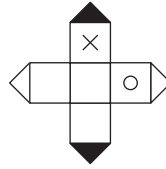

- (a) I और IV
- (c) I, II और III

उत्तर आकृतियाँ

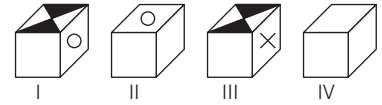

- (b) II और III
- (d) I, II और IV

29.

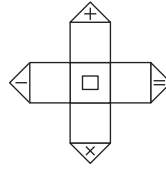

- (a) I और II
- (c) I और III

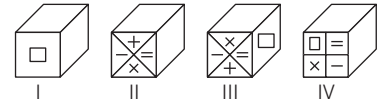

- (b) II और III
- (d) II और IV

30.

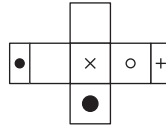

- (a) I, II और III
- (c) I, II और IV

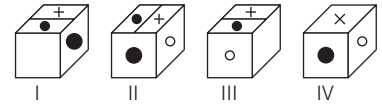

- (b) II, III और IV
- (d) I, III और IV

31.

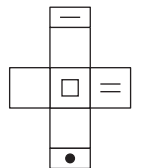

- (a) I, II और III
- (c) I, II और IV

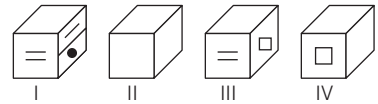

- (b) II, III और IV
- (d) I, III और IV

32.

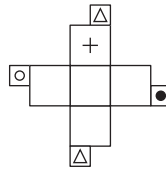

- (a) I, II और III
- (b) II, III और IV
- (c) I, III और IV
- (d) I, II और IV

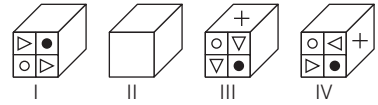

## उत्तर सहित व्याख्या

1. (c) प्रश्नानुसार,

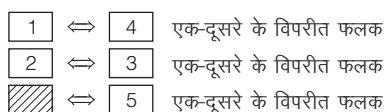
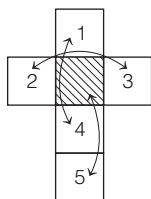

अतः 1 के सामने वाले फलक पर 4 होगा।

2. (d) प्रश्नानुसार,

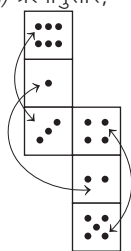

अतः 3 बिन्दु वाले फलक के सामने वाले फलक पर 6 बिन्दु वाला फलक होगा।

3. (a) प्रश्नानुसार,

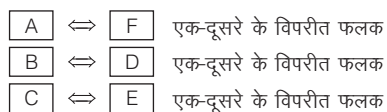
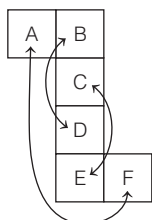

अतः F अक्षर वाले फलक के सामने वाले फलक पर अक्षर A वाला फलक होगा।

4. (a) प्रश्नानुसार,

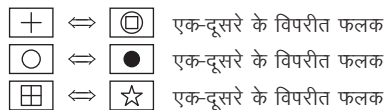
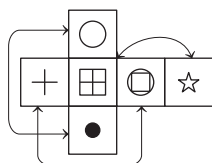

विकल्प (a) के अलावा अन्य सभी घन बनाए जा सकते हैं। क्योंकि '⊙' और '+' विपरीत फलक पर हैं। परन्तु इस आकृति में इन्हें संलग्न फलकों पर दर्शाया गया है।

5. (c) प्रश्न में दिए गए कागज के अंकों को ध्यानपूर्वक देखने पर,

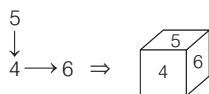

अतः दी गई आकृति को मोड़ने पर विकल्प (c) में दिया गया पासा बनेगा।

6. (b) प्रश्नानुसार,

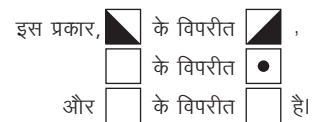
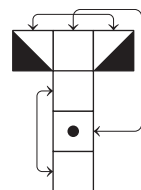

अतः केवल विकल्प (b) में दिया गया घन सही है, क्योंकि जब प्रसारित पासे को मोड़ेंगे तो यह आकृति बनेगी।

7. (b) प्रश्नानुसार,

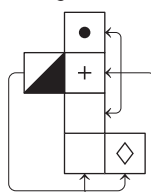

अतः केवल विकल्प (b) में दिया गया घन सही है, क्योंकि जब प्रसारित पासे को मोड़ेंगे तो यह आकृति बनेगी।

8. (d) प्रश्नानुसार,

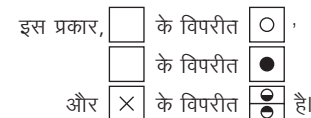
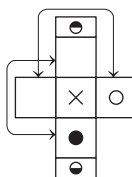

अतः स्पष्ट है कि केवल विकल्प (d) प्रसारित पासे की सही आकृति है।

9. (c) प्रश्नानुसार,

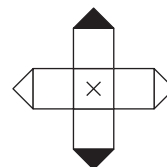

इस प्रकार, घन की दो खाली सतहों के विपरीत दो अन्य खाली सतह होती हैं और के विपरीत है। अतः विकल्प (c) की आकृति बनती है।

10. (b) प्रश्नानुसार,

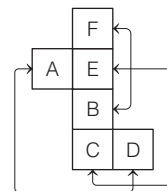

इस प्रकार, A के विपरीत D है,  
 B के विपरीत F है  
 और C के विपरीत E है।

अतः केवल विकल्प (b) में दिया गया घन सही है।

11. (d) प्रश्नानुसार,

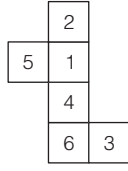

इस प्रकार, 1 के विपरीत 6 है,  
2 के विपरीत 4 है और 3 के विपरीत 5 है  
अतः केवल विकल्प (d) सही है, क्योंकि इसमें कोई भी एक-दूसरे के विपरीत संख्याएँ नहीं हैं।

12. (a) प्रश्नानुसार,

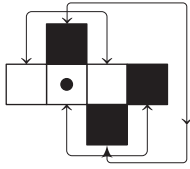

इस प्रकार, के विपरीत ,  
 के विपरीत है  
और के विपरीत है।

अतः केवल विकल्प (a) में दिया गया घन सही है।

13. (b) प्रश्नानुसार,

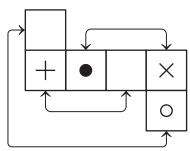

इस प्रकार, के विपरीत ,  
 के विपरीत है  
और के विपरीत है।

स्पष्ट है, विकल्प (b) में दिया गया घन सही है।

14. (d) प्रश्नानुसार,

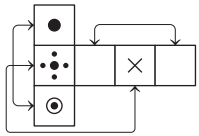

इस प्रकार, के विपरीत ,  
 के विपरीत है  
और के विपरीत है।

अतः स्पष्ट है कि जब प्रसारित पासे को मोड़ेंगे तब विकल्प (d) में दिया गया घन बनेगा।

15. (d) प्रश्नानुसार,

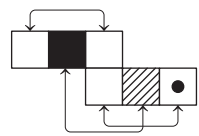

इस प्रकार, के विपरीत है  
और के विपरीत है।

तथा दो खाली सतह एक-दूसरे के विपरीत हैं।  
इसलिए केवल विकल्प (d) सही है।

16. (a) प्रश्नानुसार,

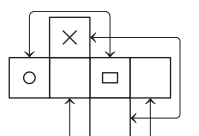

इस प्रकार, के विपरीत है  
और के विपरीत है।

तथा दो खाली सतह एक-दूसरे के विपरीत हैं।  
अतः केवल विकल्प (a) सही है।

17. (b) प्रश्नानुसार,

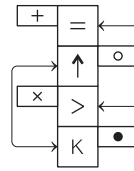

इस प्रकार, के विपरीत ,  
 के विपरीत है  
और के विपरीत है।

स्पष्ट है कि जब प्रसारित पासे को मोड़ेंगे तब विकल्प (b) सही घन है।

18. (a) प्रश्नानुसार,

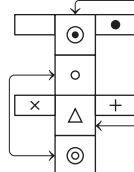

इस प्रकार, के विपरीत ,  
 के विपरीत है  
और के विपरीत है।

अतः विकल्प (a) वाला घन सही है।

19. (d) प्रश्नानुसार,

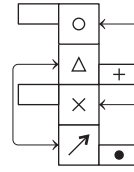

इस प्रकार, के विपरीत ,  
 के विपरीत है  
और के विपरीत है।

अतः केवल विकल्प (d) में दिया गया घन सही है।

20. (c) प्रसारित पासे के अनुसार,

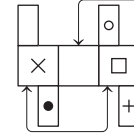

इसी प्रकार, के विपरीत है  
और के विपरीत है।

तथा दो खाली सतह एक-दूसरे के विपरीत हैं।  
अतः स्पष्ट है कि विकल्प (c) वाला घन सही है।

21. (b) प्रश्नानुसार,

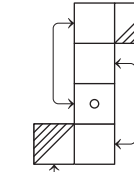

इसी प्रकार, के विपरीत है  
और के विपरीत है।

तथा दो खाली सतह एक-दूसरे के विपरीत हैं।  
अतः विकल्प (b) सही है। इस प्रकार आकृति I और III बनाई जा सकती हैं।

22. (a) प्रश्नानुसार,

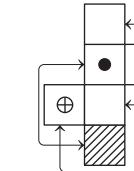

इस प्रकार, के विपरीत है  
और के विपरीत है।

तथा दो खाली सतह एक-दूसरे के विपरीत हैं।  
अतः घन आकृति I अर्थात् विकल्प (a) सही है।



23. (d) प्रश्नानुसार,

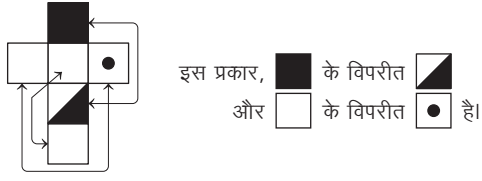

तथा दो खाली सतह एक-दूसरे के विपरीत हैं।  
अतः केवल आकृति II और IV अर्थात् विकल्प (d) सही हैं।

24. (d) प्रसारित पासे के अनुसार,



तथा दो खाली सतह एक-दूसरे के विपरीत हैं।  
स्पष्ट है कि आकृति I और IV बनाई जा सकती हैं। अतः विकल्प (d) सही है।

25. (d) प्रश्नानुसार,

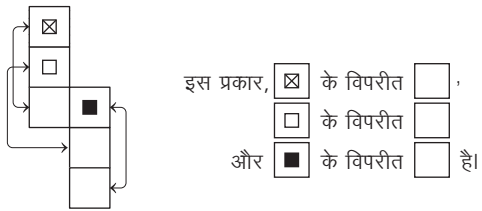

अतः विकल्प (d) सही है।

26. (d) प्रश्नानुसार,

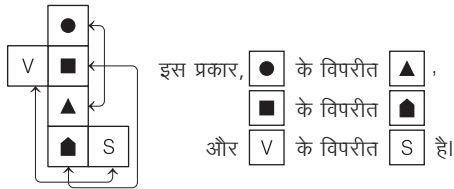

अतः स्पष्ट है कि सभी घन I, II, III और IV पासे को मोड़कर बनाए जा सकते हैं।

27. (b) प्रश्नानुसार,

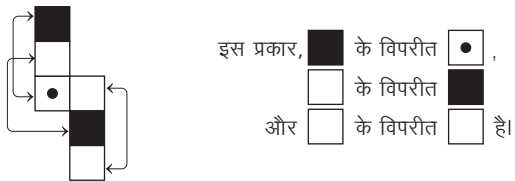

अतः स्पष्ट है कि घन (बॉक्स) III और IV पासे को मोड़कर बनाए जा सकते हैं।

28. (d) प्रश्नानुसार,

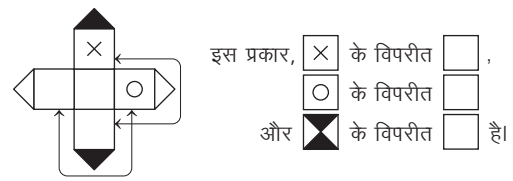

अतः सभी आकृतियाँ I, II और IV बनाई जा सकती हैं।

29. (a) प्रश्नानुसार,

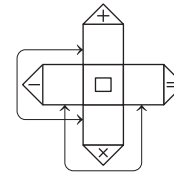

इस प्रकार, दो खाली सतह अन्य दो खाली सतहों के विपरीत हैं और के विपरीत है।

अतः विकल्प (a) सही घन है।

30. (c) प्रसारित पासे के अनुसार,

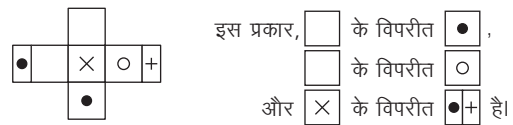

अतः विकल्प (c) सही है।

31. (d) प्रश्नानुसार,

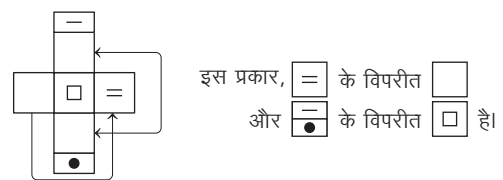

तथा दो खाली सतह एक-दूसरे के विपरीत हैं।

अतः विकल्प (d) सही है।

32. (a) प्रश्नानुसार,

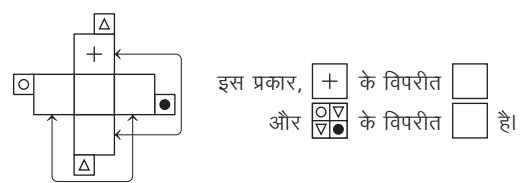

तथा दो खाली सतह एक-दूसरे के विपरीत हैं।

अतः विकल्प (a) सही है।

# मास्टर प्रश्नावली

1. एक 30 सेमी भुजा वाले घन को बराबर आयतन के 216 छोटे घनों में विभाजित किया जाता है, तो प्रत्येक छोटे घन की भुजा की माप क्या होगी? (RRB AO 2010)
    - (a) 5 सेमी
    - (b) 6 सेमी
    - (c) 10 सेमी
    - (d) 30 सेमी
    - (e) इनमें से कोई नहीं
  2. एक बड़े घन को 343 छोटे घनों में विभाजित किया जाता है। यदि छोटे घन की एक भुजा 5 सेमी की हो, तो बड़े घन की एक भुजा की माप क्या होगी?
    - (a) 5 सेमी
    - (b) 30 सेमी
    - (c) 35 सेमी
    - (d) 49 सेमी
  3. एक बड़े घन को 1000 छोटे घनों में विभाजित किया जाता है। यदि छोटे घन की एक भुजा 10 सेमी हो, तो बड़े घन की एक भुजा की माप क्या होगी? (SSC 10+2 2008)
    - (a) 10 सेमी
    - (b) 100 सेमी
    - (c) 1000 सेमी
    - (d) 10000 सेमी
  4. एक 5 सेमी × 30 सेमी × 30 सेमी आकार के एक बड़े केक को 5 सेमी × 5 सेमी × 10 सेमी आकार के कितने टुकड़ों में काटा जा सकता है? (UPPSC Pre 2009)
    - (a) 10
    - (b) 15
    - (c) 18
    - (d) 30
  5. किसी आयताकार ब्लॉक, जिसका आयाम  $4 \times 6 \times 8$  सेमी है, को यदि 2 सेमी आयाम वाले छोटे-छोटे घनों में परिवर्तित कर दिया जाए, तो कुल कितने घन प्राप्त होंगे? (UP Police Constable 2010)
    - (a) 16 घन
    - (b) 20 घन
    - (c) 24 घन
    - (d) 48 घन
  6. एक बढ़ई को एक बड़ा ठोस घन इस शर्त पर दिया जाता है कि वह इसे छोटे-छोटे घनों में परिवर्तित कर दे तथा इस क्रम में घन का कोई भी टुकड़ा शेष नहीं बचे। उसे मजदूरी के रूप में प्रत्येक कटाई पर ₹ 5 दिए जाते हैं और इस प्रकार वह कुल ₹ 120 मजदूरी के रूप में प्राप्त करता है। बताइए कि उसने कितने छोटे घन बनाए? (MAT 2010)
    - (a) 125
    - (b) 625
    - (c) 960
    - (d) 729
  7. एक लाल रंग के ठोस घन के सभी फलक पीले रंग में रंग दिए गए हैं। इसके बाद, उस घन को काटकर 125 एकसमान घन बनाए गए हैं। तदनुसार, कितने फलक ऐसे हैं, जिनके तीन फलक पीले रंग के होंगे? (SSC 10+2 2013)
    - (a) 10
    - (b) 4
    - (c) 8
    - (d) 12
  8. एक इंच किनारे वाली लकड़ी के छोटे घनों को एकसाथ रखकर तीन इंच किनारे वाला एक ठोस घन बनाया गया। इस बड़े घन को बाहर की ओर से पूर्णरूप से लाल रंग से रंगा गया। जब बड़े घन को मूल छोटे घनों में खण्डित किया गया, तो कितने घनों पर कोई रंग नहीं होगा? (SSC 10+2 2010)
    - (a) 0
    - (b) 1
    - (c) 3
    - (d) 4
  9. 27 छोटे घनों से मिलकर बने एक ठोस घन दो विपरीत फलक लाल, दो विपरीत फलक पीले और दो अन्य फलक सफेद रंगे हुए हैं। कितने छोटे घन केवल पीले और सफेद रंगे हुए हैं? (SSC 10+2 2010)
    - (a) 4
    - (b) 8
    - (c) 12
    - (d) 16
  10. प्रत्येक एक इंच किनारे वाली लकड़ी के छोटे घनों को एक ठोस तीन इंच किनारे वाला घन बनाने के लिए एकसाथ रखा गया। इस बड़े घन को बाहर सब ओर से लाल रंग से रंगा गया। जब बड़े घन को मूल छोटे घनों में खण्डित किया गया, तो कितने घनों के दो फलक रंगे होंगे? (SSC 10+2 2010)
    - (a) 4
    - (b) 8
    - (c) 12
    - (d) 0
  11. एक ठोस 4 इंच किनारे वाले घन के विपरीत फलकों के जोड़ों को लाल, हरे तथा काले रंग से रंगा गया। इस घन को 1 इंच वाले घनों में काटा गया। इनमें कितने घनों का कोई फलक रंगा हुआ नहीं होगा? (SSC 10+2 2010)
    - (a) 14
    - (b) 12
    - (c) 8
    - (d) 0
  12. एक घन की छः सतहें इस प्रकार रंगी गई हैं कि
    - (1) लाल के विपरीत काला
    - (2) लाल और काले के बीच हरा
    - (3) नीला रंग सफेद सतह की बगल में
    - (4) भूरा रंग नीली सतह की बगल में
    - (5) नीचे की सतह लाल रंग से
 ऊपर के विवरण के आधार पर बताइए कि भूरे रंग के विपरीत कौन-सा रंग है? (SSC CGL 2008)
    - (a) सफेद
    - (b) लाल
    - (c) हरा
    - (d) नीला
  13. एक घन के छः फलकों पर काला, भूरा, हरा, लाल, सफेद और नीला रंग किया गया है। (SSC CGL 2011)
    - (1) काले के सामने लाल है।
    - (2) लाल और काले के बीच में हरा है।
    - (3) सफेद की बगल में नीला है।
    - (4) नीले की बगल में भूरा है।
    - (5) लाल नीचे (तले में) है।
 उपरोक्त (1) और (5) से निम्नलिखित में से कौन-सा निष्कर्ष निकाला जा सकता है?
    - (a) काला सबसे ऊपर है
    - (b) नीला सबसे ऊपर है
    - (c) भूरा सबसे ऊपर है
    - (d) काले के सामने भूरा है
- निर्देश** (प्र. सं. 14-19) निम्नलिखित जानकारी को पढ़िए और दिए गए प्रश्नों के उत्तर दीजिए।
- 15 सेमी भुजा वाले किसी घन को 3 सेमी भुजा वाले छोटे घनों में विभाजित किया जाता है। (CMAT 2011)
14. घन की प्रत्येक भुजा (कोर) कितने भागों में विभक्त होगी?
    - (a) 2
    - (b) 3
    - (c) 4
    - (d) 5
  15. कुल छोटे घनों की संख्या कितनी होगी?
    - (a) 5
    - (b) 15
    - (c) 25
    - (d) 125
  16. कुल शीर्ष घनों की संख्या कितनी होगी?
    - (a) 5
    - (b) 8
    - (c) 10
    - (d) 12
  17. कुल मध्य घनों की संख्या कितनी होगी?
    - (a) 8
    - (b) 12
    - (c) 36
    - (d) 25
  18. कुल केन्द्रीय घनों की संख्या कितनी होगी?
    - (a) 18
    - (b) 36
    - (c) 54
    - (d) 72
  19. कुल अन्तः केन्द्रीय घनों की संख्या कितनी होगी?
    - (a) 3
    - (b) 18
    - (c) 24
    - (d) 27
- निर्देश** (प्र. सं. 20-29) निम्नलिखित जानकारी को ध्यानपूर्वक पढ़िए और इस पर आधारित प्रश्नों के उत्तर दीजिए।
- एक ठोस घन की दो निकटवर्ती सतहों को लाल रंग से तथा ठीक इनकी विपरीत सतहों को काले रंग से तथा शेष सतहों को हरे रंग से रंगा गया है। इसके बाद इसे काटकर 64 छोटे-छोटे घनों में परिवर्तित कर दिया गया है। (MAT 2009)
20. ऐसे कितने घन हैं, जिनकी केवल एक सतह रंगी हुई है?
    - (a) 12
    - (b) 16
    - (c) 20
    - (d) 24

21. ऐसे कितने घन हैं, जिनकी केवल दो सतह रंगी हुई हैं?  
(a) 20 (b) 24 (c) 32 (d) 48
22. ऐसे कितने घन हैं, जिनकी केवल तीन सतह रंगी हुई हैं?  
(a) 4 (b) 6 (c) 8 (d) 12
23. ऐसे कितने घन हैं, जिनकी चार सतह रंगी हुई हैं?  
(a) 0 (b) 2 (c) 8 (d) 12
24. ऐसे कितने घन हैं, जिनकी कोई भी सतह रंगी हुई नहीं है?  
(a) 4 (b) 6 (c) 8 (d) 12
25. ऐसे कितने घन हैं, जिनकी कम-से-कम एक सतह पर लाल रंग रंगा हुआ है?  
(a) 20 (b) 16 (c) 28 (d) 32
26. ऐसे कितने घन हैं, जिनकी एक या दो सतह रंगी हुई हैं, परन्तु तीन सतह रंगी हुई नहीं हैं?  
(a) 16 (b) 32 (c) 48 (d) 60
27. ऐसे कितने घन हैं, जिनकी एक सतह पर हरा एवं ठीक इसकी निकटवर्ती सतह पर काला या लाल रंग रंगा हुआ है?  
(a) 12 (b) 16 (c) 20 (d) 24
28. ऐसे कितने घन हैं, जिनकी दो निकटवर्ती सतह को या तो लाल या फिर काले रंग से रंगा हुआ है?  
(a) 2 (b) 4 (c) 6 (d) 8
29. ऐसे कितने घन हैं, जिनकी एक सतह पर लाल तथा ठीक इसकी विपरीत सतह पर काला रंग रंगा हुआ है?  
(a) 0 (b) 8 (c) 12 (d) 24

**निर्देश** (प्र. सं. 30-33) निम्नलिखित जानकारी को ध्यानपूर्वक पढ़िए और इस पर आधारित प्रश्नों के उत्तर दीजिए।

एक ठोस घन जिसका आयतन 512 घन मी है, की दो विपरीत सतहों को काले रंग से, दो विपरीत सतहों को लाल रंग से तथा शेष सतहों को हरे रंग से रंग दिया गया है। इसके बाद इसे 2 मी भुजा वाले 64 घनों में इस प्रकार से काटा गया है कि इस प्रकार बनने वाले प्रत्येक घन की कम-से-कम एक सतह रंगी हुई नहीं है।

30. ऐसे कितने घन हैं, जिनकी केवल एक सतह रंगी हुई है?  
(a) 8 (b) 16 (c) 20 (d) 24  
(e) इनमें से कोई नहीं
31. ऐसे कितने घन हैं, जिनकी केवल दो सतह रंगी हुई हैं?  
(a) 8 (b) 16 (c) 24 (d) 32  
(e) इनमें से कोई नहीं
32. ऐसे कितने घन हैं, जिनकी दो या दो से अधिक सतह रंगी हुई हैं?  
(a) 16 (b) 32 (c) 48 (d) 40  
(e) इनमें से कोई नहीं
33. ऐसे कितने घन हैं, जिनकी कोई भी सतह रंगी हुई नहीं है?  
(a) 4 (b) 8 (c) 16 (d) 32  
(e) इनमें से कोई नहीं
34. एक घन के छः विभिन्न फलकों में से प्रत्येक को भिन्न रंग, अर्थात् V, I, B, G, Y और O से रंगा गया है।  
निम्नलिखित सूचना को ध्यानपूर्वक पढ़कर प्रश्न का उत्तर दीजिए।  
I. रंग Y, O और B संलग्न फलकों पर हैं  
II. रंग I, G और Y संलग्न फलकों पर हैं  
III. रंग B, G और Y संलग्न फलकों पर हैं  
IV. रंग O, V और B संलग्न फलकों पर हैं  
रंग O से रंगे फलक के प्रतिमुख फलक पर कौन-सा रंग है?

- (a) B (b) V  
(c) G (d) I

35. निम्नलिखित आकृति में घनों की संख्या कितनी है? (SSC 10+2 2013)

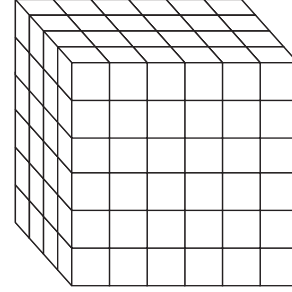

- (a) 69 (b) 180 (c) 144 (d) 84

36. आकृति में कितने घन अदृश्य हैं? (SSC CGL 2014)

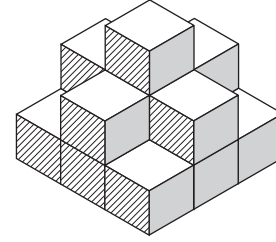

- (a) 5 (b) 6  
(c) 10 (d) 15

37. निम्न आकृति में कितने घन हैं? (LIC ADO 2011)

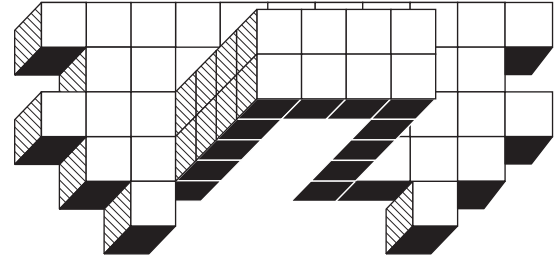

- (a) 48 (b) 58  
(c) 68 (d) 78  
(e) इनमें से कोई नहीं

38. निम्न आकृति में कितने घन हैं? (CAT 2009)

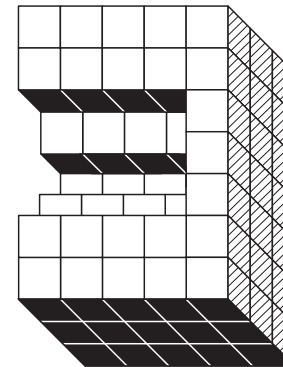

- (a) 88 (b) 89  
(c) 90 (d) 91

39. निम्न आकृति में कितने घन हैं?

(MAT 2008)

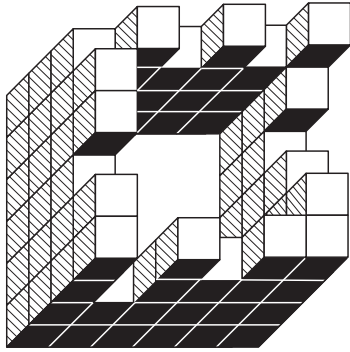

- (a) 59 (b) 69  
(c) 79 (d) 89

40. निम्न आकृति में कितने घन हैं?

(IGNOU B.Ed 2011)

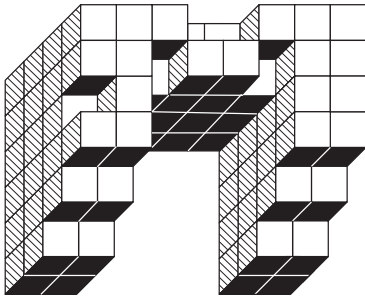

- (a) 101 (b) 111  
(c) 121 (d) 131

41. निम्न आकृति में कितने घन हैं?

(IGNOU B.Ed 2010)

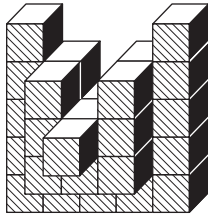

- (a) 25  
(b) 30  
(c) 35  
(d) 40

42. निम्न आकृति में कितने घन हैं?

(CAT 2011)

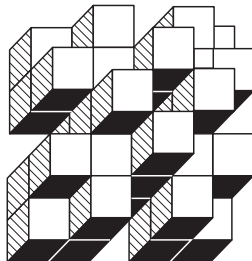

- (a) 38 (b) 40  
(c) 42 (d) 45

43. निम्न आकृति में कितने घन हैं?

(MAT 2011)

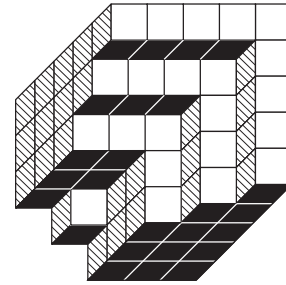

- (a) 87 (b) 88  
(c) 89 (d) 90

44. निम्न आकृति में कितने घन हैं?

(CMAT 2011)

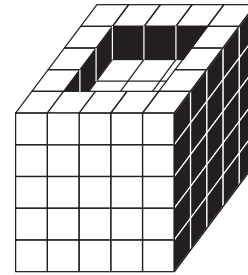

- (a) 125 (b) 120  
(c) 116 (d) 112

45. निम्न आकृति में कितने घन हैं?

(MAT 2010)

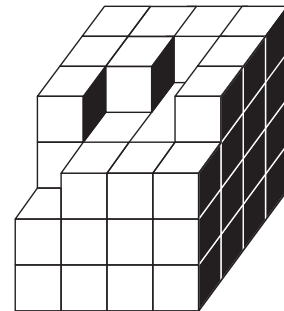

- (a) 54 (b) 55  
(c) 56 (d) 58

46. दिए गए ब्लॉकों में यदि 10 तली पर हो, तो शीर्ष पर कौन-सी संख्या होगी?

(SSC CGL 2013)

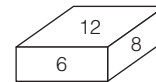
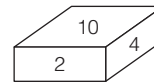

- (a) 8 (b) 12  
(c) 6 (d) 4

47. नीचे दिए गए चित्रों में एक पासे की दो स्थितियाँ दर्शाई गई हैं। यदि ऊपर अंक '3' है, तो नीचे का अंक ज्ञात कीजिए।

(UKPSC 2016)



- (a) 2 (b) 4  
(c) 5 (d) इनमें से कोई नहीं

48. नीचे एक ही पासे के दो प्रारूपों को दर्शाया गया है। इस पासे के ऊपरी फलक पर जब बिन्दुओं की संख्या 3 होगी, तो इसके निचले फलक पर बिन्दुओं की संख्या कितनी होगी? (MAT 2010)

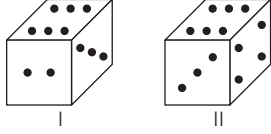

- (a) 1 (b) 5 (c) 6 (d) 1/5

49. नीचे एक ही पासे के दो प्रारूपों को दर्शाया गया है। इस पासे के ऊपरी फलक पर जब बिन्दुओं की संख्या 3 होगी, तो इसके निचले फलक पर बिन्दुओं की संख्या कितनी होगी? (RRB ASM 2009)

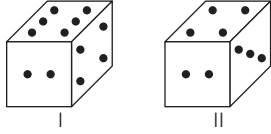

- (a) 2 (b) 3 (c) 4 (d) 6

50. नीचे दिए गए आरेख में एक ही ब्लॉक की छः फलकों को हरे, नीले, पीले, लाल, नारंगी और सफेद रंगों से रंगा गया है। यदि नीले रंग को ऊपरी फलक पर कर दिया जाए, तो निचले फलक पर कौन-सा रंग होगा? (CMAT 2009)

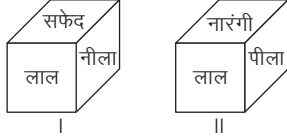

- (a) लाल  
(b) सफेद  
(c) पीला  
(d) नारंगी

51. नीचे एक ही पासे के दो प्रारूपों को दर्शाया गया है। जब दिल (♥) की आकृति ऊपर के फलक पर स्थित हो, तो नीचे के फलक पर कौन-सी आकृति होगी? (SSC 10+2 2002)

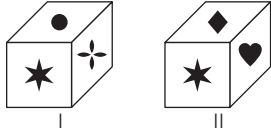

- (a) ★ (b) ✦  
(c) ● (d) ✧

52. किसी विशेष अनुदूरिक रूपान्तरण में एक घन (क्यूब) के तीन दृश्य नीचे दिए गए हैं (UPSC CSAT 2012)

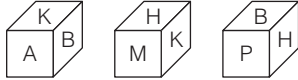

A के सम्मुख कौन-सा अक्षर है?

- (a) H (b) P  
(c) B (d) M

53. निम्नांकित चित्रों का उपयोग कर ज्ञात कीजिए, कि यदि B ऊपर में है, तो नीचे कौन-सा अक्षर आएगा? (CG Patwari 2019)



- (a) E (b) F (c) D (d) A

54. नीचे एक ही पासे के तीन प्रारूपों को दर्शाया गया है। इस पासे में 5 बिन्दु वाले फलक के विपरीत फलक पर कितने बिन्दु होंगे? (RRB ASM 2010)

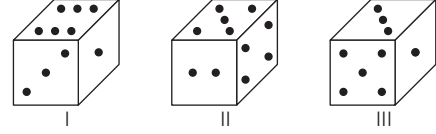

- (a) 1 (b) 2  
(c) 4 (d) 6

55. नीचे एक ही पासे के तीन प्रारूपों को दर्शाया गया है। इस पासे में अक्षर Q के विपरीत फलक पर कौन-सा अक्षर होगा? (MAT 2011)

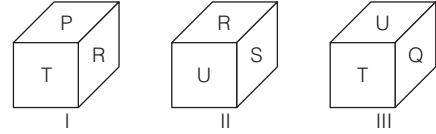

- (a) P (b) R (c) S (d) T

56. एक पासे को चार बार घुमाया (फेंका) गया और उसकी विभिन्न स्थितियाँ नीचे दर्शाई गई हैं। संख्या 2 दर्शाने वाले फलक के विपरीत कौन-सी संख्या होगी? (SSC CPO 2013)

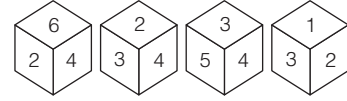

- (a) 6 (b) 3 (c) 4 (d) 5

57. निम्नलिखित आरेखों के अनुक्रम में e के विपरीत कौन-सा अक्षर होगा? (UPSSSC Revenue Inspector 2017)

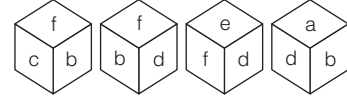

- (a) a (b) b (c) c (d) d

58. नीचे एक पासे के चार प्रारूपों को दर्शाया गया है। इस पासे में अंक 4 के विपरीत फलक पर कौन-सा अंक होगा? (CAT 2010)

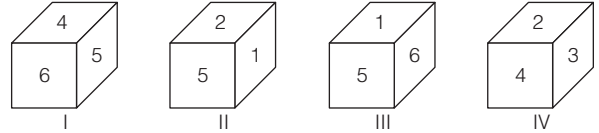

- (a) 1 (b) 2 (c) 3 (d) 5

59. नीचे एक ही पासे के चार प्रारूपों को दर्शाया गया है। इस पासे में 4 बिन्दु वाले फलक के विपरीत फलक पर कितने बिन्दु होंगे? (SSC CGL 2010)

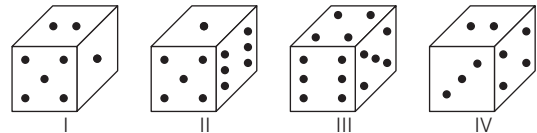

- (a) 1 (b) 2 (c) 3 (d) 5

60. नीचे एक ही पासे के चार प्रारूपों को दर्शाया गया है। पासे के लाल रंग वाले फलक के विपरीत फलक पर कौन-सा रंग होगा? (SSC FCI 2011)

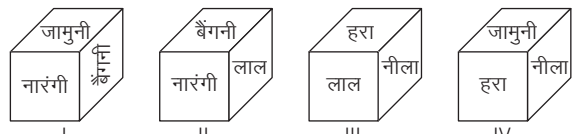

- (a) नीला (b) बैंगनी (c) नारंगी (d) जामुनी

61. नीचे एक ही पासे के चार प्रारूपों को दर्शाया गया है। इस पासे में आकृति  $\Delta$  के ठीक सामने वाले फलक पर कौन-सी आकृति होगी?

(SSC Steno 2002)

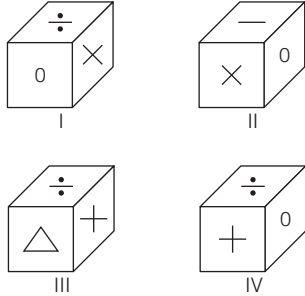

(a) × (b) + (c) 0 (d) +

62. एक मानक पासा वह होता है जिसमें विरुद्ध पृष्ठों के अंकों का योग 7 होता है। नीचे दी गई आकृतियों में से किसी आकृति को अगर मोड़ा जाए, तो एक मानक पासा बन सकता है।

(UPSSSC ग्राम विकास अधिकारी 2018)

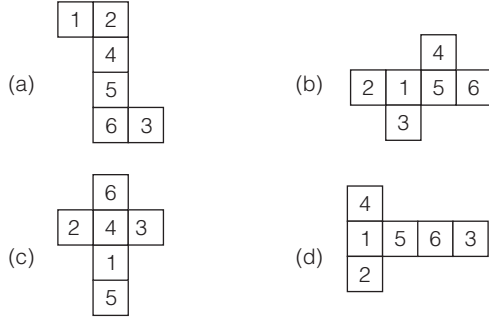

63. यदि घन बनाने के लिए आकृति में दर्शाए अनुसार कागज को मोड़ा जाए, तो आमने-सामने के फलकों के जोड़े कैसे होंगे?

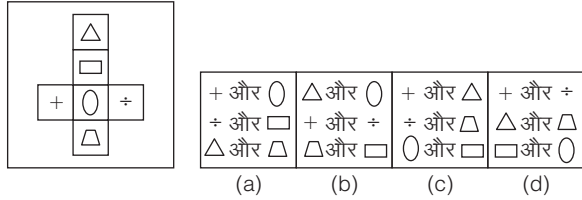

निर्देश (प्र.सं. 64-75) नीचे दिए गए प्रत्येक प्रश्न में प्रश्न आकृति को मोड़कर कौन-सा पासा/घन बनाया जा सकता है?

64. प्रश्न आकृति उत्तर आकृतियाँ

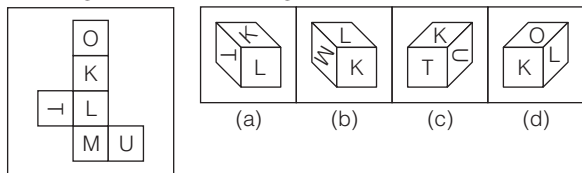

(SSC CGL 2014)

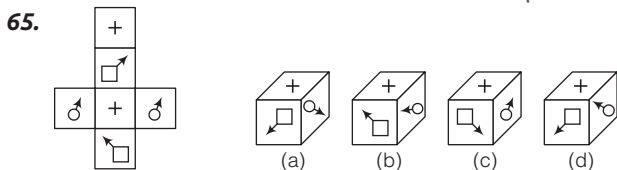

66. प्रश्न आकृति उत्तर आकृतियाँ

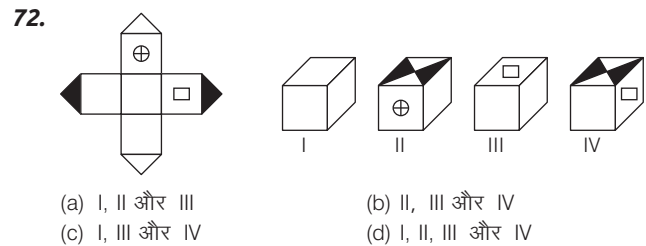
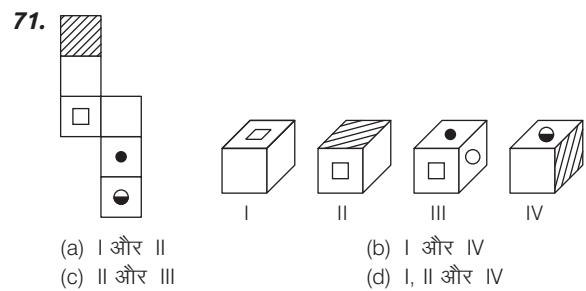
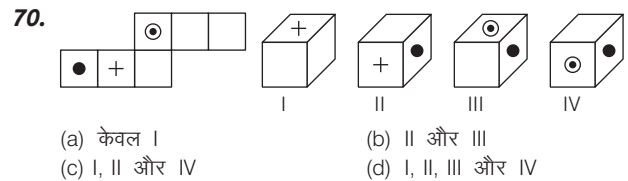
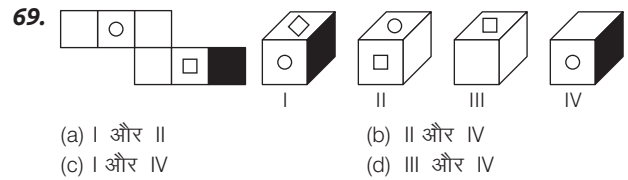
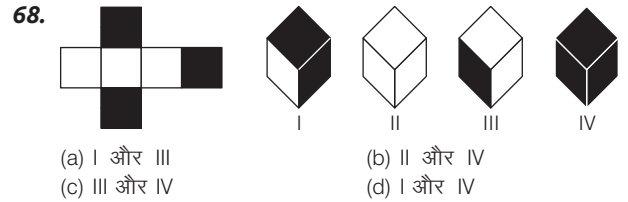
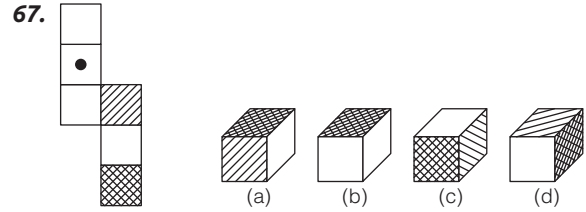
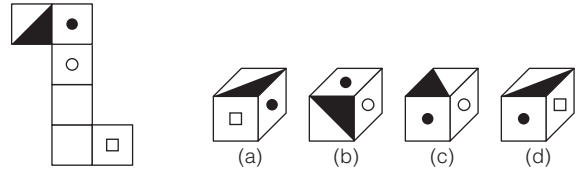



## 73. प्रश्न आकृति

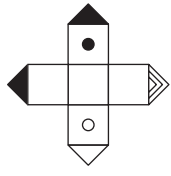

## उत्तर आकृतियाँ

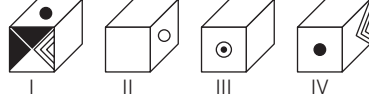

- (a) I और II  
(c) III और IV

- (b) II और III  
(d) II और IV

## 74.

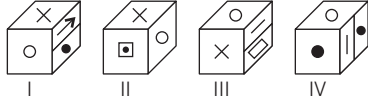
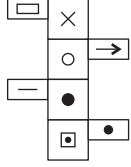

- (a) I और II (b) I और III (c) I और IV (d) II और III

## 75. प्रश्न आकृति

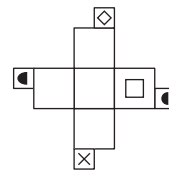

## उत्तर आकृतियाँ

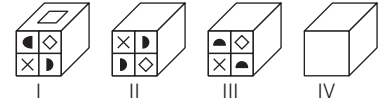

- (a) I, II और III  
(c) I, II और IV

- (b) II, III और IV  
(d) I, III और IV

76. एक विशेष पासा इस प्रकार से बनाया गया है कि प्रत्येक पार्श्व पर 1 से 6 तक की संख्याओं में से एक संख्या अंकित है। इस पासे को फेंकने के बाद यह स्थिर हो जाता है। इस स्थिति में यह देखा गया कि ऊपर और नीचे वाले पार्श्व को छोड़कर, सभी पार्श्वों की संख्याओं का योग 10 के बराबर आता है। पासे के ऊपर और नीचे वाले पार्श्वों पर कौन-सी संख्याएँ होंगी? (MPPSC 2017)

- (a) 4 और 5 (b) 4 और 6 (c) 5 और 6 (d) 2 और 8

## उत्तर सहित व्याख्या

1. (a) छोटे घन की भुजा की माप =  $\frac{\text{बड़े घन की भुजा}}{\sqrt[3]{\text{छोटे घनों की संख्या}}}$   
 $= \frac{30}{\sqrt[3]{216}} = \frac{30}{\sqrt[3]{6 \times 6 \times 6}} = \frac{30}{6} = 5$  सेमी
2. (c) बड़े घन की भुजा की माप = छोटे घन की भुजा की माप  $\times \sqrt[3]{\text{छोटे घनों की संख्या}}$   
 $= 5 \times \sqrt[3]{343} = 5 \times \sqrt[3]{7 \times 7 \times 7} = 5 \times 7 = 35$  सेमी
3. (b) बड़े घन की भुजा की माप = छोटे घन की भुजा की माप  $\times \sqrt[3]{\text{छोटे घनों की संख्या}}$   
 $= 10 \times \sqrt[3]{1000} = 10 \times \sqrt[3]{10 \times 10 \times 10} = 10 \times 10 = 100$  सेमी
4. (c) छोटे टुकड़ों की अभीष्ट संख्या =  $\frac{\text{बड़े टुकड़े का आयाम}}{\text{छोटे टुकड़े का आयाम}}$   
 $= \frac{5 \times 30 \times 30}{5 \times 5 \times 10} = 18$
5. (c) छोटे घनों की अभीष्ट संख्या =  $\frac{\text{बड़े घन का आयाम}}{\text{छोटे घन का आयाम}}$   
 $= \frac{4 \times 6 \times 8}{2 \times 2 \times 2} = 24$  घन
6. (d) कटाई की अभीष्ट संख्या =  $\frac{\text{दी गई कुल मजदूरी}}{\text{प्रत्येक कटाई पर दी गई मजदूरी}}$   
 $= \frac{120}{5} = 24$  बार  
 अतः छोटे घनों की अभीष्ट संख्या =  $\left(\frac{\text{कटाई की संख्या}}{3} + 1\right)^3$   
 $= \left(\frac{24}{3} + 1\right)^3 = (8 + 1)^3$   
 $= (9)^3 = 729$  घन
7. (c) हम जानते हैं कि किसी बड़े घन के विभाजन के बाद तीन सतह रंगे घनों की संख्या सदैव 8 होती है।  
 $\therefore$  तीन फलक पीले रंग से रंगे घनों की संख्या = 8

8. (b) हम जानते हैं कि अन्तः केन्द्रीय घनों की एक भी सतह रंगीन नहीं होती है।  
 अन्तः केन्द्रीय घनों की संख्या =  $(n-2)^3$   
 $= (3-2)^3$  [यहाँ,  $n = \frac{3}{1} = 3$ ]  
 $= (1)^3 = 1$
9. (a) हम जानते हैं कि,  
 कुल छोटे घनों की संख्या =  $n^3 \Rightarrow 27 = n^3 \Rightarrow n = 3$   
 अब, केवल दो सतह पीले और सफेद रंग से रंगे घनों की संख्या  
 $= 2 + 2 = 4$
10. (c) हम जानते हैं कि जब घन की सभी सतह एक ही रंग से रंगी हों, तो मध्य घन की केवल दो सतह रंगीन होती हैं।  
 $\therefore$  मध्य घनों की संख्या =  $12(n-2)$  [यहाँ,  $n = 3$ ]  
 $= 12(3-2) = 12 \times 1 = 12$   
 अतः दो फलक लाल रंग से रंगे घनों की संख्या = 12
11. (c) हम जानते हैं कि अन्तः केन्द्रीय घन की एक भी सतह रंगीन नहीं होती है।  
 अन्तः केन्द्रीय घनों की संख्या =  $(n-2)^3$  [यहाँ,  $n = 4$ ]  
 $= (4-2)^3 = (2)^3 = 8$
12. (a) प्रश्नानुसार,

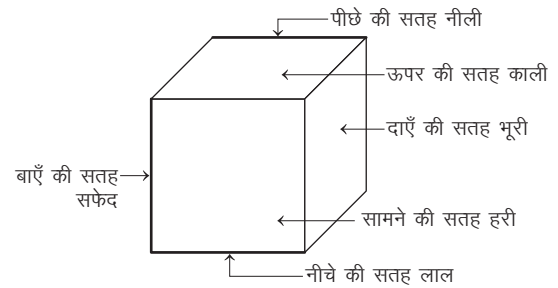

उपरोक्त आरेख से यह स्पष्ट होता है कि

- काली सतह  $\leftrightarrow$  लाल सतह [एक-दूसरे की विपरीत सतह]  
 हरी सतह  $\leftrightarrow$  नीली सतह [एक-दूसरे की विपरीत सतह]  
 भूरी सतह  $\leftrightarrow$  सफेद सतह [एक-दूसरे की विपरीत सतह]  
 अतः भूरे रंग की सतह के विपरीत सफेद रंग की सतह है।

13. (a) प्रश्नानुसार,

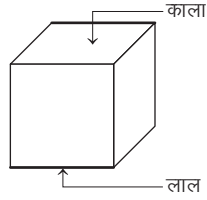

(1) काले के सामने लाल है। (5) लाल नीचे (तले में) है।  
अतः काला सबसे ऊपर है।

14. (d) घन की प्रत्येक भुजा के भागों की अभीष्ट संख्या

$$= \frac{\text{बड़े घन की एक भुजा}}{\text{छोटे घन की एक भुजा}} = \frac{15}{3} = 5$$

15. (d) छोटे घनों की अभीष्ट संख्या =  $\left(\frac{\text{बड़े घन की एक भुजा}}{\text{छोटे घन की एक भुजा}}\right)^3$   
 $= \left(\frac{15}{3}\right)^3 = (5)^3 = 125$  घन

16. (b) शीर्ष घनों की अभीष्ट संख्या = 8

[क्योंकि शीर्ष घनों की संख्या सदैव 8 होती है।]

17. (c) मध्य घनों की अभीष्ट संख्या =  $12 \times \left(\frac{\text{बड़े घन की एक भुजा}}{\text{छोटे घन की एक भुजा}} - 2\right)$   
 $= 12 \times \left(\frac{15}{3} - 2\right) = 12 \times (5 - 2)$   
 $= 12 \times 3 = 36$  घन

18. (c) केन्द्रीय घनों की अभीष्ट संख्या =  $6 \times \left(\frac{\text{बड़े घन की एक भुजा}}{\text{छोटे घन की एक भुजा}} - 2\right)^2$   
 $= 6 \times \left(\frac{15}{3} - 2\right)^2 = 6 \times (5 - 2)^2$   
 $= 6 \times (3)^2 = 6 \times 9 = 54$  घन

19. (d) अन्तः केन्द्रीय घनों की अभीष्ट संख्या =  $\left(\frac{\text{बड़े घन की भुजा}}{\text{छोटे घन की भुजा}} - 2\right)^3$   
 $= \left(\frac{15}{3} - 2\right)^3 = (5 - 2)^3 = (3)^3 = 27$  घन

उत्तर (प्र. सं. 20-29) प्रश्नानुसार,

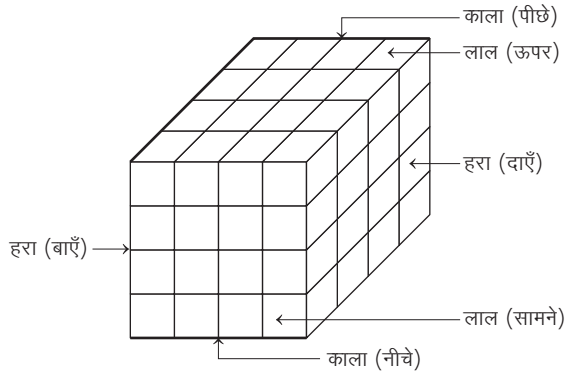

लाल रंग  $\Rightarrow$  ऊपर, सामने

काला रंग  $\Rightarrow$  नीचे, पीछे

हरा रंग  $\Rightarrow$  दाएँ, बाएँ

कुल घन = 64

$$n = \sqrt[3]{64} = \sqrt[3]{4 \times 4 \times 4} = 4$$

20. (d) प्रश्नानुसार, एक सतह रंगे घनों की संख्या = केन्द्रीय घनों की संख्या  
 $= 6(n - 2)^2 = 6 \times (4 - 2)^2$   
 $= 6 \times (2)^2 = 6 \times 4 = 24$  घन

21. (b) प्रश्नानुसार, दो सतह रंगे घनों की संख्या = मध्य घनों की संख्या  
 $= 12(n - 2) = 12 \times (4 - 2) = 12 \times 2 = 24$  घन

22. (c) प्रश्नानुसार, तीन सतह रंगे घनों की संख्या = शीर्ष घनों की संख्या  
 $= 8$  घन

[क्योंकि शीर्ष घनों की संख्या सदैव 8 होती है।]

23. (a) प्रश्नानुसार, चार सतह रंगे घनों की संख्या = 0

[क्योंकि आकृति से यह स्पष्ट होता है कि ऐसा एक भी घन नहीं है, जिसकी चार सतह रंगी हों।]

24. (c) प्रश्नानुसार, कोई भी सतह बिना रंगे हुए घनों की संख्या  
 $=$  अन्तः केन्द्रीय घनों की संख्या  
 $= (n - 2)^3 = (4 - 2)^3 = (2)^3 = 8$  घन

25. (c) प्रश्नानुसार, कम-से-कम एक सतह पर लाल रंग से रंगे घनों की संख्या  
 $=$  एक सतह पर लाल रंग से रंगे घनों की संख्या  
 $+$  दो सतह पर लाल रंग से रंगे घनों की संख्या  
 $= 24 + 4 = 28$  घन

26. (c) प्रश्नानुसार, एक या दो सतह रंगे हुए घनों की संख्या  
 $=$  एक सतह रंगे घनों की संख्या  $+$  दो सतह रंगे घनों की संख्या  
 $= 24 + 24 = 48$  घन

27. (d) प्रश्नानुसार, अभीष्ट घनों की संख्या = (हरे रंग से रंगे घनों की संख्या)  
 $-$  (हरे रंग से रंगे मध्य घनों की संख्या)  
 $= 16 \times 2 - 4 \times 2 = 32 - 8 = 24$  घन

28. (d) प्रश्नानुसार, अभीष्ट घनों की संख्या

$=$  दो निकटवर्ती सतहों पर लाल रंग से रंगे घनों की संख्या

$+$  दो निकटवर्ती सतहों पर काले रंग से रंगे घनों की संख्या

$$= 4 + 4 = 8$$
 घन

29. (a) प्रश्नानुसार, अभीष्ट घनों की संख्या = 0

[क्योंकि आकृति से यह स्पष्ट होता है कि ऐसा एक भी घन नहीं है, जिसकी एक सतह पर लाल तथा ठीक इसकी विपरीत सतह पर काला रंग हो।]

उत्तर (प्र. सं. 30-34) प्रश्नानुसार,

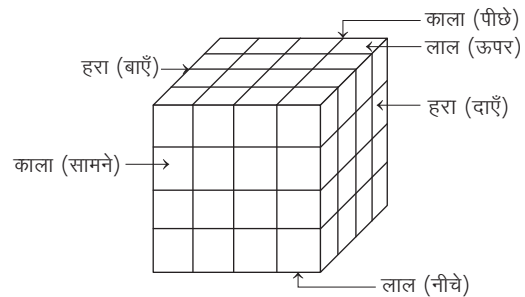

लाल रंग  $\Rightarrow$  ऊपर, नीचे

काला रंग  $\Rightarrow$  सामने, पीछे

हरा रंग  $\Rightarrow$  दाएँ, बाएँ

$$\text{यहाँ, } N = 64 \Rightarrow N = n^3 \Rightarrow 64 = n^3 \Rightarrow n^3 = (4)^3 \Rightarrow n = 4$$

30. (d) प्रश्नानुसार, केवल एक सतह रंगे घनों की संख्या  
 $=$  केन्द्रीय घनों की संख्या =  $6(n - 2)^2$   
 $= 6(4 - 2)^2 = 6 \times 2^2 = 6 \times 4 = 24$  घन

31. (c) प्रश्नानुसार, केवल दो सतह रंगे घनों की संख्या  
 $=$  मध्य घनों की संख्या  
 $= 12(n - 2) = 12(4 - 2) = 12 \times 2 = 24$  घन

32. (b) प्रश्नानुसार, दो या दो से अधिक सतह रंगे हुए घनों की संख्या  
= दो सतह रंगे घनों की संख्या + तीन सतह रंगे घनों की संख्या  
= 24 + 8 = 32 घन

33. (b) प्रश्नानुसार, कोई भी सतह न रंगे घनों की संख्या = अन्तः केन्द्रीय घन  
=  $(n - 2)^3 = (4 - 2)^3 = (2)^3 = 8$  घन

34. (c) दी गई सूचना के अनुसार, घन को छः विभिन्न रंगों से निम्न प्रकार रंगा गया है।

- फलक AGHB → V (बाएँ)  
फलक BHEC → B (नीचे)  
फलक CEFD → Y (दाएँ)  
फलक DFGA → I (ऊपर)  
फलक ABCD → G (सामने)  
फलक HGFE → O (पीछे)

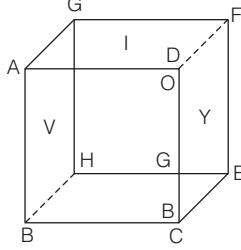

अब, रंग O से रंगी फलक HGFE है। इसके प्रतिमुख अर्थात् सामने की ओर फलक ABCD है, जोकि रंग G से रंगी हुई है।

35. (c) दी गई आकृति एक घनाभ है।  
घनाभ की लम्बाई पर कटे खण्ड = 6  
चौड़ाई पर कटे खण्ड = 4  
ऊँचाई पर कटे खण्ड = 6  
कुल छोटे घनों की संख्या =  $6 \times 4 \times 6 = 144$

36. (a) दिए गए चित्र में कुल घन  
= नीचे से पहली पंक्ति में घन + दूसरी पंक्ति में घन  
+ तीसरी पंक्ति में घन  
= 9 + 5 + 1 = 15

आकृति में दिखाई दे रहे घनों की संख्या = 10  
∴ अदृश्य घनों की संख्या = 15 - 10 = 5

37. (b) प्रदत्त आकृति से स्पष्ट है कि  
4 स्तम्भों में 5 घन (प्रत्येक में)  
38 स्तम्भों में 1 घन (प्रत्येक में)  
5 घन वाले स्तम्भों में घनों की संख्या =  $5 \times 4 = 20$   
1 घन वाले स्तम्भों में घनों की संख्या =  $1 \times 38 = 38$   
∴ कुल घनों की संख्या = 20 + 38 = 58

38. (b) प्रदत्त आकृति से स्पष्ट है कि  
23 स्तम्भों में 3 घन (प्रत्येक में)  
8 स्तम्भों में 2 घन (प्रत्येक में)  
4 स्तम्भों में 1 घन (प्रत्येक में)  
3 घन वाले स्तम्भों में घनों की संख्या =  $3 \times 23 = 69$   
2 घन वाले स्तम्भों में घनों की संख्या =  $2 \times 8 = 16$   
1 घन वाले स्तम्भों में घनों की संख्या =  $1 \times 4 = 4$   
∴ कुल घनों की संख्या = 69 + 16 + 4 = 89

39. (b) प्रदत्त आकृति से स्पष्ट है कि  
11 स्तम्भों में 4 घन (प्रत्येक में)  
7 स्तम्भों में 3 घन (प्रत्येक में)  
2 स्तम्भों में 2 घन (प्रत्येक में)  
4 घन वाले स्तम्भों में घनों की संख्या =  $4 \times 11 = 44$   
3 घन वाले स्तम्भों में घनों की संख्या =  $3 \times 7 = 21$   
2 घन वाले स्तम्भों में घनों की संख्या =  $2 \times 2 = 4$   
∴ कुल घनों की संख्या = 44 + 21 + 4 = 69

40. (b) प्रदत्त आकृति से स्पष्ट है कि  
19 स्तम्भों में 4 घन (प्रत्येक में)  
9 स्तम्भों में 3 घन (प्रत्येक में)  
4 स्तम्भों में 2 घन (प्रत्येक में)  
4 घन वाले स्तम्भों में घनों की संख्या =  $4 \times 19 = 76$

- 3 घन वाले स्तम्भों में घनों की संख्या =  $3 \times 9 = 27$   
2 घन वाले स्तम्भों में घनों की संख्या =  $2 \times 4 = 8$   
∴ कुल घनों की संख्या = 76 + 27 + 8 = 111

41. (b) प्रदत्त आकृति से स्पष्ट है कि  
1 स्तम्भ में 3 घन  
7 स्तम्भों में 2 घन (प्रत्येक में)  
13 स्तम्भों में 1 घन (प्रत्येक में)  
3 घन वाले स्तम्भों में घनों की संख्या =  $3 \times 1 = 3$   
2 घन वाले स्तम्भों में घनों की संख्या =  $2 \times 7 = 14$   
1 घन वाले स्तम्भों में घनों की संख्या =  $1 \times 13 = 13$   
∴ कुल घनों की संख्या = 3 + 14 + 13 = 30

42. (b) प्रदत्त आकृति से स्पष्ट है कि  
4 स्तम्भों में 3 घन (प्रत्येक में)  
12 स्तम्भों में 2 घन (प्रत्येक में)  
4 स्तम्भों में 1 घन (प्रत्येक में)  
3 घन वाले स्तम्भों में घनों की संख्या =  $3 \times 4 = 12$   
2 घन वाले स्तम्भों में घनों की संख्या =  $2 \times 12 = 24$   
1 घन वाले स्तम्भों में घनों की संख्या =  $1 \times 4 = 4$   
∴ कुल घनों की संख्या = 12 + 24 + 4 = 40

43. (c) प्रदत्त आकृति से स्पष्ट है कि  
9 स्तम्भ में 5 घन (प्रत्येक में)  
7 स्तम्भों में 4 घन (प्रत्येक में)  
5 स्तम्भों में 3 घन (प्रत्येक में)  
1 स्तम्भ में 1 घन  
5 घन वाले स्तम्भों में घनों की संख्या =  $5 \times 9 = 45$   
4 घन वाले स्तम्भों में घनों की संख्या =  $4 \times 7 = 28$   
3 घन वाले स्तम्भों में घनों की संख्या =  $3 \times 5 = 15$   
1 घन वाले स्तम्भों में घनों की संख्या =  $1 \times 1 = 1$   
∴ कुल घनों की संख्या = 45 + 28 + 15 + 1 = 89

44. (c) प्रदत्त आकृति से स्पष्ट है कि  
16 स्तम्भों में 5 घन (प्रत्येक में)  
9 स्तम्भों में 4 घन (प्रत्येक में)  
5 घन वाले स्तम्भों में घनों की संख्या =  $5 \times 16 = 80$   
4 घन वाले स्तम्भों में घनों की संख्या =  $4 \times 9 = 36$   
∴ कुल घनों की संख्या = 80 + 36 = 116

45. (c) प्रदत्त आकृति से स्पष्ट है कि  
9 स्तम्भों में 4 घन (प्रत्येक में)  
6 स्तम्भों में 3 घन (प्रत्येक में)  
1 स्तम्भ में 2 घन  
4 घन वाले स्तम्भों में घनों की संख्या =  $4 \times 9 = 36$   
3 घन वाले स्तम्भों में घनों की संख्या =  $3 \times 6 = 18$   
2 घन वाले स्तम्भों में घनों की संख्या =  $2 \times 1 = 2$   
∴ कुल घनों की संख्या = 36 + 18 + 2 = 56

46. (b) दिए गए ब्लॉकों में यदि 10 तली पर हो, तो शीर्ष पर 12 होगा।

47. (c) पासे की दी गई दोनों स्थितियों से,

$$\begin{array}{|c|c|c|} \hline 6 & 4 & 5 \\ \hline 6 & 1 & 3 \\ \hline \end{array}$$

उपरोक्त से स्पष्ट है कि यदि पासे पर ऊपर अंक 3 है, तो नीचे अंक 5 होगा।

48. (d) दिए गए एक ही पासे की दोनों स्थितियों से,  
दोनों में उभयनिष्ठ बिन्दु = 3 तथा 6  
इसलिए 2 तथा 4 बिन्दु वाले फलक एक-दूसरे के विपरीत होंगे।  
अतः 3 बिन्दु वाले फलक के विपरीत फलक पर 1 या 5 बिन्दु अर्थात् 1/5 बिन्दु होंगे।

49. (d) दिए गए एक ही पासे की दोनों स्थितियों से, दोनों में उभयनिष्ठ बिन्दु = 2 तथा 4  
अतः 3 बिन्दु वाले फलक के विपरीत फलक पर 6 बिन्दु होंगे।
50. (c) दिए गए एक ही पासे की दोनों स्थितियों से, दोनों में उभयनिष्ठ रंग = लाल (समान फलक पर)  
अतः नीले रंग वाले फलक के विपरीत फलक पर पीला रंग होगा।
51. (d) दिए गए एक ही पासे की दोनों स्थितियों से, दोनों में उभयनिष्ठ आकृति = \* (समान फलक पर)  
अतः आकृति ♥ वाले फलक के विपरीत फलक पर आकृति + होगी।
52. (a) दिए गए पासे की पहली तथा दूसरी स्थिति से उभयनिष्ठ अक्षर = K (असमान फलक पर)  
अक्षर K से दक्षिणावर्त दिशा में दोनों स्थितियों के अक्षरों को अलग-अलग लिखने पर,

स्थिति I से, 

K	B	A
K	M	H

  
स्थिति II से, 

K	B	A
K	M	H

- अतः A के सम्मुख अक्षर H होगा।
53. (b) पहली और तीसरी आकृति में A और D उभयनिष्ठ फलक है।  
∴ यदि B ऊपर है, तो F नीचे होगा।
54. (d) दिए गए एक ही पासे की स्थिति I और III से, दोनों में उभयनिष्ठ बिन्दु = 1 तथा 3  
अतः 5 बिन्दु वाले फलक के विपरीत फलक पर 6 बिन्दु होंगे।
55. (b) दिए गए एक ही पासे की स्थिति I और III से, दोनों में उभयनिष्ठ अक्षर = T (समान फलक पर)  
अतः अक्षर Q वाले फलक के विपरीत फलक पर अक्षर R होगा।
56. (d) पासे की पहली, दूसरी और चौथी स्थितियों से स्पष्ट है कि 2 के चारों ओर वाले फलकों पर 6, 4, 3 और 1 हैं। अतः 2 के विपरीत फलक पर 5 होगा।
57. (b) पासे का विस्तार करने पर,

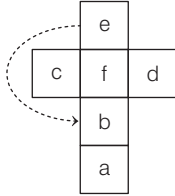

- उपरोक्त से स्पष्ट है कि e के विपरीत अक्षर b होगा।
58. (a) दिए गए एक ही पासे की स्थिति I और IV से, अंक 4 वाले फलक के निकटवर्ती फलक = 2, 3, 5, 6  
अतः अंक 4 के विपरीत फलक पर अंक 1 होगा।
59. (a) दिए गए एक ही पासे की स्थिति I और IV से, दोनों में उभयनिष्ठ बिन्दु = 2 (समान फलक पर)  
अतः 4 बिन्दु वाले फलक के विपरीत फलक पर 1 बिन्दु होगा।
60. (d) दिए गए एक ही पासे की स्थिति I और II से, दोनों में उभयनिष्ठ रंग = नारंगी, बैंगनी  
अतः लाल रंग वाले फलक के विपरीत फलक पर जामुनी रंग होगा।
61. (c) दिए गए एक ही पासे की स्थिति III और IV से, दोनों में उभयनिष्ठ आकृति = +, +  
अतः आकृति Δ वाले फलक के विपरीत फलक पर आकृति 0 होगी।
62. (b) विकल्प (b) से,

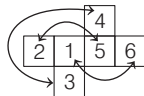

यहाँ,  $2 + 5 = 7$   
 $1 + 6 = 7$   
 $4 + 3 = 7$

उपरोक्त से स्पष्ट है कि यदि विकल्प (b) की आकृति को मोड़कर पासा बनाया जाएगा, तो वह पासा मानक पासा होगा क्योंकि इसके विपरीत फलकों के अंकों का योग 7 होगा।

63. (b) प्रश्नानुसार,

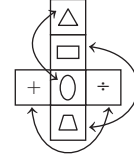

इस प्रकार, 

△
□
+

 के विपरीत 

○
△
÷

 है।  
और 

○
△
÷

 के विपरीत 

□
△
÷

 है।

अतः विकल्प (b) सही है।

64. (a) प्रश्नानुसार,

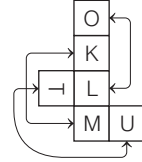

इस प्रकार, 

O
K
-

 के विपरीत 

L
M
U

 है।  
और 

O
K
-

 के विपरीत 

L
M
U

 है।

अतः केवल आकृति (a) बनाई जा सकती है।

65. (d) प्रश्नानुसार,

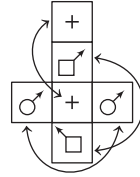

इस प्रकार, 

+
□
○

 के विपरीत 

+
○
□

 है।  
और 

+
□
○

 के विपरीत 

+
○
□

 है।

अतः विकल्प (d) सही है।

66. (b) प्रश्नानुसार,

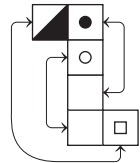

इस प्रकार, 

●
○
■

 के विपरीत 

□
□
□

 है।  
और 

●
○
■

 के विपरीत 

□
□
□

 है।

अतः विकल्प (b) सही है।

67. (b) प्रश्नानुसार,

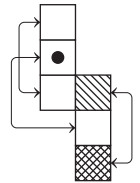

इस प्रकार, 

□
●
■

 के विपरीत 

□
□
■

 है।  
और 

□
●
■

 के विपरीत 

□
□
■

 है।

अतः विकल्प (b) सही है।

68. (a) प्रश्नानुसार,

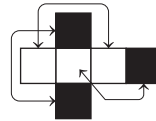

इस प्रकार, 

□
□
■

 के विपरीत 

□
□
■

 है।  
और 

□
□
■

 के विपरीत 

□
□
■

 है।

अतः विकल्प (a) सही है।

69. (d) प्रश्नानुसार,

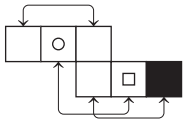

इस प्रकार, □ के विपरीत □ ,  
 ○ के विपरीत □ ,  
 और □ के विपरीत ■ है।

अतः आकृति III और IV बनाई जा सकती हैं।

70. (d) प्रश्नानुसार,

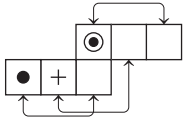

इस प्रकार, ● के विपरीत □ ,  
 + के विपरीत □ ,  
 और ⊙ के विपरीत □ है।

अतः सभी घन आकृतियाँ बनाई जा सकती हैं।

71. (b) प्रश्नानुसार,

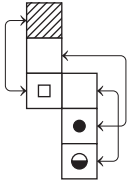

इस प्रकार, ▨ के विपरीत □ ,  
 □ के विपरीत ● ,  
 और □ के विपरीत ⊙ है।

अतः घन I और IV बनाए जा सकते हैं।

72. (d) प्रश्नानुसार,

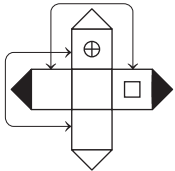

इस प्रकार, ⊕ के विपरीत ○ ,  
 □ के विपरीत □ ,  
 और □ के विपरीत ◼ है।

स्पष्ट है कि विकल्प (d) सही है, क्योंकि सभी घन बन सकते हैं।

73. (a) प्रश्नानुसार,

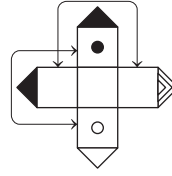

इस प्रकार, ● के विपरीत ○ ,  
 □ के विपरीत □ ,  
 और □ के विपरीत ◼ है।

अतः घन I और II बनाए जा सकते हैं।

74. (b) प्रश्नानुसार,

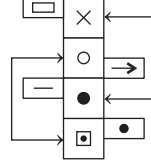

इस प्रकार, × के विपरीत ● ,  
 ○ के विपरीत □ ,  
 और □ के विपरीत □ है।

अतः आकृति I और III बनाई जा सकती है।

75. (b) प्रश्नानुसार,

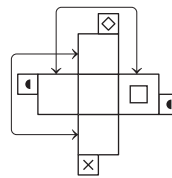

इस प्रकार, □ के विपरीत □ ,  
 □ के विपरीत □ ,  
 और □ के विपरीत ◼ है।

अतः घन II, III और IV बनाए जा सकते हैं।

76. (c) ऊपर व नीचे वाले पार्श्व को छोड़ दें, तो 4 पार्श्व बचते हैं तथा यदि 4 पार्श्व का योग 10 है, तो वे निश्चय ही 1, 2, 3 तथा 4 अंकित वाले पार्श्व होंगे (1 + 2 + 3 + 4 = 10) तथा यह स्वाभाविक है कि ऊपर व नीचे वाले पार्श्व में केवल 5 व 6 ही अंकित होगा।

# 22

## वेन आरेख (Venn Diagram)

दी गई संख्याओं, अक्षरों या वस्तुओं के समूहों के संबंध को ज्यामिति आकृतियों के माध्यम से निरूपित करने वाले आरेख को वेन आरेख कहते हैं। वेन आरेख एक बन्द ज्यामितीय आकृति होती है जैसे— वृत्त, वर्ग, आयत, त्रिभुज आदि, जो घिरे हुए क्षेत्र के अन्दर के अवयवों के समुच्चय को प्रदर्शित करती है।

इस अध्याय के अन्तर्गत पूछे जाने वाले प्रश्न, सम्बन्धों की पहचान पर आधारित वेन आरेख तथा विश्लेषणात्मक वेन आरेख पर आधारित होते हैं। इस प्रकार के प्रश्नों का उद्देश्य अभ्यर्थियों से निश्चित वर्गों को समझने तथा उसके चित्रात्मक व्याख्या करने की क्षमता की जाँच करना होता है। इस अध्याय के अन्तर्गत पूछे जाने वाले प्रश्नों को सामान्यतया दो प्रकारों में बाँट सकते हैं

### प्रकार 1. सम्बन्धों की पहचान पर आधारित वेन आरेख

इस प्रकार के अन्तर्गत पूछे जाने वाले प्रश्नों में दो या दो से अधिक वस्तुओं के समूह तथा उसके कुछ अवयव/तत्व दिए गए होते हैं। अभ्यर्थियों को दिए गए वेन आरेखों में से उस वेन आरेख को ज्ञात करना होता है, जो दिए गए समूहों/तत्वों के मध्य सम्बन्ध को सही तरीके से प्रदर्शित करता हो। दो या दो से अधिक समूहों के वेन आरेखों को प्रदर्शित करने के लिए विभिन्न स्थितियों को नीचे दर्शाया गया है

**स्थिति A.1 जब दो समूहों में से कोई एक समूह अन्य दूसरे में पूर्णतः समाहित हो।**

समूह A, समूह B में पूर्णतः समाहित है।

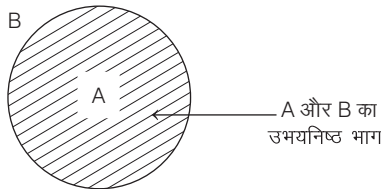

**उदाहरण 1.** दी गई रेखाकृतियों में से कौन-सी आकृति मुम्बई और महाराष्ट्र के सम्बन्ध को प्रदर्शित करती है? (RRB TC/CC 2007)

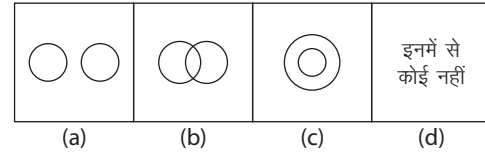

**व्याख्या (c)** मुम्बई, महाराष्ट्र राज्य का एक शहर है अर्थात् मुम्बई, महाराष्ट्र में समाहित है। इनके बीच सम्बन्ध विकल्प (c) के अन्तर्गत दिए गए आरेख से प्रदर्शित होता है।

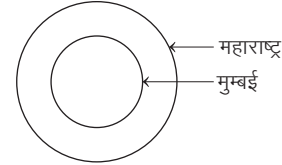

**स्थिति A.2 जब दो समूहों में से दोनों समूह अलग-अलग होते हैं अर्थात् इनमें कोई भी आपसी सम्बन्ध नहीं होता है।**

यदि समूह A व समूह B में कोई सम्बन्ध नहीं है।

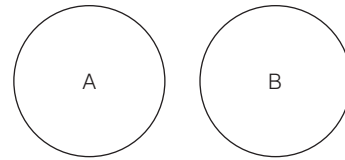

**उदाहरण 2.** दी गई रेखाकृतियों में से कौन-सी आकृति पुरुष और महिला के सम्बन्ध को प्रदर्शित करती है? (SSC 10+2 2009)

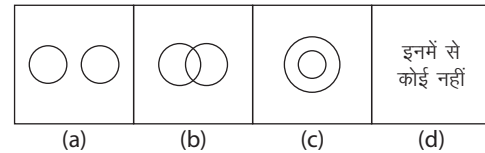



**व्याख्या (a)** पुरुष और महिला दोनों अलग-अलग प्राणी हैं। इनके बीच कोई सम्बन्ध नहीं है। अतः विकल्प (a) में दिया गया आरेख सही है।

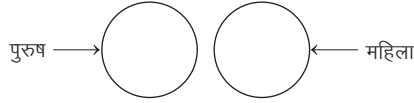

**स्थिति A.3** जब दो समूहों में से कोई एक समूह अन्य दूसरे में अंशतः समाहित हो।

समूह A, समूह B आपस में अंशतः समाहित है।



● **उदाहरण 3.** दी गई रेखाकृतियों में से कौन-सी आकृति महिला और शिक्षक के सम्बन्ध को प्रदर्शित करती है? (RRB JE 2008)

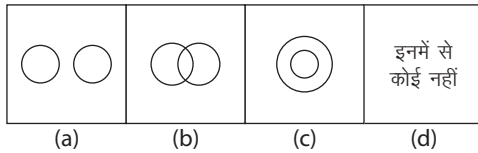

**व्याख्या (b)** कुछ महिलाएँ, शिक्षिका होती हैं तथा शिक्षकों में कुछ महिलाएँ भी होती हैं अर्थात् महिलाएँ व शिक्षक आपस में अंशतः समाहित हैं। अतः इनके बीच सम्बन्ध, विकल्प (b) के अन्तर्गत दिए गए आरेख से प्रदर्शित होता है।

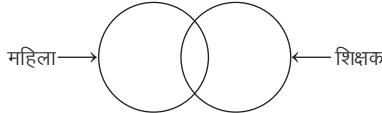

**स्थिति B.1** जब तीन समूहों में से कोई एक समूह अन्य दूसरे/तीसरे या दोनों में पूर्णतः समाहित हो।

समूह A, समूह B में तथा समूह B, समूह C में पूर्णतः समाहित है।

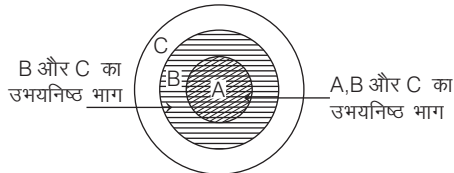

● **उदाहरण 4.** विज्ञान, जीव विज्ञान और प्राणी विज्ञान के मध्य सम्बन्ध को निम्नांकित में से किस चित्र द्वारा प्रदर्शित किया गया है? (SSC CPO 2016)

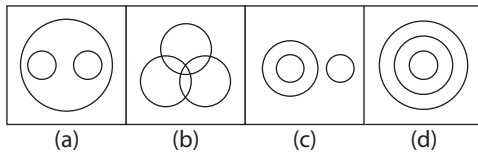

**व्याख्या (d)** चूँकि विज्ञान के अन्तर्गत जीव विज्ञान आता है तथा जीव विज्ञान के अन्तर्गत प्राणी विज्ञान आता है। अतः इन तीनों विज्ञानों के सम्बन्ध को निम्न चित्र द्वारा दर्शाया जा सकता है।

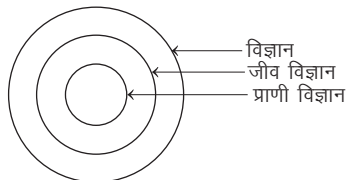

**स्थिति B.2** जब तीन समूहों में से सभी समूह अलग-अलग होते हैं अर्थात् इनमें कोई सम्बन्ध नहीं होता है।

यदि समूह A, समूह B व समूह C में कोई सम्बन्ध नहीं है।

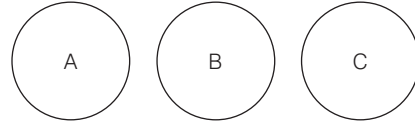

● **उदाहरण 5.** उस वेन आरेख का चयन करें, जो दिए गए वर्गों को बेहतर ढंग से दर्शाता है।

शुतुरमुर्ग, साँप, मेंढक

(SSC Steno 2019)

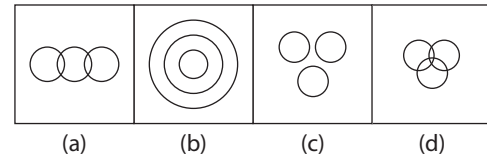

**व्याख्या (c)** शुतुरमुर्ग, साँप और मेंढक तीनों अलग-अलग जानवर हैं।

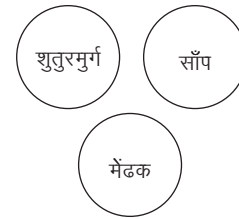

**स्थिति B.3** जब तीन समूहों में से कोई एक समूह अन्य दूसरे/तीसरे अर्थात् दोनों में अंशतः समाहित हो

यदि समूह A और समूह C, समूह B में अंशतः समाहित है।

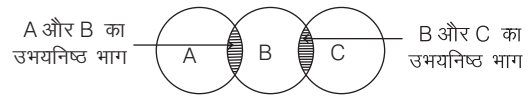

● **उदाहरण 6.** दी गई रेखाकृतियों में से कौन-सी आकृति बिल्ली, खरगोश तथा नर के सम्बन्ध को प्रदर्शित करती है? (SSC Steno 2010)

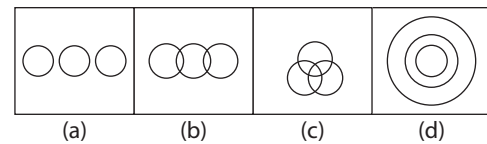

**व्याख्या (b)** बिल्ली तथा खरगोश दोनों अलग-अलग प्राणी होते हैं, परन्तु कुछ बिल्ली और कुछ खरगोश नर होते हैं। इनके बीच सम्बन्ध, विकल्प (b) के अन्तर्गत दिए गए आरेख से प्रदर्शित होता है।

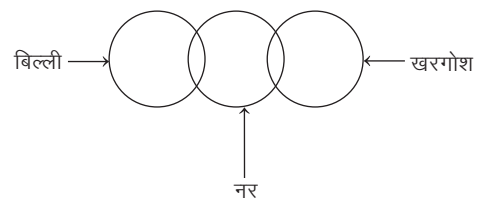

**स्थिति B.4** जब तीन समूहों में से एक समूह, दूसरे समूह में पूर्णतः समाहित हो तथा तीसरा समूह पूर्णतः अलग हो।

समूह B, समूह A में पूर्णतः समाहित है परन्तु समूह C इन दोनों से पूर्णतः अलग है।

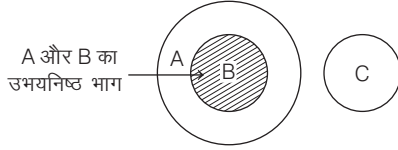

● **उदाहरण 7.** दी गई रेखाकृतियों में से कौन-सी आकृति पटना, बिहार तथा उत्तर प्रदेश के सम्बन्ध को प्रदर्शित करती है? (Rajasthan Police Constable 2011)

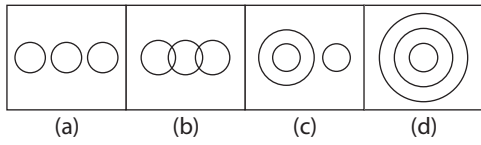

**व्याख्या** (c) पटना, बिहार राज्य में स्थित एक शहर है अर्थात् पटना पूर्णतः बिहार में समाहित है तथा उत्तर प्रदेश एक अलग दूसरा राज्य है। अतः बिहार व उत्तर प्रदेश में कोई सम्बन्ध नहीं है। इनके बीच सम्बन्ध, विकल्प (c) के अन्तर्गत दिए गए आरेख से प्रदर्शित होता है।

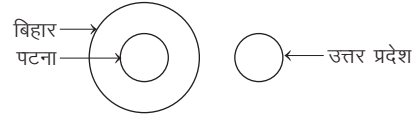

**स्थिति B.5** जब तीन समूहों में से दो समूह, तीसरे समूह में पूर्णतः समाहित होते हैं, परन्तु ये आपस में पूर्णतः या अंशतः समाहित नहीं होते हैं।

समूह B व C, समूह A में पूर्णतः समाहित हैं परन्तु B व C का आपस में कोई सम्बन्ध नहीं है।

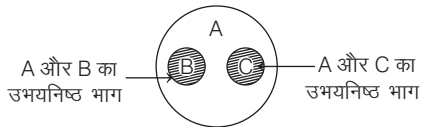

● **उदाहरण 8.** कौन-सी आकृति प्रश्न में दिए गए अवयवों के निश्चित सम्बन्ध को दर्शाता है? (MP Police SI 2017)

पिता, महिला, मानव

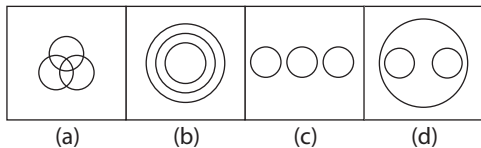

**व्याख्या** (d) पिता तथा महिला दोनों ही मानव जाति के अन्तर्गत आते हैं। परन्तु इन दोनों में आपस में कोई सम्बन्ध नहीं है। अतः विकल्प (d) की आकृति दिए गए अवयवों के मध्य निश्चित सम्बन्ध को दर्शाती है।

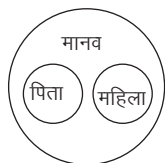

**स्थिति B.6** जब तीनों समूह परस्पर एक-दूसरे में अंशतः समाहित होते हैं।

समूह A, B व C आपस में अंशतः समाहित हैं।

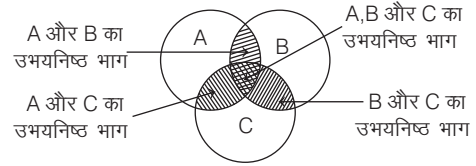

● **उदाहरण 9.** दी गई रेखाकृतियों में से कौन-सी आकृति नेताओं, अभिनेताओं व सांसदों के सम्बन्ध को प्रदर्शित करती है? (SSC CGL 2009)

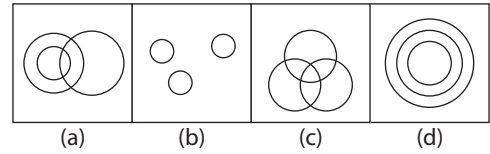

**व्याख्या** (c) एक अभिनेता, नेता और सांसद हो सकता है। उसी प्रकार एक सांसद, नेता व अभिनेता हो सकता है तथा एक नेता, अभिनेता और सांसद हो सकता है, जबकि कुछ ऐसे व्यक्ति भी हो सकते हैं, जो नेता, अभिनेता व सांसद हों। इनके बीच सम्बन्ध विकल्प (c) के अन्तर्गत दिए गए आरेख से प्रदर्शित होता है।

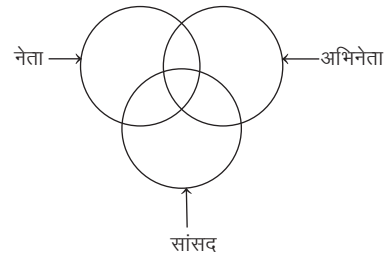

**स्थिति B.7** जब तीन समूहों में से एक समूह दूसरे में पूर्णतः समाहित हो और तीसरा उन दोनों में अंशतः समाहित हो।

समूह B, समूह A में पूर्णतः समाहित है तथा समूह C, समूह A व B में अंशतः समाहित है।

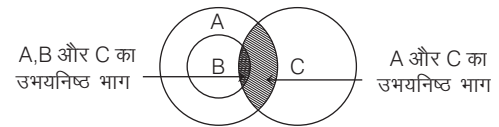

● **उदाहरण 10.** वह आरेख चुनिए जो नीचे दिए गए वर्गों के बीच सम्बन्ध का सही निरूपण करता है? (SSC 10+2 2017)

पुरुष, चिकित्सक, भाई

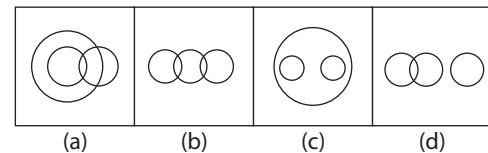

**व्याख्या** (a) प्रश्नानुसार, सभी भाई, पुरुष हैं। कुछ पुरुष, चिकित्सक हैं। कुछ चिकित्सक, पुरुष हैं। कुछ भाई, चिकित्सक हैं। कुछ चिकित्सक, भाई हैं।

अतः इनके बीच सम्बन्ध, विकल्प (a) में दिए गए आरेख से प्रदर्शित होता है।

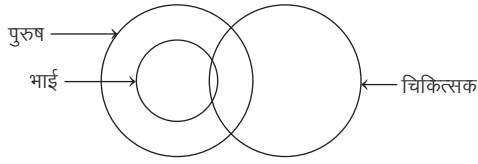

**स्थिति B.8** जब एक समूह, दूसरे समूह में पूर्णतः समाहित हो और तीसरा समूह, पहले समूह से अलग किन्तु दूसरे समूह में अंशतः समाहित हो।

समूह B, समूह A में पूर्णतः समाहित है तथा समूह C, समूह A में अंशतः समाहित है।

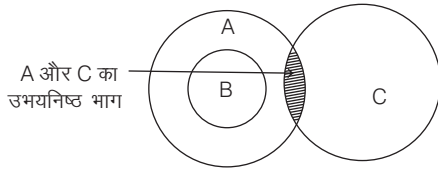

● **उदाहरण 11.** दी गई रेखाकृतियों में से कौन-सी आकृति किसान, भारतीय किसान और अमेरिकी नागरिक के सम्बन्धों को बताती है? (SSC 10+2 2009)

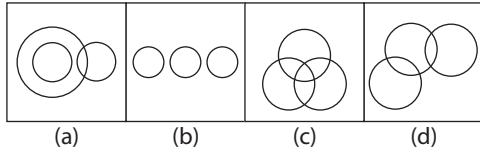

**व्याख्या (a)** किसान वर्ग के अन्तर्गत भारतीय किसान आते हैं, जबकि अमेरिकी नागरिकों में भी कुछ किसान वर्ग में आएँगे। इनके बीच सम्बन्ध विकल्प (a) में दिए गए आरेख में प्रदर्शित होता है।

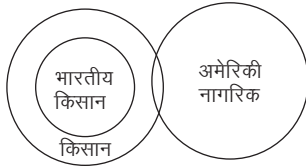

**स्थिति B.9** जब तीन समूहों में से दो समूह परस्पर अंशतः समाहित हों, किन्तु तीसरा समूह उनसे अलग हो।

समूह A व B आपस में अंशतः समाहित है तथा समूह C इन दोनों से पूर्णतः अलग है।

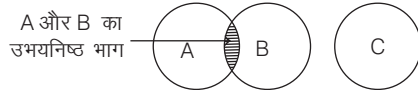

● **उदाहरण 12.** निम्न शब्दों के लिए उपर्युक्त वेन आरेख का चयन करें ताँबा, पुस्तक, तार (RRB ग्रुप डी परीक्षा 2018)



**व्याख्या (d)** कुछ तार ताँबे के बने होते हैं तथा पुस्तक इन दोनों से भिन्न है।

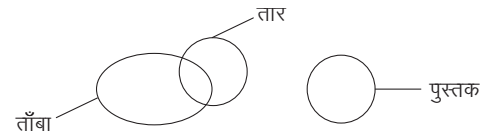

**स्थिति B.10** जब तीन समूहों में से दो समूह परस्पर अंशतः समाहित हों, किन्तु दोनों समूह तीसरे समूह में पूर्णतः समाहित हों।

समूह B व C आपस में अंशतः समाहित हैं किन्तु दोनों समूह B व C, समूह A में पूर्णतः समाहित हैं।

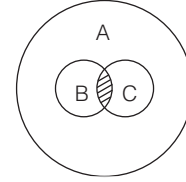

● **उदाहरण 13.** दी गई रेखाकृतियों में कौन-सी आकृति उन भारतीय, अभियन्ताओं और प्राध्यापकों के सम्बन्ध को प्रदर्शित करती है, जिनमें से कुछ अभियन्ता, प्राध्यापक भी हैं? (RRB ALP 2009)

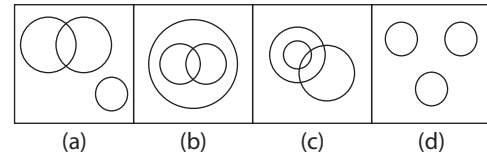

**व्याख्या (b)** प्रश्नानुसार, सभी अभियन्ता एवं प्राध्यापक भारतीय हैं और इनमें से कुछ अभियन्ता, प्राध्यापक भी हैं। इनके बीच सम्बन्ध, विकल्प (b) में दिए गए आरेख में प्रदर्शित होता है।

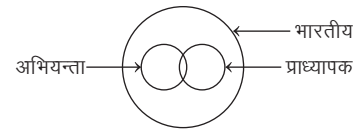

# प्रश्नावली 22.1

1. वेन आरेख की सहायता से तर्कवाक्य 'कुछ फेरीवाले लखपति हैं' का सही निरूपण निम्नलिखित में से कौन-सा है? (UPPSC RO/ARO 2018)

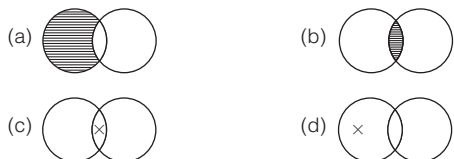

2. निम्नलिखित में से कौन-सी आकृति साँप और सरीसृप के बीच सम्बन्ध को दर्शाती है?

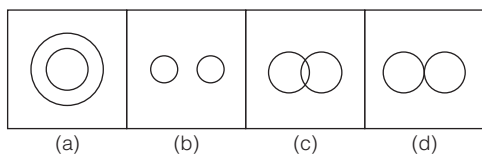

3. निम्नलिखित में से कौन-सी आकृति, भेड़ और गाय के बीच सम्बन्ध को दर्शाती है?

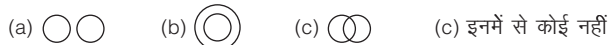

4. निम्नलिखित में से कौन-सी आकृति मूली, बैंगनी रंग और सब्जी के बीच सम्बन्ध को दर्शाती है?



5. उस वेन आरेख का चयन करें, जो नीचे दिए गए वर्गों का सही ढंग से प्रतिनिधित्व करता है।

पत्नियाँ, व्याख्याता, कामकाजी माताएँ  
(UPSSSC अधीनस्थ कृषि सेवा प्राविधिक सहायक भर्ती परीक्षा 2019)



6. वह आरेख चुनिए जो नीचे दिए गए वर्गों के बीच के सम्बन्ध का सही निरूपण करता है?

दूध, तरल, कलम (SSC MTS 2017)

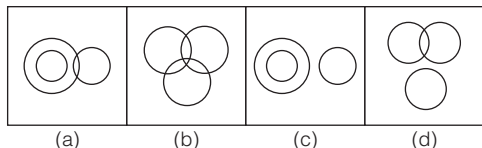

7. वह आरेख चुनिए जो नीचे दिए गए वर्गों के बीच के सम्बन्ध का सही निरूपण करता है?

समाज, दोस्त, दुश्मन (SSC 10+2 2017)

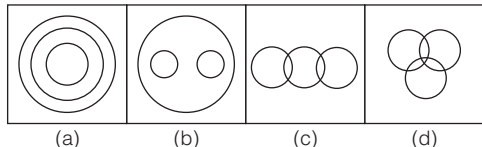

8. निम्नलिखित में से कौन-सा आरेख शिक्षक, पुरुष और महिलाओं के बीच सर्वाधिक सम्बन्ध को दर्शाता है? (SSC CGL 2013)

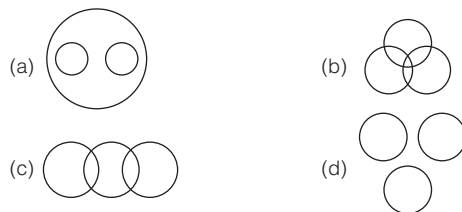

9. निम्नलिखित में से कौन-सा आरेख अपराधी, पॉकेटमार और आगजनी करने वालों के बीच सर्वाधिक सही सम्बन्ध को दर्शाता है? (SSC CGL 2013; UP B.Ed 2010)

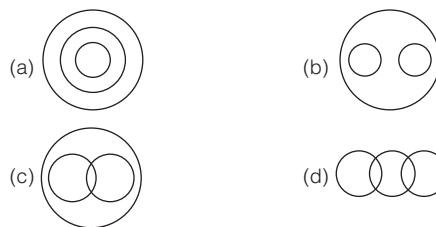

10. निम्नलिखित में से कौन-सा आरेख चोर, पुलिस और अपराधी के बीच सम्बन्ध को सही रूप में दर्शाता है? (SSC Steno 2014)

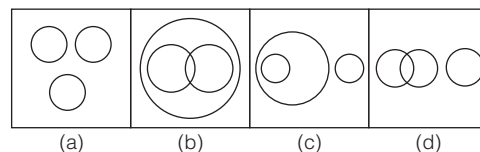

11. निम्नलिखित में से कौन-सा आरेख शिक्षक, शिक्षित, नौकरी-पेशा के बीच सही सम्बन्ध को दर्शाता है? (SSC Steno 2014)

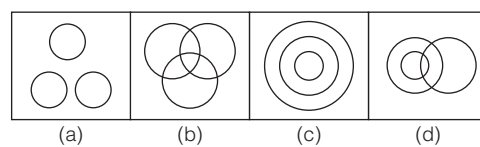

- निर्देश (प्र.सं. 12 और 13) निम्नलिखित में से कौन-सा आरेख निम्न के बीच सही सम्बन्ध को दर्शाता है? (SSC 10+2 2014)

12. शेर, लोमड़ी और माँसभक्षी

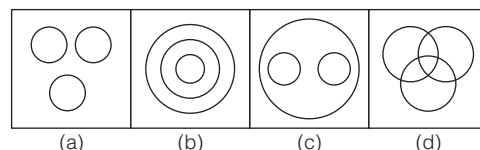

13. प्रबन्धक, मजदूर संघ और कामगार

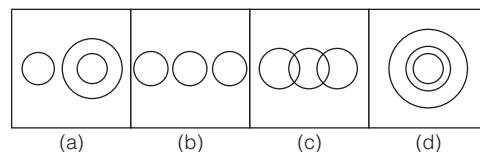

**निर्देश** (प्र.सं. 14 और 15) निम्नलिखित प्रश्नों में से आरेख चुनिए, जो नीचे दिए गए वर्गों के बीच सम्बन्ध का सही निरूपण करता है। (SSC CGL 2016, CPO 2015)

14. शाकभक्षी, बाघ, पशु

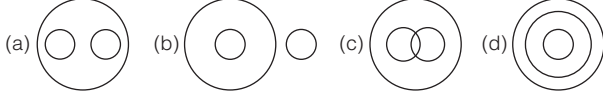

15. प्रोफेसर, शोधकर्ता और वैज्ञानिक

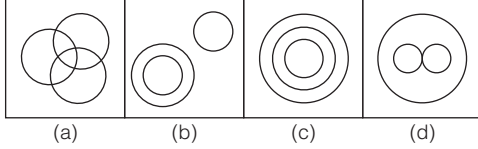

16. वह आरेख पहचानिए जो नीचे दिए गए वर्गों के बीच सम्बन्ध का सही निरूपण करता है।

द्रव, दूध, नदी जल

(SSC 10+2 2013)

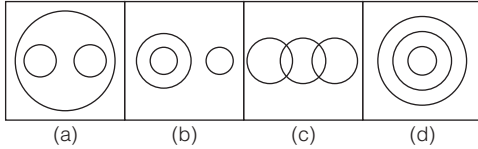

17. निम्नलिखित आरेखों में से, कौन-सा एक आरेख पृथ्वी, समुद्र और सूर्य के बीच सम्बन्ध को सबसे सही चित्रित करता है?

(SSC CGL 2013)

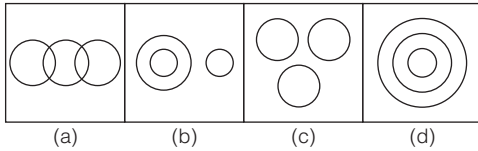

18. दिए हुए चित्रों में से वह चित्र चुनिए, जिससे निम्नलिखित अवयवों का समूह सही तरीके से चित्रित हो।

घर, ईंटे, पुल

(CG Patwari 2016)

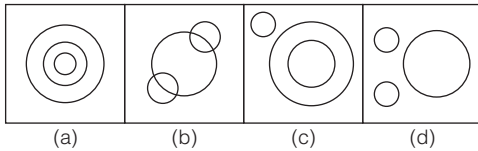

**निर्देश** (प्र.सं. 19 और 20) दिए गए प्रश्नों में से वह आरेख चुनिए, जो दिए गए वर्गों के बीच के सम्बन्ध का सही निरूपण करता है

19. वह वेन आरेख चुनिए, जो नीचे दिए गए तीन वर्गों को सर्वश्रेष्ठ रूप से दिखाता है। राज्य, जिला, शहर

(RRB ग्रुप डी परीक्षा 2018)



20. उस वेन आरेख का चयन करें जो नीचे दिए गए वर्गों को सही ढंग से दर्शाता है।

अविवाहित व्यक्ति, बिजनेस लीडर, पुरुष

(UPSSSC विधान भवन रक्षक/वनरक्षक भर्ती परीक्षा 2018)

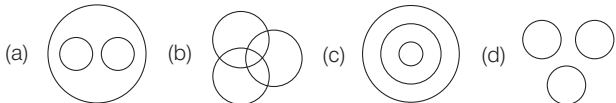

21. निम्न में से कौन-सा विकल्प, दिए गए तत्वों में सही सम्बन्ध दर्शाता है?

(A) गायिकी (B) नृत्य (C) कला

(RRB ग्रुप डी परीक्षा 2018)



22. वह आरेख चुनिए जो नीचे दिए गए वर्गों के बीच सम्बन्ध का सही निरूपण करता है।

(SSC 10+2 2013)

स्तनपायी, कुत्ता, चमगादड़

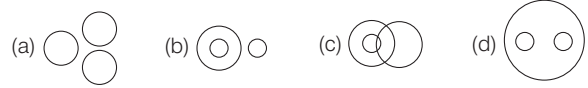

23. वह आरेख पहचानिए जो नीचे दिए गए वर्गों के बीच सम्बन्ध का सही निरूपण करता है।

(SSC 10+2 2013)

चाय, कॉफी, पेय

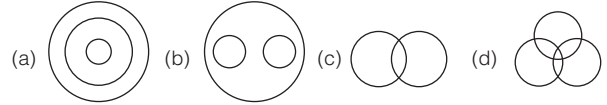

24. निम्नलिखित में से कौन-सा आरेख पुस्तकों, उपन्यासों और कोशों के बीच सही सम्बन्ध को दर्शाता है?

(SSC CGL 2013)

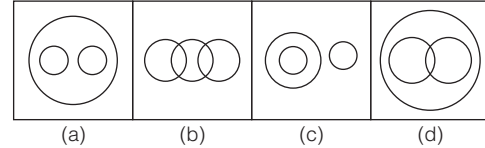

25. निम्नलिखित में से कौन-सी आकृति बाघ, हाथी और जानवर के बीच सम्बन्ध को भली-भाँति दर्शाती है?

(SSC CGL 2015; SSC CPO 2013)

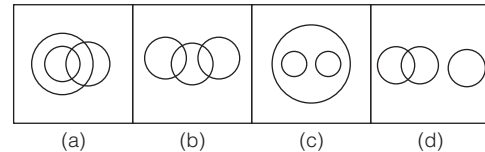

26. निम्नलिखित में से कौन-सी आकृति चिकित्सक, शिक्षक और महिलाओं के बीच सम्बन्ध को भली-भाँति दर्शाती है?

(SSC CPO 2013; NTSE 2015)

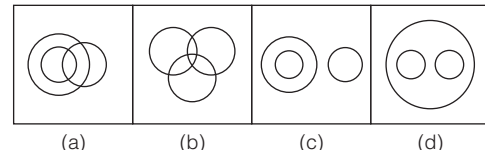

27. निम्न आकृतियों में पेन, पेन्सिल तथा स्टेशनरी के सम्बन्ध को सही ढंग से, कौन चित्रित कर पाती है?

(SSC CGL 2013)

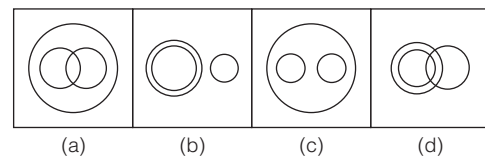

28. उस आकृति की पहचान कीजिए, जो निम्न तीन चीजों के सम्बन्ध का सबसे सर्वोत्तम ढंग प्रदर्शित करती हो  
लियूयूम बीज, मटर, किडनी बीन। (SSC CGL 2013)

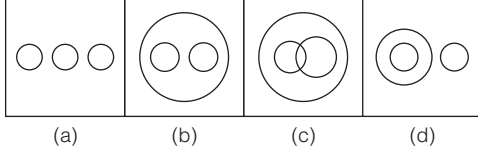

29. दी गई रेखाकृतियों में से कौन-सी आकृति अभिनेताओं, पशुओं और पक्षियों को प्रदर्शित करती है? (SSC MTS 2013)

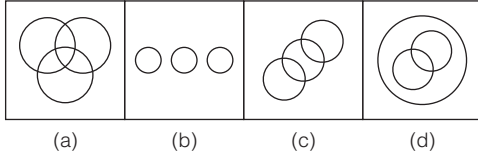

30. निम्न का सही सम्बन्ध दर्शाने वाली आकृति का चयन कीजिए।  
धूम्रपान करने वाले, वकील, धूम्रपान नहीं करने वाले (SSC 10+2 2012)

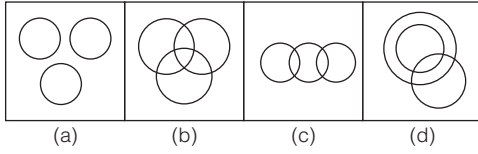

31. वह आरेख चुनिए, जो नीचे दिए गए वर्गों के बीच के सम्बन्ध का निरूपण करता है।  
प्याज, सब्जियाँ, खाद्य पदार्थ (SSC Steno 2017)

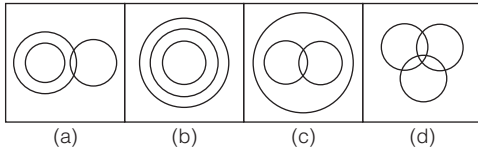

32. निम्नलिखित में से कौन-सी आकृति मिनटों, दिनों और महीनों के बीच सम्बन्ध को भली-भाँति दर्शाती है? (SSC FCI 2012)

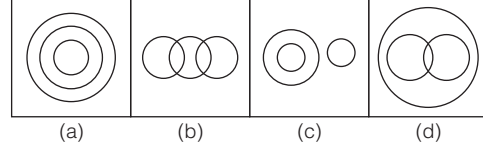

33. निम्नलिखित में से कौन-सा वेन आरेख साँप, छिपकली, रेंगने वाले (सरीसृप) के बीच सम्बन्ध का सही निरूपण करता है? (UP B.Ed. 2012)

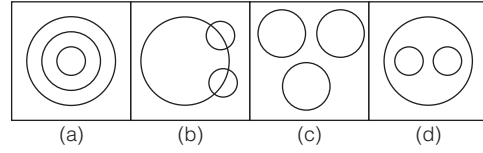

34. दी गई रेखाकृतियों में से कौन-सी आकृति दिन, माह तथा वर्ष के सम्बन्ध को प्रदर्शित करती है? (SSC Steno 2013)

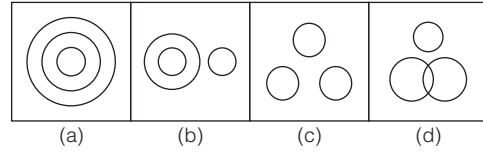

35. निम्न आकृतियों में से कौन-सी राजनीतिज्ञों, ठेकेदारों और मोमबत्तियों के बीच सम्बन्ध दर्शाती है? (SSC FCI 2012)

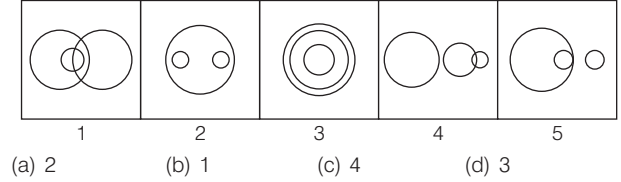



## उत्तर सहित व्याख्या

1. (b) उत्तर आकृति (b) दी गई अभिव्यक्ति को दर्शाता है।

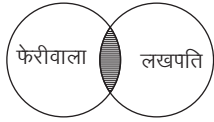

2. (a) सभी साँप सरीसृप होते हैं

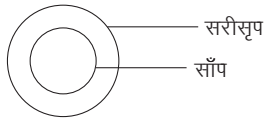

3. (a) भेड़ और गाय दोनों अलग-अलग जानवर हैं

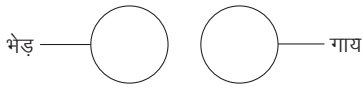

4. (b) मूली सब्जी के अन्तर्गत आती है और कुछ सब्जियाँ बैंगनी रंग की भी होती हैं।

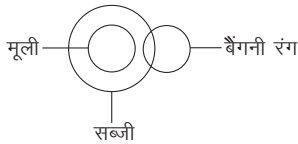

5. (a) कुछ पत्नियाँ, व्याख्याता और कामकाजी दोनों हो सकती हैं, कुछ व्याख्याता, पत्नियाँ और कामकाजी हो सकती हैं तथा कुछ कामकाजी पत्नियाँ और व्याख्याता हो सकती हैं। अतः विकल्प (a) में दिया गया आरेख उनके मध्य के सम्बन्ध के बीच सही व्याख्या करता है।

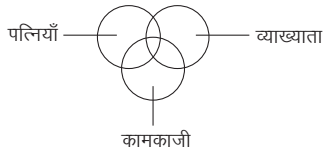

6. (c) दूध एक तरल पदार्थ है तथा कमल इनसे भिन्न है।

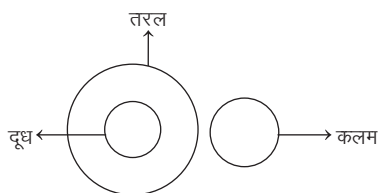

7. (b) दोस्त, दुश्मन नहीं होते हैं और समाज में दोस्त और दुश्मन दोनों होते हैं।

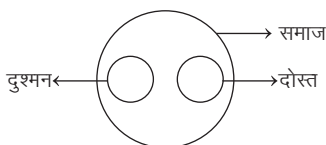

8. (c) महिला तथा पुरुष दोनों ही शिक्षक हो सकते हैं।

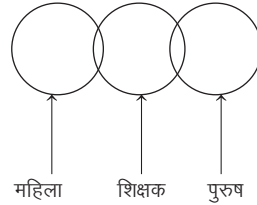

9. (c) कुछ पॉकेटमार आगजनी करने वाले हो सकते तथा पॉकेटमार और आगजनी करने वाले दोनों ही अपराधी वर्ग के अन्तर्गत आते हैं।

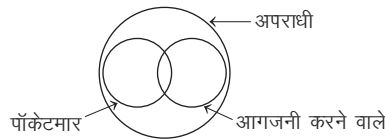

10. (c) सभी चोर, अपराधी होते हैं जबकि पुलिस अलग है।

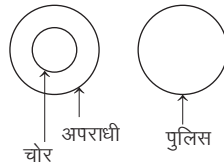

11. (d) सभी शिक्षक शिक्षित होते हैं किन्तु कुछ नौकरी पेशा वाले नहीं होते।

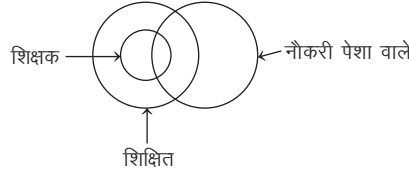

12. (c) शेर तथा लोमड़ी दोनों ही माँसभक्षी के अन्तर्गत आते हैं किन्तु शेर तथा लोमड़ी एक-दूसरे से भिन्न हैं।

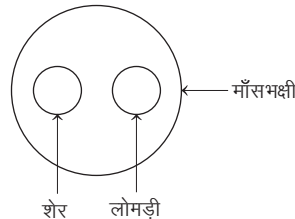

13. (b) प्रबन्धक, मजदूर संघ तथा कामगार तीनों अलग-अलग हैं।

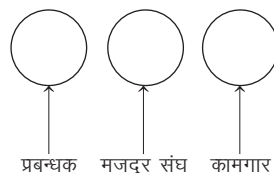

14. (a) शाकभक्षी तथा बाघ दोनों ही पशु वर्ग के अन्तर्गत आते हैं किन्तु शाकभक्षी और बाघ अलग-अलग हैं।

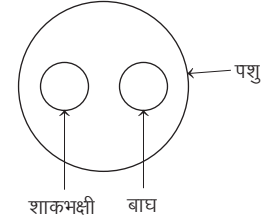

15. (a) कुछ प्रोफेसर, वैज्ञानिक होते हैं, कुछ वैज्ञानिक शोधकर्ता होते हैं, कुछ शोधकर्ता प्रोफेसर होते हैं तथा कुछ तीनों ही होते हैं।

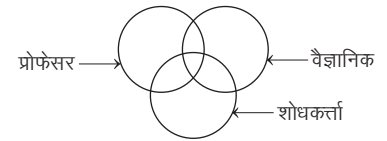

16. (a) दूध तथा नदी जल दोनों द्रव के अन्तर्गत आते हैं किन्तु दोनों भिन्न-भिन्न हैं।

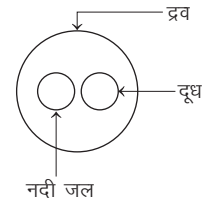

17. (b) पृथ्वी और सूर्य दोनों ही अलग-अलग हैं किन्तु समुद्र पृथ्वी का एक भाग है।

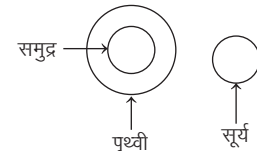

18. (b) पुल और घरों दोनों को बनाने में ईंटों का प्रयोग होता है।

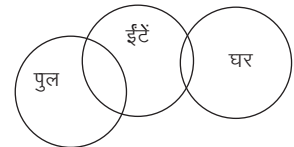

19. (a) वेन आरेख 'a' उपयुक्त है क्योंकि शहर, जिले के अन्तर्गत और जिला, राज्य के अन्तर्गत आता है।

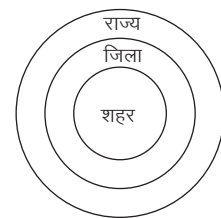

20. (b) कुछ पुरुष अविवाहित होते हैं, कुछ अविवाहित पुरुष बिजनेस लीडर भी होते हैं और पुरुष भी।

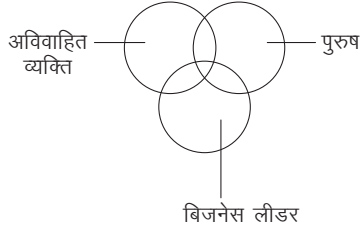

21. (b) गायिकी और नृत्य दोनों एक-दूसरे से भिन्न हैं परन्तु दोनों कला के क्षेत्र हैं।

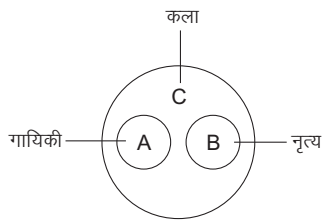

22. (d) चमगादड़ तथा कुत्ता दोनों ही स्तनपायी हैं किन्तु दोनों अलग-अलग हैं।

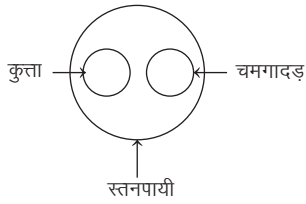

23. (b) चाय तथा कॉफी दोनों अलग-अलग हैं किन्तु पेय पदार्थ के अन्तर्गत आते हैं।

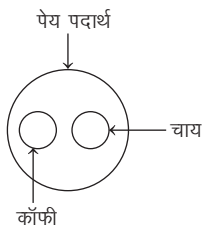

24. (a) उपन्यास तथा कोश, पुस्तक समूह के अन्तर्गत आते हैं।

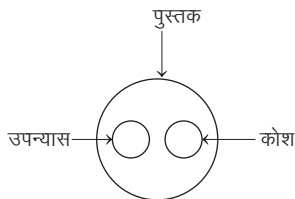

25. (c) बाघ तथा हाथी दोनों अलग-अलग हैं किन्तु दोनों जानवर समूह के अन्तर्गत आते हैं।

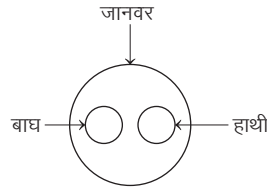

26. (b) कुछ महिलाएँ, शिक्षक तथा चिकित्सक दोनों होती हैं, कुछ शिक्षक महिला होती हैं और कुछ शिक्षक चिकित्सक होती हैं।

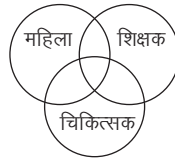

27. (c) पेन तथा पेन्सिल, दोनों अलग-अलग हैं किन्तु स्टेशनरी के अन्तर्गत आते हैं।

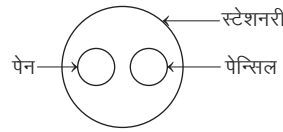

28. (b) मटर तथा किडनी बीन, लिग्यूम बीज के अन्तर्गत आते हैं।

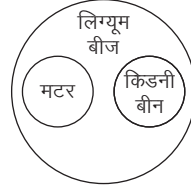

29. (b) अभिनेता, पशु और पक्षी तीनों अलग-अलग हैं।

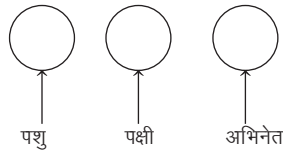

30. (c) चूँकि कुछ वकील धूम्रपान करने वाले होते हैं तथा कुछ वकील ऐसे भी होते हैं, जो धूम्रपान नहीं करते। अतः विकल्प (c) सही उत्तर है।

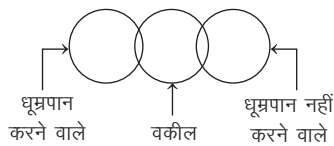

31. (b) प्याज, सब्जियों के अन्तर्गत तथा सब्जियाँ, खाद्य पदार्थ के अन्तर्गत आती हैं।

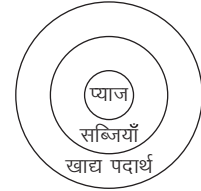

32. (a) चूँकि मिनटों से दिन बनते हैं तथा दिनों से महीने बनते हैं।

अतः आकृति (a) इनके मध्य सही सम्बन्ध को भली-भाँति दर्शाती है।

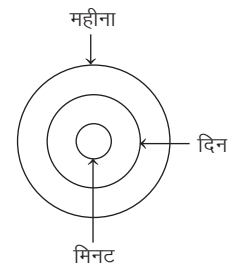

33. (d) साँप एवं छिपकली एक-दूसरे से अलग हैं, परन्तु दोनों सरीसृप वर्ग में आते हैं।

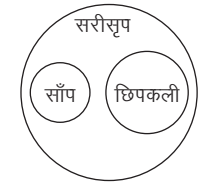

34. (a) दिन, माह के अन्तर्गत तथा माह, वर्ष के अन्तर्गत आता है।

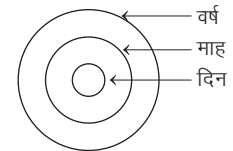

35. (c) चूँकि कुछ राजनीतिज्ञ ठेकेदार हो सकते हैं जबकि मोमबत्ती इनमें भिन्न है। अतः आकृति 4, राजनीतिज्ञों, ठेकेदारों और मोमबत्तियों के बीच सम्बन्ध दर्शाती है।

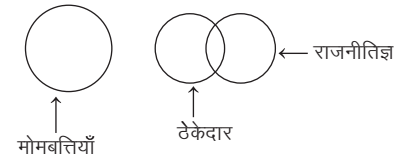

## प्रकार 2. विश्लेषणात्मक वेन आरेख

इस प्रकार के अन्तर्गत पूछे जाने वाले प्रश्नों में विभिन्न ज्यामितीय आकृतियों; जैसे-त्रिभुज, वृत्त, आयत, वर्ग इत्यादि से निर्मित एक मिश्रित आरेख दिया गया होता है जिसमें कुछ संख्याओं/अक्षरों को अलग-अलग स्थानों/वर्गों में संस्थापित कर दिया जाता है। प्रत्येक संख्या/अक्षर एक अलग वर्ग का घटक होता है। आपको इसी मिश्रित आरेख के आधार पर पूछे गए प्रश्नों के उत्तर देने होते हैं। आइए इस अवधारणा को नीचे दिए गए आरेख के माध्यम से समझते हैं-

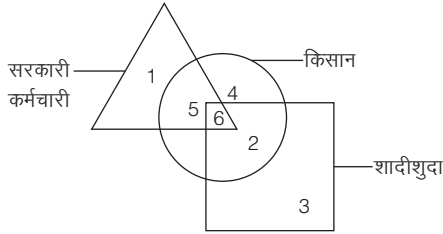

यहाँ

- संख्या 1 उन सरकारी कर्मचारियों का प्रतिनिधित्व करती है, जो न तो किसान हैं और न ही शादीशुदा हैं।
- संख्या 5 उन सरकारी कर्मचारियों का प्रतिनिधित्व करती है, जो किसान तो हैं, किन्तु शादीशुदा नहीं हैं।
- संख्या 6 उन सरकारी कर्मचारियों का प्रतिनिधित्व करती है, जो किसान भी हैं और शादीशुदा भी।
- संख्या 4 उन किसानों का प्रतिनिधित्व करती है, जो न तो सरकारी कर्मचारी हैं और न ही शादीशुदा हैं।
- संख्या 2 उन किसानों को दर्शाती है, जो सरकारी कर्मचारी तो नहीं हैं, किन्तु शादीशुदा हैं।
- संख्या 3 उन लोगों को दर्शाती है, जो न तो किसान हैं और न ही सरकारी कर्मचारी।

- **उदाहरण 14.** निम्नलिखित आकृति का ध्यानपूर्वक अध्ययन कीजिए और जो व्यक्ति शिक्षित हैं और रोजगार में हैं, किन्तु स्थायी नहीं हैं, उन्हें दर्शाने वाला क्षेत्र ज्ञात कीजिए। (SSC CGL 2013)

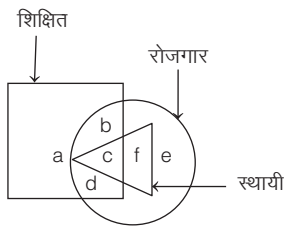

- (a) a, c (b) a, b, c  
(c) b, d (d) a, d, c

**व्याख्या (c)** दी गई आकृति से ज्ञात होता है कि b, d ऐसे व्यक्ति हैं, जो शिक्षित और रोजगार में हैं, किन्तु स्थायी नहीं हैं।

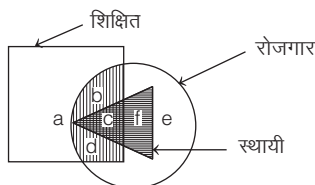

- **उदाहरण 15.** निम्न चित्र में संख्याएँ भारतीय, नेता एवं गायकों को दर्शाती हैं। इनमें से कौन-सा क्षेत्र दर्शाता है, जो भारतीय नेता हो, परन्तु गायक न हो, उसकी संख्या बताइए? (SSC CGL 2016)

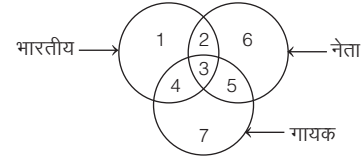

- (a) 2 (b) 3 (c) 4 (d) 5

**व्याख्या (a)** दी गई आकृति से ज्ञात होता है कि संख्या 2, उस क्षेत्र को दर्शाती है, जो भारतीय भी हैं, नेता भी हैं, लेकिन गायक नहीं हैं।

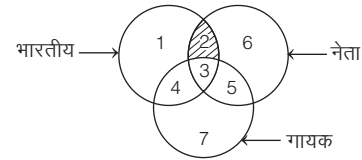

- **उदाहरण 16.** निम्नलिखित चित्र का अध्ययन करते हुए प्रश्न का उत्तर दीजिए। जहाँ आयत चित्रकारों, वृत्त खिलाड़ियों एवं त्रिभुज चिकित्सकों को दर्शाता है। (CG Patwari 2016)

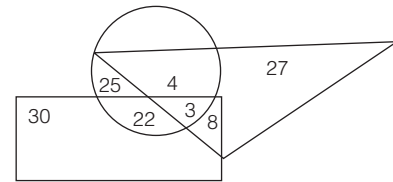

कितने चिकित्सक हैं, जो न ही खिलाड़ी हैं और न ही चित्रकार?

- (a) 30 (b) 22 (c) 27 (d) 8

**व्याख्या (c)** दी गई आकृति से ज्ञात होता है कि 27 ऐसे चिकित्सक हैं, जो न तो खिलाड़ी हैं और न ही चित्रकार हैं।

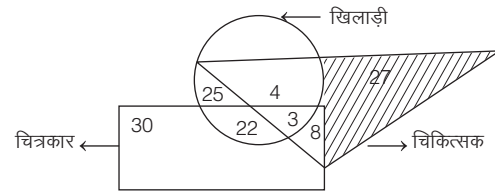

- **उदाहरण 17.** नीचे दिए गए वेन आरेख का अध्ययन करके आगे दिए गए प्रश्न का उत्तर दें। (RRB ग्रुप डी परीक्षा 2018)

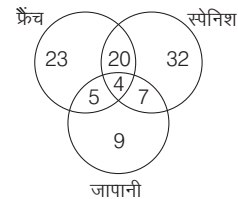

वेन आरेख एक कक्षा में तीन विषयों का अध्ययन करने वाले छात्र दर्शाता है। फ्रेंच और स्पेनिश दोनों पढ़ने वाले लेकिन जापानी न पढ़ने वाले छात्रों की संख्या कितनी है?

- (a) 24 (b) 29 (c) 20 (d) 4

**व्याख्या (c)** वेन आरेख से स्पष्ट है कि ऐसे छात्रों की संख्या 20 होगी, जो फ्रेंच और स्पेनिश दोनों पढ़ते हैं लेकिन जापानी नहीं पढ़ते हैं।

- **उदाहरण 18.** निम्नलिखित आकृति में, आयत ऑप्टिशियन्स को प्रदर्शित करता है, वृत्त इलस्ट्रेटर्स को प्रदर्शित करता है, त्रिभुज फोटोग्राफी को प्रदर्शित करता है और वर्ग फुटबॉल खिलाड़ियों को प्रदर्शित करता है। अक्षरों का कौन-सा समूह उन फुटबॉल खिलाड़ियों को प्रदर्शित करता है, जो फोटोग्राफर और ऑप्टिशियन्स दोनों हैं? (SSC 10+2 2018)

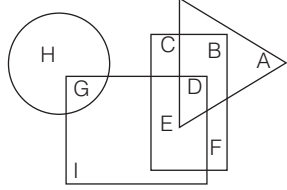

- (a) D (b) ED (c) DF (d) EDF

**व्याख्या (a)** यहाँ वर्ग, फुटबॉल खिलाड़ियों को प्रदर्शित करता है। आयत, ऑप्टिशियन्स को प्रदर्शित करता है तथा त्रिभुज, फोटोग्राफरों को प्रदर्शित करता है।

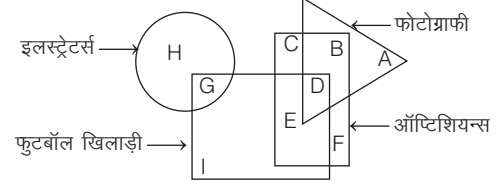

∴ D, ऐसे फुटबॉल खिलाड़ियों को प्रदर्शित करता है, जो फोटोग्राफर और ऑप्टिशियन्स दोनों हैं।

## प्रश्नावली 22.2

1. निम्न आकृति का ध्यानपूर्वक अध्ययन कीजिए तथा नीचे दिए प्रश्न का उत्तर दीजिए। (SSC CGL 2015)

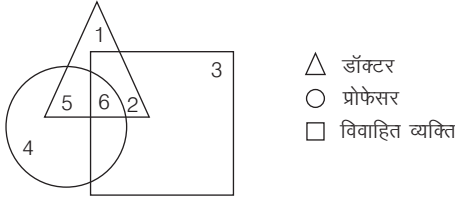

निम्न में से कौन-सी संख्या ऐसे डॉक्टरों को दर्शाती है जो विवाहित नहीं हैं?  
(a) 4 (b) 6 (c) 2 (d) 1

2. निम्न वेन आरेख व्यावसायिक प्रशिक्षण A, B और C लेने वाले कुल 50 छात्रों को दर्शाता है। इनमें से प्रत्येक कम-से-कम एक प्रशिक्षण सत्र में भाग लेता है। कितने छात्र केवल दो प्रशिक्षण सत्रों में उपस्थित हैं? (RRB ग्रुप डी परीक्षा 2018)

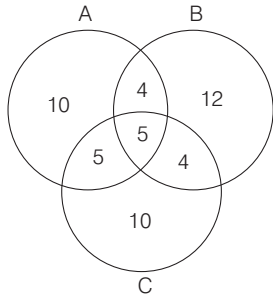

- (a) 18 (b) 32 (c) 20 (d) 13

3. निम्नलिखित आकृति का अध्ययन कीजिए और दिए गए प्रश्न का उत्तर दीजिए। (SSC CPO 2013)

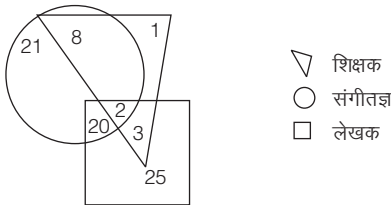

कितने शिक्षक न तो लेखक हैं और न ही संगीतज्ञ?

- (a) 1 (b) 8 (c) 2 (d) 3

4. दिए गए आरेख में, वृत्त 'पेशेवरों' को दर्शाता है, वर्ग 'नर्तकों' को दर्शाता है, त्रिभुज 'संगीतकारों' को और आयत 'यूरोपियन' को दर्शाता है। आरेख में विभिन्न क्षेत्रों को 1 से 11 तक संख्या दी गई हैं। निम्नलिखित में से कौन न तो नर्तक है और न ही संगीतकार, किन्तु पेशेवर है और यूरोपियन नहीं है? (SSC CGL 2013)

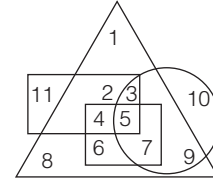

- (a) 1 (b) 10 (c) 8 (d) 11

**निर्देश** (प्र.सं. 5 और 6) नीचे दिए गए प्रश्न निम्न आकृति पर आधारित हैं। इनमें वृत्त खिलाड़ियों को, त्रिभुज डॉक्टरों को एवं आयत कलाकारों को निरूपित करता है। (UP Police Constable 2014)

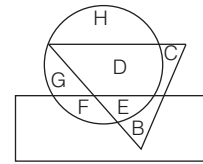

5. कौन-सा अक्षर खिलाड़ी के साथ केवल कलाकार को निरूपित करता है?  
(a) D (b) F (c) G (d) H

6. कौन-सा अक्षर खिलाड़ी एवं कलाकार के साथ डॉक्टर को दिखाता है?  
(a) B (b) C (c) D (d) E

7. दी गई आकृति में वृत्त उन व्यक्तियों को दर्शाता है, जिनके पास कार हैं, त्रिभुज उन व्यक्तियों को दर्शाता है, जिनके पास मोटर साइकिल हैं। वर्ग उन व्यक्तियों को दर्शाता है, जिनके पास ऑटो रिक्शा हैं, आयत उन व्यक्तियों को दर्शाता है, जिनके पास साइकिल हैं। ऐसा क्षेत्र बताइए जिनमें व्यक्तियों के पास कार, मोटर साइकिल, साइकिल हैं, लेकिन ऑटो रिक्शा नहीं हैं। (SSC CGL 2013)

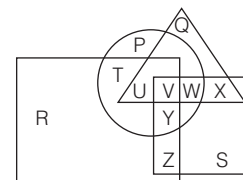

- (a) X (b) U (c) V (d) W

8. नीचे दी गई आकृति में, त्रिभुज शाकाहारी उत्पादों को दर्शाता है। आयत, चॉकलेट को दर्शाता है और वृत्त भारत में उत्पादित उत्पाद को दर्शाता है। भारत द्वारा निर्मित शाकाहारी चॉकलेट का प्रतिनिधित्व करने वाले अक्षर का चयन करें।  
(UPSSSC विधानभवन रक्षक/वनरक्षक 2018)

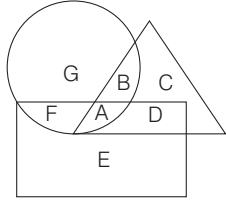

- (a) A (b) B (c) C (d) D

9. निम्न आकृति में प्रदर्शित है (SSC MTS 2013)

पुलिस अधिकारी	:	वृत्त
भ्रष्ट	:	त्रिभुज
कवि	:	वर्ग
विवाहित	:	आयत

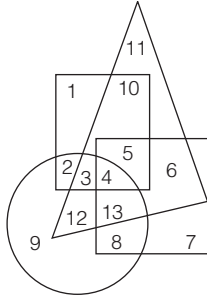

ऐसे अविवाहित पुलिस अधिकारियों का क्षेत्र बताइए, जो भ्रष्ट नहीं हैं, किन्तु कवि हैं।

- (a) 8 (b) 9 (c) 2 (d) 4

10. इस चित्र में कौन-से भाग, सेट X के भाग नहीं हैं? (SSC 10+2 2012)

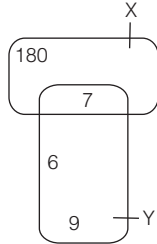

- (a) 7 (b) 180 (c) 7, 6 और 9 (d) 6 और 9

11. निम्न आरेख भौतिकी, रसायन और गणित पढ़ने वाले छात्रों को दर्शाता है।  
(SSC FCI 2012)

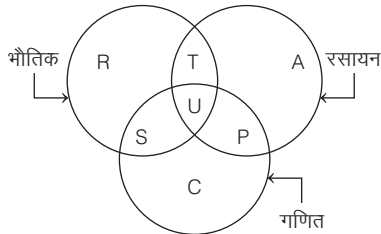

आरेख का अध्ययन करें और वह क्षेत्र पहचानें जो उन छात्रों को दर्शाता है, जो भौतिकी तथा रसायन दोनों पढ़ते हैं, किन्तु गणित नहीं।

- (a) T+S+U+P (b) C  
(c) R+T+A+U+P+S (d) T

12. नीचे दी गई आकृति में, शहरी शिक्षित पुरुष, जो सरकारी कर्मचारी हैं, कितने हैं?  
(Delhi Police Constable 2012)  
आयत → पुरुष, वृत्त → शहरी, वर्ग → शिक्षित, त्रिभुज → सरकारी कर्मचारी

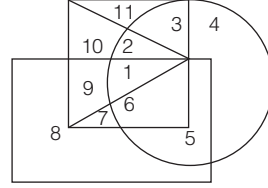

- (a) 1 (b) 8 (c) 3 (d) 2

13. दी गई आकृति में, वर्ग एशियावासियों का प्रतिनिधित्व करता है, त्रिभुज लेखक का प्रतिनिधित्व करता है, वृत्त पिता का प्रतिनिधित्व करता है और आयत अभिनेताओं का प्रतिनिधित्व करता है। अक्षरों का कौन-सा सेट उन अभिनेताओं का प्रतिनिधित्व करता है, जो लेखक हैं? (RRB ALP 2018)

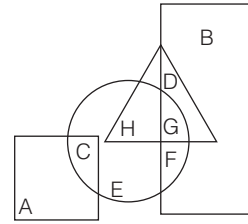

- (a) GD (b) HGF (c) GF (d) CEG

14. कौन-सी संख्या उन डॉक्टरों को दर्शाती है, जो न तो इन्जीनियर हैं, न अच्छे वक्ता हैं?

A → इन्जीनियर, B → अच्छे वक्ता, C → डॉक्टर

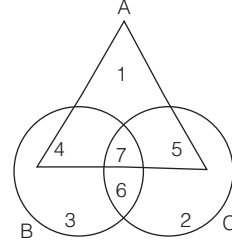

- (a) 2 (b) 7 (c) 4 (d) 6

15. दी गई आकृति में, कितनी पुस्तकें या तो पुरानी हैं या ऐतिहासिक हैं, परन्तु दोनों नहीं हैं?  
(Delhi Police Constable 2017)

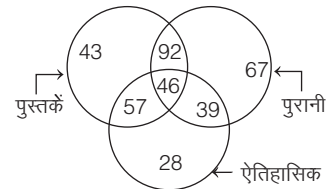

- (a) 195 (b) 131 (c) 149 (d) 96

16. नीचे दिए गए आरेख में, ऐसे राजनीतिज्ञ, जो ग्रामीण स्नातक नहीं हैं, उन्हें प्रदर्शित किया जाएगा

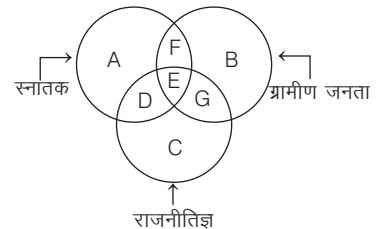

- (a) F द्वारा (b) E द्वारा (c) G द्वारा (d) C द्वारा

17. निम्न चित्र का अवलोकन कर ज्ञात कीजिए कि कौन-सा क्षेत्र स्वयं के घर में रहने वाले सरकारी कर्मचारी को निरूपित करता है, जो स्नातक अवश्य हैं। (BPSC 2016)

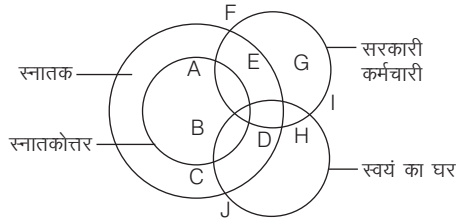

- (a) EGHD (b) BED  
(c) BHG (d) HGI  
(e) इनमें से कोई नहीं
18. नीचे दिए गए चित्र में, B व्यापारी आदमियों को, R धनी आदमियों को तथा H ईमानदार आदमियों को प्रदर्शित करता है। कौन-सी संख्या धनी व्यापारी आदमियों को प्रदर्शित करेगी? (UKPSC Pre 2016)

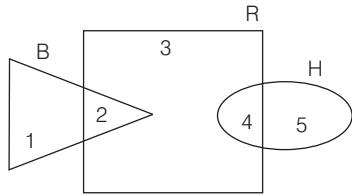

- (a) 5 (b) 3  
(c) 2 (d) 4
19. कितने शिक्षित लोग नौकरी-पेशा हैं? (SSC 10+2 2012)

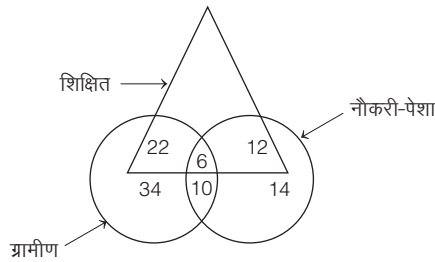

- (a) 18 (b) 26  
(c) 24 (d) 20
20. नीचे चित्र में, वृत्त P मेहनती लोगों को निरूपित करता है, वृत्त Q बुद्धिमान लोगों को निरूपित करता है, वृत्त R सच्चे लोगों को निरूपित करता है और वृत्त S ईमानदार लोगों को निरूपित करता है। कौन-सा क्षेत्र ऐसे व्यक्तियों को निरूपित करता है जो बुद्धिमान, ईमानदार और सच्चे हैं, किन्तु मेहनती नहीं हैं? (UPSC CSAT 2012)

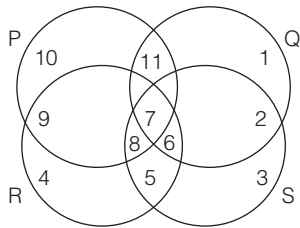

- (a) 6 (b) 7  
(c) 8 (d) 11

21. निम्नलिखित आरेख में, कौन-सी संख्या उन महिला डॉक्टरों को दर्शाती है, जो रोजगार में नहीं हैं? (UP B.Ed 2012)

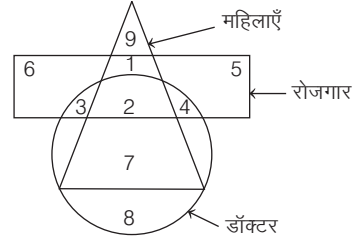

- (a) 7 (b) 3 (c) 1 (d) 8

- निर्देश (प्र.सं. 22 और 23) नीचे दिए गए वेन आरेख का अध्ययन कर इस पर आधारित प्रश्नों का उत्तर दीजिए। (NTSE 2015)

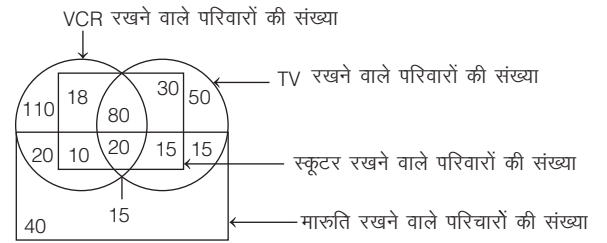

22. निम्न में से उन परिवारों की संख्या ज्ञात कीजिए जिनके पास वेन आरेख में दर्शाई गई चारों चीजें उपस्थित हैं। (a) 40 (b) 30 (c) 35 (d) 20
23. स्कुटर रखने वाले परिवारों की संख्या ज्ञात कीजिए। (a) 145 (b) 100 (c) 173 (d) 240
24. दिए गए आरेख में, त्रिभुज व्यक्त करता है लड़कियों को, वर्ग व्यक्त करता है खिलाड़ियों को और वृत्त व्यक्त करता है खेल शिक्षकों को। लड़कियों को व्यक्त करने वाले आरेख के अंश में जो लड़कियाँ खिलाड़ी तो हैं, पर खेल शिक्षक नहीं हैं, वे व्यक्त की गई हैं (SSC CGL 2010)

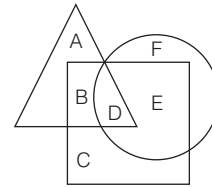

- (a) A (b) B (c) D (d) E

25. नीचे दिए गए वेन आरेख में भौतिक विज्ञान, रसायन विज्ञान, गणित और जीव विज्ञान सम्मेलनों में भाग लेने वाले व्यक्तियों की संख्या दी गई है। किसी भी ठीक दो सम्मेलनों में भाग लेने वाले व्यक्तियों की संख्या कितनी है? (SSC CPO 2016)

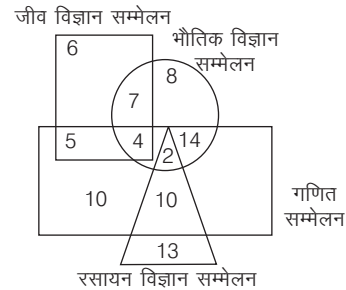

- (a) 30 (b) 36 (c) 40 (d) 27



26. निम्नांकित आरेख में एक-दूसरे से संयुक्त त्रिभुज, वर्ग एवं वृत्त को दर्शाया गया है, जोकि क्रमशः ग्रामीण, मेधावी एवं विद्यार्थी वर्गों का प्रतिनिधित्व कर रहे हैं। निम्न आरेख में अंकित A से G क्षेत्र में से कौन-सा क्षेत्र ऐसा है जोकि ऐसे ग्रामीण विद्यार्थियों को निरूपित करता है, जोकि मेधावी नहीं हैं?

(UP B.Ed 2010)

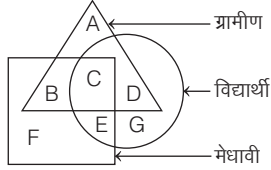

- (a) D (b) A (c) B (d) G

27. नीचे दिए गए चित्र में वृत्त सूचक है 'शक्तिशाली', वर्ग सूचक है 'धनवान' तथा त्रिभुज सूचक है 'नेता' का, तो तीनों विशेषताओं वाले कितने हैं?

(UPPSC Pre 2010)

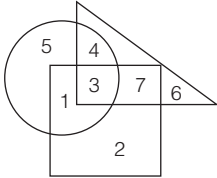

- (a) 3 (b) 5 (c) 7 (d) 8

28. नीचे दिए गए रेखाचित्र का अध्ययन कीजिए और प्रश्न का उत्तर दीजिए। गाँवों में कार्यरत अहित एवं अनुभवी डॉक्टरों का प्रतिनिधित्व कितना है?

(SSC CGL 2015)

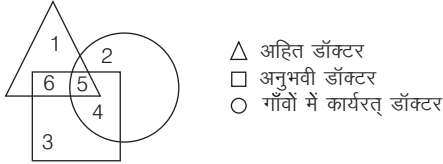

- (a) 4 (b) 5 (c) 2 (d) 6

- निर्देश (प्र. सं. 29-32) दिए गए प्रश्न निम्नवर्णित चित्र पर आधारित हैं। इन प्रश्नों के उत्तर दीजिए।

(CGPSC 2017)

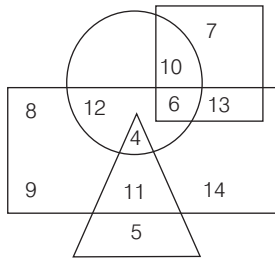

- आयत पुरुषों को प्रदर्शित करता है।
  - त्रिभुज शिक्षित को प्रदर्शित करता है।
  - वृत्त शहरी को प्रदर्शित करता है।
  - वर्ग जन सेवकों को प्रदर्शित करता है।
29. निम्न में से कितने शिक्षित पुरुष हैं, जो शहरी नहीं हैं?
- (a) 11 (b) 9 (c) 5 (d) 4  
(e) इनमें से कोई नहीं

30. निम्न में से कितनी स्त्रियाँ शहरी और जनसेवक भी हैं?
- (a) 6 (b) 7 (c) 10 (d) 13  
(e) इनमें से कोई नहीं

31. निम्न में से कितने अशिक्षित और शहरी, पुरुष भी हैं?
- (a) 12 (b) 11 (c) 3 (d) 2  
(e) इनमें से कोई नहीं

32. निम्न में से कितने शिक्षित पुरुष हैं, जो शहरी क्षेत्र से हैं?
- (a) 2 (b) 4  
(c) 5 (d) 11  
(e) इनमें से कोई नहीं

33. नीचे दिए गए आरेख में प्रत्येक त्रिभुज उन ग्राहकों का प्रतिनिधित्व करता है जिनके पास टीवी चैनल के कनेक्शन हैं।

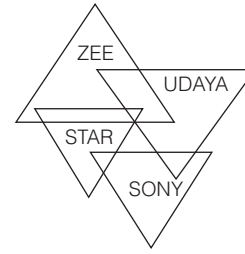

इनमें से कौन-से त्रिभुज उन ग्राहकों को दर्शाते हैं जिनके पास सभी चैनलों के कनेक्शन हैं?

(SSC 10+2 2009)

- (a) ZEE  
(b) SONY  
(c) STAR और UDAYA  
(d) ZEE और SONY

- निर्देश (प्र.सं. 34 और 35) निम्नलिखित प्रश्न नीचे दिए गए आरेख पर आधारित हैं। दिए गए आरेख में तीन वृत्तों का आरेख दिया गया है, जोकि एक-दूसरे को काटते हुए आपस में एक-दूसरे से संयुक्त हैं। ये वृत्त क्रमशः स्नातकों, लिपिकों एवं सरकारी कर्मचारियों को निरूपित करते हैं। वृत्तों के अन्दर के विच्छेदित भाग को A, B, C, e, f, g और h से निरूपित किया गया है। आरेख का ध्यान से अध्ययन करके इन पर आधारित प्रश्नों का उत्तर दीजिए।

(RRB TC/CC 2009)

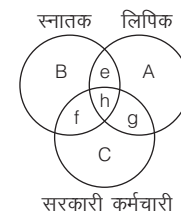

34. ऐसे लिपिक जोकि केवल स्नातक हैं। निम्नलिखित में से कौन-से अक्षर के द्वारा निरूपित किया है?

- (a) e (b) h  
(c) g (d) A

35. ऐसे लिपिक जोकि सरकारी कर्मचारी हैं, लेकिन स्नातक नहीं हैं। निम्नलिखित में से कौन-से अक्षर के द्वारा निरूपित किया है?

- (a) e (b) g  
(c) f (d) h

## उत्तर सहित व्याख्या

1. (d) दी गई संख्याओं में से संख्या 1 ऐसे डाक्टरों को दर्शाती है, जो विवाहित नहीं हैं।
2. (d) केवल दो प्रशिक्षण सत्रों में उपस्थित कुल छात्र =  $4 + 4 + 5 = 13$
3. (a) चित्र से ज्ञात होता है कि केवल एक शिक्षक ऐसा है, जो न तो लेखक है और न ही संगीतज्ञ।
4. (b) संख्या 10 के द्वारा ऐसे लोगों को दर्शाया गया है, जो न तो नर्तक हैं और न ही संगीतकार, किन्तु पेशेवर हैं और यूरोपियन नहीं हैं।
5. (b) अक्षर F, खिलाड़ी के साथ केवल कलाकार को निरूपित करता है।
6. (d) अक्षर E, खिलाड़ी एवं कलाकार के साथ-साथ डॉक्टर को दिखाता है।
7. (b) चित्र में अक्षर U द्वारा ऐसे क्षेत्र के व्यक्तियों को दर्शाया गया है, जिनके पास कार, मोटर साइकिल तथा साइकिल हैं, लेकिन ऑटो रिक्शा नहीं हैं।
8. (a) अक्षर 'A' भारत द्वारा निर्मित शाकाहारी चॉकलेट का प्रतिनिधित्व करता है।
9. (a) संख्या 8 द्वारा ऐसे अविवाहित पुलिस अधिकारियों के क्षेत्र को प्रस्तुत किया गया है, जो भ्रष्ट नहीं हैं, किन्तु कवि हैं।
10. (d) चित्र से स्पष्ट है कि संख्या 6 और 9 सेट X के भाग नहीं हैं।
11. (d) क्षेत्र T उन छात्रों को दर्शाता है, जो भौतिकी तथा रसायन दोनों पढ़ते हैं, किन्तु गणित नहीं।
12. (a) दी गई आकृति से ज्ञात होता है कि शहरी शिक्षित पुरुष, जो सरकारी कर्मचारी हैं, वो केवल एक है।
13. (a) G, D वृत्त और आयत दोनों में स्थित है। अतः G, D उन अभिनेताओं का प्रतिनिधित्व करता है, जो लेखक हैं।
14. (a) संख्या '2' उन डॉक्टरों की द्योतक है, जो न तो इन्जीनियर हैं और न ही अच्छे वक्ता हैं।
15. (c) पुस्तकों की अभीष्ट संख्या =  $92 + 57 = 149$
16. (d) एकमात्र C उन राजनीतिज्ञों को दर्शाता है, जो न तो ग्रामीण हैं और न ही स्नातक।
17. (e) दिए गए चित्र में स्वयं के घर में रहने वाले सरकारी कर्मचारी, जो स्नातक अवश्य हैं को निरूपित करने वाला क्षेत्र स्पष्ट नहीं है।
18. (c) 2 धनी व्यापारी आदमियों को दर्शाता है।
19. (a) शिक्षित तथा नौकरी-पेशे वाले लोगों की संख्या =  $12 + 6 = 18$
20. (a) दिए गए आरेख से ज्ञात होता है कि क्षेत्र 6 ऐसे व्यक्तियों को निरूपित करता है, जो बुद्धिमान, ईमानदार और सच्चे हैं, किन्तु मेहनती नहीं हैं।
21. (a) दिए गए आरेख में संख्या 7 उन महिला डॉक्टरों को दर्शाती है जोकि रोजगार में नहीं हैं।
22. (d) वेन आरेख में संख्या 20 सभी चारों चीजें रखने वालों को दर्शाती है। अतः 20 परिवार ऐसे हैं, जिनके पास चारों चीजें हैं।
23. (c) वेन आरेख के अनुसार, स्कूटर रखने वाले परिवारों को वर्ग द्वारा दर्शाया गया है।  
∴ स्कूटर रखने वाले परिवारों की कुल संख्या  
$$= 18 + 80 + 30 + 10 + 20 + 15 = 173$$
24. (b) अक्षर B द्वारा उन लड़कियों को दर्शाया गया है, जो खिलाड़ी तो हैं, परन्तु खेल शिक्षक नहीं हैं।
25. (b) जीव विज्ञान + गणित = 5; भौतिक विज्ञान + जीव विज्ञान = 7  
भौतिक विज्ञान + गणित = 14, रसायन विज्ञान + गणित = 10  
∴ अभीष्ट लोगों की संख्या =  $5 + 7 + 14 + 10 = 36$
26. (a) क्षेत्र 'D' ग्रामीण विद्यार्थियों को निरूपित करता है।
27. (a) शक्तिशाली, धनवान तथा नेता, तीनों विशेषताओं वाले 3 हैं।
28. (b) गाँवों में कार्यरत अहित एवं अनुभवी डाक्टरों का प्रतिनिधित्व अंक 5 करता है।
29. (a) 11 ऐसे शिक्षित पुरुष हैं जो शहरी नहीं हैं।
30. (c) दिए गए आरेख से यह स्पष्ट है कि 10 शहरी स्त्रियाँ जनसेवक भी हैं।
31. (a) अशिक्षित और शहरी पुरुषों दोनों की संख्या 12 है।
32. (b) शिक्षित पुरुष, जो शहरी क्षेत्र से हैं उनकी कुल संख्या 4 है।
33. (c) 'STAR' तथा 'UDAYA' त्रिभुज उन ग्राहकों को दर्शाते हैं, जिनके पास सभी चैनलों के कनेक्शन हैं।
34. (a) ऐसे लिपिक जोकि केवल स्नातक हैं, उन्हें अक्षर 'e' के द्वारा निरूपित किया गया है।
35. (b) ऐसे लिपिक जोकि सरकारी कर्मचारी हैं, लेकिन स्नातक नहीं हैं, उन्हें अक्षर 'g' के द्वारा निरूपित किया गया है।

# मास्टर प्रश्नावली

1. निम्न में से कौन-सा आरेख दूध व तरल पदार्थ के बीच सही सम्बन्ध को दर्शाता है?

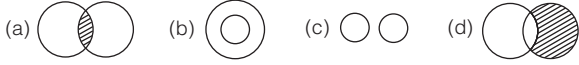

2. निम्न में से कौन-सी आकृति जानवर, जमीनी जानवर तथा समुद्री जानवर के सही सम्बन्ध को दर्शाती है? (SSC CGL 2015)

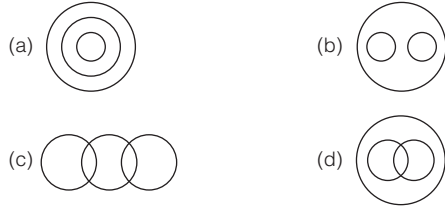

3. इन चार तार्किक रेखा-चित्रों में से वह रेखा-चित्र चुनें, जो इस प्रश्न में दिए गए तीन वर्गों के बीच के सम्बन्ध को सबसे अच्छी तरह से चित्रित करता है।  
स्टेशनरी, कलम, बिस्तर (UPSSSC ट्यूबवेल ऑपरेटर भर्ती परीक्षा 2018)

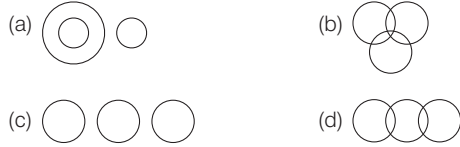

4. निम्नांकित में से कौन-सा वेन रेखाचित्र इतिहास, भूगोल, भूगर्भशास्त्र वर्गों के परस्पर सम्बन्ध को सही चित्रित करता है? (UPPSC Pre 2007)

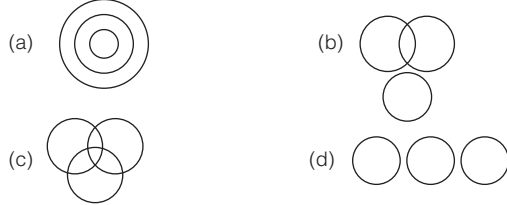

5. निम्नलिखित में से कौन-सा वेन रेखाचित्र गाजर, खाद्य, सब्जी वर्गों के परस्पर सम्बन्ध को सही चित्रित करता है? (UPSC CSAT 2011; SSC CGL 2015)

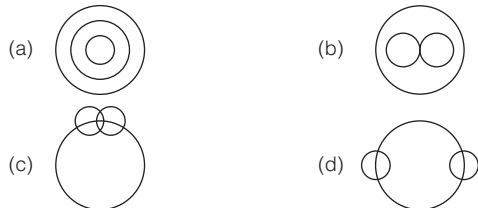

6. निम्न में से कौन-सी आकृति ईसाई, कैथोलिक तथा पोप के सही सम्बन्ध को दर्शाती है? (SSC CGL 2015)

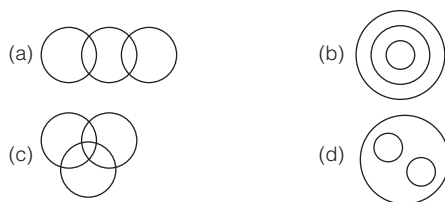

7. निम्न में से कौन-सा आरेख निम्नलिखित के बीच सम्बन्ध को दर्शाता है? पिता, माता, कवयित्री (UP Police SI 2017)

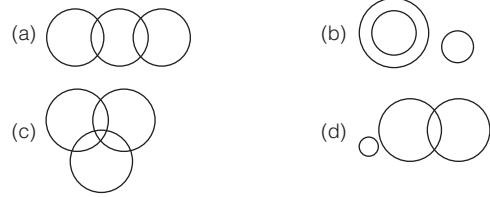

8. एक रात्रिभोज में मछली और मांस दोनों परोसे गए, कुछ ने केवल मछली ली और कुछ ने केवल मांस। कुछ शाकाहारी जिन्होंने दोनों में से कुछ भी नहीं लिया। बाकी लोगों ने मछली और मांस दोनों लिए। निम्नलिखित तर्क आरेख (Logic diagram) में से कौन-सा एक उपरोक्त स्थिति को सही प्रदर्शित करता है? (UPPSC Pre 2009)

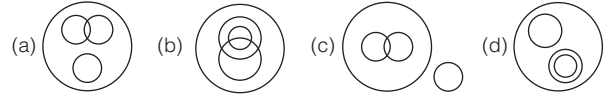

9. कौन-सा वेन आरेख नीचे दिए गए वर्गों के बीच सम्बन्ध को सही ढंग से दर्शाता है? A. पानी B. पर्वत C. बाँध (RRB ग्रुप डी परीक्षा 2018)

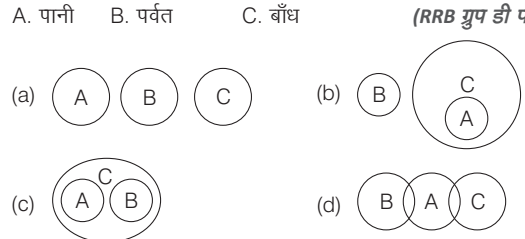

10. उस वेन आरेख का चयन करें, जो दिए गए वर्गों को बेहतर ढंग से दर्शाता है। सामाजिक विज्ञान, मनोविज्ञान, समाजशास्त्र (SSC Steno 2019)

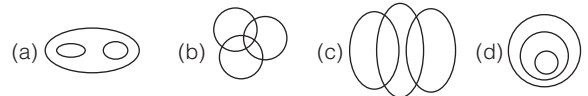

11. निम्न में से कौन-सा वेन आरेख महिलाओं, माताओं और डॉक्टरों के बीच के सम्बन्ध को सर्वश्रेष्ठ रूप से दर्शाता है? (RRB ALP 2018)

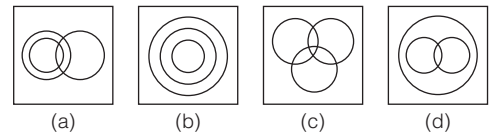

12. नीचे दिए गए वेन आरेख के लिए उचित समुच्चय चुनिए। (RRB ALP 2018)

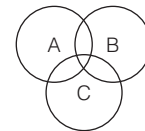

- (a) पुरुष, पिता, डॉक्टर  
(b) डॉक्टर, मानव, गाय  
(c) बिल्ली, खिलौने, लड़की  
(d) ऑफिस बॉय, सरकारी कर्मचारी, शिक्षित व्यक्ति

13. एक बस्ती में 30 से 55 वर्ष की आयु वर्ग के लोगों को निम्नलिखित तीन श्रेणियों में वर्गीकृत किया जाता है।

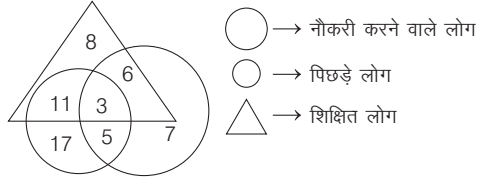

नौकरी करने वाले पिछड़े अशिक्षित लोगों की संख्या और केवल शिक्षित, केवल पिछड़े और केवल नौकरी शुदा लोगों की संख्या के योग का अनुपात बताएँ।

(UPSSSC सम्मिलित व्यायाम प्रशिक्षक भर्ती परीक्षा 2018)

- (a) 5 : 32 (b) 32 : 5  
(c) 5 : 23 (d) 23 : 5

14. यदि यह संख्या व्यक्तियों की संख्या को सूचित करती है, तो इसमें युवा स्नातक कितने हैं? (SSC Steno 2015)

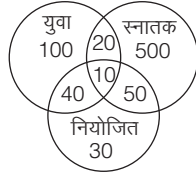

- (a) 50 (b) 20 (c) 40 (d) 30

15. दिए गए चित्र का अध्ययन करें और निम्नलिखित प्रश्न का उत्तर दें। (SSC CPO 2016)

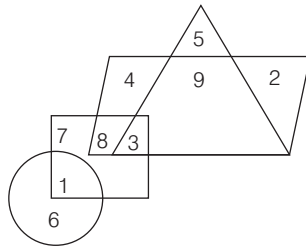

उन संख्याओं का योग बताओ जो समघतुर्भुज में है लेकिन वर्ग में नहीं?

- (a) 13 (b) 15 (c) 16 (d) 20

16. निम्नलिखित वेन आरेख का अध्ययन कीजिए और वह क्षेत्र ज्ञात करें जो उन व्यक्तियों को दर्शाता हो जो शिक्षित हों, नौकरी में हों किन्तु पक्की नौकरी में न हों? (SSC CGL 2016)

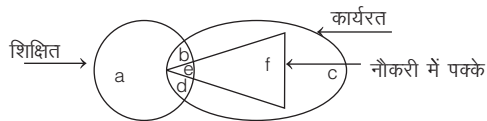

- (a) a, c (b) a, b, c (c) b, d (d) a, d, c

17. निम्नलिखित चित्र का अध्ययन करते हुए प्रश्न का उत्तर दीजिए, जहाँ आयत चित्रकार को दर्शाता है, वृत्त खिलाड़ी एवं त्रिभुज चिकित्सक को दर्शाता है। (CG Patwari 2016)

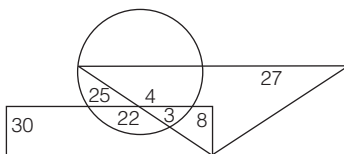

ऐसे कितने खिलाड़ी हैं, जो न तो चित्रकार हैं और न ही चिकित्सक?

- (a) 3 (b) 4 (c) 22 (d) 25

18. निम्नलिखित आरेख का अध्ययन कीजिए जिसमें एक वृत्त, एक वर्ग और एक त्रिकोण है तथा उसके नीचे लिखे प्रश्न का उत्तर दीजिए। (SSC Steno 2011)

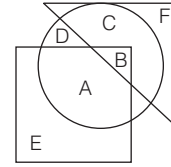

नीचे दिए वक्तव्यों में से कौन-सा दिए हुए आरेख के अनुसार सही है?

- (a) A तथा B तीनों आकृतियों में हैं  
(b) E, A, B तथा C तीनों आकृतियों में हैं  
(c) F, C, D, B तथा A तीनों आकृतियों में हैं  
(d) केवल B तीनों आकृतियों में है

19. I से VII तक अंकित क्षेत्रों में से कौन-सा स्थान ऐसे शहरी शिक्षित लोगों को दर्शाता है जो परिश्रमी नहीं हैं? (SSC CGL 2015)

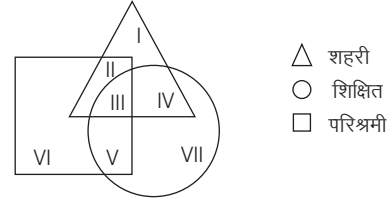

- (a) II (b) I (c) IV (d) III

- निर्देश (प्र.सं. 20 और 21) निम्नलिखित प्रश्न नीचे दिए गए आरेख पर आधारित हैं। दिए गए आरेख का ध्यान से अध्ययन करके इन पर आधारित प्रश्नों का उत्तर दीजिए। (RRB ALP 2008)

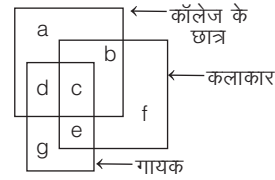

20. ऐसे कॉलेज के छात्र, जोकि कलाकार हैं, लेकिन गायक नहीं हैं। कौन-सा अक्षर इसे निरूपित करता है?

- (a) a (b) b (c) c (d) f

21. ऐसे कलाकार, जोकि न तो कॉलेज के छात्र हैं और न ही गायक हैं। कौन-सा अक्षर इसे निरूपित करता है?

- (a) b (b) d (c) e (d) f

- निर्देश (प्र.सं. 22-26) निम्नलिखित प्रश्न नीचे दिए गए रेखाचित्र (आरेख) पर आधारित हैं। निम्नांकित आरेख का ध्यानपूर्वक अध्ययन करके इन पर आधारित प्रश्नों का उत्तर दीजिए।

आरेख में चार वर्गों के व्यक्तियों को चार पृथक्-पृथक् आकृतियों द्वारा दर्शाया गया है। ये आकृतियाँ एक-दूसरे को विच्छेदित करते हुए आपस में संयुक्त हैं। दिए गए आरेख में 'छोटे त्रिभुज' से अध्यापकों को, 'बड़े त्रिभुज' से राजनीतिज्ञों को, वृत्त से स्नातकों को तथा 'आयत' से सांसदों को निरूपित किया गया है। आरेख के अलग-अलग भागों को अंग्रेजी वर्णमाला के अक्षरों द्वारा निरूपित किया गया है। (UP B.Ed 2008)

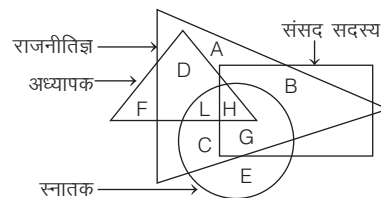

22. निम्नलिखित में से कौन-से राजनीतिज्ञ ऐसे हैं, जोकि न तो अध्यापक हैं और न ही स्नातक हैं?  
 (a) C और D (b) B और G  
 (c) L और H (d) A और B
23. निम्नलिखित में से ऐसे संसद सदस्य कौन हैं, जोकि स्नातक भी हैं और अध्यापक भी हैं?  
 (a) C (b) L  
 (c) H (d) G
24. निम्नलिखित में से कौन स्नातक या अध्यापक हैं, लेकिन राजनीतिज्ञ नहीं हैं?  
 (a) C और D (b) L और H  
 (c) C और G (d) E और F
25. निम्नलिखित में से कौन-सा स्नातकों का ऐसा समूह है, जोकि राजनीतिज्ञ भी है और अध्यापक भी है?  
 (a) L और H (b) C और H  
 (c) D और L (d) F और L
26. निम्नलिखित में से कौन-सा राजनीतिज्ञों का समूह संसद सदस्य नहीं है?  
 (a) A, D, L, C (b) C, L, H, G  
 (c) D, L, C, H (d) A, L, C, G

**निर्देश** (प्र.सं. 27-31) निम्नलिखित प्रश्न नीचे दिए गए आरेख पर आधारित हैं। निम्न आरेख का ध्यानपूर्वक अध्ययन करके इन पर आधारित प्रश्नों का उत्तर दीजिए। निम्नांकित आरेख में 'वृत्त' से बेरोजगार को, 'वर्ग' से परिश्रमी को, 'त्रिभुज' से ग्रामीण को तथा 'आयत' से बुद्धिमान व्यक्तियों को द्योतित (निरूपित) किया गया है।

(RRB GG 2007)

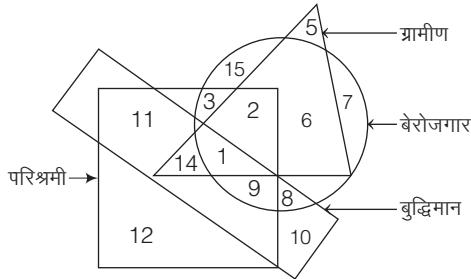

27. ऐसे ग्रामीण, जोकि परिश्रमी तथा बेरोजगार हैं, लेकिन बुद्धिमान नहीं हैं, उपरोक्त आरेख के किस क्षेत्र में इन्हें निरूपित किया गया है?  
 (a) 4 (b) 3  
 (c) 1 (d) 2
28. ऐसे ग्रामीण परिश्रमी व्यक्ति जोकि न तो बेरोजगार हैं और न ही बुद्धिमान हैं, इन्हें उपरोक्त आरेख के किस क्षेत्र में निरूपित किया गया है?  
 (a) 3 (b) 2  
 (c) 14 (d) किसी भी क्षेत्र में नहीं
29. ऐसे ग्रामीण व्यक्ति जोकि बेरोजगार हैं, लेकिन बुद्धिमान नहीं हैं और न ही परिश्रमी हैं, इन्हें उपरोक्त आरेख के किस क्षेत्र में निरूपित किया गया है?  
 (a) 10 (b) 6  
 (c) 9 (d) 2
30. ऐसे व्यक्ति जोकि बेरोजगार, परिश्रमी तथा बुद्धिमान हैं लेकिन ग्रामीण नहीं हैं, इन्हें उपरोक्त आरेख में किस क्षेत्र में निरूपित किया गया है?  
 (a) 10 (b) 11  
 (c) 12 (d) 9
31. ऐसे बेरोजगार व्यक्ति जोकि न ग्रामीण, न बुद्धिमान और न ही परिश्रमी हैं, इन्हें उपरोक्त आरेख के किस क्षेत्र में निरूपित किया गया है?  
 (a) 2 (b) 6  
 (c) 12 (d) 15 और 7

**निर्देश** (प्र.सं. 32 और 33) निम्नलिखित प्रश्न नीचे दिए गए आरेख पर आधारित हैं।

(SSC Steno 2009)

दिए गए आरेख में 'आयत' से ग्रामीण को, 'त्रिभुज' से शहरी को, 'वृत्त' से स्नातकोत्तर को तथा 'वर्ग' से प्रोफेसर को निरूपित किया गया है। निम्नांकित आरेख का ध्यान से अध्ययन करके इन पर आधारित प्रश्नों का उत्तर दीजिए।

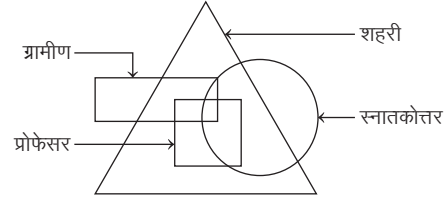

32. निम्नलिखित में से कौन-सा कथन सही है?  
 (a) सभी शहरी स्नातकोत्तर हैं (b) सभी स्नातकोत्तर शहरी हैं  
 (c) सभी प्रोफेसर शहरी हैं (d) सभी ग्रामीण प्रोफेसर हैं
33. निम्नलिखित में से कौन-सा सही है?  
 (a) कुछ प्रोफेसर ऐसे हैं, जोकि ग्रामीण हैं  
 (b) कोई भी प्रोफेसर शहरी नहीं है  
 (c) सभी स्नातकोत्तर ग्रामीण हैं  
 (d) सभी स्नातकोत्तर शहरी हैं

**निर्देश** (प्र.सं. 34-36) निम्नलिखित प्रश्न नीचे दिए गए आरेख पर आधारित हैं। दिए गए आरेख का ध्यान से अध्ययन करके इन पर आधारित प्रश्नों का उत्तर दीजिए।

(Delhi Police Constable 2010)

दिए गए आरेख में 'त्रिभुज' से स्नातकों को, 'वर्ग' से व्यावसायिक संगठन के सदस्य को तथा 'वृत्त' से सामाजिक संगठनों के सदस्य को निरूपित किया गया है।

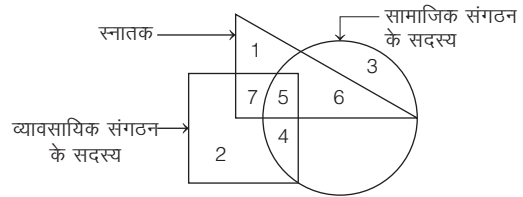

34. ऐसे स्नातकों की संख्या कितनी हैं, जोकि व्यावसायिक संगठन में सदस्य हैं?  
 (a) 5 (b) 7 (c) 12 (d) 6
35. ऐसे स्नातकों की संख्या कितनी हैं, जोकि सामाजिक संगठन के सदस्य हैं?  
 (a) 6 (b) 5 (c) 11 (d) 15
36. ऐसे स्नातकों की संख्या कितनी हैं, जोकि केवल व्यावसायिक संगठन के सदस्य हैं?  
 (a) 1 (b) 5 (c) 7 (d) 2

**निर्देश** (प्र.सं. 37-41) निम्नलिखित प्रत्येक प्रश्न निम्नांकित आरेख पर आधारित हैं। आरेख का ध्यान से अध्ययन करके इन पर आधारित प्रश्नों का उत्तर दीजिए।

(SSC Constable 2007)

दिए गए आरेख में 'आयत' से कलाकारों को, 'वृत्त' से खिलाड़ियों को और 'त्रिभुज' से डॉक्टरों के वर्ग को निरूपित किया गया है।

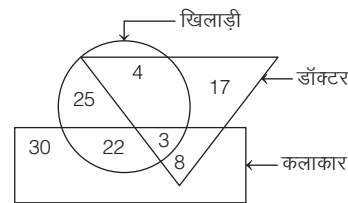

37. ऐसे कितने खिलाड़ी हैं, जोकि न तो कलाकार हैं और न ही डॉक्टर हैं?  
 (a) 25 (b) 22 (c) 4 (d) 29

38. ऐसे कितने कलाकार हैं, जोकि केवल खिलाड़ी हैं?  
 (a) 22 (b) 3 (c) 25 (d) 8
39. ऐसे कितने कलाकार हैं, जोकि न तो डॉक्टर हैं और न ही खिलाड़ी हैं?  
 (a) 22 (b) 8 (c) 25 (d) 30
40. ऐसे कितने डॉक्टर हैं, जोकि न तो खिलाड़ी हैं और न ही कलाकार हैं?  
 (a) 4 (b) 25 (c) 8 (d) 17
41. ऐसे कितने डॉक्टर हैं, जोकि खिलाड़ी और कलाकार दोनों हैं?  
 (a) 4 (b) 7 (c) 3 (d) 8

**निर्देश** (प्र.सं. 42-46) निम्नलिखित प्रश्न नीचे दिए गए आरेख पर आधारित हैं।  
 आरेख का ध्यान से अध्ययन करके इन पर आधारित प्रश्नों का उत्तर दीजिए।  
 (UPPSC Pre 2009)

निम्नांकित आरेख में 'पुरुषों' को आयत से, 'शिक्षितों' को त्रिभुज से, 'शहरी' को वृत्त से और 'लोक सेवक' को 'वर्ग' से निरूपित किया गया है।

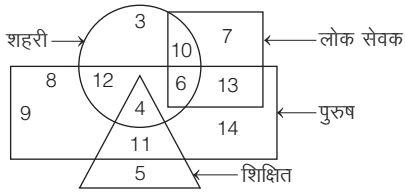

42. निम्नलिखित में से ऐसे कितने शिक्षित पुरुष हैं, जोकि शहरी नहीं हैं?  
 (a) 10 (b) 4  
 (c) 11 (d) 9
43. निम्नलिखित में से ऐसे कितने व्यक्ति हैं, जोकि न तो लोक सेवक, न ही शिक्षित और न ही पुरुष हैं, लेकिन शहरी हैं?  
 (a) 3 (b) 5  
 (c) 6 (d) 10
44. निम्नलिखित में से ऐसी कितनी महिलाएँ हैं, जोकि शहरी एवं लोक सेवक भी हैं?  
 (a) 6 (b) 7  
 (c) 10 (d) 14
45. निम्नलिखित में से ऐसे व्यक्तियों की संख्या कितनी है, जोकि शिक्षित, पुरुष एवं शहरी क्षेत्र से सम्बन्धित हैं?  
 (a) 4 (b) 2  
 (c) 5 (d) 11
46. निम्नलिखित में से ऐसे व्यक्तियों की संख्या कितनी है, जोकि केवल लोक सेवक हैं लेकिन पुरुष नहीं हैं और न ही शहरी तथा न ही शिक्षित हैं?  
 (a) 10 (b) 8  
 (c) 7 (d) 9

## उत्तर सहित व्याख्या

1. (b) दूध, एक तरल पदार्थ है।

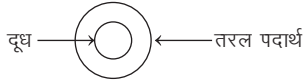

2. (d) जमीनी तथा समुद्री दोनों प्रकार के जानवर होते हैं लेकिन कुछ समुद्री जानवर जमीनी जानवर भी होते हैं।

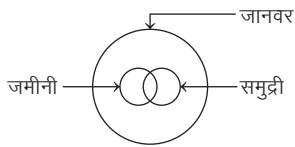

3. (a) कलम एक स्टेशनरी वस्तु है, जबकि बिस्तर इनसे भिन्न है।

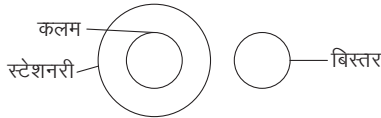

4. (b) इतिहास, भूगोल तथा भूगर्भशास्त्र से अलग विषय है। लेकिन भूगर्भशास्त्र का कुछ अध्ययन भूगोल के अन्तर्गत किया जाता है।

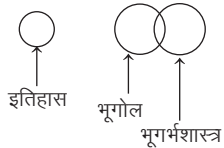

5. (a) गाजर, सब्जी के अन्तर्गत तथा सब्जी, खाद्य के अन्तर्गत आती है।

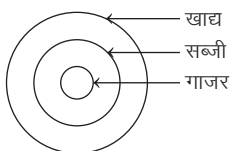

6. (b) सभी पोप कैथोलिक होते हैं तथा सभी कैथोलिक ईसाई होते हैं।

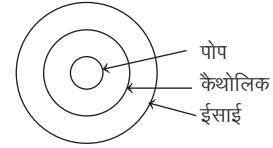

7. (d) माता-पिता तथा कवयित्री को विकल्प (d) की आकृति सही निरूपित करती है। क्योंकि कुछ माताएँ कवयित्री हो सकती हैं जबकि पिता इनसे भिन्न है।

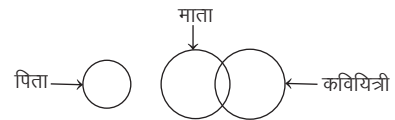

8. (c) मछली और माँस खाने वाले दोनों माँसाहारी के अन्तर्गत आते हैं, जबकि शाकाहारी अलग हैं।

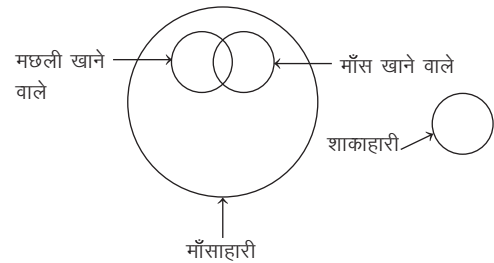

9. (d) कुछ पानी बाँधों में होता है और कुछ पर्वतों में होता है। अतः

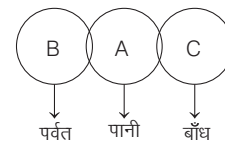

10. (a) मनोविज्ञान और समाजशास्त्र दोनों सामाजिक विज्ञान के अन्तर्गत आते हैं।

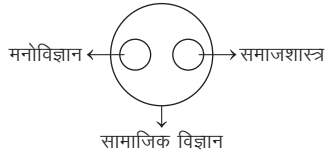

11. (a) सभी माता महिलाएँ हैं और कुछ माता डॉक्टर भी होती हैं।

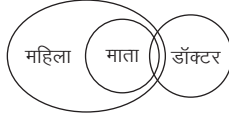

12. (d) कुछ ऑफिस बॉय, सरकारी कर्मचारी होते हैं, कुछ सरकारी कर्मचारी, शिक्षित व्यक्ति होते हैं तथा कुछ शिक्षित व्यक्ति, ऑफिस बॉय भी होते हैं।

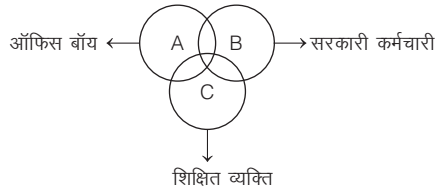

13. (a) नौकरी करने वाले पिछड़े अशिक्षित लोगों की संख्या = 5

केवल शिक्षित लोगों की संख्या = 8

केवल पिछड़े लोगों की संख्या = 17

केवल नौकरी वाले लोगों की संख्या = 7

तब, अभीष्ट अनुपात =  $5 : (8 + 17 + 7) = 5 : 32$

14. (d) दिए गए वेन आरेख में युवा तथा स्नातक को दर्शाने वाले वृत्तों में उभयनिष्ठ संख्याएँ 20 और 10 हैं।

अतः युवा स्नातकों की अभीष्ट संख्या =  $20 + 10 = 30$

15. (b) 4, 9 और 2 समचतुर्भुज में हैं लेकिन वर्ग में नहीं।

अतः योग =  $4 + 9 + 2 = 15$

16. (c) आरेख में अक्षर b तथा d द्वारा उस क्षेत्र के व्यक्तियों को दर्शाया गया है, जोकि शिक्षित हैं, नौकरी में भी हैं, किन्तु पक्की नौकरी में नहीं हैं।

17. (d) खिलाड़ी, वृत्त द्वारा दर्शाए जाते हैं। चित्रकार, आयत द्वारा दर्शाए जाते हैं। चिकित्सक, त्रिभुज द्वारा दर्शाए जाते हैं। खिलाड़ी जोकि न तो चित्रकार हैं तथा न ही चिकित्सक हैं, उनकी संख्या 25 है।

18. (d) 'केवल B सभी तीनों आकृतियों में है' यह कथन सत्य है।

19. (c) अंकित क्षेत्र IV ऐसे शहरी शिक्षित लोगों को दर्शाता है, जो परिश्रमी नहीं हैं।

20. (b) अक्षर 'b' ऐसे कॉलेज के छात्रों को निरूपित करता है, जोकि कलाकार हैं लेकिन गायक नहीं हैं।

21. (d) अक्षर 'f' ऐसे कलाकार को निरूपित करता है, जोकि न तो कॉलेज के छात्र हैं और न ही गायक हैं।

22. (d) राजनीतिज्ञ A और B ऐसे हैं, जोकि न तो अध्यापक हैं और न ही स्नातक हैं।

23. (c) संसद सदस्य H स्नातक भी हैं और अध्यापक भी हैं।

24. (d) E तथा F स्नातक या अध्यापक हैं, लेकिन राजनीतिज्ञ नहीं हैं।

25. (a) L तथा H स्नातक भी हैं, राजनीतिज्ञ भी हैं और अध्यापक भी हैं।

26. (a) A, D, L तथा C राजनीतिज्ञ हैं, परन्तु संसद सदस्य नहीं हैं।

27. (d) क्षेत्र '2' से ऐसे ग्रामीणों को निरूपित किया गया है, जोकि परिश्रमी तथा बेरोजगार भी हैं, लेकिन बुद्धिमान नहीं हैं।

28. (d) केवल ग्रामीण एवं परिश्रमी व्यक्ति को एकसाथ किसी भी क्षेत्र से निरूपित नहीं किया गया है।

29. (b) क्षेत्र 6 से ऐसे ग्रामीण व्यक्ति को निरूपित किया गया है, जोकि बेरोजगार हैं, लेकिन बुद्धिमान नहीं हैं और न ही परिश्रमी हैं।

30. (d) क्षेत्र '9' से ऐसे व्यक्ति को निरूपित किया गया है, जोकि बेरोजगार, परिश्रमी तथा बुद्धिमान हैं, लेकिन ग्रामीण नहीं हैं।

31. (d) क्षेत्र '7' एवं '15' से ऐसे बेरोजगार व्यक्ति को निरूपित किया गया है, जोकि न ग्रामीण, न बुद्धिमान और न ही परिश्रमी हैं।

32. (c) 'सभी प्रोफेसर शहरी हैं।' यह कथन सही है।

33. (a) 'कुछ प्रोफेसर ऐसे हैं, जोकि ग्रामीण हैं।' यह कथन सही है।

34. (c) ऐसे स्नातक, जोकि व्यावसायिक संगठन के सदस्य हैं, उनकी संख्या  $7 + 5 = 12$  है।

35. (c) ऐसे स्नातक, जोकि सामाजिक संगठन के सदस्य हैं, उनकी संख्या  $6 + 5 = 11$  है।

36. (c) ऐसे स्नातक, जोकि केवल व्यावसायिक संगठन के सदस्य हैं, उनकी संख्या 7 है।

37. (a) ऐसे खिलाड़ी जोकि न तो कलाकार हैं और न ही डॉक्टर हैं, उनकी संख्या 25 है।

38. (a) ऐसे कलाकार जोकि केवल खिलाड़ी हैं, उनकी संख्या 22 है।

39. (d) ऐसे कलाकार जोकि न तो डॉक्टर हैं और न ही खिलाड़ी हैं, उनकी संख्या 30 है।

40. (d) ऐसे डॉक्टर जोकि न तो खिलाड़ी हैं और न ही कलाकार हैं, उनकी संख्या 17 है।

41. (c) ऐसे डॉक्टर जोकि खिलाड़ी और कलाकार दोनों हैं, उनकी संख्या 3 है।

42. (c) ऐसे शिक्षित पुरुष, जोकि शहरी नहीं हैं उनकी संख्या 11 है।

43. (a) ऐसे व्यक्ति, जोकि न तो लोक सेवक, न ही शिक्षित और न ही पुरुष हैं, लेकिन शहरी हैं, उनकी संख्या 3 है।

44. (c) ऐसी महिलाएँ, जोकि शहरी एवं लोक सेवक भी हैं, उनकी संख्या 10 है।

45. (a) ऐसे व्यक्ति, जोकि शिक्षित, पुरुष एवं शहरी क्षेत्र से सम्बन्धित हैं उनकी संख्या 4 है।

46. (c) ऐसे व्यक्ति, जोकि केवल लोक सेवक हैं, लेकिन पुरुष नहीं हैं और न ही शहरी तथा न ही शिक्षित हैं, उनकी संख्या 7 है।



# 23

## आव्यूह परीक्षण (Matrix Test)

आव्यूह विभिन्न तत्त्वों जैसे अक्षरों एवं संख्याओं का एक ऐसा सैट है जिसमें सभी तत्व एक सारणीबद्ध क्रम (पंक्तियों तथा स्तम्भों) में दिए गए होते हैं। आव्यूह परीक्षण के अन्तर्गत अंग्रेजी के अक्षर को दो अंकों की किसी एक ऐसी संख्या द्वारा प्रदर्शित किया जाता है जिसमें एक अंक आव्यूह की पंक्ति तथा दूसरा अंक स्तम्भ को प्रदर्शित करता है।

इसके अन्तर्गत अक्षरों व अंकों के एक/दो मिश्रित आव्यूह दिए गए होते हैं, जिनमें प्रत्येक अक्षर के लिए दो-दो अंकों की संख्याओं का कूट (code) निर्धारित होता है। प्रश्नों का उत्तर आव्यूह में दिए गए अक्षर से सम्बन्धित ज्ञात किए गए अंकों के युग्म पर आधारित होता है। अभ्यर्थियों को इस प्रकार के प्रश्नों को हल करने के लिए सर्वप्रथम दिए गए सभी अक्षरों के सभी सम्भावित मानों को लिख लेना चाहिए और इसी आधार पर दिए गए विकल्पों में से सही उत्तर विकल्प का चयन करना चाहिए।

इस अध्याय से सामान्यतया दो प्रकार के प्रश्न पूछे जाते हैं

### 1. एक आव्यूह पर आधारित

इसके अन्तर्गत एक आव्यूह के अन्दर संख्याओं तथा अक्षरों को लिखा गया होता है तथा दिए गए अक्षरों या संख्याओं को पंक्तियों तथा स्तम्भों के आधार पर कूटबद्ध किया जाता है तथा प्रश्न में दिए गए शब्द के लिए आव्यूह के अनुसार, उपयुक्त कोड दिए गए विकल्पों में से ज्ञात करना होता है।

● **उदाहरण 1.** निम्नलिखित प्रश्न में एक शब्द को, संख्याओं के समुच्चय द्वारा प्रदर्शित किया गया है। उसमें संख्याओं के समुच्चय को विकल्प के रूप में आव्यूह के अनुसार दिया गया है। जिसके स्तम्भों तथा पंक्तियों को 1 से 5 तक अंकित किया गया है। इस प्रकार कोई भी अक्षर पहले आव्यूह की पंक्ति और बाद में उसके स्तम्भ से प्रदर्शित किया जा सकता है। तदनुसार, आपको 'PINK' शब्द के लिए उसका उपयुक्त समुच्चय ज्ञात करना है।

	1	2	3	4	5
1	N	K	P	L	I
2	P	I	N	K	L
3	K	N	L	P	I
4	N	L	I	K	P
5	K	P	L	N	I

- (a) 21, 24, 54, 55  
(c) 54, 12, 43, 21

- (b) 21, 43, 54, 12  
(d) 45, 21, 34, 23

### व्याख्या (b)

#### आव्यूह

	1	2	3	4	5
1	N	K	P		I
2	P	I	N	K	
3	K	N		P	I
4	N		I	K	P
5	K	P		N	I

यहाँ, प्रत्येक अक्षर की पंक्ति और स्तम्भ की संख्या लेने पर,

P = 13, 21, 34, 45, 52

I = 15, 22, 35, 43, 55

N = 11, 23, 32, 41, 54

K = 12, 24, 31, 44, 51

अब, दिए गए मानों की विकल्पों से तुलना करने पर,

विकल्प	P	I	N	K
(a)	21	24	54	55
(b)	21	43	54	12
(c)	54	12	43	21
(d)	45	21	34	23

अतः केवल विकल्प (b) सही है।

### 2. दो आव्यूहों पर आधारित

इसके अन्तर्गत दो आव्यूह दिए गए होते हैं तथा उनके अन्दर संख्याओं व अक्षरों को लिखा गया होता है। दी गई संख्याओं तथा अक्षरों को पंक्तियों तथा स्तम्भों के आधार पर कूटबद्ध किया जाता है तथा प्रश्न में दिए गए शब्द के लिए दोनों आव्यूह के अनुसार, उपयुक्त कोड दिए गए विकल्पों में से ज्ञात करना होता है।

● **उदाहरण 2.** एक शब्द केवल एक संख्या-समूह द्वारा दर्शाया गया है, जैसा कि विकल्पों में से किसी एक में दिया गया है। विकल्पों में दिए गए संख्या-समूह अक्षरों के दो वर्गों द्वारा दर्शाए गए हैं, जैसा कि दिए गए दो आव्यूहों में है। आव्यूह I के स्तम्भ और पंक्ति की संख्या 0 से 4 और आव्यूह II की 5 से 9 है। इन आव्यूहों से एक अक्षर को पहले उसकी पंक्ति और बाद में स्तम्भ संख्या द्वारा दर्शाया जा सकता है। उदाहरण के

लिए 'D' को 24, 41 आदि द्वारा दर्शाया जा सकता है तथा 'Y' को 57, 98 आदि द्वारा दर्शाया जा सकता है। इसी तरह से आपको प्रश्न में दिए गए 'BREW' के लिए समूह को पहचानना है। (SSC 10+2 2018)

आव्यूह I					आव्यूह II						
	0	1	2	3	4		5	6	7	8	9
0	C	J	H	G	A	5	U	W	Y	X	W
1	G	I	H	D	C	6	Z	U	N	T	S
2	F	C	H	E	D	7	V	O	U	R	P
3	M	B	A	L	E	8	R	O	W	X	O
4	E	D	K	B	G	9	V	Q	S	Y	U

- (a) 34, 68, 44, 95 (b) 43, 78, 23, 59  
(c) 30, 66, 42, 96 (d) 23, 68, 22, 66

व्याख्या (b)

आव्यूह I					आव्यूह II						
	0	1	2	3	4		5	6	7	8	9
0						5		W			W
1						6					
2				E		7				R	
3		B			E	8	R		W		
4	E			B		9					

यहाँ, B → 31, 43, R → 78, 85, E → 23, 34, 40, W → 56, 59, 87  
अब, उपरोक्त मानों की दिए गए विकल्पों से तुलना करने पर,

विकल्प	B	R	E	W
(a)	34	68	44	95
(b)	43	78	23	59
(c)	30	66	42	96
(d)	23	68	22	66

अतः केवल विकल्प (b) सही है।

- उदाहरण 3. एक शब्द केवल एक संख्या-समूह द्वारा दर्शाया गया है, जैसा कि विकल्पों में से किसी एक में दिया गया है। विकल्पों में दिए गए संख्या-समूह अक्षरों के दो वर्गों द्वारा दर्शाए गए हैं, जैसा कि दिए गए दो आव्यूहों में हैं। आव्यूह I के स्तम्भ और पंक्ति की संख्या 0 से 4 और आव्यूह II की 5 से 9 दी गई है। इन आव्यूहों से एक अक्षर को पहले उसकी पंक्ति और बाद में स्तम्भ संख्या द्वारा दर्शाया जा सकता है। उदाहरण के लिए 'O' को 03, 14 आदि द्वारा दर्शाया जा सकता है तथा 'K' को 56, 65 आदि द्वारा दर्शाया जा सकता है। इसी तरह से आपको दिए हुए शब्द 'EASE' के लिए समूह को पहचानना है। (SSC CGL 2017)

आव्यूह I					आव्यूह II						
	0	1	2	3	4		5	6	7	8	9
0	E	S	U	O	H	5	E	K	A	N	S
1	S	U	H	E	O	6	K	A	S	E	N
2	O	H	E	S	U	7	N	S	E	K	A
3	U	E	O	H	S	8	A	E	N	S	K
4	H	O	U	S	E	9	S	N	K	A	E

- (a) 55, 85, 44, 42 (b) 77, 85, 88, 44  
(c) 77, 66, 31, 44 (d) 00, 98, 23, 98

व्याख्या (b)

आव्यूह I					आव्यूह II						
	0	1	2	3	4		5	6	7	8	9
0	E	S				5	E		A		S
1	S			E		6		A	S	E	
2			E	S		7		S	E		A
3		E			S	8	A	E		S	
4				S	E	9	S			A	E

यहाँ, E → 00, 13, 22, 31, 44, 55, 68, 77, 86, 99  
A → 57, 66, 79, 85, 98  
S → 01, 10, 23, 34, 43, 59, 67, 76, 88, 95

अब, उपर्युक्त मानों की दिए गए विकल्पों से तुलना करने पर,

विकल्प	E	A	S	E
(a)	55	85	44	42
(b)	77	85	88	44
(c)	77	66	31	44
(d)	00	98	23	98

अतः केवल विकल्प (b) सही है।

- उदाहरण 4. एक शब्द केवल एक संख्या-समूह द्वारा दर्शाया गया है जैसा कि विकल्पों में से किसी एक में दिया गया है। विकल्पों में दिए गए संख्या-समूह अक्षरों के दो वर्गों द्वारा दर्शाए गए हैं जैसा कि नीचे दिए गए दो आव्यूहों में हैं। आव्यूह I के स्तम्भ और पंक्ति की संख्या 0 से 4 में दी गई है और आव्यूह II की 5 से 9। इन आव्यूहों से एक अक्षर को पहले उसकी पंक्ति और बाद में स्तम्भ संख्या द्वारा दर्शाया जा सकता है। उदाहरण के लिए, A को 01, 14 आदि द्वारा दर्शाया जा सकता है तथा E को 55, 66 आदि द्वारा दर्शाया जा सकता है। इसी प्रकार शब्द 'ORGAN' के लिए समूह को पहचानना है। (SSC CGL 2015)

आव्यूह I					आव्यूह II						
	0	1	2	3	4		5	6	7	8	9
0	P	A	G	R	Z	5	E	M	L	N	O
1	G	R	Z	P	A	6	L	E	O	M	N
2	Z	P	A	G	R	7	O	N	E	L	M
3	A	G	R	Z	P	8	N	O	M	E	L
4	R	Z	P	A	G	9	M	L	N	O	E

- (a) 75, 03, 11, 22, 76 (b) 67, 22, 31, 58, 22  
(c) 86, 40, 23, 14, 96 (d) 98, 03, 44, 22, 58

व्याख्या (d) अक्षरों के कोड निकालने पर,

$$O = 59, 67, 75, 86, 98$$

$$R = 03, 11, 24, 32, 40$$

$$G = 02, 10, 23, 31, 44$$

$$A = 01, 14, 22, 30, 43$$

$$N = 58, 69, 76, 85, 97$$

∴ ORGAN ⇒ 98, 03, 44, 22, 58

# अभ्यास प्रश्नावली

1. निम्नलिखित प्रश्न में एक शब्द को, संख्याओं के समुच्चय द्वारा प्रदर्शित किया गया है। उसमें संख्याओं के समुच्चय को विकल्प के रूप में आव्यूह के अनुसार दिया गया है। जिसके स्तम्भों तथा पंक्तियों को 1 से 6 तक अंकित किया गया है। इस प्रकार कोई भी अक्षर, पहले आव्यूह की पंक्ति और बाद में उसके स्तम्भ से प्रदर्शित किया जा सकता है। जैसे—'A' को 42 से और 'S' को 21 से प्रदर्शित किया जा सकता है। तदनुसार, आपको 'PLAY' शब्द के लिए उसका उपयुक्त समुच्चय ज्ञात करना है। (SSC CGL 2013)

	1	2	3	4	5	6
1	H	R	E	I	P	S
2	S	G	N	D	Z	I
3	B	U	F	T	K	L
4	V	A	P	C	Y	A
5	H	W	C	O	X	N
6	B	A	E	F	L	Q

- (a) 43, 36, 15, 45 (b) 15, 65, 42, 11  
(c) 45, 43, 65, 19 (d) 43, 65, 62, 45

2. निम्नलिखित आव्यूह का ध्यानपूर्वक अध्ययन करके यह पता लगाइए कि नीचे दिए गए विकल्पों में से किस विकल्प में शब्द 'TRACK' के लिए उपयुक्त कोड है? इसको पहले पंक्ति उसके बाद स्तम्भ के आधार पर सजाया गया है।

	0	1	2	3	4
0	A	C	K	R	T
1	K	R	C	A	T
2	C	K	T	R	A
3	R	T	A	C	K
4	T	A	C	K	R

- (a) 22, 44, 00, 20, 34 (b) 40, 23, 13, 00, 43  
(c) 04, 41, 42, 43, 33 (d) 31, 22, 03, 41, 10

3. एक शब्द केवल एक संख्या-समूह द्वारा दर्शाया गया है, जैसा कि विकल्पों में से किसी एक में दिया गया है। विकल्पों में दिए गए संख्या-समूह अक्षरों के दो वर्गों द्वारा दर्शाए गए हैं, जैसा कि दिए गए दो आव्यूहों में है। आव्यूह I के स्तम्भ और पंक्ति की संख्या 0 से 4 और आव्यूह II की 5 से 9 है। इन आव्यूहों से एक अक्षर को पहले उसकी पंक्ति और बाद में स्तम्भ संख्या द्वारा दर्शाया जा सकता है। उदाहरण के लिए 'N' को 21, 43 आदि द्वारा दर्शाया जा सकता है तथा 'R' को 69, 57 आदि द्वारा दर्शाया जा सकता है। इसी तरह से आपको प्रश्न में दिए गए 'GEAR' के लिए समूह को पहचानना है। (SSC 10+2 2017)

आव्यूह I					
	0	1	2	3	4
0	A	S	E	G	A
1	Q	D	H	L	S
2	W	N	T	K	D
3	H	D	Y	A	F
4	R	G	A	N	G

आव्यूह II					
	5	6	7	8	9
5	E	T	R	R	F
6	G	R	P	L	R
7	I	O	U	R	M
8	D	F	R	K	Q
9	S	R	W	D	E

- (a) 03, 99, 57, 77 (b) 44, 55, 42, 66  
(c) 41, 00, 02, 78 (d) 65, 02, 00, 43

4. एक शब्द केवल एक संख्या-समूह द्वारा दर्शाया गया है, जैसा कि विकल्पों में से किसी एक में दिया गया है। विकल्पों में दिए गए संख्या-समूह अक्षरों के दो वर्गों द्वारा दर्शाए गए हैं, जैसा कि दिए गए दो आव्यूहों में है। आव्यूह I के स्तम्भ और पंक्ति की संख्या 0 से 4 और आव्यूह II की 5 से 9 है। इन आव्यूहों से एक अक्षर को पहले उसकी पंक्ति और बाद में स्तम्भ संख्या द्वारा दर्शाया जा सकता है। उदाहरण के लिए 'E' को 10, 22 आदि द्वारा दर्शाया जा सकता है तथा 'O' को 56, 78 आदि द्वारा दर्शाया जा सकता है। इसी तरह से आपको प्रश्न में दिए गए 'HALT' के लिए समूह को पहचानना है। (SSC CPO 2017)

आव्यूह I					
	0	1	2	3	4
0	T	E	R	A	H
1	E	R	H	T	A
2	A	H	E	R	T
3	R	T	A	H	E
4	H	A	T	E	R

आव्यूह II					
	5	6	7	8	9
5	L	O	P	U	E
6	O	P	E	L	U
7	U	E	L	O	P
8	P	L	U	E	O
9	E	U	O	P	L

- (a) 40, 03, 76, 24 (b) 21, 41, 68, 13  
(c) 12, 14, 69, 00 (d) 31, 41, 87, 31

5. एक शब्द केवल एक संख्या-समूह द्वारा दर्शाया गया है, जैसा कि विकल्पों में से किसी एक में दिया गया है। विकल्पों में दिए गए संख्या-समूह अक्षरों के दो वर्गों द्वारा दर्शाए गए हैं, जैसा कि दिए गए दो आव्यूहों में है। आव्यूह I के स्तम्भ और पंक्ति की संख्या 0 से 4 और आव्यूह II की 5 से 9 है। इन आव्यूहों से एक अक्षर को पहले उसकी पंक्ति और बाद में स्तम्भ संख्या द्वारा दर्शाया जा सकता है। उदाहरण के लिए 'V' को 31, 44 आदि द्वारा दर्शाया जा सकता है तथा 'D' को 67, 86 आदि द्वारा दर्शाया जा सकता है। इसी तरह से आपको प्रश्न में दिए गए 'GLOW' के लिए समूह को पहचानना है। (SSC CPO 2017)

आव्यूह I					
	0	1	2	3	4
0	O	N	V	S	W
1	V	S	W	O	N
2	W	O	N	V	S
3	N	V	S	W	O
4	S	W	O	N	V

आव्यूह II					
	5	6	7	8	9
5	A	G	L	I	D
6	L	A	D	G	I
7	D	I	A	L	G
8	I	D	G	A	L
9	G	L	I	D	A

- (a) 56, 89, 01, 04 (b) 68, 78, 21, 42  
(c) 87, 65, 22, 41 (d) 95, 57, 13, 33

6. एक शब्द केवल एक संख्या-समूह द्वारा दर्शाया गया है, जैसा कि विकल्पों में से किसी एक में दिया गया है। विकल्पों में दिए गए संख्या-समूह अक्षरों के दो वर्गों द्वारा दर्शाए गए हैं, जैसा कि दिए गए दो आव्यूहों में है। आव्यूह I के स्तम्भ और पंक्ति की संख्या 0 से 4 और आव्यूह II की 5 से 9 है। इन आव्यूहों से एक अक्षर को पहले उसकी पंक्ति और बाद में स्तम्भ संख्या

द्वारा दर्शाया जा सकता है। उदाहरण के लिए 'D' को 02, 79 आदि द्वारा दर्शाया जा सकता है तथा 'Z' को 00, 77 आदि द्वारा दर्शाया जा सकता है। इसी तरह से आपको प्रश्न में दिए गए 'MAKE' के लिए समूह को पहचानना है। (SSC MTS 2017)

आव्यूह I					
	0	1	2	3	4
0	Z	C	D	G	M
1	G	A	N	H	V
2	U	O	Y	K	T
3	D	G	M	L	R
4	A	E	U	C	K

आव्यूह II					
	5	6	7	8	9
5	F	R	O	T	W
6	K	M	J	C	S
7	L	P	Z	Y	D
8	F	E	J	A	N
9	U	W	O	V	X

- (a) 04, 11, 23, 86  
 (b) 11, 40, 45, 23  
 (c) 43, 88, 12, 41  
 (d) 66, 55, 67, 34

7. एक शब्द केवल एक संख्या-समूह द्वारा दर्शाया गया है, जैसा कि विकल्पों में से किसी एक में दिया गया है। विकल्पों में दिए गए संख्या-समूह अक्षरों के दो वर्गों द्वारा दर्शाए गए हैं, जैसा कि दिए गए दो आव्यूहों में है। आव्यूह I के स्तम्भ और पंक्ति की संख्या 0 से 3 और आव्यूह II की 4 से 7। इन आव्यूहों से एक अक्षर को पहले उसकी पंक्ति और बाद में स्तम्भ संख्या द्वारा दर्शाया जा सकता है। उदाहरण के लिए D को 01 द्वारा दर्शाया जा सकता है तथा R को 44 द्वारा दर्शाया जा सकता है। इसी तरह से आपको प्रश्न में दिए गए TALE के लिए समूह को पहचानना है। (SSC Steno 2015)

आव्यूह I				
	0	1	2	3
0	A	D	G	H
1	P	S	V	Z
2	C	F	I	M
3	T	L	E	Q

आव्यूह II				
	4	5	6	7
4	R	U	B	O
5	N	W	J	X
6	T	K	S	G
7	I	H	A	F

- (a) 00, 31, 64, 32  
 (b) 64, 00, 31, 32  
 (c) 30, 76, 23, 32  
 (d) 46, 13, 00, 23

8. निम्नलिखित प्रश्न में विकल्पों में दिए गए संख्या-समूह, अक्षरों के दो वर्गों द्वारा दर्शाए गए हैं, जोकि नीचे दिए गए दो आव्यूह में है। आव्यूह I के स्तम्भ और पंक्ति की संख्या 0 से 4 तक दी गई है और आव्यूह II की 5 से 9 है, इन आव्यूहों से एक अक्षर को पहले उसकी पंक्ति और बाद में स्तम्भ संख्या द्वारा दर्शाया जा सकता है। उदाहरण के लिए 'K' को 00, 24 आदि द्वारा दर्शाया जा सकता है तथा 'A' को 55 द्वारा दर्शाया जा सकता है। इसी तरह से आपको दिए शब्द 'SHIP' के लिए समूह को पहचानना है। (SSC CGL 2016)

आव्यूह I					
	0	1	2	3	4
0	K	G	E	A	S
1	P	V	H	R	Y
2	N	V	N	R	K
3	W	S	B	O	J
4	T	U	A	I	P

आव्यूह II					
	5	6	7	8	9
5	A	H	U	W	N
6	Y	R	B	T	V
7	O	I	H	B	Q
8	V	O	E	I	S
9	E	T	K	W	P

- (a) 31, 56, 43, 10  
 (b) 89, 12, 40, 99  
 (c) 04, 21, 76, 44  
 (d) 89, 56, 34, 11

9. एक शब्द केवल एक संख्या-समूह द्वारा दर्शाया गया है, जैसा कि विकल्पों में से किसी एक में दिया गया है। विकल्पों में दिए गए संख्या-समूह अक्षरों के दो वर्गों द्वारा दर्शाए गए हैं, जैसा कि दिए गए दो आव्यूहों में है। आव्यूह I के स्तम्भ और पंक्ति की संख्या 0 से 4 और आव्यूह II की 5 से 9 है। इन आव्यूहों से एक अक्षर को पहले उसकी पंक्ति और बाद में स्तम्भ संख्या द्वारा दर्शाया जा सकता है। उदाहरण के लिए 'D' को 24, 41 आदि द्वारा दर्शाया जा सकता है तथा 'Y' को 57, 98 आदि द्वारा दर्शाया जा सकता है। इसी तरह से आपको प्रश्न में दिए गए 'GRAB' के लिए समूह को पहचानना है।

आव्यूह I

	0	1	2	3	4
0	C	J	H	G	A
1	G	I	H	D	C
2	F	C	H	E	D
3	M	B	A	L	E
4	E	D	K	B	G

आव्यूह II

	5	6	7	8	9
5	U	W	Y	X	W
6	Z	U	N	T	S
7	V	O	U	R	P
8	R	O	W	X	O
9	V	Q	S	Y	U

- (a) 03, 78, 31, 43  
 (b) 44, 78, 04, 43  
 (c) 30, 66, 42, 96  
 (d) 23, 68, 22, 66

10. एक शब्द केवल एक संख्या-समूह द्वारा दर्शाया गया है, जैसा कि विकल्पों में से किसी एक में दिया गया है। विकल्पों में दिए गए संख्या-समूह अक्षरों के दो वर्गों द्वारा दर्शाए गए हैं जैसा कि नीचे दिए गए दो आव्यूहों में है। आव्यूह I के स्तम्भों और पंक्तियों की संख्या 0 से 4 तक दी गई है और आव्यूह II के स्तम्भों तथा पंक्तियों को 5 से 9 तक। इन आव्यूहों से एक अक्षर को पहले उसकी पंक्ति और फिर स्तम्भ संख्या द्वारा दर्शाया जा सकता है। उदाहरण के लिए, 'M' को 42, 31 आदि द्वारा दर्शाया जा सकता है तथा 'P' को 95, 88 आदि द्वारा दर्शाया जा सकता है। उसी तरह से शब्द 'ROST' के लिए समूह दिए गए विकल्पों में से कौन-सा है? (BSSC CGL 2014)

आव्यूह I

	0	1	2	3	4
4	K	L	M	N	O
3	L	M	K	O	N
2	N	O	L	M	K
1	M	N	O	K	L
0	O	K	N	L	M

आव्यूह II

	5	6	7	8	9
9	P	Q	R	S	T
8	T	S	Q	P	R
7	R	T	S	Q	P
6	S	P	T	R	Q
5	Q	R	P	T	S

- (a) 56, 44, 67, 40  
 (b) 97, 21, 66, 29  
 (c) 75, 00, 10, 92  
 (d) 68, 33, 65, 58

11. एक शब्द केवल एक संख्या-समूह द्वारा दर्शाया गया है, जैसा कि विकल्पों में से किसी एक में दिया गया है। विकल्पों में दिए गए संख्या-समूह अक्षरों के दो वर्गों द्वारा दर्शाए गए हैं, जैसा कि नीचे दिए गए दो आव्यूहों में है। आव्यूह I के स्तम्भ और पंक्ति की संख्या 0 से 4 में दी गई है और आव्यूह II की 5 से 9 तक। इन आव्यूहों से एक अक्षर को पहले उसकी पंक्ति और बाद में स्तम्भ संख्या द्वारा दर्शाया जा सकता है। उदाहरण के लिए, E को 00, 13, 24 आदि द्वारा दर्शाया जा सकता है तथा S को 55, 76, 87 आदि द्वारा दर्शाया जा सकता है। इसी तरह से आपको शब्द CART के लिए समूह को पहचानना है। (SSC MTS 2014)

आव्यूह I

	0	1	2	3	4
0	E	A	R	W	P
1	W	P	A	E	R
2	A	W	P	R	E
3	P	R	E	A	W
4	R	E	W	P	A

आव्यूह II

	5	6	7	8	9
5	S	B	K	T	C
6	B	C	T	K	S
7	T	S	C	B	K
8	K	T	S	C	B
9	C	K	B	S	T

- (a) 65, 33, 40, 86 (b) 66, 12, 40, 58  
(c) 88, 44, 31, 89 (d) 59, 20, 32, 89

12. एक शब्द केवल एक संख्या-समूह द्वारा दर्शाया गया है, जैसा कि विकल्पों में से किसी एक में दिया गया है। विकल्पों में दिए गए संख्या-समूह, अक्षरों के दो वर्गों द्वारा दर्शाए गए हैं, जैसा कि नीचे दिए गए दो आव्यूहों में है। आव्यूह I के स्तम्भ और पंक्ति की संख्या 0 से 4 दी गई है और आव्यूह II की 5 से 9। इन आव्यूहों से एक अक्षर को पहले उसकी पंक्ति और बाद में स्तम्भ संख्या द्वारा दर्शाया जा सकता है। उदाहरण के लिए, 'A' को 00, 23, 42 आदि द्वारा दर्शाया जा सकता है तथा 'R' को 55, 67, 79 आदि द्वारा दर्शाया जा सकता है। इसी तरह से आपको शब्द 'YEAR' के लिए समूह को पहचानना है। (SSC CPO 2013)

आव्यूह I

	0	1	2	3	4
0	A	B	C	D	E
1	E	A	B	C	D
2	C	D	E	A	B
3	B	C	D	E	A
4	D	E	A	B	C

आव्यूह II

	5	6	7	8	9
5	R	S	T	X	Y
6	X	Y	R	S	T
7	S	T	X	Y	R
8	Y	R	S	T	X
9	T	X	Y	R	S

- (a) 59, 41, 33, 55 (b) 66, 12, 42, 98  
(c) 59, 41, 42, 98 (d) 59, 23, 42, 55

13. एक शब्द केवल एक संख्या समूह द्वारा दर्शाया गया है, जैसा कि विकल्पों में से किसी एक में दिया गया है। विकल्पों में दिए गए संख्या समूह अक्षरों के दो वर्गों द्वारा दर्शाए गए हैं, जैसा कि नीचे दिए गए दो आव्यूहों में है। आव्यूह I के स्तम्भ और पंक्ति की संख्या 0 से 4 दी गई है और आव्यूह II की 5 से 9। इन आव्यूहों से एक अक्षर को पहले उसकी पंक्ति और बाद में स्तम्भ संख्या द्वारा दर्शाया जा सकता है। उदाहरण के लिए, G को 02, 14 आदि द्वारा दर्शाया जा सकता है तथा P को 66, 78 आदि द्वारा दर्शाया जा सकता है। इसी प्रकार से, आपको शब्द LINE के लिए समूह को पहचानना है। (SSC FCI 2012)

आव्यूह I

	0	1	2	3	4
0	E	F	G	H	I
1	H	I	E	F	G
2	F	G	H	I	E
3	I	E	F	G	H
4	G	H	I	E	F

आव्यूह II

	5	6	7	8	9
5	L	M	N	O	P
6	O	P	L	M	N
7	M	N	O	P	L
8	P	L	M	N	O
9	N	O	P	L	M

- (a) 86, 11, 69, 43 (b) 86, 11, 69, 40  
(c) 86, 31, 69, 42 (d) 86, 11, 68, 42

14. नीचे दो आव्यूह (मैट्रिसेज) दिए गए हैं, जिनमें से प्रत्येक में 25 कोष्ठक और दो प्रकार की अक्षरमाला दी गई हैं। आव्यूह I के स्तम्भों एवं पंक्तियों को 0 से 4 क्रमांकित किया गया है और आव्यूह II में 5 से 9 तक। इन आव्यूहों का कोई अक्षर पहले इसकी पंक्ति संख्या और फिर इसकी स्तम्भ संख्या द्वारा प्रदर्शित किया जा सकता है। यथा 'R' को '01', '44' आदि से प्रदर्शित कर सकते हैं। इसी तरह 'V' को '59', '78' आदि द्वारा प्रदर्शित कर सकते हैं। निम्नांकित प्रश्न में संख्याओं के एक जोड़े की पहचान (a), (b), (c) व (d) में से करें, जोकि दिए हुए शब्द को प्रदर्शित करता है। (SSC Steno 2014)

आव्यूह I

	0	1	2	3	4
0	M	R	H	N	F
1	N	F	M	R	H
2	R	H	N	F	M
3	F	M	R	H	N
4	H	N	F	M	R

आव्यूह II

	5	6	7	8	9
5	O	E	A	K	V
6	K	U	O	E	A
7	E	A	K	V	O
8	U	O	E	A	K
9	A	K	U	O	E

FORK

- (a) 11, 79, 20, 67 (b) 30, 86, 13, 77  
(c) 20, 96, 32, 55 (d) 23, 86, 11, 77

15. एक शब्द केवल एक संख्या-समूह द्वारा दर्शाया गया है, जैसा कि विकल्पों में से किसी एक में दिया गया है। विकल्पों में दिए गए संख्या-समूह अक्षरों के दो वर्गों द्वारा दर्शाए गए हैं, जैसा कि दिए गए दो आव्यूहों में है। आव्यूह I के स्तम्भ और पंक्ति की संख्या 0 से 4 है और आव्यूह II की 5 से 9। इन आव्यूहों से एक अक्षर को पहले उसकी पंक्ति और बाद में स्तम्भ संख्या द्वारा दर्शाया जा सकता है। उदाहरण के लिए 'Y' को 00, 22 आदि द्वारा दर्शाया जा सकता है तथा 'U' को 42, 59 आदि द्वारा दर्शाया जा सकता है। इसी तरह से आपको प्रश्न में दिए गए शब्द 'PARK' के लिए समूह को पहचानना है।

(SSC Steno 2017)

आव्यूह I					
	0	1	2	3	4
0	Y	I	K	W	X
1	G	J	N	H	V
2	E	O	Y	K	T
3	M	G	W	L	R
4	A	E	U	N	K

आव्यूह II					
	5	6	7	8	9
5	N	I	X	P	U
6	K	V	O	T	S
7	L	P	R	A	D
8	O	H	J	L	N
9	P	J	Q	V	X

- (a) 58, 40, 86, 34  
 (b) 76, 55, 89, 23  
 (c) 23, 78, 34, 02  
 (d) 95, 40, 77, 65
16. दिए गए आव्यूहों की सहायता से संख्या 2468 के लिए अक्षरों के सही जोड़ों को ज्ञात कीजिए।  
 (Delhi Police Constable 2012)

आव्यूह I					
	A	B	C	D	E
A	1	2	3	4	5
B	4	1	2	3	5
C	3	2	5	1	4
D	5	4	1	2	3
E	3	1	4	5	2

आव्यूह II					
	P	Q	R	S	T
P	0	6	7	8	9
Q	9	8	6	7	0
R	0	7	9	8	6
S	8	9	0	6	7
T	6	0	7	9	8

- (a) DD, CB, PQ, RS  
 (b) EE, AB, TP, TT  
 (c) AB, DD, RT, PQ  
 (d) CB, CE, SS, QQ

**निर्देश** (प्र.सं. 17-21) प्रश्न में एक शब्द केवल एक संख्या-समूह द्वारा बनाया जाता है, जैसा कि विकल्पों में से किसी एक में दिया गया है। विकल्प में दिए गए संख्या-समूह, अक्षरों के दो वर्गों द्वारा बनाए जाते हैं। जैसा कि नीचे दिए गए दो आव्यूहों में है। आव्यूह I के स्तम्भ और पंक्ति की संख्या 0 से 4 दी गई है और आव्यूह II की 5 से 9। इन आव्यूहों से एक अक्षर को पहले उसकी पंक्ति और बाद में स्तम्भ संख्या द्वारा बताया जा सकता है। उदाहरण के लिए, 'F' को '10', '24' आदि द्वारा बताया जा सकता है तथा 'W' को '58', '66' आदि द्वारा बताया जा सकता है। इसी तरह से आपको प्रत्येक प्रश्न में दिए गए शब्द के लिए समूह को पहचानना है।

आव्यूह I

	0	1	2	3	4
0	T	U	F	K	V
1	F	T	K	V	U
2	K	V	T	U	F
3	U	F	V	T	K
4	V	U	K	F	T

आव्यूह II

	5	6	7	8	9
5	S	Y	D	W	L
6	Y	W	L	D	S
7	D	L	S	Y	W
8	W	S	Y	D	L
9	L	D	W	S	Y

17. TULY  
 (a) 22, 14, 68, 78  
 (c) 01, 30, 59, 56  
 (b) 11, 23, 89, 56  
 (d) 22, 14, 67, 10
18. SYDL  
 (a) 86, 65, 68, 95  
 (c) 69, 78, 77, 95  
 (b) 56, 65, 68, 95  
 (d) 69, 66, 75, 89
19. FVKU  
 (a) 02, 13, 11, 23  
 (c) 24, 40, 22, 14  
 (b) 10, 13, 34, 41  
 (d) 31, 03, 20, 14
20. DWLT  
 (a) 57, 67, 76, 22  
 (c) 79, 66, 76, 33  
 (b) 68, 79, 67, 77  
 (d) 68, 58, 76, 33
21. KUSY  
 (a) 03, 30, 68, 87  
 (b) 12, 23, 77, 87  
 (c) 12, 13, 77, 99  
 (d) 99, 14, 86, 87
22. एक शब्द केवल एक संख्या-समूह द्वारा दर्शाया गया है, जैसा कि विकल्पों में से किसी एक में दिया गया है। विकल्पों में दिए गए संख्या-समूह अक्षरों के दो वर्गों द्वारा दर्शाए गए हैं, जैसा कि नीचे दिए गए दो आव्यूहों में है। आव्यूह I में स्तम्भ और पंक्ति की संख्या 0 से 4 दी गई है और आव्यूह II की 5 से 9। इन आव्यूहों से एक अक्षर को पहले उसकी पंक्ति और बाद में स्तम्भ संख्या द्वारा दर्शाया जा सकता है। उदाहरण के लिए 'M' को 01, 20 आदि द्वारा दर्शाया जा सकता है तथा 'T' को 57, 85 आदि द्वारा दर्शाया जा सकता है। इसी तरह से आपको प्रश्न में दिए गए शब्द LANE के लिए समूह को पहचानना है।  
 (SSC CPO 2015)

आव्यूह I

	0	1	2	3	4
0	Z	M	S	R	C
1	J	L	D	B	G
2	M	B	C	M	H
3	R	L	N	S	I
4	B	D	M	R	J

आव्यूह II

	5	6	7	8	9
5	X	K	T	E	S
6	Q	A	U	Y	P
7	U	V	O	W	E
8	T	Y	A	E	U
9	X	O	E	V	A

- (a) 11, 67, 32, 97  
 (c) 31, 66, 33, 97  
 (b) 11, 66, 33, 96  
 (d) 31, 87, 32, 97

23. एक शब्द केवल एक संख्या-समूह द्वारा दर्शाया गया है, जैसा कि विकल्पों में से किसी एक में दिया गया है। विकल्पों में दिए गए संख्या-समूह अक्षरों के दो वर्गों द्वारा दर्शाए गए हैं, जैसा कि नीचे दिए गए दो आव्यूहों में है। आव्यूह I में स्तम्भ और पंक्ति की संख्या 0 से 4 में दी गई है और आव्यूह II की 5 से 9, इन आव्यूहों से एक अक्षर को पहले उसकी पंक्ति और बाद में स्तम्भ संख्या द्वारा दर्शाया जा सकता है। उदाहरण के लिए 'A' को 03, 10 आदि द्वारा दर्शाया जा सकता है तथा 'D' को 58, 65 आदि द्वारा दर्शाया जा सकता है। इसी तरह से आपको प्रश्न में दिए गए शब्द 'BEAK' के लिए समूह को पहचानना है। (SSC CGL 2015)

आव्यूह I

	0	1	2	3	4
0	C	B	O	A	T
1	A	C	T	B	O
2	B	O	A	T	C
3	T	C	B	O	A
4	O	A	T	C	B

आव्यूह II

	5	6	7	8	9
5	R	E	K	D	L
6	D	L	R	E	K
7	E	K	D	L	R
8	L	R	E	K	D
9	K	D	L	R	E

- (a) 44, 75, 22, 88 (b) 20, 10, 87, 57  
(c) 44, 88, 10, 75 (d) 32, 76, 75, 22

24. एक शब्द केवल एक संख्या-समूह द्वारा दर्शाया गया है जैसा कि विकल्पों में से किसी एक में दिया गया है। विकल्पों में दिए गए संख्या-समूह अक्षरों के दो वर्गों द्वारा दर्शाए गए हैं जैसा कि नीचे दिए गए दो आव्यूहों में है। आव्यूह I के स्तम्भ और पंक्ति की संख्या 0 से 4 दी गई है और आव्यूह II की 5 से 9। इन आव्यूहों से एक अक्षर को पहले उसकी पंक्ति और बाद में स्तम्भ संख्या द्वारा दर्शाया जा सकता है। उदाहरण के लिए, 'I' को 03, 22 आदि द्वारा दर्शाया जा सकता है तथा 'R' को 57, 68 आदि द्वारा दर्शाया जा सकता है। इसी प्रकार से आपको प्रश्न में दिए गए शब्द 'BALD' के लिए समूह को पहचानना है। (SSC MTS 2013)

आव्यूह I

	0	1	2	3	4
0	B	T	D	I	F
1	I	D	B	F	T
2	F	B	I	T	D
3	T	I	F	D	B
4	D	F	T	B	I

आव्यूह II

	5	6	7	8	9
5	A	L	R	E	K
6	K	A	L	R	E
7	E	K	A	L	R
8	R	E	K	A	L
9	L	R	E	K	A

- (a) 12, 99, 65, 24 (b) 21, 88, 95, 24  
(c) 43, 55, 67, 04 (d) 34, 77, 76, 42

25. एक शब्द केवल एक संख्या-समूह द्वारा दर्शाया गया है जैसा कि विकल्पों में से किसी एक में दिया गया है। विकल्पों में दिए गए संख्या-समूह अक्षरों के दो वर्गों द्वारा दर्शाए गए हैं जैसा कि नीचे दिए गए दो आव्यूहों में है। आव्यूह I के स्तम्भ और पंक्ति की संख्या 0 से 4 में दी गई है और आव्यूह II की 5 से 9। इन आव्यूहों से एक अक्षर को पहले उसकी पंक्ति और बाद में स्तम्भ संख्या द्वारा दर्शाया जा सकता है। उदाहरण के लिए, 'A' को 01, 13 आदि द्वारा दर्शाया जा सकता है तथा 'E' को 56, 67 आदि द्वारा दर्शाया जा सकता है। इसी तरह से आपको दिए गए शब्द BOTH के लिए समूह को पहचानना है। (SSC Steno 2013)

आव्यूह I

	0	1	2	3	4
0	F	A	N	O	I
1	I	O	F	A	N
2	A	N	O	I	F
3	O	F	I	N	A
4	N	I	A	F	O

आव्यूह II

	5	6	7	8	9
5	S	E	H	B	T
6	H	S	E	T	B
7	B	T	S	E	H
8	E	H	T	B	S
9	T	S	E	H	B

- (a) 88, 30, 85, 86 (b) 58, 02, 68, 65  
(c) 69, 67, 68, 59 (d) 75, 22, 76, 79

- निर्देश** (प्र.सं. 26-28) एक शब्द केवल एक संख्या-समूह द्वारा दर्शाया गया है, जैसा कि विकल्पों में से किसी एक में दिया गया है। विकल्पों में दिए गए संख्या-समूह अक्षरों के दो वर्गों द्वारा दर्शाए गए हैं, जैसा कि नीचे दिए गए दो आव्यूहों में है। आव्यूह I के स्तम्भ और पंक्ति की संख्या 0 से 4 में दी गई है और आव्यूह II की 5 से 9। इन आव्यूहों से एक अक्षर को पहले उसकी पंक्ति और बाद में स्तम्भ संख्या द्वारा दर्शाया जा सकता है। उदाहरण के लिए A को 01, 14 आदि द्वारा दर्शाया जा सकता है तथा O को 59, 67 आदि द्वारा दर्शाया जा सकता है। इसी तरह से आपको प्रत्येक प्रश्न में दिए गए शब्द के लिए समूह को पहचानना है। (SSC CGL 2015)

आव्यूह I

	0	1	2	3	4
0	P	A	G	R	Z
1	G	R	Z	P	A
2	Z	P	A	G	R
3	A	G	R	Z	P
4	R	Z	P	A	G

आव्यूह II

	5	6	7	8	9
5	E	M	L	N	O
6	L	E	O	M	N
7	O	N	E	L	M
8	N	O	M	E	L
9	M	L	N	O	E



## 26. PEARL

- (a) 13, 77, 30, 14, 88 (b) 00, 66, 14, 32, 56  
(c) 12, 88, 43, 32, 89 (d) 00, 55, 22, 11, 96

## 27. EAGLE

- (a) 88, 22, 31, 89, 76 (b) 66, 43, 44, 79, 88  
(c) 99, 01, 44, 96, 77 (d) 55, 14, 11, 78, 66

## 28. ORGAN

- (a) 75, 03, 11, 22, 76 (b) 67, 22, 31, 58, 22  
(c) 86, 40, 23, 14, 96 (d) 98, 03, 44, 22, 58

29. एक शब्द केवल एक संख्या-समूह द्वारा दर्शाया गया है, जैसा कि विकल्पों में से किसी एक में दिया गया है। विकल्पों में दिए गए संख्या-समूह अक्षरों के दो वर्गों द्वारा दर्शाए गए हैं, जैसा कि दिए गए दो आव्यूहों में है। आव्यूह I के स्तम्भ और पंक्ति की संख्या 0 से 4 में दी गई है और आव्यूह II की 5 से 9। इन आव्यूहों से एक अक्षर को पहले उसकी पंक्ति और बाद में स्तम्भ संख्या द्वारा दर्शाया जा सकता है। उदाहरण के लिए O को 01, 33 आदि द्वारा दर्शाया जा सकता है तथा Q को 55, 69 आदि द्वारा दर्शाया जा सकता है। इसी तरह से आपको प्रश्न में दिए शब्द 'METAL' के लिए समूह को पहचानना है।

(SSC Steno 2016)

आव्यूह I					
	0	1	2	3	4
0	M	O	R	A	L
1	O	R	A	L	M
2	R	A	L	M	O
3	A	L	M	O	R
4	L	M	O	R	A

आव्यूह II					
	5	6	7	8	9
5	Q	U	I	E	T
6	U	I	E	T	Q
7	I	E	T	Q	U
8	E	T	Q	U	I
9	T	Q	U	I	E

- (a) 23, 67, 96, 40, 44 (b) 23, 76, 95, 40, 44  
(c) 32, 76, 95, 44, 04 (d) 32, 76, 44, 95, 04

30. निम्नांकित प्रश्न में, एक शब्द केवल एक संख्या-समूह द्वारा दर्शाया गया है, जैसा कि विकल्पों में से किसी एक में दिया गया है। विकल्पों में दिए गए संख्या-समूह अक्षरों के दो वर्गों द्वारा दर्शाए गए हैं, जैसा कि नीचे दिए गए दो आव्यूहों में है। आव्यूह I के स्तम्भ और पंक्ति की संख्या 0 से 4 में दी गई है और आव्यूह II की 5 से 9 में दी गई है। इन आव्यूहों से एक अक्षर को पहले उसकी पंक्ति और बाद में स्तम्भ संख्या द्वारा दर्शाया जा सकता है। उदाहरण के लिए C को 55, 69 और D को 59, 68 आदि द्वारा दर्शाया जा सकता है। इसी तरह से आपको प्रश्न में दिए गए शब्द के लिए समूह को पहचानना है।

(SSC CPO 2016)

ROUND

आव्यूह I					
	0	1	2	3	4
0	B	N	R	T	H
1	N	R	T	H	B
2	R	T	H	B	N
3	T	H	B	N	R
4	H	B	N	R	T

आव्यूह II					
	5	6	7	8	9
5	C	L	O	U	D
6	L	O	U	D	C
7	O	U	D	C	L
8	U	D	C	L	O
9	D	C	L	O	U

- (a) 20, 66, 79, 67, 77 (b) 34, 66, 58, 33, 95  
(c) 11, 75, 85, 42, 99 (d) 43, 67, 10, 68, 59

31. निम्नांकित प्रश्न में, एक शब्द केवल एक संख्या-समूह द्वारा दर्शाया गया है, जैसा कि विकल्पों में से किसी एक में दिया गया है। विकल्पों में दिए गए संख्या-समूह अक्षरों के दो वर्गों द्वारा दर्शाए गए हैं, जैसा कि नीचे दिए गए दो आव्यूहों में है। आव्यूह I के स्तम्भ और पंक्ति की संख्या 0 से 4 में दी गई है और आव्यूह II की 5 से 9 में दी गई है। इन आव्यूहों से एक अक्षर को पहले उसकी पंक्ति और बाद में स्तम्भ संख्या द्वारा दर्शाया जा सकता है। उदाहरण के लिए P को 55, 69 और L को 59, 68 आदि द्वारा दर्शाया जा सकता है। इसी तरह से आपको प्रश्न में दिए गए शब्द के लिए समूह को पहचानना है।

(SSC CPO 2016)

MASTER

आव्यूह I					
	0	1	2	3	4
0	S	M	A	R	T
1	M	A	R	T	S
2	A	R	T	S	M
3	R	T	S	M	A
4	T	S	M	A	R

आव्यूह II					
	5	6	7	8	9
5	P	E	R	I	L
6	E	R	I	L	P
7	R	I	L	P	E
8	I	L	P	E	R
9	L	P	E	R	I

- (a) 01, 11, 23, 00, 88, 44  
(b) 10, 34, 14, 31, 40, 12  
(c) 01, 43, 41, 04, 65, 44  
(d) 33, 02, 23, 30, 31, 97

32. एक शब्द केवल एक संख्या-समूह द्वारा दर्शाया गया है, जैसा कि विकल्पों में से किसी एक में दिया गया है। विकल्पों में दिए गए संख्या-समूह अक्षरों के दो वर्गों द्वारा दर्शाए गए हैं, जैसा कि नीचे दिए गए दो आव्यूहों में है। आव्यूह I के स्तम्भ और पंक्ति की संख्या 0 से 4 में दी गई है और आव्यूह II की 5 से 9। इन आव्यूहों से एक अक्षर को पहले उसकी पंक्ति और बाद में स्तम्भ संख्या द्वारा दर्शाया जा सकता है। उदाहरण के लिए, 'F' को 01, 12, आदि द्वारा दर्शाया जा सकता है तथा 'E' को 66, 77, आदि द्वारा दर्शाया जा सकता है। इसी तरह से आपको दिए गए शब्द TOYOTA के लिए समूह को पहचानना है।

(SSC CGL 2014)

आव्यूह I

	0	1	2	3	4
0	A	F	K	P	U
1	U	P	F	K	A
2	F	K	P	A	U
3	K	A	U	F	P
4	P	K	A	U	F

आव्यूह II

	5	6	7	8	9
5	E	J	O	T	Y
6	J	E	T	Y	O
7	O	T	E	J	Y
8	J	O	Y	E	T
9	T	Y	J	O	E

- (a) 95, 75, 96, 26, 14, 32 (b) 76, 69, 79, 57, 16, 31  
(c) 58, 57, 59, 69, 67, 42 (d) 14, 23, 69, 31, 57, 69

## उत्तर सहित व्याख्या

1. (d) प्रश्नानुसार, P = 15, 43; L = 36, 65  
A = 42, 46, 62; Y = 45  
∴ PLAY ⇒ 43, 65, 62, 45

2. (a) प्रश्नानुसार,  
T → 04, 14, 22, 31, 40  
R → 03, 11, 23, 30, 44  
A → 00, 13, 24, 32, 41  
C → 01, 12, 20, 33, 42  
K → 02, 10, 21, 34, 43  
∴ TRACK ⇒ 22, 44, 00, 20, 34

3. (b) प्रश्नानुसार,  
G = 03, 41, 44, 65  
E = 02, 55, 99  
A = 00, 04, 33, 42  
R = 40, 57, 58, 66, 69, 78, 87, 96  
∴ GEAR ⇒ 44, 55, 42, 66

4. (b) प्रश्नानुसार, H = 04, 12, 21, 33, 40  
A = 03, 14, 20, 32, 41  
L = 55, 68, 77, 86, 99  
T = 00, 13, 24, 31, 42  
∴ HALT ⇒ 21, 41, 68, 13

5. (d) प्रश्नानुसार, G = 56, 68, 79, 87, 95  
L = 57, 65, 78, 89, 96  
O = 00, 13, 21, 34, 42  
W = 04, 12, 20, 33, 41  
∴ GLOW ⇒ 95, 57, 13, 33

6. (a) प्रश्नानुसार, M = 04, 32, 66  
A = 11, 40, 88  
K = 23, 44, 65  
E = 41, 86  
∴ MAKE ⇒ 04, 11, 23, 86

7. (b) प्रश्नानुसार, T = 30, 64  
A = 00, 76  
L = 31  
E = 32  
∴ TALE ⇒ 64, 00, 31, 32

8. (a) प्रश्नानुसार, S → 04, 31, 89  
H → 12, 56, 77  
I → 43, 76, 88  
P → 10, 44, 99  
∴ SHIP ⇒ 31, 56, 43, 10

9. (b) प्रश्नानुसार, G = 03, 10, 44  
R = 78, 85  
A = 04, 32  
B = 31, 43  
∴ GRAB ⇒ 44, 78, 04, 43

10. (d) प्रश्नानुसार,  
R ⇒ 97, 89, 75, 68, 56  
O ⇒ 44, 33, 21, 12, 00  
S ⇒ 98, 86, 77, 65, 59  
T ⇒ 99, 85, 76, 67, 58  
∴ ROST ⇒ 68, 33, 65, 58

11. (b) प्रश्नानुसार,  
C ⇒ 59, 66, 77, 88, 95  
A ⇒ 01, 12, 20, 33, 44  
R ⇒ 02, 14, 23, 31, 40  
T ⇒ 58, 67, 75, 86, 99  
∴ CART ⇒ 66, 12, 40, 58

12. (c) प्रश्नानुसार,  
Y ⇒ 59, 66, 78, 85, 97  
E ⇒ 04, 10, 22, 33, 41  
A ⇒ 00, 11, 23, 34, 42  
R ⇒ 55, 67, 79, 86, 98  
∴ YEAR ⇒ 59, 41, 42, 98

13. (a) प्रश्नानुसार,  
L ⇒ 55, 67, 79, 86, 98  
I ⇒ 04, 11, 23, 30, 42  
N ⇒ 57, 69, 76, 88, 95  
E ⇒ 00, 12, 24, 31, 43  
∴ LINE ⇒ 86, 11, 69, 43

14. (b) प्रश्नानुसार,  
F ⇒ 04, 11, 23, 30, 42  
O ⇒ 55, 67, 79, 86, 98  
R ⇒ 01, 13, 20, 32, 44  
K ⇒ 58, 65, 77, 89, 96  
∴ FORK ⇒ 30, 86, 13, 77

15. (d) प्रश्नानुसार, P = 58, 76, 95  
A = 40, 78  
R = 34, 77  
K = 02, 23, 44, 65  
∴ PARK ⇒ 95, 40, 77, 65

16. (d) प्रश्नानुसार,  
2 = AB, BC, CB, DD, EE  
4 = AD, BA, CE, DB, EC  
6 = PQ, QR, RT, SS, TP  
8 = PS, QQ, RS, SP, TT  
∴ 2468 ⇒ CB, CE, SS, QQ

उत्तर (प्र. सं. 17-21) प्रश्नानुसार,

- T ⇒ 00, 11, 22, 33, 44  
U ⇒ 01, 14, 23, 30, 41  
F ⇒ 02, 10, 24, 31, 43  
K ⇒ 03, 12, 20, 34, 42  
V ⇒ 04, 13, 21, 32, 40  
Y ⇒ 56, 65, 78, 87, 99  
D ⇒ 57, 68, 75, 88, 96  
W ⇒ 58, 66, 79, 85, 97  
L ⇒ 59, 67, 76, 89, 95  
S ⇒ 55, 69, 77, 86, 98

17. (b) TULY ⇒ 11, 23, 89, 56

18. (a) SYDL ⇒ 86, 65, 68, 95

19. (b) FVKU ⇒ 10, 13, 34, 41

20. (d) DWLT ⇒ 68, 58, 76, 33

21. (b) KUSY ⇒ 12, 23, 77, 87

22. (d) प्रश्नानुसार,

$$\begin{aligned} L &\Rightarrow 11, \boxed{31} \\ A &\Rightarrow 66, \boxed{87}, 99 \\ N &\Rightarrow \boxed{32} \\ E &\Rightarrow 58, 79, 88, \boxed{97} \\ \therefore \text{LANE} &\Rightarrow 31, 87, 32, 97 \end{aligned}$$

23. (a) प्रश्नानुसार,

$$\begin{aligned} B &\Rightarrow 01, 13, 20, 32, \boxed{44} \\ E &\Rightarrow 56, 68, \boxed{75}, 87, 99 \\ A &\Rightarrow 03, 10, \boxed{22}, 34, 41 \\ K &\Rightarrow 57, 69, 76, \boxed{88}, 95 \\ \therefore \text{BEAK} &\Rightarrow 44, 75, 22, 88 \end{aligned}$$

24. (b) प्रश्नानुसार,

$$\begin{aligned} B &\Rightarrow 00, 12, \boxed{21}, 34, 43 \\ A &\Rightarrow 55, 66, 77, \boxed{88}, 99 \\ L &\Rightarrow 56, 67, 78, 89, \boxed{95} \\ D &\Rightarrow 02, 11, \boxed{24}, 33, 40 \\ \therefore \text{BALD} &\Rightarrow 21, 88, 95, 24 \end{aligned}$$

25. (d) प्रश्नानुसार,

$$\begin{aligned} B &\Rightarrow 58, 69, \boxed{75}, 88, 99 \\ O &\Rightarrow 03, 11, \boxed{22}, 30, 44 \\ T &\Rightarrow 59, 68, \boxed{76}, 87, 95 \\ H &\Rightarrow 57, 65, \boxed{79}, 86, 98 \\ \therefore \text{BOTH} &\Rightarrow 75, 22, 76, 79 \end{aligned}$$

उत्तर (प्र. सं. 26-28) प्रश्नानुसार,

$$\begin{aligned} P &\Rightarrow 00, 13, 21, 34, 42 \\ A &\Rightarrow 01, 14, 22, 30, 43 \\ G &\Rightarrow 02, 10, 23, 31, 44 \\ R &\Rightarrow 03, 11, 24, 32, 40 \\ Z &\Rightarrow 04, 12, 20, 33, 41 \\ E &\Rightarrow 55, 66, 77, 88, 99 \\ M &\Rightarrow 56, 68, 79, 87, 95 \\ L &\Rightarrow 57, 65, 78, 89, 96 \\ N &\Rightarrow 58, 69, 76, 85, 97 \\ O &\Rightarrow 59, 67, 75, 86, 98 \end{aligned}$$

26. (d) PEARL  $\Rightarrow$  00, 55, 22, 11, 96

27. (c) EAGLE  $\Rightarrow$  99, 01, 44, 96, 77

28. (d) ORGAN  $\Rightarrow$  98, 03, 44, 22, 58

29. (c) प्रश्नानुसार,

$$\begin{aligned} M &\rightarrow 00, 14, 23, \boxed{32}, 41 \\ E &\rightarrow 58, 67, \boxed{76}, 85, 99 \\ T &\rightarrow 59, 68, 77, 86, \boxed{95} \\ A &\rightarrow 03, 12, 21, 30, \boxed{44} \\ L &\rightarrow \boxed{04}, 13, 22, 31, 40 \end{aligned}$$

$\therefore$  METAL  $\Rightarrow$  32, 76, 95, 44, 04

30. (b) प्रश्नानुसार,

$$\begin{aligned} R &\rightarrow 02, 11, 20, \boxed{34}, 43 \\ O &\rightarrow 57, \boxed{66}, 75, 89, 98 \\ U &\rightarrow \boxed{58}, 67, 76, 85, 99 \\ N &\rightarrow 01, 10, 24, \boxed{33}, 42 \\ D &\rightarrow 59, 68, 77, 86, \boxed{95} \end{aligned}$$

$\therefore$  ROUND  $\Rightarrow$  34, 66, 58, 33, 95

31. (c) प्रश्नानुसार,

$$\begin{aligned} M &\rightarrow \boxed{01}, 10, 24, 33, 42 \\ A &\rightarrow 02, 11, 20, 34, \boxed{43} \\ S &\rightarrow 00, 14, 23, 32, \boxed{41} \\ T &\rightarrow \boxed{04}, 13, 22, 31, 40 \\ E &\rightarrow 56, \boxed{65}, 79, 88, 97 \\ R &\rightarrow 03, 12, 21, 30, \boxed{44}, 57, 66, 75, 89, 98 \end{aligned}$$

$\therefore$  MASTER  $\Rightarrow$  01, 43, 41, 04, 65, 44

32. (c) प्रश्नानुसार,

$$\begin{aligned} T &\Rightarrow \boxed{58}, 67, 76, 89, 95 \\ O &\Rightarrow \boxed{57}, 69, 75, 86, 98 \\ Y &\Rightarrow \boxed{59}, 68, 79, 87, 96 \\ O &\Rightarrow 57, \boxed{69}, 75, 86, 98 \\ T &\Rightarrow 58, \boxed{67}, 76, 89, 95 \\ A &\Rightarrow 00, 14, 23, 31, \boxed{42} \end{aligned}$$

$\therefore$  TOYOTA  $\Rightarrow$  58, 57, 59, 69, 67, 42

# 24

## आँकड़ों की पर्याप्तता (Data Sufficiency)

किसी व्यक्ति या वस्तु या विषय के सन्दर्भ में उपलब्ध ऐसी सभी जानकारी जो जिसके आधार पर व्यक्ति या वस्तु या विषय से सम्बन्धित किसी समस्या का पूर्णतः समाधान किया जा सकता हो, ऐसी जानकारियों को आँकड़ों की पर्याप्तता (Data Sufficiency) कहते हैं।

इस अध्याय के अन्तर्गत आने वाले प्रश्न क्रम-व्यवस्था, दिशा और दूरी, रक्त सम्बन्ध, अंग्रेजी वर्णमाला, बैठक व्यवस्था, कूटलेखन-कूटवाचन, आदि अध्यायों से सम्बन्धित होते हैं। प्रश्न में दी गई जानकारी के आधार पर हमें यह ज्ञात करना होता है कि पूछे गए प्रश्न का उत्तर ज्ञात करने के लिए दी गई जानकारी पर्याप्त है या नहीं।

इस अध्याय के अन्तर्गत आने वाले प्रश्न सामान्यतया दो प्रकारों पर आधारित होते हैं

### प्रकार 1. दो कथनों पर आधारित प्रश्न

इस प्रकार के अन्तर्गत आने वाले प्रश्नों में एक प्रश्न तथा उसके उपरान्त प्रश्न से सम्बन्धित दो कथन दिए गए होते हैं। अब हमें यह ज्ञात करना होता है कि दिए गए प्रश्न का उत्तर ज्ञात करने के लिए केवल कथन I में दी गई जानकारी पर्याप्त है या केवल कथन II में दी गई जानकारी पर्याप्त है या दोनों कथनों को मिलाकर दी गई जानकारी पर्याप्त है या दोनों कथनों को मिलाकर भी दी गई जानकारी पर्याप्त नहीं है।

इस प्रकार के प्रश्नों को हल करने के लिए सबसे पहले, पहले कथन पर विचार करना चाहिए। यदि पहले कथन से हल प्राप्त नहीं होता है, तो दूसरे कथन पर विचार करना चाहिए। यदि दूसरे कथन से भी हल प्राप्त नहीं होता है, तो दोनों कथनों को मिलाकर उस पर विचार करना चाहिए।

इसके अन्तर्गत आने वाले प्रश्नों को निम्न उदाहरणों की सहायता से समझा जा सकता है।

**निर्देश** (उदाहरण सं. 1-3) नीचे दिए गए प्रत्येक प्रश्न में एक प्रश्न और उसके नीचे दो कथन I और II दिए गए हैं। आपको यह तय करना है कि कथनों में दिया गया डाटा प्रश्न का उत्तर देने के लिए पर्याप्त है या नहीं है। दोनों कथनों को पढ़िए और उत्तर दीजिए।  
(SBI Clerk Main 2017)

- (a) यदि केवल कथन I में दिया गया डाटा प्रश्न का उत्तर देने के लिए पर्याप्त है जबकि केवल कथन II में दिया गया डाटा प्रश्न का उत्तर देने के लिए पर्याप्त नहीं है
- (b) यदि केवल कथन II में दिया गया डाटा प्रश्न का उत्तर देने के लिए पर्याप्त है, जबकि केवल कथन I में दिया गया डाटा प्रश्न का उत्तर देने के लिए पर्याप्त नहीं है

- (c) यदि या तो केवल कथन I या केवल कथन II में दिया गया डाटा प्रश्न का उत्तर देने के लिए पर्याप्त है
- (d) यदि कथन I और II दोनों का डाटा मिलकर भी प्रश्न का उत्तर देने के लिए पर्याप्त नहीं है
- (e) यदि कथन I और II दोनों का डाटा मिलकर प्रश्न का उत्तर देने के लिए आवश्यक है

● **उदाहरण 1.** गाँव T के सन्दर्भ में गाँव R किस दिशा में है?

- I. गाँव F, गाँव R के पूर्व में और गाँव H, गाँव T के दक्षिण में है।  
II. गाँव M, गाँव R के उत्तर में और गाँव T के दक्षिण में है।

**व्याख्या** (b) कथन II से,

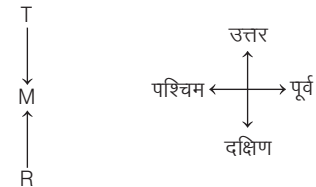

आरेख से स्पष्ट है कि गाँव T के सन्दर्भ में, गाँव R दक्षिण दिशा में है।  
अतः केवल कथन II में दिया गया डाटा प्रश्न का उत्तर देने के लिए पर्याप्त है।

● **उदाहरण 2.** कोड भाषा में 'same' का कोड क्या है?

- I. कोड भाषा में 'both are same' को 'la ka te' लिखते हैं।  
II. कोड भाषा में 'colours are same' को 'pe te la' लिखते हैं।

**व्याख्या** (d) both are same → la ka te ... (i)

colours are same → pe te la ... (ii)

समी (i) तथा (ii) से, are same → la te

∴ same → la/te

अतः कथन I और II दोनों का डाटा मिलकर भी प्रश्न का उत्तर देने के लिए पर्याप्त नहीं है।

● **उदाहरण 3.** अलग-अलग ऊँचाई वाले A, B, C, D और E में सबसे लम्बा कौन है?

- I. इनमें C केवल B से नाटा है।  
II. A, D और E से लम्बा है।

**व्याख्या** (a) कथन I से, C केवल B से नाटा है।

अर्थात्  $B > C > (A, D, E)$

∴ सबसे लम्बा B है।

अतः केवल कथन I में दिया गया डाटा प्रश्न का उत्तर देने के लिए पर्याप्त है।

**निर्देश** (उदाहरण सं. 4-8) निम्नलिखित प्रश्नों में एक प्रश्न और दो कथन। और II दिए गए हैं। आपको यह तय करना है कि कथनों में दिया गया डाटा प्रश्न का उत्तर देने के लिए पर्याप्त है या नहीं। दोनों कथनों को ध्यानपूर्वक पढ़िए और उत्तर दीजिए।

(NICL Assist. 2015)

- यदि या तो कथन I या II में दिया गया डाटा प्रश्न का उत्तर देने के लिए पर्याप्त है
- यदि केवल कथन I में दिया गया डाटा प्रश्न का उत्तर देने के लिए पर्याप्त है, जबकि कथन II में दिया गया डाटा प्रश्न का उत्तर देने के लिए पर्याप्त नहीं है
- यदि कथन I और II में दिया गया डाटा प्रश्न का उत्तर देने के लिए आवश्यक है
- यदि न तो कथन I और न ही II में दिया गया डाटा प्रश्न का उत्तर देने के लिए पर्याप्त है
- यदि केवल कथन II में दिया गया डाटा प्रश्न का उत्तर देने के लिए पर्याप्त है, जबकि कथन I में दिया गया डाटा प्रश्न का उत्तर देने के लिए पर्याप्त नहीं है

● **उदाहरण 4.** महात्मा जी की मूर्ति का मुख किस दिशा में है?

- मूर्ति शहर के अन्त में उत्तर की ओर है।
- मूर्ति की छाया, शाम को 5 बजे पूर्व की ओर होती है।

**व्याख्या** (d) दिए गए दोनों कथनों से भी यह ज्ञात नहीं किया जा सकता कि महात्मा जी की मूर्ति का मुख किस दिशा में है।

● **उदाहरण 5.** अन्तिम वर्ष की कक्षा में कुल विद्यार्थियों की संख्या कितनी है?

- अन्तिम वर्ष की कक्षा में लड़कों की संख्या, कक्षा की लड़कियों की संख्या की दोगुनी है।
- कक्षा के सभी विद्यार्थियों की आयु का योग 399 वर्ष है तथा उनकी औसत आयु 19 वर्ष है।

**व्याख्या** (e) कथन I से,

माना कक्षा में लड़कियों की संख्या  $x$  है, तब कक्षा में लड़कों की संख्या  $2x$  होगी। अतः कक्षा में कुल छात्रों की संख्या  $= x + 2x = 3x$

कथन II से,

माना कुल विद्यार्थियों की संख्या  $= y$

∴ कथनानुसार,  $19 \times y = 399$

(∴ औसत  $\times$  कुल विद्यार्थियों की संख्या = कुल योग)

$$\Rightarrow y = \frac{399}{19} = 21$$

∴ कथन II से, कक्षा में छात्रों की कुल संख्या  $= 21$

● **उदाहरण 6.** इमारत में कम-से-कम कितने तल हैं (भू-तल सहित)?

- जिस क्षेत्र में यह इमारत है, उस क्षेत्र का नियम है कि वहाँ पर किसी भी इमारत में छः से ज्यादा तल नहीं हैं (भू-तल सहित)।
- इमारत में तीन परिवार रहते हैं। कोई भी दो परिवार, एक-दूसरे के रहने वाले तल के तुरन्त ऊपर या नीचे वाले तल पर नहीं रहते हैं।

**व्याख्या** (e) कथन I से,

इमारत में अधिकतम तलों की संख्या  $= 6$

कथन II से,

परिवार-3
परिवार-2
परिवार-1

स्पष्ट है कि इमारत में कम-से-कम 5 तल हैं।

अतः प्रश्न का उत्तर देने के लिए केवल कथन II पर्याप्त है।

● **उदाहरण 7.** कितने लोग दोनों समाचार-पत्र 'इकोनॉमिक टाइम्स' तथा 'फाइनेन्शियल एक्सप्रेस' पढ़ते हैं?

- 300 पाठकों में से, 200 फाइनेन्शियल एक्सप्रेस पढ़ते हैं, 220 इकोनॉमिक टाइम्स पढ़ते हैं तथा 50 इण्डियन एक्सप्रेस पढ़ते हैं।
- 300 पाठकों में से, 220 इकोनॉमिक टाइम्स पढ़ते हैं, 200 फाइनेन्शियल एक्सप्रेस पढ़ते हैं तथा 50 कोई भी समाचार-पत्र नहीं पढ़ते हैं।

**व्याख्या** (e) कथन II से,

माना इकोनॉमिक टाइम्स पढ़ने वालों की संख्या  $= A$

$$\therefore P(A) = 220$$

तथा फाइनेन्शियल एक्सप्रेस पढ़ने वालों की संख्या  $= B$

$$\therefore P(B) = 200$$

तथा 50 व्यक्ति ऐसे हैं, जो दोनों में से कोई भी अखबार नहीं पढ़ते हैं।

$$\therefore P(A \cup B) = 300 - 50 = 250$$

हम जानते हैं कि

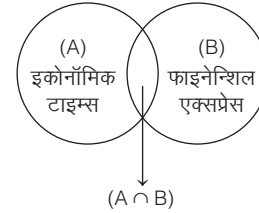

$$P(A \cup B) = P(A) + P(B) - P(A \cap B)$$

$$\Rightarrow 250 = 200 + 220 - P(A \cap B)$$

$$\Rightarrow P(A \cap B) = 420 - 250 = 170$$

$$\Rightarrow P(A \cap B) = 170$$

अतः 170 लोग ऐसे हैं, जो इकोनॉमिक टाइम्स तथा फाइनेन्शियल एक्सप्रेस दोनों पढ़ते हैं।

● **उदाहरण 8.** किस वर्ष में रंजना ने अपना स्नातक पूर्ण किया था?

- रंजना के पिता के अनुसार, रंजना ने मार्च, 1989 के बाद लेकिन मार्च, 1993 से पहले स्नातक किया।
- रंजना के भाई को अच्छी तरह से याद है कि रंजना ने स्नातक मार्च, 1991 के बाद लेकिन मार्च, 1994 से पहले किया तथा उसका स्नातक वर्ष एक सम संख्या थी।

**व्याख्या** (e) कथन I से,

रंजना के स्नातक होने का वर्ष मार्च, 1989 से मार्च, 1993 के बीच।

कथन II से,

रंजना के स्नातक होने का वर्ष मार्च, 1991 के बाद तथा मार्च, 1994 से पहले अर्थात् मार्च, 1991-1992-1993

लेकिन यह भी दिया गया है कि रंजना ने सम संख्या वाले वर्ष में स्नातक किया। अतः रंजना ने निश्चित रूप से मार्च, 1992 में स्नातक किया।

# प्रश्नावली 24.1

1. दिए गए प्रश्न को पढ़ें और निर्णय लें कि निम्नलिखित में से कौन-सा कथन प्रश्न का उत्तर देने के लिए सही है?

प्रश्न P, N, K और J में से किसे उच्चतम भुगतान प्राप्त होता है?

कथन (RRB ग्रुप डी परीक्षा 2018)

I. P, K और J से अधिक कमाता है।

II. N, K से ज्यादा कमाता है।

- (a) कथन I और II दोनों पर्याप्त हैं (b) कथन I और II दोनों अपर्याप्त हैं  
(c) केवल कथन I पर्याप्त है (d) केवल कथन II पर्याप्त है

2. निम्नलिखित प्रश्न पर विचार करके निर्णय लें कि प्रश्न के उत्तर के लिए कौन-सा कथन पर्याप्त है?

प्रश्न दिए गए कथनों में SUN की कूट संख्या पहचानें।

कथन (RRB ग्रुप डी परीक्षा 2018)

I. GUN को HUN के रूप में लिखा जाता है और TUN को UUN के रूप में लिखा जाता है।

II. SUN पूर्व से उदय होता है।

- (a) न तो कथन I और न ही II पर्याप्त है  
(b) केवल कथन II पर्याप्त है  
(c) केवल कथन I पर्याप्त है  
(d) दोनों कथन I एवं II पर्याप्त हैं

3. दिए गए प्रश्न को पढ़ें और निर्णय लें कि निम्नलिखित में से कौन-सा कथन प्रश्न का उत्तर देने के लिए पर्याप्त है?

प्रश्न T, V और W में सबसे बड़ा कौन है?

कथन

I. T, W से बड़ा है।

II. W, V की बड़ी बहन है। (RRB ग्रुप डी परीक्षा 2018)

- (a) कथन I और II दोनों पर्याप्त हैं (b) केवल कथन I पर्याप्त है  
(c) कथन I और II दोनों अपर्याप्त हैं (d) केवल कथन II पर्याप्त है

4. दिए गए प्रश्न को पढ़ें और निर्णय लें कि निम्नलिखित में से कौन-सा कथन प्रश्न का उत्तर देने के लिए पर्याप्त है?

प्रश्न कौन-सा शब्द कूट भाषा में 'mango' का प्रतिनिधित्व करता है?

कथन

I. 'I Love Mango' को 'E la mange' के रूप में लिखा गया है।

II. 'I Love Orange' को 'E la orage' के रूप में लिखा गया है।

- (a) केवल कथन II पर्याप्त है (RRB ग्रुप डी परीक्षा 2018)  
(b) कथन I और II दोनों पर्याप्त हैं  
(c) कथन I और II दोनों पर्याप्त नहीं हैं  
(d) केवल कथन I पर्याप्त है

5. दिए गए प्रश्न पर विचार करें और निर्णय लें कि प्रश्न का उत्तर देने के लिए निम्न में से कौन-सा कथन पर्याप्त है?

प्रश्न स्वाति, नमिता से कैसे सम्बन्धित है?

कथन (RRB ALP 2018)

I. स्वाति का पति, नमिता की माँ का इकलौता पुत्र है।

II. स्वाति का भाई और नमिता का पति, चचेरे भाई/ममेरे भाई हैं।

- (a) दिए गए प्रश्न का उत्तर देने के लिए I और II दोनों पर्याप्त हैं  
(b) दिए गए प्रश्न का उत्तर देने के लिए II अकेला पर्याप्त है, जबकि I अकेला पर्याप्त नहीं है  
(c) दिए गए प्रश्न का उत्तर देने के लिए या तो I या II पर्याप्त है  
(d) दिए गए प्रश्न का उत्तर देने के लिए I अकेला पर्याप्त है, जबकि II अकेला पर्याप्त नहीं है

6. दिए गए प्रश्न पर विचार करें और तय करें कि निम्नलिखित कथनों में से कौन-सा कथन प्रश्न का उत्तर देने के लिए पर्याप्त है?

प्रश्न X और Y में कौन बेहतर नर्तक है?

कथन

I. X ने अधिक नृत्य ऑडिशन दिए थे।

II. Y ने मंच पर अधिक प्रदर्शन दिया था।

- (a) कथन I और II दोनों पर्याप्त हैं  
(b) अकेले कथन I पर्याप्त है, जबकि कथन II अकेले अपर्याप्त है  
(c) अकेले कथन II पर्याप्त है, जबकि कथन I अकेले अपर्याप्त है  
(d) न तो कथन I और न ही कथन II पर्याप्त है

7. दो कथनों के बाद नीचे दिया गया प्रश्न पढ़िए और निर्णय लीजिए कि जवाब देने के लिए कौन-सा कथन पर्याप्त है? (RRB ALP 2018)

प्रश्न एक निश्चित दिन में चिड़ियाघर की आय क्या थी?

कथन

I. 120 व्यक्तियों ने उस निश्चित दिन चिड़ियाघर का दौरा किया।

II. उस निश्चित दिन पर टिकट की कीमत में 25% की छूट की पेशकश की गई थी।

- (a) न तो कथन I और न ही II पर्याप्त है  
(b) या तो कथन I या II पर्याप्त है  
(c) केवल कथन II पर्याप्त है, जबकि I अकेला पर्याप्त नहीं है  
(d) कथन I अकेला पर्याप्त है, जबकि II अकेला पर्याप्त नहीं है

**निर्देश** (प्र. सं. 8-10) नीचे दिए गए प्रत्येक प्रश्न में, एक प्रश्न और उसके बाद दो कथन I और II दिए गए हैं। आपको निर्णय लेना है कि कथन में दिया गया डाटा प्रश्न का उत्तर देने के लिए पर्याप्त है या नहीं। (SBI Clerk 2018)

- (a) यदि कथन I में दिया गया डाटा अकेले प्रश्न का उत्तर देने के लिए पर्याप्त है, जबकि कथन II में दिया गया डाटा अकेले प्रश्न का उत्तर देने के लिए पर्याप्त नहीं है  
(b) यदि कथन II में दिया गया डाटा अकेले प्रश्न का उत्तर देने के लिए पर्याप्त है, जबकि कथन I में दिया गया डाटा अकेले प्रश्न का उत्तर देने के लिए पर्याप्त नहीं है  
(c) यदि प्रत्येक कथन अकेले पर्याप्त है  
(d) यदि कथन I और II मिलकर प्रश्न का उत्तर देने के लिए पर्याप्त नहीं हैं  
(e) यदि दोनों कथन मिलकर प्रश्न का उत्तर देने के लिए पर्याप्त हैं, लेकिन कोई भी कथन अकेले पर्याप्त नहीं है

8. निम्नलिखित में से कौन रवि के ठीक बाएँ बैठा है, जो एक पंक्ति में बैठा है। पंक्ति में बैठे सभी व्यक्तियों का मुख उत्तर दिशा की ओर है?

I. साहिल और गीता के मध्य केवल दो व्यक्ति बैठे हैं। गीता के बाईं ओर तीन से अधिक व्यक्ति बैठे हैं।

II. एक पंक्ति में 8 से अधिक व्यक्ति नहीं बैठ सकते। रवि, साहिल के बाएँ से दूसरे स्थान पर बैठा है। दिया, गीता से 6 स्थान दूर बैठी है।

9. दी गई कूट भाषा में 'right' का कूट क्या है?

I. every right to reject का कूट %47\*32\$53\*95' है।

II. 'never reject right turn' का कूट '%62 %47 \$51 \*32' है।

10. पंक्ति में लड़कों और लड़कियों की संख्या ज्ञात कीजिए।

I. R, पंक्ति के बाएँ छोर से 18वें स्थान पर बैठा है और Y पंक्ति के दाएँ छोर से 11वें स्थान पर बैठा है। R और Y आपस में अपना स्थान बदल लेते हैं, स्थान बदलने के बाद R का स्थान बाएँ छोर से 20वाँ है।

II. पंक्ति में कुल 43 विद्यार्थी हैं और सभी का मुख समान दिशा में है।



**निर्देश** (प्र. सं. 11-14) नीचे दिए गए प्रत्येक प्रश्न में एक प्रश्न और उसके नीचे दो कथन I और II दिए गए हैं। आपको यह तय करना है कि कथनों में दिया गया डाटा प्रश्न का उत्तर देने के लिए पर्याप्त है या नहीं है। दोनों कथनों को ध्यानपूर्वक पढ़िए और उत्तर दीजिए।

(IBPS PO Main 2016)

- (a) यदि केवल कथन I में दिया गया डाटा प्रश्न का उत्तर देने के लिए पर्याप्त है जबकि केवल कथन II में दिया गया डाटा प्रश्न का उत्तर देने के लिए पर्याप्त नहीं है
- (b) यदि केवल कथन II में दिया गया डाटा प्रश्न का उत्तर देने के लिए पर्याप्त है जबकि केवल कथन I में दिया गया डाटा प्रश्न का उत्तर देने के लिए पर्याप्त नहीं है
- (c) यदि या तो कथन I या कथन II में दिया गया डाटा प्रश्न का उत्तर देने के लिए पर्याप्त है
- (d) यदि कथन I और कथन II दोनों का डाटा मिलकर भी प्रश्न का उत्तर देने के लिए पर्याप्त नहीं है
- (e) यदि कथन I और कथन II दोनों का डाटा मिलकर प्रश्न का उत्तर देने के लिए आवश्यक है

- 11.** कम्पनी की सूची में कितने कर्मचारी हैं?  
I. कम्पनी के सभी, कर्मचारी एम्प्लॉई एग्जामिनेट में शामिल किए गए थे।  
II. HR विभाग को कुल 346 एम्प्लॉई एग्जामिनेट सर्वे लौटाए गए।
- 12.** कोड भाषा में WATCH को क्या कोड दिया जाएगा?  
I. उस कोड भाषा में PERIL को QFQJM कोड दिया जाता है।  
II. उस कोड भाषा में FOSTERS को GPTSFSST कोड दिया जाता है।
- 13.** P, Q, R, S और T केन्द्र की ओर मुँह करके एक वृत्ताकार मेज के चारों ओर इस प्रकार बैठे हैं कि अगल-बगल बैठे प्रत्येक व्यक्ति के बीच एकसमान दूरी है। T के एकदम दाएँ कौन बैठा है?  
I. Q, T के दाएँ से दूसरे और S, T के बाएँ से दूसरे स्थान पर बैठा है।  
II. R, P तथा Q का निकटस्थ पड़ोसी नहीं है।
- 14.** इस समय कार्तिक का मुँह किस दिशा की ओर है?  
I. सुबह-सुबह बिन्दु A से 4 मी चलने के बाद कार्तिक का मुँह सूर्य के विपरीत दिशा में है।  
II. बिन्दु A तक पहुँचने के लिए कार्तिक 3 मी चलने के बाद लगातार दो बार बाएँ दिशा की ओर मुड़ा।

**निर्देश** (प्र. सं. 15-19) नीचे दिए गए प्रत्येक प्रश्न में एक प्रश्न और उसके नीचे दो कथन I और II दिए गए हैं। आपको यह तय करना है कि कथनों में दिए गए आँकड़े प्रश्न का उत्तर देने के लिए पर्याप्त हैं या नहीं। दोनों कथनों को ध्यानपूर्वक पढ़िए और उत्तर दीजिए।

(NICL AO 2015)

- (a) यदि केवल कथन I में दिए गए आँकड़े प्रश्न का उत्तर देने के लिए पर्याप्त हैं, जबकि केवल कथन II में दिए गए आँकड़े प्रश्न का उत्तर देने के लिए पर्याप्त नहीं हैं
- (b) यदि केवल कथन II में दिए गए आँकड़े प्रश्न का उत्तर देने के लिए पर्याप्त हैं, जबकि केवल कथन I में दिए गए आँकड़े प्रश्न का उत्तर देने के लिए पर्याप्त नहीं हैं
- (c) यदि या तो केवल कथन I या केवल कथन II में दिए गए आँकड़े प्रश्न का उत्तर देने के लिए पर्याप्त हैं
- (d) यदि कथन I और II दोनों के आँकड़े मिलकर भी प्रश्न का उत्तर देने के लिए पर्याप्त नहीं हैं
- (e) यदि कथन I और II दोनों के आँकड़े मिलकर प्रश्न का उत्तर देने के लिए पर्याप्त हैं

- 15.** बिन्दु S से बिन्दु D कितनी दूरी पर है?  
I. बिन्दु R, बिन्दु S के दक्षिण में 5 मी की दूरी पर है। बिन्दु J, बिन्दु S के उत्तर में 5 मी की दूरी पर है। बिन्दु L, बिन्दु J के पश्चिम में 2 मी की दूरी पर है। बिन्दु K, बिन्दु L के उत्तर में है। बिन्दु K तथा बिन्दु D के बीच की दूरी 2 मी है।

II. बिन्दु J, बिन्दु D के दक्षिण में 5 मी की दूरी पर है। बिन्दु M, बिन्दु J के पूर्व में 2 मी की दूरी पर है। बिन्दु V, बिन्दु M के दक्षिण में है। बिन्दु V तथा M के बीच की दूरी, बिन्दु D तथा J की दूरी के बराबर है। बिन्दु S, बिन्दु V के पश्चिम में 2 मी की दूरी पर है।

- 16.** विद्यार्थियों P, Q, R, S तथा T में से कौन तीसरे स्थान पर सबसे लम्बा है, जबकि प्रत्येक की लम्बाई अलग-अलग है?  
I. T केवल एक व्यक्ति से छोटा है। R, P तथा S दोनों से लम्बा है।  
II. P केवल एक व्यक्ति से लम्बा है। R, T तथा Q दोनों से छोटा है
- 17.** दी गई कोड भाषा में 'time' को कैसे कोडीकृत किया जाएगा? (सभी कोड केवल द्वि-अक्षरीय कोड हैं।)  
I. दी गई कोड भाषा में, 'take your own time' को 'sa nv jr pt' लिखा जाता है तथा उसी कोड भाषा में, 'fix your study time' को 'dq sa pt bz' लिखा जाता है।  
II. दी गई कोड भाषा में, 'come by dinner time' को 'od es rg sa' लिखा जाता है तथा उसी कोड भाषा में, 'come home some time' को 'sa gk es co' लिखा जाता है।
- 18.** आठ व्यक्तियों की एक पंक्ति में दाएँ से B की क्या स्थिति है? (सभी व्यक्तियों के मुख उत्तर की ओर हैं।)  
I. A, पंक्ति के बाएँ से दूसरे स्थान पर बैठा है। A तथा U के बीच में केवल तीन व्यक्ति बैठे हैं। B, X के दाएँ को तीसरे स्थान पर बैठा है। न तो B और न ही X, U का निकटतम पड़ोसी है।  
II. Z पंक्ति के एकदम दाएँ छोर पर बैठा है। E, Z के बाएँ तीसरे स्थान पर बैठा है। B, E तथा R के ठीक बीच में बैठा है। U, B के दाएँ दूसरे स्थान पर बैठा है।
- 19.** B का F से क्या सम्बन्ध है?  
I. A, Z का पुत्र है। B का विवाह Z के साथ हुआ है। F, B की माता है।  
II. F, W की पत्नी है। K तथा B, W के बच्चे हैं। A, B का पुत्र है।

**निर्देश** (प्र. सं. 20-24) निम्नलिखित प्रश्नों में दो कथन I और II दिए गए हैं। आपको यह तय करना है कि कथनों में दिया गया डाटा प्रश्न का उत्तर देने के लिए पर्याप्त है या नहीं। दोनों कथनों को ध्यानपूर्वक पढ़िए और उत्तर दीजिए।

(IBPS Clerk 2014)

- (a) यदि या तो कथन I या कथन II में दिया गया डाटा प्रश्न का उत्तर देने के लिए पर्याप्त है
- (b) यदि न तो कथन I और न ही कथन II में दिया गया डाटा प्रश्न का उत्तर देने के लिए पर्याप्त है
- (c) यदि केवल कथन II में दिया गया डाटा प्रश्न का उत्तर देने के लिए पर्याप्त है, जबकि कथन I में दिया गया डाटा प्रश्न का उत्तर देने के लिए पर्याप्त नहीं है
- (d) यदि कथन I और II में दिया गया डाटा प्रश्न का उत्तर देने के लिए आवश्यक है
- (e) यदि केवल कथन I में दिया गया डाटा प्रश्न का उत्तर देने के लिए पर्याप्त है, जबकि कथन II में दिया गया डाटा प्रश्न का उत्तर देने के लिए पर्याप्त नहीं है
- 20.** कोड भाषा में 'read your book' को '927' लिखा जाता है। 'book' के लिए किस संख्या का प्रयोग किया गया है?  
I. इसी कोड भाषा में, 'book on shelf' को '738' द्वारा कोडीकृत किया गया है।  
II. इसी कोड भाषा में, 'your book shelf' को '278' द्वारा कोडीकृत किया गया है।
- 21.** V, R से किस प्रकार सम्बन्धित है?  
I. R, G की पुत्री है। G तथा S, K के बच्चे हैं। V, K का पति है।  
II. M का विवाह, G के साथ हुआ है। M, R की माता है। V, G का पिता है।
- 22.** D की वर्तमान स्थिति क्या है?  
I. D, 4 किमी उत्तर की ओर जाता है तथा बाएँ मुड़ता है। तब, वह 5 किमी चलता है।  
II. D, कुल 20 किमी की दूरी तय करता है। अन्त में वह, दाएँ से 11 किमी चलता है।



23. नृत्य कक्षा में कितने शिक्षक हैं?

- पुरुष शिक्षकों की संख्या, महिला शिक्षकों की संख्या की आधी है।
- प्रत्येक 10 बालिकाओं पर एक महिला शिक्षक है। बालिकाओं की संख्या, बालकों की संख्या से ज्यादा है।

24. आठ व्यक्तियों की सरल रेखा में (सभी का मुख उत्तर की ओर), रेखा के बाएँ छोर से चौथे स्थान पर कौन खड़ा है?

- K, रेखा के दाएँ छोर से तीसरे स्थान पर खड़ा है। K तथा S के बीच में केवल दो लोग खड़े हैं। R, S के दाएँ से दूसरे स्थान पर खड़ा है।
- W, रेखा के बाएँ छोर से दूसरे स्थान पर खड़ा है। W तथा R के बीच में केवल दो लोग खड़े हैं। J, R का निकटतम पड़ोसी है।

**निर्देश** (प्र. सं. 25-29) निम्नलिखित प्रश्नों में दो कथन I और II दिए गए हैं। आपको यह तय करना है कि कथनों में दिया गया डाटा प्रश्न का उत्तर देने के लिए पर्याप्त है या नहीं। दोनों कथनों को ध्यानपूर्वक पढ़िए और उत्तर दीजिए।

(IBPS Clerk 2014)

- केवल कथन I में दिया गया डाटा प्रश्न का उत्तर देने के लिए पर्याप्त है, जबकि कथन II में दिया गया डाटा प्रश्न का उत्तर देने के लिए पर्याप्त नहीं है।
  - कथन I और II में दिया गया डाटा प्रश्न का उत्तर देने के लिए आवश्यक है।
  - न तो कथन I और न ही कथन II में दिया गया डाटा प्रश्न का उत्तर देने के लिए पर्याप्त है।
  - या तो कथन I या कथन II में दिया गया डाटा प्रश्न का उत्तर देने के लिए पर्याप्त है।
  - केवल कथन II में दिया गया डाटा प्रश्न का उत्तर देने के लिए पर्याप्त है, जबकि कथन I में दिया गया डाटा प्रश्न का उत्तर देने के लिए पर्याप्त नहीं है।
25. आठ लोगों की सरल रेखा में (सभी का मुख उत्तर दिशा की ओर), बाएँ से R की स्थिति क्या है?
- Y रेखा के दाएँ से चौथे स्थान पर खड़ा है। Y तथा Z के बीच में केवल दो लोग खड़े हैं। R, Z के तुरन्त दाएँ खड़ा है।
  - W रेखा के बाएँ से चौथे स्थान पर खड़ा है। R, W का निकटतम पड़ोसी है।
26. चार मित्रों W, X, Y तथा Z (सबके पास टॉफियों की संख्या अलग-अलग है) में से सबसे ज्यादा टॉफी किसके पास है?
- W के पास Z से कम टॉफियाँ हैं। Y के पास सबसे ज्यादा टॉफी नहीं हैं।
  - W के पास Y से ज्यादा टॉफियाँ हैं। X के पास सबसे ज्यादा टॉफी नहीं हैं।
27. किसी कोड भाषा में 'my dear family' को '624' के रूप में कोडबद्ध किया जाता है। शब्द 'dear' के लिए कौन-सा कोड होगा?
- इसी कोड में, 'my small family' को '256' के रूप में कोडबद्ध किया जाता है।
  - इसी कोड भाषा में, 'dear family friend' को '647' के रूप में कोडबद्ध किया जाता है।
28. P, Q से किस प्रकार सम्बन्धित है?
- Q, T की माता है। M, T की बहन है। H, M तथा P की पुत्री है।
  - M का विवाह, P के साथ हुआ है। T, M का भाई है। Q, T की माँ है।
29. कॉलेज के सांस्कृतिक मेले में कितने विद्यार्थी उपस्थित थे?
- सांस्कृतिक मेले में उपस्थित विद्यार्थियों की संख्या, महिला विद्यार्थियों की संख्या से दोगुनी थी।
  - सांस्कृतिक मेले में उपस्थित महिला विद्यार्थियों की संख्या, पिछले वर्ष उपस्थित महिला विद्यार्थियों की संख्या से 25 अधिक थी।

**निर्देश** (प्र. सं. 30-34) निम्नलिखित प्रश्नों में दो कथन I और II दिए गए हैं। आपको यह तय करना है कि कथनों में दिया गया डाटा प्रश्न का उत्तर देने के लिए पर्याप्त है या नहीं। दोनों कथनों को ध्यानपूर्वक पढ़िए और उत्तर दीजिए।

(SBI PO 2014)

- केवल कथन II में दिया गया डाटा प्रश्न का उत्तर देने के लिए पर्याप्त है, जबकि कथन I में दिया गया डाटा प्रश्न का उत्तर देने के लिए पर्याप्त नहीं है।
  - केवल कथन I में दिया गया डाटा प्रश्न का उत्तर देने के लिए पर्याप्त है, जबकि कथन II में दिया गया डाटा प्रश्न का उत्तर देने के लिए पर्याप्त नहीं है।
  - या तो कथन I या कथन II में दिया गया डाटा प्रश्न का उत्तर देने के लिए पर्याप्त है।
  - न तो कथन I और न ही कथन II में दिया गया डाटा प्रश्न का उत्तर देने के लिए पर्याप्त है।
  - कथन I और II में दिया गया डाटा प्रश्न का उत्तर देने के लिए आवश्यक है।
30. पाँच मित्र F, G, H, I तथा J एक सीधी रेखा में उत्तर की ओर मुँह करके बैठे हैं। बीच में कौन बैठा है?
- F, पंक्ति के एक छोर पर बैठा है। F तथा H के बीच में केवल 2 लोग बैठे हैं। J, H के एकदम बाएँ बैठा है। G तथा I एक-दूसरे के निकटतम पड़ोसी हैं।
  - J का मुख उत्तर की ओर है तथा वह पंक्ति के एक छोर पर बैठा है। J तथा I के बीच दो लोग बैठे हैं। H, I के बाएँ से दूसरे स्थान पर बैठा है। H, G के एकदम बाएँ बैठा है।
31. एक कोड भाषा में शब्द 'never' किस प्रकार लिखा जाएगा?
- उस कोड भाषा में 'never ever go there' को 'na ja ni ho' लिखा जाता है।
  - उस कोड भाषा में 'go there and come back' को 'ma ho sa ni da' लिखा जाता है।
32. क्या C, B की माता है?
- P, A तथा B के पिता हैं। R का इकलौता भाई P है। C, R की भाभी है। R अविवाहित है। F, R की माता है। F के केवल दो बच्चे हैं।
  - H के केवल दो बच्चे P तथा R हैं। P, A के पिता हैं। B, A का इकलौता भाई है। R अविवाहित है। H, C के ससुर हैं।
33. पाँच फिल्मों P, Q, R, S तथा T सप्ताह में सोमवार से शुक्रवार तक दिखाई जानी हैं। शुक्रवार को कौन-सी फिल्म दिखाई जाएगी?
- फिल्म P, मंगलवार को दिखाई जानी है। फिल्म R तथा S के बीच में दो फिल्में दिखाई जानी हैं। फिल्म R, फिल्म S से पहले दिखाई जाएगी।
  - फिल्म Q, बुधवार को दिखाई जानी है। फिल्म Q तथा R के बीच में केवल एक फिल्म दिखाई जाएगी। फिल्म S, फिल्म T के तुरन्त पहले दिखाई जाएगी।
34. बिन्दु R, बिन्दु P से कितनी दूरी पर है?
- एक व्यक्ति बिन्दु P से दक्षिण को चलना प्रारम्भ करता है तथा 15 मी चलकर दाएँ मुड़कर 4 मी चलता है। उसके बाद वह बाएँ मुड़ता है तथा 7 मी चलता है। पुनः बाएँ मुड़ता है तथा 4 मी चलकर बिन्दु Q पर पहुँच जाता है। यदि व्यक्ति पुनः बाएँ मुड़कर 7 किमी चले, तो वह बिन्दु R पर पहुँच जाएगा।
  - एक व्यक्ति बिन्दु P से पूर्व की ओर 14 मी चलता है तथा बाएँ मुड़कर 3 मी चलता है। वह पुनः बाएँ मुड़कर 14 मी चलता है और बिन्दु N पर पहुँच जाता है। यदि वह बिन्दु N से दाएँ मुड़कर 5 मी चलता है, तब वह बिन्दु R से 27 मी दूर रह जाएगा।

**निर्देश** (प्र. सं. 35-39) निम्नलिखित प्रश्न में एक प्रश्न और उसके बाद दो कथन I और II दिए गए हैं। आपको निर्धारित करना है कि कथनों में दी गई जानकारी प्रश्न का उत्तर देने के लिए पर्याप्त है या नहीं। दोनों कथनों को ध्यानपूर्वक पढ़िए और उत्तर दीजिए।

(SBI PO 2014)

- (a) केवल कथन I में दी गई जानकारी प्रश्न का उत्तर देने के लिए पर्याप्त है, जबकि केवल कथन II में दी गई जानकारी प्रश्न का उत्तर देने के लिए पर्याप्त नहीं है
- (b) केवल कथन I या केवल कथन II में दी गई जानकारी प्रश्न का उत्तर देने के लिए पर्याप्त है
- (c) केवल कथन II में दी गई जानकारी प्रश्न का उत्तर देने के लिए पर्याप्त है, जबकि केवल कथन I में दी गई जानकारी प्रश्न का उत्तर देने के लिए पर्याप्त नहीं है
- (d) दोनों कथनों को मिलाकर दी गई जानकारी प्रश्न का उत्तर देने के लिए आवश्यक है
- (e) दोनों कथनों को मिलाकर दी गई जानकारी भी प्रश्न का उत्तर देने के लिए पर्याप्त नहीं है
- 35.** (समान वर्ष के) किस माह में रितेश परीक्षा में बैठा था?
- I. रितेश के भाई को ठीक प्रकार से याद है वह परीक्षा में अप्रैल के बाद और नवम्बर से पहले बैठा था और उस माह में 30 दिन थे।
- II. रितेश की बहन को ठीक प्रकार से याद है कि वह परीक्षा में जून के बाद और दिसम्बर से पहले बैठा था और उस माह में 31 दिन नहीं थे।
- 36.** पाँच मित्र P, Q, R, S और T एक वृत्ताकार मेज के चारों ओर केन्द्र की ओर मुख करके बैठे हैं। S के दाईं ओर दूसरे स्थान पर कौन बैठा है?
- I. S और T के बीच में केवल दो व्यक्ति बैठे हैं। T और Q के बीच में केवल एक व्यक्ति बैठा है। P, T का निकटतम पड़ोसी है।
- II. R, S के बाईं ओर दूसरे स्थान पर बैठा है। R और P के मध्य केवल एक व्यक्ति बैठा है। Q, P का निकटतम पड़ोसी नहीं है।
- 37.** क्या M, T की आण्टी है?
- I. K, M का पुत्र है। K, J का भाई है। J, D की पुत्री है। N, D की बहन है। T, N की पुत्री है।
- II. L, T का पिता है। N, T की माँ है। D, N का भाई है। D के दो बच्चे J और K हैं। M, D से विवाहित है।
- 38.** बिन्दु L, बिन्दु P से कितनी दूरी और किस दिशा में है?
- I. बिन्दु M, बिन्दु L से 5 मी दक्षिण की ओर है। बिन्दु N, बिन्दु M से 7 मी पूर्व की ओर है। बिन्दु O, बिन्दु N से 5 मी उत्तर की ओर है। बिन्दु P, बिन्दु O के पूर्व की ओर है।
- II. बिन्दु L, बिन्दु S से 19 मी पश्चिम की ओर है। बिन्दु S, बिन्दु R से 5 मी उत्तर की ओर है। बिन्दु Q, बिन्दु R से 7 मी पश्चिम की ओर है। बिन्दु P, बिन्दु Q से उत्तर की ओर इस प्रकार है कि बिन्दु Q और बिन्दु P एक सरल रेखा बनाते हैं।
- 39.** सात व्यक्ति P, Q, R, S, T, U और V उत्तर की ओर मुख करके एक सीधी पंक्ति में खड़े हैं। पंक्ति के दाएँ सिरे से V की स्थिति क्या है?
- I. Q पंक्ति के अन्तिम सिरों में से एक पर खड़ा है। Q और R के मध्य केवल दो लोग खड़े हैं। V, R का निकटतम पड़ोसी है।
- II. S पंक्ति के अन्तिम सिरों में से एक पर खड़ा है। S और T के मध्य केवल चार व्यक्ति खड़े हैं। V, T का निकटतम पड़ोसी है।
- निर्देश** (प्र. सं. 40-45) निम्नलिखित प्रश्न में एक प्रश्न व उसके नीचे दो कथन I व II दिए गए हैं। आपको निर्धारित करना है कि कथनों में दी गई जानकारी प्रश्न का उत्तर देने के लिए पर्याप्त है या नहीं। दोनों कथनों को पढ़िए और उत्तर दीजिए।
- (SBI PO 2014)
- (a) यदि केवल कथन I में दिया गया डाटा प्रश्न का उत्तर देने के लिए पर्याप्त है, जबकि केवल कथन II में दिया गया डाटा प्रश्न का उत्तर देने के लिए पर्याप्त नहीं है
- (b) यदि केवल कथन I या केवल कथन II में दिया गया डाटा प्रश्न का उत्तर देने के लिए पर्याप्त है
- (c) केवल कथन I में दी गई जानकारी प्रश्न का उत्तर देने के लिए पर्याप्त है, जबकि केवल कथन II में दी गई जानकारी प्रश्न का उत्तर देने के लिए पर्याप्त नहीं है
- (d) केवल कथन II में दी गई जानकारी प्रश्न का उत्तर देने के लिए पर्याप्त है, जबकि केवल कथन I में दी गई जानकारी प्रश्न का उत्तर देने के लिए पर्याप्त नहीं है
- (e) दोनों कथनों को मिलाकर दी गई जानकारी भी प्रश्न का उत्तर देने के लिए पर्याप्त नहीं है
- 40.** पाँच मित्र P, Q, R, S और T पूर्व की ओर मुख करके एक पंक्ति में खड़े हैं। बाएँ सिरे पर कौन खड़ा है?
- I. S और T के बीच में केवल P है। R, T के बाएँ है।
- II. R, T और Q के बीच में है।
- 41.** चार सदस्यों के एक समूह में राकेश की आयु क्या है?
- I. राकेश, विमल और संदीप समान आयु के हैं।
- II. विमल, कुनाल और संदीप की कुल आयु 32 वर्ष है और कुनाल की आयु विमल और संदीप की कुल आयु के बराबर है।
- 42.** T, V, B, E और C में से ऊपर से तीसरा कौन है यदि इन्हें इनके भार के घटते क्रम में लगाया जाए?
- I. B, T और C से भारी है और V से कम भारी है, जो सबसे भारी नहीं है।
- II. C केवल T से भारी है।
- 43.** किसी कोड भाषा में 'great' को कैसे लिखा जाएगा?
- I. उस कोड भाषा में 'great men going' को 'la pa ni' तथा 'men are great' को 'pa la do' लिखा जाता है।
- II. उस कोड भाषा में 'a great show' को 'la he qu' तथा 'lord is great' को 'ne mo he' लिखा जाता है।
- 44.** एक पंक्ति में पाँच बक्से P, Q, R, S और T रखे हैं। बीच में कौन-सा बक्सा है?
- I. बक्से S और Q अन्तिम छोरों पर हैं।
- II. बक्सा T, बक्से R के दाईं ओर है।
- 45.** प्रिया, अंकुर से किस प्रकार सम्बन्धित है?
- I. प्रिया का भाई अंकुर के पिता का अकेला पोता है।
- II. प्रिया का केवल एक भाई है।

- निर्देश** (प्र. सं. 46-48) निम्नलिखित प्रत्येक प्रश्न में एक प्रश्न तथा उसके नीचे दो कथन I और II दिए गए हैं। आपको यह निर्धारित करना है कि कथनों में दिया गया डाटा प्रश्नों के उत्तर देने के लिए पर्याप्त है या नहीं। दोनों कथनों को पढ़िए और उत्तर दीजिए।
- (IBPS PO 2014)
- (a) केवल कथन I या केवल कथन II में दी गई जानकारी प्रश्न का उत्तर देने के लिए पर्याप्त है
- (b) दोनों कथनों को मिलाकर दी गई जानकारी प्रश्न का उत्तर देने के लिए आवश्यक है
- (c) केवल कथन I में दी गई जानकारी प्रश्न का उत्तर देने के लिए पर्याप्त है, जबकि केवल कथन II में दी गई जानकारी प्रश्न का उत्तर देने के लिए पर्याप्त नहीं है
- (d) केवल कथन II में दी गई जानकारी प्रश्न का उत्तर देने के लिए पर्याप्त है, जबकि केवल कथन I में दी गई जानकारी प्रश्न का उत्तर देने के लिए पर्याप्त नहीं है
- (e) दोनों कथनों को मिलाकर दी गई जानकारी भी प्रश्न का उत्तर देने के लिए पर्याप्त नहीं है
- 46.** M, N, O, P, Q और R आपस में मित्र हैं। भार के सन्दर्भ में इनमें से कौन दूसरे स्थान पर है?
- I. O केवल दो मित्रों से भारी है। P, Q से भारी परन्तु N से हल्का है। R सबसे भारी है।
- II. M केवल दो मित्रों से हल्का है। N, O से भारी परन्तु R से हल्का है। P केवल Q से भारी है।

47. अधिकतम 20 अंकों वाली एक परीक्षा में सुमन ने कितने अंक प्राप्त किए?

- I. सुमन के द्वारा प्राप्त अंक एक द्वि-अंकीय सम संख्या है।
- II. सुमन ने 14 से अधिक परन्तु 18 से कम अंक प्राप्त किए।

48. P, Q, R, S और T में कौन सबसे लम्बा है?

- I. P, Q से लम्बा है; T सबसे लम्बा नहीं है।
- II. R, P से लम्बा है; S सबसे लम्बा नहीं है।

**निर्देश** (प्र. सं. 49-51) निम्नलिखित प्रत्येक प्रश्न में एक प्रश्न व उसके नीचे दो कथन I व II दिए गए हैं। आपको यह तय करना है कि कथनों में दिया गया डाटा प्रश्न का उत्तर देने के लिए पर्याप्त है या नहीं। दोनों कथनों को ध्यानपूर्वक पढ़िए और उत्तर दीजिए। (SBI PO 2013)

- (a) यदि केवल कथन I में दिया गया डाटा प्रश्न का उत्तर देने के लिए पर्याप्त है, जबकि केवल कथन II में दिया गया डाटा प्रश्न का उत्तर देने के लिए पर्याप्त नहीं है।
- (b) यदि केवल कथन II में दिया गया डाटा प्रश्न का उत्तर देने के लिए पर्याप्त है, जबकि केवल कथन I में दिया गया डाटा प्रश्न का उत्तर देने के लिए पर्याप्त नहीं है।
- (c) यदि या तो केवल कथन I या केवल कथन II में दिया गया डाटा प्रश्न का उत्तर देने के लिए पर्याप्त है।
- (d) यदि न तो कथन I न ही कथन II दोनों का डाटा मिलकर प्रश्न का उत्तर देने के लिए पर्याप्त है।
- (e) यदि कथन I और कथन II दोनों का डाटा मिलाकर प्रश्न का उत्तर देने के लिए पर्याप्त है।

49. सत्रह व्यक्ति दक्षिण की ओर मुँह करके एक सीधी रेखा में खड़े हैं। रेखा के बाएँ छोर से भावना का स्थान कौन-सा है?

- I. सन्दीप, शीतल के बाएँ को दूसरे स्थान पर खड़ा है। शीतल के दाएँ रेखा और दाएँ छोर पर खड़े व्यक्ति के बीच सिर्फ पाँच लोग खड़े हैं। सन्दीप और भावना के बीच चार व्यक्ति खड़े हैं।
- II. अनीता, शीतल के बाएँ को चौथे स्थान पर खड़ी है। भावना और अनीता के बीच तीन से कम व्यक्ति खड़े हैं।

50. पाँच अक्षरों A, E, G, N और R को कुछ शर्तों के मुताबिक बाएँ से दाएँ को लगाया जाता है। तीसरे स्थान पर किस अक्षर को रखा जाता है?

- I. G को A के दाएँ को दूसरे स्थान पर रखा जाता है। E, G की दाईं बगल में है। R व G के बीच केवल दो अक्षर हैं।
- II. N, A व G के ठीक बीच में है। न तो A और न ही G व्यवस्था के अन्तिम छोर पर हैं।

51. छह व्यक्ति S, T, U, V, W और X केन्द्र की ओर मुँह करके एक गोलाकार मेज के गिर्द बैठे हैं। X के सम्बन्ध में T का स्थान कौन-सा है?

- I. U व W के बीच केवल दो व्यक्ति बैठे हैं। X, W के बाएँ को दूसरा है। V व T एक-दूसरे के अगल-बगल बैठे हैं।
- II. T, V की दाईं बगल में है। T व S के बीच केवल दो व्यक्ति हैं। X, S की बगल में है पर V की नहीं।

**निर्देश** (प्र. सं. 52-56) निम्नलिखित प्रश्नों में दो कथन I और II दिए गए हैं। आपको यह तय करना है कि कथनों में दिया गया डाटा प्रश्न का उत्तर देने के लिए पर्याप्त है या नहीं। दोनों कथनों को ध्यानपूर्वक पढ़िए और उत्तर दीजिए। (SBI PO 2014)

- (a) या तो कथन I या कथन II में दिया गया डाटा प्रश्न का उत्तर देने के लिए पर्याप्त है।
- (b) कथन I तथा कथन II का डाटा मिलाकर भी प्रश्न का उत्तर देने के लिए पर्याप्त नहीं है।
- (c) केवल कथन II में दिया गया डाटा प्रश्न का उत्तर देने के लिए पर्याप्त है, जबकि कथन I में दिया गया डाटा प्रश्न का उत्तर देने के लिए पर्याप्त नहीं है।
- (d) कथन I तथा कथन II का डाटा मिलाकर प्रश्न का उत्तर देने के लिए पर्याप्त है।
- (e) केवल कथन I में दिया गया डाटा प्रश्न का उत्तर देने के लिए पर्याप्त है, जबकि कथन II में दिया गया डाटा प्रश्न का उत्तर देने के लिए पर्याप्त नहीं है।

52. V, W, X, Y तथा Z उत्तर की ओर मुँह किए हुए सीधी पंक्ति में बैठे हैं। पंक्ति के ठीक बीच में कौन बैठा है?

- I. Z के दाएँ तीसरे स्थान पर W बैठा है। W के एकदम साथ X बैठा है। Y के एकदम बाएँ V बैठा है।
- II. पंक्ति के अन्तिम छोर पर X बैठा है। V के एकदम दाएँ Y बैठा है। V पंक्ति के किसी भी अन्तिम छोर पर नहीं बैठा है।

53. P, Q, R, S तथा T में से, क्या R ₹ 40000 से ज्यादा कमाता है?

- I. S केवल R तथा T से ज्यादा कमाता है। P सबसे ज्यादा कमाता है। T, ₹ 50000 कमाता है।
- II. Q केवल P से कम कमाता है। R, Q से कम कमाता है। Q, ₹ 80000 कमाता है।

54. छः मित्र A, B, C, D, E तथा F, वृत्ताकार मेज के गिर्द, केन्द्र की ओर मुँह करके बैठे हैं। C के एकदम बाएँ कौन बैठा है?

- I. A, C के बाएँ दूसरे स्थान पर है तथा F के दाएँ तीसरे स्थान पर है।
- II. E, B तथा F का निकटतम पड़ोसी है। B तथा D के बीच में केवल तीन व्यक्ति बैठे हुए हैं। F, C का निकटतम पड़ोसी है।

55. कोड भाषा में 'Success' को कैसे लिखा जाएगा?

- I. 'Success is necessary evil' को '8145' लिखा जाता है तथा 'evil is amongst us' को '3874' लिखा जाता है।
- II. 'Marketing is magic mantra' को '4629' लिखा जाता है तथा 'Success mantra is marketing' को '2564' लिखा जाता है।

56. एक पाँच मन्जिला इमारत (जिसमें भू-तल तथा चार ऊपरी तल हैं) में भू-तल को नम्बर-1, उसके ऊपर के तल को नम्बर-2 तथा इसी तरह सबसे ऊपर के तल को नम्बर-5 से दर्शाया गया है।) के विभिन्न तलों पर H, I, J, K तथा L रहते हैं। भू-तल पर कौन रहता है?

- I. J, तल नम्बर-3 पर रहता है। K, L के एकदम नीचे वाले तल पर रहता है। K, सम संख्या वाले तल पर रहता है।
- II. L तथा H के बीच में केवल दो लोग रहते हैं। L, H के ऊपर वाले तल पर रहता है। J, K के तुरन्त पहले वाले तल पर रहता है। J, विषम संख्या वाले तल पर रहता है।

## उत्तर सहित व्याख्या

1. (b) कथन I से,  $P > K$  और J

कथन II से,  $N > K$

अतः दोनों कथन में दी गई जानकारी प्रश्न का उत्तर देने के लिए पर्याप्त नहीं है।

2. (c) कथन I से, GUN को HUN के रूप में तथा TUN को UUN के रूप में लिख सकते हैं

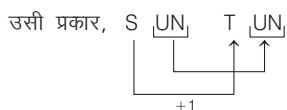
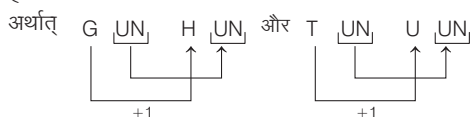

कथन II से, SUN पूर्व से उदय होता है जो प्रश्न का अनुसरण नहीं करता। अतः प्रश्न का उत्तर देने के लिए केवल कथन I पर्याप्त है।

3. (a) कथन I से,  $T > W$

कथन II से,  $W > V$

∴ कथन I व II से,  $T > W > V$

अतः T सबसे बड़ा है। इसलिए कथन I व II दोनों आवश्यक हैं।

4. (b) कथन I व II से,

① Love Mango → ② Mangle

① Love Orange → ② Orange

∴ Mango → Mangle

अतः कथन I और II दोनों पर्याप्त हैं।

5. (c) कथन I से,

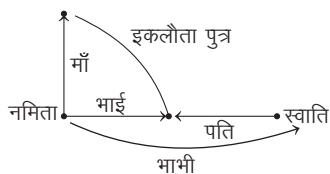

अतः स्वाति, नमिता के भाई की पत्नी अर्थात् उसकी भाभी है।  
कथन II से

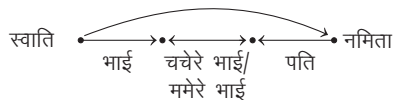

अतः स्वाति, नमिता के पति की चचेरी/ममेरी बहन है। अर्थात् स्वाति, नमिता की चचेरी/ममेरी ननद है।

अतः दिए गए प्रश्न का उत्तर देने के लिए या तो कथन I या II पर्याप्त है।

6. (d) न तो कथन I और न ही कथन II प्रश्न का उत्तर देने के लिए पर्याप्त है।

7. (a) चूँकि न तो कथन I और न ही II में चिड़ियाँघर में टिकट का मूल्य दिया है।

अतः विकल्प (a) अभीष्ट उत्तर होगा।

8. (e) प्रश्नानुसार, दोनों कथन अकेले प्रश्न का उत्तर देने के लिए पर्याप्त नहीं हैं, किन्तु दोनों को मिलाकर प्रश्न का उत्तर प्राप्त किया जा सकता है।

कथन I और II से,

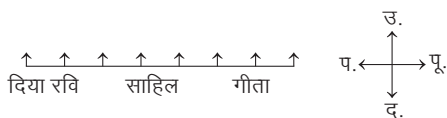

अतः दिया, रवि के ठीक बाएँ बैठी है।

9. (d) कथन I से,

every right to reject → %47, \*32, \$53, \*95

कथन II से, never reject right turn → %62, %47, \$51, \*32

दोनों कथनों से right/reject ⇒ %47/\*32

अतः कथन I और II मिलकर भी प्रश्न का उत्तर ज्ञात नहीं कर सकते।

10. (d) कथन I और कथन II दोनों में लड़के और लड़कियों की संख्या से सम्बन्धित कोई भी जानकारी नहीं दी गई है,

अतः कथन I और II मिलकर प्रश्न का उत्तर देने के लिए पर्याप्त नहीं हैं।

11. (e) दोनों कथनों को मिलाकर यह स्पष्ट है कि कम्पनी की सूची में 346 कर्मचारी हैं (चूँकि सभी कर्मचारी एम्प्लॉई एन्जमेण्ट में शामिल हैं)।

12. (c) कथन I से,

जिस प्रकार,

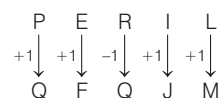

उसी प्रकार,

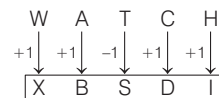

कथन II से,

जिस प्रकार,

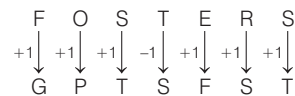

उसी प्रकार,



अतः या तो कथन I या फिर कथन II प्रश्न का उत्तर देने के लिए पर्याप्त है।

13. (e) दोनों कथनों से,

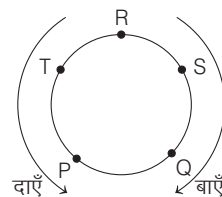

अतः T के एकदम दाएँ को P बैठा है।

14. (a) कथन I से,



अतः इस समय कार्तिक का मुख पश्चिम दिशा में है।

कथन II से, कार्तिक के चलने की दिशा निर्धारित नहीं की जा सकती है।

15. (b) कथन I से,

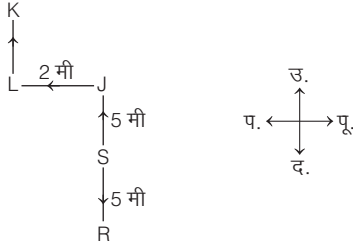

इस कथन में D की दिशा के सम्बन्ध में कोई जानकारी नहीं दी गई है। अतः यह प्रश्न का उत्तर देने के लिए पर्याप्त नहीं है।

कथन II से,

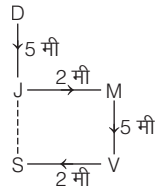

यहाँ, JS = MV

∴ MV = 5 मी

∴ JS = 5 मी

अब, JS + JD = 5 + 5 = 10 मी

अतः बिन्दु D, बिन्दु S से 10 मी की दूरी पर है।

16. (e) कथन I से,  $T < P < R < Q$  एवं  $R > P$  तथा S

कथन II से,  $P > Q > R > S$

एवं  $R < T/Q$

कथन I तथा II को मिलाने पर,

$$Q > T > R > P > S$$

अतः तीसरे स्थान पर सबसे लम्बा R है।

17. (e) कथन I से,

take your own time → sa nv jr pt ... (i)

fix your study time → dq sa pt bz ... (ii)

समी (i) व (ii) से, time का कोड sa या pt है।

कथन II से,

come by dinner time → od es rg sa ... (iii)

come home some time → sa gk es co ... (iv)

समी (iii) व (iv) से, time का कोड es या sa है।

अब, कथन I तथा II को मिलाने पर,

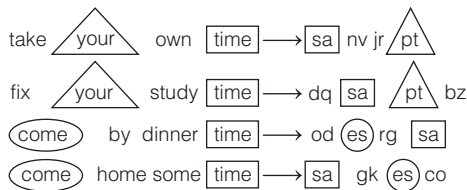

उपरोक्त से स्पष्ट है कि time के लिए कोड sa है।

18. (c) कथन II से, X A B U ↑ उत्तर की ओर

स्पष्ट है कि B दाएँ छोर से पाँचवाँ है।

कथन I से, R B E U Z ↑ उत्तर की ओर

स्पष्ट है कि B दाएँ छोर से पाँचवाँ है।

अतः या तो कथन I या कथन II प्रश्न का उत्तर देने के लिए पर्याप्त है।

19. (d) कथन I से,

(+ = पुरुष) (- = महिला)

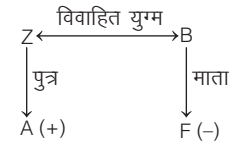

चूँकि यहाँ पर B का लिंग ज्ञात नहीं है। अतः B तथा F के मध्य सम्बन्ध स्थापित नहीं किया जा सकता।

कथन II से,

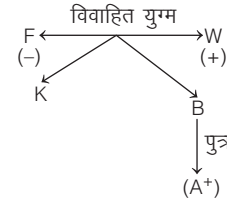

चूँकि यहाँ पर भी B का लिंग ज्ञात नहीं है। अतः B तथा F के मध्य सम्बन्ध स्थापित नहीं किया जा सकता।

20. (e) दिया है, read your book → 9 2 7

कथन I से, book on shelf → 7 3 8

अतः स्पष्ट है कि कथन I में दिए गए डाटा से book का कोड ज्ञात किया जा सकता है।

21. (a) कथन I से,

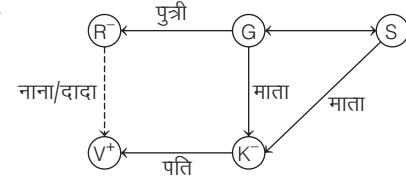

उपरोक्त सम्बन्ध आरेख से स्पष्ट है कि V, R के दादाजी/नानाजी हैं।

कथन II से,

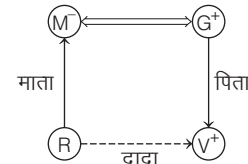

उपरोक्त सम्बन्ध आरेख से स्पष्ट है कि V, R के दादाजी हैं।

22. (e) कथन I से,

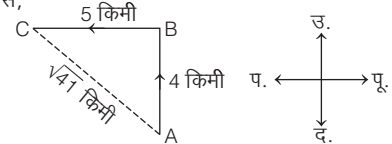

अब,  $(AC)^2 = (AB)^2 + (BC)^2$

$$\Rightarrow (AC)^2 = (4)^2 + (5)^2$$

$$\Rightarrow (AC)^2 = 16 + 25 = 41 \Rightarrow AC = \sqrt{41} \text{ किमी}$$

उपरोक्त से स्पष्ट है कि D, अपने आरम्भिक बिन्दु से  $\sqrt{41}$  किमी की दूरी पर उत्तर-पश्चिम दिशा में है। कथन II में D के चलने की दिशा ज्ञात नहीं है, इसलिए इसके प्रारम्भिक से अन्तिम स्थान (वर्तमान स्थान) की स्थिति का पता नहीं लगाया जा सकता है।

23. (b) दोनों कथनों से, पुरुष शिक्षक =  $\frac{1}{2}$  × महिला शिक्षक

अतः स्पष्ट है कि दोनों कथनों में दिया गया डाटा मिलकर भी प्रश्न का उत्तर देने के लिए पर्याप्त नहीं है।

24. (d) दोनों कथनों से,



उपरोक्त चित्र से स्पष्ट है कि बाएँ छोर से चौथे स्थान पर पंक्ति में J खड़ा है।

25. (a) कथन I से,



स्पष्ट है कि R बाएँ से तीसरे स्थान पर है।

कथन II से,

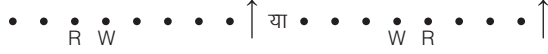

यहाँ R की स्थिति स्पष्ट नहीं है।

26. (b) दोनों कथनों से,  $Z > W > Y > X$   
उपरोक्त से स्पष्ट है कि सबसे ज्यादा टॉफी Z के पास हैं।

27. (a) दिया है, [My]dear[family] → [6][2]4 ... (i)

कथन I से, [My]small[family] → [2]5 [6] ... (ii)

समी (i) से स्पष्ट है कि शब्द dear के लिए कोड 4 होगा।

कथन II से, [dear]family friend → [6][4]7 ... (iii)

My[dear]family → [6]2[4] ... (i)

∴ dear → 4/6

अतः केवल कथन I में दिया गया डाटा प्रश्न का उत्तर देने के लिए पर्याप्त है।

28. (a) कथन I से,

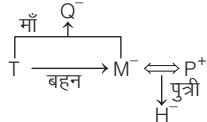

⇒ P, Q की बेटी का पति अर्थात् Q का दामाद है।

कथन II से,

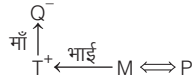

यहाँ, P का लिंग ज्ञात नहीं है। अतः सम्बन्ध ज्ञात नहीं किया जा सकता।

29. (c) कथन I से, माना महिला विद्यार्थी = x  
तब, सांस्कृतिक मेले में आने वाले विद्यार्थियों की संख्या = 2x  
कथन II से,  
माना पिछले वर्ष सांस्कृतिक मेले में आने वाली महिला विद्यार्थी = y  
तब, इस वर्ष सांस्कृतिक मेले में आने वाली महिला विद्यार्थी = y + 25  
दोनों ही कथनों से हम सांस्कृतिक मेले में आने वाले विद्यार्थियों की संख्या को ज्ञात नहीं कर सकते।

30. (a) कथन II से,



स्पष्ट है कि पंक्ति के बीच में G बैठा है।

अतः स्पष्ट है कि केवल कथन II में दिया गया डाटा प्रश्न का उत्तर देने के लिए पर्याप्त है।

31. (d) कथन I और II से,

never ever [go] [there] → na ja [ni] [ho]

[go] [there] and come back → ma [ho] sa [ni] da

∴ go there → ni ho

कथन I से, never → na/ja

अतः कथन I और II में दिया गया डाटा मिलकर भी प्रश्न का उत्तर देने के लिए पर्याप्त नहीं है।

32. (c) कथन I से,

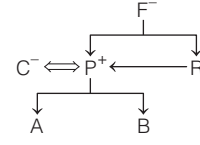

स्पष्टतः C, B की माता है।

कथन II से,

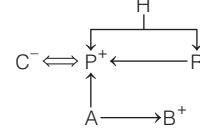

स्पष्टतः C, B की माता है।

अतः कथन I या कथन II में दिया गया डाटा प्रश्न का उत्तर देने के लिए पर्याप्त है।

33. (e) दोनों कथनों से,

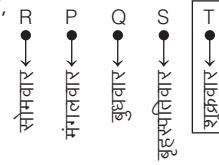

उपरोक्त से स्पष्ट है कि कथन I तथा II में दिया गया डाटा एकसाथ प्रश्न का उत्तर देने के लिए आवश्यक है।

34. (b) कथन I से,

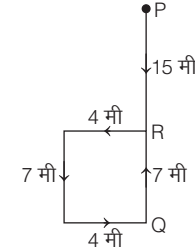

चित्र से स्पष्ट है कि बिन्दु P तथा बिन्दु R के बीच की दूरी 15 मी है।  
कथन II से, बिन्दु R की दिशा स्पष्ट नहीं है।

अतः केवल कथन I में दिया गया डाटा प्रश्न का उत्तर देने के लिए पर्याप्त है, जबकि कथन II का डाटा अकेले प्रश्न का उत्तर देने के लिए पर्याप्त नहीं है।

35. (d) कथन I से, रितेश परीक्षा में जून या सितम्बर में बैठा था।  
कथन II से, रितेश परीक्षा में सितम्बर या नवम्बर में बैठा था।  
कथन I और II से, रितेश परीक्षा में सितम्बर में बैठा था।  
अतः दोनों कथनों I और II को मिलाकर दी गई जानकारी प्रश्न का उत्तर देने के लिए आवश्यक है।

36. (c) कथन II से,

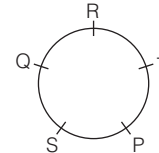

अतः S के दाईं ओर दूसरे स्थान पर T है। अतः केवल कथन II में दी गई जानकारी प्रश्न का उत्तर देने के लिए पर्याप्त है।

37. (c) कथन I से,

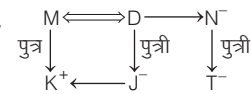

यहाँ M का लिंग ज्ञात नहीं है। अतः कुछ भी कहना सम्भव नहीं है।



कथन II से,

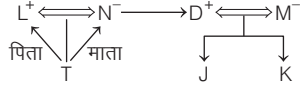

यहाँ, M, T की माँ के भाई की पत्नी है अर्थात् T की आण्टी है।  
अतः केवल कथन II में दी गई जानकारी प्रश्न का उत्तर देने के लिए पर्याप्त है। जबकि केवल कथन I में दी गई जानकारी प्रश्न का उत्तर देने के लिए पर्याप्त नहीं है।

38. (d) कथन I से,

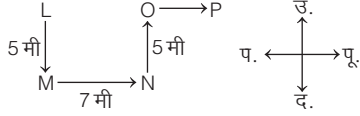

⇒ L, P से पश्चिम की ओर है, परन्तु कितनी दूरी पर है, यह ज्ञात नहीं किया जा सकता।

कथन II से,

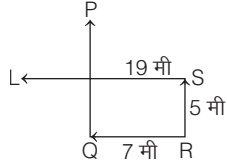

कथन II से भी P और L के बीच की दूरी ज्ञात नहीं की जा सकती।  
कथन I व II से,

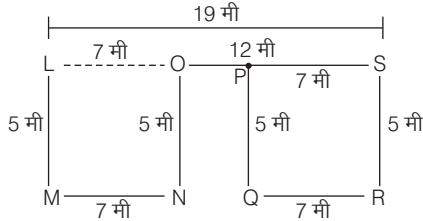

∴ LP के बीच की दूरी = LO + OP (∵ OP = OS - PS, OP = 12 - 7 = 5)  
= 7 + 5 = 12 मी

स्पष्ट है कि बिन्दु L, बिन्दु P से 12 मी पश्चिम की ओर है।  
अतः कथन I और II दोनों मिलकर प्रश्न का उत्तर देने के लिए पर्याप्त हैं।

39. (e) कथन I से,

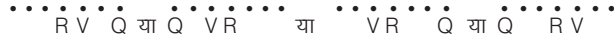

कथन II से,

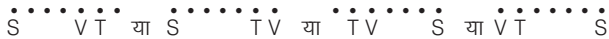

कथन I और II से,



परन्तु यदि S दाएँ सिरे और Q बाएँ सिरे पर हो, तब



अतः दोनों कथनों को मिलाकर दी गई जानकारी भी प्रश्न का उत्तर देने के लिए पर्याप्त नहीं है।

40. (e) कथन I से, R T P S ↑ पूर्व



कथन II से,

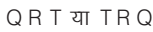

दोनों कथनों से,



अतः Q बाएँ छोर पर है।

अतः प्रश्न का उत्तर देने के लिए दोनों कथन I और II आवश्यक हैं।

41. (e) कथन II से,

(विमल + कुनाल + संदीप) की आयु = 32 वर्ष ... (i)

कुनाल की आयु = (विमल + संदीप) की आयु ... (ii)

समी (i) व (ii) से,

2 × कुनाल की आयु = 32 वर्ष

⇒ कुनाल की आयु = 16 वर्ष

⇒ (विमल + संदीप) की आयु = 16 वर्ष ... (iii)

कथन I से,

राकेश की आयु = विमल की आयु = संदीप की आयु

समी (iii) से,

विमल की आयु = संदीप की आयु = 8 वर्ष

∴ राकेश की आयु = 8 वर्ष

अतः प्रश्न का उत्तर देने के लिए दोनों कथन I और II आवश्यक हैं।

42. (a) कथन I से,

E

V

B

T और C

∴ B ऊपर से तीसरे स्थान पर है।

अतः केवल कथन I ही प्रश्न का उत्तर देने के लिए पर्याप्त है।

43. (b) कथन I से,

great men going - la pa ni

men are great - pa la do

∴ great - 'la' या 'pa'

कथन II से,

a great show - la he qu

lord is great - ne mo he

∴ great - he

अतः केवल कथन II ही प्रश्न का उत्तर देने के लिए पर्याप्त है।

44. (d) कथन I से, S/Q \_\_\_ Q/S

कथन II से, R T

P का स्थान दिया गया नहीं है। अतः कथन I और II में दिया गया डाटा मिलाकर भी प्रश्न का उत्तर देने के लिए पर्याप्त नहीं है।

45. (d) कथन I से,

प्रिया का भाई अंकुर के पिता का अकेला पोता है। अतः अंकुर, प्रिया के पिता भी हो सकते हैं और पिता के भाई भी।

कथन II से,

प्रिया और अंकुर के सम्बन्ध का पता नहीं चलता है।

अतः कथन I और कथन II में मिलाकर दिया गया डाटा भी प्रश्न का उत्तर देने के लिए पर्याप्त नहीं है।

46. (b) कथन I से, R > N > P > Q

और \_\_\_ > \_\_\_ > O > \_\_\_

कथन II से, R > N > O, P > Q

और \_\_\_ > \_\_\_ > M > \_\_\_ > \_\_\_

दोनों कथनों से,

R > N > M > O > P > Q

स्पष्ट है कि N दूसरे स्थान पर भारी है।

अतः दोनों कथनों में दी गई जानकारी प्रश्न का उत्तर देने के लिए आवश्यक है।

47. (b) कथन I से, सुमन को 10 या 12 या 14 या 16 या 18 या 20 अंक मिले।

कथन II से, सुमन को 15 या 16 या 17 अंक मिले।

अतः दोनों कथनों से कहा जा सकता है कि सुमन को 16 अंक मिले।



48. (b) कथन I से,  $P > Q$   
T सबसे लम्बा नहीं है।  
कथन II से,  $R > P$   
S सबसे लम्बा नहीं है।  
दोनों कथनों से,  $R > P > Q$  ;  
T और S सबसे लम्बे नहीं हैं।  
अतः R सबसे लम्बा है।

49. (e) कथन I और II से,

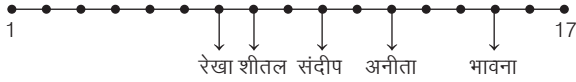

अतः दोनों कथनों से भावना की स्थिति ज्ञात की जा सकती है।

50. (b) कथन I से,

$A - G E - R$  या  $RA - GE$

कथन II से,

$E/R \ A/G \ N/A/G \ E/R$

स्पष्ट है कि तीसरे स्थान पर N रखा गया है।

अतः केवल कथन II प्रश्न का उत्तर देने के लिए पर्याप्त है।

51. (b) कथन I से,

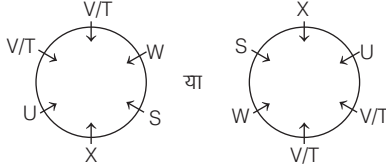

कथन II से,

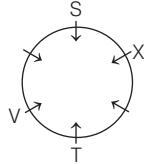

स्पष्ट है कि T, X के बाएँ दूसरा व दाएँ चौथा है।

अतः केवल कथन II प्रश्न का उत्तर देने के लिए पर्याप्त है।

52. (e) कथन I से,



अतः स्पष्ट रूप से ज्ञात किया जा सकता है कि पंक्ति के मध्य में Y बैठा है।

कथन II से,

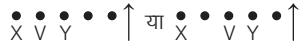

## प्रकार 2. तीन कथनों पर आधारित प्रश्न

इस प्रकार के अन्तर्गत आने वाले प्रश्नों में एक प्रश्न तथा उसके उपरान्त प्रश्न से सम्बन्धित तीन कथन दिए गए होते हैं। अब हमें यह ज्ञात करना होता है कि दिए गए प्रश्न का उत्तर ज्ञात करने के लिए केवल कथन I में दी गई जानकारी पर्याप्त है या केवल कथन II में या केवल कथन III में दी गई जानकारी पर्याप्त है या किन्हीं भी दो कथनों या सभी कथनों में दी गई जानकारी पर्याप्त है या फिर तीनों ही कथनों में दी गई जानकारी पर्याप्त नहीं है।

इस प्रकार के प्रश्नों को हल करने के लिए सबसे पहले क्रमानुसार, कथन I, फिर कथन II तथा फिर कथन III पर विचार करते हैं। यदि एक-एक कथन लेकर प्रश्न का हल नहीं प्राप्त होता है, तो दो-दो कथन लेकर प्रश्न को



अतः केवल कथन I में दिया गया डाटा प्रश्न का उत्तर देने के लिए पर्याप्त है।

53. (b) कथन I से,

$P > S > R/T > R/T$

$T = ₹50000$

कथन II से,

$P > Q > R$

$Q = ₹80000$

यहाँ दोनों कथनों से भी R व T की स्थिति स्पष्ट नहीं है। इसलिए यह ज्ञात करना सम्भव नहीं है कि क्या R ₹40000 से ज्यादा कमाता है?

अतः कथन I तथा कथन II का डाटा मिलाकर भी प्रश्न का उत्तर देने के लिए पर्याप्त नहीं है।

54. (d) दोनों कथनों से,

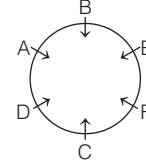

अतः C के एकदम बाएँ D बैठा है।

अतः कथन I तथा II में दिया गया डाटा प्रश्न का उत्तर देने के लिए पर्याप्त है।

55. (c) कथन II से,

Marketing (is) magic (mantra) → (4) (6) (2) 9 ... (i)

Success (mantra) (is) marketing → (2) 5 (6) (4) ... (ii)

समी (ii) से स्पष्ट है कि Success के लिए कोड 5 होगा।

अतः स्पष्ट है कि केवल कथन II में दिया गया डाटा प्रश्न का उत्तर देने के लिए पर्याप्त है, जबकि केवल कथन I में दिया गया डाटा प्रश्न का उत्तर देने के लिए पर्याप्त नहीं है।

56. (c) कथन II से,

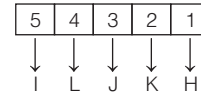

अतः भू-तल पर H रहता है।

अतः स्पष्ट है कि केवल कथन II में दिया गया डाटा प्रश्न का उत्तर देने के लिए पर्याप्त है।

हल करने का प्रयास करना चाहिए। यदि फिर भी प्रश्न हल न होता हो, तो तीनों कथन एकसाथ लेकर प्रश्न को हल करने का प्रयास करना चाहिए।

इसके अन्तर्गत आने वाले प्रश्नों को निम्न उदाहरणों की सहायता से समझा जा सकता है।

**निर्देश** (उदाहरण सं. 9-13) निम्नलिखित प्रत्येक प्रश्न में एक प्रश्न और उसके नीचे तीन कथन I, II और III दिए गए हैं। आपको तय करना है कि किस कथन में उपलब्ध कराए गए आँकड़े प्रश्न का उत्तर देने के लिए पर्याप्त हैं तदनुसार अपना उत्तर चुनिए।

- **उदाहरण 9.** एक वृत्त में पाँच लोग A, B, C, D और E एक-दूसरे की तरफ मुँह करके बैठे हैं। E किनके बीच में बैठा है?

I. B के बाएँ और A के दाएँ बैठा व्यक्ति एक ही है।

II. D, B के दाएँ बैठा है।

III. A, E और C के बीच में बैठा है। (RRB NTPC फेज-1 परीक्षा 2016)

- (A) केवल I और II पर्याप्त हैं (B) केवल I और III पर्याप्त हैं  
(C) केवल III पर्याप्त हैं (D) तथ्य अपर्याप्त हैं

- (a) B (b) A (c) C (d) D

**व्याख्या** (d) प्रश्नानुसार, तीनों कथनों से,

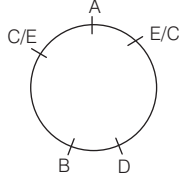

अतः प्रश्न में दिए गए तीनों कथनों के द्वारा भी E के स्थान का पता नहीं लगाया जा सकता है।

● **उदाहरण 10.** एक कोड भाषा में 'adequate' का कोड क्या है?

(SBI Clerk 2008)

- I. कोड भाषा में 'rainfall is adequate' को 'vo al ji' लिखा जाता है।  
II. कोड भाषा में 'food is adequate' को 'vo ji fa' लिखा जाता है।  
III. कोड भाषा में 'food is delicious' को 'fa vo re' लिखा जाता है।  
(a) I और III (b) II और III (c) I और II (d) ये सभी  
(e) इनमें से कोई नहीं

**व्याख्या** (b)

कथन I से, rainfall (s) adequate ⇒ (vo) al (ji)

कथन II से, food (s) adequate ⇒ (vo) (ji) fa

कथन III से, food (s) delicious ⇒ fa (vo) re

∴ कथन I और II से, adequate ⇒ vo या ji

कथन II और III से, adequate ⇒ ji

अतः प्रश्न का उत्तर देने के लिए कथन II और III पर्याप्त हैं।

● **उदाहरण 11.** 45 विद्यार्थियों की कक्षा में ऊपर से सुनीता का क्रमांक क्या है? (SBI PO 2009)

- I. समीर नीचे से 15वाँ है और सुनीता उससे 5 क्रमांक नीचे है।  
II. राधा ऊपर से 30वीं है और नीता नीचे से 5वीं है।  
III. सुनीता, राधा और नीता के ठीक बीच में है।  
(a) केवल I (b) II और III  
(c) या तो I या II और III (d) या तो II या I और III  
(e) इनमें से कोई नहीं

**व्याख्या** (c) कक्षा में विद्यार्थियों की संख्या = 45

कथन I से,

सुनीता का ऊपर से क्रमांक = 45 - (15 - 5) + 1 = 45 - 10 + 1 = 36 वाँ

कथन II से,

राधा का स्थान = ऊपर से 30वाँ

नीता का स्थान = नीचे से 5वाँ

कथन III से,

सुनीता, राधा और नीता के ठीक बीच में है।

कथन II और III को मिलाकर भी सुनीता का क्रमांक ज्ञात किया जा सकता है।

अतः प्रश्न का उत्तर देने के लिए या तो केवल कथन I या फिर II और III पर्याप्त हैं।

● **उदाहरण 12.** सुबोध, नीरज, तारा, मीना और अनिल में से पहला व्याख्यान लेने वाला कौन है? (LIC ADO 2008)

I. सुबोध, मीना और नीरज से पहले व्याख्यान लेता है, किन्तु अनिल से पहले नहीं।

II. तारा सबसे पहले व्याख्यान नहीं लेती है।

III. मीना सबसे अन्त में व्याख्यान नहीं लेती है।

- (a) केवल I (b) I और II  
(c) या तो I या II और III (d) उपरोक्त सभी  
(e) सभी अपर्याप्त हैं

**व्याख्या** (b) कथन I से, अनिल > सुबोध > मीना/नीरज

कथन II से, ..... > तारा

अर्थात् तारा सबसे पहले व्याख्यान नहीं लेती है।

कथन III से, मीना > .....

अर्थात् मीना सबसे अन्त में व्याख्यान नहीं लेती है।

कथन I और II से,

अनिल > सुबोध > मीना/नीरज > तारा

या अनिल > तारा/सुबोध > मीना/नीरज

या अनिल > सुबोध > तारा > मीना/नीरज

अतः सबसे पहले व्याख्यान अनिल लेता है।

अतः प्रश्न का उत्तर देने के लिए केवल कथन I और II पर्याप्त हैं।

● **उदाहरण 13.** गाँव F, गाँव M से किस दिशा में है? (Vijaya Bank PO 2007)

(Vijaya Bank PO 2007)

I. गाँव H, गाँव D के पश्चिम में है, जो गाँव F के दक्षिण में है।

II. गाँव R, गाँव M के उत्तर में है।

III. गाँव M, गाँव D के पूर्व में है।

- (a) केवल I (b) I और III (c) II केवल III (d) I और II  
(e) ये सभी

**व्याख्या** (b) कथन I से,

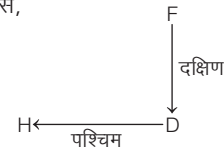

कथन II से,

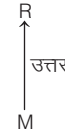

कथन III से,

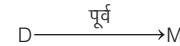

कथन I और III से,

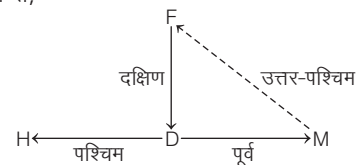

∴ F, M से उत्तर-पश्चिम में है।

अतः प्रश्न का उत्तर देने के लिए कथन I और III पर्याप्त हैं।

## प्रश्नावली 24.2

1. दिए गए प्रश्न को पढ़ें और निर्णय लें कि निम्नलिखित में से कौन-सा कथन प्रश्न का उत्तर देने के लिए पर्याप्त है?

प्रश्न शहर Y के सम्बन्ध में शहर X किस दिशा में है?

कथन

- I. X, Z के उत्तर-पश्चिम में है।  
II. X, M के उत्तर में है, जो Z के पश्चिम में है।  
III. M, Y के उत्तर-पश्चिम में है। (RRB ग्रुप डी परीक्षा 2018)
- (a) केवल III पर्याप्त है (b) केवल II और III पर्याप्त हैं  
(c) केवल I और III पर्याप्त हैं (d) केवल I और II पर्याप्त हैं

**निर्देश** (प्र. सं. 2-4) नीचे दिए गए प्रत्येक प्रश्न में एक प्रश्न और उसके नीचे तीन कथन I, II तथा III दिए गए हैं। आपको तय करना है कि कथनों में दिया गया डाटा प्रश्न का उत्तर देने के लिए पर्याप्त है या नहीं। तीनों कथनों को ध्यानपूर्वक पढ़िए और उत्तर दीजिए। (IBPS Clerk Main 2017)

- (a) यदि कथन II तथा III प्रश्न का उत्तर देने के लिए पर्याप्त हैं, किन्तु कथन I अकेले प्रश्न का उत्तर देने के लिए पर्याप्त नहीं है  
(b) यदि तीनों कथनों I, II तथा III का डाटा मिलकर भी प्रश्न का उत्तर देने के लिए पर्याप्त नहीं है  
(c) यदि कथन I तथा II प्रश्न का उत्तर देने के लिए पर्याप्त हैं, लेकिन कथन III अकेले प्रश्न का उत्तर देने के लिए पर्याप्त नहीं है  
(d) यदि सभी कथन I, II तथा III का डाटा मिलकर प्रश्न का उत्तर देने के लिए पर्याप्त है  
(e) यदि कथन I तथा III प्रश्न का उत्तर देने के लिए पर्याप्त हैं, लेकिन कथन II अकेले प्रश्न का उत्तर देने के लिए पर्याप्त नहीं है

2. कोड भाषा में 'come' का कोड क्या होगा?

- I. कोड भाषा में, 'pit na ja od' का अर्थ 'you may come here' है।  
II. कोड भाषा में, 'ja ta ter' का अर्थ 'come and go' है।  
III. कोड भाषा में, 'od na pit ter' का अर्थ 'you may go home' है।

3. D के कितने पुत्र हैं?

- I. B तथा F, A के भाई हैं। II. C, A तथा F की बहन है।  
III. C तथा E, D की पुत्रियाँ हैं।

4. P, Q, R, S तथा T में से ठीक मध्य में कौन होगा, यदि सभी एक पंक्ति में खड़े हैं?

- I. Q, T के दाएँ हैं। II. S, P तथा T के मध्य में है।  
III. Q, T तथा R के मध्य में है।

**निर्देश** (प्र. सं. 5-19) नीचे दिए गए प्रत्येक प्रश्न में एक प्रश्न और उसके नीचे तीन कथन I, II और III दिए गए हैं। आपको यह तय करना है कि किस/किन कथन/कथनों में दिए गए आँकड़े प्रश्न का उत्तर देने के लिए पर्याप्त हैं और तदनुसार अपने उत्तर का चुनाव करना है?

5. P तथा Q की वर्तमान आयु में क्या अन्तर है? (P&SB Clerk 2008)

- I. P तथा Q की 4 वर्ष पहले की आयु में 4 : 5 का अनुपात था।  
II. 4 वर्ष बाद P तथा Q की आयु में 6 : 7 का अनुपात होगा।  
III. वर्तमान में P तथा R की आयु का योग 24x है।
- (a) केवल I या III (b) II और III (c) I और II (d) I और II या III  
(e) इनमें से कोई नहीं

6. राजू का मनोहर से क्या सम्बन्ध है? (BOB Clerk 2007)

- I. प्रमीला, राजू की पत्नी रश्मि की सास है।  
II. प्रमीला का भाई राजू का मैटर्नल अंकल है।  
III. प्रमीला का पति, मनोहर का एकमात्र पुत्र है।
- (a) I और II (b) I और III  
(c) III और या तो I या II (d) तीन में से कोई भी दो  
(e) आँकड़े अपर्याप्त हैं

7. A, B, C, D और E में से सबसे कम अंक किसे मिले? (BOI PO 2007)

- I. B को केवल E से कम अंक मिले।  
II. A को D और C से अधिक अंक मिले।  
III. A को B से कम अंक मिले।
- (a) I और II (b) II और III  
(c) I और III (d) I, II और III  
(e) आँकड़े अपर्याप्त हैं

8. P के कितने पुत्र हैं? (Central Bank of India PO 2007)

- I. F, B की बहन है।  
II. B, D और E का भाई है।  
III. P की पत्नी K, D की माता है।
- (a) I, II और III (b) I और II (c) II और III (d) I और III  
(e) आँकड़े अपर्याप्त हैं

9. कोड भाषा में 'gone' कैसे लिखा जाता है? (BOM PO 2007)

- I. कोड भाषा में 'gone are the days' को 'da na ta pi' लिखा जाता है।  
II. कोड भाषा में 'few days are there' को 'ka ta na ha' लिखा जाता है।  
III. कोड भाषा में 'the new book is good' को 'ja sa pi ra ni' लिखा जाता है।
- (a) I और II (b) I और III (c) II और III (d) I, II और III  
(e) इनमें से कोई नहीं

10. M, N, P, Q और R में सबसे अधिक आय किसकी है? (BOB PO 2007)

- I. M, P से कम कमाता है, लेकिन R से कम नहीं कमाता है।  
II. Q, M से अधिक कमाता है, लेकिन N के बराबर नहीं है।  
III. N, M तथा R से अधिक कमाता है।
- (a) सभी कथन पर्याप्त नहीं हैं (b) I और II  
(c) I, II या I, III (d) I और III  
(e) उपरोक्त में से कोई नहीं

11. स्तम्भ 'Q' के सम्बन्ध में स्तम्भ 'P' किस दिशा में है?

(Dena Bank PO 2006)

- I. स्तम्भ 'M', स्तम्भ 'T' के पूर्व को है, जो स्तम्भ 'Q' के दक्षिण को है।  
II. स्तम्भ 'P', स्तम्भ 'M' के उत्तर को है।  
III. स्तम्भ 'R', स्तम्भ 'P' के उत्तर को और स्तम्भ 'Q' के पूर्व को है।
- (a) II और III (b) I और III  
(c) या तो केवल III या I और II (d) केवल III  
(e) I, II और III

12. संजीव का राधा से क्या सम्बन्ध है? (Vijaya Bank PO 2006)

- I. संजीव राधा के ग्रैण्डफादर की इकलौती पुत्री का पुत्र है।  
II. संजीव का कोई भाई-बहन नहीं है।  
III. राधा का केवल एक भाई है।
- (a) I और II (b) I और III  
(c) II और III (d) I और या तो II या III  
(e) उपरोक्त में से कोई नहीं

13. P, T, J, F और L में से सर्वाधिक अंक किसे मिले? (BOI PO 2006)

- I. P को J एवं F से कम अंक मिले।  
II. T को F से ज्यादा लेकिन L से कम अंक मिले।  
III. J को सर्वाधिक अंक नहीं मिले हैं।
- (a) I और II (b) I और III  
(c) II और या तो I या III (d) I और या तो II या III  
(e) I, II और III

14. कोड भाषा में 'rope' का कोड क्या है? (BOI PO 2005)

- I. कोड भाषा में 'use the rope' को 'nik ta re' लिखा जाता है।
  - II. कोड भाषा में 'rope is straight' को 'pe da ta' लिखा जाता है।
  - III. कोड भाषा में 'always use rope' को 'ma re ta' लिखा जाता है।
- (a) I और II या II और III  
(b) I और III  
(c) II और III  
(d) I, II और III  
(e) आँकड़े अपर्याप्त हैं

15. Q के सन्दर्भ में P किस दिशा में है? (Canara Bank PO 2005)

- I. R जो Q के पश्चिम में है उससे M उत्तर में है।
  - II. M के पूर्व में P है।
  - III. R के उत्तर-पूर्व में P है।
- (a) I और II (b) I और III  
(c) I और II या I और III (d) I, II और III  
(e) आँकड़े अपर्याप्त हैं

16. कक्षा में कितने बच्चे हैं? (Canara Bank PO 2006)

- I. यदि अंकों के अवरोही क्रम में व्यवस्थित किया जाए, तो सौरभ ऊपर से पाँचवाँ है।
  - II. सुलभा, जो सौरभ से 10 स्थान नीचे है, नीचे से 25वीं है।
  - III. जतिन, सुलभा से चार स्थान ऊपर है।
- (a) I और III (b) II और III  
(c) I और II (d) तीन में से कोई भी दो  
(e) इनमें से कोई नहीं

17. P और Q की आयु में 6 वर्ष के बाद क्या अनुपात होगा?

- I. उनकी वर्तमान आयु का योगफल एक अभाज्य संख्या है।
  - II. उनकी आयु में 8 वर्ष बाद 4 वर्ष का अन्तर होगा।
  - III. 4 वर्ष पहले उनकी आयु में 5 : 6 का अनुपात था।
- (a) केवल II (b) केवल III  
(c) II और III (d) सभी आवश्यक हैं  
(e) इनमें से कोई नहीं

18. W, A, R, S, N व E छह अक्षर हैं। क्या इन छह अक्षरों का प्रयोग करते हुए केवल निम्नलिखित परिचालन करने के बाद 'ANSWER' शब्द बनता है?

- I. E को A के दाएँ चौथे स्थान पर रखा जाता है। S को A या E के एकदम बाद नहीं रखा जाता है व शब्द का आरम्भ A से होता है।
  - II. R को E के एकदम आगे रखा जाता है। W को S के एकदम आगे रखा जाता है।
  - III. N व W दोनों को S के एकदम बाद रखा जाता है। शब्द R से आरम्भ नहीं होता है। A को W के एकदम बाद नहीं रखा जाता है।
- (a) केवल I  
(b) केवल II  
(b) केवल III  
(d) I या II या III  
(e) केवल I एवं III

19. P, Q, R, S, T और V नामक छह लोगों में से प्रत्येक व्यक्ति एक छह मंजिला इमारत की भिन्न मंजिल पर रहता है। इमारत में एक से छह तक छह मंजिले हैं (भूतल नम्बर 1 पर है, उससे ऊपर नम्बर 2 और उसके आगे उसी तरह तथा सबसे ऊपर की मंजिल का नम्बर 6 है) सबसे ऊपरी मंजिल पर कौन रहता है?

- I. जिन मंजिलों पर R व Q रहते हैं, उनके बीच में केवल एक मंजिल है। P सम संख्या वाली मंजिल पर रहता है।
- II. T सम संख्या वाली मंजिल पर नहीं रहता है। Q सम संख्या वाली मंजिल पर रहता है। Q सबसे ऊपरी मंजिल पर नहीं रहता है।

III. S विषम संख्या वाली मंजिल पर रहता है। जिन मंजिलों पर S व P रहते हैं, उन मंजिलों के बीच दो मंजिले हैं। T, R की मंजिल से एकदम ऊपर वाली मंजिल पर रहता है।

- (a) केवल I (b) केवल II  
(b) केवल III (d) सभी आवश्यक हैं  
(e) इनमें से कोई नहीं

**निर्देश** (प्र. सं. 20-22) निम्नलिखित जानकारी का ध्यानपूर्वक अध्ययन कीजिए और दिए गए प्रश्नों के उत्तर दीजिए। (SBI PO Main 2018)

दस व्यक्ति दो समानान्तर पंक्तियों में बैठे हैं। पंक्ति-1 में P, Q, R, S, T उत्तर की ओर उन्मुख होकर बैठे हैं जबकि पंक्ति-2 में K, L, M, N, O दक्षिण की ओर उन्मुख होकर बैठे हैं।

निम्नलिखित प्रत्येक प्रश्न में एक प्रश्न एवं उसके नीचे तीन कथन I, II और III दिए गए हैं। आपको यह निर्णय करना है कि कथन में दी जा रही जानकारी उत्तर देने के लिए पर्याप्त है या नहीं। सभी तीन कथनों का अध्ययन कीजिए और उत्तर दीजिए।

- (a) यदि कथन I और II में दी गई जानकारी एकसाथ प्रश्नों का उत्तर देने के लिए पर्याप्त है, जबकि कथन III में दी गई जानकारी प्रश्न का उत्तर देने के लिए आवश्यक नहीं है।  
(b) यदि कथन I और III एक साथ प्रश्न का उत्तर देने के लिए आवश्यक हैं, जबकि कथन II प्रश्न का उत्तर देने के लिए आवश्यक नहीं है।  
(c) यदि कथन II और III एकसाथ प्रश्न का उत्तर देने के लिए आवश्यक हैं, जबकि कथन I प्रश्न का उत्तर देने के लिए आवश्यक नहीं है।  
(d) यदि सभी तीन कथन I, II और III एकसाथ प्रश्न का उत्तर देने के लिए आवश्यक हैं।  
(e) यदि सभी तीन कथनों I, II और III में दी गई जानकारी एकसाथ भी प्रश्न का उत्तर देने के लिए पर्याप्त नहीं है।

20. कौन L के विपरीत बैठा है?

**कथन**

- I. P, Q के दाएँ से दूसरे स्थान पर बैठा है। O, M के ठीक बाएँ बैठा है। O, S और Q के विपरीत नहीं बैठा है।
- II. L और M के बीच में केवल एक व्यक्ति बैठा है। L, R और S के विपरीत नहीं बैठा है। K, T के विपरीत बैठा है।
- III. P, L और O के विपरीत नहीं बैठा है। N, K के दाएँ से दूसरे स्थान पर बैठा है। R अन्तिम बाएँ सिरे पर नहीं बैठा है। S और P के बीच में केवल दो व्यक्ति बैठे हैं।

21. R और S के बीच में कितने व्यक्ति बैठे हैं?

**कथन**

- I. P, Q के दाएँ से दूसरे स्थान पर बैठा है। O, M के ठीक बाएँ बैठा है। O, S और Q के विपरीत नहीं बैठा है।
- II. L और M के बीच में केवल एक व्यक्ति बैठा है। L, R और S के विपरीत नहीं बैठा है। K, T के विपरीत बैठा है।
- III. P, L और O के विपरीत नहीं बैठा है। N, K के दाएँ से दूसरे स्थान पर बैठा है। R अन्तिम बाएँ सिरे पर नहीं बैठा है। S और P के बीच में केवल दो व्यक्ति बैठे हैं।

22. कौन पंक्ति-2 के अन्तिम दाएँ सिरे पर बैठा है?

**कथन**

- I. P, Q के दाएँ से दूसरे स्थान पर बैठा है। O, M के ठीक बाएँ बैठा है। O, S और Q के विपरीत नहीं बैठा है।
- II. L और M के बीच में केवल एक व्यक्ति बैठा है। L, R और S के विपरीत नहीं बैठा है। K, T के विपरीत बैठा है।
- III. P, L और O के विपरीत नहीं बैठा है। N, K के दाएँ से दूसरे स्थान पर बैठा है। R अन्तिम बाएँ सिरे पर नहीं बैठा है। S और P के बीच में केवल दो व्यक्ति बैठे हैं।

## उत्तर सहित व्याख्या

1. (b) कथन I से,

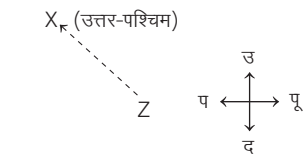

कथन II से,

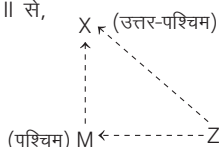

कथन III से,

M\_F (उत्तर-पश्चिम)

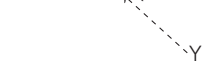

कथन II और III से,

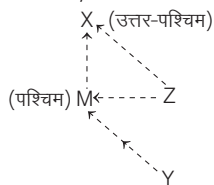

X, Y के उत्तर-पश्चिम में है।

अतः II और III दोनों पर्याप्त हैं।

2. (c) कथन I, II व III से,

you may come here → pit na (a) od ... (i)

come and go → (ja) ta (ter) ... (ii)

you may go home → od na pit (ter) ... (iii)

समी (i) व (ii) से, come → ja

अतः कथन I व II प्रश्न का उत्तर देने के लिए पर्याप्त है, जबकि कथन III अकेले प्रश्न का उत्तर देने के लिए पर्याप्त नहीं है।

3. (b) कथन I से,

B तथा F, A के भाई हैं। जबकि यहाँ पर A का लिंग स्पष्ट नहीं है।

कथन II तथा III से, A का लिंग स्पष्ट नहीं होता है।

इस प्रकार तीनों कथनों से,

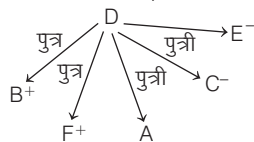

अतः तीनों कथनों का डाटा मिलाकर प्रश्न का उत्तर ज्ञात नहीं किया जा सकता है।

4. (a) कथन I से,  $\dot{T}\ddot{Q}$

कथन II से,  $\dot{P}\ddot{S}\dot{T}$  या  $\dot{T}\ddot{S}\dot{P}$

कथन III से,  $\dot{T}\ddot{Q}\dot{R}$  या  $\dot{R}\ddot{Q}\dot{T}$

कथन II व III से,

$\dot{P}\ddot{S}\dot{T}\ddot{Q}\dot{R}$  या  $\dot{R}\ddot{Q}\dot{T}\ddot{S}\dot{P}$

स्पष्ट है कि T ठीक मध्य में खड़ा है।

अतः कथन II और III प्रश्न का उत्तर देने के लिए पर्याप्त है।

5. (c) कथन I और II से, माना 4 वर्ष पहले P तथा Q की आयु क्रमशः 4x तथा 5x है।

तब,  $\frac{4x + 4 + 4}{5x + 4 + 4} = \frac{6}{7}$

$$\Rightarrow 28x + 56 = 30x + 48$$

$$\Rightarrow x = 4$$

∴ P की वर्तमान आयु = 4 × 4 + 4 = 20 वर्ष

तथा Q की वर्तमान आयु = 5 × 4 + 4 = 24 वर्ष

∴ अभीष्ट अन्तर = 24 - 20 = 4 वर्ष

अतः कथन I और II दोनों आवश्यक हैं।

6. (c) कथन I से,

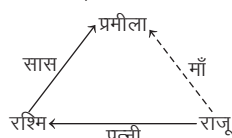

कथन II से,

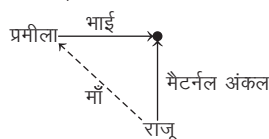

कथन III से,

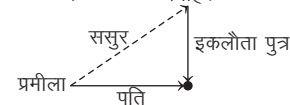

कथन I और III से,

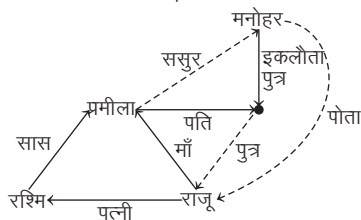

अतः राजू, मनोहर का पोता है।

कथन II और III से,

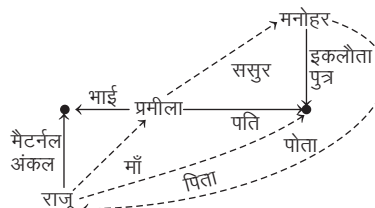

अतः कथन III और I या II प्रश्न का उत्तर देने के लिए पर्याप्त है।

7. (e) कथन I से, E > B

कथन II से, A > D / C

कथन III से, B > A

कथन I, II और III से, E > B > A > D / C

अतः तीनों कथनों को मिलाकर भी प्रश्न का उत्तर नहीं दिया जा सकता है।

8. (e) कथन I से,

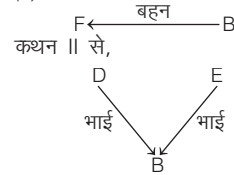

कथन III से,

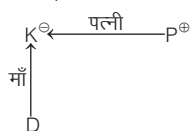

कथन I, II और III से,

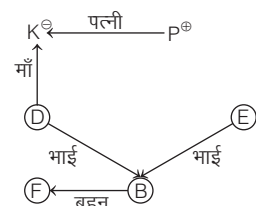

अतः तीनों कथनों को मिलाकर भी प्रश्न का उत्तर नहीं दिया जा सकता है।

9. (d) कथन I से,

gone are the days ⇒ da na ta pi

कथन II से,

few days are there ⇒ ka ta na ha

कथन III से,

the new book is good ⇒ ja sa pi ra ni

कथन I और II से, gone ⇒ da / na / pi

कथन I और III से, gone ⇒ da / na / ta

कथन I, II और III से, gone ⇒ da

अतः कथन I, II और III प्रश्न का उत्तर देने के लिए आवश्यक हैं।

10. (a) कथन I से, P > M > R

कथन II से, N > Q > M

कथन III से, N > M/R

तीनों कथनों से सबसे अधिक या तो P कमाता है या N कमाता है।

11. (c) कथन I से,

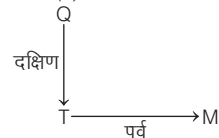

कथन II से,

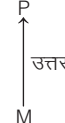

कथन I और II से,

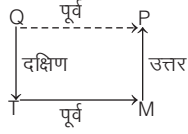

अतः P, Q के पूर्व में है।

कथन III से,

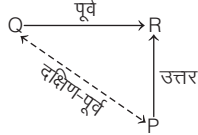

अतः P, Q के दक्षिण-पूर्व में है।

अतः या तो केवल कथन III या I और II प्रश्न का उत्तर देने के लिए पर्याप्त हैं, विकल्प (c) सही उत्तर होगा।

12. (d) कथन I से,

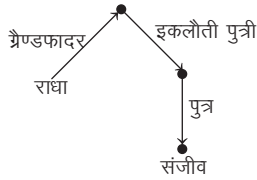

कथन II से,

संजीव का कोई भाई-बहन नहीं है।

कथन III से,

राधा का केवल एक भाई है।

कथन I से, संजीव राधा के ग्रेण्डफादर की इकलौती पुत्री का पुत्र है।

राधा के ग्रेण्डफादर के या तो केवल एक पुत्री है या फिर एक पुत्री व एक पुत्र है। यदि एक पुत्री है, तो कथन III से, संजीव राधा का भाई होगा तथा यदि पुत्र व पुत्री दोनों हैं, तो कथन II से, संजीव राधा की बुआ (फुआ) का पुत्र अर्थात् फुफेरा भाई (कजिन) होगा।

अतः केवल कथन I और या कथन II या III प्रश्न का उत्तर देने के लिए पर्याप्त हैं।

13. (e) कथन I से,  $J/F > P$

कथन II से,  $L > T > F$

कथन III से, J को सर्वाधिक अंक नहीं मिले हैं।

कथन I, II और III से,  $L > T > J/F > P$

अतः सबसे अधिक अंक L को मिले हैं।

अतः कथन I, II और III सभी प्रश्न का उत्तर देने के लिए आवश्यक हैं।

14. (a) कथन I से,

use the (rope)  $\Rightarrow$  nik (ta) re

कथन II से,

(rope) is straight  $\Rightarrow$  pe da (ta)

कथन III से,

always use (rope)  $\Rightarrow$  ma re (ta)

कथन I और II से, rope  $\Rightarrow$  ta

कथन I और III से, rope  $\Rightarrow$  ta / re

कथन II और III से, rope  $\Rightarrow$  ta

अतः कथन I और II या कथन II और III प्रश्न का उत्तर देने के लिए पर्याप्त हैं।

15. (e) कथन I से,

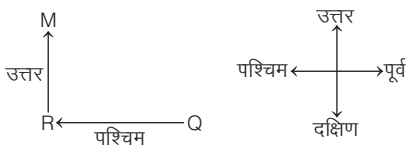

कथन II से,

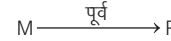

कथन III से,



कथन I और II से,

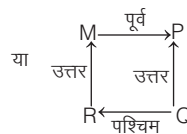
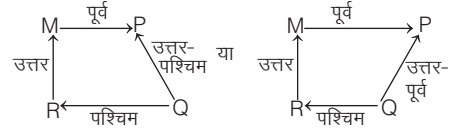

कथन I और III से,

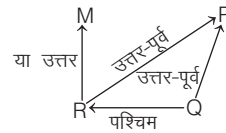
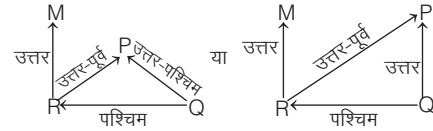

कथन I, II व III से,

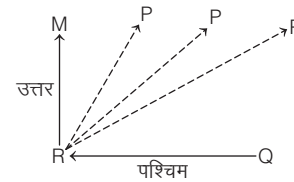

अतः आँकड़ें अपर्याप्त हैं।

16. (c) कथन I से,

सौरभ का ऊपर से स्थान = 5वाँ

कथन II से, सुलभा का नीचे से स्थान = 25वाँ

सौरभ का नीचे से स्थान = 25 + 10 = 35वाँ

कथन III से, जतिन, सुलभा से चार स्थान ऊपर है।

कथन I और II से, कक्षा में बच्चों की कुल संख्या = (5 + 35) - 1 = 40 - 1 = 39

अतः कथन I और II प्रश्न का उत्तर देने के लिए पर्याप्त हैं।

17. (c) प्रश्नानुसार,  $\frac{P+6}{Q+6} = ?$

कथन I से,  $P + Q =$  एक अभाज्य संख्या ... (i)

कथन II से,  $(P + 8) - (Q + 8) = 4$

$\Rightarrow P - Q = 4$  ... (ii)

कथन III से,  $\frac{P-4}{Q-4} = \frac{5}{6}$

$\Rightarrow 6(P - 4) = 5(Q - 4)$

$\Rightarrow 6P - 24 = 5Q - 20$

$\Rightarrow 6P - 5Q = 4$  ... (iii)

हम देखते हैं कि प्रश्न का उत्तर ज्ञात करने के लिए P एवं Q के मान का पता लगाना आवश्यक है, जिसके लिए कथन II एवं III आवश्यक हैं।

18. (e) कथन I से, A \_ S \_ E \_  
कथन II से, E R या R E तथा W S या S W  
कथन III से, N S W या W S N  
कथन I व III से, A N S W E R

19. (d) कथन I, II एवं III से,

तल संख्या	व्यक्ति
6	P
5	T
4	R
3	S
2	Q
1	V

अतः तीनों कथनों को मिलाकर प्रश्न का उत्तर दिया जा सकता है।

उत्तर (प्र. सं. 20-22)

20. (b) कथन I और III से,

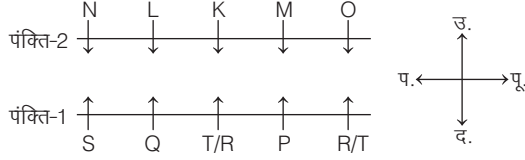

Q, L के विपरीत बैठा है, यह ज्ञात करने के लिए केवल कथन I और III पर्याप्त हैं।

21. (d) जब R की स्थिति निश्चित रूप से ज्ञात होगी, तभी हम R और S के बीच बैठे व्यक्तियों की संख्या ज्ञात कर सकते हैं।  
अब कथन I, II और III से,

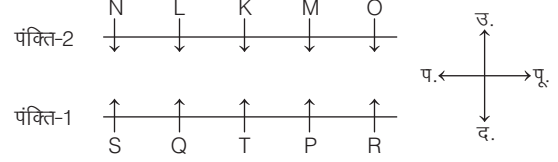

∴ R और S के बीच 3 व्यक्ति बैठे हैं।

22. (b) कथन I और III से,

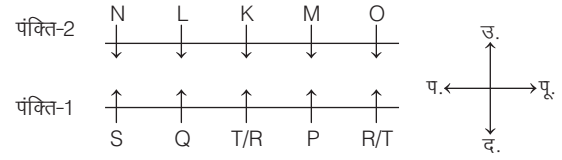

उपरोक्त से स्पष्ट है कि पंक्ति-2 के अन्तिम दाएँ सिरे पर N बैठा है।  
∴ कथन I और III प्रश्न का उत्तर देने के लिए पर्याप्त हैं।

## मास्टर प्रश्नावली

1. नीचे दिए गए कथनों के आधार पर दिए गए प्रश्न का उत्तर दीजिए और ज्ञात कीजिए कि कौन-सा/से कथन उत्तर देने के लिए पर्याप्त हैं/हैं?

प्रश्न राजेश के जन्म का वर्ष क्या है? (RRB ALP 2018)

कथन

- वर्तमान में राजेश अपने पिता से 25 वर्ष छोटा है।
  - राजेश की बहन जो 1974 में पैदा हुई थी अपने पिता से 35 वर्ष छोटी है।
- कथन I और कथन II दोनों पर्याप्त हैं
  - केवल कथन I पर्याप्त है जबकि केवल कथन II अपर्याप्त है
  - केवल कथन II पर्याप्त है जबकि केवल कथन I अपर्याप्त है
  - कथन I या कथन II पर्याप्त है

**निर्देश** (प्र. सं. 2-60) नीचे दिए गए प्रत्येक प्रश्न में एक प्रश्न और उसके नीचे दो कथन I और II दिए गए हैं। आपको यह तय करना है कि कथनों में दिए गए आँकड़े प्रश्न का उत्तर देने के लिए पर्याप्त हैं या नहीं। दोनों कथनों को पढ़िए और उत्तर दीजिए।

- यदि केवल कथन I में दिए गए आँकड़े प्रश्न का उत्तर देने के लिए पर्याप्त हैं, जबकि केवल कथन II में दिए गए आँकड़े प्रश्न का उत्तर देने के लिए पर्याप्त नहीं हैं
- यदि केवल कथन II में दिए गए आँकड़े प्रश्न का उत्तर देने के लिए पर्याप्त हैं, जबकि केवल कथन I में दिए गए आँकड़े प्रश्न का उत्तर देने के लिए पर्याप्त नहीं हैं
- यदि या तो केवल कथन I या कथन II में दिए गए आँकड़े प्रश्न का उत्तर देने के लिए पर्याप्त हैं
- यदि कथन I और II दोनों के आँकड़े मिलकर भी प्रश्न का उत्तर देने के लिए पर्याप्त नहीं हैं
- यदि कथन I और कथन II दोनों के आँकड़े मिलकर प्रश्न का उत्तर देने के लिए पर्याप्त हैं

- स्तम्भ 'Y' के सन्दर्भ में स्तम्भ 'X' किस दिशा में है?  
I. Z, Y के दक्षिण में है।  
II. M, Z के पश्चिम और X के दक्षिण में है। (Canara Bank PO 2009)
- टावर 'Q' के सन्दर्भ में टावर 'P' किस दिशा में है?  
I. P, H के पश्चिम में है, जो Q के दक्षिण में है।  
II. F, Q के पश्चिम में है और P के उत्तर में है। (SBI PO 2010)
- गाँव D, गाँव H के किस दिशा में है?  
I. गाँव H, गाँव A के दक्षिण को है जो गाँव D के दक्षिण-पूर्व को है।  
II. गाँव M, गाँव D के पूर्व को है और गाँव H के उत्तर-पूर्व को है। (SBI PO 2008)
- गाँव 'K' के सन्दर्भ में गाँव 'F' किस दिशा में है?  
I. गाँव 'J', गाँव 'F' के पूर्व में और गाँव 'K' के उत्तर में है।  
II. गाँव 'R' जो गाँव 'F' के दक्षिण में है, गाँव 'K' के पश्चिम में है। (Vijaya Bank PO 2010)
- 'M' के सम्बन्ध में 'F' किस दिशा में है?  
I. F, Q की पश्चिम दिशा में है जो M की पश्चिम दिशा में है।  
II. M, Q की पूर्व दिशा में है। F, M और Q सीधी रेखा में हैं। (BOI PO 2009)
- 'L' के सन्दर्भ में 'H' किस दिशा में है?  
I. 'L', 'M' के पूर्व में है जो 'H' के उत्तर में है।  
II. 'L', 'J' के उत्तर में है जो, 'H' के पूर्व में है। (BOB PO 2010)
- Q के उत्तर में कौन है?  
I. T के उत्तर में S है और T तथा S के बीच में Q है।  
II. P के दक्षिण में Q है और P के उत्तर में S है। (Indian Bank PO 2009)



9. कुमुद का मुँह किस दिशा की ओर है?  
I. निखिल का मुँह उत्तर दिशा की ओर है और यदि वह बाएँ मुड़े, तो उसका मुँह कुमुद की विपरीत दिशा की ओर होगा।  
II. सरोज जिसका मुँह पूर्व की ओर तथा कुमुद के सामने है।  
(Canara Bank PO 2009)
10. मोहन आरम्भिक बिन्दु से कितनी दूर है?  
I. मोहन, पश्चिम की ओर 20 मी चला, दाएँ मुड़ा और 30 मी चला, फिर से दाएँ मुड़ा और 20 मी चला।  
II. मोहन, दक्षिण की ओर 20 मी चला, बाएँ मुड़ा और 30 मी चला, फिर से बाएँ मुड़ा और 20 मी चला।  
(Dena Bank PO 2010)
11. M, P, D, K और R एक वृत्त के चारों ओर तथा बिन्दु की ओर मुख किए बैठे हैं। P के तुरन्त दाएँ कौन है?  
I. M और R के बीच D बैठा है।  
II. R के तुरन्त बाएँ K नहीं है।  
(Vijaya Bank PO 2010)
12. जब Q, W, B, H, T और Z केन्द्र की ओर मुँह करके एक वृत्त में बैठे हों, तो T के एकदम दाएँ कौन बैठा है?  
I. W और Z के बीच में B बैठा है और Q के दाईं ओर Z बैठा है।  
II. W की दाईं ओर H बैठा है और H एवं Q के बीच एक व्यक्ति है।  
(Allahabad Bank PO 2010)
13. L, N, F, G और Q में से पहले कॉलेज कौन पहुँचा?  
I. F, L और G से पहले पहुँचा, लेकिन Q से पहले नहीं, जो सबसे पहले नहीं पहुँचा।  
II. N, F और G से पहले पहुँचा और L, F के बाद पहुँचा।  
(PNB MT 2010)
14. J, T, W, R और Q में से कौन पहले ऑफिस पहुँचा?  
I. J, Q, R और T से पहले, किन्तु W के बाद पहुँचा।  
II. Q, R से पहले, किन्तु W के बाद पहुँचा।  
(BOI PO 2009)
15. A, B, C, D और E में से कार्यक्रम में सबसे पहले कौन पहुँचा?  
I. B जो E, A और C से पहले पहुँचा, सबसे पहले पहुँचने वाला वह नहीं था।  
II. A जो E और C से पहले पहुँचा, D से पहले नहीं पहुँच सका, जो कार्यक्रम में 'B' से तुरन्त पहले था।  
(SBI PO 2009)
16. नवीन, मोहन, प्रकाश और किशोर में से पहले कार्यालय कौन पहुँचा?  
I. मोहन, नवीन और किशोर से पहले पहुँचा, किन्तु वह सबसे पहले कार्यालय नहीं पहुँचा।  
II. किशोर, मोहन के बाद, किन्तु नवीन से पहले कार्यालय पहुँचा।  
(SBI PO 2009)
17. यदि कोई दो व्यक्ति एकसाथ स्टेशन नहीं पहुँचे, तो L, M, J, T और R में से स्टेशन पर सबसे पहले कौन पहुँचा?  
I. M केवल J और T के बाद पहुँचा।  
II. L, R से पहले पहुँचा।  
(SBI PO 2008)
18. P, Q, R, S और T में से ट्रेन में चढ़ने वाला पहला व्यक्ति कौन था?  
I. Q, P और T के बाद चढ़ा था, किन्तु S के बाद नहीं।  
II. R चढ़ने वाला अन्तिम व्यक्ति नहीं था।  
(Dena Bank PO 2006)
19. N, M, O, P तथा Q में से सबसे बाद में पार्टी में कौन पहुँचा?  
I. P, N तथा O से पहले पहुँचा और Q, P से बाद में, लेकिन M से पहले पहुँचा।  
II. O अन्तिम से दूसरा, लेकिन Q और N के बाद पहुँचा तथा P अन्तिम में नहीं पहुँचा।  
(BOM PO 2009)
20. A, B, C और D में से सबसे लम्बा कौन है?  
I. A, D से लम्बा है, जो B से लम्बा है।  
II. C, B से छोटा है।  
(LIC ADO 2008)
21. A, B, C, D और E में से सबसे लम्बा कौन है?  
I. A, B, C, D और E में से प्रत्येक की ऊँचाई विभिन्न है।  
II. D केवल A से छोटा है।  
(Canara Bank PO 2010)
22. E, F, G, H और I में सबसे लम्बा कौन है?  
I. I से E लम्बा है, लेकिन H जितना लम्बा नहीं है।  
II. H, जो सबसे लम्बे से एकदम बाद है G से लम्बा है।
23. M, D, P, K और R में सबसे लम्बा कौन है?  
I. R उनमें से केवल D से लम्बा है।  
II. P उनमें से केवल K से छोटा है।  
(Vijaya Bank PO 2009)
24. पाँच लड़कों समर, रमेश, राकेश, करण और विश्वास में से सबसे लम्बा कौन है?  
I. राकेश, करण और रमेश से लम्बा है, लेकिन समर जितना लम्बा नहीं है।  
II. समर सबसे लम्बा नहीं है।  
(Indian Bank PO 2009)
25. यदि गीता, शिल्पा से लम्बी है और दीपा, मीता से लम्बी है, तो उन छः में से सबसे लम्बी कौन है?  
(सुनीता और साधना दो और हैं)  
I. साधना, सुनीता से लम्बी है।  
II. साधना, शिल्पा और मीता तथा दीपा से भी लम्बी है।  
(Canara Bank PO 2010)
26. अभिषेक, राजेश, करण, नितिन और विकास इन अलग-अलग लम्बाई वाले पाँच लड़कों से सबसे लम्बे से दूसरा कौन है?  
I. केवल राजेश, करण से लम्बा है।  
II. नितिन और विकास, अभिषेक से नाटे हैं।  
(PNB Clerk 2010)
27. A, B, C, D, E और F में सबसे बड़ा कौन है?  
I. C दूसरा सबसे बड़ा है तथा D अन्तिम से दूसरा सबसे छोटा है।  
II. B से A छोटा है और E सबसे छोटा नहीं है।  
(SBI Clerk 2009)
28. M, P, K, J, T और W में सबसे वजनदार से कम वजनदार कौन है?  
I. M और T से P अधिक वजनदार है।  
II. P से W अधिक वजनदार है, किन्तु J, जो सबसे अधिक वजनदार नहीं है से कम वजनदार है।  
(LIC ADO 2009)
29. T, F, L, Q एवं R में से सबसे छोटा कौन है?  
I. F, L एवं Q से छोटा है, लेकिन T और R जितना छोटा नहीं है।  
II. T, F से छोटा है, लेकिन सबसे छोटा नहीं है।  
(Allahabad Bank PO 2009)
30. M, N, T, Q और D में सबसे छोटा कौन है?  
I. T और D, M से छोटे हैं।  
II. Q, T से बड़ा, किन्तु D और N से छोटा है।  
(Allahabad Bank Clerk 2010)
31. A, B, C, D, E और F में से सबकी लम्बाई अलग-अलग है। सबसे छोटा कौन है?  
I. C केवल B से छोटा है।  
II. A केवल D और F से लम्बा है।  
(Indian Bank PO 2009)
32. M, N, T, R और D में से प्रत्येक की आयु अलग-अलग है। सबसे छोटा कौन है?  
I. उनमें से N सिर्फ D से छोटा है।  
II. T, R से बड़ा है और M से छोटा है।  
(SBI PO 2008)
33. M, T, P, K और R में से केवल सबसे लम्बे से नाटा कौन है?  
I. M से T नाटा है, किन्तु सबसे नाटा नहीं है।  
II. R, M से लम्बा है, किन्तु P से नाटा है।  
(LIC ADO 2011)
34. M, J, K, D और R में से सबसे छोटा कौन है?  
I. K, J की अपेक्षा लम्बा है।  
II. D और R, K की अपेक्षा लम्बे हैं, परन्तु M से छोटे हैं।  
(Vijaya Bank PO 2009)
35. श्री X के कितने बच्चे हैं?  
I. उसका एक ही पुत्र है और उससे दोगुनी पुत्रियाँ हैं।  
II. उसकी एक पुत्री उसके पुत्र से बड़ी है।  
(IBPS PO 2011)
36. अनिता के कितने पुत्र हैं?  
I. अनिता X की माता है जो Y का भाई है।  
II. अनिता की पुत्री नीकिता के केवल दो भाई हैं।  
(SBI PO 2011)
37. K के कितने पुत्र हैं?  
I. M और T, D के भाई हैं।  
II. D, N और K की एकमात्र पुत्री है।  
(IBPS PO 2012)

38. Q की कितनी पुत्रियाँ हैं?  
I. M और T, R के भाई हैं।  
II. R की माता T, Q की पत्नी है। (IBPS PO 2011)
39. H के कितने भाई हैं?  
I. 'H', 'K' की बहन है, जो 'T' का पुत्र है।  
II. 'T', 'K' की माता है, जो 'H' का भाई है। (RBI PO 2012)
40. समूह में कितने बच्चे हैं?  
I. ऊँचाई के अवरोही क्रम में, राधा समूह में ऊपर से 10वीं है।  
II. ऊँचाई के आरोही क्रम में, राधा समूह में ऊपर से 20वीं है। (IBPS PO 2011)
41. समूह में कितने बच्चे हैं?  
I. संगीता ने समूह में 12 बच्चों से अधिक अंक प्राप्त किए हैं।  
II. रीना को संगीता से कम अंक मिले हैं। (Dena Bank PO 2009)
42. किन्हीं दो बच्चों का वजन समान नहीं है, तो समूह में कितने बच्चे हैं?  
I. समूह के सभी बच्चों को वजन के आधार पर अवरोही क्रम में क्रमबद्ध किया जाए, तो साहिल ऊपर से पाँचवाँ है।  
II. रमेश, जो समूह के 14 बच्चों से अधिक वजन वाला है, वह वजन में साहिल के तुरन्त बाद आता है। (IBPS PO 2009)
43. कक्षा में कितने विद्यार्थी हैं?  
I. P का ऊपर से 9वाँ और नीचे से 15वाँ स्थान है।  
II. कक्षा में विद्यार्थियों की कुल संख्या का 66% लड़कियाँ हैं। (LIC ADO 2008)
44. स्कूल में कुल छात्रों की संख्या कितनी है?  
I. लड़कियों और लड़कों का क्रमशः अनुपात 2 : 3 है।  
II. छात्रों की संख्या जो पिछले-से-पिछले वर्ष 2000 थी, पिछले वर्ष 4% वृद्धि की तुलना में इस वर्ष 5% बढ़ गई है। (BOB PO 2010)
45. संस्थान में कितने कर्मचारी हैं?  
I. यदि उनकी वरिष्ठता के हिसाब से अवरोही क्रम बनाया जाए, तो जाधव ऊपर से दसवें और श्री कर्णिक से चार स्थान ऊपर होंगे जो नीचे से पच्चीसवें हैं।  
II. यदि उनकी वार्षिक आय के हिसाब से अवरोही क्रम बनाया जाए, तो मोघे ऊपर से पन्द्रहवें और श्री माने से छः स्थान नीचे होंगे जो नीचे से तीसवाँ है। (Syndicate Bank PO 2009)
46. 30 छात्रों की कक्षा में ऊपर से समीर का स्थान कौन-सा है?  
I. सुधीर, समीर से चार स्थान ऊपर है, जो नीचे से पन्द्रहवें स्थान पर है।  
II. समीर, नीता से तीन स्थान नीचे है जो नीचे से अठारहवाँ है। (Dena Bank PO 2008)
47. 40 विद्यार्थियों की एक कक्षा में ऊपर से समीर का क्रमांक कौन-सा है?  
I. निखिल जो समीर से पाँच क्रमांक नीचे है, वह नीचे से दसवाँ है।  
II. सुरेश जो समीर से छः क्रमांक ऊपर है वह ऊपर से बीसवाँ है। (Canara Bank PO 2009)
48. 45 विद्यार्थियों की कक्षा में ऊपर से सुनेत्रा का क्रमांक क्या है?  
I. सुनेत्रा का क्रमांक, अभिजीत जिसका क्रमांक ऊपर से दसवाँ है, से सात क्रमांक नीचे है।  
II. सुनेत्रा का क्रमांक, सुधाकर जिसका क्रमांक नीचे से तेइसवाँ है, से छः क्रमांक ऊपर है। (IOB PO 2008)
49. 40 छात्रों की कक्षा में ऊपर से सुनीता का स्थान कौन-सा है?  
I. रानी, सुनीता से 4 स्थान नीचे है और नीचे से इकतीसवाँ है।  
II. अमित, सुनीता से दो स्थान ऊपर है और नीचे से सैंतीसवाँ है। (Vijaya Bank PO 2010)
50. दक्षिणोन्मुख चालीस बच्चों की एक पंक्ति में अमित के दाएँ कितने बच्चे खड़े हैं?  
I. मोहन जो अमित के बाएँ तीसरा है, वह बाएँ छोर से दसवाँ है।  
II. विलास जो अमित से दाएँ आठवाँ है, वह दाएँ से उन्नीसवाँ है। (BOB PO 2010)
51. 40 बच्चों की पंक्ति में बाएँ सिरे से सुकेतु कितनी दूर है?  
I. सुकेतु दाएँ सिरे से 20वाँ है।  
II. मोहन बाएँ सिरे से 15वाँ है तथा वह सुकेतु से बाईं ओर 5वाँ है। (IBPS PO 2011)
52. 50 विद्यार्थियों की एक पंक्ति में सुरेश और मोहन के बीच कितने विद्यार्थी हैं?  
I. सुरेश बाएँ से बारहवाँ है और मोहन दाएँ से सत्रहवाँ है।  
II. जयेश जो बाएँ से बीसवाँ है उससे सुरेश छः स्थान दूर है। (Syndicate Bank PO 2008)
53. 60 छात्रों की कक्षा में कितने छात्रों को पास क्लास मिली?  
I. जितने छात्र फेल हुए उतने ही छात्रों को क्लास II मिली और क्लास I के छात्रों की संख्या फेल हुए छात्रों से दोगुनी थी।  
II. कक्षा में पास क्लास वाले छात्रों की संख्या फेल होने वाले और क्लास I और II पाने वाले सभी छात्रों से डेढ़ गुना थी। (BOM PO 2009)
54. बीस बच्चों की एक पंक्ति में मोहन और सुदेश के बीच कितने छात्र हैं?  
I. मोहन पंक्ति के बाएँ छोर से आठवाँ है।  
II. सुदेश पंक्ति के दाएँ छोर से 9वाँ है। (Central Bank of India PO 2003)
55. P किस प्रकार से R से सम्बन्धित है?  
I. R का पुत्र Q है।  
II. Q, P का भाई है। (CGPSC Pre 2014)
56. क्या T, K का पुत्र है?  
I. K, M के पिता हैं। M, T की बहन है। D, T का पुत्र है। F, D की माता है।  
II. U, L का एकमात्र पुत्र है। L, F के पिता है। F, T से विवाहित है। Z, T की पुत्री है। Y, Z के दादा हैं।
57. बिन्दु D, बिन्दु C के सापेक्ष किस दिशा में है?  
I. बिन्दु C, बिन्दु B के उत्तर में 14 मी की दूरी पर है। बिन्दु B, बिन्दु A के पश्चिम में 19 मी की दूरी पर है। बिन्दु A, बिन्दु E के दक्षिण में 23 मी की दूरी पर है। बिन्दु E, बिन्दु Q तथा D के ठीक मध्य में इस प्रकार है कि बिन्दु Q, E तथा D, 36 मी लम्बी सरल रेखा बनाते हैं।  
II. बिन्दु D, बिन्दु H के पूर्व में 10 मी की दूरी पर है। बिन्दु Q, बिन्दु H के पश्चिम में 28 मी की दूरी पर है। बिन्दु H, बिन्दु E के पूर्व में 9 मी की दूरी पर है। बिन्दु E, बिन्दु T के उत्तर में 15 मी की दूरी पर है। बिन्दु T, बिन्दु C के पूर्व में 19 मी की दूरी पर है।
58. छह विभिन्न कक्षाएँ; यथा—A, B, C, D, E तथा F सप्ताह में छह विभिन्न दिन सोमवार से आरम्भ करके शनिवार तक आयोजित की जाती हैं लेकिन यह आवश्यक नहीं कि इसी क्रम में। कक्षा D का आयोजन किस दिन किया गया?  
I. E तथा A के मध्य केवल तीन कक्षाओं का आयोजन किया गया। E को A के बाद आयोजित किया गया। C को E से तुरन्त पहले आयोजित किया गया। D को F से तुरन्त पहले आयोजित किया गया, लेकिन मंगलवार को नहीं।  
II. कक्षा B बुधवार से पहले किसी दिन आयोजित की गई। B तथा C के बीच केवल तीन कक्षाएँ आयोजित की गई। D तथा C के बीच केवल एक कक्षा का आयोजन किया गया।
59. पाँच व्यक्ति P, Q, R, S तथा T एक पंक्ति में उत्तर की ओर मुँह करके खड़े हैं, लेकिन आवश्यक नहीं कि इसी क्रम में। P के तुरन्त दाएँ कौन खड़ा है?  
I. Q पंक्ति के किसी एक छोर पर खड़ा है। Q तथा S के बीच में केवल दो व्यक्ति खड़े हैं। R, S के दाएँ किसी एक स्थान पर खड़ा है। P, R का निकटतम पड़ोसी है।  
II. S पंक्ति के बाएँ छोर से दूसरे स्थान पर खड़ा है। Q, पंक्ति के दाएँ छोर पर खड़ा है। R, P का निकटतम पड़ोसी है।
60. पाँच मित्र, A, B, C, D तथा E, एक इमारत के पाँच विभिन्न तलों पर रहते हैं, लेकिन आवश्यक नहीं कि इसी क्रम में। इमारत के सबसे नीचे वाले तल को संख्या 1, उससे ऊपर वाले तल को संख्या 2 तथा इसी प्रकार आगे भी तथा सबसे ऊपर वाले तल को संख्या 5 दी गई है। D इनमें से किस तल पर रहता है?

- I. A विषम संख्या वाले तल पर रहता है, लेकिन तल संख्या 1 पर नहीं। A तथा B के बीच में केवल एक व्यक्ति रहता है। जितने व्यक्ति B से ऊपर रहते हैं, उतने ही C से नीचे। D, सम संख्या वाले तल पर रहता है।  
II. C विषम संख्या वाले तल पर रहता है, लेकिन तल संख्या 3 पर नहीं। C तथा A के बीच केवल एक व्यक्ति रहता है। B, A के ऊपर विषम संख्या वाले तल पर रहता है। D, A के नीचे किसी एक तल पर रहता है।

61. यदि N की बहन M है, तो N, O से किस प्रकार सम्बन्धित है? इस प्रश्न का उत्तर देने के लिए निम्न कथनों में से कौन-सा/से कथन आवश्यक है/हैं?  
I. M की पुत्री O की नातिन है।  
II. M का भाई N है। (RRB NTPC फेज-1 परीक्षा 2016)  
(A) केवल I (B) केवल II  
(C) या तो I या II (D) दोनों कथन आवश्यक हैं  
(a) D (b) B (c) A (d) C

**निर्देश** (प्र. सं. 62-70) निम्नलिखित प्रत्येक प्रश्न में एक प्रश्न तथा उसके नीचे तीन कथन I, II और III दिए गए हैं। आप प्रत्येक प्रश्न तथा कथनों को ध्यानपूर्वक पढ़िए और तय कीजिए कि प्रश्न का उत्तर देने के लिए किस कथन में दी गई जानकारी या आँकड़े आवश्यक हैं।

62. W की कितनी पुत्रियाँ हैं?  
I. B और D, M की बहनें हैं।  
II. M का पिता T, W का पति है।  
III. T की तीन संतानें हैं, उनमें से केवल एक लड़का है। (IBPS PO 2011)  
(a) I और III (b) I, II और III  
(c) II और III (d) आँकड़े अपर्याप्त हैं  
(e) इनमें से कोई नहीं
63. A, B, C, D, E और F में से प्रत्येक की लम्बाई अलग-अलग है। इनमें से सबसे लम्बा कौन है?  
I. B, A से लम्बा है, लेकिन E से छोटा है।  
II. उनमें से केवल दो C से छोटे हैं।  
III. D केवल F से लम्बा है। (IBPS PO 2011)  
(a) I और II (b) I और III (c) II और III (d) I, II और III  
(e) इनमें से कोई नहीं
64. गाँव J, गाँव W से किस दिशा को है?  
I. गाँव R, गाँव W के पश्चिम में और गाँव T के उत्तर में है।  
II. गाँव Z, गाँव J के पूर्व में और गाँव T के दक्षिण में है।  
III. गाँव M, गाँव J के उत्तर-पूर्व में और गाँव Z के उत्तर में है। (IBPS PO 2011)  
(a) केवल III (b) II और III  
(c) I, II और III (d) आँकड़े अपर्याप्त हैं  
(e) इनमें से कोई नहीं
65. सोमवार से आरम्भ होने वाले सप्ताह के किस दिन सुरेश चेन्नई गया?  
I. सुरेश ने बुधवार को छुट्टी ली।  
II. जिस दिन सुरेश की माता उसके घर आई वह उसके अगले दिन चेन्नई गया।  
III. सुरेश की माता सुरेश के घर न तो सोमवार को आई न ही गुरुवार को। (IBPS PO 2011)  
(a) II और III (b) I और II (c) I और III (d) I, II और III  
(e) आँकड़े अपर्याप्त हैं

66. P, Q, R, S, T तथा V में से प्रत्येक ने अलग-अलग अंक प्राप्त किए। उनमें से दूसरा सबसे कम अंक किसने प्राप्त किए? (SBI PO 2013)  
I. R एवं T ने P तथा Q से अधिक अंक प्राप्त किए।  
II. V ने सर्वाधिक अंक प्राप्त किए।  
III. S ने P से अधिक परन्तु Q से कम अंक प्राप्त किए।  
(a) I और III  
(b) I, II और III  
(c) II और III  
(d) न I, न II और न ही III  
(e) I और II
67. गाँव R के उत्तर-पूर्व में कौन-सा गाँव है?  
I. गाँव S, गाँव N के दक्षिण-पूर्व में हैं जो गाँव P के दक्षिण-पश्चिम है तथा गाँव P, गाँव Q के उत्तर में है।  
II. गाँव T, गाँव Q के उत्तर-पश्चिम में है जो P के दक्षिण में है।  
III. गाँव R जो गाँव S के उत्तर में है, गाँव N तथा गाँव Q के बीच में है तथा गाँव N, गाँव R के पश्चिम में है।  
(a) I और II (b) II और III  
(c) I, II और III (d) न I, न II और न ही III  
(e) I और III या II और III
68. 17 विद्यार्थियों की एक कक्षा में अनिमेष का स्थान क्या है?  
I. निर्मल, जिसका नीचे से 13वाँ स्थान है, वह भूमिका से छह स्थान आगे है जो अनिमेष से दो स्थान पीछे है।  
II. भूमिका कमल से चार स्थान आगे है।  
III. भूमिका अनिमेष से दो स्थान पीछे है तथा कमल का 15वाँ स्थान है।  
(a) I और III (b) I और II  
(c) I या II और III (d) केवल II  
(e) न I, न II और न ही III
69. एक निश्चित कूट भाषा में 'them' किस प्रकार लिखा जाएगा?  
I. उस कूट भाषा में 'tell them young' को 'se me ye' तथा 'wise young sharp tell' को 'me yo na ye' लिखा जाता है।  
II. उस कूट भाषा में 'clever sharp come tomorrow' को 'na ki pa lo' तथा 'bring clever young them' को 'ki po se ye' लिखा जाता है।  
III. उस कूट भाषा में 'clever sharp come them no' को 'pa na se ki te' तथा 'yellow come sharp run clever no' को 'ki ni pa be te na' लिखा जाता है।  
(a) केवल III (b) I और II  
(c) केवल I या केवल III (d) केवल II  
(e) न I, न II और न ही III
70. प्रश्न आरती किस सन् में पैदा हुई?  
**कथन**  
I. आरती, प्रनवी से 6 वर्ष बड़ी है।  
II. प्रनवी की बहन का जन्म 1982 में हुआ था।  
III. आरती की बहन, प्रनवी की बहन से 2 वर्ष छोटी है, जोकि प्रनवी से 8 वर्ष छोटी है। (RRB ग्रुप डी परीक्षा 2018)  
(a) I, II और III सभी पर्याप्त हैं  
(b) कथन I और III पर्याप्त हैं  
(c) केवल कथन I पर्याप्त है  
(d) कथन II और III दोनों पर्याप्त हैं

## उत्तर सहित व्याख्या

1. (a) माना राजेश के पिता की वर्तमान आयु  $x$  वर्ष है तब राजेश की वर्तमान आयु  $= (x - 25)$  वर्ष (कथन I से)

तथा कथन II से,  
राजेश के पिता के जन्म का वर्ष  $= 1974 - 35 = 1939$   
 $\therefore$  राजेश के जन्म का वर्ष  $= 1939 + 25 = 1964$

2. (d) कथन I से,

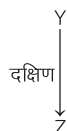

कथन II से,

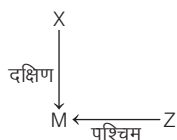

कथन I और II से,

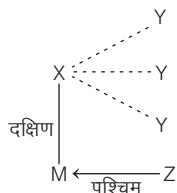

अतः कथन I और II के आँकड़े मिलकर प्रश्न का उत्तर देने के लिए पर्याप्त नहीं हैं।

3. (c) कथन I से,

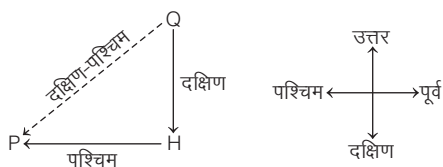

अतः P, Q के दक्षिण-पश्चिम में है।  
कथन II से,

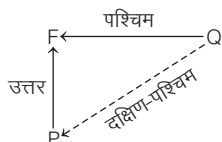

अतः P, Q के दक्षिण-पश्चिम में है।  
अतः या तो कथन I या कथन II में दिए गए आँकड़े मिलकर प्रश्न का उत्तर देने के लिए पर्याप्त हैं।

4. (c) कथन I से,

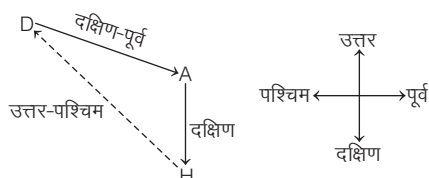

अतः D, H के उत्तर-पश्चिम में है।

कथन II से,

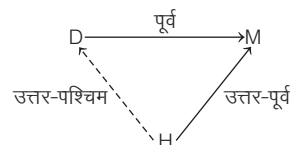

अतः D, H के उत्तर-पश्चिम में है।  
अतः या तो केवल कथन I, या केवल कथन II में दिए गए आँकड़े प्रश्न का उत्तर देने के लिए पर्याप्त हैं।

5. (c) कथन I से,

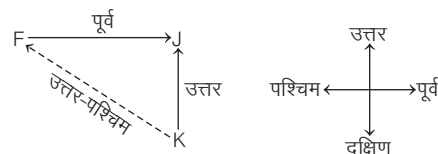

अतः F, K के उत्तर-पश्चिम में है।

कथन II से,

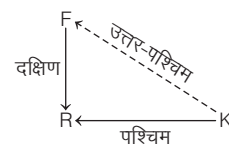

अतः F, K के उत्तर-पश्चिम में है।  
अतः या तो केवल कथन I या केवल कथन II में दिए गए आँकड़े प्रश्न का उत्तर देने के लिए पर्याप्त हैं।

6. (a) कथन I से,

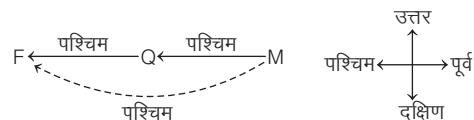

अतः F, M के पश्चिम दिशा में है।

कथन II से,

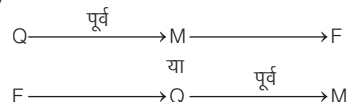

अतः केवल कथन I में दिए गए आँकड़े प्रश्न का उत्तर देने के लिए पर्याप्त हैं।

7. (c) कथन I से,

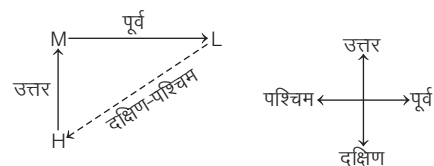

अतः H, L के दक्षिण-पश्चिम में है।

कथन II से,

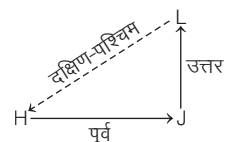

अतः H, L के दक्षिण-पश्चिम में है।  
अतः या तो केवल कथन I या केवल कथन II में दिए गए आँकड़े प्रश्न का उत्तर देने के लिए पर्याप्त हैं।

8. (c) कथन I से,



अतः Q के उत्तर में S है।  
कथन II से,

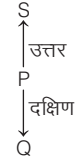

अतः Q के उत्तर में P और S हैं।  
अतः या तो केवल कथन I या केवल कथन II में दिए गए आँकड़े प्रश्न का उत्तर देने के लिए पर्याप्त हैं।

9. (c) कथन I से,

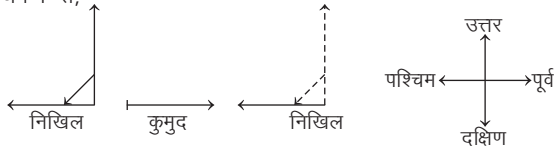

निखिल का मुँह उत्तर दिशा की ओर है, जब वह बाएँ मुड़ेगा, तब उसका मुँह पश्चिम दिशा की ओर हो जाएगा, तब कुमुद का मुँह विपरीत दिशा में होगा अर्थात् पूर्व दिशा में होगा।

कथन II से,

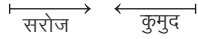

सरोज का मुँह पूर्व की ओर है और वह कुमुद के सामने है अर्थात् कुमुद का मुँह पश्चिम की ओर है।  
अतः या तो केवल कथन I या केवल कथन II में दिए गए आँकड़े प्रश्न का उत्तर देने के लिए पर्याप्त हैं।

10. (c) कथन I से,

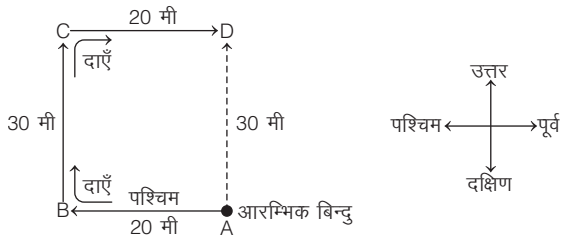

अतः अभीष्ट दूरी = 30 मी

कथन II से,

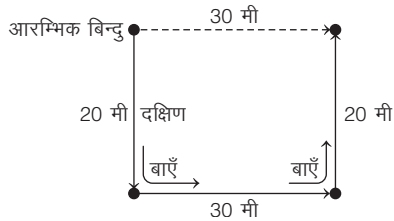

अतः अभीष्ट दूरी = 30 मी

अतः या तो केवल कथन I या केवल कथन II में दिए गए आँकड़े प्रश्न का उत्तर देने के लिए पर्याप्त हैं।

11. (d) कथन I व II से,

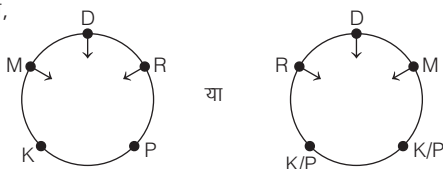

दी गई सूचना से दो सम्भावित व्यवस्थाएँ बन रही हैं। अतः कथन I और II दोनों के आँकड़े मिलकर भी प्रश्न का उत्तर देने के लिए पर्याप्त नहीं हैं।

12. (e) कथन I से,

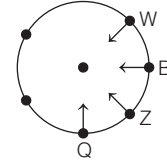

कथन II से,

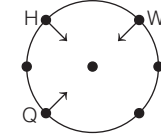

कथन I और II से,

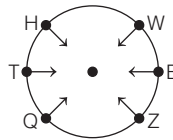

अतः T के एकदम दाएँ Q बैठा है।

अतः कथन I और II दोनों के आँकड़े मिलकर प्रश्न का उत्तर देने के लिए आवश्यक हैं।

13. (a) कथन I से,  $N > Q > F > L / G$

अतः सबसे पहले N कॉलेज पहुँचा।

कथन II से,  $N > F / G$

$F > L$

अतः केवल कथन I में दिए गए आँकड़े प्रश्न का उत्तर देने के लिए पर्याप्त हैं।

14. (a) कथन I से,  $W > J > Q/R/T$

अतः सबसे पहले W ऑफिस में पहुँचा।

कथन II से,  $W > Q > R$

अतः केवल कथन I में दिए गए आँकड़े प्रश्न का उत्तर देने के लिए पर्याप्त हैं।

15. (c) कथन I से,  $D > B > E / A/C$

अतः सबसे पहले D कार्यक्रम में पहुँचा।

कथन II से,  $D > B > A > E/C$

अतः सबसे पहले D कार्यक्रम में पहुँचा।

अतः या तो केवल कथन I या केवल कथन II में दिए गए आँकड़े प्रश्न का उत्तर देने के लिए पर्याप्त हैं।

16. (a) कथन I से, प्रकाश > मोहन > नवीन / किशोर

अतः सबसे पहले प्रकाश कार्यालय पहुँचा।

कथन II से, मोहन > किशोर > नवीन

अतः केवल कथन I में दिए गए आँकड़े प्रश्न का उत्तर देने के लिए पर्याप्त हैं।

17. (d) कथन I से,  $J/T > M > L/R$

कथन II से,  $L > R$

कथन I और II से,  $J/T > M > L > R$

अतः कथन I और II दोनों के आँकड़े मिलकर भी प्रश्न का उत्तर देने के लिए पर्याप्त नहीं हैं।

18. (d) कथन I से,  $P/T > Q > S$

कथन II से, R अन्तिम व्यक्ति नहीं है।

अतः कथन I और II दोनों के आँकड़े मिलकर भी प्रश्न का उत्तर देने के लिए पर्याप्त नहीं हैं।

19. (b) कथन I से,  $P > N/O; P > Q > M$

कथन II से,  $P/Q/N > O > M$

अतः सबसे बाद में पार्टी में M पहुँचा।

अतः केवल कथन II के आँकड़े प्रश्न का उत्तर देने के लिए आवश्यक हैं।

20. (e) कथन I से,  $A > D > B$   
 कथन II से,  $B > C$   
 कथन I और II से,  $A > D > B > C$   
 अतः सबसे लम्बा A है।  
 अतः कथन I और II दोनों के आँकड़े मिलकर प्रश्न का उत्तर देने के लिए आवश्यक हैं।
21. (b) कथन I से, A, B, C, D, E की ऊँचाई भिन्न-भिन्न हैं।  
 कथन II से,  $A > D > B / C / E$   
 अतः सबसे लम्बा A है।  
 अतः केवल कथन II में दिए गए आँकड़े प्रश्न का उत्तर देने के लिए पर्याप्त हैं।
22. (e) कथन I से,  $H > E > I$   
 कथन II से,  $G > H > G$   
 दोनों कथनों से,  $F > H > G/E > I$  या  $F > H > E > I/G$   
 अतः सबसे लम्बा F है।  
 अतः कथन I और II दोनों के आँकड़े मिलकर प्रश्न का उत्तर देने के लिए आवश्यक हैं।
23. (b) कथन I से,  $M/P / K > R > D$   
 कथन II से,  $K > P > M / R / D$   
 अतः सबसे लम्बा K है।  
 अतः केवल कथन II में दिए गए आँकड़े प्रश्न का उत्तर देने के लिए पर्याप्त हैं।
24. (e) कथन I से, समर > राकेश > करण/रमेश  
 कथन II से, समर सबसे लम्बा नहीं है।  
 कथन I और II से, विश्वास > समर > राकेश > करण/रमेश  
 अतः सबसे लम्बा विश्वास है।  
 अतः कथन I और II दोनों के आँकड़े मिलकर प्रश्न का उत्तर देने के लिए पर्याप्त हैं।
25. (d) गीता > शिल्पा  
 दीपा > मीता  
 सुनीता/साधना  
 कथन I से, साधना > सुनीता  
 कथन II से, साधना > शिल्पा/मीता/दीपा  
 परन्तु यहाँ गीता की स्थिति स्पष्ट नहीं है।  
 अतः कथन I और II दोनों के आँकड़े मिलकर भी प्रश्न का उत्तर देने के लिए पर्याप्त नहीं हैं।
26. (a) कथन I से, राजेश > करण > अभिषेक/नितिन/विकास  
 अतः राजेश सबसे लम्बा है और करण सबसे लम्बे से दूसरा है।  
 कथन II से, अभिषेक > नितिन/विकास  
 अतः केवल कथन I में दिए गए आँकड़े प्रश्न का उत्तर देने के लिए पर्याप्त हैं।
27. (e) कथन I से,  $_ > C > \dots > D > _$   
 कथन II से,  $B > A$   
 $E$  - सबसे छोटा नहीं  
 कथन I और II से,  $E > C > B > D > A$   
 अतः कथन I और II दोनों के आँकड़े मिलकर प्रश्न का उत्तर देने के लिए आवश्यक हैं।
28. (e) कथन I से,  $P > M/T$   
 कथन II से,  $J > W > P$   
 कथन I और II से,  $K > J > W > P > M/T$   
 अतः सबसे वजनदार K से कम वजनदार J है।  
 अतः कथन I और II दोनों के आँकड़े मिलकर प्रश्न का उत्तर देने के लिए पर्याप्त हैं।
29. (e) कथन I से,  $L/Q > F > T/R$   
 कथन II से,  $F > T$   
 कथन I और II से,  $L/Q > F > T > R$   
 अतः सबसे छोटा R है।  
 अतः कथन I और II दोनों के आँकड़े मिलकर प्रश्न का उत्तर देने के लिए आवश्यक हैं।

30. (e) कथन I से,  $M > T/D$   
 कथन II से,  $D/N > Q > T$   
 कथन I और II से,  $M > T$   
 $D > T$   
 $N > T$   
 $Q > T$   
 अतः सबसे छोटा T है।  
 अतः कथन I और II दोनों के आँकड़े मिलकर प्रश्न का उत्तर देने के लिए आवश्यक हैं।
31. (d) कथन I से,  $B > C > A/D/E/F$   
 कथन II से,  $_ > _ > _ > A > D/F$   
 अतः कथन I और II दोनों के आँकड़े मिलकर भी प्रश्न का उत्तर देने के लिए पर्याप्त नहीं हैं।
32. (e) कथन I से,  $D > N > M/T/R$   
 कथन II से,  $M > T > R$   
 कथन I और II से,  $D > N > M > T > R$   
 अतः सबसे छोटा R है।  
 अतः कथन I और II दोनों के आँकड़े मिलकर प्रश्न का उत्तर देने के लिए आवश्यक हैं।
33. (e) कथन I से,  $M > T$  (सबसे नाटा नहीं)  
 कथन II से,  $P > R > M$   
 कथन I और II से,  $P > R > M > T > K$   
 अतः सबसे नाटा K है।  
 अतः कथन I और II दोनों के आँकड़े मिलकर प्रश्न का उत्तर देने के लिए आवश्यक हैं।
34. (e) कथन I से,  $K > J$   
 कथन II से,  $M > D/R > K$   
 कथन I और II से,  $M > D/R > K > J$   
 अतः सबसे नाटा J है।  
 अतः कथन I और II दोनों के आँकड़े मिलकर प्रश्न का उत्तर देने के लिए पर्याप्त हैं।
35. (a) कथन I से, पुत्र = 1  
 पुत्रियाँ =  $1 \times 2 = 2$   
 कुल बच्चे =  $1 + 2 = 3$   
 कथन II से, एक पुत्री > पुत्र  
 अतः केवल कथन I में दिए गए आँकड़े प्रश्न का उत्तर देने के लिए पर्याप्त हैं।

36. (b) कथन I से,

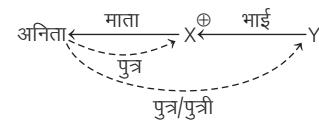

कथन II से,

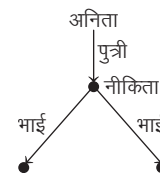

अतः अनिता के दो पुत्र हैं।

अतः केवल कथन II में दिए गए आँकड़े प्रश्न का उत्तर देने के लिए आवश्यक हैं।



37. (e) कथन I से,

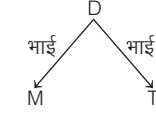

कथन II से,

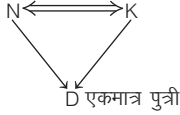

कथन I और II से,

∴ M तथा T, K के दो पुत्र हैं।

अतः कथन I और II दोनों के आँकड़े मिलकर प्रश्न का उत्तर देने के लिए आवश्यक हैं।

38. (d) कथन I से,

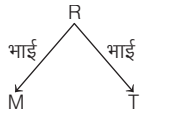

कथन II से,

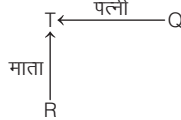

यहाँ R का लिंग स्पष्ट नहीं है।

अतः कथन I और II दोनों के आँकड़े मिलकर भी प्रश्न का उत्तर देने के लिए पर्याप्त नहीं हैं।

39. (c) कथन I से,

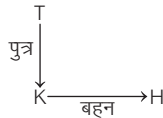

अतः H का एक भाई है।

कथन II से,

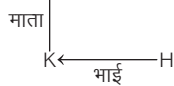

अतः H का एक भाई है।

अतः या तो केवल कथन I या केवल कथन II में दिए गए आँकड़े प्रश्न का उत्तर देने के लिए पर्याप्त हैं।

40. (e) कथन I से, ऊँचाई के अवरोही क्रम में

राधा का ऊपर से स्थान = 10 वॉ

कथन II से, ऊँचाई के आरोही क्रम में

राधा का ऊपर से स्थान = 20 वॉ

कथन I और II से, समूह में बच्चों की संख्या = (10+20)-1=30-1=29

अतः कथन I और II दोनों के आँकड़े मिलकर प्रश्न का उत्तर देने के लिए पर्याप्त हैं।

41. (d) कथन I से, संगीता का समूह में नीचे से स्थान = 12+1=13 वॉ

कथन II से, संगीता > रीना

अतः कथन I और II दोनों के आँकड़े मिलकर भी प्रश्न का उत्तर देने के लिए पर्याप्त नहीं हैं।

42. (e) कथन I से,

वजन के आधार पर अवरोही क्रम में

साहिल का ऊपर से स्थान = 5 वॉ

कथन II से,

वजन के आधार पर रमेश का नीचे से स्थान = 15 वॉ

साहिल > रमेश

कथन I और II से,

समूह में बच्चों की संख्या = 5+15=20

अतः कथन I और II दोनों के आँकड़े मिलकर प्रश्न का उत्तर देने के लिए आवश्यक हैं।

43. (a) कथन I से,

P का ऊपर से स्थान = 9 वॉ

P का नीचे से स्थान = 15 वॉ

∴ विद्यार्थियों की कुल संख्या = (9+15)-1=24-1=23

कथन II से,

कक्षा में विद्यार्थियों की कुल संख्या का 66% लड़कियाँ हैं।

अतः केवल कथन I में दिए गए आँकड़े प्रश्न का उत्तर देने के लिए पर्याप्त हैं।

44. (b) कथन I से,

लड़कियों और लड़कों का क्रमशः अनुपात 2 : 3 है।

कथन II से,

$$\begin{aligned} \text{छात्रों की संख्या} &= 2000 \left(1 + \frac{4}{100}\right) \left(1 + \frac{5}{100}\right) \\ &= 2000 \times \frac{104}{100} \times \frac{105}{100} = 2184 \end{aligned}$$

अतः केवल कथन II में दिए गए आँकड़े प्रश्न का उत्तर देने के लिए पर्याप्त हैं।

45. (c) कथन I से,

जाधव का ऊपर से स्थान = 10 वॉ

कर्णिक का नीचे से स्थान = 25

∴ जाधव का नीचे से स्थान = 25 + 4 = 29 वॉ

अतः कर्मचारियों की कुल संख्या = 10 + 29 - 1 = 38

कथन II से, मोघे का ऊपर से स्थान = 15 वॉ

माने का नीचे से स्थान = 30

∴ मोघे का नीचे से स्थान = 30 - 6 = 24

अतः कर्मचारियों की कुल संख्या = 15 + 24 - 1 = 38

अतः या तो केवल कथन I या केवल कथन II में दिए गए आँकड़े प्रश्न का उत्तर देने के लिए पर्याप्त हैं।

46. (c) कथन I से, समीर का नीचे से स्थान = 15 वॉ

समीर का ऊपर से स्थान = 30 - 15 + 1 = 16 वॉ

कथन II से, नीता का नीचे से स्थान = 18 वॉ

समीर का नीचे से स्थान = 18 - 3 = 15 वॉ

समीर का ऊपर से स्थान = 30 - 15 + 1 = 16 वॉ

अतः या तो केवल कथन I या केवल कथन II में दिए गए आँकड़े प्रश्न का उत्तर देने के लिए पर्याप्त हैं।

47. (c) कथन I से, निखिल का नीचे से स्थान = 10 वॉ

समीर का नीचे से स्थान = 10 + 5 = 15 वॉ

समीर का ऊपर से स्थान = 40 - 15 + 1 = 26 वॉ

कथन II से, सुरेश का ऊपर से स्थान = 20 वॉ

समीर का ऊपर से स्थान = 20 + 6 = 26 वॉ

अतः या तो केवल कथन I या केवल कथन II में दिए गए आँकड़े प्रश्न का उत्तर देने के लिए पर्याप्त हैं।

48. (c) कथन I से,

अभिजीत का ऊपर से स्थान = 10 वॉ

सुनेत्रा का ऊपर से स्थान = 10 + 7 = 17 वॉ

कथन II से,

सुधाकर का नीचे से स्थान = 23 वॉ

सुनेत्रा का नीचे से स्थान = 23 + 6 = 29 वॉ

सुनेत्रा का ऊपर से स्थान = 45 - 29 + 1 = 17 वॉ

अतः या तो केवल कथन I या केवल कथन II में दिए गए आँकड़े प्रश्न का उत्तर देने के लिए पर्याप्त हैं।



49. (c) कथन I से,

रानी का नीचे से स्थान = 31 वॉ

सुनीता का नीचे से स्थान = 31 + 4 = 35 वॉ

सुनीता का ऊपर से स्थान = 40 - 35 + 1 = 6 वॉ

कथन II से,

अमित का नीचे से स्थान = 37 वॉ

सुनीता का नीचे से स्थान = 37 - 2 = 35 वॉ

सुनीता का ऊपर से स्थान = 40 - 35 + 1 = 6 वॉ

अतः या तो केवल कथन I या केवल कथन II में दिए गए आँकड़े प्रश्न का उत्तर देने के लिए पर्याप्त हैं।

50. (c) कथन I से,

मोहन का बाएँ छोर से स्थान = 10 वॉ

अमित का बाएँ छोर से स्थान = 10 + 3 = 13 वॉ

अमित का दाएँ छोर से स्थान = 40 - 13 + 1 = 28 वॉ

∴ अमित के दाएँ बच्चों की संख्या = 28 - 1 = 27

कथन II से,

विलास का दाएँ छोर से स्थान = 19 वॉ

अमित का दाएँ छोर से स्थान = 19 + 9 = 28 वॉ

∴ अमित के दाएँ बच्चों की संख्या = 28 - 1 = 27

अतः या तो केवल कथन I या केवल कथन II में दिए गए आँकड़े प्रश्न का उत्तर देने के लिए पर्याप्त हैं।

51. (c) कथन I से,

सुकेतु का दाएँ सिरे से स्थान = 20 वॉ

सुकेतु का बाएँ सिरे से स्थान = 40 - 20 + 1 = 21 वॉ

कथन II से,

मोहन का बाएँ सिरे से स्थान = 15 वॉ

सुकेतु का बाएँ सिरे से स्थान = 15 + 5 = 20 वॉ

अतः या तो केवल कथन I या केवल कथन II में दिए गए आँकड़े प्रश्न का उत्तर देने के लिए पर्याप्त हैं।

52. (a) कथन I से,

$$\begin{aligned} \text{सुरेश और मोहन के बीच विद्यार्थियों की संख्या} &= 50 - (12 + 17) \\ &= 50 - 29 = 21 \end{aligned}$$

कथन II से,

जयेश का बाएँ सिरे से स्थान = 20 वॉ

यहाँ सुरेश की स्थिति स्पष्ट नहीं है कि वह दाएँ है या बाएँ।

अतः केवल कथन I में दिए गए आँकड़े प्रश्न का उत्तर देने के लिए पर्याप्त हैं।

53. (a) कथन I से,

माना फेल हुए छात्रों की संख्या  $x$  है।

तब प्रश्नानुसार,  $x + x + 2x = 60$

$$\Rightarrow 4x = 60$$

$$\therefore x = \frac{60}{4} = 15$$

अतः पास हुए छात्रों की संख्या = 60 -  $x$  = 60 - 15 = 45

कथन II से,

पास होने वाले छात्रों की संख्या

$$= \frac{3}{2} \times (\text{फेल होने वाले} + \text{। और II क्लास जाने वाले छात्र})$$

अतः केवल कथन I में दिए गए आँकड़े प्रश्न का उत्तर देने के लिए पर्याप्त हैं।

54. (e) कथन I से, मोहन का बाएँ छोर से स्थान = 8 वॉ

कथन II से, सुदेश का दाएँ छोर से स्थान = 9 वॉ

कथन I और II से,

मोहन और सुदेश के बीच छात्रों की संख्या = 20 - (8 + 9) = 20 - 17 = 3

अतः कथन I और II में दिए गए आँकड़े मिलकर प्रश्न का उत्तर देने के लिए पर्याप्त हैं।

55. (e) दोनों कथनों से,

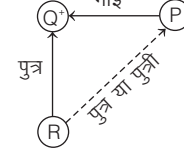

सम्बन्ध आरेख से स्पष्ट है कि P, R का पुत्र या पुत्री है।

56. (a) कथन I से,

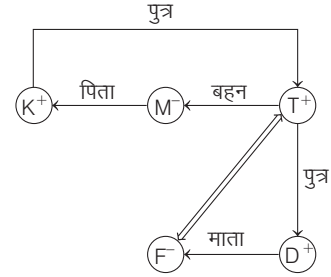

दी गई जानकारी से स्पष्ट है कि T, K का पुत्र है।

कथन II से,

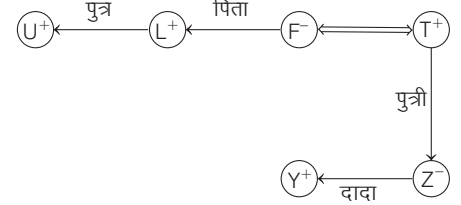

अतः कथन II का डाटा अपूर्ण है।

57. (b) कथन I से,

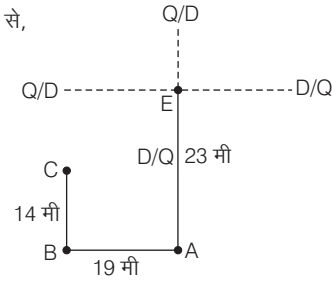

बिन्दु D की स्थिति ज्ञात नहीं है।

कथन II से,

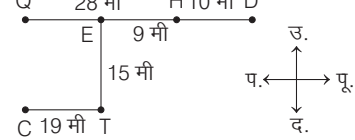

अतः बिन्दु D, बिन्दु C के उत्तर-पूर्व में है।

58. (e) कथन I व II से,

दिन	कक्षा
सोमवार	B
मंगलवार	A
बुधवार	D
गुरुवार	F
शुक्रवार	C
शनिवार	E

तालिका से स्पष्ट है कि कक्षा D का आयोजन बुधवार को हुआ।

59. (d) कथन I से,



कथन II से,



उपरोक्त से स्पष्ट है कि कथन I और II में दिया गया डाटा भी मिलकर प्रश्न का उत्तर देने के लिए पर्याप्त नहीं है।

60. (b) कथन I से,

तल	व्यक्ति	या
5	C	B
4	E/D	E/D
3	A	A
2	D/E	D/E
1	B	C

D, तल 2 या 4 में रहता है।

कथन II से,

तल	व्यक्ति
5	B
4	E
3	A
2	D
1	C

D, तल 2 पर रहता है।

61. (a) दोनों कथनों से,

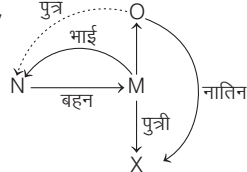

उपरोक्त आरेख से स्पष्ट है कि N, O का पुत्र है। अतः दोनों कथन उत्तर देने के लिए आवश्यक हैं।

62. (c) कथन I से,

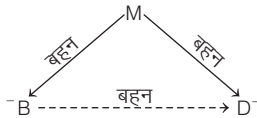

कथन II से,

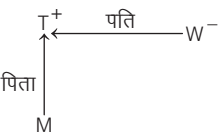

कथन III से,

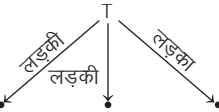

कथन II और III से,

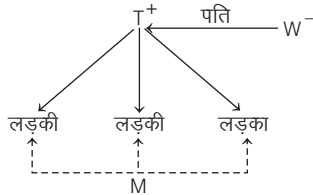

अतः W की दो पुत्रियाँ हैं।

63. (a) कथन I के अनुसार,  $E > B > A$

कथन II के अनुसार,  $C > \bullet > \bullet$

कथन III के अनुसार,  $D > F$

कथन I और II से,

$$E > B > A > C > \bullet > \bullet$$

अतः सबसे लम्बा E है, जोकि कथन I और II को मिलाकर प्राप्त होता है।

64. (e) कथन I से,

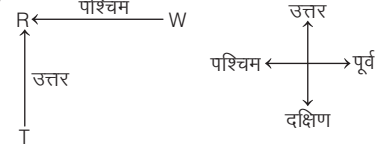

कथन II से,

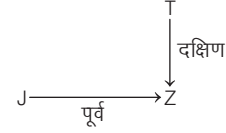

कथन III से,

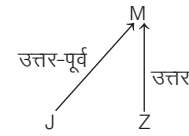

कथन I और II से,

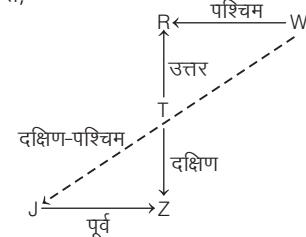

अतः उपरोक्त आरेख से यह स्पष्ट होता है कि गाँव J, गाँव W से दक्षिण-पश्चिम दिशा में है।

अतः प्रश्न का उत्तर देने के लिए कथन I और II दोनों की आवश्यकता है।

65. (e) दिए गए तीनों कथनों I, II और III को मिलाकर भी प्रश्न का उत्तर नहीं दिया जा सकता है, क्योंकि तीनों कथनों से यह ज्ञात नहीं होता है कि सुरेश के चेन्नाई जाने का दिन कौन-सा है।

66. (b) कथन I से,  $R, T > P, Q$

कथन II से,  $V > R, T, P, Q, S$

कथन III से,  $Q > S > P$

कथन I तथा II से,  $V > R, T > P, Q$

तीनों कथनों से,  $V > R, T > Q > S > P$

स्पष्टतः, S को दूसरा सबसे कम अंक मिला।

अतः तीनों कथन I, II और III प्रश्न का उत्तर देने के लिए पर्याप्त हैं।

67. (e) कथन I से,

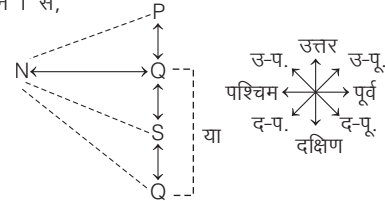

कथन I में गाँव R के बारे में कोई जानकारी नहीं दी गई है।

कथन II से,

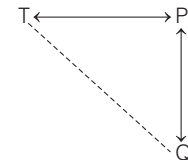

कथन II में गाँव R के बारे में कोई जानकारी नहीं दी गई है।  
कथन III से,

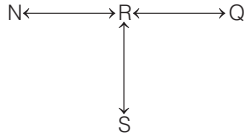

कथन I तथा II में गाँव R के बारे में कोई जानकारी नहीं दी गई है। अतः कथन I तथा II में दी गई जानकारी को मिलाकर भी प्रश्न का उत्तर ज्ञात नहीं किया जा सकता  
कथन I तथा III से,

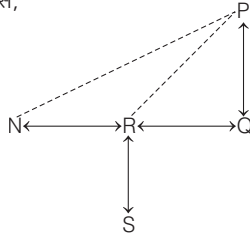

आरेख से स्पष्ट है कि गाँव R के उत्तर-पूर्व में गाँव P है।  
कथन II तथा III से,

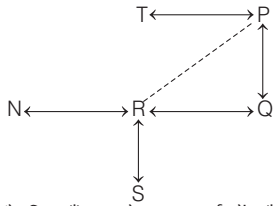

आरेख से स्पष्ट है कि गाँव R के उत्तर-पूर्व में गाँव P है।  
अतः कथन I और III या II और III प्रश्न का उत्तर देने के लिए पर्याप्त हैं।

68. (c) कथन I से,

ऊपर से निर्मल का स्थान

$$= 17 - 13 + 1 = 5 \text{ वॉ}$$

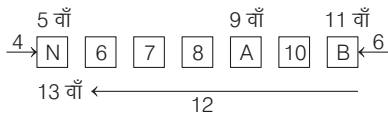

दोनों छोरों से अनिमेष का स्थान 9वाँ है।

कथन II से,



कथन III से, कमल का स्थान = 15 वॉ  
भूमिका का स्थान अनिमेष से दो स्थान नीचे है।  
कथन II तथा III से,



अतः कथन I या II और III प्रश्न का उत्तर देने के लिए पर्याप्त हैं।

69. (c) कथन I से,

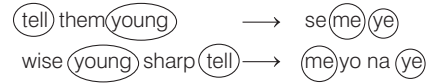

∴ them = se

कथन II से, clever sharp come tomorrow → na ki pa lo

bring clever young them → ki po se ye

कथन III से,

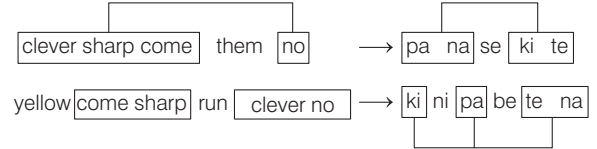

यह स्पष्ट है कि 'them' का कोड 'se' है।

अतः केवल कथन I या केवल कथन III प्रश्न का उत्तर देने के लिए पर्याप्त है।

70. (a) कथन I से, आरती > प्रनवी (6 वर्ष)

कथन II से, प्रनवी की बहन का जन्म = 1982

कथन III से, आरती की बहन का जन्म

= प्रनवी की बहन के जन्म का वर्ष + 2 तथा प्रनवी का जन्म

= प्रनवी की बहन का जन्म का वर्ष - 8 वर्ष

अब कथन I, II और III से,

आरती की बहन का जन्म = 1982 + 2 = 1984

प्रनवी का जन्म = 1982 - 8 = 1974

तब आरती का जन्म = 1974 - 6 = 1968

अतः तीनों कथन I, II व III प्रश्न का उत्तर देने के लिए पर्याप्त हैं।

# 25

## निवेश एवं निर्गम

### (Input and Output)

निवेश (इनपुट) शब्दों, संख्याओं या डाटा का एक समूह है जिसे आउटपुट या परिणाम प्राप्त करने के लिए सिस्टम में फीड किया जाता है जबकि निर्गम (आउटपुट) का अर्थ उस व्यवस्था की एक कलाकृति है जो किसी प्रक्रिया द्वारा बनाई गई है।

इसके अन्तर्गत प्रश्नों में शब्दों/संख्याओं की दी गई निवेश पंक्ति को किसी निर्दिष्ट नियमानुसार चरणबद्ध रूप में व्यवस्थित किया जाता है ताकि अन्तिम चरण तक आसानी से पहुँचा जा सके। ऐसे प्रश्नों को हल करने से पूर्व कुछ महत्वपूर्ण तथ्यों का ज्ञान होना आवश्यक है; जैसे-

- संख्याओं का आरोही क्रम 1, 2, 3, 4, 5, ...
- संख्याओं का अवरोही क्रम ..., 5, 4, 3, 2, 1
- शब्दों का शब्दकोश के अनुसार व्यवस्थिकरण शब्दों को शब्दकोश के अनुसार व्यवस्थित करने के लिए सबसे पहले दिए गए शब्दों को सबसे बाईं ओर के अक्षरों के अनुसार, वर्णमाला क्रम में सजाया जाता है। यदि दो या दो से अधिक शब्द एक ही अक्षर से प्रारम्भ होते हैं, तो उसके बाद वाले अक्षर पर विचार किया जाता है और शब्दों को उसके अनुसार सजाया जाता है; जैसे— even, after, very, duty, every, day, vast, value को शब्दकोश क्रम में निम्नलिखित तरीके से सजाया जाएगा।

after → day → duty → even → every → value → vast → very

इस प्रकार के प्रश्नों को हल करने के लिए सर्वप्रथम प्रत्येक चरण में शब्दों या संख्याओं की व्यवस्था के नियमों का पता लगाया जाता है। तभी अन्तिम चरण तक पहुँचा जा सकता है।

सामान्यतः इस अध्याय के अन्तर्गत आने वाले प्रश्नों को चार प्रकारों में बाँटा जा सकता है।

### प्रकार 1. शब्दों/संख्याओं के स्थान परिवर्तन पर आधारित प्रश्न

इस प्रकार पर आधारित प्रश्नों के अन्तर्गत दिए गए इनपुट के शब्दों की स्थिति को एक निश्चित क्रम में परिवर्तित किया जाता है। अभ्यर्थियों को इसी क्रम का पता लगाते हुए दिए गए इनपुट के आधार पर पूछे गए प्रश्नों के उत्तर ज्ञात करने होते हैं।

इसके अन्तर्गत आने वाले प्रश्नों को निम्न उदाहरण की सहायता से समझा जा सकता है।

**निर्देश** (उदाहरण सं. 1-5) निम्नलिखित जानकारी के आधार पर दिए गए प्रश्नों के उत्तर दीजिए।

कोई इनपुट देने पर एक कोडिंग मशीन प्रत्येक दिन के लिए छः कोडों का निम्नानुसार निर्माण करती है। (Dena Bank PO 2007)

**इनपुट** see the little squirrels jumping here and there

**पासकोड**

**बैच I** jumping see here the and little there squirrels

**बैच II** the and here little see there jumping squirrels

**बैच III** see the there and jumping here squirrels little

**बैच IV** and jumping there here the squirrels see little और आगे भी पहले बैच का समय सुबह 10 : 00 बजे है और प्रत्येक बैच एक घण्टे का है। चौथे बैच का कार्य पूरा होने पर एक घण्टे का विश्राम समय है।

● **उदाहरण 1.** एक विशिष्ट दिन, श्री X सुबह 11 : 00 बजे के बैच में कार्य आरम्भ करने वाला था। उसका कोड 'he slowly recedes to his inner apartment intellect' था। तथापि, उस दिन वह देर से आया। अतः दोपहर 12 : 00 बजे के बैच में जुड़ा। तब उसका पासकोड क्या था?

- निर्धारित नहीं किया जा सकता
- his he inner slowly apartment recedes intellect to
- to his recedes inner slowly apartment he intellect
- to intellect recedes apartment slowly inner he his
- उपरोक्त में से कोई नहीं

● **उदाहरण 2.** एक दिन यदि दूसरे बैच का पासकोड 'are of clouds transformed they bhakti the as' है। उस दिन दोपहर 3 : 00 बजे के बैच का पासकोड क्या होगा?

- the they clouds are as bhakti transformed of
- of the bhakti clouds are as they transformed
- clouds are bhakti as they of transformed
- are of as the they bhakti transformed clouds
- उपरोक्त में से कोई नहीं

● **उदाहरण 3.** विश्राम के घण्टे से तुरन्त पहले के बैच का पासकोड 'there is no permanent solution for mental problems' था। उस दिन पासकोड के लिए इनपुट क्या था?

- mental solution problems is for permanent there no
- mental solution permanent for is problems there no

- (c) is mental permanent solution there problems no for  
 (d) is mental permanent there solution problems no for  
 (e) उपरोक्त में से कोई नहीं

● **उदाहरण 4.** एक दिन पहले बैच का पासकोड 'nobody can help us in solving our problems' था। उस दिन का इनपुट उसके शब्दों के उल्टे क्रम में लिखिए।

- (a) our in help nobody can us solving problems  
 (b) can us solving problems nobody help in our  
 (c) our in help nobody problems solving us can  
 (d) problems solving us can nobody help in our  
 (e) उपरोक्त में से कोई नहीं

● **उदाहरण 5.** यदि एक दिन दोपहर 3 : 00 बजे के बैच का पासकोड 'it is only the mind that creates problems' था। उस दिन दोपहर 1 : 00 बजे के बैच का पासकोड क्या था?

- (a) is the that problems it only mind creates  
 (b) mind it the problems creates only is that  
 (c) creates mind only it is the that problems  
 (d) mind it that is the problems only creates  
 (e) उपरोक्त में से कोई नहीं

**उत्तर** (उदाहरण सं. 1-5) दिए गए इनपुट के आधार पर,

**इनपुट** see the little squirrels jumping here and there  
 1 2 3 4 5 6 7 8

**बैच I** jumping see here the and little there squirrels  
 5 1 6 2 7 3 8 4

**बैच II** the and here little see there jumping squirrels  
 2 7 6 3 1 8 5 4

**बैच III** see the there and jumping here squirrels little  
 1 2 8 7 5 6 4 3

**बैच IV** and jumping there here the squirrels see little  
 7 5 8 6 2 4 1 3

**बैच V** the and squirrels jumping see there little here  
 2 7 4 5 1 8 3 6

1. (b) 11 बजे का बैच

he slowly recedes to his inner apartment intellect  
 2 7 6 3 1 8 5 4

12 बजे का बैच

his he inner slowly apartment recedes intellect to  
 1 2 8 7 5 6 4 3

2. (d) 11 बजे का बैच

are of clouds transformed they bhakti the as  
 2 7 6 3 1 8 5 4

3 बजे का बैच

are of as the they bhakti transformed clouds  
 2 7 4 5 1 8 3 6

3. (e) 1 बजे का बैच

there is no permanent solution for mental problems  
 7 5 8 6 2 4 1 3

**इनपुट** mental solution problems for is permanent there no  
 1 2 3 4 5 6 7 8

4. (c) बैच (I) nobody can help us in solving our problems

5 1 6 2 7 3 8 4

**इनपुट** can us solving problems nobody help in our

1 2 3 4 5 6 7 8

**इनपुट** (उल्टे क्रम में)

our in help nobody problems solving us can

8 7 6 5 4 3 2 1

5. (a) 3 बजे का बैच it is only the mind that creates problems

2 7 4 5 1 8 3 6

1 बजे का बैच is the that problems it only mind creates

7 5 8 6 2 4 1 3

### निवेश एवं निर्गम के प्रश्नों को हल करते समय ध्यान रखने योग्य महत्त्वपूर्ण बिन्दु

- सर्वप्रथम, दिए गए इनपुट-शब्दों या संख्याओं की पंक्ति तथा पुर्नव्यवस्था के अन्तिम चरण का निरीक्षण करें, जिससे कि आपको विभिन्न चरणों में हो रहे परिवर्तन के क्रम का एक अनुमान लग जाए।
- निश्चित रूप से यह ज्ञात करने के लिए कि क्या परिवर्तन हो रहे हैं, दो क्रमागत चरणों का अवलोकन करें।
- अब, इनपुट, अन्तिम चरण व मध्य के किसी चरण को साथ में जोड़कर देखें। इससे आप परिवर्तन के निश्चित नियम को ज्ञात कर सकेंगे।
- इस बात को ध्यान में रखते हुए पैटर्न का अवलोकन करें कि कितने तत्व एक चरण में पुर्नव्यवस्थित हो रहे हैं अर्थात् एक या एक से अधिक।
- पुर्नव्यवस्था किसी भी दिशा में हो सकती है अर्थात् बाएँ से दाएँ या दाएँ से बाएँ या दोनों दिशाओं में एकसाथ।
- शब्दों की पुर्नव्यवस्था स्वरों व व्यंजनों के अनुसार भी हो सकती है।

# प्रश्नावली 25.1

**निर्देश** (प्र. सं. 1-5) निम्नलिखित जानकारी का ध्यानपूर्वक अध्ययन कर उस पर आधारित प्रश्नों के उत्तर दीजिए। (Central Bank of India PO 2010)

एक शब्द और संख्या व्यवस्था मशीन, शब्दों और अंकों की इनपुट लाइन देने पर प्रत्येक चरण में एक खास नियम का अनुपालन करते हुए उन्हें पुनः व्यवस्थित करती है। नीचे इनपुट और पुनर्व्यवस्था का एक उदाहरण दिया गया है।

**इनपुट** Sachin's shots are really hot in cricket

**चरण I** Sachin's in are really hot shots cricket

**चरण II** Really are in Sachin's cricket shots hot

**चरण III** In are really hot shots cricket Sachin's

**चरण IV** In cricket really hot shots are Sachin's

**चरण V** Hot really cricket in Sachin's are shots

उपरोक्त चरणों में अनुसरित नियमों के अनुसार, नीचे दिए गए प्रत्येक प्रश्न में दिए गए इनपुट के लिए उपयुक्त चरण का पता लगाइए।

- इनपुट** 'Team sudden now to act police staff'. दिए गए विकल्पों में से कौन-सा चरण निम्न होगा? 'Police staff to act sudden now team'.  
(a) चरण I (b) चरण II  
(c) चरण III (d) चरण IV  
(e) इनमें से कोई नहीं
- यदि किसी इनपुट का चरण IV, 'None of the politicians have toured India' है, तो उस इनपुट का चरण VI होगा  
(a) have politicians none the toured India of  
(b) India politicians have toured the none of  
(c) have the none politicians toured India of  
(d) India have politicians none of the toured  
(e) उपरोक्त में से कोई नहीं
- इनपुट** 'Most of the politicians were given ultimatum'. दिए गए इनपुट का चरण IV निम्न में से कौन-सा होगा?  
(a) Ultimatum were given the most politicians of  
(b) The politicians of most were given ultimatum  
(c) Ultimatum given were the politicians most of  
(d) Given ultimatum politicians were of the most  
(e) उपरोक्त में से कोई नहीं
- यदि किसी इनपुट का चरण V, 'No of the has happy at all' है, तो निम्न में से कौन-सा निश्चित रूप से इनपुट है?  
(a) Happy all at of no has the  
(b) All at happy no of has the  
(c) The has no of at all happy  
(d) ज्ञात नहीं कर सकते  
(e) उपरोक्त में से कोई नहीं
- यदि किसी इनपुट का चरण I, 'In the four of three be serious' है, तो उस इनपुट का चरण VII निम्न में से होगा  
(a) Serious in three be four of the  
(b) In the three be four of serious  
(c) Serious in three be the of four  
(d) ज्ञात नहीं कर सकते  
(e) उपरोक्त में से कोई नहीं

**निर्देश** (प्र. सं. 6-10) निम्नलिखित जानकारी का ध्यानपूर्वक अध्ययन कर उस पर आधारित प्रश्नों के उत्तर दीजिए। (BOI PO 2009)

एक शब्द और संख्या व्यवस्था मशीन, शब्दों और अंकों की इनपुट लाइन देने पर, प्रत्येक चरण में एक खास नियम का अनुपालन करते हुए उन्हें पुनः व्यवस्थित करती है। नीचे इनपुट और पुनर्व्यवस्था का एक उदाहरण दिया गया है।

**इनपुट** Dhoni cannot but feel sorry for him

**चरण I** But cannot Dhoni sorry feel him for

**चरण II** Cannot but feel sorry Dhoni for him

**चरण III** But cannot sorry feel him for Dhoni

**चरण IV** Sorry cannot but him feel Dhoni for

उपरोक्त चरणों में अनुसरित नियमों के अनुसार नीचे दिए गए प्रत्येक प्रश्न में दिए गए इनपुट के लिए उपयुक्त चरण का पता लगाइए।

- यदि किसी इनपुट का चरण V "Weeks of tepid slothful and weak ideas" है, तो उस इनपुट का चरण IV होगा  
(a) Ideas weeks and tepid of weak slothful  
(b) Of weeks and slothful tepid ideas weak  
(c) Of tepid slothful ideas weak and weeks  
(d) Ideas and tepid weeks of weak slothful  
(e) उपरोक्त में से कोई नहीं
- यदि किसी व्यवस्था का चरण I, "It was the name bestowed upon him" है, तो व्यवस्था का चरण VII निम्न में से होगा  
(a) Bestowed it was the name upon him  
(b) Him it name bestowed the was upon  
(c) It was him the name bestowed upon  
(d) Upon the him was it bestowed name  
(e) उपरोक्त में से कोई नहीं
- यदि किसी व्यवस्था का चरण VI, "Workers must take a stand against working" है, तो चरण III का अन्तिम शब्द निम्न में से कौन-सा होगा?  
(a) Workers  
(b) Must  
(c) Take  
(d) a  
(e) उपरोक्त में से कोई नहीं
- यदि किसी व्यवस्था का चरण III, "The best way of promoting our sports" है, तो व्यवस्था का इनपुट क्या होगा?  
(a) Best the sports way of our promoting  
(b) Our promoting the best sports way of  
(c) Sports best the of way our promoting  
(d) Of our best the way sports promoting  
(e) उपरोक्त में से कोई नहीं
- यदि दिया गया इनपुट, "It is a good approach with care" है, तो निम्न में से चरण IV क्या होगा?  
(a) With approach it is a good care  
(b) Approach is a care good it with  
(c) A good approach it is with care  
(d) Care with a good approach is it  
(e) उपरोक्त में से कोई नहीं

**निर्देश** (प्र. सं. 11-16) निम्नलिखित जानकारी का ध्यानपूर्वक अध्ययन कर उस पर आधारित प्रश्नों के उत्तर दीजिए।  
(Vijaya Bank PO 2007)

एक विख्यात संग्रहालय, सुरक्षा कारणों से अपने आगंतुकों के लिए एण्ट्री पास निर्गत करता है। आगंतुक, बैच के रूप में प्रत्येक घण्टे के अन्तराल पर आमन्त्रित है। एक दिन में छः बैच आते हैं। एण्ट्री पास पर एक कोड छपा हुआ है, जोकि प्रत्येक बैच के लिए अलग-अलग है। प्रत्येक बैच के लिए कोड निर्धारित करने का निम्न तरीका है

**बैच I** Houses neat and clean liked are all by

**बैच II** By houses neat all are and clean liked

**बैच III** Liked by houses clean and neat all are

और आगे इसी प्रकार जारी रहता है।

11. यदि तीसरे बैच का पासकोड, "You succeed day and hard work to for" है, तो छठे बैच का पासकोड क्या होगा?  
(a) Work hard to for succeed you and day  
(b) Hard work for and succeed you to day  
(c) Work hard for to succeed you and day  
(d) Hard work for to succeed you and day  
(e) उपरोक्त में से कोई नहीं
12. यदि पाँचवें बैच का पासकोड 'Visit in 15 should the we time 40' है, तो '15 we the should visit 40 time in' निम्न में से किस बैच का पासकोड होगा?  
(a) II (b) IV (c) I (d) III  
(e) VI
13. नमन ने संग्रहालय में चौथे बैच में प्रवेश किया, तब उसका पासकोड, "To one rush avoid not do very run" था। यदि वह संग्रहालय में दूसरे बैच में प्रवेश करता तो उसका पासकोड निम्न में से कौन-सा होता?  
(a) Rush do not avoid to run very one

- (b) Rush not do avoid to run very one  
(c) Avoid rush not do to run very one  
(d) डाटा अपर्याप्त है  
(e) उपरोक्त में से कोई नहीं

14. कमल दूसरे बैच में संग्रहालय में जाना चाहता था। उसका पासकोड "Length the day equal of an night are" था। यद्यपि वह दूसरे बैच में, देर हो जाने की वजह से नहीं जा पाया। तब उसने चौथे बैच में संग्रहालय में जाने का विचार किया। उसको जारी किया गया नया पासकोड होगा  
(a) And of are night the length equal day  
(b) And are of night the length equal day  
(c) And of are night the equal day length  
(d) And of are the night length day equal  
(e) उपरोक्त में से कोई नहीं
15. यदि दूसरे बैच का पासकोड, "To come hard you did work and success" है, तो चौथे बैच का पासकोड क्या होगा?  
(a) Did success to you hard come and work  
(b) Did success you to hard come and work  
(c) Did success to you hard come work and  
(d) Did to success you hard come and work  
(e) उपरोक्त में से कोई नहीं
16. यदि अन्तिम बैच (छठे बैच) का पासकोड, "The pencil by all boys used are pen" है, तो पहले बैच का पासकोड होगा  
(a) Pencil the pen are used by all boys  
(b) Pen the pencil used are by all boys  
(c) Pen the pencil are used by all boys  
(d) Pencil the pen are used all by boys  
(e) उपरोक्त में से कोई नहीं

## उत्तर सहित व्याख्या

उत्तर (प्र. सं. 1-5) दिए गए इनपुट के आधार पर,

माना Sachin's = 1, shots = 2  
are = 3, really = 4  
hot = 5, in = 6  
cricket = 7

अब, दिए गए इनपुट में शब्दों के स्थान पर संख्याएँ लिखकर सन्दर्भ चार्ट बनाने पर

इनपुट	1	2	3	4	5	6	7
चरण I	1	6	3	4	5	2	7
चरण II	4	3	6	1	7	2	5
चरण III	6	3	4	5	2	7	1
चरण IV	6	7	4	5	2	3	1
चरण V	5	4	7	6	1	3	2
चरण VI	7	4	5	2	3	1	6
चरण VII	7	1	5	2	3	4	6

1. (d) दिया गया इनपुट

team	sudden	now	to	act	police	Staff
↓	↓	↓	↓	↓	↓	↓
1	2	3	4	5	6	7

तब, दिया गया चरण

police	staff	to	act	sudden	now	team
↓	↓	↓	↓	↓	↓	↓
6	7	4	5	2	3	1

अब, सन्दर्भ चार्ट से हम देखते हैं कि दिए गए चरण का क्रम सन्दर्भ चार्ट के चरण IV के समान है। अतः दिए गए इनपुट का यह चरण, चरण IV होगा।

2. (e) दिए गए इनपुट का चरण IV

none	of	the	politicians	have	toured	India
↓	↓	↓	↓	↓	↓	↓
6	7	4	5	2	3	1

अब सन्दर्भ चार्ट से, चरण VI की संख्याओं का मान रखने पर, चरण VI

7	4	5	2	3	1	6
↓	↓	↓	↓	↓	↓	↓
of	the	politicians	have	toured	India	none

3. (d) दिया गया इनपुट

Most	of	the	politicians	were	given	ultimatum
↓	↓	↓	↓	↓	↓	↓
1	2	3	4	5	6	7

तब, सन्दर्भ चार्ट के अनुसार, चरण IV

6	7	4	5	2	3	1
↓	↓	↓	↓	↓	↓	↓
given	ultimatum	politicians	were	of	the	most



4. (a) दिया गया चरण V

no of the has happy at all  
↓ ↓ ↓ ↓ ↓ ↓ ↓  
5 4 7 6 1 3 2

तब, इनपुट

1 2 3 4 5 6 7  
↓ ↓ ↓ ↓ ↓ ↓ ↓  
happy all at of no has the

5. (a) दिया गया चरण I

in the four of three be serious  
↓ ↓ ↓ ↓ ↓ ↓ ↓  
1 6 3 4 5 2 7

अब, सन्दर्भ चार्ट से, चरण VII

7 1 5 2 3 4 6  
↓ ↓ ↓ ↓ ↓ ↓ ↓  
serious in three be four of the

उत्तर (प्र. सं. 6-10) दिए गए इनपुट के आधार पर,

माना Dhoni = 1, cannot = 2, but = 3, feel = 4, sorry = 5, for = 6, him = 7

अब, दिए गए इनपुट में शब्दों के स्थान पर संख्याएँ लिखकर सन्दर्भ चार्ट बनाने पर,

इनपुट	1	2	3	4	5	6	7
चरण I	3	2	1	5	4	7	6
चरण II	2	3	4	5	1	6	7
चरण III	3	2	5	4	7	6	1
चरण IV	5	2	3	7	4	1	6
चरण V	2	5	4	7	3	6	1
चरण VI	5	2	7	4	1	6	3
चरण VII	7	2	5	1	4	3	6

6. (b) ∴ चरण V

weeks of tepid slothful and weak ideas  
↓ ↓ ↓ ↓ ↓ ↓ ↓  
2 5 4 7 3 6 1

∴ चरण IV

5 2 3 7 4 1 6  
↓ ↓ ↓ ↓ ↓ ↓ ↓  
of weeks and slothful tepid ideas weak

7. (e) ∴ चरण I

it was the name bestowed upon him  
↓ ↓ ↓ ↓ ↓ ↓ ↓  
3 2 1 5 4 7 6

∴ चरण VII

7 2 5 1 4 3 6  
↓ ↓ ↓ ↓ ↓ ↓ ↓  
upon was name the bestowed it him

8. (e) ∴ चरण VI

workers must take a stand against working  
↓ ↓ ↓ ↓ ↓ ↓ ↓  
5 2 7 4 1 6 3

∴ चरण III

3 2 5 4 7 6 1  
↓ ↓ ↓ ↓ ↓ ↓ ↓  
working must workers a take against stand  
(अन्तिम शब्द)

9. (c) ∴ चरण III

the best way of promoting our sports  
↓ ↓ ↓ ↓ ↓ ↓ ↓  
3 2 5 4 7 6 1

∴ इनपुट

1 2 3 4 5 6 7  
↓ ↓ ↓ ↓ ↓ ↓ ↓  
sports best the of way our promoting

10. (b) दिया गया इनपुट

it is a good approach with care  
↓ ↓ ↓ ↓ ↓ ↓ ↓  
1 2 3 4 5 6 7

∴ चरण IV

5 2 3 7 4 1 6  
↓ ↓ ↓ ↓ ↓ ↓ ↓  
approach is a care good it with

उत्तर (प्र. सं. 11-16) दिए गए इनपुट के आधार पर,

माना houses = 1, neat = 2, and = 3,  
clean = 4, liked = 5, are = 6,  
all = 7, by = 8

बैच I	1	2	3	4	5	6	7	8
बैच II	8	1	2	7	6	3	4	5
बैच III	5	8	1	4	3	2	7	6
बैच IV	6	5	8	7	2	1	4	3
बैच V	3	6	5	4	1	8	7	2
बैच VI	2	3	6	7	8	5	4	1

11. (c) ∴ बैच III

you succeed day and hard work to for  
↓ ↓ ↓ ↓ ↓ ↓ ↓  
5 8 1 4 3 2 7 6

∴ बैच VI

2 3 6 7 8 5 4 1  
↓ ↓ ↓ ↓ ↓ ↓ ↓  
work hard for to succeed you and day

12. (d) ∴ बैच V

visit in 15 should the we time 40  
↓ ↓ ↓ ↓ ↓ ↓ ↓  
3 6 5 4 1 8 7 2

∴ 15 we the should visit 40 time in  
↓ ↓ ↓ ↓ ↓ ↓ ↓  
5 8 1 4 3 2 7 6  
↖ ↗  
बैच III

13. (a) ∴ बैच IV

to	one	rush	avoid	not	do	very	run
↓	↓	↓	↓	↓	↓	↓	↓
6	5	8	7	2	1	4	3

∴ बैच II

8	1	2	7	6	3	4	5
↓	↓	↓	↓	↓	↓	↓	↓
rush	do	not	avoid	to	run	very	one

14. (e) ∴ बैच II

8	1	2	7	6	3	4	5
↓	↓	↓	↓	↓	↓	↓	↓
length	the	day	equal	of	an	night	are

∴ बैच IV

6	5	8	7	2	1	4	3
↓	↓	↓	↓	↓	↓	↓	↓
of	are	length	equal	day	the	night	an

15. (a) ∴ बैच II

to	come	hard	you	did	work	and	success
↓	↓	↓	↓	↓	↓	↓	↓
8	1	2	7	6	3	4	5

∴ बैच IV

6	5	8	7	2	1	4	3
↓	↓	↓	↓	↓	↓	↓	↓
did	success	to	you	hard	come	and	work

15. (c) ∴ बैच VI

the	pencil	by	all	boys	used	are	pen
↓	↓	↓	↓	↓	↓	↓	↓
2	3	6	7	8	5	4	1

∴ बैच I

1	2	3	4	5	6	7	8
↓	↓	↓	↓	↓	↓	↓	↓
pen	the	pencil	are	used	by	all	boys

## प्रकार 2. शब्दों एवं संख्याओं के व्यवस्थिकरण पर आधारित प्रश्न

इस प्रकार के प्रश्नों में शब्दों या संख्याओं को एक दिए गए क्रम के अनुसार व्यवस्थित किया जाता है। शब्दों का क्रम वर्णमाला क्रमानुसार तथा संख्याओं का क्रम आरोही या अवरोही हो सकता है।

**निर्देश** (उदाहरण सं. 6-12) नीचे दी गई जानकारी को ध्यानपूर्वक पढ़िए और उस पर आधारित प्रश्नों के उत्तर दीजिए। (SBI PO 2014)

शब्दों और संख्याओं का एक समूह एक व्यवस्थिकरण मशीन से गुजारा जाता है, तो वह निम्न नियमानुसार पुनर्व्यवस्थित होती है।

**इनपुट** talk 48 11 rude 97 84 35 walk jug home 25 bag 77 alone

**चरण I** 97 talk 48 11 rude 84 35 walk jug home 25 77 alone bag

**चरण II** 97 84 talk 48 11 rude 35 walk jug 25 77 alone bag home

**चरण III** 97 84 77 talk 48 11 rude 35 walk 25 alone bag home jug

**चरण IV** 97 84 77 48 talk 11 35 walk 25 alone bag home jug rude

**चरण V** 97 84 77 48 35 11 walk 25 alone bag home jug rude talk

**चरण VI** 97 84 77 48 35 25 11 alone bag home jug rude talk walk

और चरण VI पुनर्व्यवस्थिकरण का अन्तिम चरण है। अब नीचे शब्दों और संख्याओं का एक समूह दिया गया है। उपरोक्त चरणों में दिए गए नियम के अनुसार इस पर आधारित प्रश्नों के उत्तर दीजिए।

**इनपुट** 81 who sit 19 32 not but ink flow 51 27 van 68 92

● **उदाहरण 6.** इस इनपुट का अन्तिम चरण कौन-सा होगा?

- (a) V (b) VI (c) VII (d) VIII  
(e) इनमें से कोई नहीं

● **उदाहरण 7.** निम्न में से चरण III कौन-सा होगा?

- (a) 92 81 68 who sit 19 32 not 51 27 van but flow ink  
(b) 92 81 68 51 who sit 32 19 not 27 van but flow ink  
(c) 92 81 68 51 who sit 19 32 not 27 van but flow ink  
(d) 92 81 68 51 32 who sit 19 not 27 van but flow ink  
(e) उपरोक्त में से कोई नहीं

● **उदाहरण 8.** “92 81 68 51 32 27 who 19 van but flow ink not sit” कौन-सा चरण होगा?

- (a) चरण IV  
(b) चरण V  
(c) चरण III  
(d) चरण VI  
(e) इस प्रकार का कोई चरण नहीं है

● **उदाहरण 9.** चरण II में दाएँ सिरे से छठे तत्व के दाएँ तीसरा तत्व कौन-सा होगा?

- (a) 32 (b) van  
(c) 27 (d) flow  
(e) who

● **उदाहरण 10.** चरण IV में ‘who’ और ‘van’ के बीच में कितने तत्व हैं?

- (a) 3 (b) 5  
(c) 4 (d) 0  
(e) 1

● **उदाहरण 11.** चरण V में जिस प्रकार ‘92’ सम्बन्धित है ‘sit’ से, ‘81’ सम्बन्धित है ‘not’ से, इसी प्रकार ‘68’ किस तत्व से सम्बन्धित होगा?

- (a) ink (b) van  
(c) 27 (d) flow  
(e) who

● **उदाहरण 12.** चरण II में यदि ‘not’, ‘92’ से सम्बन्धित है; ‘51’, ‘68’ से सम्बन्धित है, ‘van’, ‘sit’ से सम्बन्धित है, उसी प्रकार ‘flow’ किस तत्व से सम्बन्धित है?

- (a) 81 (b) who  
(c) 19 (d) 32  
(e) इनमें से कोई नहीं

उत्तर (उदाहरण सं. 6-12)

दी गई जानकारी के अनुसार, प्रत्येक चरण में एक संख्या व एक शब्द को व्यवस्थित किया गया है। संख्याओं को बाएँ छोर से घटते हुए क्रम में व्यवस्थित किया गया है तथा शब्दों को दाएँ छोर पर वर्णमाला या शब्दकोश के अनुसार व्यवस्थित किया गया है।

**इनपुट** 81 who sit 19 32 not but ink flow 51 27 van 68 92

**चरण I** 92 81 who sit 19 32 not ink flow 51 27 van 68 but

**चरण II** 92 81 68 who sit 19 32 not ink 51 27 van but flow

**चरण III** 92 81 68 51 who sit 19 32 not 27 van but flow ink

**चरण IV** 92 81 68 51 32 who sit 19 27 van but flow ink not

**चरण V** 92 81 68 51 32 27 who 19 van but flow ink not sit

**चरण VI** 92 81 68 51 32 27 19 who but flow ink not sit van

**चरण VII** 92 81 68 51 32 27 19 but flow ink not sit van who

6. (c) इस इनपुट का अन्तिम चरण, चरण VII होगा।  
 7. (c) चरण III निम्न है  
 92 81 68 51 who sit 19 32 not 27 van but flow ink  
 8. (b) दिया गया चरण, चरण V है।  
 9. (b) चरण II में, दाएँ सिरे से छठे तत्व के दाएँ तीसरा तत्व van होगा।  
 10. (a) चरण IV में who और van के बीच तीन तत्व हैं।  
 11. (a) प्रश्नानुसार, चरण V

⑨2 81 68 51 32 27 who 19 van but flow ink not sit

68, ink से सम्बन्धित होगा।

12. (d) चरण II के पदों को दो बराबर-बराबर भागों में बाँटने पर,  
 92 81 68 who sit 19 32  
 not ink 51 27 van but flow  
 अब, जिस प्रकार 'not', '92' से, '51', '68' से और 'van', 'sit' से सम्बन्धित है, उसी प्रकार 'flow', '32' से सम्बन्धित है।

**निर्देश** (उदाहरण सं. 13-17) निम्नलिखित सूचना का ध्यानपूर्वक अध्ययन कीजिए और प्रश्नों का उत्तर दीजिए। (IBPS PO Main 2017)

जब शब्दों और संख्याओं की व्यवस्था करने वाली मशीन में शब्दों और संख्याओं के वाक्य का इनपुट दिया जाता है, तो वह उनको एक निश्चित नियम से व्यवस्थित करती है। इनपुट और पुनर्व्यवस्था का उदाहरण निम्नलिखित है।

**इनपुट** can 17 accept 28 projects 39 which 42 ignore 35

**चरण I** accept 40 can 17 28 projects which 42 ignore 35

**चरण II** projects 41 accept 40 can 17 28 which ignore 35

**चरण III** can 36 projects 41 accept 40 17 28 which ignore

**चरण IV** which 27 can 36 projects 41 accept 40 17 ignore

**चरण V** ignore 18 which 27 can 36 projects 41 accept 40

और चरण V इनपुट की पुनर्व्यवस्था का अन्तिम चरण है।

उपरोक्त चरणों में प्रयुक्त नियम के अनुसार, दिए गए इनपुट के लिए उपर्युक्त चरण ज्ञात कीजिए।

**इनपुट** state 15 has 24 been 27 worried 36 about 31

- **उदाहरण 13.** किस चरण में '32 15 worried' शब्द समान क्रम में होंगे?  
 (a) चरण I (b) चरण II (c) चरण III (d) चरण IV  
 (e) इनमें से कोई नहीं

- **उदाहरण 14.** चरण V में, निम्नलिखित में से कौन-सा तत्व दाएँ अन्त से दूसरे स्थान के बाएँ ओर तीसरे स्थान पर होगा?

- (a) been (b) 28  
 (c) has (d) 35  
 (e) इनमें से कोई नहीं

- **उदाहरण 15.** उपरोक्त व्यवस्था को पूरा करने के लिए कितने चरण आवश्यक हैं?

- (a) तीन (b) चार  
 (c) छह (d) सात  
 (e) पाँच

- **उदाहरण 16.** निम्नलिखित में से व्यवस्था के बाद चरण IV कौन-सा होगा?

- (a) state 23 been 28 has 35 about 32 15 worried  
 (b) state 23 been 28 has 15 about 32 35 worried  
 (c) state 28 been 23 has 35 about 32 15 worried  
 (d) state 23 been 28 has 35 about 15 32 worried  
 (e) उपरोक्त में से कोई नहीं

- **उदाहरण 17.** चरण III में, '28', '35' से सम्बन्धित है और '32', '15' से सम्बन्धित है। इसी प्रकार 'state' किससे सम्बन्धित है?

- (a) worried (b) 24  
 (c) state (d) 32  
 (e) about

उत्तर (उदाहरण सं. 13-17) दी गई जानकारी के अनुसार,

1. शब्दों की पुनर्व्यवस्था के लिए नियम, जिस शब्द का आखिरी वर्ण, शब्दकोश के अनुसार, सबसे बाद में आता है। उसे बाएँ ओर पहले स्थान पर पुनर्व्यवस्थित करते हैं; जैसे शब्द about का आखिरी वर्ण 't' है, जो दिए गए सभी शब्दों के आखिरी वर्ण में से सबसे बाद में आता है। और यह प्रक्रिया आगे सभी चरणों में लागू होती है।

2. संख्याओं की पुनर्व्यवस्था के लिए नियम, पहले चरण में सबसे बड़ी विषम संख्या को बाईं ओर पहले स्थान पर पुनर्व्यवस्थित करते हैं। दूसरे चरण में सबसे बड़ी सम संख्या को बाईं ओर पुनर्व्यवस्थित करते हैं। तीसरे चरण में दूसरी सबसे बड़ी विषम संख्या को बाईं ओर पुनर्व्यवस्थित करते हैं। चौथे चरण में दूसरी सबसे बड़ी सम संख्या को बाईं ओर पुनर्व्यवस्थित करते हैं। और यह प्रक्रिया आगे सभी चरणों में भी लागू होगी। (प्रत्येक विषम संख्या में +1 और सम संख्या में -1, प्रत्येक चरण में पुनर्व्यवस्था के सापेक्ष होता है।)

**इनपुट** state 15 has 24 been 27 worried 36 about 31

**चरण I** about 32 state 15 has 24 been 27 worried 36

**चरण II** has 35 about 32 state 15 24 been 27 worried

**चरण III** been 28 has 35 about 32 state 15 24 worried

**चरण IV** state 23 been 28 has 35 about 32 15 worried

**चरण V** worried 16 state 23 been 28 has 35 about 32

13. (d) चरण IV में '32 15 worried' शब्द समान क्रम में होंगे।  
 14. (b) चरण V में तत्व 28 दाएँ अन्त से दूसरे स्थान के बाएँ ओर तीसरे स्थान पर होगा।  
 15. (e) कुल पाँच चरण आवश्यक हैं।  
 16. (a) **चरण IV** state 23 been 28 has 35 about 32 15 worried  
 17. (b) **चरण III** been 28 has 35 about 32 state 15 24 worried

## प्रश्नावली 25.2

**निर्देश** (प्र. सं. 1-5) निम्नलिखित जानकारी का अध्ययन कीजिए और उसके बाद दिए गए प्रश्नों के उत्तर दीजिए। (IDBI Bank Executive 2018)

एक शब्द और संख्या व्यवस्था मशीन शब्दों और संख्याओं की एक इनपुट लाइन देती है। वह इन्हें एक विशिष्ट नियम के अनुसार प्रत्येक चरण में व्यवस्थित करती है। नीचे इनपुट और पुनर्व्यवस्था का एक उदाहरण दिया गया है।

**इनपुट** cup for hot 34 69 72 tea 27

**चरण I** 27 cup for hot 34 69 72 tea

**चरण II** 27 tea cup for hot 34 69 72

**चरण III** 27 tea 34 cup for hot 69 72

**चरण IV** 27 tea 34 hot cup for 69 72

**चरण V** 27 tea 34 hot 69 cup for 72

**चरण VI** 27 tea 34 hot 69 for cup 72

**चरण VII** 27 tea 34 hot 69 for 72 cup

और चरण VII उपरोक्त व्यवस्था का अन्तिम चरण है।

उपरोक्त चरणों में अनुसरित नियमों के अनुसार, नीचे दिए गए प्रत्येक प्रश्न में दिए गए इनपुट के लिए उपयुक्त चरण का पता लगाइए।

- इनपुट** kind 12 96 heart water 59 42 yes  
व्यवस्था को पूरा करने के लिए कितने चरणों की आवश्यकता है?  
(a) तीन (b) चार (c) पाँच (d) छह  
(e) इनमें से कोई नहीं
- इनपुट** jungle 43 mode 25 basket 39 target 19  
निम्न में से कौन-सा चरण अन्तिम में पहला चरण होगा?  
(a) VII (b) VIII (c) IX (d) VI  
(e) इनमें से कोई नहीं
- एक इनपुट का चरण IV 12 world 31 ask cart ball 87 75  
निम्नलिखित में से कौन-सा निश्चित रूप से इनपुट होगा?  
(a) 31 ask cart ball 87 75 world 12  
(b) 31 ask cart ball 87 75 12 world  
(c) 31 ask 12 world cart ball 87 75  
(d) निर्धारित नहीं किया जा सकता  
(e) उपरोक्त में से कोई नहीं
- एक इनपुट का चरण II है 24 year 56 43 last part 64 over दी गई  
व्यवस्था को पूरा करने के लिए कितने और चरणों की आवश्यकता होगी?  
(a) पाँच (b) छह (c) सात (d) चार  
(e) इनमें से कोई नहीं
- एक इनपुट का चरण III है 32 station 46 81 73 march go for निम्न में से  
कौन-सा चरण VI होगा?  
(a) 32 station 46 march 73 go for 81  
(b) 32 station 46 march 73 81 go for  
(c) 32 station 46 march 73 go 81 for  
(d) ऐसा कोई चरण नहीं होगा  
(e) उपरोक्त में से कोई नहीं

**निर्देश** (प्र. सं. 6-10) नीचे दी गई जानकारी को ध्यानपूर्वक पढ़कर उस पर आधारित प्रश्नों के उत्तर दीजिए। (IBPS PO 2012)

एक शब्द और संख्या व्यवस्था मशीन शब्दों और संख्याओं की इनपुट लाइन दिए जाने पर प्रत्येक चरण में किसी विशेष नियम का अनुसरण करते हुए उन्हें पुनर्व्यवस्थित करती है। इनपुट और पुनर्व्यवस्था का एक उदाहरण नीचे दिया गया है। (सभी संख्याएँ द्वि-अंकीय संख्याएँ हैं)

**इनपुट** gone over 35 69 test 72 park 27

**चरण I** 27 gone over 35 69 test 72 park

**चरण II** 27 test gone over 35 69 72 park

**चरण III** 27 test 35 gone over 65 72 park

**चरण IV** 27 test 35 park gone over 69 72

**चरण V** 27 test 35 park 69 gone over 72

**चरण VI** 27 test 35 park 69 over gone 72

**चरण VII** 27 test 35 park 69 over 72 gone

और चरण VII उपरोक्त इनपुट की पुनर्व्यवस्था का अन्तिम चरण है, क्योंकि अभिप्रेत व्यवस्था प्राप्त हो गई है। उपरोक्त चरणों में अनुसरित नियमों के अनुसार नीचे दिए गए प्रत्येक प्रश्न में दिए गए इनपुट के उपयुक्त चरण का पता लगाइए।

- इनपुट** 86 open shut door 31 49 always 45  
पुनर्व्यवस्था को पूरा करने के लिए कितने चरण चाहिए?  
(a) पाँच (b) छः  
(c) सात (d) चार  
(e) इनमें से कोई नहीं
- एक इनपुट का चरण III 25 yes 37 enemy joy defeat 52 46  
निम्न में से कौन-सा निश्चित रूप से इनपुट है?  
(a) enemy 25 joy defeat yes 52 37 46  
(b) 37 enemy 25 joy yes defeat 52 46  
(c) enemy joy defeat 25 52 yes 46 37  
(d) निर्धारित नहीं किया जा सकता  
(e) उपरोक्त में से कोई नहीं
- एक इनपुट का चरण II 18 win 71 34 now if victory 61  
पुनर्व्यवस्था को पूरा करने के लिए कितने चरण चाहिए?  
(a) तीन (b) चार  
(c) पाँच (d) छः  
(e) छः से अधिक
- इनपुट** where 47 59 12 are they going 39  
निम्न में से कौन-सा अन्तिम से पहला चरण होगा?  
(a) VII (b) IV  
(c) V (d) VIII  
(e) इनमें से कोई नहीं
- एक इनपुट का चरण II 33 store 81 75 full of goods 52  
निम्न में से चरण VI कौन-सा होगा?  
(a) 33 store 50 of 75 81 full goods  
(b) 33 store 52 of 75 full 81 goods  
(c) 33 store 52 of 75 goods 81 full  
(d) ऐसा कोई चरण नहीं होगा  
(e) उपरोक्त में से कोई नहीं

**निर्देश** (प्र. सं. 11-15) निम्नलिखित जानकारी को पढ़िए और दिए गए प्रश्नों के उत्तर दीजिए। (IBPS PO 2011)

एक शब्द और संख्या व्यवस्था मशीन शब्दों और संख्याओं की इनपुट लाइन दिए जाने पर प्रत्येक चरण में किसी विशेष नियम का अनुसरण करते हुए उन्हें पुनर्व्यवस्थित करती है। इनपुट और पुनर्व्यवस्था का एक उदाहरण नीचे दिया गया है। (सभी संख्याएँ द्वि-अंकीय संख्याएँ हैं)

**इनपुट** table cloth 97 34 warm go 15 24

**चरण I** 15 table cloth 97 34 warm go 24

**चरण II** 15 warm table cloth 97 34 go 24

**चरण III** 15 warm 24 table cloth 97 34 go

**चरण IV** 15 warm 24 table 34 cloth 97 go

**चरण V** 15 warm 24 table 34 go cloth 97

**चरण VI** 15 warm 24 table 34 go 97 cloth

और चरण VI उपरोक्त इनपुट की पुनर्व्यवस्था का अन्तिम चरण है, क्योंकि अभिप्रेत व्यवस्था प्राप्त हो गई है। उपरोक्त चरणों में अनुसरित नियमों के अनुसार नीचे दिए गए प्रत्येक प्रश्न में दिए गए इनपुट के उपयुक्त चरण का पता लगाइए। (सभी संख्याएँ द्वि-अंकीय संख्याएँ हैं)

- 11. इनपुट** 63 45 try for nice 29 36 shirt निम्न में से कौन-सा चरण अन्तिम से पहला चरण होगा?  
 (a) V (b) VI  
 (c) IV (d) VII  
 (e) इनमें से कोई नहीं
- 12. एक इनपुट का चरण II** 19 zeal 83 67 store new 58 desk पुनर्व्यवस्था को पूरा करने के लिए और कितने चरणों की आवश्यकता है?  
 (a) चार (b) पाँच  
 (c) छः (d) सात  
 (e) इनमें से कोई नहीं
- 13. इनपुट का चरण III** 24 yellow 31 pass on 61 59 there निम्न में से कौन-सा निश्चित रूप से इनपुट होगा?  
 (a) 31 pass on 61 24 59 there yellow  
 (b) 31 pass on 61 59 there yellow 24  
 (c) 31 pass 24 on yellow 61 59 there  
 (d) निर्धारित नहीं किया जा सकता  
 (e) उपरोक्त में से कोई नहीं
- 14. इनपुट** glory ever 39 52 68 for them 25 पुनर्व्यवस्था को पूरा करने के लिए और कितने चरणों की आवश्यकता है?  
 (a) पाँच (b) छः  
 (c) चार (d) सात  
 (e) इनमें से कोई नहीं
- 15. एक इनपुट का चरण III** 22 win 34 97 86 over never come निम्न में से चरण VI कौन-सा होगा?  
 (a) 22 win 34 over never 86 97 come  
 (b) 22 win 34 over 86 97 never come  
 (c) 22 win 34 over 86 never 97 come  
 (d) ऐसा कोई चरण नहीं होगा  
 (e) उपरोक्त में से कोई नहीं

**निर्देश** (प्र. सं. 16-20) निम्नलिखित जानकारी का ध्यानपूर्वक अध्ययन करके दिए गए प्रश्नों का उत्तर दीजिए। (IBPS PO 2015)

एक शब्द और संख्या व्यवस्था मशीन शब्दों और संख्याओं की एक इनपुट लाइन देती है। इन्हें एक विशेष नियम के अनुसार व्यवस्थित किया जाता है। नीचे इनपुट तथा पुनर्व्यवस्था का एक उदाहरण दिया गया है।

(सभी संख्याएँ द्वि-अंकीय संख्याएँ हैं)

**इनपुट** 46 span role 62 79 into main 13 39 deal

**चरण I** 79 46 role 62 into main 13 39 deal span

**चरण II** 62 79 46 into main 13 39 deal span role

**चरण III** 46 62 79 into 13 39 deal span role main

**चरण IV** 39 46 62 79 13 deal span role main into

**चरण V** 13 39 46 62 79 span role main into deal

और चरण V उपरोक्त व्यवस्था का अन्तिम चरण है तथा नियोजित व्यवस्था प्राप्त की गई है। दिए गए चरणों में अनुसरित किए गए नियमों के अनुसार, दिए गए इनपुट के लिए उपयुक्त चरणों का पता लगाइए।

**इनपुट** 11 east 54 vent kind 35 over 27 71 bowl

- 16. अन्तिम चरण में '35' और 'kind' के मध्य कितने तत्व हैं?**  
 (a) दो (b) चार (c) एक (d) तीन  
 (e) इनमें से कोई नहीं

- 17. दूसरे चरण में '71' के दाएँ से 'bowl' का क्या स्थान है?**  
 (a) सातवाँ (b) पाँचवाँ  
 (c) छठा (d) दूसरा  
 (e) तीसरा

- 18. अन्तिम चरण से पहले चरण में निम्नलिखित में से कौन-से दो तत्व 'over' के एकदम दाएँ हैं?**  
 (a) bowl, vent (b) 11, bowl  
 (c) vent, kind (d) 71, 11  
 (e) kind, east

- 19. पहले चरण में बाएँ से छठे तत्व के बाएँ को तीसरा तत्व कौन-सा है?**  
 (a) over (b) 35 (c) bowl (d) east  
 (e) 27

- 20. दूसरे चरण में कौन-सा/से तत्व '27' और 'over' के ठीक मध्य में है/हैं?**  
 (a) केवल 11 (b) केवल 71  
 (c) kind और 71 दोनों (d) केवल kind  
 (e) bowl और vent दोनों

**निर्देश** (प्र. सं. 21-25) निम्नलिखित जानकारी का ध्यानपूर्वक अध्ययन कर उस पर आधारित प्रश्नों के उत्तर दीजिए। (RBI Assist. Manager 2017)

एक शब्द और संख्या व्यवस्था मशीन, शब्दों और संख्याओं की एक इनपुट लाइन देती है। वह इन्हें एक विशिष्ट नियम के अनुसार व्यवस्थित करती है। नीचे इनपुट और पुनर्व्यवस्था का एक उदाहरण दिया गया है।

**इनपुट** react 21 east 92 11 basket 68 untidy heart 85

**चरण I** basket react 21 east 92 68 untidy heart 85 11

**चरण II** east basket react 92 68 untidy heart 85 11 21

**चरण III** heart east basket react 92 untidy 85 11 21 68

**चरण IV** react heart east basket 92 untidy 11 21 68 85

**चरण V** untidy react heart east basket 11 21 68 85 92

चरण V उपरोक्त व्यवस्था का अन्तिम चरण है। दिए गए चरणों में अनुसरित नियमों के आधार पर निम्नलिखित इनपुट के लिए उपयुक्त चरणों का पता लगाइए।

**इनपुट** weight 56 fasten 71 beast 97 49 mould 12 stronger

- 21. निम्नलिखित आउटपुट किस चरण संख्या का है?**  
 mould fasten beast weight 71 97 stronger 12 49 56  
 (a) III (b) IV (c) II (d) I  
 (e) ऐसा कोई चरण नहीं है

- 22. चरण IV में '12' के बाएँ से तत्व 'mould' की क्या स्थिति है?**  
 (a) सातवाँ (b) तीसरा (c) चौथा (d) पाँचवाँ  
 (e) दूसरा

- 23. चरण I में, निम्न में से कौन-से तत्व बाएँ से तीसरे तथा सातवें तत्व को दर्शाते हैं?**  
 (a) 71, mould (b) 56, 49  
 (c) 56, 97 (d) fasten, 97  
 (e) fasten, 49

- 24. अन्तिम चरण में 'stronger' तथा '56' के मध्य कितने तत्व हैं?**  
 (a) दो (b) चार  
 (c) तीन (d) पाँच  
 (e) पाँच से अधिक

- 25. चरण II में, 'fasten' के दाएँ पाँचवाँ तत्व निम्न में से कौन-सा है?**  
 (a) 97 (b) 71  
 (c) mould (d) stronger  
 (e) 58

**निर्देश** (प्र. सं. 26-30) निम्नलिखित जानकारी का ध्यानपूर्वक अध्ययन कर उस पर आधारित प्रश्नों के उत्तर दीजिए। (Indian Bank PO Pre 2016)

एक शब्द और संख्या व्यवस्था मशीन, शब्दों और संख्याओं की एक इनपुट लाइन देती है। वह इन्हें एक विशिष्ट नियम के अनुसार व्यवस्थित करती है। नीचे इनपुट और पुनर्व्यवस्था का एक उदाहरण दिया गया है।

(सभी संख्याएँ द्वि-अंकीय संख्याएँ हैं)

**इनपुट** turn 12 84 mist hike 45 vast 26 site gate 72 56

**चरण I** gate turn 12 mist hike 45 vast 26 site 72 56 84

**चरण II** 72 gate turn 12 mist 45 vast 26 site 56 84 hike

**चरण III** mist 72 gate turn 12 45 vast 25 site 84 hike 56

**चरण IV** 45 mist 72 gate turn 12 vast 26 84 hike 56 site

**चरण V** turn 45 mist 72 gate 12 vast 84 hike 56 site 26

**चरण VI** 12 turn 45 mist 72 gate 84 hike 56 site 26 vast

चरण VI उपरोक्त व्यवस्था का अन्तिम चरण है। दिए गए चरणों में अनुसरित नियमों के आधार पर निम्नलिखित इनपुट के लिए उपयुक्त चरणों का पता लगाइए।

**इनपुट** 15 role air 96 63 born with 77 like 39 some 52

26. चरण IV में 'with' तथा 'born' के मध्य कितने तत्व हैं?

- (a) कोई नहीं (b) एक  
(c) दो (d) तीन  
(e) पाँच

27. निम्न में से किस चरण में पद, '15 some 52' इसी क्रम में हैं?

- (a) चरण V (b) चरण VI  
(c) चरण II (d) चरण I  
(e) चरण III

28. निम्न में कौन-सा दूसरे चरण में, बाएँ से नौवें तत्व के बाएँ दूसरा है?

- (a) 39 (b) like (c) with (d) role  
(e) air

29. चरण I में, 'some' किसी प्रकार से '77' से सम्बन्धित है। इसी प्रकार चरण V में, 'role', '96' से सम्बन्धित है। इसी आधार पर चरण IV में, 'born', निम्न में से किससे सम्बन्धित है?

- (a) with (b) 63  
(c) like (d) 39  
(e) role

30. चरण II में, '77' तथा '15' के ठीक मध्य में कौन-सा तत्व है?

- (a) केवल 'role' (b) 'born' तथा '52' दोनों  
(c) केवल 'air' (d) केवल 'some'  
(e) 'like' तथा '39' दोनों

**निर्देश** (प्र. सं. 31-35) निम्नलिखित जानकारी ध्यानपूर्वक पढ़कर उस पर आधारित प्रश्नों के उत्तर दीजिए। (Indian Post Payment Bank PO 2016)

एक शब्द और संख्या व्यवस्था मशीन, शब्दों और संख्याओं की एक इनपुट लाइन देती है। वह इन्हें एक विशिष्ट नियम के अनुसार व्यवस्थित करती है। नीचे इनपुट और पुनर्व्यवस्था का एक उदाहरण दिया गया है।

(सभी संख्याएँ द्वि-अंकीय संख्याएँ हैं)

**इनपुट** 49 78 risen zebra 56 casio 26 house

**चरण I** casio 49 73 risen zebra 56 26 house

**चरण II** casio 49 73 risen zebra 56 house 26

**चरण III** house casio 49 78 risen zebra 56 26 49

**चरण IV** house casio 73 risen zebra 56 26 49

**चरण V** risen house casio 78 zebra 56 26 49

**चरण VI** risen house casio 78 zebra 26 49 56

**चरण VII** zebra risen house casio 78 26 49 56

**चरण VIII** zebra risen house casio 26 49 56 78

चरण VIII उपरोक्त व्यवस्था का अन्तिम चरण है। दिए गए चरणों में अनुसरित नियमों के अनुसार, निम्नलिखित इनपुट के लिए उपयुक्त चरणों का पता लगाइए।

**इनपुट** 36 15 queen grams tiger 84 yatch 67

31. दी गई व्यवस्था के चरण VI में बाएँ से सातवें तत्व के बाएँ चौथा तत्व कौन-सा होगा?

- (a) queen (b) 67 (c) grams (d) yatch  
(e) 15

32. दी गई व्यवस्था के किस चरण में '36 queen tiger' इसी क्रम में पाया जाता है?

- (a) चरण IV (b) चरण VI  
(c) चरण II (d) चरण VI तथा VII दोनों  
(e) चरण II तथा V दोनों

33. चरण VII में 'grams' तथा '15' के मध्य कितने तत्व हैं?

- (a) एक (b) तीन (c) कोई नहीं (d) तीन से अधिक  
(e) दो

34. चरण V में 'queen' तथा '67' के मध्य कितने तत्व हैं?

- (a) दो (b) तीन  
(c) एक (d) तीन से अधिक  
(e) कोई नहीं

35. चरण I में, एक निश्चित आधार पर 'grams', '15' से सम्बन्धित है। चरण IV में, इसी आधार पर '84', '67' से सम्बन्धित है। इसी आधार पर, चरण VIII में 'queen' निम्न में से किससे सम्बन्धित है?

- (a) 36 (b) 15 (c) yatch (d) 84  
(e) 67

**निर्देश** (प्र. सं. 36-41) दी गई जानकारी का ध्यानपूर्वक पढ़कर उस पर आधारित प्रश्नों के उत्तर दीजिए। (SBI PO 2014)

एक शब्द और संख्या व्यवस्था मशीन, शब्दों और संख्याओं को इनपुट लाइन दिए जाने पर प्रत्येक चरण में खास नियम का अनुसरण करते हुए उन्हें पुनर्व्यवस्थित करता है। इनपुट और पुनर्व्यवस्था का एक उदाहरण नीचे दिया गया है। (सभी संख्याएँ द्वि-अंकीय संख्याएँ हैं)

**इनपुट** initiators 32 67 of 40 the company 21 are 18 96 humble

**चरण I** 21 initiators 36 67 of 40 the company are 96 humble 18

**चरण II** company 21 initiators 32 67 of 40 the 96 humble 18 are

**चरण III** 40 company 21 initiators 67 of the 96 humble 18 are 32

**चरण IV** initiators 40 company 21 67 of the 96 18 are 32 humble

**चरण V** 96 initiators 40 company 21 of the 18 are 32 humble 67

**चरण VI** the 96 initiators 40 company 21 18 are 32 humble 67 of

और चरण VI पुनर्व्यवस्था का अन्तिम चरण है। उपरोक्त चरणों में अनुसरित नियमों के अनुसार, नीचे दिए गए प्रत्येक प्रश्न में दिए गए इनपुट के लिए उपयुक्त चरण को ज्ञात कीजिए।

**इनपुट** parenting 16 36 and raising 44 children 21 is 89 very 95 demanding 72 job 65

36. कौन-से चरण में तत्व '95 job 16 and' का क्रम एकसाथ होगा?

- (a) ऐसा कोई चरण नहीं है (b) पाँच  
(c) चार (d) द्वितीय  
(e) तृतीय

37. चरण IV में '72' की स्थिति दाएँ से क्या होगी?

- (a) पाँचवीं (b) आठवीं  
(c) नौवीं (d) सातवीं  
(e) छठी



38. चरण III में बाएँ से दसवें के 'बाएँ को पाँचवाँ' तत्व कौन-सा होगा?  
 (a) raising (b) parenting  
 (c) is (d) 72  
 (e) job
39. दिए गए इनपुट के आधार पर व्यवस्था को पूर्ण करने हेतु कितने चरणों की आवश्यकता होगी?  
 (a) दस (b) आठ  
 (c) छः (d) नौ  
 (e) सात
40. दी गई व्यवस्था के द्वितीय चरण में कौन-सा तत्व 'parenting' तथा 'raising' के ठीक मध्य में होगा?  
 (a) 36 (b) 16  
 (c) 44 (d) 21  
 (e) 95
41. दिए गए इनपुट के आधार पर निम्न में से कौन-सा अन्त में तीसरा चरण होगा?  
 (a) 72 44 21 parenting is raising children 89 very 95 and job demanding 16 36 65  
 (b) 72 parenting 44 is 21 children raising 89 very 95 and 16 demanding 36 job 65  
 (c) parenting 72 is 44 children 21 raising 89 very 95 16 and 36 demanding 65 job  
 (d) parenting job is demanding children raising 89 very 95 16 and 36 21 44 65 72  
 (e) parenting is 72 44 children raising 21 89 very 95 16 and 36 65 demanding job

**निर्देश** (प्र. सं. 42-46) दी गई जानकारी को ध्यानपूर्वक पढ़कर उस पर आधारित प्रश्नों के उत्तर दीजिए। (NICL ADO 2015)

एक शब्द और संख्या व्यवस्था मशीन, शब्दों और अंकों की इनपुट लाइन देने पर, प्रत्येक चरण में एक खास नियम का अनुसरण करते हुए उन्हें पुनः व्यवस्थित करती है। नीचे इनपुट और पुनर्व्यवस्था का एक उदाहरण दिया गया है। (सभी संख्याएँ द्वि-अंकीय संख्याएँ हैं)

**इनपुट** tent 13 wheat 21 ask 63 steal 49 hand 54 vast 85

**चरण I** 85 wheat tent 13 21 ask 63 steal 49 hand 54 vast

**चरण II** 63 vast 85 wheat tent 13 21 ask steal 49 hand 54

**चरण III** 54 tent 63 vast 85 wheat 13 21 ask steal 49 hand

**चरण IV** 49 steal 54 tent 63 vast 85 wheat 13 21 ask hand

**चरण V** 21 hand 49 steal 54 tent 63 vast 85 wheat 13 ask

**चरण VI** 13 ask 21 hand 49 steal 54 tent 63 vast 85 wheat

और चरण VI पुनर्व्यवस्था का अन्तिम चरण है। उपरोक्त चरणों में अनुसरित नियमों के अनुसार, नीचे दिए गए प्रत्येक प्रश्न में दिए गए इनपुट के लिए उपयुक्त चरण का पता लगाइए।

**इनपुट** Store 95 clean 56 tape 15 break 28 feet 35 wait 69 ice 71

42. दिए गए आउटपुट की चरण संख्या क्या है?  
 wait break 15 28 clean 35 feet 56 ice store 69 95  
 (a) V (b) III  
 (c) VI (d) IV  
 (e) ऐसा कोई चरण नहीं है
43. कौन-सी संख्या/शब्द, चरण IV में दाएँ से छठे स्थान पर होगी/होगा?  
 (a) 15 (b) wait  
 (c) clean (d) 95  
 (e) 28

44. कितने तत्व (शब्द/संख्या), अन्तिम से द्वितीय चरण में 'feet' तथा '15' के बीच में हैं?  
 (a) छः (b) सात  
 (c) पाँच (d) आठ  
 (e) नौ
45. निम्न में से, चरण III में 'wait' की क्या स्थिति है?  
 (a) बाएँ से नौवाँ (b) बाएँ से छठा  
 (c) दाएँ से आठवाँ (d) दाएँ से सातवाँ  
 (e) दाएँ से दसवाँ
46. निम्न में से कौन-सी संख्या/शब्द, चरण VI में बाएँ से सातवें स्थान पर है?  
 (a) ice (b) store  
 (c) tape (d) 71  
 (e) 69

**निर्देश** (प्र. सं. 47-51) दी गई जानकारी को ध्यानपूर्वक पढ़कर उस पर आधारित प्रश्नों के उत्तर दीजिए। (LIC ADO 2015)

एक शब्द और संख्या व्यवस्था मशीन, शब्दों और संख्याओं की इनपुट लाइन दिए जाने पर प्रत्येक चरण में खास नियम का अनुसरण करते हुए उन्हें पुनर्व्यवस्थित करता है। इनपुट और पुनर्व्यवस्था का एक उदाहरण नीचे दिया गया है। (सभी संख्याएँ द्वि-अंकीय संख्याएँ हैं)

**इनपुट** 24 method 87 67 of data 34 collection 45 12 specified now

**चरण I** 12 method 87 67 of data 34 collection 45 specified now 24

**चरण II** 34 12 method 87 67 of data collection specified now 24 45

**चरण III** 67 34 12 method of data collection specified now 24 45 87

**चरण IV** collection 67 34 12 method of specified now 24 45 87 data

**चरण V** method collection 67 34 12 of specified 24 45 87 data now

**चरण VI** of method collection 67 34 12 24 45 87 data now specified

और चरण VI पुनर्व्यवस्था का अन्तिम चरण है। उपरोक्त चरणों में अनुसरित नियमों के अनुसार, नीचे दिए गए प्रत्येक प्रश्न में दिए गए इनपुट के लिए उपयुक्त चरणों को ज्ञात कीजिए।

**इनपुट** chemical 68 11 reaction 87 is 21 hard to 53 92 detect

47. किस चरण में तत्व 'to 92 detect 21' इसी क्रम में उपस्थित है?  
 (a) छठा  
 (b) तीसरा  
 (c) दिए गए तत्व उसी क्रम में किसी भी चरण में नहीं हैं  
 (d) दूसरा  
 (e) पाँचवाँ
48. अन्तिम चरण में तत्व 21 की दाएँ छोर से क्या स्थिति है?  
 (a) दसवीं (b) आठवीं  
 (c) पाँचवीं (d) चौथी  
 (e) छठी
49. किस चरण में तत्व '87 53 11 reaction' इसी क्रम में उपस्थित है?  
 (a) छठा (b) पाँचवाँ  
 (c) चौथा (d) चौथा तथा पाँचवाँ  
 (e) इनमें से कोई नहीं
50. चौथे चरण में दाएँ छोर से नौवें तत्व के बाएँ कौन-सा तत्व होगा?  
 (a) 11 (b) 87 (c) 53 (d) reaction  
 (e) chemical
51. दी गई व्यवस्था के दूसरे चरण में 'chemical' तथा '87' के ठीक बीच में कौन-सा तत्व है?  
 (a) 53 (b) hard (c) reaction (d) is  
 (e) 68



## उत्तर सहित व्याख्या

उत्तर (प्र. सं. 1-5) पहले चरण में एक संख्या को तथा दूसरे चरण में एक शब्द को पुनर्व्यवस्थित किया गया है, और इसी प्रकार आगे भी। संख्याओं को बढ़ते क्रम में तथा शब्दों को घटते क्रम में व्यवस्थित किया गया है।

1. (c) इनपुट kind 12 96 heart water 59 42 yes  
 चरण I 12 kind 96 heart water 59 42 yes  
 चरण II 12 yes kind 96 heart water 59 42  
 चरण III 12 yes 42 kind 96 heart water 59  
 चरण IV 12 yes 42 water kind 96 heart 59  
 चरण V 12 yes 42 water 59 kind 96 heart
2. (e) इनपुट jungle 43 mode 25 basket 39 target 19  
 चरण I 19 jungle 43 mode 25 basket 39 target  
 चरण II 19 target jungle 43 mode 25 basket 39  
 चरण III 19 target 25 jungle 43 mode basket 39  
 चरण IV 19 target 25 mode jungle 43 basket 39  
 चरण V 19 target 25 mode 39 jungle 43 basket  
 अतः चरण IV अन्तिम से पहले वाला होगा।
3. (d) इनपुट ज्ञात नहीं किया जा सकता।
4. (d) चरण II 24 year 56 43 last part 64 over  
 चरण III 24 year 43 56 last part 64 over  
 चरण IV 24 year 43 part 56 last 64 over  
 चरण V 24 year 43 part 56 over last 64  
 चरण VI 24 year 43 part 56 over 64 last  
 अतः पुनर्व्यवस्था को पूरा करने में चार और चरणों की आवश्यकता होगी।
5. (c) चरण III 32 station 46 81 73 march go for  
 चरण IV 32 station 46 march 81 73 go for  
 चरण V 32 station 46 march 73 81 go for  
 चरण VI 32 station 46 march 73 go 81 for

उत्तर (प्र. सं. 6-10) दिए गए इनपुट तथा विभिन्न चरणों को देखने से पता चलता है कि संख्याओं को आरोही क्रम में तथा शब्दों को अंग्रेजी वर्णमाला के विपरीत क्रम में एकान्तर रूप में पुनर्व्यवस्थित किया गया है।

6. (b) इनपुट 86 open shut door 31 49 always 45  
 चरण I 31 86 open shut door 49 always 45  
 चरण II 31 shut 86 open door 49 always 45  
 चरण III 31 shut 45 86 open door 49 always  
 चरण IV 31 shut 45 open 86 door 49 always  
 चरण V 31 shut 45 open 49 86 door always  
 चरण VI 31 shut 45 open 49 door 86 always  
 अतः पुनर्व्यवस्था को पूरा करने के लिए छः चरण चाहिए।
7. (d) दिए गए चरण III से इनपुट को निर्धारित नहीं किया जा सकता।
8. (b) चरण II 18 win 71 34 now if victory 61  
 चरण III 18 win 34 71 now if victory 61  
 चरण IV 18 win 34 victory 71 now if 61  
 चरण V 18 win 34 victory 61 71 now if  
 चरण VI 18 win 34 victory 61 now 71 if  
 अतः दी गई पुनर्व्यवस्था को पूरा करने के लिए चार और चरण चाहिए।
9. (e) इनपुट where 47 59 12 are they going 39  
 चरण I 12 where 47 59 are they going 39  
 चरण II 12 where 39 47 59 are they going  
 चरण III 12 where 39 they 47 59 are going  
 चरण IV 12 where 39 they 47 going 59 are  
 अतः अन्तिम से पहला चरण III होगा।

10. (c) चरण II 33 store 81 75 full of goods 52  
 चरण III 33 store 52 81 75 full of goods  
 चरण IV 33 store 52 of 81 75 full goods  
 चरण V 33 store 52 of 75 81 full goods  
 चरण VI 33 store 52 of 75 goods 81 full

उत्तर (प्र. सं. 11-15) दिए गए इनपुट तथा विभिन्न चरणों को देखने से पता चलता है कि पहले चरण में एक संख्या को बाएँ से आरोही क्रम में व्यवस्थित किया जाता है तथा अगले चरण में एक शब्द को अंग्रेजी वर्णमाला के विपरीत क्रम में व्यवस्थित किया जाता है। ये चरण एकान्तर क्रम में तब तक चलते रहते हैं जब तक कि ये पुनर्व्यवस्थित नहीं हो जाते हैं।

11. (a) इनपुट 63 45 try for nice 29 36 shirt  
 चरण I 29 63 45 try for nice 36 shirt  
 चरण II 29 try 63 45 for nice 36 shirt  
 चरण III 29 try 36 63 45 for nice shirt  
 चरण IV 29 try 36 shirt 63 45 for nice  
 चरण V 29 try 36 shirt 45 63 for nice  
 चरण VI 29 try 36 shirt 45 nice 63 for  
 अतः दिए गए इनपुट का अन्तिम चरण VI है तथा अन्तिम से पहला चरण V होगा।
  12. (a) चरण II 19 zeal 83 67 store new 58 desk  
 चरण III 19 zeal 58 83 67 store new desk  
 चरण IV 19 zeal 58 store 83 67 new desk  
 चरण V 19 zeal 58 store 67 83 new desk  
 चरण VI 19 zeal 58 store 67 new 83 desk  
 अतः पुनर्व्यवस्था को पूरा करने के लिए चार और चरणों की आवश्यकता होगी।
  13. (d) दिए गए चरण III से इनपुट को निर्धारित नहीं किया जा सकता।
  14. (b) इनपुट glory every 39 52 68 for them 25  
 चरण I 25 glory ever 39 52 68 for them  
 चरण II 25 them glory ever 39 52 68 for  
 चरण III 25 them 39 glory ever 52 68 for  
 चरण IV 25 them 39 glory 52 ever 68 for  
 चरण V 25 them 39 glory 52 for ever 68  
 चरण VI 25 them 39 glory 52 for 68 ever  
 अतः पुनर्व्यवस्था को पूरा करने के लिए छः चरणों की आवश्यकता होगी।
  15. (c) चरण III 22 win 34 97 86 over never come  
 चरण IV 22 win 34 over 97 86 never come  
 चरण V 22 win 34 over 86 97 never come  
 चरण VI 22 win 34 over 86 never 97 come
- उत्तर (प्र. सं. 16-20) दिए गए इनपुट के आधार पर व्यवस्था के निम्न चरण हैं यहाँ प्रत्येक चरण में एक संख्या व एक शब्द को व्यवस्थित किया गया है। संख्याओं को अवरोही क्रम में छोर पर तथा शब्दों को वर्णमाला के विपरीत क्रम के अनुसार व्यवस्थित किया गया है।
- इनपुट 11 east 54 vent kind 35 over 27 71 bowl  
 चरण I 71 11 east 54 kind 35 over 27 bowl vent  
 चरण II 54 71 11 east kind 35 27 bowl vent over  
 चरण III 35 54 71 11 east 27 bowl vent over kind  
 चरण IV 27 35 54 71 11 bowl vent over kind east  
 चरण V 11 27 35 54 71 vent over kind east bowl
16. (b) अन्तिम चरण में '35' और 'kind' के मध्य चार चरण हैं।
  17. (c) द्वितीय चरण में '71' के दाएँ में 'bowl' का छठा स्थान है।

18. (e) अन्तिम से पहले चरण में 'over' के एकदम दाएँ kind, east हैं।  
 19. (d) प्रथम चरण में बाएँ से छठे तत्व के बाएँ को तीसरा तत्व east है।  
 20. (e) द्वितीय चरण में bowl और vent, '27' और 'over' के ठीक मध्य में है।

उत्तर (प्र. सं. 21-25) दी गई जानकारी से व्यवस्था निम्न है  
 प्रत्येक चरण में एक शब्द और एक संख्या को पुनर्व्यवस्थित किया जाता है।  
 शब्दों को बाएँ छोर पर वर्णमाला क्रमानुसार तथा संख्याओं को दाएँ छोर पर  
 बढ़ते क्रम में व्यवस्थित किया गया है।

इनपुट weight 56 fasten 71 beast 97 49 mould 12 stronger  
 चरण I beast weight 56 fasten 71 97 49 mould stronger 12  
 चरण II fasten beast weight 56 71 97 mould stronger 12 49  
 चरण III mould fasten beast weight 71 97 stronger 12 49 56  
 चरण IV stronger mould fasten beast weight 97 12 49 56 71  
 चरण V weight stronger mould fasten beast 12 49 56 71 97

21. (a) दिया गया आउटपुट चरण संख्या III का है।  
 22. (d) चरण IV में '12' के बाएँ, तत्व 'mould' पाँचवें स्थान पर है।  
 23. (b) चरण I में बाएँ से तीसरा तथा सातवाँ तत्व क्रमशः 56 व 49 है।  
 24. (d) अन्तिम चरण में 'stronger' तथा '56' के मध्य 'पाँच' तत्व हैं।  
 25. (a) चरण II में fasten के दाएँ पाँचवाँ तत्व '97' है।

उत्तर (प्र. सं. 26-30) दिए गए इनपुट की व्यवस्था निम्न है  
 पहले चरण में वर्णमाला क्रमानुसार पहले शब्द को बाएँ छोर पर तथा सबसे  
 बड़ी संख्या को दाएँ छोर पर व्यवस्थित किया गया है। दूसरे चरण में दूसरी  
 सबसे बड़ी संख्या को बाएँ छोर पर तथा वर्णमाला क्रमानुसार दूसरे शब्द को  
 दाएँ छोर पर व्यवस्थित किया गया है। इसी प्रकार आगे भी शब्दों व संख्याओं  
 को व्यवस्थित किया जाता है।

इनपुट 15 role air 96 63 born with 77 like 39 some 52  
 चरण I air 15 role 63 born with 77 like 39 some 52 96  
 चरण II 77 air 15 role 63 with like 39 some 52 96 born  
 चरण III like 77 air 15 role with 39 some 52 96 born 63  
 चरण IV 52 like 77 air 15 with 39 some 96 born 63 role  
 चरण V some 52 like 77 air 15 with 96 born 63 role 39  
 चरण VI 15 some 52 like 77 air 96 born 63 role 39 with

26. (d) चरण IV में, 'with' तथा 'born' के मध्य तीन तत्व, '39', 'some' तथा  
 '96' हैं।  
 27. (b) चरण VI में पद, '15 some 52' इसी क्रम में है।  
 28. (b) चरण II में, बाएँ से नौवें तत्व के बाएँ दूसरा तत्व like है।  
 29. (d) दिए गए आधार पर चरण IV में, 'born', '39' से सम्बन्धित है।  
 30. (c) चरण II, में '77' तथा '15' के ठीक मध्य में केवल 'air' तत्व है।

उत्तर (प्र. सं. 31-35) दिए गए इनपुट के आधार पर व्यवस्था निम्न है  
 यहाँ पहले चरण से, प्रत्येक एकान्तर चरण में एक शब्द को तथा दूसरे चरण  
 से, प्रत्येक एकान्तर चरण में एक संख्या को व्यवस्थित किया गया है। शब्दों को  
 अंग्रेजी वर्णमाला क्रमानुसार बाएँ छोर पर तथा संख्याओं को बढ़ते क्रम में दाएँ  
 छोर पर व्यवस्थित किया गया है।

इनपुट 36 15 queen grams tiger 84 yatch 67  
 चरण I grams 36 15 queen tiger 84 yatch 67  
 चरण II grams 36 queen tiger 84 yatch 67 15  
 चरण III queen grams 36 tiger 84 yatch 67 15  
 चरण IV queen grams tiger 84 yatch 67 15 36  
 चरण V tiger queen grams 84 yatch 67 15 36  
 चरण VI tiger queen grams 84 yatch 15 36 67  
 चरण VII yatch tiger queen grams 84 15 36 67  
 चरण VIII yatch tiger queen grams 15 36 67 84

31. (c) दी गई व्यवस्था के चरण VI में बाएँ से सातवें तत्व के बाएँ चौथा तत्व  
 grams होगा।

32. (c) दी गई व्यवस्था के चरण II में '36 queen tiger' इसी क्रम में पाया जाता है।  
 33. (a) चरण VII में 'grams' तथा '15' के मध्य केवल एक तत्व '84' है।  
 34. (b) चरण V में 'queen' तथा '67' के मध्य तीन तत्व हैं।  
 35. (b) प्रश्न में दी गई स्थिति के अनुसार, 'queen', '15' से सम्बन्धित है।

उत्तर (प्र. सं. 36-41) दिए गए इनपुट के आधार पर व्यवस्था के निम्न चरण हैं  
 यहाँ पहले चरण में सबसे छोटी संख्या को दाएँ छोर पर, फिर उससे बड़ी  
 संख्या को बाएँ छोर पर व्यवस्थित किया गया है। अगले चरण में, वर्णमाला  
 क्रमानुसार पहले शब्द को दाएँ छोर पर तथा दूसरे शब्द को बाएँ छोर पर  
 व्यवस्थित किया गया है। इसी प्रकार एकान्तर चरण में संख्याओं तथा शब्दों को  
 पुनर्व्यवस्थित किया जाता है।

इनपुट parenting 16 36 and raising 44 children 21 is 89 very 95  
 demanding 72 job 65

चरण I 21 parenting 36 and raising 44 children is 89 very 95  
 demanding 72 job 65 16  
 चरण II children 21 parenting 36 raising 44 is 89 very 95  
 demanding 72 job 65 16 and  
 चरण III 44 children 21 parenting raising is 89 very 95  
 demanding 72 job 65 16 and 36  
 चरण IV is 44 children 21 parenting raising 89 very 95 72 job 65  
 16 and 36 demanding  
 चरण V 72 is 44 children 21 parenting raising 89 very 95 job 16  
 and 36 demanding 65  
 चरण VI parenting 72 is 44 children 21 raising 89 very 95 16 and  
 36 demanding 65 job  
 चरण VII 95 parenting 72 is 44 children 21 raising very 16 and 36  
 demanding 65 job 89  
 चरण VIII very 95 parenting 72 is 44 children 21 16 and 36  
 demanding 65 job 89 raising

36. (b) तत्व '95 job 16 and' का क्रम चरण V में एकसाथ होगा।  
 37. (d) दाएँ से '72' चरण IV में, सातवें स्थान पर है।  
 38. (a) तत्व raising सही उत्तर है।  
 39. (b) आठ चरण की आवश्यकता होगी।  
 40. (a) Parenting तथा raising के बीच ठीक में तत्व '36' है।  
 41. (c) विकल्प (c) का चरण इनपुट का अन्त से तीसरा चरण है।

उत्तर (प्र. सं. 42-46) दिए गए इनपुट के आधार पर व्यवस्था के निम्न चरण हैं  
 यहाँ प्रत्येक चरण में बाएँ छोर से एक संख्या व एक शब्द को व्यवस्थित किया  
 जा रहा है। संख्याओं को घटते क्रम में तथा शब्दों को वर्णमाला क्रमानुसार  
 सबसे बाद के शब्द से घटते क्रम में व्यवस्थित किया जाता है।

इनपुट store 95 clean 56 tape 15 break 28 feet 35 wait 69 ice 71

चरण I 95 wait store clean 56 tape 15 break 28 feet 35 69  
 ice 71  
 चरण II 71 tape 95 wait store clean 56 15 break 28 feet 35  
 69 ice  
 चरण III 69 store 71 tape 95 wait clean 56 15 break 28 feet  
 35 ice  
 चरण IV 56 ice 69 store 71 tape 95 wait clean 15 break 28  
 feet 35  
 चरण V 35 feet 56 ice 69 store 71 tape 95 wait clean 15  
 break 28  
 चरण VI 28 clean 35 feet 56 ice 69 store 71 tape 95 wait  
 15 break  
 चरण VII 15 break 28 clean 35 feet 56 ice 69 store 71 tape  
 95 wait

42. (e) दिए गए आउटपुट जैसा कोई चरण नहीं है।

43. (c) शब्द clean, चरण IV में दाएँ से छठे स्थान पर है।  
 44. (d) आठ तत्व अन्तिम से द्वितीय चरण में 'feet' तथा '15' के बीच में है।  
 45. (b) चरण III में तत्व 'wait', बाएँ से छठे स्थान पर है।  
 46. (e) चरण VI में बाएँ से सातवें स्थान पर संख्या 69 है।

उत्तर (प्र. सं. 47-51) दिए गए इनपुट के आधार पर व्यवस्था के निम्न चरण हैं यहाँ सबसे पहले सभी संख्याओं को बढ़ते क्रम में विभिन्न चरणों में क्रमशः बाएँ व दाएँ दोनों छोरों पर व्यवस्थित किया जाता है। उसके पश्चात् शब्दों को वर्णमाला क्रमानुसार क्रमशः बाएँ व दाएँ दोनों छोरों पर व्यवस्थित किया जाता है।

इनपुट chemical 68 11 reaction 87 is 21 hard to 53 92 detect  
 चरण I 11 chemical 68 reaction 87 is hard to 53 92 detect 21  
 चरण II 53 11 chemical reaction 87 is hard to 92 detect 21 68

चरण III 87 53 11 chemical reaction is hard to detect 21 68 92  
 चरण IV chemical 87 53 11 reaction is hard to 21 68 92 detect  
 चरण V hard chemical 87 53 11 reaction to 21 68 92 detect is  
 चरण VI reaction hard chemical 87 53 11 21 68 92 detect is to

47. (d) दूसरे चरण में तत्व 'to 92 detect 21' इसी क्रम में उपस्थित हैं।  
 48. (e) अन्तिम चरण में संख्या 21, दाएँ छोर से छठे स्थान पर है।  
 49. (d) चौथे तथा पाँचवें चरण में तत्व '87 53 11 reaction' इसी क्रम में ही उपस्थित हैं।  
 50. (c) चौथे चरण में दाएँ छोर से नौवें तत्व के बाएँ संख्या 53 है।  
 51. (c) दी गई व्यवस्था के दूसरे चरण में 'chemical' तथा '87' के ठीक बीच में तत्व reaction है।

### प्रकार 3. गणितीय संक्रियाओं पर आधारित

इस प्रकार के प्रश्नों में, इनपुट में कुछ संख्याएँ दी गई होती हैं। इनपुट में दी गई संख्याओं पर विभिन्न अंकगणितीय संक्रियाओं को लागू करके विभिन्न चरणों को प्राप्त किया जाता है।

**निर्देश** (उदाहरण सं. 18-22) निम्नलिखित जानकारी का ध्यानपूर्वक अध्ययन कीजिए और नीचे दिए गए प्रश्नों के उत्तर दीजिए।

एक संख्या व्यवस्था मशीन को जब संख्याओं की एक इनपुट पंक्ति दी जाती है, तो वह प्रत्येक चरण में एक निश्चित नियम का अनुसरण करते हुए उन्हें व्यवस्थित करती है। निम्नलिखित इनपुट और पुनर्व्यवस्था का एक उदाहरण है

इनपुट 44 35 18 67 22 28 36  
 चरण I 36 27 10 59 14 20 28  
 चरण II 16 15 8 42 4 16 18  
 चरण III 132 105 54 201 66 84 108  
 चरण IV 50 41 24 73 28 34 42  
 चरण V 8 8 9 4 4 1 9  
 चरण VI 64 64 81 169 16 100 81  
 चरण VII 20 19 12 46 8 20 22

- **उदाहरण 18.** निम्न इनपुट का चौथा चरण कौन-सा होगा?

इनपुट 24, 88, 22, 34, 81, 90, 38  
 (a) 30, 94, 28, 40, 87, 92, 40  
 (b) 30, 94, 28, 40, 87, 96, 44  
 (c) 44, 96, 87, 40, 28, 94, 30  
 (d) ज्ञात नहीं कर सकते  
 (e) उपरोक्त में से कोई नहीं

- **उदाहरण 19.** एक दिए गए इनपुट का दूसरा चरण है 45, 27, 35, 28, 42, 15। इनपुट का चरण VII क्या होगा?

(a) 49, 31, 39, 32, 46, 19 (b) 50, 31, 40, 22, 37, 19  
 (c) 19, 46, 32, 39, 31, 39 (d) ज्ञात नहीं कर सकते  
 (e) इनमें से कोई नहीं

- **उदाहरण 20.** दिए गए इनपुट से निम्न व्यवस्था को प्राप्त करने में कितने चरण लगेंगे?

इनपुट 91, 45, 67, 51, 32, 17  
 व्यवस्था 100, 81, 169, 36, 25, 64  
 (a) VI (b) III (c) V (d) VII  
 (d) इनमें से कोई नहीं

- **उदाहरण 21.** निम्न इनपुट का चरण V क्या होगा?

इनपुट 37, 48, 91, 22, 49  
 (a) 10, 12, 10, 4, 13  
 (b) 4, 4, 1, 3, 1  
 (c) 1, 3, 1, 4, 4  
 (d) ज्ञात नहीं कर सकते  
 (e) उपरोक्त में से कोई नहीं

- **उदाहरण 22.** निम्न इनपुट का चरण III ज्ञात करें।

इनपुट 17, 50, 37, 23, 35  
 (a) 51, 150, 111, 69, 105  
 (b) 8, 5, 10, 6, 8  
 (c) 150, 51, 111, 69, 105  
 (d) ज्ञात नहीं कर सकते  
 (e) उपरोक्त में से कोई नहीं

**उत्तर** (उदाहरण सं. 18-22) दिए गए उदाहरण में निम्न चरणों का पालन किया गया है

चरण I (इनपुट की प्रत्येक संख्या) - 8

चरण II इनपुट की प्रत्येक संख्याओं के अंकों का गुणनफल

चरण III (इनपुट की प्रत्येक संख्या) × 3

चरण IV (इनपुट की प्रत्येक संख्या) + 6

चरण V इनपुट की प्रत्येक संख्या के अंकों को तब तक जोड़ते रहें जब तक कि वे एक अंक में न बदल जाए।

चरण VI (इनपुट की प्रत्येक संख्या के अंकों का योग)<sup>2</sup>

चरण VII (चरण II की प्रत्येक संख्या) + 4

18. (b) चरण IV = (इनपुट की प्रत्येक संख्या) + 6

19. (a) चरण VII = (चरण II की प्रत्येक संख्या) + 4

20. (a) दी गई व्यवस्था = (प्रत्येक संख्या के अंकों का योग)<sup>2</sup>  
 जोकि चरण VI है।

21. (c) चरण V = 37 ⇒ 3 + 7 = 10 ⇒ 1 + 0 = 1

48 ⇒ 4 + 8 = 12 ⇒ 1 + 2 = 3

91 ⇒ 9 + 1 = 10 ⇒ 1 + 0 = 1

22 ⇒ 2 + 2 = 4

49 ⇒ 4 + 9 = 13 ⇒ 1 + 3 = 4

22. (a) चरण III = (इनपुट की प्रत्येक संख्या) × 3

**निर्देश** (उदाहरण सं. 23-25) निम्नलिखित जानकारी का ध्यानपूर्वक अध्ययन कीजिए और प्रश्नों का उत्तर दीजिए।  
(IBPS PO/MT Main 2017)

एक संख्या पुनर्व्यवस्था मशीन द्वारा दो-अंकीय संख्या को एक निश्चित अनुपात में व्यवस्थित किया जाता है। एक इनपुट और उसकी पुनर्व्यवस्था निम्नलिखित है।

इनपुट	33	21	12	23	41	15
चरण I	96	24	52			
चरण II		84	63			
चरण III		5	-2			
चरण IV			3			
इनपुट	44	15	31	22	12	43

● **उदाहरण 23.** यदि आउटपुट में '2' की गुणा की जाए, तो परिणामी संख्या क्या होगी?

- (a) 18 (b) 16 (c) 06 (d) 12  
(e) -12

● **उदाहरण 24.** यदि चरण I में सभी संख्याओं के इकाई स्थान में अंकों को जोड़कर उसमें से 5 घटा दिया जाए, तब परिणामी मूल्य क्या है?

- (a) 14 (b) 12 (c) 10 (d) 08  
(e) 16

● **उदाहरण 25.** निम्नलिखित में से कौन-सा समूह चरण I में तीसरी संख्या के दूसरे अंक और दूसरी संख्या के पहले अंक को निरूपित करता है?

- (a) 3, 2 (b) 2, 4 (c) 4, 2 (d) 2, 2  
(e) 2, 8

## प्रकार 4. विविध समस्याएँ

इस प्रकार के प्रश्नों में, इनपुट कुछ भी हो सकता है तथा मशीन इस पर यादृच्छिक रूप से कोई संक्रिया लागू करती है।

**निर्देश** (उदाहरण सं. 26-30) निम्नलिखित जानकारी का ध्यानपूर्वक अध्ययन कीजिए और नीचे दिए गए प्रश्नों के उत्तर दीजिए।

एक संख्या व्यवस्था मशीन को जब संख्याओं की एक इनपुट पंक्ति दी जाती है, तो वह प्रत्येक चरण में एक निश्चित नियम का अनुसरण करते हुए उन्हें व्यवस्थित करती है। निम्नलिखित इनपुट और पुनर्व्यवस्था का एक उदाहरण है।

इनपुट 23 132 38 27 430 287

चरण I 2 13 3 2 43 28

चरण II 3 32 8 7 30 87

चरण III 32 231 83 72 034 782

चरण IV 3 2 4 3 5 3

चरण V 34 233 49 38 531 388

● **उदाहरण 26.** नीचे दिए गए इनपुट का चरण V क्या होगा?

इनपुट 135, 88, 24, 215, 16

- (a) 236, 99, 35, 316, 27  
(b) 136, 99, 25, 216, 17  
(c) 17, 216, 25, 99, 136  
(d) ज्ञात नहीं कर सकते  
(e) उपरोक्त में से कोई नहीं

**उत्तर** (उदाहरण सं. 23-25) दी गई जानकारी के अनुसार,

**चरण I** इनपुट में पहली संख्या के प्रथम अंक और दूसरे अंक की चौथी संख्या के क्रमशः दूसरे और प्रथम अंक में गुणा करने पर चरण I में पहली संख्या के क्रमशः पहला और दूसरा अंक प्राप्त होते हैं। आगे भी यही क्रम जारी रहेगा।

**चरण II** चरण I में प्राप्त सभी संख्याओं के क्रमशः प्रथम अंकों को आपस में जोड़कर और अन्तिम अंकों को आपस में जोड़कर '3' से गुणा करते हैं और अंकों को बदलकर परिणामी संख्या प्राप्त होती है।

$$\text{जैसे } 8 + 2 + 9 = 19$$

$$19 \times 3 = 57$$

∴ अभीष्ट संख्या = 75

**चरण III** पहली संख्या के प्रथम अंक से दूसरी संख्या का अन्तिम अंक घटाया जाता है और पहली संख्या के दूसरे अंक से दूसरी संख्या का पहला अंक घटाया जाता है।

**चरण IV** दोनों अंकों को जोड़ दिया जाता है।

इनपुट	44	15	31	22	12	43
चरण I	88	25	94			
चरण II		75	15			
चरण III		2	4			
चरण IV			6			

**23.** (d) ∴ परिणामी संख्या = 12

**24.** (b) ∴ परिणामी संख्या = 17 - 5 = 12

**25.** (c) तीसरी संख्या का दूसरा अंक = 4  
दूसरी संख्या का पहला अंक = 2

● **उदाहरण 27.** यदि चरण II है 16, 9, 22, 416, 25, 67, तब इनपुट ज्ञात कीजिए।

- (a) 18, 11, 24, 418, 27, 69 (b) 11, 18, 24, 418, 27, 69  
(c) 69, 27, 418, 24, 11, 18 (d) ज्ञात नहीं कर सकते  
(e) इनमें से कोई नहीं

● **उदाहरण 28.** निम्नलिखित इनपुट का चरण III क्या होगा?

इनपुट 777, 29, 435, 115, 61, 37

- (a) 777, 92, 436, 116, 62, 37 (b) 777, 92, 534, 16, 511, 73  
(c) 777, 92, 534, 511, 16, 73 (d) ज्ञात नहीं कर सकते  
(e) इनमें से कोई नहीं

● **उदाहरण 29.** यदि किसी इनपुट का चरण I है

4, 16, 121, 8, 17, तब इनपुट ज्ञात कीजिए।

- (a) 45, 163, 1217, 87, 178 (b) 46, 163, 1213, 85, 172  
(c) 41, 161, 1216, 82, 176 (d) ज्ञात नहीं कर सकते  
(e) इनमें से कोई नहीं

● **उदाहरण 30.** निम्नलिखित इनपुट का चरण IV क्या होगा?

220, 197, 15, 37, 89, 75

- (a) 3, 2, 2, 4, 9, 8 (b) 1, 8, 6, 8, 10, 6  
(c) 6, 10, 8, 6, 8, 1 (d) 8, 9, 4, 2, 2, 3  
(e) इनमें से कोई नहीं

उत्तर (उदाहरण सं. 26-30)

**चरण I** इनपुट की प्रत्येक संख्या में दाईं ओर का अंक विलुप्त हो रहा है।

**चरण II** इनपुट की प्रत्येक संख्या में बाईं ओर का अंक विलुप्त हो रहा है।

**चरण III** इनपुट की प्रत्येक संख्या में सबसे बाईं ओर और सबसे दाईं ओर के अंकों के स्थान आपस में परिवर्तित हो रहे हैं।

**चरण IV** इनपुट की प्रत्येक संख्या में सबसे बाईं ओर का अंक + 1

**चरण V** इनपुट की प्रत्येक संख्या में सबसे बाईं ओर और सबसे दाईं ओर के अंकों में 1 की बढ़ोत्तरी हो रही है।

26. (a) चरण V में, इनपुट की प्रत्येक संख्या में सबसे बाईं ओर और सबसे दाईं ओर के अंकों में 1 की बढ़ोत्तरी हो रही है।

27. (d) इनपुट ज्ञात नहीं किया जा सकता। क्योंकि चरण II में इनपुट की प्रत्येक संख्या में बाईं ओर का अंक विलुप्त हो रहा है और चरण II से इनपुट ज्ञात करने के लिए बाईं ओर का अंक ज्ञात करना सम्भव नहीं है।

28. (c) चरण III में, इनपुट की प्रत्येक संख्या में सबसे बाईं ओर और सबसे दाईं ओर के अंकों के स्थान आपस में परिवर्तित हो रहे हैं।

29. (d) चरण I में, इनपुट की प्रत्येक संख्या में दाईं ओर का अंक विलुप्त हो रहा है। इसलिए इनपुट ज्ञात नहीं किया जा सकता।

30. (a) चरण IV में इनपुट की प्रत्येक संख्या में सबसे बाईं ओर का अंक + 1

## प्रश्नावली 25.3

**निर्देश** (प्र. सं. 1-5) निम्नलिखित जानकारी का ध्यानपूर्वक अध्ययन कीजिए और नीचे दिए गए प्रश्नों के उत्तर दीजिए।

एक संख्या व्यवस्था मशीन को जब संख्याओं की एक इनपुट पंक्ति दी जाती है, तो वह प्रत्येक चरण में एक निश्चित नियम का अनुसरण करते हुए उन्हें व्यवस्थित करती है। निम्नलिखित इनपुट और पुनर्व्यवस्था का एक उदाहरण है।

**इनपुट** 13 25 9 17 15 32 7 20

**चरण I** 8 20 4 12 10 27 2 15

**चरण II** 22 34 18 26 24 41 16 29

**चरण III** 121 529 49 225 169 900 25 324

**चरण IV** 169 625 81 289 225 1024 49 400

**चरण V** 144 576 64 256 196 961 36 361

**चरण VI** 676 2500 324 1156 900 4096 196 1600

1. नीचे दिए गए इनपुट का चौथा चरण क्या होगा?

**इनपुट** 8 18 28 38 48 58 68 27

- (a) 46, 289, 1444, 2304, 3364, 4624, 729  
(b) 64, 324, 784, 1444, 2304, 3364, 4624, 729  
(c) 64, 324, 748, 1444, 2364, 4624, 729  
(d) 64, 748, 324, 1444, 2304, 3364, 4624, 729  
(e) उपरोक्त में से कोई नहीं

2. एक दिए गए इनपुट का छठा चरण है

1156, 5776, 2304, 324, 1296, 2916, 7056, 576

इनपुट क्या होगा?

- (a) 15, 36, 22, 7, 16, 25, 40, 10  
(b) 17, 38, 24, 9, 18, 27, 42, 12  
(c) 19, 40, 26, 11, 20, 29, 44, 14  
(d) 21, 42, 28, 13, 22, 31, 46, 16  
(e) उपरोक्त में से कोई नहीं

3. नीचे दिए गए इनपुट से कितने चरणों में दी गई व्यवस्था को प्राप्त किया जाएगा?

**इनपुट** 11, 17, 22, 34, 8, 25, 38, 43

**व्यवस्था** 100, 256, 441, 1089, 49, 576, 1369, 1764

- (a) 3 (b) 5 (c) 4 (d) 6  
(e) इनमें से कोई नहीं

4. एक दिए गए इनपुट का दूसरा चरण है

57, 41, 37, 53, 44, 26, 17, 32

इनपुट क्या होगा?

- (a) 109, 1404, 38, 58, 1928, 32, 829, 925  
(b) 2304, 1024, 784, 1936, 1225, 289, 64, 529  
(c) 4023, 1024, 874, 1936, 1225, 289, 64, 529  
(d) 2304, 1024, 874, 1936, 1225, 289, 64, 529  
(e) उपरोक्त में से कोई नहीं

5. निम्नलिखित इनपुट का चरण VI क्या होगा?

**इनपुट** 8, 12, 16, 24, 6, 15, 2, 13

- (a) 17, 21, 25, 33, 15, 24, 11, 21  
(b) 3, 7, 11, 19, 1, 10 - 3, - 8  
(c) 256, 576, 1024, 2304, 144, 900, 16, 676  
(d) 64, 144, 256, 576, 36, 225, 4, 169  
(e) उपरोक्त में से कोई नहीं

**निर्देश** (प्र. सं. 6-10) निम्नलिखित जानकारी का ध्यानपूर्वक अध्ययन कीजिए और नीचे दिए गए प्रश्नों के उत्तर दीजिए।

एक इनपुट-आउटपुट को विभिन्न चरणों में दिया गया है। प्रत्येक चरण में कुछ गणितीय संक्रियाएँ की गई हैं। कोई गणितीय संक्रिया अगले चरण में दोहराई नहीं गई है, परन्तु इसे किसी दूसरे गणितीय संक्रिया के साथ दोहराया जाता है। (जैसे-चरण I में गुणा को घटाव के साथ प्रयोग किया जाता है और उसे ही पुनः चरण II में जोड़ के साथ प्रयोग किया जाता है)

<b>इनपुट</b>	6 8	3 5	4 9	1 3	1 2	2 7
<b>चरण I</b>	2 2	2 3	1 2			
<b>चरण II</b>		1 7	4 3			
<b>चरण III</b>		4 9	3 6			
<b>चरण IV</b>			3 1			

उपरोक्त चरणों में प्रयोग किए गए नियमों के अनुसार, निम्नलिखित प्रत्येक प्रश्न में दिए गए इनपुट के लिए उपयुक्त चरणों को ज्ञात कीजिए।

**इनपुट** 6 3 5 6 6 3 4 1 2 6 3 5

6. चरण I में प्राप्त तीन संख्याओं का योग ज्ञात कीजिए।

- (a) 57 (b) 56 (c) 55 (d) 58  
(e) इनमें से कोई नहीं

7. चरण II में प्राप्त दोनों संख्याओं का अन्तर ज्ञात कीजिए।

- (a) 41 (b) 61 (c) 91 (d) 56  
(e) इनमें से कोई नहीं

8. चरण III में प्राप्त दोनों संख्याओं का गुणनफल ज्ञात कीजिए।

- (a) 2007 (b) 1747 (c) 3087 (d) 1841  
(e) इनमें से कोई नहीं

9. चरण IV में प्राप्त संख्या के इकाई और दहाई के अंकों का गुणनफल ज्ञात कीजिए।

- (a) 72 (b) 60 (c) 50 (d) 36  
(e) 40



10. निम्न में से कौन-सी संख्या चरण IV में प्राप्त होगी?  
 (a) 34 (b) 98 (c) 48 (d) 66  
 (e) इनमें से कोई नहीं

**निर्देश** (प्र. सं. 11-15) निम्नलिखित जानकारी का ध्यानपूर्वक अध्ययन कीजिए और नीचे दिए गए प्रश्नों के उत्तर दीजिए।

एक संख्या व्यवस्था मशीन को जब संख्याओं की एक इनपुट पंक्ति दी जाती है, तो वह प्रत्येक चरण में एक निश्चित नियम का अनुसरण करते हुए उन्हें व्यवस्थित करती है। निम्नलिखित इनपुट और पुनर्व्यवस्था का एक उदाहरण है।

इनपुट	20	15	17	23	27	19	22	13
चरण I	60	30	51	46	81	38	66	26
चरण II	30	81	5	127	43	104	40	
चरण III	0	8	5	14	12	0	0	
चरण IV	0	4	2.5	7	6	0	0	

चरण IV उपर्युक्त व्यवस्था का अन्तिम चरण है क्योंकि अभीष्ट व्यवस्था प्राप्त की गई है। उपर्युक्त दिए गए चरणों में अनुसरण किए गए नियमों के अनुसार, दिए गए इनपुट के लिए निम्नलिखित प्रत्येक प्रश्न में उपयुक्त चरण ज्ञात कीजिए।

इनपुट 61 22 15 52 71 36 18 11

11. दी गई व्यवस्था के चरण III में दोनों छोरों पर संख्याओं का योग कितना है?  
 (a) 36 (b) 33 (c) 60 (d) 123  
 (e) इनमें से कोई नहीं
12. चरण I में बाएँ छोर के चौथे स्थान के तत्व के दाएँ से दूसरे स्थान पर कौन-सा तत्व है?  
 (a) 22 (b) 44 (c) 53 (d) 72  
 (e) इनमें से कोई नहीं
13. दी गई व्यवस्था में अन्तिम चरण में बाएँ छोर से दूसरे स्थान पर संख्या और दाएँ छोर से दूसरे स्थान पर संख्या का गुणनफल कितना है?  
 (a) 117 (b) 72 (c) 13.5 (d) 180  
 (e) इनमें से कोई नहीं
14. चरण II में बाएँ छोर से चौथे तत्व के बाएँ से दूसरा तत्व कौन-सा है?  
 (a) 22 (b) 44 (c) 89 (d) 72  
 (e) इनमें से कोई नहीं
15. दी गई व्यवस्था के चरण IV में दोनों छोरों पर संख्याओं का योग ज्ञात कीजिए।  
 (a) 36 (b) 63 (c) 60 (d) 16.5  
 (e) इनमें से कोई नहीं

**निर्देश** (प्र. सं. 16-20) निम्नलिखित जानकारी का ध्यानपूर्वक अध्ययन कीजिए और नीचे दिए गए प्रश्नों के उत्तर दीजिए।

एक संख्या व्यवस्था मशीन को जब संख्याओं की एक इनपुट पंक्ति दी जाती है, तो वह एक निश्चित नियम का अनुसरण करते हुए उन्हें व्यवस्थित करती है। निम्नलिखित इनपुट और पुनर्व्यवस्था का एक उदाहरण है।

इनपुट 6531 8234 2813 9812 7823 2312

चरण I 1356 2348 1238 1289 2378 1223

चरण II 1223 1238 1289 1356 2348 2378

चरण III 22 23 28 35 34 37

चरण IV 4 5 10 8 7 10

चरण IV उपर्युक्त व्यवस्था का अन्तिम चरण है उपर्युक्त दिए गए चरणों में अनुसरण किए गए नियमों के अनुसार, दिए गए इनपुट के लिए निम्नलिखित प्रत्येक प्रश्न में उपयुक्त चरण ज्ञात कीजिए।

इनपुट 2538, 5628, 8516, 7524, 6325, 2645

16. चरण IV में बाएँ छोर से छठे, चौथे और दूसरे स्थान पर संख्याओं का योग कितना होगा?  
 (a) 32 (b) 28 (c) 38 (d) 40  
 (e) इनमें से कोई नहीं
17. निम्नलिखित में से चरण I में बाएँ छोर से दूसरी संख्या और चरण II में दाएँ छोर से चौथी संख्या के मध्य कितना अन्तर होगा?  
 (a) 113 (b) 128  
 (c) 115 (d) 212  
 (e) इनमें से कोई नहीं
18. चरण III में बाएँ छोर से छठे तत्व के बाएँ से तीसरे स्थान पर निम्नलिखित में से कौन-सा तत्व होगा?  
 (a) 34 (b) 37  
 (c) 25 (d) 35  
 (e) इनमें से कोई नहीं
19. चरण III में दाएँ छोर से छठे, चौथे और दूसरे स्थान पर संख्याओं का योग कितना होगा?  
 (a) 132 (b) 128  
 (c) 136 (d) 140  
 (e) इनमें से कोई नहीं
20. निम्नलिखित में से चरण I में बाएँ छोर से तीसरी संख्या के सभी अंकों का गुणनफल क्या होगा?  
 (a) 240 (b) 315  
 (c) 235 (d) 189  
 (e) इनमें से कोई नहीं

**निर्देश** (प्र. सं. 21-23) निम्नलिखित जानकारी का ध्यानपूर्वक अध्ययन कीजिए और नीचे दिए गए प्रश्नों के उत्तर दीजिए।

एक शब्द व्यवस्था मशीन को जब शब्दों की एक इनपुट पंक्ति दी जाती है, तो वह प्रत्येक चरण में एक निश्चित नियम का अनुसरण करते हुए उन्हें व्यवस्थित करती है। निम्नलिखित इनपुट और पुनर्व्यवस्था के चरणों का एक उदाहरण है।

इनपुट every now and then same

चरण I very ow nd hen ame

चरण II ever no an the sam

चरण III vry nw nd thn sm

चरण IV ee o a e ae

चरण V ery w d en me

21. निम्नलिखित इनपुट का चरण V क्या होगा?

इनपुट you are the one great person

(a) u e e e eat rson (b) e e u e eat rson

(c) yo ar th on gr pe (d) ज्ञात नहीं कर सकते

(e) इनमें से कोई नहीं

22. एक इनपुट का चरण IV है 'e i a oo ou',

तब इनपुट ज्ञात कीजिए।

(a) get will an spoon you (b) left wit at noon you

(c) net wit at noon you (d) ज्ञात नहीं कर सकते

(e) इनमें से कोई नहीं

23. निम्नलिखित इनपुट का चरण II ज्ञात कीजिए।

इनपुट you must be agree

(a) ou ust e gree

(b) yu mst be ee

(c) yo mus b agre

(d) ज्ञात नहीं कर सकते

(e) उपरोक्त में से कोई नहीं

## उत्तर सहित व्याख्या

उत्तर (प्र. सं. 1-5)

चरण I (इनपुट की प्रत्येक संख्या) - 5

चरण II (इनपुट की प्रत्येक संख्या) + 9

चरण III (इनपुट की प्रत्येक संख्या - 2)<sup>2</sup>

चरण IV (इनपुट की प्रत्येक संख्या)<sup>2</sup>

चरण V (इनपुट की प्रत्येक संख्या - 1)<sup>2</sup>

चरण VI (इनपुट की प्रत्येक संख्या × 2)<sup>2</sup>

1. (b) चरण IV = (इनपुट की प्रत्येक संख्या)<sup>2</sup>
2. (b) चरण VI = (इनपुट की प्रत्येक संख्या × 2)<sup>2</sup>  
⇒ इनपुट की प्रत्येक संख्या =  $\frac{\sqrt{\text{चरण VI}}}{2}$
3. (b) चरण V = (इनपुट की प्रत्येक संख्या - 1)<sup>2</sup>
4. (e) चरण II = (इनपुट की प्रत्येक संख्या) + 9  
⇒ इनपुट की प्रत्येक संख्या = (चरण II) - 9
5. (c) चरण VI = (इनपुट की प्रत्येक संख्या × 2)<sup>2</sup>

उत्तर (प्र. सं. 6-10)

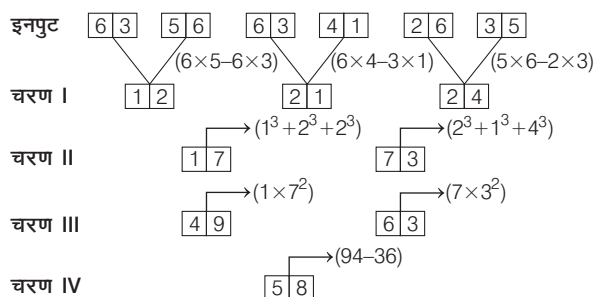

6. (a) अभीष्ट उत्तर = 12 + 21 + 24 = 57
7. (d) अभीष्ट अन्तर = 73 - 17 = 56
8. (c) अभीष्ट उत्तर = 3087
9. (e) अभीष्ट उत्तर = 8 × 5 = 40
10. (e) चरण IV में 58 प्राप्त होगा।

उत्तर (प्र. सं. 11-15)

चरण I इनपुट में दी गई संख्याओं को क्रमशः 3 और 2 से गुणा किया गया है।

चरण II चरण I में प्राप्त पंक्ति में पहली दो संख्याओं को आपस में घटाया जाता है, फिर दूसरी और तीसरी संख्या को जोड़ा जाता है तथा यह क्रिया एकान्तर क्रम में की जाती है अन्तिम संख्या तक।

चरण III चरण II में प्राप्त संख्याओं में अंकों की आपस में गुणा की जाती है।

चरण IV चरण III में प्राप्त संख्याओं को 2 से भाग दिया जाता है।

इनपुट	61	22	15	52	71	36	18	11
चरण I	183	44	45	104	213	72	54	22
चरण II	139	89	59	317	141	126	32	
चरण III	27	72	45	21	4	12	6	
चरण IV	13.5	36	22.5	10.5	2	6	3	

11. (b) अभीष्ट योग = 27 + 6 = 33
12. (d) अभीष्ट तत्व = 72
13. (e) अभीष्ट गुणनफल = 36 × 6 = 216
14. (c) अभीष्ट तत्व = 89
15. (d) अभीष्ट योग = 13.5 + 3 = 16.5

उत्तर (प्र. सं. 16-20)

चरण I इनपुट में दी गई सभी संख्याओं में अंकों को बढ़ते क्रम में रखा गया है।

चरण II चरण I में प्राप्त सभी संख्याओं को बढ़ते क्रम में रखा गया है।

चरण III प्रत्येक संख्या के पहले और अन्तिम अंक को विलुप्त कर दिया जाता है।

चरण IV चरण III में प्राप्त संख्याओं के अंकों को जोड़ा गया है।

इनपुट	2538	5628	8516	7524	6325	2645
चरण I	2358	2568	1568	2457	2356	2456
चरण II	1568	2356	2358	2456	2457	2568
चरण III	56	35	35	45	45	56
चरण IV	11	8	8	9	9	11

16. (b) अभीष्ट योग = 11 + 9 + 8 = 28
17. (e) अभीष्ट अन्तर = 2568 - 2358 = 210
18. (d) अभीष्ट तत्व = 35
19. (c) अभीष्ट योग = 56 + 35 + 45 = 136
20. (a) अभीष्ट गुणनफल = 1 × 5 × 6 × 8 = 240

उत्तर (प्र. सं. 21-23)

चरण I पहला अक्षर विलुप्त

चरण II अन्तिम अक्षर विलुप्त

चरण III स्वर विलुप्त

चरण IV व्यंजन विलुप्त

चरण V प्रथम दो अक्षर विलुप्त

21. (a) चरण V में इनपुट के प्रत्येक शब्द के प्रथम दो अक्षर विलुप्त हो रहे हैं।
22. (d) इनपुट ज्ञात नहीं कर सकते।
23. (c) चरण II में, इनपुट के प्रत्येक शब्द का अन्तिम अक्षर विलुप्त हो रहा है।



# मास्टर प्रश्नावली

**निर्देश** (प्र. सं. 1-7) निम्नलिखित जानकारी को पढ़िए और दिए गए प्रश्नों के उत्तर दीजिए।  
(Vijaya Bank PO 2007)

एक दिन के लिए दिए गए इनपुट को एक कोडिंग मशीन उसी दिन के लगातार बैचों के लिए पासकोड नीचे दिए गए तरीकों के अनुसार करता है।

**इनपुट** he wants to inform everyone about the location पासकोड

**बैच I** he to wants inform everyone location about the

**बैच II** the location about everyone inform he wants to

**बैच III** the about location everyone inform to he wants

**बैच IV** wants to he inform everyone the location about

आगे भी इसी क्रम में। पहले बैच का आरम्भ सुबह नौ बजे होता है और प्रत्येक बैच एक-एक घण्टे का है। चौथे बैच के अन्त में एक घण्टे का आराम का समय रहता है।

- एक दिन का इनपुट he began another penance more intense this time है। यदि शैलेश 11 बजे वाले बैच में काम करता है और उस दिन के केवल इस बैच के लिए शब्दों के पासकोड के स्थान पर अंकों का पासकोड 21983476 दिया गया है, इसमें अंक 4 किस शब्द के स्थान पर आया है?  
(a) time (b) another (c) he (d) penance (e) इनमें से कोई नहीं
- हिमांशु को एक दिन के पाँचवें बैच के लिए पासकोड but was hunter looking for an intact watch दिया गया है। उसी दिन के 11 बजे के लिए लोकेश को क्या पासकोड दिया गया है?  
(a) was hunter but looking for intact watch an  
(b) an intact watch for looking was but hunter  
(c) intact watch an for looking was but hunter  
(d) intact an watch for looking hunter was but  
(e) उपरोक्त में से कोई नहीं
- एक दिन के 11 बजे के बैच के लिए पासकोड then finding a body would be much easier उसी दिन के दूसरे बैच के लिए पासकोड क्या होगा?  
(a) then a finding body would much easier be  
(b) be easier much would body finding a then  
(c) then a finding body would much be easier  
(d) easier be much body finding then  
(e) उपरोक्त में से कोई नहीं
- एक दिन प्रकाश का पासकोड था, he has his own hermitage and teachers Yoga. उसी दिन बाद में योगेश का पासकोड था, Yoga teachers and hermitage own has he his, उस दिन प्रकाश और योगेश के बैचों के बीच कितने बैचों ने काम किया?  
(a) तय नहीं कर सकते (b) एक  
(c) दो (d) तीन  
(e) इनमें से कोई नहीं
- यदि एक दिन इनपुट there used to be wars between these demons था, तो used to there be wars these demons between पासकोड उस दिन के किस बैच के लिए होगा?  
(a) III (b) V (c) II (d) VI  
(e) इनमें से कोई नहीं
- यदि प्रातः 11 बजे के बैच के लिए पासकोड he was full of negative thoughts and fears था, तो उस दिन इनपुट क्या था?  
(a) he thoughts and fears negative was full of  
(b) of full was negative thoughts fears and he  
(c) he full was of negative and fears thoughts  
(d) thoughts fears and negative of was full he  
(e) उपरोक्त में से कोई नहीं

- एक खास दिन दोपहर 12 बजे के बैच का पासकोड था growth of population is polluting the holy water, लेकिन सुरक्षा के उपाय के रूप में दोपहर 12 बजे से बाद के बैचों के पासकोड के शब्दों के स्थान पर नए शब्द रख दिए जाते हैं और इस तरह उस दिन दोपहर बाद 3 बजे के बैच के लिए जेनरेट किया गया पासकोड जब बदले हुए शब्दों का प्रयोग करते हुए पुनः लिखा गया, तो always turn your focus towards that supreme soul बन गया। निम्नलिखित में से पहले के पासकोड से सम्बन्धित holy शब्द का स्थानापन्न शब्द कौन-सा था?  
(a) soul (b) turn  
(c) always (d) supreme  
(e) इनमें से कोई नहीं

**निर्देश** (प्र. सं. 8-14) दी गई जानकारी को ध्यानपूर्वक पढ़कर उस पर आधारित प्रश्नों के उत्तर दीजिए।  
(Dena Bank PO 2006)

एक शब्द व्यवस्था मशीन, शब्दों की इनपुट लाइन दिए जाने पर प्रत्येक चरण में खास नियम का अनुसरण करते हुए उन्हें पुनर्व्यवस्थित करता है। इनपुट और पुनर्व्यवस्था का एक उदाहरण नीचे दिया गया है।

**इनपुट** Zeal for and yellow bench state goal on

**चरण I** and zeal for yellow bench state goal on

**चरण II** and bench zeal for, yellow state goal on

**चरण III** and bench for zeal yellow state goal on

**चरण IV** and bench for goal zeal yellow state on

**चरण V** and bench for goal on zeal yellow state

**चरण VI** and bench for goal on state zeal yellow

**चरण VII** and bench for goal on state yellow zeal

और चरण VII पुनर्व्यवस्था का अन्तिम चरण है। उपरोक्त चरणों में अनुसरित नियमों के अनुसार, नीचे दिए गए प्रत्येक प्रश्न में दिए गए इनपुट के लिए उपयुक्त चरण को ज्ञात कीजिए।

- इनपुट** 'ginger year town sour cat bring ink pot'  
निम्न में से कौन-सा अन्तिम से पहला चरण है?  
(a) VI (b) V (c) VII (d) VIII  
(e) इनमें से कोई नहीं
- इनपुट** 'your job is not very important to him'  
निम्न में से कौन-सा चरण अन्तिम चरण है?  
(a) VIII (b) VII  
(c) VI (d) IX  
(e) इनमें से कोई नहीं
- किसी इनपुट का द्वितीय चरण है car down table pen jug water fall sign पुनर्व्यवस्था को पूर्ण करने के लिए कितने और चरणों की आवश्यकता है?  
(a) चार (b) पाँच  
(c) तीन (d) छः  
(e) इनमें से कोई नहीं
- किसी इनपुट का तृतीय चरण है ball elephant goat trade over horse never there  
निम्न में से कौन-सा निश्चित रूप से इनपुट है?  
(a) goat ball trade elephant over horse never there  
(b) trade horse ball goat elephant over never there  
(c) horse trade ball goat elephant over never there  
(d) ज्ञात नहीं कर सकते  
(e) उपरोक्त में से कोई नहीं

12. किसी इनपुट का द्वितीय चरण है crown divine victory sky force take lane honey निम्न में से कौन-सा चरण V होगा?
- (a) crown divine force honey lane take victory sky  
(b) crown divine force honey lane victory sky take  
(c) crown divine force honey victory sky take lane  
(d) crown divine force victory sky take lane honey  
(e) उपरोक्त में से कोई नहीं
13. इनपुट 'carry over there until you are held down'. निम्न में से कौन-सा चरण IV होगा?
- (a) are carry down over there until you held  
(b) are carry down held over there until you  
(c) are carry over there until you held down  
(d) ऐसा कोई चरण नहीं है  
(e) उपरोक्त में से कोई नहीं
14. इनपुट 'he was getting ready to start for office'. पुनर्व्यवस्था को पूर्ण करने के लिए कितने चरणों की आवश्यकता होगी?
- (a) 4 (b) 5 (c) 6 (d) 3  
(e) इनमें से कोई नहीं

**निर्देश** (प्र. सं. 15-17) निम्नलिखित जानकारी को ध्यानपूर्वक पढ़कर दिए गए प्रश्नों के उत्तर दीजिए। (BOM PO 2009)

एक शब्द व संख्या व्यवस्था मशीन, शब्दों और अंकों की इनपुट लाइन देने पर, प्रत्येक चरण में एक खास नियम का अनुसरण करते हुए उन्हें पुनर्व्यवस्थित करती है। नीचे इनपुट और पुनर्व्यवस्था का एक उदाहरण दिया गया है।

**इनपुट** base 35 or gone 62 49 87 ahead

**चरण I** 87 base 35 or gone 62 49 ahead

**चरण II** 87 ahead base 35 or gone 62 49

**चरण III** 87 ahead 62 base 35 or gone 49

**चरण IV** 87 ahead 62 base 49 35 or gone

**चरण V** 87 ahead 62 base 49 gone 35 or

और चरण V पुनर्व्यवस्था का अन्तिम चरण है। उपरोक्त चरणों में अनुसरित नियमों के अनुसार, नीचे दिए गए प्रत्येक प्रश्न में दिए गए इनपुट के लिए उपयुक्त चरण का पता लगाइए।

15. इनपुट how was your stay 56 25 36 64 निम्नलिखित में से कौन-सा चरण VI होगा?
- (a) 64 how 56 was your stay 25 36  
(b) 64 how 56 stay 36 was 25 your  
(c) 64 how 56 stay 36 was your 25  
(d) ऐसा कोई चरण नहीं होगा  
(e) उपरोक्त में से कोई नहीं
16. इनपुट power fail now 52 24 75 gate 34 निम्नलिखित में से कौन-सा अन्तिम से पहले वाला चरण होगा?
- (a) IV (b) V  
(c) VI (d) VII  
(e) इनमें से कोई नहीं
17. एक इनपुट का चरण III है 91 car 85 14 27 few new house निम्नलिखित में से कौन-सा निश्चित रूप से इनपुट है?
- (a) 85 14 91 car 27 few new house  
(b) car 91 85 14 27 few new house  
(c) car 85 14 27 few new house 91  
(d) निर्धारित नहीं किया जा सकता  
(e) उपरोक्त में से कोई नहीं

**निर्देश** (प्र. सं. 18-22) निम्नलिखित जानकारी को ध्यान से पढ़िए और दिए गए प्रश्नों के उत्तर दीजिए। (IBPS PO 2016)

शब्द और संख्याओं को व्यवस्थित करने वाली मशीन को जब शब्दों और संख्याओं की इनपुट लाइन दी जाती है, तो वह प्रत्येक चरण में एक विशेष नियम का पालन करते हुए उन्हें पुनर्व्यवस्थित करती है। इनपुट और पुनर्व्यवस्था का एक उदाहरण नीचे दिया गया है।

**इनपुट** put over there 39 56 now 28 84

**चरण I** there put over 39 56 now 28 84

**चरण II** there 28 put over 39 56 now 84

**चरण III** there 28 put 39 over 56 now 84 और

चरण III उपरोक्त इनपुट का अन्तिम चरण है।

उपरोक्त चरणों में अपनाए गए नियमों के अनुसार, निम्नलिखित प्रत्येक प्रश्न में दिए गए इनपुट के लिए उचित चरण का पता लगाइए।

18. इनपुट bag cover 43 32 tyre 51 ship 25 उपरोक्त इनपुट का चरण V निम्नलिखित में से कौन-सा होगा?
- (a) tyre 25 ship 32 bag cover 43 51  
(b) tyre 25 ship 32 cover 43 bag 51  
(c) tyre 25 ship 32 cover bag 43 51  
(d) ऐसा कोई चरण नहीं होगा  
(e) उपरोक्त में से कोई नहीं
19. इनपुट का चरण III है, mine 17 lamp 86 51 34 how day निम्नलिखित में से अन्तिम से पहला चरण कौन-सा होगा?
- (a) VII (b) VIII (c) IX (d) VI  
(e) इनमें से कोई नहीं
20. इनपुट height world 96 73 age old 51 65 पुनर्व्यवस्था को पूरा करने के लिए कितने चरणों की आवश्यकता होगी?
- (a) पाँच (b) छः (c) सात (d) चार  
(e) इनमें से कोई नहीं
21. एक इनपुट का चरण III है, year 15 time 52 39 64 sound byte निम्नलिखित में से अन्तिम से पहला चरण कौन-सा होगा?
- (a) VII (b) VIII (c) V (d) VI  
(e) इनमें से कोई नहीं
22. एक इनपुट का चरण II है, victory 12 54 41 ultra set 32 line पुनर्व्यवस्था को पूरा करने के लिए कितने और अधिक चरणों की आवश्यकता है?
- (a) तीन (b) चार  
(c) पाँच (d) छः  
(e) इनमें से कोई नहीं

**निर्देश** (प्र. सं. 23-27) निम्नलिखित जानकारी को ध्यान से पढ़िए और दिए गए प्रश्नों के उत्तर दीजिए। (Allahabad Bank PO 2010)

शब्द और संख्या व्यवस्था की एक मशीन को जब शब्दों और संख्याओं की एक इनपुट लाइन दी जाती है, तो वह प्रत्येक चरण में एक खास नियम का पालन करते हुए उन्हें पुनर्व्यवस्थित करती है। नीचे इनपुट और पुनर्व्यवस्था का एक उदाहरण दिया गया है।

**इनपुट** 96 gain 63 forest 38 78 deep house

**चरण I** deep 96 gain 63 forest 38 78 house

**चरण II** deep 38 96 gain 63 forest 78 house

**चरण III** deep 38 forest 96 gain 63 78 house

**चरण IV** deep 38 forest 63 96 gain 78 house

**चरण V** deep 38 forest 63 gain 96 78 house

**चरण VI** deep 38 forest 63 gain 78 96 house

**चरण VII** deep 38 forest 63 gain 78 house 96

और चरण VII उक्त इनपुट की पुनर्व्यवस्था का अन्तिम चरण है। उपरोक्त चरणों में अनुसरित नियमों के अनुसार, नीचे दिए गए प्रत्येक प्रश्न में दिए गए इनपुट के लिए उपयुक्त चरण का पता लगाइए।

- 23.** इनपुट train 59 47 25 over burden 63 sky  
निम्नलिखित में से कौन-सा अन्तिम से पहले वाला चरण होगा?  
(a) VI (b) V (c) IV (d) VII  
(e) इनमें से कोई नहीं
- 24.** इनपुट service 46 58 96 over there desk 15  
चरण VI निम्नलिखित में से कौन-सा होगा?  
(a) desk 15 over service 46 58 96 there  
(b) desk 15 over 46 service there 58 96  
(c) desk 15 over 46 service 58 there 96  
(d) desk 15 over 46 service 58 96 there  
(e) ऐसा कोई चरण नहीं होगा
- 25.** एक इनपुट का चरण II है below 12 93 house floor 69 57 task  
निम्नलिखित में से कौन-सा निश्चित रूप से इनपुट होगा?  
(a) 93 house 69 57 below task floor 12  
(b) 93 house below 69 57 task floor 12  
(c) 93 house floor 69 57 task below 12  
(d) निर्धारित नहीं किया जा सकता  
(e) उपरोक्त में से कोई नहीं
- 26.** एक इनपुट का चरण III है art 24 day 83 71 54 star power  
निम्नलिखित में से कौन-सा अन्तिम चरण होगा?  
(a) V (b) VIII (c) IX (d) VII  
(e) इनमें से कोई नहीं
- 27.** एक इनपुट का चरण II है cold 17 wave 69 never desk 52 43  
इस पुनर्व्यवस्था को पूरा करने में और कितने चरण लगेंगे?  
(a) छः (b) पाँच (c) चार (d) तीन  
(e) इनमें से कोई नहीं
- निर्देश** (प्र. सं. 28-32) निम्नलिखित जानकारी को ध्यान से पढ़िए और दिए गए प्रश्नों के उत्तर दीजिए।  
(Central Bank of India PO 2010)  
शब्द और संख्या व्यवस्था की एक मशीन को जब शब्दों और संख्याओं की एक इनपुट लाइन दी जाती है, तो यह प्रत्येक चरण में एक खास नियम का पालन करते हुए उन्हें पुनर्व्यवस्थित करती है। नीचे इनपुट और पुनर्व्यवस्था का उदाहरण दिया गया है।  
इनपुट rose petal 29 32 86 goal 41 toll  
चरण I 29 rose petal 32 86 goal 41 toll  
चरण II 29 toll rose petal 32 86 goal 41  
चरण III 29 toll 32 rose petal 86 goal 41  
चरण IV 29 toll 32 rose 41 petal 86 goal  
और चरण IV इस पुनर्व्यवस्था का अन्तिम चरण है।
- 28.** एक इनपुट का चरण III है 15 yes 24 80 today never go 59  
निम्नलिखित में से कौन-सा निश्चित रूप से इनपुट होगा?  
(a) 24 80 today never go 59 15 yes  
(b) 24 80 today yes never go 59 15  
(c) 24 15 yes 80 today never go 59  
(d) निर्धारित नहीं किया जा सकता  
(e) उपरोक्त में से कोई नहीं
- 29.** इनपुट man 79 over 63 like 43 joy 15  
इस पुनर्व्यवस्था को पूरा करने में कितने चरण लगेंगे?  
(a) छः (b) सात (c) आठ (d) नौ  
(e) इनमें से कोई नहीं
- 30.** एक इनपुट का चरण III है 18 tower 38 basket 82 76 hall new  
निम्नलिखित में से कौन-सा चरण VII होगा?  
(a) 18 tower 38 hall 76 new basket 82  
(b) 18 tower 38 new 76 hall 82 basket  
(c) 18 tower 38 hall 76 new 82 basket  
(d) ऐसा कोई चरण नहीं होगा  
(e) उपरोक्त में से कोई नहीं

- 31.** इनपुट 94 join for 81 style home 32 48  
निम्नलिखित में से कौन-सा चरण अन्तिम होगा?  
(a) VI (b) V (c) VII (d) IX  
(e) इनमें से कोई नहीं
- 32.** एक इनपुट का चरण II है 27 world go 57 48 stem 35 kite  
इस पुनर्व्यवस्था को पूरा करने में कितने चरण और लगेंगे?  
(a) पाँच (b) चार (c) तीन (d) छः  
(e) इनमें से कोई नहीं

**निर्देश** (प्र. सं. 33-38) निम्नलिखित जानकारी को ध्यान से पढ़िए और दिए गए प्रश्नों के उत्तर दीजिए।  
(BOB PO 2009)

- शब्द और संख्या व्यवस्था की एक मशीन को जब शब्दों और संख्याओं की एक इनपुट लाइन दी जाती है, तो वह प्रत्येक चरण में एक खास नियम का पालन करते हुए उन्हें पुनर्व्यवस्थित करती है। नीचे इनपुट और पुनर्व्यवस्था का उदाहरण दिया गया है।  
इनपुट but 32 71 glory fair south 65 84  
चरण I south but 32 71 glory fair 65 84  
चरण II south 84 but 32 71 glory fair 65  
चरण III south 84 glory but 32 71 fair 65  
चरण IV south 84 glory 71 but 32 fair 65  
चरण V south 84 glory 71 fair but 32 65  
चरण VI south 84 glory 71 fair 65 but 32  
और चरण VI पुनर्व्यवस्था का अन्तिम चरण है। उपरोक्त चरणों में अनुसरित नियमों के अनुसार निम्नलिखित प्रत्येक प्रश्न में दिए गए इनपुट के लिए उचित चरण का पता लगाइए।
- 33.** एक इनपुट का चरण III है year 92 ultra 15 23 strive house 39 इन पुनर्व्यवस्था को पूरा करने के लिए कितने चरण और लगेंगे?  
(a) तीन (b) चार (c) दो (d) पाँच  
(e) इनमें से कोई नहीं
- 34.** इनपुट any how 49 24 far wide 34 69  
निम्नलिखित में से अन्तिम से पहले वाला चरण कौन-सा होगा?  
(a) VI (b) VII  
(c) V (d) VIII  
(e) इनमें से कोई नहीं
- 35.** एक इनपुट का चरण II है town 74 pair 15 31 nice job 42  
निम्नलिखित में से कौन-सा निश्चित रूप से इनपुट है?  
(a) pair 15 31 town nice job 42 74  
(b) pair 15 town 31 74 nice job 42  
(c) pair 15 town 74 31 nice job 42  
(d) निर्धारित नहीं किया जा सकता  
(e) उपरोक्त में से कोई नहीं
- 36.** इनपुट play over 49 37 12 match now 81  
निम्नलिखित में से चरण IV कौन-सा होगा?  
(a) play 81 over 49 37 match now  
(b) play 8 over 49 37 12 match now  
(c) play 81 over 49 now 37 match 12  
(d) ऐसा कोई चरण नहीं होगा  
(e) उपरोक्त में से कोई नहीं
- 37.** एक इनपुट का चरण II है war 58 box cart 33 49 star 24  
निम्नलिखित में से कौन-सा अन्तिम चरण होगा?  
(a) V (b) VI (c) IV (d) VII  
(e) इनमें से कोई नहीं
- 38.** इनपुट shower fall water 34 51 67 98 goal  
इस पुनर्व्यवस्था को पूरा करने में कितने चरण लगेंगे?  
(a) तीन (b) चार (c) छः (d) पाँच  
(e) इनमें से कोई नहीं

**निर्देश** (प्र. सं. 39-43) निम्नलिखित जानकारी को ध्यानपूर्वक पढ़िए और दिए गए प्रश्नों के उत्तर दीजिए।  
(SBI Clerk 2016)

जब एक शब्द और संख्या व्यवस्था मशीन को शब्दों और संख्याओं की एक इनपुट लाइन दी जाती है, तो यह किसी खास नियम का अनुसरण करते हुए पुनर्व्यवस्थित करती है। इनपुट और पुनर्व्यवस्था का एक उदाहरण नीचे दिया गया है। (सभी संख्याएँ द्वि-अंकीय हैं)

**इनपुट** gate 20 86 just not 71 for 67 38 bake sun 55

**चरण I** bake gate 20 just not 71 for 67 38 sun 55 86

**चरण II** for bake gate 20 just not 67 38 sun 55 86 71

**चरण III** gate for bake 20 just not 38 sun 55 86 71 67

**चरण IV** just gate for bake 20 not 38 sun 86 71 67 55

**चरण V** not just gate for bake 20 sun 86 71 67 55 38

**चरण VI** sun not just gate for bake 86 71 67 55 38 20

चरण VI उपरोक्त पुनर्व्यवस्था का अन्तिम चरण है। दिए गए चरणों में अनुसरित नियमों के अनुसार, दिए गए इनपुट के लिए उपयुक्त चरण का पता लगाइए।

**इनपुट** 31 rise gem 15 92 47 aim big 25 does 56 not 85 63 with moon

39. दिए गए इनपुट को पूरा करने के लिए कितने चरण चाहिए?

- (a) आठ (b) छह (c) सात (d) पाँच  
(e) नौ

40. चरण IV के बाएँ से सातवें स्थान पर कौन-सी शब्द संख्या आएगी?

- (a) rise (b) aim (c) big (d) 15  
(e) does

41. निम्न आउटपुट कौन-सा चरण है?

rise not moon gem does big aim 15 with 92 85 63 56 47 31 25

- (a) चरण V (b) चरण VII (c) चरण IV (d) चरण VIII  
(e) चरण III

42. चरण VI में '92' का निम्न में से कौन-सा स्थान है?

- (a) बाएँ से नौवाँ (b) दाएँ से चौथा (c) दाएँ से छठा (d) दाएँ से नौवाँ  
(e) बाएँ से सातवाँ

43. अन्तिम चरण में दाएँ से पाँचवें स्थान पर कौन-सा शब्द या संख्या आएगी?

- (a) gem (b) 63 (c) 56 (d) 85  
(e) दिए गए विकल्पों के अलावा कोई अन्य

**निर्देश** (प्र. सं. 44-47) निम्नलिखित जानकारी को ध्यान से पढ़िए और दिए गए प्रश्नों के उत्तर दीजिए।  
(IBPS PO 2015)

एक शब्द और संख्या व्यवस्था मशीन शब्दों और संख्याओं की एक इनपुट लाइन देती है। वह इन्हें एक विशिष्ट नियम के अनुसार व्यवस्थित करती है। नीचे इनपुट और पुनर्व्यवस्था का एक उदाहरण दिया गया है। (सभी संख्याएँ द्वि-अंकीय हैं)

**इनपुट** talk 47 12 rise at 99 75 32 wise joke high 28 56 be

**चरण I** 12 talk 47 rise 99 75 32 wise joke high 28 56 be at

**चरण II** 28 12 talk 47 rise 99 75 32 wise joke high 56 at be

**चरण III** 32 28 12 talk 47 rise 99 75 wise joke 56 at be high

**चरण IV** 47 32 28 12 talk rise 99 75 wise 56 at be high joke

**चरण V** 56 47 32 28 12 talk 99 75 wise at be high joke rise

**चरण VI** 75 56 47 32 28 12 99 wise at be high joke rise talk

**चरण VII** 99 75 56 47 32 28 12 at be high joke rise talk wise

चरण VII उपरोक्त व्यवस्था का अन्तिम चरण है। दिए गए चरणों में अनुसरित नियमों के अनुसार निम्नलिखित इनपुट के लिए उपयुक्त चरणों का पता लगाइए।

**इनपुट** 83 why sat 14 32 no be ink feet 50 27 vain 67 92

44. दिए गए आउटपुट की चरण संख्या कितनी होगी?

32 27 14 83 why sat no 50 vain 67 92 be feet ink

- (a) चरण V (b) चरण VI (c) चरण IV (d) चरण I  
(e) दिए गए विकल्पों के अतिरिक्त कोई अन्य

45. चरण V में दाएँ से पाँचवें स्थान पर निम्न में कौन-सा शब्द/संख्या होगी?

- (a) 14 (b) 92 (c) feet (d) be  
(e) sat

46. आउटपुट के अन्तिम चरण में 'feet' तथा '32' के बीच में कितने तत्व (शब्द या संख्या) होंगे?

- (a) एक (b) तीन (c) चार (d) पाँच  
(e) दो

47. चरण IV में 'why' की स्थिति निम्न में से कौन-सी है?

- (a) बाएँ से आठवाँ (b) दाएँ से पाँचवाँ  
(c) बाएँ से छठा (d) बाएँ से पाँचवाँ  
(e) दाएँ से आठवाँ

**निर्देश** (प्र. सं. 48-50) निम्नलिखित जानकारी का ध्यान से अध्ययन करें और दिए गए प्रश्नों के उत्तर दीजिए।  
(UP Police SI 2017)

निम्नलिखित इनपुट और उसके पुनर्विन्यास का एक उदाहरण है।

**इनपुट** 564 567 123 504 190 928

**चरण I** 928 564 567 123 504 190

**चरण II** 928 567 564 123 504 190

**चरण III** 928 567 564 504 123 190

**चरण IV** 928 567 564 504 190 123

चरण IV ऊपर वर्णित इनपुट के पुनर्विन्यास का अन्तिम चरण है।

48. उपरोक्त चरणों में पालन किए गए नियमों के अनुसार, नीचे दिए गए इनपुट के लिए निम्न में से कौन-सा चरण '987 546 345 312 342 326' होगा?

**इनपुट** 312 546 987 345 342 326

- (a) II (b) I (c) III (d) IV

49. उपरोक्त चरणों में से पालन किए गए नियमों के अनुसार, नीचे दिए गए इनपुट से अन्तिम आउटपुट पाने के लिए कितने चरण आवश्यक होंगे?

**इनपुट** 312 564 987 345 342 326

- (a) IV (b) VII  
(c) V (d) VI

50. उपरोक्त चरणों में पालन किए गए नियमों के अनुसार, यदि एक इनपुट का दूसरा चरण "987 546 312 345 342 326" है, तो चौथा चरण क्या होगा?

- (a) 987 546 342 345 326 312 (b) 987 546 326 345 342 312  
(c) 987 546 345 342 326 312 (d) 987 546 345 342 312 326

**निर्देश** (प्र. सं. 51-53) दी गई जानकारी को ध्यानपूर्वक पढ़कर उस पर आधारित प्रश्नों के उत्तर दीजिए।  
(IBPS PO Main 2018)

एक संख्या व्यवस्था मशीन को जब संख्याओं की एक इनपुट पंक्ति दी जाती है, तो वह प्रत्येक चरण में एक निश्चित नियम का अनुसरण करते हुए उन्हें व्यवस्थित करती है।

निम्नलिखित इनपुट और पुनः व्यवस्था का एक उदाहरण है

**इनपुट** 65 18 41 53 72 34 89 26

**चरण I** 195 36 123 159 144 68 267 52

**चरण II** 159 159 36 303 76 335 215

**चरण III** 45 45 18 0 42 45 10

**चरण IV** 22.5 22.5 9 0 21 22.5 5

चरण IV उपरोक्त व्यवस्था का अन्तिम चरण है क्योंकि अभीष्ट व्यवस्था प्राप्त की गई है। उपर्युक्त दिए गए चरणों में अनुसरण किए गए नियमों के अनुसार, दिए गए इनपुट के लिए निम्नलिखित प्रत्येक प्रश्न में उपर्युक्त चरण ज्ञात कीजिए।

**इनपुट** 25 22 93 56 17 74 39

51. दी गई व्यवस्था के चरण III में दोनों छोरों से अन्तिम संख्याओं का योगफल कितना होगा?

- (a) 36 (b) 63 (c) 60 (d) 123  
(e) इनमें से कोई नहीं

52. चरण I में बाएँ छोर से चौथे तत्व के दाएँ दूसरे स्थान पर कौन-सा तत्व होगा?

- (a) 112 (b) 44 (c) 148 (d) 75  
(e) इनमें से कोई नहीं

53. दी गई व्यवस्था के अन्तिम चरण में दाएँ छोर से तीसरी और बाएँ छोर से तीसरी संख्याओं का गुणनफल क्या होगा?  
 (a) 189 (b) 72 (c) 13.5 (d) 180  
 (e) ऐसा कोई चरण नहीं है

**निर्देश** (प्र. सं. 54-56) निम्नलिखित जानकारी को ध्यानपूर्वक अध्ययन कर उस पर आधारित प्रश्नों के उत्तर दीजिए। (SBI PO 2017)

विभिन्न चरणों में एक निवेश तथा निर्गम को दर्शाया गया है। प्रत्येक चरण में कुछ गणितीय संक्रियाएँ की गई हैं। अगले चरण में कोई भी गणितीय संक्रिया दोहराई नहीं गई है।

इनपुट	5	3	1	2	2	4	2	1	4	3	2	4
चरण I	5	6	3	8	8	8						
चरण II			1	6	2	2						
चरण III			3	5	2							
चरण IV			1	5								

उपरोक्त चरणों में दिए गए नियमानुसार दिए गए इनपुट को हल कीजिए तथा उस पर आधारित प्रश्नों के उत्तर दीजिए।

इनपुट 4 2 5 1 2 9 3 2 7 1 1 4

54. चरण III में प्राप्त दोनों संख्याओं का योग कितना है?  
 (a) 1.5 (b) 3 (c) 7 (d) 3.5  
 (e) इनमें से कोई नहीं
55. चरण I में प्राप्त संख्याओं के योग तथा अन्य चरणों में प्राप्त संख्याओं के योग का अन्तर कितना है?  
 (a) 232 (b) 185 (c) 188 (d) 183.5  
 (e) इनमें से कोई नहीं
56. चरण II में प्राप्त संख्याओं का गुणनफल कितना है?  
 (a) 426 (b) 462 (c) 188 (d) 98  
 (e) इनमें से कोई नहीं

**निर्देश** (प्र. सं. 57-61) निम्नलिखित जानकारी को ध्यान से पढ़िए और दिए गए प्रश्नों के उत्तर दीजिए।

संख्या व्यवस्था मशीन को जब संख्याओं की एक इनपुट पंक्ति दी जाती है, तो वह प्रत्येक चरण में एक निश्चित नियम का अनुसरण करते हुए उन्हें व्यवस्थित करती है। निम्नलिखित इनपुट और पुनर्व्यवस्था का एक उदाहरण है।

इनपुट 58 40 99 28 63 84 16 34 71 87

चरण I 15 58 40 99 63 84 34 71 87 27

चरण II 33 15 58 99 63 84 71 87 27 39

चरण III 57 33 15 99 84 71 87 27 39 64

चरण IV 72 57 33 15 99 87 27 39 64 83

चरण V 88 72 57 33 15 27 39 64 83 100

चरण V अन्तिम चरण है

इनपुट 91 53 72 14 39 24 85 76 61 67

57. चरण III में दाएँ से तीसरी संख्या और चरण V में बाएँ से दूसरी संख्या का योग कितना है?  
 (a) 45 (b) 94 (c) 67 (d) 35  
 (e) इनमें से कोई नहीं
58. चरण V में 23 और 92 के बाएँ से तीसरे स्थान पर संख्या के मध्य कितनी संख्याएँ हैं?  
 (a) एक (b) तीन से अधिक (c) तीन (d) कोई नहीं  
 (e) दो
59. चरण II में बाएँ छोर से दूसरे स्थान की संख्या और 91 के मध्य कितनी संख्याएँ हैं?  
 (a) एक (b) तीन से अधिक (c) तीन (d) कोई नहीं  
 (e) दो
60. दूसरे अन्तिम चरण में बाएँ छोर से 85 का क्या स्थान है?  
 (a) पहला (b) पाँचवाँ (c) दूसरा (d) तीसरा  
 (e) छठा
61. चरण III में 40 के दाएँ से छठे स्थान पर निम्नलिखित में से कौन-सी संख्या है?  
 (a) 76 (b) 54 (c) 23 (d) 68  
 (e) इनमें से कोई नहीं

## उत्तर सहित व्याख्या

उत्तर (प्र. सं. 1-7) दिए गए इनपुट के आधार पर,

इनपुट he wants to inform everyone about the location

1 2 3 4 5 6 7 8

बैच I (9 बजे) he to wants inform everyone location about the

1 3 2 4 5 8 6 7

बैच II (10 बजे) the location about everyone inform he wants to

7 8 6 5 4 1 2 3

बैच III (11 बजे) the about location everyone inform to he wants

7 6 8 5 4 3 1 2

बैच IV (12 बजे) wants to he inform everyone the location about

2 3 1 4 5 7 8 6

बैच V (2 बजे) wants he to inform everyone about the location

2 1 3 4 5 6 7 8

बैच VI (3 बजे) location about the everyone inform wants to he

8 6 7 5 4 2 3 1

बैच VII (4 बजे) location the about everyone inform he wants to

8 7 6 5 4 1 2 3

1. (b) 11 बजे शुरू होने वाला बैच III है।

इनपुट he began another penance more intense this time

1 2 3 4 5 6 7 8

बैच III this intense time more penance another he began

7 6 8 5 4 3 1 2

अंक कोड 2 1 9 8 3 4 7 6

अतः अंक 4 के लिए शब्द another है।

2. (d) 11 बजे से शुरू होने वाला बैच III है।

बैच V but was hunter looking for an intact watch

2 1 3 4 5 6 7 8

बैच III intact an watch for looking hunter was but

7 6 8 5 4 3 1 2

अतः लोकेश का पासकोड intact an watch for looking hunter was but होगा।

3. (a) 11 बजे से शुरू होने वाला बैच III है।

बैच III then finding a body would be much easier

7 6 8 5 4 3 1 2



**बैच II** then a finding body would much easier be

7 8 6 5 4 1 2 3

अतः दूसरे बैच का पासकोड then a finding body would much easier be होगा।

**4. (b) प्रकाश का पासकोड**

he has his own hermitage and teachers Yoga

1 3 2 4 5 8 6 7

यह बैच I का कोड है।

**योगेश का पासकोड** Yoga teachers and hermitage own has he his

7 6 8 5 4 3 1 2

यह बैच III का कोड है।

अतः I और III बैचों के बीच में केवल एक बैच (बैच II) है।

**5. (e) इनपुट** there used to be wars between these demons

1 2 3 4 5 6 7 8

**पासकोड** used to there be wars these demons between

2 3 1 4 5 7 8 6

अतः यह पासकोड उस दिन बैच IV के लिए था।

**6. (e) 11 बजे से शुरू होने वाला बैच III है।**

**बैच III** he was full of negative thoughts and fears

7 6 8 5 4 3 1 2

**इनपुट** and fears thoughts negative of was he full

1 2 3 4 5 6 7 8

अतः इनपुट होगा and fears thoughts negative of was he full

**7. (c) 12 से शुरू होने वाला बैच IV है तथा 3 बजे से शुरू होने वाला बैच VI है।**

**बैच IV** growth of population is polluting the holy water

2 3 1 4 5 7 8 6

**बैच VI** holy water the polluting is growth of population

8 6 7 5 4 2 3 1

परिवर्तित शब्द always turn your focus towards that supreme soul

अतः holy शब्द का स्थानापन्न शब्द always था।

**उत्तर** (प्र. सं. 8-14) दिए गए इनपुट एवं विभिन्न चरणों के अध्ययन से ज्ञात होता है कि शब्दों को शब्दकोश के क्रमानुसार पुनर्व्यवस्थित किया गया है।

**8. (b) इनपुट** ginger year town sour cat bring ink pot

**चरण I** bring ginger year town sour cat ink pot

**चरण II** bring cat ginger year town sour ink pot

**चरण III** bring cat ginger ink year town sour pot

**चरण IV** bring cat ginger ink pot year town sour

**चरण V** bring cat ginger ink pot sour year town

**चरण VI** bring cat ginger ink pot sour town year

और चरण VI पुनर्व्यवस्था का अन्तिम चरण है। अतः अन्तिम से पहला चरण, चरण V होगा।

**9. (b) इनपुट** your job is not very important to him

**चरण I** him your job is not very important to

**चरण II** him important your job is not very to

**चरण III** him important is your job not very to

**चरण IV** him important is job your not very to

**चरण V** him important is job not your very to

**चरण VI** him important is job not to your very

**चरण VII** him important is job not to very your

अतः चरण VII अन्तिम चरण है।

**10. (a) चरण II** car down table pen jug water fall sign

**चरण III** car down fall table pen jug water sign

**चरण IV** car down fall jug table pen water sign

**चरण V** car down fall jug pen table water sign

**चरण VI** car down fall jug pen sign table water (अन्तिम चरण)

अतः पुनर्व्यवस्था को पूर्ण करने के लिए चार और चरणों की आवश्यकता है।

**11. (d) इनपुट** ज्ञात करना सम्भव नहीं है।

**12. (b) चरण II** crown divine victory sky force take lane honey

**चरण III** crown divine force victory sky take lane honey

**चरण IV** crown divine force honey victory sky take lane

**चरण V** crown divine force honey lane victory sky take

**13. (d) इनपुट** carry over there untill you are held down

**चरण I** are carry over there untill you held down

**चरण II** are carry down over there untill you held

**चरण III** are carry down held over there untill you

चूँकि चरण III व्यवस्था का अन्तिम चरण है। अतः चरण IV सम्भव नहीं है।

**14. (c) इनपुट** he was getting ready to start for office

**चरण I** for he was getting ready to start office

**चरण II** for getting he was ready to start office

**चरण III** for getting he office was ready to start

**चरण IV** for getting he office ready was to start

**चरण V** for getting he office ready start was to

**चरण VI** for getting he office ready start to was

और चरण VI व्यवस्था का अन्तिम चरण है। अतः व्यवस्था को पूर्ण करने के लिए छः चरणों की आवश्यकता है।

**उत्तर** (प्र. सं. 15-17) दिए गए इनपुट तथा विभिन्न चरणों को देखने से पता चलता है कि संख्याओं को अवरोही क्रम में तथा शब्दों को शब्दकोश के क्रमानुसार एकान्तर रूप में सजाया गया है।

**15. (d) इनपुट** how was your stay 56 25 36 64

**चरण I** 64 how was your stay 56 25 36

**चरण II** 64 how 56 was your stay 25 36

**चरण III** 64 how 56 stay was your 25 36

**चरण IV** 64 how 56 stay 36 was your 25

**चरण V** 64 how 56 stay 36 was 25 your

अतः चरण VI नहीं होगा, क्योंकि चरण V अन्तिम चरण है।

**16. (c) इनपुट** power fail now 52 24 75 gate 34

**चरण I** 75 power fail now 52 24 gate 34

**चरण II** 75 fail power now 52 24 gate 34

**चरण III** 75 fail 52 power now 24 gate 34

**चरण IV** 75 fail 52 gate power now 24 34

**चरण V** 75 fail 52 gate 34 power now 24

**चरण VI** 75 fail 52 gate 34 now power 24

**चरण VII** 75 fail 52 gate 34 now 24 power

अतः अन्तिम से पहले वाला चरण VI होगा।

**17. (d) चरण III** 91 car 85 14 27 few new house

चूँकि केवल चरण III दिया गया है, उससे पहले के चरणों के बारे में कोई सूचना नहीं दी गई है। अतः इनपुट निर्धारित नहीं किया जा सकता है।

**उत्तर** (प्र. सं. 18-22) प्रश्न में दिए गए चरणों को देखने से पता चलता है कि शब्दों को वर्णमाला के विपरीत क्रम में तथा संख्याओं को आरोही क्रम में व्यवस्थित किया गया है।

**18. (c) इनपुट** bag cover 43 32 tyre 51 ship 25

**चरण I** tyre bag cover 43 32 51 ship 25

**चरण II** tyre 25 bag cover 43 32 51 ship

**चरण III** tyre 25 ship bag cover 43 32 51

**चरण IV** tyre 25 ship 32 bag cover 43 51

**चरण V** tyre 25 ship 32 cover bag 43 51

**19. (d) चरण III** mine 17 lamp 86 51 34 how day

**चरण IV** mine 17 lamp 34 86 51 how day

**चरण V** mine 17 lamp 34 how 86 51 day

**चरण VI** mine 17 lamp 34 how 51 86 day

**चरण VII** mine 17 lamp 34 how 51 day 86



20. (b) इनपुट height world 96 73 age old 51 65  
 चरण I world height 96 73 age old 51 65  
 चरण II world 51 height 96 73 age old 65  
 चरण III world 51 old height 96 73 age 65  
 चरण IV world 51 old 65 height 96 73 age  
 चरण V world 51 old 65 height 73 96 age  
 चरण VI world 51 old 65 height 73 age 96

21. (c) चरण III year 15 time 52 39 64 sound byte  
 चरण IV year 15 time 39 52 64 sound byte  
 चरण V year 15 time 39 sound 52 64 byte  
 चरण VI year 15 time 39 sound 52 byte 64

22. (c) चरण II victory 12 54 41 ultra set 32 line  
 चरण III victory 12 ultra 54 41 set 32 line  
 चरण IV victory 12 ultra 32 54 41 set line  
 चरण V victory 12 ultra 32 set 54 41 line  
 चरण VI victory 12 ultra 32 set 41 54 line  
 चरण VII victory 12 ultra 32 set 41 line 54

उत्तर (प्र. सं. 23-27) दिए गए इनपुट एवं विभिन्न चरणों के अध्ययन से पता चलता है कि शब्द, शब्दकोश के क्रमानुसार तथा संख्याओं को आरोही क्रम में एकान्तर रूप में सजाया गया है।

23. (b) इनपुट train 59 47 25 over burden 63 sky  
 चरण I burden train 59 47 25 over 63 sky  
 चरण II burden 25 train 59 47 over 63 sky  
 चरण III burden 25 over train 59 47 63 sky  
 चरण IV burden 25 over 47 train 59 63 sky  
 चरण V burden 25 over 47 sky train 59 63  
 चरण VI burden 25 over 47 sky 59 train 63  
 अतः अन्तिम से पहले वाला चरण V है।

24. (e) इनपुट service 46 58 96 over there desk 15  
 चरण I desk service 46 58 96 over there 15  
 चरण II desk 15 service 46 58 96 over there  
 चरण III desk 15 over service 46 58 96 there  
 चरण IV desk 15 over 46 service 58 96 there  
 चरण V desk 15 over 46 service 58 there 96  
 अतः चरण VI नहीं होगा, क्योंकि चरण V अन्तिम चरण है।

25. (d) चरण II below 12 93 house floor 69 57 task  
 केवल चरण II दिया गया है, उससे पहले के चरण के बारे में कोई सूचना नहीं दी गई है। अतः इनपुट निर्धारित नहीं किया जा सकता है।

26. (d) चरण III art 24 day 83 71 54 star power  
 चरण IV art 24 day 54 83 71 star power  
 चरण V art 24 day 54 power 83 71 star  
 चरण VI art 24 day 54 power 71 83 star  
 चरण VII art 24 day 54 power 71 star 83  
 अतः अन्तिम चरण VII है।

27. (c) चरण II cold 17 wave 69 never desk 52 43  
 चरण III cold 17 desk wave 69 never 52 43  
 चरण IV cold 17 desk 43 wave 69 never 52  
 चरण V cold 17 desk 43 never wave 69 52  
 चरण VI cold 17 desk 43 never 52 wave 69  
 अतः पुनर्व्यवस्था को पूरा करने में चार चरण और लगेंगे।

उत्तर (प्र. सं. 28-32) दिए गए इनपुट एवं विभिन्न चरणों को देखने पर पता चलता है कि संख्याएँ आरोही क्रम में एवं शब्दों को, शब्दकोश के विपरीत क्रमानुसार एकान्तर रूप में सजाया गया है।

28. (d) चरण III 15 yes 24 80 today never go 59  
 चूँकि केवल चरण III दिया गया है, उससे पहले के चरणों के बारे में कोई सूचना नहीं दी गई है। अतः इनपुट निर्धारित नहीं किया जा सकता है।

29. (e) इनपुट man 79 over 63 like 43 joy 15  
 चरण I 15 man 79 over 63 like 43 joy  
 चरण II 15 over man 79 63 like 43 joy  
 चरण III 15 over 43 man 79 63 like joy  
 चरण IV 15 over 43 man 63 79 like joy  
 चरण V 15 over 43 man 63 like 79 joy  
 अतः पुनर्व्यवस्था को पूरा करने में पाँच चरण लगेंगे।

30. (b) चरण III 18 tower 38 basket 82 76 hall new  
 चरण IV 18 tower 38 new basket 82 76 hall  
 चरण V 18 tower 38 new 76 basket 82 hall  
 चरण VI 18 tower 38 new 76 hall basket 82  
 चरण VII 18 tower 38 new 76 hall 82 basket  
 अतः चरण VII होगा 18 tower 38 new 76 hall 82 basket

31. (a) इनपुट 94 join for 81 style home 32 48  
 चरण I 32 94 join for 81 style home 48  
 चरण II 32 style 94 join for 81 home 48  
 चरण III 32 style 48 94 join for 81 home  
 चरण IV 32 style 48 join 94 for 81 home  
 चरण V 32 style 48 join 81 94 for home  
 चरण VI 32 style 48 join 81 home 94 for  
 अतः अन्तिम चरण VI है।

32. (a) चरण II 27 world go 57 48 stem 35 kite  
 चरण III 27 world 35 go 57 48 stem kite  
 चरण IV 27 world 35 stem go 57 48 kite  
 चरण V 27 world 35 stem 48 go 57 kite  
 चरण VI 27 world 35 stem 48 kite go 57  
 चरण VII 27 world 35 stem 48 kite 57 go  
 अतः पुनर्व्यवस्था को पूरा करने में पाँच चरण और लगेंगे।

उत्तर (प्र. सं. 33-38) दिए गए इनपुट एवं विभिन्न चरणों के अध्ययन से ज्ञात होता है कि शब्दों को शब्दकोश के विपरीत क्रमानुसार एवं संख्याओं को अवरोही क्रम में एकान्तर रूप में व्यवस्थित किया गया है।

33. (b) चरण III year 92 ultra 15 23 strive house 39  
 चरण IV year 92 ultra 39 15 23 strive house  
 चरण V year 92 ultra 39 strive 15 23 house  
 चरण VI year 92 ultra 39 strive 23 15 house  
 चरण VII year 92 ultra 39 strive 23 house 15  
 अतः पुनर्व्यवस्था को पूरा करने में चार चरण और लगेंगे।

34. (c) इनपुट any how 49 24 far wide 34 89  
 चरण I wide any how 49 24 far 34 89  
 चरण II wide 69 any how 49 24 far 34  
 चरण III wide 69 how any 49 24 far 34  
 चरण IV wide 69 how 49 any 24 far 34  
 चरण V wide 69 how 49 far any 24 34  
 चरण VI wide 69 how 49 far 34 any 24  
 अतः अन्तिम से पहले वाला चरण V है।

35. (d) चरण II town 74 pair 15 31 nice job 42  
 केवल चरण II दिया गया है, उससे पहले के चरण के बारे में कोई सूचना नहीं दी गई है। अतः इनपुट निर्धारित नहीं किया जा सकता है।

36. (d) इनपुट play over 49 37 12 match now 81  
 चरण I play 81 over 49 37 12 match now  
 चरण II play 81 over 49 now 37 12 match  
 चरण III play 81 over 49 now 37 match 12  
 अतः चरण IV नहीं होगा, क्योंकि चरण III अन्तिम चरण है।

37. (b) चरण II war 58 box cart 33 49 star 24  
 चरण III war 58 star box cart 33 49 24  
 चरण IV war 58 star 49 box cart 33 24

चरण V war 58 star 49 cart box 33 24

चरण VI war 58 star 49 cart 33 box 24

अतः अन्तिम चरण VI है।

38. (d) इनपुट shower fall water 34 51 67 98 goal

चरण I water shower fall 34 51 67 98 goal

चरण II water 98 shower fall 34 51 67 goal

चरण III water 98 shower 67 fall 34 51 goal

चरण IV water 98 shower 67 goal fall 34 51

चरण V water 98 shower 67 goal 51 fall 34

अतः पुनर्व्यवस्था को पूरा करने में पाँच चरण लगेंगे।

उत्तर (प्र. सं. 39-43) दी गई जानकारी के अनुसार,

प्रत्येक चरण में, बाईं ओर शब्दों को तथा दाईं ओर संख्याओं को व्यवस्थित किया जा रहा है। शब्दों को वर्णमाला क्रमानुसार तथा संख्याओं को अवरोही क्रम में व्यवस्थित किया जा रहा है।

इनपुट 31 rise gem 15 92 47 aim big 25 does 56 not 85 63 with moon

चरण I aim 31 rise gem 15 47 big 25 does 56 not 85 63 with moon 92

चरण II big aim 31 rise gem 15 47 25 does 56 not 63 with moon 92 85

चरण III does big aim 31 rise gem 15 47 25 56 not with moon 92 85 63

चरण IV gem does big aim 31 rise 15 47 25 not with moon 92 85 63 56

चरण V moon gem does big aim 31 rise 15 25 not with 92 85 63 56 47

चरण VI not moon gem does big aim rise 15 25 with 92 85 63 56 47 31

चरण VII rise not moon gem does big aim 15 with 92 85 63 56 47 31 25

चरण VIII with rise not moon gem does big aim 92 85 63 56 47 31 25 15

39. (a) दिए गए इनपुट को पूरा करने के लिए आठ चरण चाहिए।

40. (d) चरण IV के बाएँ से साँतवें स्थान पर संख्या 15 आएगी।

41. (b) दिया गया आउटपुट चरण VII है।

42. (c) चरण VI में '92' दाएँ से छठे स्थान पर है।

43. (c) अन्तिम चरण में दाएँ से पाँचवें स्थान पर 56 है।

उत्तर (प्र. सं. 44-47) दी गई जानकारी के अनुसार,

प्रत्येक चरण में, बाईं ओर एक संख्या को तथा दाईं ओर एक शब्द को व्यवस्थित किया जा रहा है। संख्याओं को आरोही क्रम में तथा शब्दों को वर्णमाला के क्रमानुसार व्यवस्थित किया जा रहा है।

इनपुट 83 why sat 14 32 no be ink feet 50 27 vain 67 92

चरण I 14 83 why sat 32 no ink feet 50 27 vain 67 92 be

चरण II 27 14 83 why sat 32 no ink 50 vain 67 92 be feet

चरण III 32 27 14 83 why sat no 50 vain 67 92 be feet ink

चरण IV 50 32 27 14 83 why sat vain 67 92 be feet ink no

चरण V 67 50 32 27 14 83 why vain 92 be feet ink no sat

चरण VI 83 67 50 32 27 14 why 92 be feet ink no sat vain

चरण VII 92 83 67 50 32 27 14 be feet ink no sat vain why

44. (e) दिए गए आउटपुट की संख्या III होगी।

45. (d) चरण V में दाएँ से पाँचवें स्थान पर 'be' होगा।

46. (b) आउटपुट के अन्तिम चरण में 'feet' तथा '32' के बीच तीन तत्व हैं।

47. (c) चरण IV में 'Why' बाएँ से छठवें स्थान पर है।

उत्तर (प्र. सं. 48-50) यहाँ, प्रत्येक चरण में एक संख्या को व्यवस्थित किया जा रहा है। संख्याओं को अवरोही क्रम में व्यवस्थित किया जाता है। दिए गए इनपुट से चरण निम्न हैं

इनपुट 312 546 987 345 342 326

चरण I 987 312 546 345 342 326

चरण II 987 546 312 345 342 326

चरण III 987 546 345 312 342 326

चरण IV 987 546 345 342 312 326

चरण V 987 546 345 342 326 312

48. (c) चरण III 987 546 345 312 342 326

49. (c) अन्तिम आउटपुट पाने के लिए पाँच चरणों की आवश्यकता होगी।

50. (d) चरण IV 987 546 345 342 312 326

उत्तर (प्र. सं. 51-53) के हल हेतु

चरण I सभी सम संख्याओं में 2 से गुणा तथा सभी विषम संख्याओं में 3 से गुणा किया गया है।

चरण II पहले संख्याओं को घटाया और फिर जोड़ा गया है।

चरण III चरण II में प्राप्त संख्याओं के अकों की गुणा की गई है।

चरण IV चरण III में प्राप्त संख्याओं में 2 से भाग किया गया है।

इनपुट 25 22 93 56 17 74 39

चरण I 75 44 279 112 51 148 117

चरण II 31 323 167 163 97 265

चरण III 3 18 42 18 63 60

चरण IV 1.5 9 21 9 31.5 30

51. (b) अभीष्ट योगफल =  $3 + 60 = 63$  (चरण III से)

52. (c) अभीष्ट तत्व = बाएँ से  $(4 + 2)$  वाँ तत्व = बाएँ से छठा तत्व = 148 (चरण I से)

53. (a) अभीष्ट योगफल =  $9 \times 21 = 189$  (चरण IV से)

उत्तर (प्र. सं. 54-56) दी गई जानकारी के आधार पर व्यवस्था निम्न है,

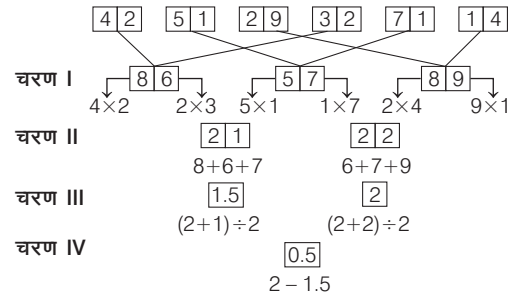

54. (d) चरण III में प्राप्त दोनों संख्याओं का योग =  $1.5 + 2 = 3.5$

55. (b) यहाँ, चरण I की संख्याओं का योग =  $86 + 57 + 89 = 232$  तथा अन्य चरण की संख्याओं का योग =  $21 + 22 + 1.5 + 2 + 0.5 = 47$   $\therefore$  अभीष्ट अन्तर =  $232 - 47 = 185$

56. (b) यहाँ, चरण II में प्राप्त संख्याएँ = 21 तथा 22

$\therefore$  अभीष्ट गुणनफल =  $21 \times 22 = 462$

उत्तर (प्र. सं. 57-61) यहाँ, संख्याओं को दोनों छोरों से बढ़ते क्रम में इस प्रकार लगाया गया है कि सबसे छोटी संख्या बाएँ छोर पर तथा दूसरी सबसे छोटी संख्या दाएँ छोर पर तथा प्रत्येक संख्या को व्यवस्थित करते समय विषम संख्या में 1 जोड़ा गया है और प्रत्येक सम संख्या से 1 घटाया गया है।

इनपुट 91 53 72 14 39 24 85 76 61 67 23

चरण I 13 91 53 72 39 85 76 61 67 23

चरण II 40 13 91 72 85 76 61 67 23 54

चरण III 62 40 13 91 72 85 76 23 54 68

चरण IV 71 62 40 13 91 85 23 54 68 75

चरण V 86 71 62 40 13 23 54 68 75 92

57. (b) अभीष्ट योग =  $23 + 71 = 94$

58. (d) चरण V में 23 और 92 के बाएँ से तीसरे स्थान पर संख्या के मध्य कोई संख्या नहीं है।

59. (d) चरण II में बाएँ छोर से दूसरे स्थान की संख्या और 91 के मध्य कोई संख्या नहीं है।

60. (e) दूसरे अन्तिम चरण में 85 बाएँ छोर से छठा है।

61. (c) चरण III में 40 के दाएँ से छठे स्थान पर '23' है।

# 26

## निर्णयन क्षमता

### (Decision Making)

किसी व्यक्ति या वस्तु या विषय के सन्दर्भ में उपलब्ध जानकारियों के आधार पर, विचार करते हुए किए गए सकारात्मक या नकारात्मक फैसले को निर्णय (Decision) कहते हैं।

इसके अन्तर्गत पूछे जाने वाले प्रश्नों में कुछ सूचनाएँ या निर्देश दिए गए होते हैं। आपको इन सूचनाओं या निर्देशों को ध्यानपूर्वक पढ़कर यह निर्णय लेना होता है कि विशेष स्थिति/पद के लिए कौन-सा निर्णय/व्यक्ति उपयुक्त/योग्य है।

इस अध्याय के अन्तर्गत सामान्यतया दो प्रकार के प्रश्न पूछे जाते हैं

#### प्रकार 1. स्थितिजन्य प्रतिक्रिया पर आधारित प्रश्न

एक व्यक्ति द्वारा किसी परिस्थिति विशेष में घटित घटना के प्रति तत्काल की जाने वाली प्रतिक्रिया को 'स्थितिजन्य प्रतिक्रिया' कहते हैं।

इसके अन्तर्गत पूछे जाने वाले प्रश्नों में एक परिस्थिति विशेष में किसी घटना की जानकारी दी गई होती है तथा उसके नीचे विकल्पों के रूप में घटना के सम्बन्ध में सम्भावित तात्कालिक चार/पाँच प्रतिक्रियाएँ दी गई होती हैं। अभ्यर्थियों को अपने व्यावहारिक ज्ञान और अनुभव का प्रयोग करते हुए यह ज्ञात करना होता है कि प्रश्न में दी गई घटना के लिए कौन-सी प्रतिक्रिया उचित होगी। किसी व्यक्ति की व्यावहारिक योग्यता इस बात पर निर्भर करती है कि व्यक्ति में उचित निर्णय लेने की क्षमता कितनी है।

#### निर्णय लेने के चार तरीके हो सकते हैं

- व्यक्तिगत स्तर पर निर्णय लेना** ऐसे निर्णय जिनके परिणाम निश्चित होते हैं, को ज्यादातर व्यक्तिगत स्तर पर ही निपटाना चाहिए। निर्णय लेने से पहले महत्वपूर्ण तथ्यों को जुटा लेना चाहिए तथा गलत प्राथमिकताओं से प्रभावित नहीं होना चाहिए।
- परामर्श करके निर्णय लेना** इसके अन्तर्गत निर्णय लेने वाले व्यक्ति को विशेषज्ञों तथा लोगों व लोगों की बात से बिना अनुचित तरीके से प्रभावित हुए निर्णय लेना चाहिए।
- सामूहिक निर्णय करना** इस प्रक्रिया में आन्तरिक स्तर पर कर्मचारियों तथा अधिकारियों की मदद से निर्णय लिया जाता है। इस प्रक्रिया में विकल्प के नकारात्मक पक्ष उभर जाते हैं, जिससे बेहतर विकल्पों का चयन हो पाता है। लेकिन समय के अनुसार समूह के आकार पर विचार करना चाहिए। कम समय में निर्णय लेना हो, तो समूह का आकार छोटा रखना चाहिए।

- निर्णय करने के लिए किसी को नियुक्त करना** इसके अन्तर्गत जो अन्तिम रूप से निर्णय लेगा वह एक निश्चित नियम के तहत एक व्यक्ति को निर्णय लेने के लिए नियुक्त कर देता है। यहाँ अन्तिम रूप से निर्णय लेने वाला व्यक्ति नियुक्त व्यक्ति को सभी अधिकार तथा सुविधाएँ मुहैया कराएगा।

● **उदाहरण 1.** यदि आपकी गलती पर आपका मित्र आपको समझाता है तो आप क्या करते हैं?

- उस पर क्रोधित हो उठेंगे
- उसे कहेंगे कि ज्यादा होशियार मत बनो
- आप उससे लड़ पड़ेंगे क्योंकि किसी का समझाना आपको अच्छा नहीं लगता
- इसे सकारात्मक रूप से लेकर आगे से आप अपने आप में सुधार करेंगे

**व्याख्या (d)** उपरोक्त प्रश्न के विकल्पों पर विचार करें, तो विभिन्न व्यक्तित्व वाले व्यक्तियों के जवाब (a), (b), (c) या (d) विकल्प हो सकते हैं और उस जवाब से यह पता चल जाता है कि उस व्यक्ति का स्वभाव कैसा है। जैसे किसी व्यक्ति का जवाब यदि (a) है, तो इसका अर्थ है कि वह क्रोधी स्वभाव का एवं नकारात्मक सोच वाला व्यक्ति है। इसी तरह यदि उसका जवाब (b) है, तो इसका अर्थ है वह घमण्डी व्यक्ति है। यदि उसका जवाब (c) है, तो इसका अर्थ है कि वह झगड़ालू व्यक्ति है एवं यदि उसका जवाब (d) है, तो इसका अर्थ है कि वह एक सकारात्मक सोच का इंसान है जिसमें भविष्य में सुधार की पर्याप्त गुंजाइश है। स्पष्टतः (d) इस प्रश्न का सही उत्तर है।

● **उदाहरण 2.** आपके सहकर्मी के ईर्ष्या-द्वेष के भाव पर आप

- उसका संज्ञान नहीं लेंगे
- उच्च अधिकारियों को अवगत कराएँगे
- उसकी आलोचना करेंगे
- तटस्थ भाव से अपने कार्य में लगे रहेंगे

**व्याख्या (d)** ईर्ष्या-द्वेष के भाव पर कोई प्रतिक्रिया व्यक्त करना मूर्खतापूर्ण कार्य है। अतः किसी सहकर्मी द्वारा ईर्ष्या-द्वेष का भाव दिखाने पर भी जो कार्य आप कर रहे हैं उसे उसी लगन के साथ करते रहना चाहिए।

● **उदाहरण 3.** एक फाइल को पढ़ते हुए आपको पता लगता है कि एक बाबू ने कार्यालय में पेन्शन की राशि का गबन किया है। ऐसे में आप क्या करेंगे?

- आप मामले को पुलिस को सौंप देंगे
- सम्बन्धित लिपिक को गबन की राशि जमा कराने के लिए कहेंगे
- लिपिक से गबन की गई राशि में से अपना हिस्सा देने के लिए कहेंगे
- सारे मामले पर ध्यान नहीं देंगे और चुप रहेंगे
- उपरोक्त में से कोई नहीं

**व्याख्या (a)** यह निर्णय भी निदेशात्मक शैली से लिया जाएगा, चूँकि आपको गबन का पता लग चुका है। अतः सर्वप्रथम इसकी रिपोर्ट पुलिस को ही जानी चाहिए,

ताकि मामले की सही छानबीन हो सके और उसके द्वारा की गई गबन राशि उचित व्यक्तियों तक पहुँच सकें।

● **उदाहरण 4.** आप एक कर्मचारी समूह के प्रबन्धक हैं। आप देखते हैं कि आपके कर्मचारियों का कार्यविधान अनुपयुक्त है, जो आपमें तनाव उत्पन्न कर रहा है। आपको चाहिए कि

- अनुपयुक्त कार्यविधान के कारण खोजकर उच्चाधिकारियों को सूचित कर देंगे
- बेहतर कार्यविधान के लिए प्रोत्साहन प्रक्रिया की शुरुआत करें

- एक संगठनात्मक संस्कृति उत्पन्न करें जिसमें कार्यकर्ता अपने आपको जुड़ा महसूस करें
- कार्यकर्ताओं के लिए विशिष्ट मानव संसाधन प्रशिक्षण लागू करें

**व्याख्या (c)** टीम के प्रबन्धक को अपने कर्मचारियों के अनुपयुक्त कार्य विधान को सुधारने हेतु एक संगठनात्मक संस्कृति उत्पन्न करनी होगी, जिसमें कार्यकर्ता अपने आपको जुड़ा महसूस कर सकें। इससे कर्मचारियों का कार्यविधान बेहतर एवं तनाव मुक्त होगा।

### उचित निर्णय लेने हेतु महत्वपूर्ण बिन्दु

- घटना के प्रति दी गई प्रतिक्रिया सकारात्मक होनी चाहिए।
- घटना के प्रति दी गई प्रतिक्रिया तर्कसंगत एवं युक्तियुक्त होनी चाहिए।
- घटना के प्रति दी गई प्रतिक्रिया व्यावहारिक होनी चाहिए।

## प्रश्नावली 26.1

- एक नागरिक के रूप में आपको एक सरकारी विभाग से कुछ काम है। सम्बद्ध अधिकारी आपको बार-बार बुलाता है और आपसे प्रत्यक्षतः बिना कुछ कहे रिश्वत देने के इशारे करता है। आप अपना कार्य कराना चाहते हैं। आप क्या करेंगे? (UPSC CSAT 2012)
  - रिश्वत दे देंगे
  - ऐसा व्यवहार करेंगे, मानो आप उसके इशारे नहीं समझ रहे हैं और अपने आवेदन पर डटे रहेंगे
  - रिश्वत के इशारों के सम्बन्ध में मौखिक शिकायत के साथ उच्चतर अधिकारी के पास सहायता के लिए जाएँगे
  - एक औपचारिक शिकायत भेजेंगे।
- आप कार्यालय में कार्य कर रहे हैं। आपके बॉस आते हैं और अन्य लोगों के सामने आपकी अवमानना कर देते हैं। इसके अलावा, वह एक ऐसे व्यक्ति को पदोन्नत करते हैं, जो आपका अधीनस्थ है। आप
  - अपने पद से त्याग-पत्र दे देंगे
  - जब कभी भी आपको अवसर मिलेगा, बदला लेने की कोशिश करेंगे
  - धैर्य बनाए रखेंगे और जब उन्हें शान्त चित्त देखेंगे, तो इसका कारण पूछेंगे
  - सम्पूर्ण घटना के बारे में प्रबन्धन समिति को बताएँगे
- आपको अपने राज्य के लोक सेवा आयोग द्वारा खाद्य वितरण अधिकारी पद के साक्षात्कार हेतु उपस्थित होने के लिए आमन्त्रित किया गया है। आप रेलवे स्टेशन पहुँचते हैं, पर टिकट खिड़की पर लम्बी कतार देखते हैं। ट्रेन रवाना होने को है। आप बिना टिकट लिए ही गाड़ी में बैठ जाते हैं। अपने डिब्बे में टिकट जाँचकर्ता को प्रविष्ट होते देख आप निश्चय करते हैं (MPPSC 2013)
  - शौचालय में छिपने का
  - टिकट जाँचकर्ता से साक्षात्कार में सम्मिलित होने की आवश्यकता के आधार पर बिना टिकट यात्रा करने देने के लिए निवेदन का
  - अपने को कानूनी कार्यवाही के लिए प्रस्तुत करने का
  - टिकट जाँचकर्ता से झगड़ा प्रारम्भ करने का
- एक विद्यार्थी कॉलेज द्वारा निष्कासित किए जाने के बाद आत्मदाह की कोशिश करता है। भीड़ उसे आत्मदाह के लिए उकसा रही है। आप एक पुलिस अफसर के रूप में वहाँ सबसे पहले पहुँचते हैं। आप ऐसी अवस्था में क्या करेंगे?
  - विद्यार्थी को डाटने के पश्चात् उसे वहाँ से भगा देंगे
  - विद्यार्थी को गिरफ्तार करने के बाद उसे एक मनोचिकित्सक की सेवाएँ दिलाएँगे
  - विद्यार्थी के साथ महाविद्यालय के प्राचार्य के पास जाएँगे
  - लाठीचार्ज का आदेश देने से पूर्व और पुलिस बल के आने का इन्तजार करेंगे
- जब आप अपने कार्यालय के सभा-कक्ष के पास से गुजर रहे होते हैं और आप देखते हैं कि सभी पंखे चल रहे हैं व लाइटें जल रही हैं, जबकि सभा-कक्ष में कोई नहीं है। आप क्या करेंगे? (MPPSC 2013)
  - प्रभारी अधिकारी को रिपोर्ट करेंगे
  - चपरासी को पंखे व लाइटें बन्द करने के लिए कहेंगे
  - आप स्वयं पंखे व लाइटें बन्द कर देंगे
  - आप कुछ नहीं करेंगे और चले जाएँगे यह सोचते हुए कि यह आपका काम नहीं है
- आपको अपना परीक्षा शुल्क शीघ्र जमा करवाने हेतु धन की आवश्यकता है। सड़क पर चलते हुए आपको रुपयों से भरा बटुआ मिलता है। (MPPSC 2013)
  - आप धन को अपने पास रख लेंगे तथा अपना परीक्षा शुल्क जमा कराएँगे
  - आप बटुए के मालिक को ढूँढ़ने का प्रयास करेंगे
  - आप बटुआ पुलिस को सौंप देंगे
  - आप गरीबों में धन बाँट देंगे
- आपकी बहन एक प्रतियोगी परीक्षा में बैठ रही है। आपको इस परीक्षा के प्रश्न-पत्र का निर्माता नियुक्त किया जाता है। ऐसे में आप क्या करेंगे? (MPPSC 2013)
  - नियुक्ति को स्वीकार करेंगे तथा प्रश्न-पत्र बनाएँगे
  - नियुक्ति को अस्वीकार कर देंगे तथा प्रश्न-पत्र नहीं बनाएँगे
  - प्रश्न-पत्र बना देंगे, क्योंकि आपके प्रश्न-पत्र वाले विषय में आपकी बहन नहीं बैठ रही है
  - आप सारे मामले को गोपनीय रखेंगे
- कार्यालय जाते समय आप एक व्यक्ति को सड़क पर पड़ा देखते हैं जिसके किसी दुपहिया वाहन ने टक्कर मार दी थी। आपको समय पर कार्यालय पहुँचने की जल्दी है, क्योंकि आपको एक आवश्यक बैठक में भाग लेना है। आप क्या करेंगे? (MPPSC 2013)
  - आप घायल पर ध्यान नहीं देंगे और चले जाएँगे
  - सिर्फ घटना की सूचना टेलीफोन द्वारा पुलिस को देंगे
  - आप घायल को अस्पताल ले जाएँगे
  - आप दूसरों से घायल को अस्पताल ले जाने को कहेंगे
- आपके कार्यालय का एक सेवानिवृत्त कर्मचारी आपके कमरे में धड़ल्ले से घुसता है तथा यह शिकायत करते हुए चिल्लाता है कि कोई भी उसकी पेंशन प्रकरण को निपटाने में मदद नहीं करता है। आप ऐसे में सर्वप्रथम जो करेंगे वह है (CGPSC 2013)
  - चपरासी को बुलाकर उस व्यक्ति को अपने कमरे से बाहर कर देने के लिए कहेंगे
  - आप स्वयं उसे कमरे से बाहर जाने के लिए कहेंगे

- (c) कुछ नहीं करेंगे और उस पर ध्यान नहीं देंगे  
 (d) उसे बैठने के लिए कहेंगे अपनी समस्या आपको बताने के लिए कहेंगे  
 (e) उपरोक्त में से कोई नहीं
- 10.** आप एक डॉक्टर हैं। आपके पड़ोसी के साथ आपका विवाद चल रहा है। उसने आपके खिलाफ न्यायालय में कई केस कर रखे हैं। आधी रात को आपके उस पड़ोसी के बच्चे का स्वास्थ्य बिगड़ जाता है। आपका पड़ोसी आपके पास मदद के लिए आता है। उस समय आपकी क्या प्रतिक्रिया होगी?  
 (a) आप उसे तुरन्त वहीं और जाने के लिए कहेंगे  
 (b) आप उसकी मदद के लिए तुरन्त उसके साथ जाएँगे  
 (c) आप अपने नौकर द्वारा कहलवा देंगे कि आप घर में उपस्थित नहीं हैं  
 (d) आप कहेंगे कि घर में उसका इलाज सम्भव नहीं है, उसे तुरन्त अस्पताल ले जाएँ
- 11.** आपने मेट्रो में सफर करते हुए देखा कि महिलाओं की सीट पर कुछ लड़के बैठे हैं और वे खड़ी हैं। महिलाओं के आग्रह करने पर भी वे खड़े नहीं हो रहे हैं। मेट्रो में उपस्थित सभी लोग ये नजारा देख रहे हैं, लेकिन कुछ कह नहीं पा रहे हैं। ऐसी स्थिति में आप क्या करेंगे?  
 (a) महिलाओं की ओर से पैरवी करते हुए उन लड़कों को समझाने का प्रयास करेंगे  
 (b) नियमानुसार ये सीट महिलाओं की हैं। आपको यहाँ से उठना पड़ेगा वरना आपकी शिकायत कर दी जाएगी। आप धमकी भरे अन्दाज में उनसे कहेंगे  
 (c) महिलाओं से यह कहेंगे कि वे अपनी व्यवस्था स्वयं कर लें  
 (d) साइड में खड़े रहकर सबकी तरह तमाशा देखेंगे
- 12.** एक समस्या के समाधान हेतु व्यक्ति को  
 1. समस्या का अच्छी तरह विश्लेषण करना पड़ता है।  
 2. दूसरों की सलाह पर निर्भर करना पड़ता है।  
 3. समस्या के बारे में हर सम्भव सूचना एकत्रित करनी पड़ती है।
- उपरोक्त कथनों में से कौन-सा/से कथन सही है/हैं? (CGPSC 2013)  
 (a) 1 और 3 (b) केवल 1  
 (c) 2 और 3 (d) 1 और 2  
 (e) इनमें से कोई नहीं
- 13.** आप एक समयबद्ध परियोजना पर कार्य कर रहे हैं। परियोजना की पुनरीक्षण बैठक के दौरान आप पाते हैं कि आपके समूह के सदस्यों की ओर से सहयोग में कमी होने के कारण परियोजना विलम्बित हो सकती है। आप क्या करेंगे? (UPSC CSAT 2012)  
 (a) अपने समूह के सदस्यों को उनके असहयोग के लिए चेतावनी देंगे  
 (b) असहयोग की कारणों की जाँच पड़ताल करेंगे  
 (c) समूह के सदस्यों को प्रतिस्थापित करने की माँग करेंगे  
 (d) कारण प्रस्तुत करते हुए समय सीमा बढ़ाने की माँग करेंगे
- 14.** आप एक मतदान केन्द्र के कार्यकारी अधिकारी हैं। मतदान के दौरान एक माओवादी दल आकर मतदाताओं को डराता-धमकाता है और हवा में गोलियाँ चलाता है। आप ऐसे में क्या करेंगे? (MPPCS 2014)  
 (a) मतदान तुरन्त बन्द करवा देंगे  
 (b) वहाँ तैनात पुलिस दल को सूचित कर सभी महत्वपूर्ण दस्तावेज उन्हें सुरक्षित करने को कहेंगे  
 (c) माओवादियों का बलपूर्वक विरोध करने के लिए पुलिस से कहेंगे  
 (d) माओवादियों को जो चाहिए देकर जीवन रक्षा करेंगे
- 15.** आप बोधगया में हुए सीरियल बम विस्फोट स्थल पर हैं और आप उन लोगों में से हैं, जो घायल नहीं हुए हैं। एक त्वरित अनुक्रिया के रूप में आपकी पहली प्राथमिकता क्या होगी?  
 (a) पुलिस को बुलाना  
 (b) अपनी खुद की सुरक्षा को सुनिश्चित करना  
 (c) एम्बुलेंस को बुलाना  
 (d) घायलों की सहायता करना

## उत्तर सहित व्याख्या

- 1.** (b) इस परिस्थिति में समस्या प्रश्न पर आधारित है, चूँकि अधिकारी स्पष्टतः रिश्त नहीं माँग रहा केवल इशारे कर रहा है, तो ऐसी स्थिति में उसके इशारों पर ध्यान दिए बगैर अपने आवेदन पर डटे रहना समाधान होगा।
- 2.** (c) इस परिस्थिति में धैर्य धारण करना महत्वपूर्ण है, हो सकता है कि बॉस को कुछ गलतफहमी हो गई है, जिसके कारण उनसे शान्त अवस्था में ही पूछा जा सकता है।
- 3.** (c) विकल्प (a) तथा (d) के अनुसार, शौचालय में छिपना या टिकट जाँचकर्ता से झगड़ा करना गलत है। विकल्प (c) के अनुसार, अपने को कानूनी कार्यवाही के लिए प्रस्तुत कर देने का निश्चय भी काफी हद तक सही है। विकल्प (b) के अनुसार, टिकट जाँचकर्ता से साक्षात्कार में सम्मिलित होने की आवश्यकता के आधार पर बिना टिकट यात्रा करने का निवेदन करना गलत है। अतः सबसे बेहतर विकल्प (c) है कि टिकट जाँचकर्ता के सामने खुद को कानूनी कार्यवाही के लिए प्रस्तुत करें।
- 4.** (c) इस स्थिति में विद्यार्थी को लेकर प्राचार्य के पास ले जाया जाएगा उसके पश्चात् ही अग्रिम कार्यवाही की जाएगी। सीधे गिरफ्तार करने से उसका भविष्य खराब हो सकता है।
- 5.** (b) विकल्प (d) सही नहीं है। विकल्प (a) के अनुसार, प्रभारी अधिकारी को रिपोर्ट करना तभी उचित है जब आप इस तरह से काफी बार देख चुके हों। विकल्प (c) के अनुसार, यदि आप स्वयं पंखे व लाइटें बन्द कर देंगे, तो वह व्यक्ति जिसका यह कार्य है वह लापरवाह हो सकता है और प्रतिदिन लाइटें व पंखे खुले छोड़ सकता है। अतः सबसे बेहतर विकल्प (b) है कि चपरासी को बुलाकर उससे पंखे व लाइट बन्द करा ली जाए।
- 6.** (b) विकल्प (d) के अनुसार, धन को गरीबों में बाँट देने से गरीब लोग तो खुश हो जाएँगे, लेकिन जिसका बटुआ है उसको पता नहीं उन रुपयों से क्या जरूरी कार्य करना था? कहा नहीं जा सकता। विकल्प (a) के अनुसार, धन को अपने पास रखकर परीक्षा शुल्क जमा करा देना भी गलत होगा। अतः पहले विकल्प (b) सबसे बेहतर है कि बटुए के मालिक को ढूँढ़ने का प्रयास करें। उसके पश्चात् यदि मालिक नहीं मिलता है, तब विकल्प (c) सही रहेगा।
- 7.** (d) विकल्प (d) सबसे बेहतर विकल्प है कि आप अपने व्यक्तिगत तथा व्यावसायिक मामलों को अलग-अलग रखते हुए सारे मामले को गोपनीय रखेंगे।
- 8.** (c) किसी को सड़क पर घायल पड़ा देखकर आपका प्रथम कर्तव्य उसे अस्पताल पहुँचाना होना चाहिए। कार्यालय पहुँचाना किसी व्यक्ति के जीवन से अधिक कीमती नहीं हो सकता। अतः विकल्प (c) सही निर्णय है।
- 9.** (d) पेंशन प्रकरण निपटाने में मदद न मिलने के कारण परेशान सेवानिवृत्त कर्मचारी को आप बैठने के लिए कहेंगे और उसकी समस्या सुनेंगे।
- 10.** (b) विवाद आपका घरेलू कारण है, आप एक डॉक्टर भी हैं, अतः प्रशासनिक चिन्तन की दृष्टि से आपका प्रथम कर्तव्य किसी के जीवन की रक्षा करना है।
- 11.** (b) विकल्प (b) सबसे निकटवर्ती उत्तर है, क्योंकि यह नियमानुसार एक कानूनी हवाला देकर अपनी बात रख रहा है। विकल्प (a) में बिना किसी ठोस तथ्य के समझाने की बात की जा रही है, जोकि उतना कारगर नहीं होगा। विकल्प (c) और (d) गैर-जिम्मेदाराना कृत्य होने के कारण सही नहीं हैं।
- 12.** (a) एक समस्या के समाधान हेतु व्यक्ति को समस्या का अच्छी तरह विश्लेषण करने के साथ ही समस्या के बारे में हर सम्भव सूचना को एकत्रित करना पड़ता है। दूसरों की सलाह पर निर्भर होना, समस्या समाधान के लिए अनावश्यक है।



13. (b) दी गई समस्या के सन्दर्भ में विकल्प (b) असहयोग के कारणों की जाँच-पड़ताल करना ज्यादा उपयुक्त होगा, जिससे कारणों का निवारण कर सहयोग को पुनः प्राप्त किया जा सकता है, जबकि चेतावनी देना अथवा सदस्यों को प्रतिस्थापित करने की माँग करना अनावश्यक विवाद को बढ़ावा देगा।
14. (c) लोकतन्त्र में निर्वाचन प्रक्रिया की सबसे महत्वपूर्ण भूमिका है। अराजक तत्त्व सदैव इस प्रक्रिया को बाधक करने का प्रयत्न करते रहते हैं, जिनसे लोगों की रक्षा के लिए पुलिस बल, अर्द्ध-सैन्य बल सरकार ने गठित किए हैं। अतः विकल्प (c) सही प्रतिक्रिया होगी।

15. (c) विकल्प (c) सबसे प्रबल है, क्योंकि एम्बुलेंस को बुलाना ज्यादा उचित कदम होगा। एम्बुलेंस के माध्यम से ज्यादा-से-ज्यादा लोगों की जान बचाई जा सकती है। विकल्प (d) दूसरा प्रबल तर्क है, ताकि समय रहते जितना ज्यादा-से-ज्यादा हो सके घायलों की सहायता की जाए। विकल्प (a) पुलिस को बुलाना भी एक आवश्यक कार्यवाही होगी, ताकि आगे और सुरक्षा व्यवस्था के इन्तजाम हो सकें, परन्तु यह तीसरी प्राथमिकता होगी। विकल्प (b) खुद के मानवीय नैतिक मूल्य का हनन होगा।

## प्रकार 2. आँकड़ा निर्णयन पर आधारित प्रश्न

इसके अन्तर्गत पूछे जाने वाले प्रश्नों में कुछ सूचनाएँ या निर्देश दिए गए होते हैं, जिनके ठीक नीचे कुछ विशेष शर्तें या फिर शर्तों के साथ-साथ उपशर्तें भी दी गई होती हैं। इन्हीं सूचनाओं या निर्देशों के आधार पर प्रश्न में दी गई शर्तों एवं उपशर्तों को ध्यान में रखकर यह निर्णय करना होता है कि किसी विशेष पद के लिए उम्मीदवार का चयन किया जाएगा अथवा नहीं। जब शर्तों के साथ उपशर्तें भी दी गई हों, तब इस स्थिति में जो व्यक्ति उपरोक्त शर्तों को पूरा नहीं करता है, उसे उपशर्तों को पूरा करना होता है। जो व्यक्ति उपशर्तों को पूरा करता है, उसका मामला प्रश्नानुसार सम्बन्धित अधिकारी, जैसे- अध्यक्ष, सचिव, एम.डी., वी.पी. आदि के पास विचार हेतु भेजा जाता है। आपको दिए गए प्रत्येक प्रश्न में उपलब्ध किसी व्यक्ति के बारे में दी गई सभी जानकारियों तथा दी गई शर्तों व उपशर्तों के आधार पर विचार करते हुए निर्णय करना होता है कि किसी व्यक्ति के लिए कौन-सा निर्णय पूर्णरूप से उचित व सही है।

कुछ प्रश्नों में दी गई सूचना या शर्तों के आधार पर दिए गए विकल्पों में से उस विकल्प का चयन करना होता है जो दी गई सूचना या सभी शर्तों का पालन करता हो।

- **उदाहरण 5.** एक आईटी फर्म निम्नलिखित मापदण्डों की पूर्णता करने वाले छात्रों का चयन करती है। (RRB NTPC फ़ैज। 2016)
1. ऐसे छात्र जिन्होंने दसवीं कक्षा या उसके समकक्ष शिक्षा में कम-से-कम 70% अंक अर्जित किए हो।
  2. ऐसे छात्र जिन्होंने 12वीं कक्षा या उसके समकक्ष शिक्षा में कम-से-कम 60% अंक अर्जित किए हो।
  3. ऐसे छात्र जो केवल विज्ञान शाखा से हैं।
- निम्नलिखित छात्रों में से कौन-से छात्र का चयन फर्म निश्चित ही करेगी?
- A. S एक कला शाखा का छात्र है, जिसने 12वीं कक्षा में 70% और 10वीं कक्षा में 60% अर्जित किए हैं।
  - B. P ने 12वीं कक्षा में 80% और 10वीं कक्षा में 90% अर्जित किए हैं और वाणिज्य का अध्ययन किया है।
  - C. U जिसने कक्षा 10 में 65% और 12वीं कक्षा में 65% अर्जित किए हैं और विज्ञान का अध्ययन किया है।
  - D. G जिसने कक्षा 10 में 75% और 12वीं कक्षा में 65% अर्जित किए हैं और विज्ञान का अध्ययन किया है।
- (a) B (b) D  
(c) C (d) A

**व्याख्या (b)** S शर्त 3 व 1 का उल्लंघन करता है। P शर्त 3 का उल्लंघन करता है तथा U शर्त 1 का उल्लंघन करता है। इसलिए इनका चयन नहीं होगा। केवल G सभी मापदण्डों को पूरा करता है। अतः G का चयन निश्चित रूप से होगा।

**निर्देश** (उदाहरण सं. 6-10) निम्नलिखित जानकारी का ध्यानपूर्वक अध्ययन कर नीचे दिए गए प्रश्नों के उत्तर दीजिए। (IBPS RRB Officers 2013)

एक संगठन में प्रबन्धक वित्त के चयन की शर्तें निम्नानुसार हैं।

### उम्मीदवार

- (i) किसी भी विषय में कम-से-कम 50 प्रतिशत अंक सहित स्नातक होना चाहिए।
- (ii) वित्त में विशेषज्ञता सहित प्रबन्धन में स्नातकोत्तर होना चाहिए।
- (iii) की उम्र यथा 01-02-2013 को कम-से-कम 25 वर्ष होनी चाहिए और 35 वर्ष से अधिक नहीं होनी चाहिए।
- (iv) को किसी संगठन के लेखा/वित्त विभाग में कम-से-कम, अर्हता प्राप्ति के बाद का, दो वर्ष का कार्यानुभव होना चाहिए।
- (v) को चयन प्रक्रिया में कम-से-कम 40 प्रतिशत अंक मिले होने चाहिए।

**ऐसे उम्मीदवार के मामले में जो सभी मानदण्ड पूरे करता है, सिवाय**

- (A) उपरोक्त (ii) के, किन्तु उसने बतौर उपप्रबन्धक-वित्त किसी संगठन से कम-से-कम तीन वर्ष कार्य किया है तो उसका मामला महाप्रबन्धक-वित्त के पास भेजा जाना है।
- (B) उपरोक्त (v) के, किन्तु उसे स्नातकोत्तर स्तर पर कम-से-कम 70 प्रतिशत अंक मिले हैं तो उसका मामला प्रेसीडेन्ट-वित्त के पास भेजा जाना है।

नीचे प्रत्येक प्रश्न में एक उम्मीदवार की विस्तृत जानकारी दी गई है। दी गई जानकारी और ऊपर दी गई शर्तों और उपशर्तों के आधार पर आपको निम्नलिखित में से एक कार्यवाही करनी है और तदनुसार अपना उत्तर देना है। प्रत्येक उम्मीदवार के बारे में दी गई जानकारी को छोड़कर आपको और कुछ मानकर नहीं चलना है। ये सभी मामले आपको यथा 01-02-2013 दिए गए हैं।

### उत्तर दीजिए

- (a) यदि उम्मीदवार का चयन नहीं करना है
- (b) यदि दिया गया डाटा निर्णय लेने के लिए पर्याप्त नहीं है
- (c) यदि मामला महाप्रबन्धक-वित्त के पास भेजा जाना है
- (d) यदि मामला प्रेसीडेन्ट-वित्त के पास भेजना है
- (e) यदि उम्मीदवार का चयन करना है

● **उदाहरण 6.** गीता कोठारी का जन्म 10 सितम्बर, 1980 को हुआ था। वित्त में विशेषता सहित अपना MBA पूरा करने के बाद वह पिछले चार वर्ष से एक संगठन के वित्त विभाग में काम कर रही है। उसे चयन प्रक्रिया में 60 प्रतिशत अंक मिले हैं।

● **उदाहरण 7.** रवि शर्मा को स्नातक में 60 प्रतिशत अंक मिले हैं। 75 प्रतिशत सहित अपना MBA पूरा करने के बाद, पिछले चार वर्ष से वह एक संगठन के वित्त विभाग में कार्य कर रहा है। उसका जन्म 25 मई, 1983 को हुआ था। उसे चयन प्रक्रिया में 39 प्रतिशत अंक मिले हैं।



- **उदाहरण 8.** रंजीत मल्होत्रा को स्नातक में 55 प्रतिशत और MBA वित्त में 65 प्रतिशत अंक मिले हैं। अपना MBA पूरा करने के बाद वह चार वर्ष से एक संगठन में बतौर उपप्रबन्धक वित्त कार्य कर रहा है। उसका जन्म 24 फरवरी, 1985 को हुआ था। उसे चयन प्रक्रिया में 60 प्रतिशत अंक मिले हैं।
- **उदाहरण 9.** दीपक बनर्जी का जन्म 8 जुलाई, 1977 को हुआ था। उसे स्नातक और MBA-वित्त दोनों में 65 प्रतिशत अंक मिले हैं। उसे चयन प्रक्रिया में 70 प्रतिशत अंक मिले हैं। अपना MBA पूरा करने के बाद पिछले तीन वर्ष से वह एक संगठन के लेखा विभाग में कार्यरत है।
- **उदाहरण 10.** संकेत चोपड़ा अपना स्नातक 65 प्रतिशत अंक सहित पूरा करने के बाद, पिछले चार वर्ष से एक संगठन में बतौर उपप्रबन्धक - वित्त कार्य कर रहा है। उसने वित्त प्रबन्धन में डिप्लोमा भी किया है। उसे चयन प्रक्रिया में 55 प्रतिशत अंक मिले हैं। उसका जन्म 3 अप्रैल, 1983 को हुआ था।

उत्तर (उदाहरण सं. 6-10) प्रश्नानुसार,

उम्मीदवार	(i)	(ii)	या	A	(iii)	(iv)	(v)	या	B
गीता	जानकारी अपर्याप्त	✓		-	✓	✓	✓		-
रवि	✓	✓		-	✓	✓	-		✓
रंजीत	✓	✓		-	✓	✓	✓		-
दीपक	✓	✓		-	X	✓	✓		-
संकेत	✓	-		✓	✓	✓	✓		-

6. (b) शर्त (i) के बारे में कोई जानकारी नहीं दी गई है।
7. (d) रवि शर्मा शर्तें (i), (ii), (iii), (iv) तथा उपशर्त (B) पूरी करता है। अतः उसका मामला प्रेसिडेन्ट-वित्त के पास भेजा जाना चाहिए।
8. (e) रंजीत मल्होत्रा सभी शर्तें पूरी करता है। अतः उसका चयन किया जाना चाहिए।
9. (a) दीपक बनर्जी शर्त (iii) पूरी नहीं करता है। अतः उसका चयन नहीं किया जा सकता।
10. (c) संकेत चोपड़ा शर्तें व उपशर्त (i), (A), (iii), (iv) तथा (v) पूरी करता है। अतः इसका मामला महाप्रबन्धक - वित्त के पास भेजा जाना चाहिए।

## प्रश्नावली 26.2

1. एक कम्पनी कुछ अभ्यर्थियों को कम्प्यूटर सम्बन्धी कार्य के लिए नियुक्त करना चाहती है। उनको निम्नलिखित कसौटियों पर खरा उतरना होगा  
(RRB NTPC फेज I परीक्षा 2016)
- अभ्यर्थी के दसवीं के या समतुल्य परीक्षा में कम-से-कम 65% अंक होने चाहिए।
  - अभ्यर्थी को एमएस वर्ड (MS Word) और एक्सेल (Excel) का ज्ञान होना चाहिए।
  - अभ्यर्थी को या तो C या C++ का ज्ञान अवश्य होना चाहिए।
- निम्नलिखित में से किसको कम्पनी निश्चित रूप से नियुक्त करने वाली है?
- (A) M ने दसवीं की परीक्षा में 70% अंक अर्जित किए हैं और उसे केवल C और एमएस वर्ड का ज्ञान है
- (B) S ने C सीखी है और एक प्रोग्राम भी बनाया है, उसे एमएस वर्ड और एक्सेल का भी ज्ञान है और उसने दसवीं की परीक्षा में 63% अंक अर्जित किए हैं
- (C) H के दसवीं की परीक्षा में 68% अंक हैं उसको एमएस वर्ड और एक्सेल का ज्ञान है, परन्तु किसी भी प्रकार का अन्य कम्प्यूटर ज्ञान नहीं है
- (D) U को C++, एमएस वर्ड और एक्सेल का ज्ञान है और उसने दसवीं की परीक्षा में 66% अंक अर्जित किए हैं
- (a) B (b) D  
(c) C (d) A
2. एक महिला निम्नलिखित वस्तुएँ, दी गई श्रेणी में खरीदना चाहती है
- टमाटर ₹40 और ₹45 प्रति किलो के बीच हैं।
  - अंगूर ₹80 और ₹90 प्रति किलो की कीमत श्रेणी में हैं।
  - दूध के पैकेट प्रति लीटर ₹23 में हैं।
- निम्नलिखित में से कौन-सी दुकान से उसे निश्चित रूप से उसकी सभी वस्तुएँ मिल जाएँगी?
- (A) दुकान S प्रति आधा किलो टमाटर ₹22.5 में, प्रति किलो अंगूर ₹24 में और प्रति लीटर दूध ₹82 में बेचता है
- (B) दुकान H अंगूर ₹21 प्रति चौथाई किलो में, दूध 12.5 आधा लीटर और टमाटर ₹22 पर प्रति आधा किलो में बिकता है
- (C) दुकान O दूध ₹11.5 प्रति आधा लीटर, टमाटर ₹21 प्रति आधा किलो और अंगूर ₹43 प्रति आधा किलो बेचती है
- (D) दुकान P टमाटर ₹23 पर प्रति आधा किलो, अंगूर ₹23.5 प्रति किलो और दूध ₹85 प्रति लीटर में बेचती है (RRB NTPC फेज I परीक्षा 2016)
- (a) B (b) D (c) C (d) A
3. निम्नलिखित जानकारी को ध्यानपूर्वक पढ़ें और इसके नीचे दिए गए प्रश्न का उत्तर दें।  
सुदीप आईओसीएल पानीपत कम्पनी में आवासीय आवास के लिए आवेदन कर रहा है। आईओसीएल कम्पनी द्वारा आवासीय आवास प्राप्त करने के लिए, कर्मचारी को निम्नलिखित मानदण्ड पूरे करने होंगे।
- उसने कम्पनी में कम-से-कम 10 वर्ष और एबीसी विभाग में कम-से-कम 4 वर्ष के लिए काम किया हो।
  - उसके परिवार में अधिकतम पाँच सदस्य होने चाहिए।
  - सेवानिवृत्ति की उम्र 58 वर्ष होने से पहले कम से कम 5 वर्ष का कार्यकाल शेष बचा हो।
  - वह एक घर का मालिक या सह-मालिक नहीं होना चाहिए (यदि पति/पत्नी में से एक मालिक है।)  
उन मामलों के लिए जिनमें एक कर्मचारी उपरोक्त (i) को छोड़कर सभी शर्तों को पूरा करता है और एक प्रबंधक के रूप में कम्पनी में शामिल हुआ है, उसे निर्देशक को संदर्भित किया जाएगा। उपरोक्त (iii) को छोड़कर सभी शर्तों को पूरा करता है और कम्पनी में एक वरिष्ठ प्रबंधक के रूप में काम कर रहा है, उस प्रबंधक को संदर्भित किया जाएगा।  
किसी अन्य शहर से स्थानांतरित किया गया हो, शर्त (i) को हटाया जा सकता है।  
उपरोक्त शर्तों के आधार पर, तय करें कि सुदीप को आवास प्रदान किया जाएगा या नहीं या मामला उच्च प्राधिकरण को संदर्भित किया जाएगा। सभी मामलों को 31 जुलाई, 2016 को प्रस्तुत किया जाता है।  
सुदीप को दूसरे कार्यालय से स्थानांतरित किया गया है और 6 फरवरी, 2016 को उसकी आयु 53 वर्ष थी। वह पिछले 20 वर्षों से कम्पनी में नौकरी कर रहा है, जिसमें से उसने एबीसी विभाग में 6 वर्ष काम किया है। उसके परिवार में 4 सदस्य हैं और न ही वह और न ही उनकी पत्नी के पास किसी घर का स्वामित्व है। (RRB ग्रुप डी परीक्षा 2018)
- (a) उसके मामले को निर्देशक के पास भेजा जाएगा  
(b) सुदीप को कम्पनी आवास प्रदान किया जाएगा  
(c) उसके मामले को प्रबंधन निर्देशक के पास भेजा जाएगा  
(d) सुदीप को कम्पनी आवास प्रदान नहीं किया जाएगा

**निर्देश** (प्र.सं. 4-8) एक कम्पनी ने अपने व्यापार को एक-नई गति देने के लिए एक कण्टेन्ट प्रबंधक (CM) नियुक्त करने का फैसला किया। कम्पनी द्वारा निम्नलिखित शर्तें निर्धारित की गई हैं। (IDBI Executive 2018)

**उम्मीदवार के पास होना चाहिए**

- कम-से-कम 65% अंकों के साथ किसी मान्यता प्राप्त विश्वविद्यालय से स्नातक डिग्री।
- बैंक पीओ की कम-से-कम 5 लिखित परीक्षा उत्तीर्ण हो।
- कम्पनी द्वारा आयोजित लिखित परीक्षा (कुल अंक 200) में कम-से-कम 60% अंक प्राप्त किए हों।
- कम्पनी द्वारा इस पद के लिए कराए गए साक्षात्कार में 75 अंकों में से कम-से-कम 40% अंक प्राप्त किए हों।
- कम्प्यूटर का कार्यात्मक ज्ञान।
- 14 जनवरी, 2012 को 30 वर्ष की आयु प्राप्त कर ली हो।

**उम्मीदवार सभी शर्तें पूरी करता है, सिवाय**

- उपरोक्त (i) के लेकिन स्नातक है, तो मामला कम्पनी के निदेशक के पास जाएगा।
- उपरोक्त (iii) के, तो मामला कम्पनी के सहायक उपाध्यक्ष के पास जाएगा। उपरोक्त शर्तों और नीचे दिए गए प्रत्येक मामले में दी गई जानकारी के आधार पर आपको एक निर्णय करना है। आपको स्वयं कोई अनुमान नहीं लगाना है। यदि आपको लगता है कि निर्णय लेने के लिए आँकड़े अपर्याप्त हैं, तो अपना उत्तर आँकड़े अपर्याप्त दीजिए। आपको ये सारे मामले यथा 14/01/2012 में दिए गए हैं।
- सुरभी गौरव का जन्म 12 जनवरी, 1981 को हुआ था, वह अपना स्नातक 67% अंकों के साथ पूरा कर चुकी है। जब वह यूनिनियन बैंक ऑफ इण्डिया के लिए साक्षात्कार बोर्ड के समक्ष उपस्थित हुई थी तब वह उसका पाँचवाँ साक्षात्कार था। उसके पास कम्प्यूटर का कार्यकारी ज्ञान भी है। कम्पनी द्वारा आयोजित लिखित परीक्षा और साक्षात्कार में उसे क्रमशः 121 और 88 अंक मिले हैं।
  - यदि उम्मीदवार का चयन सीएम के रूप में किया जाना है
  - यदि उम्मीदवार को सीएम के रूप में नहीं चुना जाना है
  - यदि मामले को कम्पनी के निदेशक को भेजा जाना है
  - यदि मामला कम्पनी के सहायक निदेशक को भेजा जाना है
  - यदि कोई निर्णय लेने के लिए आँकड़े अपर्याप्त हैं
- विनित पटेल को कम्प्यूटर की कार्यकारी जानकारी है उसने कम्पनी द्वारा आयोजित लिखित परीक्षा और साक्षात्कार में क्रमशः 125 अंक और 32 अंक प्राप्त किए हैं। जब वह बैंक ऑफ इण्डिया के लिए पीओ के साक्षात्कार बोर्ड के समक्ष उपस्थित हुआ था, तो वह उसका बैंक पीओ के लिए छठा साक्षात्कार था। उसने 10 जनवरी, 2012 को अपनी बहन के जन्मदिन की संध्या पर एक अच्छा नृत्य किया था, जो उससे 8 वर्ष छोटी है।
  - यदि उम्मीदवार का चयन सीएम के रूप में किया जाना है
  - यदि उम्मीदवार को सीएम के रूप में नहीं चुना जाना है
  - यदि मामले को कम्पनी के निदेशक को भेजा जाना है
  - यदि मामला कम्पनी के सहायक निदेशक को भेजा जाना है
  - यदि कोई निर्णय लेने के लिए आँकड़े अपर्याप्त हैं
- मलिक आनन्द एक प्रतिभाशाली कार्यकारी कम्प्यूटर इंजीनियर है, जिसकी आयु 31 वर्ष है। वह पहले से ही बैंक पीओ की छह परीक्षाएँ उत्तीर्ण कर चुका है। वह 65% अंकों के साथ स्नातक है। उसने सीएम के लिए कम्पनी द्वारा आयोजित लिखित परीक्षा में 40% अंक तथा साक्षात्कार में 60% अंक प्राप्त किए हैं।
  - यदि उम्मीदवार का चयन सीएम के रूप में किया जाना है
  - यदि उम्मीदवार को सीएम के रूप में नहीं चुना जाना है
  - यदि मामले को कम्पनी के निदेशक को भेजा जाना है
  - यदि मामला कम्पनी के सहायक निदेशक को भेजा जाना है
  - यदि कोई निर्णय लेने के लिए आँकड़े अपर्याप्त हैं

- शोभा विजय को कम्प्यूटर का कार्यकारी ज्ञान है। वह 65% अंकों के साथ स्नातक है। उसने बैंक पीओ की पाँच परीक्षाएँ उत्तीर्ण की हैं। उसने सीएम के लिए कम्पनी द्वारा आयोजित साक्षात्कार और लिखित परीक्षा में क्रमशः 40% और 60% अंक प्राप्त किए हैं। पिछले तीन वर्षों में उसकी आयु 18 से अधिक रही है।
  - यदि उम्मीदवार का चयन सीएम के रूप में किया जाना है
  - यदि उम्मीदवार को सीएम के रूप में नहीं चुना जाना है
  - यदि मामले को कम्पनी के निदेशक को भेजा जाता है
  - यदि मामला कम्पनी के सहायक निदेशक को भेजा जाना है
  - यदि कोई निर्णय लेने के लिए आँकड़े अपर्याप्त हैं
- आलंकिता मंगल 65% अंकों के साथ स्नातक हैं। उसने कम्पनी द्वारा आयोजित सीएम के लिए साक्षात्कार में 30 अंक तथा लिखित परीक्षा में 123 अंक प्राप्त किए हैं। वह 32 वर्ष की है और उसके पास कम्प्यूटर चालन का कार्यात्मक ज्ञान है। उसने बैंक पीओ परीक्षा के पाँच से अधिक साक्षात्कार दिए हैं।
  - यदि उम्मीदवार का चयन सीएम के रूप में किया जाना है
  - यदि उम्मीदवार को सीएम के रूप में नहीं चुना जाना है
  - यदि मामले को कम्पनी के निदेशक को भेजा जाना है
  - यदि मामला को कम्पनी के सहायक निदेशक को भेजा जाना है
  - यदि कोई निर्णय लेने के लिए आँकड़े अपर्याप्त हैं

**निर्देश** (प्र.सं. 9-11) निम्नलिखित जानकारी का ध्यानपूर्वक अध्ययन करें और नीचे दिए गए प्रश्न का उत्तर दें। एक संस्था द्वारा कॉलेज के प्रिन्सिपल के चयन के लिए निम्न मानदण्ड हैं; उसे/उसके पास (UP Police SI 2017)

- किसी भी विषय में पीएचडी पूरी की होनी चाहिए।
- एक संस्था में प्रधानाचार्य के रूप में कम-से-कम 8 वर्ष का कार्य अनुभव होना चाहिए।
- 1 अक्टूबर, 2016 को 45 वर्ष से कम और 65 वर्ष से अधिक नहीं होना चाहिए।
- 60% अंक के साथ स्नातकोत्तर और स्नातक की पढ़ाई पूरी की होनी चाहिए।

**यदि एक उम्मीदवार सभी उपरोक्त मानदण्डों को पूरा करता है, सिवाय**

- उपरोक्त (I) के, लेकिन अगर उसके पास 15 से अधिक वर्षों का कार्य अनुभव है, तो उसके मामले को संस्था के डीन के पास भेजा जाएगा।
  - उपरोक्त (II) के, लेकिन अगर उसके पास प्रशासन विभाग की जानकारी है, तो उसके मामले को संस्था के अध्यक्ष के पास भेजा जाएगा।
- उनके मामले में क्या निर्णय लेना है? सन्दीप सिंह ने क्रमशः 70% और 65% अंकों के स्नातकोत्तर और स्नातक की डिग्री को पूरा कर लिया है। उन्हें प्रधानाचार्य के रूप में 16 वर्ष का अनुभव है। उनके पास पीएचडी की डिग्री नहीं है। वे 59 वर्ष के हैं।
    - उम्मीदवार का प्रधानाचार्य के रूप में चयन किया जाना है
    - दी गई जानकारी अपर्याप्त है
    - उम्मीदवार के मामले को संस्थान के डीन के पास भेजा जाएगा
    - उम्मीदवार के मामले को संस्थान के अध्यक्ष के पास भेजा जाएगा
  - उनके मामले में क्या निर्णय लेना है? शिव रामकृष्णन ने गणित में पीएचडी किया है, और शिक्षण में 16 वर्ष का अनुभव है और अभी वह प्रतिष्ठित संस्था में प्रधानाचार्य है। उन्होंने क्रमशः 60% और 63% अंकों के साथ स्नातकोत्तर व स्नातक की पढ़ाई की है वह 56 वर्ष के हैं।
    - उम्मीदवार को प्रधानाचार्य के रूप में चयन किया जाना है
    - दी गई जानकारी अपर्याप्त है
    - उम्मीदवार के मामले को संस्थान के अध्यक्ष के पास भेजा जाएगा
    - उम्मीदवार के मामले को संस्थान के डीन के पास भेजा जाएगा

**11.** उनके मामले में क्या निर्णय लेना है?

नर्सोमन ने पीएचडी पूरी कर ली है, वह 46 वर्ष का है और उसे प्रधानाचार्य के रूप में 10 वर्षों का अनुभव है।

- (a) उम्मीदवार के मामले को संस्थान के अध्यक्ष के पास भेजा जाएगा
- (b) उम्मीदवार का प्रधानाचार्य के रूप में चयन किया जाना है
- (c) दी गई जानकारी अपर्याप्त है
- (d) उम्मीदवार के मामले को संस्थान के डीन के पास भेजा जाएगा

**निर्देश** (प्र.सं. 12-16) निम्नलिखित जानकारी को ध्यानपूर्वक पढ़िए और नीचे दिए गए प्रश्नों के उत्तर दीजिए। (IBPS PO 2014)

**उम्मीदवार**

- (i) को प्रवेश परीक्षा में कम-से-कम 55 प्रतिशत अंक प्राप्त होने चाहिए।
- (ii) कम-से-कम 60 प्रतिशत अंकों के साथ स्नातक होना चाहिए।
- (iii) के पास मानव संसाधन प्रबन्धन/प्रबन्धन में पोस्ट ग्रेजुएट डिग्री/डिप्लोमा होना चाहिए।
- (iv) की आयु यथा 01.09.2013 को 30 वर्ष से कम होनी चाहिए।
- (v) को हायर सेकण्डरी विद्यालय परीक्षा में कम-से-कम 55 प्रतिशत अंक प्राप्त होना चाहिए।

**यदि कोई उम्मीदवार सभी शर्तें पूरी करता है, सिवाय**

- (a) उपरोक्त (i), किन्तु प्रबन्धन के अन्तिम सेमेस्टर में उसे 65 प्रतिशत अंक तथा प्रवेश परीक्षा में 45 प्रतिशत अंक मिले हों तो उसे हेड HR के रूप में नियुक्त किया जा सकता है।
- (b) उपरोक्त (ii), किन्तु उसे अर्हता प्राप्ति के बाद किसी कम्पनी में कार्य करने का एक वर्ष का अनुभव है तथा हायर सेकण्डरी विद्यालय परीक्षा में 50 प्रतिशत अंक मिले हों तो उसे कम्पनी का CEO नियुक्त किया जा सकता है। नीचे प्रत्येक प्रश्न में एक उम्मीदवार का विवरण दिया गया है। आपको दी गयी सूचना तथा ऊपर दी गयी शर्तों एवं उप-शर्तों के आधार पर निम्नलिखित में से एक कार्यवाही करनी है और उस कार्यवाही की संख्या को उत्तर रूप में दर्शाना है। प्रत्येक प्रश्न में दी गयी सूचना के अलावा आपको कोई और अनुमान नहीं लगाना है। आपको ये सारे मामले यथा 01.09.2013 दिए गए हैं।

- 12.** शिव कुमार कामथ का जन्म 13 अगस्त, 1987 को हुआ था तथा उसने मानव संसाधन प्रबन्धन में पोस्ट ग्रेजुएशन किया है। उसे प्रवेश परीक्षा में 65 प्रतिशत अंक तथा हायर सेकण्डरी विद्यालय परीक्षा में 60 प्रतिशत अंक मिले हैं। उसने 62 प्रतिशत अंकों के साथ ग्रेजुएशन पूरा किया है।
- (a) कम्पनी में हेड HR के रूप में नियुक्त हो सकती है
  - (b) कम्पनी में HR प्रबन्धक के रूप में नियुक्त हो सकती है
  - (c) दिया गया डाटा निर्णय लेने के लिए अपर्याप्त है
  - (d) कम्पनी के CEO के रूप में नियुक्त हो सकती है
  - (e) कम्पनी में नियुक्त नहीं हो सकती है

- 13.** राहिल खान बिजनेस मैनेजमेंट सिस्टम से पोस्ट ग्रेजुएट है। उसका जन्म 9 अप्रैल, 1988 को हुआ था। उसे ग्रेजुएशन में 64 प्रतिशत अंक तथा हायर सेकण्डरी विद्यालय परीक्षा में 70 प्रतिशत अंक मिले।
- (a) कम्पनी में हेड HR के रूप में नियुक्त हो सकती है
  - (b) कम्पनी में HR प्रबन्धक के रूप में नियुक्त हो सकती है
  - (c) दिया गया डाटा निर्णय लेने के लिए अपर्याप्त है
  - (d) कम्पनी के CEO के रूप में नियुक्त हो सकती है
  - (e) कम्पनी में नियुक्त नहीं हो सकती है

- 14.** नकुल भटनागर का जन्म 17 मई, 1985 को हुआ था तथा वह बिजनेस मैनेजमेंट सिस्टम में पोस्ट ग्रेजुएट है। उसे अन्तिम सेमेस्टर में 71 प्रतिशत अंक तथा प्रवेश परीक्षा में 50 प्रतिशत अंक मिले। हायर सेकण्डरी विद्यालय परीक्षा में उसे 60 प्रतिशत अंक मिले। उसने 63 प्रतिशत अंकों के साथ ग्रेजुएशन पूरा किया है।
- (a) कम्पनी में हेड HR के रूप में नियुक्त हो सकती है
  - (b) कम्पनी में HR प्रबन्धक के रूप में नियुक्त हो सकती है

- (c) दिया गया डाटा निर्णय लेने के लिए अपर्याप्त है
- (d) कम्पनी के CEO के रूप में नियुक्त हो सकती है
- (e) कम्पनी में नियुक्त नहीं हो सकती है

- 15.** मनोहर ताम्बे का जन्म 3 मार्च, 1984 को हुआ था और उसने 58 प्रतिशत अंकों के साथ ग्रेजुएशन किया है। उसने मानव संसाधन प्रबन्धन में डिप्लोमा किया है। वह विगत दो वर्षों से एक कम्पनी में कार्यरत है तथा उसे हायर सेकण्डरी विद्यालय परीक्षा में 60 प्रतिशत अंक मिले। प्रवेश परीक्षा में उसने 60 प्रतिशत अंक प्राप्त किए।
- (a) कम्पनी में हेड HR के रूप में नियुक्त हो सकती है
  - (b) कम्पनी में HR प्रबन्धक के रूप में नियुक्त हो सकती है
  - (c) दिया गया डाटा निर्णय लेने के लिए अपर्याप्त है
  - (d) कम्पनी के CEO के रूप में नियुक्त हो सकती है
  - (e) कम्पनी में नियुक्त नहीं हो सकती है

- 16.** स्वाति शिंदे का जन्म 1 जनवरी, 1986 को हुआ था। उसे मानव संसाधन के विधिक दल में काम करने का पाँच वर्ष का अनुभव है। उसने हायर सेकण्डरी प्रवेश परीक्षा में 60 प्रतिशत अंक तथा प्रवेश परीक्षा में 65 प्रतिशत अंक प्राप्त किये। ग्रेजुएशन में उसे 58 प्रतिशत अंक मिले। उसने विशिष्टता के साथ प्रबन्धन में डिप्लोमा किए है।
- (a) कम्पनी में हेड HR के रूप में नियुक्त हो सकती है
  - (b) कम्पनी में HR प्रबन्धक के रूप में नियुक्त हो सकती है
  - (c) दिया गया डाटा निर्णय लेने के लिए अपर्याप्त है
  - (d) कम्पनी के CEO के रूप में नियुक्त हो सकती है
  - (e) कम्पनी में नियुक्त नहीं हो सकती है

**निर्देश** (प्र. सं. 17-21) निम्नलिखित जानकारी को ध्यान से पढ़िए और नीचे दिए गए प्रश्नों के उत्तर दीजिए। (IBPS SO 2014)

एक संस्था में प्रबन्धक-HR का चयन करने की शर्तें दी गई हैं।

**उम्मीदवार**

- (i) यथा 01.03.2012 को कम-से-कम 30 वर्ष का और 35 वर्ष से अधिक का न हो।
- (ii) को ग्रेजुएशन में किसी भी अनुशासन में कम-से-कम 60 प्रतिशत अंक मिले हों।
- (iii) को कार्मिक प्रबन्धन/HR में पोस्ट ग्रेजुएट डिग्री/डिप्लोमा में कम-से-कम 65 प्रतिशत अंक मिले हों।
- (iv) को किसी संस्था के कार्मिक/HR विभाग में योग्यता प्राप्ति के बाद कम-से-कम पाँच वर्ष का कार्य अनुभव हो।
- (v) को चयन प्रक्रिया में कम-से-कम 50 प्रतिशत अंक मिले हों।

**उस उम्मीदवार के मामले में जो उपरोक्त सभी शर्तें पूरी करता हो, सिवाय**

- (a) उपरोक्त (ii) के, लेकिन उसे ग्रेजुएशन में किसी भी अनुशासन में कम-से-कम 55 प्रतिशत अंक मिले हों और कार्मिक प्रबन्धन/HR में पोस्ट ग्रेजुएट डिग्री/डिप्लोमा में कम-से-कम 70 प्रतिशत अंक मिले हों तो मामला GM-HR को भेजा जाएगा।
  - (b) उपरोक्त (iv) के, लेकिन योग्यता प्राप्ति के बाद कम-से-कम चार वर्ष का कार्य अनुभव हो और उसमें से कम-से-कम दो वर्ष उप प्रबन्धक-HR के तौर पर रहा हो, तो मामला प्रेसीडेंट-HR को भेजा जाएगा।
- नीचे प्रत्येक प्रश्न में एक उम्मीदवार का ब्योरा दिया गया है। उपलब्ध कराई गई इस जानकारी और ऊपर दी गई शर्तों एवं उपशर्तों के आधार पर आपको निम्नलिखित में से एक कार्यवाही करनी होगी।
- उस कार्यवाही की संख्या को अपने उत्तर के रूप में दर्शाइए। प्रत्येक प्रश्न में दी गई सूचना के अलावा आपको और कोई अनुमान नहीं लगाना है। ये सभी मामले आपको यथा 01.03.2012 दिए गए हैं।
- (a) यदि उम्मीदवार का चयन नहीं किया जाना है
  - (b) यदि उपलब्ध कराया गया डाटा निर्णय लेने के लिए पर्याप्त नहीं है
  - (c) यदि मामला प्रेसीडेंट-HR का भेजा जाएगा
  - (d) यदि मामला GM-HR को भेजा जाएगा
  - (e) उम्मीदवार का चयन किया जाना है

17. रीता भट्ट का जन्म 25 जुलाई, 1978 को हुआ था। उसे ग्रेजुएशन में 62 प्रतिशत और प्रबन्धन में पोस्ट ग्रेजुएट डिप्लोमा में 65 प्रतिशत अंक मिले हैं। पोस्ट ग्रेजुएशन करने के बाद वह एक संस्था के कार्मिक विभाग में पिछले छह वर्ष से कार्यरत है। चयन प्रक्रिया में उसे 55 प्रतिशत अंक मिले हैं।
18. अशोक प्रधान का जन्म 8 अगस्त, 1980 को हुआ था। 67 प्रतिशत अंकों के साथ कार्मिक प्रबन्धन में पोस्ट ग्रेजुएट डिग्री पूरी करने के बाद वह पिछले चार वर्ष से एक संस्था के कार्मिक विभाग में कार्यरत है। अपने पूरे अनुभव में से वह पिछले दो वर्ष से उप प्रबन्धक-HR के रूप में कार्य कर रहा है। उसे ग्रेजुएशन में 62 प्रतिशत और चयन प्रक्रिया में 58 प्रतिशत अंक मिले हैं।
19. आलोक वर्मा का जन्म 4 मार्च, 1976 को हुआ था। वह 66 प्रतिशत अंकों के साथ कार्मिक प्रबन्धन में पोस्ट ग्रेजुएट डिप्लोमा पूरा करने के बाद पिछले छह साल से एक संस्था के कार्मिक विभाग में कार्य कर रहा है। उसे चयन प्रक्रिया में 57 प्रतिशत और ग्रेजुएशन में 63 प्रतिशत अंक मिले हैं।
20. स्वपन घोष 72 प्रतिशत अंक लेकर HR में पोस्ट ग्रेजुएट डिग्री पूरी करने के बाद पिछले पाँच वर्ष से एक संस्था के कार्मिक विभाग में कार्यरत है। उसे ग्रेजुएशन में 56 प्रतिशत अंक मिले हैं। उसका जन्म 12 मई, 1977 को हुआ था। चयन प्रक्रिया में उसे 58 प्रतिशत अंक मिले हैं।
21. सीमा बहल 70 प्रतिशत अंकों के साथ कार्मिक प्रबन्धन में पोस्ट ग्रेजुएट डिप्लोमा पूरा करने के बाद पिछले सात वर्ष से एक संस्था के कार्मिक विभाग में कार्यरत है। उसका जन्म 5 जुलाई, 1979 को हुआ था। उसे ग्रेजुएशन में 65 प्रतिशत और चयन प्रक्रिया में 50 प्रतिशत अंक मिले हैं।

**निर्देश** (प्र.सं. 22-26) निम्नलिखित जानकारी को ध्यान से पढ़िए और नीचे दिए गए प्रश्नों के उत्तर दीजिए।

नीचे एक बैंक में वरिष्ठ प्रबन्धक साधारण बैंकिंग के चयन की शर्तें दी गई हैं।

**उम्मीदवार**

- को कक्षा XII में कम-से-कम 60% अंक मिले हों।
- को ग्रेजुएशन के किसी भी अनुशासन में कम-से-कम 55% अंक मिले हों।
- को प्रबन्धन/अर्थशास्त्र/सांख्यिकी में पोस्ट ग्रेजुएट डिग्री/डिप्लोमा में कम-से-कम 60% अंक मिले हों।
- 1-3-2010 को कम-से-कम 25 वर्ष का हो और 35 वर्ष से अधिक न हो।
- को कम-से-कम 2 साल का बैंक में जनरल बैंकिंग ऑफिसर पद पर शिक्षा कार्य का अनुभव हो।
- को लिखित परीक्षा में कम-से-कम 50% अंक मिले हों।
- को व्यक्तिगत साक्षात्कार में कम-से-कम 40% अंक मिले हों।

**यदि कोई उम्मीदवार उपरोक्त सभी शर्तें पूरी करता हो, सिवाय**

- A. उपरोक्त (iii) के, लेकिन CA या ICWA, में कम-से-कम 60 प्रतिशत अंक मिले हों, तो मामला VP-भर्ती को भेजा जाएगा।

- B. उपरोक्त (vii) के, लेकिन लिखित परीक्षा में कम-से-कम 65% अंक मिले हों और व्यक्तिगत साक्षात्कार में कम-से-कम 35% अंक मिले हों तो मामला प्रेसिडेंट-भर्ती को भेजा जाएगा।

नीचे प्रत्येक प्रश्न में एक उम्मीदवार का विवरण दिया गया है। आपको उपलब्ध कराई गई इस सूचना और ऊपर दी गई शर्तों और उपशर्तों के आधार पर निम्न में से एक कार्यवाही करनी है और उस कार्यवाही की संख्या को अपने उत्तर के रूप में दिखाना है। प्रत्येक प्रश्न में उपलब्ध कराई गई सूचना के अलावा आपको और कोई अनुमान नहीं लगाना है। आपको ये सारे मामले यथा 1.3.2010 दिए जा रहे हैं।

(SBI PO 2010)

**उत्तर दीजिए**

- यदि उपलब्ध कराए गए आँकड़े निर्णय लेने के लिए अपर्याप्त हों
  - यदि मामला VP-भर्ती को भेजा जाएगा
  - यदि मामला प्रेसिडेंट-भर्ती को भेजा जाएगा
  - यदि उम्मीदवार का चयन किया जाएगा
  - यदि उम्मीदवार का चयन नहीं किया जाएगा
22. सोहन माझी को B.Sc. में 65% और M.Sc. सांख्यिकी में 70% अंक मिले हैं। पोस्ट ग्रेजुएशन करने के बाद पिछले तीन वर्ष से वह एक बैंक में जर्नलिस्ट अधिकारी के तौर पर काम कर रहा है। उसे लिखित परीक्षा में 55% और व्यक्तिगत साक्षात्कार में 50% अंक मिले हैं। उसका जन्म 8 जुलाई, 1982 को हुआ था।
23. नीता जायसवाल का जन्म 2 जून, 1980 को हुआ था। 60% अंक लेकर अर्थशास्त्र में पोस्ट ग्रेजुएट डिग्री पूरी करने के बाद वह पिछले तीन वर्ष से एक बैंक में जर्नलिस्ट अधिकारी के तौर पर काम कर रही है। उसे HSC में 68% अंक और B.Com. में 58% अंक मिले हैं। उसे लिखित परीक्षा और व्यक्तिगत साक्षात्कार दोनों में 50% अंक मिले हैं।
24. अरविन्द घोष 60% अंकों के साथ प्रबन्धन में पोस्ट ग्रेजुएट डिप्लोमा पूरा करने के बाद पिछले चार वर्ष से एक बैंक में जर्नलिस्ट अधिकारी के रूप में काम कर रहा है। उसे लिखित परीक्षा में 50% और व्यक्तिगत साक्षात्कार में 40% अंक मिले हैं। कक्षा XII में भी उसे 70% अंक मिले हैं। उसका जन्म 25 फरवरी, 1975 को हुआ था।
25. केशव वोरा का जन्म 8 नवम्बर, 1978 को हुआ था। उसे कक्षा XII में 65% और ग्रेजुएशन में 60% अंक मिले हैं। उसे M.A. अर्थशास्त्र में 58% और ICWA में 60% अंक मिले हैं। शिक्षा पूरी करने के बाद पिछले दो वर्ष से वह एक बैंक में जर्नलिस्ट अधिकारी के रूप में काम कर रहा है। उसे लिखित परीक्षा में 50% और व्यक्तिगत साक्षात्कार में 45% अंक मिले हैं।
26. नेहा साल्वे 60% अंकों के साथ अर्थशास्त्र में पोस्ट ग्रेजुएट डिग्री पूरी करने के बाद पिछले चार वर्ष से एक बैंक में जर्नलिस्ट अधिकारी के रूप में काम कर रही है। उसे ग्रेजुएशन और कक्षा XII दोनों में 60% अंक मिले हैं। उसका जन्म 24 अगस्त, 1979 को हुआ था। उसे लिखित परीक्षा में 70% और व्यक्तिगत साक्षात्कार में 38% अंक मिले हैं।

## उत्तर सहित व्याख्या

- (b) M शर्त 2 का उल्लंघन करता है। S शर्त 1 का उल्लंघन करता है तथा H शर्त 3 का पालन नहीं करता है। इसलिए इनकी नियुक्ति नहीं होगी। केवल U सभी शर्तों का पालन करता है। अतः U की नियुक्ति होगी।
- (c) दुकान O से महिला को निश्चित रूप से उसकी सभी वस्तुएँ मिल जाएँगी। क्योंकि वहाँ दूध की कीमत ₹ 23 प्रति लीटर है, टमाटर की कीमत ₹ 42 प्रति किलो है तथा अंगूर की कीमत ₹ 86 प्रति किलो है।
- (d) चूँकि सुदीप की सेवानिवृत्ति की उम्र 58 वर्ष होने से पहले कम से कम 5 वर्ष का कार्यकाल शेष बचा नहीं है। अतः सुदीप को कम्पनी आवास प्रदान नहीं किया जाएगा।

उत्तर (प्र.सं. 4-8) प्रश्नानुसार,

उम्मीदवार	शर्त							
	(i)	या (1)	(ii)	(iii)	या (2)	(iv)	(v)	(vi)
सुरभी गौरव	✓	-	-	✓	-	✓	✓	✓
विनित पटेल	-	-	✓	✓	-	✓	✓	-
मलिक आनन्द	✓	-	✓	X	✓	✓	✓	✓
शोभा विजय	✓	-	✓	✓	-	✓	✓	-
आलंकिता	✓	-	✓	✓	-	✓	✓	✓

- (e) सुरभी गौरव पाँच साक्षात्कारों में सम्मिलित हुई परन्तु यह स्पष्ट नहीं है कि वे बैंक पीओ के थे। अतः आँकड़े अपर्याप्त हैं।
- (e) दी गई जानकारी से विनित पटेल की आयु स्पष्ट नहीं है। अतः आँकड़े अपर्याप्त हैं।
- (c) मलिक आनन्द ने लिखित परीक्षा में 60% अंक प्राप्त नहीं किए। अतः मामला कम्पनी के सहायक निदेशक को भेजा जाना है।
- (e) दी गई जानकारी से शोभा विजय की आयु स्पष्ट नहीं है। अतः आँकड़े अपर्याप्त हैं।
- (a) आलंकिता मंगल सभी शर्तें पूरी करती हैं। अतः इनका चयन होगा।

उत्तर (प्र.सं. 9-11) प्रश्नानुसार,

उम्मीदवार	(I)	या (A)	(II)	या (B)	(III)	(IV)
सन्दीप	-	✓	✓		✓	✓
शिव रामकृष्णन	✓		डाटा अपर्याप्त		✓	✓
नर्सोमन	✓		✓		✓	डाटा अपर्याप्त

- (c) सन्दीप सिंह का मामला संस्थान के डीन के पास भेजा जाएगा।
- (b) शिव रामकृष्णन का चयन किया जाएगा या नहीं यह निर्णय लेने के लिए डाटा अपर्याप्त है।
- (c) नर्सोमन के चयन के विषय में डाटा अपर्याप्त है।

उत्तर (प्र.सं. 12-16) प्रश्नानुसार,

उम्मीदवार	शर्त									
	(i)	या	(a)	(ii)	या	(b)	(iii)	(iv)	(v)	
शिव	✓		-	✓		-	✓	✓	✓	
राहिल	आँकड़े अपर्याप्त		-	✓		-	✓	✓	✓	
नकुल	-		✓	✓		-	✓	✓	✓	
मनोहर	✓		-	X		✓	✓	✓	✓	
स्वाति	✓		-	X		✓	✓	✓	✓	

- (b) शिव कुमार कामथ सभी शर्तें पूरी करता है। अतः इसे कम्पनी में HR प्रबन्धक के रूप में नियुक्त किया जा सकता है।
- (c) शर्त (i) या (a) के बारे में कोई जानकारी नहीं दी गयी है।
- (a) नकुल भटनागर शर्तें (a), (ii), (iii), (iv) तथा (v) पूरी करता है। अतः उसे कम्पनी में हेड HR के रूप में नियुक्त किया जा सकता है।
- (d) मनोहर ताम्बे शर्तें (i), (b), (iii), (iv) तथा (v) पूरी करता है। अतः उसे कम्पनी के CEO के रूप में नियुक्त किया जा सकता है।
- (d) स्वाति शिंदे शर्तें (i), (b), (iii), (iv) तथा (v) पूरी करती है। अतः उसे कम्पनी के CEO के रूप में नियुक्त किया जा सकता है।

उत्तर (प्र.सं. 17-21) प्रश्नानुसार,

उम्मीदवार	(i)	(ii)	या (a)	(iii)	(iv)	या (b)	(v)
रीता	✓	✓	-	✓	✓	-	✓
अशोक	✓	✓	-	✓	-	✓	✓
आलोक	X	✓	-	✓	✓	-	✓
स्वपन	✓	X	✓	✓	✓	-	✓
सीमा	✓	✓	-	✓	✓	-	✓

- (e) रीता भट्ट सभी शर्तें पूरी करती है। अतः उसका चयन किया जा सकता है।
- (c) अशोक प्रधान शर्तें (i), (ii), (iii), (b) और (v) पूरी करता है। अतः उसका मामला प्रेसीडेन्ट-HR को भेजा जाएगा।
- (a) आलोक वर्मा शर्त (i) पूरी नहीं करता है।
- (d) स्वपन घोष शर्तें (i), (a), (iii), (iv) एवं (v) पूरी करता है। अतः उसका मामला GM-HR को भेजा जाएगा।
- (e) सीमा बहल शर्तें (i), (ii), (iii), (iv) और (v) पूरी करती है। अतः उसका चयन किया जा सकता है।

उत्तर (प्र.सं. 22-26) प्रश्नानुसार,

क्र.सं.	उम्मीदवार का नाम	दी गई शर्तें							उपशर्त		कार्यवाही
		(i)	(ii)	(iii)	(iv)	(v)	(vi)	(vii)	A	B	
		कक्षा XII में कम-से-कम 60% अंक	ग्रेजुएशन के किसी भी अनुशासन में कम-से-कम 55% अंक	प्रबन्धन/अर्थशास्त्र/सांख्यिकी में पोस्ट ग्रेजुएट डिग्री/डिप्लोमा में कम-से-कम 60% अंक	आयु 1-3-2010 को कम-से-कम 25 वर्ष और अधिक-से-अधिक 35 वर्ष	कम-से-कम 2 वर्ष का बैंक में जनरल बैंकिंग ऑफिसर पद पर शिक्षा कार्य का अनुभव	लिखित परीक्षा में कम-से-कम 50% अंक	व्यक्तिगत साक्षात्कार में कम-से-कम 40% अंक	(iii) को छोड़कर, CA या ICWA में कम-से-कम 60% अंक (V.P. भर्ती)	(vii) को छोड़कर, लिखित परीक्षा में कम-से-कम 65% तथा व्यक्तिगत साक्षात्कार में कम-से-कम 35% अंक (प्रेसिडेन्ट-भर्ती)	
22.	सोहन माझी	?	65% ✓	70% ✓	8-7-1982 ✓	3 वर्ष ✓	55% ✓	50% ✓	—	—	जानकारी अपर्याप्त है।
23.	नीता जायसवाल	68% ✓	58% ✓	60% ✓	2-6-1980 ✓	3 वर्ष ✓	50% ✓	50% ✓	—	—	इनका चयन किया जाएगा।
24.	अरविदम् घोष	70% ✓	?	60% ✓	25-2-1975 ✗	4 वर्ष ✓	50% ✓	40% ✓	—	—	इनका चयन नहीं किया जाएगा।
25.	केशव वोरा	65% ✓	60% ✓	58% ✗	8-11-1978 ✓	2 वर्ष ✓	50% ✓	45% ✓	ICWA-60% ✓	—	इनका मामला V.P. भर्ती के पास भेजा जाएगा।
26.	नेहा साल्वे	60% ✓	60% ✓	60% ✓	24-8-1979 ✓	4 वर्ष ✓	70% ✓	38% ✗	—	लिखित परीक्षा-70% ✓ साक्षात्कार-38% ✓	इनका मामला प्रेसिडेन्ट भर्ती के पास भेजा जाएगा।

22. (a) सोहन माझी के कक्षा XII में प्राप्तियों के बारे में कुछ भी नहीं बतलाया गया है। अतः जानकारी अपर्याप्त है।

23. (d) नीता जायसवाल सभी शर्तों को पूरी करती हैं। अतः इनका चयन किया जाएगा।

24. (e) अरविदम् घोष शर्त (iv) को पूरा नहीं करते हैं। अतः इनका चयन नहीं किया जाएगा।

25. (b) केशव वोरा शर्त (iii) को पूरा नहीं करते हैं, परन्तु उपशर्त A को पूरा करते हैं। अतः इनका मामला V.P. भर्ती के पास भेजा जाएगा।

26. (c) नेहा साल्वे शर्त (vii) को पूरा नहीं करती हैं, परन्तु उपशर्त B को पूरा करती हैं। अतः इनका मामला प्रेसिडेन्ट भर्ती के पास भेजा जाएगा।



# मास्टर प्रश्नावली

- आप अपने भाई की शादी में सम्मिलित होने के लिए जा रहे हैं। जब आप रेलवे स्टेशन पहुँचने वाले हैं, तो आपको ज्ञात होता है कि आपका टिकट रास्ते में कहीं गिर गया है। अगले 15 दिनों तक के लिए आरक्षण की कोई सम्भावना नहीं है, तो आप
  - तुरन्त ही स्टेशन अधीक्षक से सम्पर्क करेंगे और अपने आरक्षण का हवाला देते हुए एक नया टिकट लेने का प्रयास करेंगे
  - अपने घर जाने की योजना स्थगित कर देंगे
  - टीटी को गैर-कानूनी तरीके से पैसे देकर टिकट की व्यवस्था कर लेंगे
  - ट्रेन में चढ़ जाएँगे और बाकी सब भगवान भरोसे छोड़ देंगे
- आप किसी शहर में एक अजनबी हैं। आपने अपना बटुआ खो दिया है। आपको अगले दिन शाम 5 बजे से पहले कॉलेज में नामांकन शुल्क जमा करना है। आपका घर वहीं से 24 घण्टे की दूरी पर स्थित है, तो आप
  - अपनी सारी उम्मीदें खो देंगे और रोना शुरू कर देंगे
  - समय विस्तार की माँग करेंगे। अपने घर पर फोन करके इलेक्ट्रॉनिक ट्रांसफर अथवा मनीऑर्डर द्वारा पैसे भेजने के लिए कहेंगे
  - किसी अन्य व्यक्ति की मदद माँगेंगे
  - अपने घर वापस लौट जाएँगे, क्योंकि कुछ भी नहीं किया जा सकता है
- आप एक ऐसे क्षेत्र में परिवार नियोजन कार्यक्रम लागू करने के प्रभारी हैं, जहाँ वर्तमान नीति का कड़ा विरोध हो रहा है। आप निवासियों को छोटे परिवार रखने की आवश्यकता मनवाना चाहते हैं। इस सन्देश को सम्प्रेषित करने का सर्वोत्तम तरीका क्या होगा? **(UPSC CSAT 2013)**
  - निवासियों को स्वास्थ्य और जीवन स्तर सुधारने हेतु परिवार नियोजन की आवश्यकता तर्कसंगत रूप से समझाना
  - देर से विवाह एवं बच्चों के बीच उचित अन्तर को प्रोत्साहित करना
  - परिवार नियोजन युक्तियाँ अपनाने के लिए प्रोत्साहन प्रदान करना
  - ऐसे लोगों से, जिनका बन्ध्याकरण हो चुका है अथवा जो गर्भनिरोधक प्रयोग कर रहे हैं, निवासियों से प्रत्यक्षतः बात करने का आग्रह करना
- आप अपने दोस्तों के साथ बैठे हुए हैं और आप लोगों के बीच एक बहस छिड़ जाती है। आप जानते हैं कि आप सही हैं, लेकिन कुछ अन्य लोग किसी आधार पर आपके विचारों का विरोध कर रहे हैं, जो काफी आक्रामक हैं। आप
  - उनके साथ झगड़ना शुरू कर देंगे
  - विनम्रतापूर्वक अपने तर्क की वकालत करेंगे
  - चुप रहेंगे और उन्हें अपने ऊपर हावी होने देंगे
  - आक्रामक तरीके से अपने विचारों को प्रस्तुत करना शुरू करेंगे
- आप एक राज्य क्रीड़ा समिति के अध्यक्ष हैं। आपको एक शिकायत मिली है और बाद में यह पाया गया है कि कनिष्ठ आयु वर्ग के किसी पदक जीतने वाले एथलीट की आयु, आयु के दिए मानदण्ड से पाँच दिन अधिक हो गई है। आप क्या करेंगे? **(UPSC CSAT 2013)**
  - छानबीन समिति से स्पष्टीकरण देने को कहेंगे
  - एथलीट से पदक वापस करने को कहेंगे
  - एथलीट को अपनी आयु की घोषणा करते हुए न्यायालय से शपथ-पत्र लाने को कहेंगे
  - क्रीड़ा समिति के सदस्यों से उनकी राय माँगेंगे
- मान लीजिए आप एक आरक्षी अधिकारी हैं। आपकी ड्यूटी एक लोक मेले में लगाई गई है। निम्नलिखित में से किस परिस्थिति के उत्पन्न होने पर आप उससे सबसे पहले निपटना चाहेंगे?
  - दो निहत्थे नवयुवक, जो आपसी वाद-विवाद में उलझे हुए हैं, उनके कारण भीड़ इकट्ठी हो गई है
  - प्रवेश द्वार के पास लगे मुख्य पण्डाल में आग लग गई है
  - एक बड़ा-सा झूला जिसमें एक छोटा बच्चा बैठा है, बीच में ही फँस गया है
  - एक व्यक्ति नशे में टिकट-घर के पास बेहोश होकर गिर पड़ा है
- आप किसी विदेशी प्रतिष्ठित कम्पनी के प्रमुख हैं। अपनी गाड़ी से आप गाँव जा रहे हैं, जाते समय आपको रास्ते में गरीबों की बस्तियाँ, भूखे पड़े लोग, टूटे-फूटे घर दिखते हैं। आप समस्या को देखकर काफी आहत हो जाते हैं। ऐसी स्थिति में आप क्या करने का निर्णय लेंगे?
  - गाँवों के विकास के लिए वहाँ के प्रधान से बात करेंगे
  - गरीब लोगों को कपड़े, खाना और पैसे का वितरण करवाएँगे
  - गाँव की हालत सुधारने के लिए एक योजना बनाएँगे और उसके सन्दर्भ में अपनी कम्पनी से सहयोग करवाएँगे
  - राज्य सरकार एवं अपनी कम्पनी के सहयोग से एक परियोजना चलाने का प्रस्ताव रखेंगे, जिससे उन लोगों को रोजगार मिल सके और उनकी स्थिति में सुधार हो सके
- आप एक ऑटो में सफर कर रहे हैं। अचानक रास्ते में ऑटो चालक स्कूटर पर जा रही एक युवती को छेड़ने लगता है और उसके वाहन के बराबर में अपना ऑटो चलाने लगता है। ऑटो में बैठे सारे लड़के उसका सहयोग कर रहे होते हैं। यह घटना मेन हाइवे पर हो रही है और रात भी काफी अधिक हो चुकी है। ऐसी स्थिति में आपकी जिम्मेदारी क्या बनती है?
  - आप चुपचाप बैठे रहेंगे और अपने गन्तव्य स्थान के आने का इन्तजार करेंगे
  - आप ऑटो चालक सहित अन्य यात्रियों को शान्त रहने की धमकी देते हुए, उनकी शिकायत पुलिस को करने की बात कहेंगे
  - ऑटो में बैठे लोगों को स्थिति के घातक परिणामों को बताएँगे और उनसे नैतिकता का पालन करने की बात कहेंगे, साथ ही उन सभी को मिलकर ऑटो चालक को कड़े शब्दों में समझाने को कहेंगे
  - आप ऑटो से उतर जाएँगे जिससे आप किसी परेशानी में न फँस सकें
- एक बाढ़-पीड़ित क्षेत्र में आपको अल्प सूचना पर नौकाएँ भाड़े पर लेने का दायित्व दिया गया है। नौका-मालिकों द्वारा बताई गई कीमतों को देखने पर आप पाते हैं कि न्यूनतम कीमत सरकार की अनुमोदित दर से लगभग तीन गुना अधिक है। ऐसे में आप क्या करेंगे? **(UPSC CSAT 2011)**
  - उनके प्रस्ताव को रद्द कर नई कीमतें माँगाएँगे
  - न्यूनतम कीमत को स्वीकार कर लेंगे
  - मामले को सरकार के पास भेज देंगे
  - नौका-मालिकों को धमकी देंगे कि उनका लाइसेंस रद्द हो सकता है
- आप एक मॉल में घुसने वाले थे कि आपको बन्दूक चलने की आवाज आई और उसी समय तीन लोग मॉल से बाहर आते दिखे। वे एक सफेद कार में सवार होकर भाग निकलते हैं। आप उस कार का नम्बर नोट कर लेते हैं। मॉल में प्रवेश के बाद आपको पता चलता है कि एक व्यक्ति को गोली मारकर लूटा गया है। व्यक्ति घायल तो है, परन्तु हालत गम्भीर नहीं है। ऐसी अवस्था में, आप **(MPPCS 2014)**
  - अपना कार्य यथावत् करते रहेंगे, क्योंकि अन्य लोग पीड़ित की सहायता कर रहे हैं और सी.सी.टी.वी. पर घटना रिकॉर्ड हो गई है
  - सहायता की पेशकश कर पीड़ित को अस्पताल ले जाएँगे
  - घटना की जानकारी देकर पुलिस को बुलाएँगे, उन्हें उस कार का नम्बर देंगे और एम्बुलेंस भी बुलाएँगे
  - मॉल प्रबन्धन/सुरक्षाकर्मी को सूचित कर उनसे तत्काल कार्यवाही की माँग करेंगे

11. सांस्कृतिक उत्सव के लिए एक कॉलेज परिषद् विद्यार्थियों का ऑडीशन कर रही है। उन्हें निम्नलिखित मापदण्डों को पूरा करना ही है।

1. विद्यार्थी को न्यूनतम नृत्य में से एक प्रकार पता होना चाहिए।
2. विद्यार्थी को न्यूनतम एक वाद्ययन्त्र बजाने का ज्ञान होना चाहिए।
3. विद्यार्थी में अच्छी अभिनय क्षमता होनी चाहिए।

परिषद् निम्नलिखित में से किस का निश्चित रूप से चयन करेगी?

- (a) Z एक भरतनाट्यम नर्तक व वायलिन-वादक है, लेकिन अभिनय कुशलता बिल्कुल भी नहीं है
- (b) P फुटबाल खेलते हैं, गिटार बजाते हैं और रोड शो में भी अभिनय किया है तथा शास्त्रीय नृत्य भी करते हैं
- (c) J एक समकालीन नर्तक है, एक कुशल अभिनेता है और बाँसुरी बजाना सीखने की योजना बना रहे हैं
- (d) A सितार बजाते हैं, एक हिप-हॉप नर्तक है और उनमें अभिनय कुशलता बिल्कुल भी नहीं है

12. एक कॉलेज में उन छात्रों को प्रवेश दिया जाता है, जो निम्नलिखित मापदण्डों को सन्तुष्ट करते हैं।

1. जिन छात्रों ने भौतिक शास्त्र में 85%, गणित में 90% और रसायन शास्त्र में 80% अंक प्राप्त किए हैं।
2. जिन छात्रों ने अंग्रेजी में न्यूनतम 70% अंक प्राप्त किए हैं।
3. वे छात्र जो क्रीड़ा या वाद्य यंत्रों में सिद्धहस्त हैं।  
कॉलेज निम्नलिखित में से किस छात्र को निश्चित रूप से प्रवेश देगा?
- (a) R ने भौतिक शास्त्र में 90%, रसायन शास्त्र में 80%, गणित में 88%, और अंग्रेजी में 75% अंक प्राप्त किए हैं और वह बाँसुरी बजाता है
- (b) Q ने भौतिक शास्त्र में 89%, गणित में 91.5%, अंग्रेजी में 80% और रसायन शास्त्र में 82% अंक प्राप्त किए हैं और वह एक नर्तक है
- (c) P ने रसायन शास्त्र में 78%, गणित में 88%, भौतिक शास्त्र में 89% और अंग्रेजी में 80% अंक प्राप्त किए हैं और वह हॉकी खेलता है
- (d) S ने भौतिकी में 90%, रसायन शास्त्र में 81%, गणित में 95% और अंग्रेजी में 81% अंक प्राप्त किए हैं और यह वायलिन बजाता है

13. एक छोटी-सी दुकान का मालिक निम्न मापदण्डों के आधार पर इन्वेंटरी रखता है

1. शैम्पू पाउच जिनकी कीमत प्रति पाउच ₹ 4 से ₹ 10 के बीच है।
2. चॉकलेट प्रति नग की कीमत ₹ 1 से ₹ 60 के बीच है।
3. सूखे मेवे प्रति 100 ग्राम की कीमत ₹ 125 से भी ज्यादा है।
4. दूध के पैकेट प्रति लीटर की कीमत ₹ 21 से ₹ 29 के बीच है।

निम्नलिखित में से कौन-सी सूची निश्चित रूप से उसकी दुकान में नहीं मिलेगी?

(RRB NTPC फेज I परीक्षा 2016)

- (A) शैम्पू A, प्रति पाउच ₹ 4; चॉकलेट B, ₹ 1.5 प्रति नग और सूखे मेवे C, ₹ 250 प्रति 125 ग्राम
  - (B) शैम्पू P, ₹ 5 प्रति पाउच; दूध के पैकेट Q, ₹ 23 प्रति लीटर और सूखे मेवे R, ₹ 150 प्रति 100 ग्राम
  - (C) शैम्पू X, ₹ 5 प्रति पाउच; चॉकलेट Y, ₹ 1 प्रति नग और सूखे मेवे Z, ₹ 100 प्रति 100 ग्राम
  - (D) शैम्पू L, ₹ 4 प्रति पाउच; दूध के पैकेट M ₹ 24.5 प्रति पैकेट और चॉकलेट N, ₹ 35 प्रति नग और सूखे मेवे O, ₹ 350 प्रति 200 ग्राम
- (a) C (b) A (c) D (d) B

14. निम्नलिखित को पढ़ें और इस पर आधारित प्रश्न का उत्तर दें।

पुष्पा 3 शर्ट खरीदना चाहती थी। उसे निम्नलिखित ऑफरों का पता चला

1. सुपर सेल ₹ 749 प्रति शर्ट की कीमत पर 2 शर्ट लें और अगली शर्ट पर 30% की छूट पाएँ।

2. हॉट सेल ₹ 799 प्रति शर्ट की कीमत पर 2 शर्ट लें और अगली शर्ट पर 40% की छूट पाएँ।

3. मेगा सेल ₹ 1999 की 2 शर्ट लें और एक शर्ट मुफ्त पाएँ।

4. बिग सेल ₹ 999 प्रति शर्ट की कीमत पर 2 शर्ट लें और अगली शर्ट पर 90% की छूट पाएँ।

मूल्य के सन्दर्भ में सबसे अच्छा ऑफर कौन-सा है, जिसे पुष्पा को चुनना चाहिए?

(A) बिग सेल (B) मेगा सेल (C) सुपर सेल (D) हॉट सेल  
(RRB NTPC फेज I परीक्षा 2016)

(a) D (b) C (c) B (d) A

15. एक दुकान का मालिक निम्नलिखित मापदण्डों के आधार पर इन्वेंटरी रखता है

(RRB NTPC फेज I परीक्षा 2016)

1. प्रति यूनिट ₹ 21 से ₹ 75 के बीच की कीमत वाली वस्तुएँ
2. न्यूनतम 3 दिनों की शेल्फ लाइफ वाली वस्तुएँ
3. वस्तुएँ जिनकी कम-से-कम 50 यूनिट की दैनिक बिक्री हो।

निम्नलिखित में से कौन-सी वस्तु उसकी दुकान में निश्चित रूप से मिलेगी?

- (A) K, 55 यूनिट की दैनिक बिक्री जिसकी औसत कीमत ₹ 43 प्रति यूनिट है और शेल्फ लाइफ 2 दिन की है।
  - (B) ₹ L, 29 से ₹ 45 प्रति यूनिट की रेंज है, 35 यूनिट दैनिक बिक्री है और शेल्फ लाइफ 3 साल है।
  - (C) I, जिसकी शेल्फ लाइफ 5 दिन है, दैनिक बिक्री 100 यूनिट है और कीमत ₹ 19 प्रति यूनिट है।
  - (D) M, जिसकी कीमत ₹ 23 से ₹ 32 प्रति यूनिट है, दैनिक बिक्री 75 यूनिट है और शेल्फ लाइफ 3 दिन है।
- (a) D (b) A  
(c) B (d) C

16. निम्नलिखित जानकारी का ध्यानपूर्वक अध्ययन करें और निम्न प्रश्नों का उत्तर दें।

धवन ने श्यामला सोसाइटी में एक फ्लैट खरीदने की योजना बनाई है। श्यामला सोसाइटी ने अपने सोसाइटी में फ्लैटों के आवंटन के लिए निम्नलिखित शर्तों को रखा है

आवेदक

- (i) राज्य का निवास प्रमाण पत्र प्रस्तुत करना चाहिए।
- (ii) कम-से-कम 5 साल की नौकरी किया होना चाहिए।
- (iii) यदि आवश्यकता हो, तो वह 5 साल में पूरी राशि का भुगतान करने के लिए तैयार हो।
- (iv) उस शहर में आवासीय सुविधा के मालिक या सह-मालिक (यदि पति/पत्नी) स्वामी नहीं होना चाहिए।
- (v) 31 दिसम्बर, 2016 तक 35 वर्ष से कम आयु का नहीं होना चाहिए।

आवेदक के मामले में, जो अन्य सभी मानदण्डों को पूरा करता है, सिवाय इसके कि

- (i) जैसा ऊपर दिया गया है, को नगर परिषद के अध्यक्ष को सन्दर्भित किया जाना चाहिए।
- (ii) जैसा ऊपर दिया गया है, लेकिन आधार कार्ड प्रदान करने के लिए तैयार हो, समिति के उपाध्यक्ष को सन्दर्भित किया जाना चाहिए।
- (iii) जैसा ऊपर दिया गया है, लेकिन एक स्वतन्त्रता सेनानी या पूर्व सैनिक या इनके साथ पहला सम्बन्ध है, को समिति के एक सदस्य को सन्दर्भित किया जाना चाहिए।

आवेदन की प्राप्ति की अन्तिम तिथि 31 दिसम्बर, 2016 थी। 31 दिसम्बर, 2016 के शर्तों को पूरा किया जाना है। इन मानदण्डों के आधार पर, निर्णय लें कि आपको 1 जनवरी, 2017 को दिए गए निम्नलिखित मामले में फ्लैट आवंटित करना है या नहीं।

धवन एक उद्योगपति और दूसरे राज्य से हैं, जिन्होंने 2000 में अपनी फैक्ट्री को स्थापित किया है और उसके पास राज्य का निवास प्रमाण पत्र है। यदि आवश्यक हो, तो वह 4 साल में पूरी राशि का भुगतान करने के लिए तैयार है। उसके पास उस शहर में कोई घर नहीं है, लेकिन उसकी पत्नी के पास एक फ्लैट है। उनकी जन्म तिथि 11 नवम्बर, 1970 है।  
(RRB ग्रुप डी परीक्षा 2018)

- फ्लैट आवंटित करेंगे
- उप सभाध्यक्ष को विचारार्थ भेजें
- फ्लैट आवंटित मत करें
- अध्यक्ष को विचारार्थ भेजें

**निर्देश** (प्र.स. 17-21) निम्नलिखित जानकारी को ध्यान से पढ़िए और नीचे दिए गए प्रश्नों के उत्तर दीजिए।  
(Corporation Bank SO 2014)

एक संगठन में विपणन प्रबन्धक के चुनाव की शर्तें दी गई हैं

#### उम्मीदवार

- यथा 01.03.2013 को कम-से-कम 30 वर्ष का होना चाहिए।
- को स्नातकीकरण में कम-से-कम 55% अंक मिले होने चाहिए।
- को विपणन की स्नातकोत्तर डिग्री/डिप्लोमा में कम-से-कम 60% अंक मिले होने चाहिए।
- को अर्हता प्राप्ति के बाद किसी संगठन के विपणन प्रभाग में कम-से-कम 5 वर्ष का कार्यानुभव होना चाहिए।
- चयन प्रक्रिया में कम-से-कम 45% अंक मिले होने चाहिए।

ऐसे उम्मीदवार के मामले में जो अन्य सभी शर्तें पूरी करता है, सिवाय

- उपरोक्त (iv), किन्तु अर्हता प्राप्ति के बाद बतौर उपविपणन प्रबन्धक कम-से-कम 2 वर्ष का अनुभव प्राप्त है, तो मामला GM विपणन के पास भेजा जाना है।
- उपरोक्त (ii), किन्तु विपणन प्रबन्धन में स्नातकोत्तर डिग्री/डिप्लोमा में कम-से-कम 65% अंक मिले हैं, तो मामला वाइस-प्रेसिडेन्ट विपणन के पास भेजा जाएगा।

नीचे प्रत्येक प्रश्न में एक उम्मीदवार का ब्यौरा दिया गया है। ऊपर दी गई जानकारी और शर्तों एवं उप-शर्तों के आधार पर आपको निम्नलिखित में से एक कार्यवाही करनी है और तदनुसार अपना उत्तर देना है। प्रत्येक प्रश्न में दी गई जानकारी के अतिरिक्त आपको कुछ और मानकर नहीं चलना है। ये सभी मामले आपको यथा 01.03.2013 दिए गए हैं।

#### उत्तर दीजिए

- यदि उम्मीदवार का चयन नहीं करना है
  - यदि उम्मीदवार का चयन करना है
  - यदि निर्णय लेने के लिए जानकारी अपर्याप्त है
  - यदि मामला वाइस प्रेसिडेन्ट-विपणन के सामने पेश करना है
  - यदि मामला जनरल मैनेजर-विपणन के सामने पेश करना है
- सुरेश मेहता को स्नातकीकरण में 58% अंक मिले हैं। उसका जन्म 19 मई, 1979 को हुआ था। उसे चयन प्रक्रिया में 50% अंक मिले हैं। स्नातकोत्तरीकरण 62% अंकों के साथ पूरा करके पिछले सात वर्ष से वह एक संगठन के विपणन प्रभाग में काम कर रहा है।
  - सुधा गोपालन ने स्नातकीकरण और चयन प्रक्रिया दोनों में 50% अंक पाए हैं। 70% अंक सहित विपणन में अपना स्नातकोत्तर डिप्लोमा पूरा करने के बाद, पिछले 6 वर्ष से वह एक संगठन के विपणन प्रभाग में कार्य कर रही है। उसका जन्म 14 अक्टूबर, 1982 को हुआ था।
  - दिव्या कोहली, 65% अंक सहित, विपणन में अपना स्नातकोत्तर डिप्लोमा पूरा करने के बाद, पिछले 5 वर्ष से एक संगठन के विपणन प्रभाग में काम कर रही है। उसे स्नातकीकरण में 55% और चयन प्रक्रिया में 50% अंक मिले हैं। उसका जन्म 3 अप्रैल, 1983 को हुआ था।

20. नवीन मराठे का जन्म 8 अप्रैल, 1979 को हुआ था। उसे स्नातकीकरण और विपणन की स्नातकोत्तर डिग्री दोनों में 60% अंक मिले हैं। विपणन में स्नातकोत्तर डिग्री पूरी करने के बाद पिछले छह वर्ष से वह एक संगठन के विपणन प्रभाग में कार्यरत है। चयन प्रक्रिया में उसे 50% अंक मिले हैं।

21. वरुण मल्होत्रा का जन्म 3 जुलाई, 1980 को हुआ था। 65% अंक सहित विपणन में अपनी स्नातकोत्तर डिग्री पूरी करने के बाद, पिछले 3 वर्ष से वह एक संगठन में बतौर उपविपणन प्रबन्धक काम कर रहा है। उसे स्नातकीकरण और चयन प्रक्रिया दोनों 55% अंक मिले हैं।

**निर्देश** (प्र.सं. 22-26) एक संस्था प्रशिक्षु अधिकारी भर्ती करना चाहती है। मानदण्ड निम्नानुसार हैं।

#### उम्मीदवार

- 1-2-2009 को 21 वर्ष से कम और 28 वर्ष से अधिक न हो।
- कम-से-कम 55% अंकों के साथ किसी भी अनुशासन में ग्रेजुएट हो।
- को चयन परीक्षा में कम-से-कम 50% अंक मिले हों।
- को साक्षात्कार में कम-से-कम 45% अंक मिले हों।
- भारत में कहीं भी काम करने को तैयार हो।

लेकिन, यदि उम्मीदवार ऊपर उल्लिखित सभी मानदण्डों को पूरा करता हो, सिवाय

- उपरोक्त (ii) के, लेकिन पोस्ट ग्रेजुएट हो, तो उसका मामला कार्यपालक निदेशक को भेजा जाएगा।
- उपरोक्त (i) के, लेकिन कम-से-कम एक वर्ष का कार्य अनुभव हो, तो उसका मामला वाइस-प्रेसिडेन्ट को भेजा जाएगा।

नीचे प्रत्येक प्रश्न में एक-एक उम्मीदवार की जानकारी दी गई है। आपको उपलब्ध कराई गई सूचना तथा ऊपर दिए गए मानदण्डों तथा शर्तों के आधार पर निम्नलिखित पाँच में से एक निर्णय लेना है। प्रत्येक प्रश्न में दी गई जानकारी के अलावा आपको कोई अनुमान नहीं लगाना है। ये सारे मामले आपको यथा 1-2-2009 दिए गए हैं। आपको प्रत्येक प्रश्न में निम्नानुसार उत्तर देकर अपना निर्णय बताना है।  
(Bank PO 2009)

- यदि मामला कार्यपालक निदेशक को भेजा जाएगा
- यदि मामला वाइस-प्रेसिडेन्ट को भेजा जाएगा
- यदि कथन में दिए गए आँकड़े निर्णय लेने के लिए पर्याप्त नहीं हैं
- यदि उम्मीदवार का चयन किया जाना है
- यदि उम्मीदवार का चयन नहीं किया जाना है

22. विजय कुमार 22 वर्ष की आयु में 58% अंकों के साथ 2007 में पास हुआ कॉमर्स ग्रेजुएट है। वह भारत में कहीं भी काम करने को तैयार है। उसे चयन परीक्षा में 48% और साक्षात्कार में 52% अंक मिले हैं।

23. अविनाश 63% अंकों के साथ प्रथम श्रेणी से पास हुआ तथा विज्ञान से ग्रेजुएट है। उसने चयन परीक्षा और साक्षात्कार में क्रमशः 53% व 51% अंक हासिल किए हैं। वह भारत में कहीं भी काम करने को तैयार है। वह जुलाई, 2007 से एक निजी संस्था के विपणन विभाग में काम कर रहा है। उसका जन्म 11-6-1980 को हुआ था।

24. सुनील मकवाना 72% अंकों के साथ उत्तीर्ण हुआ एक विज्ञान ग्रेजुएट है। उसकी जन्मतिथि 13-10-1978 है। वह पिछले 2 वर्षों से एक क्लर्क के रूप में काम कर रहा है। उसे चयन परीक्षा और साक्षात्कार दोनों में 58% अंक मिले हैं। वह भारत में कहीं भी काम करने को तैयार है।

25. निशा शर्मा ने जुलाई, 2008 में 57% अंकों के साथ बी.कॉम. पास किया है। उसने साक्षात्कार में 48% और चयन परीक्षा में 58% अंक लिए हैं। वह भारत में कहीं भी काम करने को तैयार है। नवम्बर, 2008 में उसने 25 वर्ष की आयु पूरी की है।

26. राजन वाजे 45% अंकों के साथ ग्रेजुएट तथा 52% अंकों के साथ पोस्ट ग्रेजुएट है। उसकी जन्मतिथि 17-6-1982 है। वह भारत में कहीं भी काम करने को तैयार है। उसे साक्षात्कार में 56% और चयन परीक्षा में 63% अंक मिले हैं।

## उत्तर सहित व्याख्या

- (a) इस परिस्थिति में सर्वश्रेष्ठ विकल्प के रूप में विकल्प (a) अपनाया जाएगा, क्योंकि यह सर्वाधिक सकारात्मक विकल्प का द्योतक है, जबकि विकल्प (c) गैर-कानूनी है। विकल्प (d) निर्णयन क्षमता की हीनता को प्रदर्शित करता है, क्योंकि निर्णयन निर्माण प्रक्रिया में प्रत्येक निर्णय के पीछे तार्किकता का होना आवश्यक है। अतार्किक निर्णय को प्रशासनिक दृष्टिकोण से कदापि उचित नहीं कहा जा सकता है।
- (b) इस परिस्थिति में उपलब्ध सभी विकल्पों में से अनुकूलतम विकल्प यही होगा कि आप समय विस्तार की माँग करें तथा अपने घर से तत्काल धन की व्यवस्था कराएँ।
- (c) इस प्रकार की समस्या में मानवीय कौशल की आवश्यकता होती है, चूँकि लोगों को बन्ध्याकरण करवा चुके लोगों तथा गर्भनिरोधकों का प्रयोग कर रहे लोगों से प्रत्यक्ष बातचीत द्वारा अनुभव साझा होंगे। अतः विकल्प (d) सही समाधान होगा, क्योंकि तर्क उन लोगों की समझ में नहीं आएँगे, जो रुढ़िवादी तथा अशिक्षित हैं। प्रोत्साहित करने का विकल्प हो सकता है, किन्तु यह एक दीर्घकालीन प्रक्रिया है।
- (b) इस परिस्थिति में निर्णयन व्यावहारिक बोली द्वारा किया जाएगा। आप आक्रामकता का सामना आक्रामकता से नहीं कर सकते हैं अतः विकल्प (b) उपयुक्त होगा।
- (b) इस प्रकार की समस्या में निर्णयन निर्माण की निदेशात्मक शैली द्वारा निर्णय लिया जा सकता है। यहाँ पर अधिकृत व्यक्ति मौजूदा नियमों तथा अपनी पद स्थिति के अनुसार निर्णय करेगा। यहाँ पर यह प्रमाणित किया जा चुका है कि एथलीट ने आयु सीमा पार कर ली है अतः विकल्प (a) तथा (d) की सम्भावना नहीं बनती। आयु की घोषणा का शपथ-पत्र सही तथ्य को नकार नहीं सकता। अतः विकल्प (c) भी सही नहीं है। इसका एकमात्र निर्णय विकल्प (b) ही हो सकता है।
- (b) सबसे पहले प्रवेश द्वार के पास लगे मुख्य पण्डाल की आग से निपटा जाना चाहिए, क्योंकि इससे भारी संख्या में लोगों की जान-माल का खतरा है। अतः सही उत्तर विकल्प (b) है।
- (d) आप किसी को उठाना चाहते हैं, तो इसके लिए जरूरी है कि आप उसे खुद को सक्षम बनाने का मौका दें! आप उसे सहारा दे सकते हैं, लेकिन प्रयास आपको ही करना होगा। अतः विकल्प (d) सही है। विकल्प (a) भी निकटवर्ती है, लेकिन इसकी योजना अस्पष्ट है। विकल्प (c) में केवल कम्पनी पर आश्रित होकर योजना बनाने की बात है जिसमें सफलता की कम गुंजाइश नजर आती है, व्यक्तिगत लाभ ज्यादा होने की बात आती है। विकल्प (b) एक तात्कालिक सुझाव है पर लम्बे समय के लिए कारगर नहीं है।
- (c) विकल्प (a) और (d) दोनों ही पलायनवादी विचारधारा से प्रभावित होने के कारण सही नहीं हैं। विकल्प (b) तत्कालीन परिस्थिति के मद्देनजर बिल्कुल सही नहीं है, क्योंकि इससे बनती बात बिगड़ सकती है। अतः विकल्प (c) जिसमें एक स्पष्ट रणनीति एवं समझदारी दिख रही है, सही उत्तर होगा।
- (b) इस परिस्थिति के लिए न्यूनतम कीमत को स्वीकार कर लेना उचित समाधान है। विकल्प (a) या (c) से नौकाएँ लेने की प्रक्रिया में समय लगेगा, जबकि आपको परिस्थिति से शीघ्र निपटना होगा, क्योंकि आपको अल्प सूचना पर नौकाएँ भाड़े पर लेनी हैं। विकल्प (d) अनुचित होगा। इस प्रकार विकल्प (b) सन्तुलित दृष्टिकोण है।
- (c) आपदा सदैव प्राकृतिक ही नहीं होती, आतंकी घटना या लूट भी एक प्रकार की मानवीय आपदा है। ऐसे में कोई भी व्यक्ति बिना प्रतिक्रिया करे नहीं रह सकता। अतः आपदा प्रबन्धन के तहत विकल्प (c) सही अनुक्रिया होगी।
- (b) विद्यालय परिषद P का निश्चित रूप से चयन करेगी।

- (d) छात्र S सभी मापदण्डों को पूरा करता है अतः इसको निश्चित रूप से कॉलेज में प्रवेश दिया जाएगा।
- (a) ∴ दुकान में सूखे मेवों की प्रति 100 ग्राम की कीमत ₹ 125 से भी ज्यादा है, परन्तु सूची C में सूखे मेवे Z, ₹ 100 प्रति 100 ग्राम की जरूरत है। अतः सूची C का सामान उसकी दुकान में नहीं मिलेगा।
- (c) सुपर सेल में 3 शर्ट की कुल कीमत
 
$$= 749 \times 2 + \frac{749 \times 70}{100}$$

$$= 1498 + 524.3 = ₹2022.3$$
 हॉट सेल में 3 शर्ट की कुल कीमत
 
$$= 799 \times 2 + \frac{799 \times 60}{100}$$

$$= 1598 + 479.4 = ₹2077.4$$
 मेगा सेल में 3 शर्ट की कुल कीमत = ₹1999  
 बिग सेल में 3 शर्ट की कुल कीमत
 
$$= 2 \times 999 + \frac{999 \times 10}{100}$$

$$= 1998 + 99.9$$

$$= ₹2097.9$$
 अतः पुष्पा को मेगा सेल को चुनना चाहिए।
- (a) वस्तु M निश्चित रूप से मिलेगी, क्योंकि उसकी कीमत ₹ 23 से ₹ 32 प्रति यूनिट है, दैनिक बिक्री 75 यूनिट है तथा शोल्फ लाइफ 3 दिन है जोकि दुकान के मापदण्डों के आधार पर सही है।
- (c) चूँकि धवन की पत्नी के पास एक फ्लैट है। अतः वह शर्त (iv) का उल्लंघन करता है इसलिए धवन को फ्लैट आवंटित नहीं किया जाएगा।

उत्तर (प्र.सं. 17-21) प्रश्नानुसार,

उम्मीदवार	शर्तें								
	(i)	(ii)	या	B	(iii)	(iv)	या	A	(v)
सुरेश	✓	✓		-	✓	✓		-	✓
सुधा	✓	✗		✓	✓	✓		-	✓
दिव्या	✗	✓		-	✓	✓		-	✓
नवीन	✓	✓		-	✓	✓		-	✓
वरुण	✓	✓		-	✓	✗		✓	✓

- (b) सुरेश मेहता सभी शर्तें पूरी करता है। अतः उसका चयन किया जा सकता है।
- (d) सुधा गोपालन शर्तें (i), (B), (iii), (iv) तथा (v) पूरी करती है। अतः उसका मामला वाइस प्रेसिडेंट-विपणन के पास भेजा जाएगा।
- (a) दिव्या कोहली शर्त (i) पूरी नहीं करती है। अतः उसका चयन नहीं किया जा सकता।
- (b) नवीन मराठे सभी शर्तें पूरी करता है। अतः उसका चयन किया जा सकता है।
- (e) वरुण मल्होत्रा शर्तें (i), (ii), (iii), (v) तथा (A) पूरी करता है। अतः उसका मामला जनरल मैनेजर-विपणन के पास भेजा जाना चाहिए।

उत्तर (प्र.सं. 22-26) प्रश्नानुसार,

क्र.सं.	उम्मीदवार का नाम	दी गई शर्तें					उपशर्त		कार्यवाही
		(i)	(ii)	(iii)	(iv)	(v)	A	B	
		आयु 1-2-2009 को कम-से-कम 21 वर्ष और अधिक-से-अधिक 28 वर्ष	कम-से-कम 55% अंकों सहित किसी भी अनुशासन में ग्रेजुएट	चयन परीक्षा में कम-से-कम 50% अंक	साक्षात्कार में कम-से-कम 45% अंक	भारत में कहीं भी कार्य करने को तैयार	(ii) को छोड़कर, पोस्ट ग्रेजुएट (कार्यपालक निदेशक)	(i) को छोड़कर, कम-से-कम एक वर्ष का कार्यानुभव (वाइस-प्रेसीडेंट)	
22.	विजय कुमार	24 वर्ष ✓	58% ✓	48% ✗	52% ✓	✓	—	—	इनका चयन नहीं किया जाएगा।
23.	अविनाश	11-6-1980 ✗	63% ✓	53% ✓	51% ✓	✓	—	1½ वर्ष ✓	इनका मामला वाइस-प्रेसीडेंट के पास भेजा जाएगा।
24.	सुनील मकवाना	13-10-1978 ✗	72% ✓	58% ✓	58% ✓	✓	—	2 वर्ष ✓	इनका मामला वाइस-प्रेसीडेंट के पास भेजा जाएगा।
25.	निशा शर्मा	25+वर्ष	57% ✓	58% ✓	48% ✓	✓	—	—	इनका चयन किया जाएगा।
26.	राजन वाजे	17-6-1982 ✓	45% ✗	63% ✓	56% ✓	✓	52% ✓	—	इनका मामला कार्यपालक निदेशक के पास भेजा जाएगा।

22. (e) विजय कुमार शर्त (iii) को पूरा नहीं करते हैं। अतः इनका चयन नहीं किया जाएगा।

23. (b) अविनाश शर्त (i) को पूरा नहीं करते हैं, परन्तु उपशर्त B को पूरा करते हैं। अतः इनका मामला वाइस-प्रेसीडेंट के पास भेजा जाएगा।

24. (b) सुनील मकवाना शर्त (i) को पूरा नहीं करते हैं, परन्तु उपशर्त B को पूरा करते हैं। अतः इनका मामला वाइस-प्रेसीडेंट के पास भेजा जाएगा।

25. (c) निशा शर्मा सभी शर्तों को पूरा करती हैं। अतः इनका चयन किया जाएगा।

26. (a) राजन वाजे शर्त (ii) को पूरा नहीं करते हैं, परन्तु उपशर्त A को पूरा करते हैं। अतः इनका मामला कार्यपालक निदेशक के पास भेजा जाएगा।

# 27

## कथन की सत्यता का परीक्षण

### (Verification of Truth of Statement)

व्यावहारिक ज्ञान के आधार पर किसी कथन की वास्तविकता को जाँचना ही “कथन की सत्यता का परीक्षण” कहलाता है।

इसके अन्तर्गत पूछे जाने वाले प्रश्नों में कथन के रूप में एक घटना/वाक्य दिया गया होता है। अभ्यर्थियों को दिए गए कथन को ध्यानपूर्वक पढ़कर अपने व्यावहारिक ज्ञान के आधार पर यह ज्ञात करना होता है कि कथन की वास्तविकता क्या है या कथन में दिए गए वाक्य के लिए सबसे अधिक क्या आवश्यक है।

इसके अन्तर्गत सामान्यतया दो प्रकार के प्रश्न पूछे जाते हैं

#### प्रकार 1. घटना की वास्तविकता पर आधारित प्रश्न

इसके अन्तर्गत पूछे जाने वाले प्रश्नों में कथन के रूप में एक घटना दी गई होती है। इसी घटना के आधार पर यह पूछा जाता है कि दी गई घटना सदैव होती है या प्रायः होती है या कभी-कभी होती है या फिर कभी नहीं होती है।

● **उदाहरण 1.** एक लड़का कार की पिछली सीट पर बैठा है। जब ड्राइवर कार को तुरन्त चलाएगा, तो वह लड़का पीछे की ओर धक्का महसूस करेगा।

- (a) हमेशा (b) कभी नहीं  
(c) कभी-कभी (d) इनमें से कोई नहीं

**व्याख्या (a)** प्रश्न में दी गई घटना न्यूटन के तीसरे नियम की ओर संकेत देती है। अतः जब एक लड़का कार की पिछली सीट पर बैठा हो और ड्राइवर कार को तुरन्त चला दे, तो लड़का “हमेशा” पीछे की ओर धक्का महसूस करेगा।

● **उदाहरण 2.** बैरोमीटर का पाठ्यांक जब धीरे-धीरे नीचे गिरता है, तो वर्षा होने की सम्भावना होती है।

- (a) सदैव (b) कभी-कभी  
(c) प्रायः (d) कभी नहीं

**व्याख्या (a)** हम जानते हैं कि जब बैरोमीटर का पाठ्यांक धीरे-धीरे नीचे गिरता है, तो वर्षा होने की सम्भावना सदैव होती है और जब धीरे-धीरे ऊपर चढ़ता है, तो दिन साफ होने की सम्भावना सदैव होती है।  
अतः विकल्प (a) अभीष्ट उत्तर होगा।

#### प्रकार 2. श्रेष्ठ चुनाव पर आधारित प्रश्न

इसके अन्तर्गत पूछे जाने वाले प्रश्नों में कथन के रूप में एक वाक्य दिया गया होता है। इस वाक्य में किसी वस्तु के लिए क्या आवश्यक है? यह ज्ञात करना होता है। इस प्रकार के प्रश्नों में अभ्यर्थियों को विकल्प का चुनाव करते समय अपने व्यावहारिक ज्ञान का प्रयोग करना चाहिए।

● **उदाहरण 3.** निम्नलिखित में से देश के लिए कौन-सा अत्यावश्यक है?

- (a) मुख्यमंत्री (b) क्षेत्रफल  
(c) राज्य (d) निर्वाचन

**व्याख्या (b)** किसी देश के लिए क्षेत्रफल का होना एक अनिवार्य शर्त है।  
अतः विकल्प (b) अभीष्ट उत्तर होगा।

● **उदाहरण 4.** कैमरे में सदैव पाया जाता है

- (a) रील (b) फोटोग्राफ  
(c) फ्लैश (d) लेंस

**व्याख्या (d)** कुछ कैमरे ऐसे भी होते हैं जिनमें रील नहीं होती, कुछ कैमरे ऐसे भी होते हैं जिनमें फोटोग्राफ नहीं निकलते हैं तथा कुछ कैमरे ऐसे भी होते हैं जिनमें फ्लैश नहीं होती है, किन्तु सभी कैमरों में लेंस सदैव होता है।  
अतः विकल्प (d) अभीष्ट उत्तर होगा।

● **उदाहरण 5.** एक स्कूल में सदैव होता है

(RRB ALP 2018)

- (a) अध्यापक (b) प्रधानाध्यापक  
(c) भवन (d) पुस्तकालय

**व्याख्या (a)** एक स्कूल बिना प्रधानाध्यापक, भवन और पुस्तकालय के हो सकता है किन्तु एक अध्यापक का होना स्कूल की अनिवार्यता है।



# अभ्यास प्रश्नावली

**निर्देश** (प्र. सं. 1-17) नीचे दिए गए प्रत्येक प्रश्न में एक घटना दी गई है। प्रश्न को ध्यानपूर्वक पढ़कर उचित विकल्प का चयन कीजिए।

1. सोना, चाँदी की तुलना में अधिक मूल्यवान होता है। (RRB ALP 2018)  
(a) कभी-कभी (b) अक्सर (c) हमेशा (d) कभी नहीं
2. चेस के खेल में चार हाथी होते हैं। (RRB ALP 2018)  
(a) हमेशा (b) कभी-कभी (c) अक्सर (d) कभी-नहीं
3. सूर्य प्रातःकाल में पश्चिम दिशा में उदित होता है  
(a) सदैव (b) कभी-कभी (c) प्रायः (d) कभी नहीं
4. लूना पर जाता हुआ लड़का एका-एक ब्रेक मारने पर आगे की ओर झुक जाता है  
(a) कभी-कभी (b) कभी नहीं (c) प्रायः (d) सदैव
5. कल मैंने एक बर्फ का टुकड़ा देखा जो गल चुका था  
(a) हमेशा (b) कभी नहीं  
(c) कभी-कभी (d) कुछ समय के लिए
6. राज्यसभा का मुख्य कार्य कानून को कार्यान्वित करना है  
(a) कभी नहीं (b) कभी-कभी (c) प्रायः (d) सदैव
7. बर्फ का टुकड़ा पानी पर तैरता है  
(a) प्रायः (b) कभी-कभी (c) कभी नहीं (d) सदैव
8. एक व्यक्ति रात्रि में उत्तर की ओर जा रहा है तथा उसको ध्रुवतारा दिखाई दे रहा है। ध्रुवतारा दाहिने हाथ की ओर दिखाई देगा  
(a) सदैव (b) कभी-कभी (c) प्रायः (d) कभी नहीं
9. मेरी आठ वर्षीय भतीजी मेरे दस वर्षीय पुत्र से अधिक लम्बी है  
(a) सदैव (b) प्रायः (c) कभी-कभी (d) कभी नहीं
10. वस्तु विनिमय में वस्तु का आदान-प्रदान होता है  
(a) प्रायः (b) कभी-कभी (c) सदैव (d) कभी नहीं
11. भारत में एक महिला अपने मृतक पति के भाई से तथा एक पुरुष अपनी मृतक पत्नी की बहन से शादी कर सकता है  
(a) सदैव (b) कभी-कभी (c) प्रायः (d) कभी नहीं
12. एक पुस्तकालय में कम्प्यूटर होता है  
(a) कभी नहीं (b) सदैव  
(c) सामान्यतः (d) इनमें से कोई नहीं
13. एक मोबाइल पर कवर होता है  
(a) सदैव (b) कभी नहीं  
(c) प्रायः (d) इनमें से कोई नहीं
14. एक कम्प्यूटर में सी. पी. यू. होता है  
(a) सदैव (b) कभी-कभी  
(c) कभी नहीं (d) इनमें से कोई नहीं
15. एक चाकू में धार होती है  
(a) सदैव (b) कभी-कभी  
(c) कभी नहीं (d) इनमें से कोई नहीं
16. एक हॉस्पिटल में डॉक्टर होता है  
(a) सदैव (b) कभी नहीं  
(c) प्रायः (d) कभी-कभी
17. एक हाथी में सूँड होती है  
(a) सदैव (b) कभी-कभी  
(c) कभी नहीं (d) इनमें से कोई नहीं

**निर्देश** (प्र. सं. 18-35) नीचे दिए गए प्रत्येक प्रश्न में एक वाक्य दिया गया है। प्रश्न को ध्यानपूर्वक पढ़कर उचित विकल्प का चयन कीजिए।

18. एक पहाड़ी में सदैव होता/होती है (FCI 2018)  
(a) ऊँचाई (b) मार्ग (c) पेड़ (d) पानी
19. एक शर्ट में हमेशा होता है (RRB ALP 2018)  
(a) बटन (b) कपड़ा  
(c) कॉलर (d) जेब
20. बैंक में हमेशा होता है  
(a) प्रबन्धक (b) लॉकर  
(c) खाताधारक (d) ए.टी.एम.
21. एक कार्यालय में सदैव होता है (RRB ALP 2018)  
(a) रसोई (b) छत  
(c) प्राधिकारी (d) कार
22. खतरे में हमेशा होता है  
(a) दुश्मन (b) आक्रमण (c) डर (d) मदद
23. एक ट्रेन में हमेशा होगा  
(a) दरवाजा (b) ड्राइवर (c) गार्ड (d) इंजन
24. बहादुरी के लिए आवश्यक है  
(a) अनुभव (b) ताकत (c) साहस (d) ज्ञान
25. व्याकुलता में सदैव होता/होती है  
(a) कठिनाई (b) अशान्ति (c) असहायता (d) तीखापन
26. कच्चे दूध में निश्चित रूप से होगा  
(a) क्रीम (b) दही (c) पानी (d) सफेदी
27. जल में सदैव होगी/होगा  
(a) मिठास (b) बहाव (c) कड़वापन (d) तरलता
28. एक फैक्ट्री में हमेशा होगा/होगी  
(a) बिजली (b) चिमनी (c) मजदूर (d) फाइलें
29. एक पुस्तक में हमेशा होगा/होंगे  
(a) अध्याय (b) पन्ने/पेज  
(c) शब्द (d) उदाहरण
30. एक आदमी में अवश्य होगा/होगी  
(a) दाँत (b) पैर  
(c) आँख की रोशनी (d) हृदय
31. क्रिकेट में हमेशा होगा  
(a) स्टम्प (b) पिच (c) पैड (d) गेंद
32. विवाद में हमेशा होगा/होगी  
(a) नापसन्द (b) अन्याय (c) जोश (d) असहमति
33. दुःख में हमेशा होगा  
(a) आँसू (b) मुश्किल हालात  
(c) असन्तोष (d) गुस्सा
34. एक बल्ब में हमेशा होगा  
(a) फिलामेन्ट (b) रोशनी (c) विद्युत-धारा (d) आर्गन
35. एक कलम में अवश्य होगा  
(a) ट्यूब (b) ढक्कन  
(c) स्याही (d) निब

## उत्तर सहित व्याख्या

1. (c) सोना, चाँदी की तुलना में हमेशा अधिक मूल्यवान होता है।
2. (a) चेस के खेल में हमेशा चार हाथी होते हैं।
3. (d) हम जानते हैं कि सूर्य प्रातःकाल में पूर्व दिशा में उदित होता है। अतः सूर्य कभी भी पश्चिम दिशा में उदित नहीं होता है।
4. (d) न्यूटन का जड़त्व का नियम हमें यह बताता है, कि किसी गतिमान साधन में यदि एका-एक ब्रेक लगा दिए जाए, तो उसमें बैठे यात्री सदैव आगे की ओर झुक जाते हैं। अतः विकल्प (d) अभीष्ट उत्तर होगा।
5. (b) हम जानते हैं कि बर्फ के टुकड़े को गलने के बाद नहीं देखा जा सकता है। अतः विकल्प (b) अभीष्ट उत्तर होगा।
6. (a) कानून के कार्यान्वित करना राज्यसभा का कार्य नहीं है। अतः विकल्प (a) अभीष्ट उत्तर होगा।
7. (d) हम जानते हैं कि बर्फ का घनत्व पानी के घनत्व से कम होता है, जिस कारण बर्फ का टुकड़ा पानी पर तैरता है। अतः विकल्प (d) अभीष्ट उत्तर होगा।
8. (d) हम जानते हैं कि ध्रुवतारा सदैव उत्तर दिशा में दिखाई देता है, अब चूँकि व्यक्ति भी उत्तर की ओर जा रहा है। अतः ध्रुवतारा उसके मुँह के सामने होगा अर्थात् इस स्थिति में ध्रुवतारा कभी भी उसके दाहिने ओर नहीं दिखाई देगा। अतः विकल्प (d) अभीष्ट उत्तर होगा।
9. (c) किसी व्यक्ति की लम्बाई आयु के साथ अन्य कई और बातों पर भी निर्भर करती है। अतः कभी-कभी ऐसा हो सकता है कि कम आयु के बालक की लम्बाई, अधिक आयु के बालक से अधिक हो। अतः विकल्प (c) अभीष्ट उत्तर होगा।
10. (c) वस्तु विनिमय का अर्थ है, वस्तुओं का आदान-प्रदान। अतः विकल्प (c) अभीष्ट उत्तर होगा।
11. (b) भारत में एक महिला का अपने मृतक पति के भाई से तथा एक पुरुष का अपनी मृतक पत्नी की बहन से शादी करने का कोई अनिवार्य रिवाज तो नहीं है, किन्तु कभी-कभी ऐसा हो सकता है। अतः विकल्प (b) अभीष्ट उत्तर होगा।
12. (c) एक कम्प्यूटर, पुस्तकालय की मूलभूत आवश्यकता है, किन्तु इसका अर्थ यह नहीं है कि प्रत्येक पुस्तकालय में कम्प्यूटर ही हो। अतः सामान्यतः एक पुस्तकालय में कम्प्यूटर होता है।
13. (c) प्रायः एक मोबाइल फोन के ऊपर कवर रहता है। अतः विकल्प (c) अभीष्ट उत्तर होगा।
14. (a) हम जानते हैं कि सी. पी. यू. कम्प्यूटर का एक अभिन्न अंग है। अतः एक कम्प्यूटर में सी. पी. यू. सदैव होता है।
15. (a) एक चाकू में धार सदैव होती है। अतः विकल्प (a) अभीष्ट उत्तर होगा।
16. (a) एक हॉस्पिटल में डॉक्टर सदैव होता है। अतः विकल्प (a) सही है।
17. (a) एक हाथी की पहचान उसकी सूँड होती है। अतः एक हाथी में सूँड सदैव होती है।
18. (a) ऐसा हो सकता है कि एक पहाड़ी पर मार्ग, पेड़ या पानी न हो लेकिन ऊँचाई अवश्य होती है। अतः एक पहाड़ी पर ऊँचाई सदैव होगी।
19. (b) एक शर्ट में कपड़ा अवश्य होता है। शर्ट बिना बटन, कॉलर और जेब वाली भी हो सकती है।
20. (c) एक बैंक में प्रबन्धक, लॉकर और ए. टी. एम. हो भी सकते हैं और नहीं भी किन्तु एक खाताधारक अनिवार्य रूप से होता है।
21. (c) एक कार्यालय में सदैव एक प्राधिकारी होता है। बिना रसोईघर, छत तथा कार के भी एक कार्यालय हो सकता है।
22. (c) खतरे में हमेशा डर होता है। अतः सर्वाधिक उपर्युक्त उत्तर (c) डर होगा।
23. (d) एक ट्रेन बिना दरवाजे के, बिना झाड़वर तथा बिना गार्ड के हो सकती है लेकिन बिना इंजन के किसी ट्रेन का कोई अस्तित्व नहीं होता है। अतः विकल्प (d) अभीष्ट उत्तर होगा।
24. (c) बहादुरी के लिए साहस का होना अत्यन्त आवश्यक है। अतः विकल्प (c) सही है।
25. (b) व्याकुलता में सदैव अशान्ति होती है, क्योंकि व्याकुलता में मानसिक तनाव होता है तथा मानसिक तनाव से अशान्ति पैदा होती है। अतः विकल्प (b) अभीष्ट उत्तर होगा।
26. (d) कच्चे दूध में क्रीम हो यह आवश्यक नहीं है, दही हो यह भी आवश्यक नहीं है और पानी हो यह भी आवश्यक नहीं है किन्तु कच्चे दुध में सफेदी अवश्य होगी। अतः विकल्प (d) अभीष्ट उत्तर होगा।
27. (d) जल में मिठास हो यह आवश्यक नहीं है, बहाव हो यह भी आवश्यक नहीं तथा कड़वापन हो यह भी आवश्यक नहीं है किन्तु जल में तरलता का होना इसका एक अनिवार्य लक्षण है। अतः विकल्प (d) अभीष्ट उत्तर होगा।
28. (c) एक फैक्ट्री में मजदूरों का होना अतिआवश्यक है। अतः विकल्प (c) अभीष्ट उत्तर होगा।
29. (b) बिना शब्द वाले अर्थात् चित्र वाली पुस्तकें भी हो सकती हैं, बिना अध्याय वाली पुस्तकें भी हो सकती हैं तथा बिना उदाहरणों वाली पुस्तक भी हो सकती है किन्तु बिना पन्नों के पुस्तक नहीं होती है।
30. (d) हृदय सर्वाधिक जरूरी अंग है। अतः विकल्प (d) अभीष्ट उत्तर होगा।
31. (d) लोग बिना स्टम्प, पिच और पैड के क्रिकेट खेल लेते हैं किन्तु गेंद होना क्रिकेट खेलने के लिए आवश्यक है। अतः विकल्प (d) अभीष्ट उत्तर होगा।
32. (d) असहमति ही विवाद को जन्म देती है। अतः विकल्प (d) अभीष्ट उत्तर होगा।
33. (c) दुःखी आदमी असन्तोष से ग्रसित होगा। अतः विकल्प (c) अभीष्ट उत्तर होगा।
34. (a) फिलामेन्ट बल्ब का आवश्यक अंग है। अतः विकल्प (a) अभीष्ट उत्तर होगा।
35. (d) निब पेन में जरूर होगा तभी पेन से लिखा जा सकता है। स्याही खत्म हो जाने के बाद भी पेन की स्थिति कहने को पेन जैसी ही होती है।

# अभाषिक तर्कशक्ति

**NON-VERBAL REASONING**



# 1

## शृंखला (Series)

शृंखला का अर्थ आकृतियों का क्रमबद्ध रूप से व्यवस्थिकरण है अर्थात् एकसाथ क्रम में आने वाली आकृतियों या वस्तुओं के एक निश्चित या व्यवस्थित क्रम को शृंखला कहते हैं।

इस अध्याय के अन्तर्गत आकृतियों के दो समूह दिए गए होते हैं, जिसमें एक समूह प्रश्न आकृतियों का तथा दूसरा समूह उत्तर आकृतियों का जो दाईं ओर या नीचे की ओर दिया गया होता है। अभ्यर्थियों को दी गई प्रश्न आकृतियों के उस निश्चित क्रम को ज्ञात करके, उत्तर आकृतियों में से प्रश्न आकृतियों के उस उत्तर आकृति को ज्ञात करना होता है, जो प्रश्न आकृतियों के क्रम को जारी रखती है।

इस अध्याय के अन्तर्गत पूछे जाने वाले प्रश्न, प्रश्न आकृतियों के बीच कई सम्बन्धों पर आधारित होते हैं, जिसमें से कुछ महत्वपूर्ण सम्बन्ध निम्न हैं

### 1. आकृतियों की भुजाओं या रेखाओं की संख्या में वृद्धि/कमी पर आधारित

इस प्रकार के प्रश्नों में, दी गई प्रश्न आकृतियों की भुजाओं या रेखाओं की संख्या में क्रमशः वृद्धि या कमी होती रहती है। इस निश्चित क्रम को जारी रखते हुए हमें दी गई उत्तर आकृतियों में से सही उत्तर आकृति ज्ञात करनी होती है।

- **उदाहरण 1.** निम्नलिखित में से कौन-सी उत्तर आकृति प्रश्न आकृति में दी गई आकृति शृंखला का क्रम जारी रखेगी?

प्रश्न आकृतियाँ

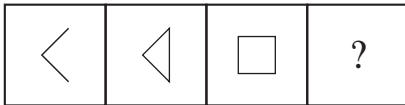

उत्तर आकृतियाँ

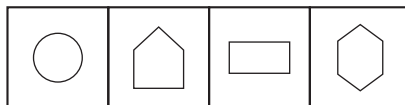

(a) (b) (c) (d)

**व्याख्या (b)** प्रश्न आकृति की प्रत्येक अगली आकृति में क्रमशः एक भुजा की वृद्धि हो रही है और आकृति क्रमशः दो, तीन तथा चार भुजाओं वाली है। अतः चौथी आकृति पाँच भुजाओं वाली होगी।

- **उदाहरण 2.** निम्नलिखित में से कौन-सी उत्तर आकृति प्रश्न आकृति में दी गई आकृति शृंखला का क्रम जारी रखेगी?

प्रश्न आकृतियाँ

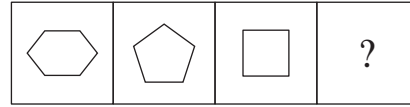

उत्तर आकृतियाँ

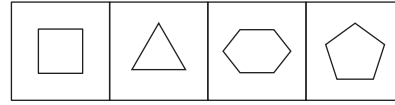

(a) (b) (c) (d)

**व्याख्या (b)** दी गई प्रश्न आकृतियों की प्रत्येक अगली आकृति में एक-एक भुजा की कमी हो रही है। अतः सही आकृति, उत्तर आकृति (b) होगी।

### 2. आकृतियों के तत्वों/डिजाइनों की संख्याओं में वृद्धि/कमी पर आधारित

इस प्रकार के प्रश्नों में, दी गई प्रश्न आकृतियों की प्रत्येक आकृति के अन्दर उपस्थित तत्वों/डिजाइनों की संख्या में निरन्तर वृद्धि/कमी होती रहती है। इसी निश्चित क्रम को जारी रखते हुए हमें दी गई उत्तर आकृतियों में से सही उत्तर आकृति ज्ञात करनी होती है।

- **उदाहरण 3.** निम्नलिखित में से कौन-सी उत्तर आकृति प्रश्न आकृति में दी गई आकृति शृंखला का क्रम जारी रखेगी?

प्रश्न आकृतियाँ

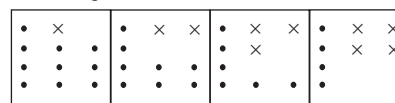

1 2 3 4

## उत्तर आकृतियाँ

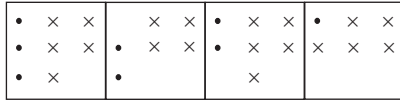

(a) (b) (c) (d)

**व्याख्या (a)** दी गई प्रश्न आकृतियों की प्रत्येक अगली आकृति में एक गुणन चिन्ह (X) बढ़ जाता है तथा एक बिन्दु (•) कम हो जाता है। इसी प्रकार, पाँचवी आकृति में पाँच X तथा तीन • होंगे जो उत्तर आकृति (a) में विद्यमान है।

- **उदाहरण 4.** निम्नलिखित में से कौन-सी उत्तर आकृति प्रश्न आकृति में दी गई आकृति श्रृंखला का क्रम जारी रखेगी?

## प्रश्न आकृतियाँ

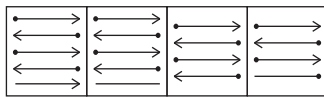

(Rajasthan Patwari 2016)

## उत्तर आकृतियाँ

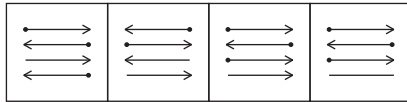

(a) (b) (c) (d)

**व्याख्या (b)** दी गई प्रश्न आकृतियों की प्रत्येक अगली आकृति में एक तत्व (डिजाइन) लुप्त हो जाता है अर्थात् पहले बिन्दु, फिर तीर का शीर्ष तथा उसके पश्चात् रेखा लुप्त हो जाती है। यही क्रम आगे भी चलता है।

## 3. आकृतियों के घूर्णन के सिद्धान्त पर आधारित

किसी निश्चित या स्थिर बिन्दु के चारों तरफ एक खण्ड या आकृति का घूमना घूर्णन कहलाता है।

आकृतियों का घूर्णन निम्नलिखित दो दिशाओं में होता है

## I. घड़ी की सूईयों की दिशा में या दक्षिणावर्त घूर्णन

घड़ी की सूईयों की दिशा में घूर्णन, दक्षिणावर्त घूर्णन कहलाता है।

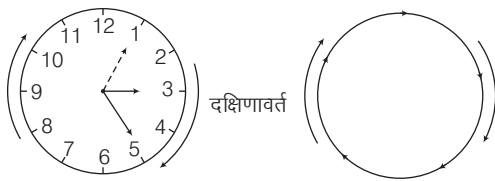

दक्षिणावर्त घूर्णन या घड़ी की दिशा में घूर्णन

## II. घड़ी की सूईयों की विपरीत दिशा में या वामावर्त घूर्णन

घड़ी की सूईयों की विपरीत दिशा में घूर्णन, वामावर्त घूर्णन कहलाता है।

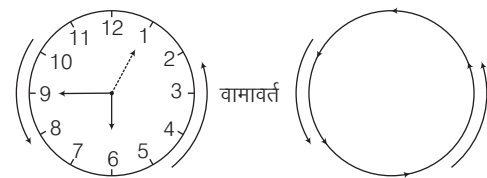

वामावर्त घूर्णन या घड़ी की विपरीत दिशा में घूर्णन

## कोणीय घूर्णन

किसी आकृति का कोणीय घूर्णन निम्नलिखित दो दिशाओं में होता है

## I. आकृतियों का दक्षिणावर्त दिशा में कोणीय घूर्णन



दक्षिणावर्त दिशा में  
45° कोणीय घूर्णन

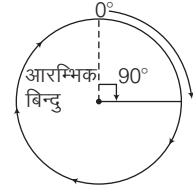

दक्षिणावर्त दिशा में  
90° कोणीय घूर्णन

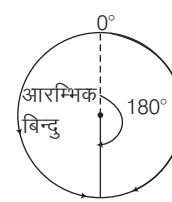

दक्षिणावर्त दिशा में  
180° कोणीय घूर्णन

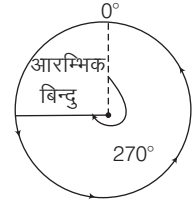

दक्षिणावर्त दिशा में  
270° कोणीय घूर्णन

## II. आकृतियों का वामावर्त दिशा में कोणीय घूर्णन

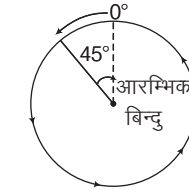

वामावर्त दिशा में  
45° कोणीय घूर्णन

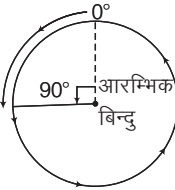

वामावर्त दिशा में 90°  
कोणीय घूर्णन

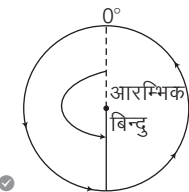

वामावर्त दिशा में  
180° कोणीय घूर्णन

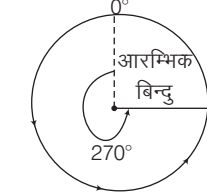

वामावर्त दिशा में  
270° कोणीय घूर्णन

## • उदाहरण 5. प्रश्न आकृतियाँ

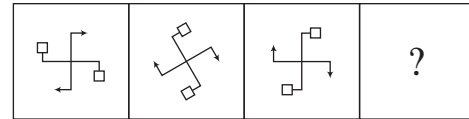

## उत्तर आकृतियाँ

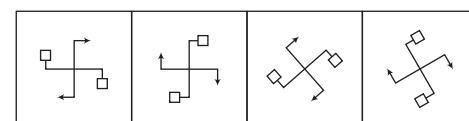

(a) (b) (c) (d)



**व्याख्या (c)** दी गई प्रश्न आकृतियों की प्रत्येक अगली आकृति दक्षिणावर्त दिशा में 45° घूम रही है। अतः अगली आकृति विकल्प (c) होगी।

- **उदाहरण 6.** निम्नलिखित उत्तर आकृतियों में से कौन-सी उत्तर आकृति नीचे दी गई शृंखला का क्रम जारी रखेगी?

**प्रश्न आकृतियाँ**

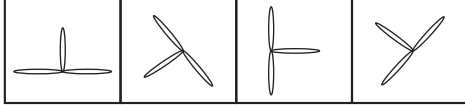

(UP Police Constable 2014)

**उत्तर आकृतियाँ**

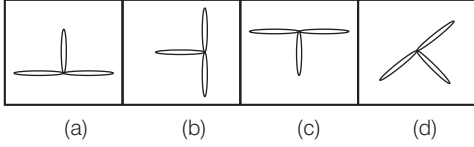

**व्याख्या (c)** प्रश्न आकृतियों का ध्यानपूर्वक अवलोकन करने के बाद हम पाते हैं कि पिछली आकृति को 135° वामावर्त दिशा में घुमाने पर अगली आकृति प्राप्त होती है। यदि इसी प्रकार का क्रम जारी रहता है, तो विकल्प (c) की आकृति शृंखला का क्रम जारी रखेगी।

- **उदाहरण 7.** निम्नलिखित में से कौन-सी उत्तर आकृति प्रश्न आकृति में दी गई आकृति शृंखला का क्रम जारी रखेगी?

**प्रश्न आकृतियाँ**

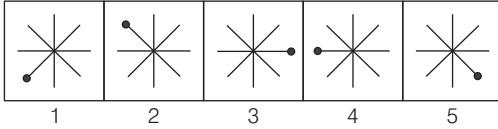

**उत्तर आकृतियाँ**

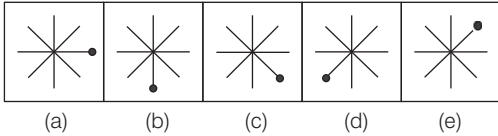

**व्याख्या (e)** दी गई प्रश्न आकृतियों से यह स्पष्ट है कि प्रश्न आकृतियों में पहली आकृति अगले प्रत्येक पद (आकृति) में क्रमशः 90°, 135°, 180°, 225° और 270° दक्षिणावर्त दिशा में घूम रही है।

- **उदाहरण 8.** निम्नलिखित में से कौन-सी उत्तर आकृति प्रश्न आकृति में दी गई आकृति शृंखला का क्रम जारी रखेगी?

**प्रश्न आकृतियाँ**

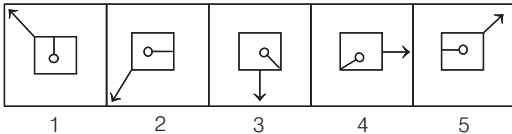

**उत्तर आकृतियाँ**

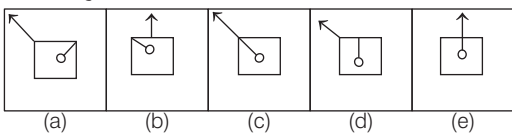

**व्याख्या (d)** दी गई प्रश्न आकृति शृंखला का अवलोकन करने पर ज्ञात होता है कि प्रत्येक अगली आकृति में तीर की दिशा वामावर्त दिशा में क्रमशः 90° और 45° और अन्तः पिन प्रत्येक अगली आकृति में क्रमशः 90° और 45° दक्षिणावर्त दिशा में घूम रही है।

- **उदाहरण 9.** निम्नलिखित में से कौन-सी उत्तर आकृति प्रश्न आकृति में दी गई आकृति शृंखला का क्रम जारी रखेगी?

**प्रश्न आकृतियाँ**

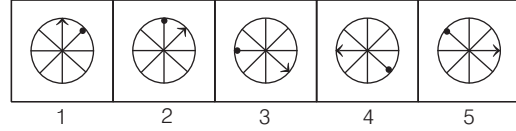

**उत्तर आकृतियाँ**

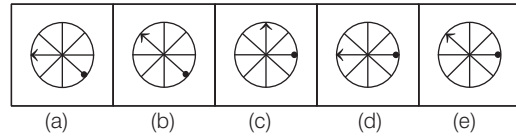

**व्याख्या (e)** दी गई प्रश्न आकृति का अवलोकन करने पर ज्ञात होता है कि प्रत्येक अगली आकृति में तीर दक्षिणावर्त दिशा में क्रमशः 45°, 90°, 135° और 180° घूमता है और पिन प्रत्येक अगली आकृति में वामावर्त दिशा में क्रमशः 45°, 90°, 135° और 180° घूमता है। अतः इसी प्रकार तीर और पिन को क्रमशः दक्षिणावर्त दिशा में और वामावर्त दिशा में 225° घुमाने पर शृंखला की अगली आकृति प्राप्त होती है।

#### 4. आकृतियों की स्थिति में परिवर्तन पर आधारित

इस प्रकार के प्रश्नों में दी गई आकृति के अवयवों की स्थितियाँ एक निश्चित क्रमानुसार पलट जाती हैं। ये वामावर्त या दक्षिणावर्त या क्रमिक रूप से वामावर्त और दक्षिणावर्त घूर्णन करते हुए पलट सकती हैं। इस प्रकार एक शृंखला का निर्माण होता है। अभ्यर्थियों को प्रश्न में निहित परिवर्तन के क्रम को पहचानकर प्रश्नवाचक चिह्न के स्थान पर आने वाली उत्तर आकृति को दी गई उत्तर आकृतियों में से चुनना होता है।

- **उदाहरण 10.** निम्नलिखित में से कौन-सी उत्तर आकृति प्रश्न आकृति में दी गई आकृति शृंखला का क्रम जारी रखेगी?

**प्रश्न आकृतियाँ**

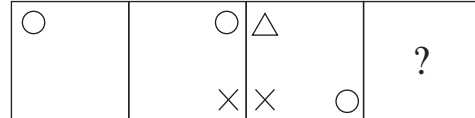

**उत्तर आकृतियाँ**

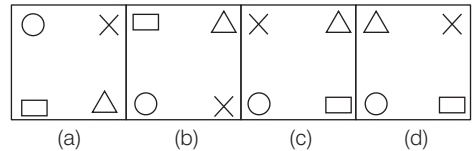

**व्याख्या (c)** दी गई प्रश्न आकृतियों की प्रत्येक अगली आकृति में आधार आकृति 'O', दक्षिणावर्त दिशा में एक स्थान आगे बढ़ रही है तथा उसके आगे एक आकृति बढ़ती जा रही है। अतः अगली आकृति (c) होगी।

- **उदाहरण 11.** निम्नलिखित में से कौन-सी उत्तर आकृति प्रश्न आकृति में दी गई आकृति श्रृंखला का क्रम जारी रखेगी?

प्रश्न आकृतियाँ

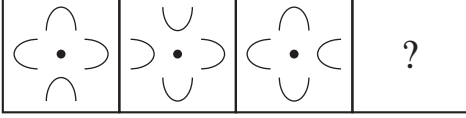

उत्तर आकृतियाँ

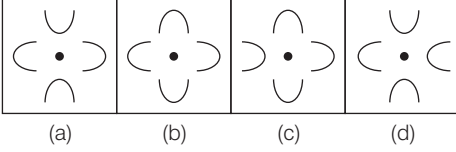

**व्याख्या (a)** प्रश्न आकृति की प्रत्येक अगली आकृति में दक्षिणावर्त दिशा में क्रमशः तीन डिजाइन पलट जाते हैं। अतः इसी क्रम में सही उत्तर आकृति (a) होगा।

- **उदाहरण 12.** निम्नलिखित में से कौन-सी उत्तर आकृति प्रश्न आकृति में दी गई आकृति श्रृंखला का क्रम जारी रखेगी?

प्रश्न आकृतियाँ

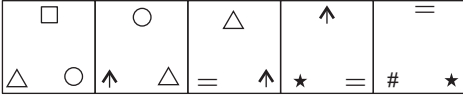

उत्तर आकृतियाँ

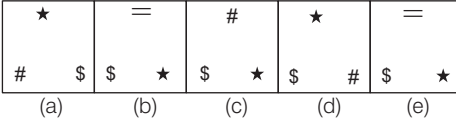

**व्याख्या (d)** प्रश्न आकृतियों का ध्यानपूर्वक अवलोकन करने के बाद ज्ञात होता है कि प्रत्येक अगली आकृति में डिजाइन निम्नवत् परिवर्तित हैं तथा N के स्थान पर एक नया डिजाइन बन जाता है। आगे भी यही क्रम जारी रहता है, तो उत्तर आकृति (d) प्राप्त होगी।

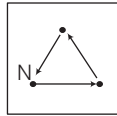

## प्रश्नों के प्रकार

इस अध्याय के अन्तर्गत आने वाले प्रश्नों को निम्न प्रकारों में विभाजित किया जा सकता है

### प्रकार 1. श्रेणी का अगला पद ज्ञात करना

इस प्रकार के अन्तर्गत पूछे गए प्रश्नों में आकृतियों के दो समूह दिए गए होते हैं। एक समूह प्रश्न आकृतियों का तथा एक समूह उत्तर आकृतियों का होता है।

बाईं या ऊपर की ओर तीन/चार/पाँच प्रश्न आकृतियाँ तथा दाईं या नीचे की ओर चार/पाँच उत्तर आकृतियाँ होती हैं। प्रश्न आकृतियाँ एक निश्चित क्रम में एक श्रृंखला बनाती हैं अर्थात् यह बाईं ओर से दाईं ओर किसी निश्चित क्रम में बदलती रहती हैं। उत्तर आकृतियों में से आपको एक ऐसी आकृति का चयन करना होता है, जो इस श्रृंखला को जारी रखती है।

- **उदाहरण 13.** निम्न प्रश्न में ऊपर की ओर प्रश्न आकृतियाँ तथा नीचे की ओर उत्तर आकृतियाँ दी गई हैं। प्रश्न आकृतियाँ एक श्रृंखला बनाती हैं। उत्तर आकृतियों में से एक ऐसी आकृति का चयन कीजिए, जो इस श्रृंखला को जारी रखे।

प्रश्न आकृतियाँ

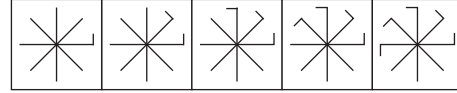

उत्तर आकृतियाँ

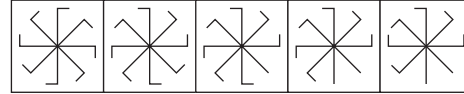

(a) (b) (c) (d) (e)

**व्याख्या (d)** प्रश्न आकृतियों का ध्यानपूर्वक अवलोकन करने के बाद ज्ञात होता है कि प्रत्येक अगली आकृति में मुख्य डिजाइन में एक छोटी सरल रेखा वामावर्त दिशा में जुड़ जाती है। आगे भी यही क्रम जारी रहता है, तो उत्तर आकृति (d) प्राप्त होगी।

# प्रश्नावली 1.1

**निर्देश** (प्र.सं.1-35) निम्नलिखित प्रत्येक प्रश्न में बाईं ओर प्रश्न आकृतियाँ तथा दाईं ओर उत्तर आकृतियाँ दी गई हैं। प्रश्न आकृतियाँ एक शृंखला बनाती हैं। उत्तर आकृतियों में से एक ऐसी आकृति का चयन कीजिए, जो इस शृंखला को जारी रखे।

**प्रश्न आकृतियाँ** **उत्तर आकृतियाँ**

1. **(a)** **(b)** **(c)** **(d)**

(UPSC CSAT 2012)

2. **(a)** **(b)** **(c)** **(d)**

(राजस्थान पुलिस कॉस्टेबल 2018)

3. **(a)** **(b)** **(c)** **(d)**

(MAT 2010)

4. **(a)** **(b)** **(c)** **(d)**

(MAT 2012)

5. **(a)** **(b)** **(c)** **(d)**

(MCA 2010)

6. **(a)** **(b)** **(c)** **(d)**

(RRB (TC/CC) 2010)

7. **(a)** **(b)** **(c)** **(d)**

(राजस्थान पुलिस कॉस्टेबल 2018)

8. **(a)** **(b)** **(c)** **(d)**

9. **(a)** **(b)** **(c)** **(d)**

(UPSSSC सम्मिलित व्यायाम प्रशिक्षक भर्ती परीक्षा 2018)

**प्रश्न आकृतियाँ** **उत्तर आकृतियाँ**

10. **(a)** **(b)** **(c)** **(d)**

(SSC 10+2 2014)

11. **(a)** **(b)** **(c)** **(d)**

(SSC 10+2 2010)

12. **(a)** **(b)** **(c)** **(d)**

(SSC MTS 2011)

13. **(a)** **(b)** **(c)** **(d)**

(MAT 2009)

14. **(a)** **(b)** **(c)** **(d)**

(SSC Steno 2008)

15. **(a)** **(b)** **(c)** **(d)**

(SSC 10+2 2015)

16. **(a)** **(b)** **(c)** **(d)**

(SSC CPO 2014)

17. **(a)** **(b)** **(c)** **(d)**

(UPSSSC सम्मिलित व्यायाम प्रशिक्षक भर्ती परीक्षा 2018)

18. **(a)** **(b)** **(c)** **(d)**

(UP B.Ed 2011)

19. **(a)** **(b)** **(c)** **(d)**

(RRB ALP 2009)

20. **(a)** **(b)** **(c)** **(d)**

(RRB ALP 2010)

- प्रश्न आकृतियाँ**                      **उत्तर आकृतियाँ**
21. (a) (b) (c) (d)  
(SSC 10+2 2011)
22. (a) (b) (c) (d)  
(UP Police Constable 2014)
23. (a) (b) (c) (d)  
(RRB TC 2015)
24. (a) (b) (c) (d) (e)  
(SBI PO 2009)
25. (a) (b) (c) (d) (e)  
(OBC PO 2010)
26. (a) (b) (c) (d) (e)  
(Dena Bank PO 2008)
27. (a) (b) (c) (d) (e)  
(P&SB PO 2009)

- प्रश्न आकृतियाँ**                      **उत्तर आकृतियाँ**
28. (a) (b) (c) (d) (e)
29. (a) (b) (c) (d) (e)
30. (a) (b) (c) (d) (e)  
(IBPS PO 2011)
31. (a) (b) (c) (d) (e)  
(SBI PO 2009)
32. (a) (b) (c) (d) (e)  
(Canara Bank Clerk 2008)
33. (a) (b) (c) (d) (e)  
(IBPS Clerk 2010)
34. (a) (b) (c) (d) (e)  
(IBPS Clerk 2011)
35. (a) (b) (c) (d) (e)  
(IBPS Clerk 2011)

## उत्तर सहित व्याख्या

- (d) दी गई प्रश्न आकृति में त्रिभुज वामावर्त दिशा में चतुर्भुज के कोनों में क्रमशः सीधा और उल्टा होते हुए रूपान्तरित होता है। दी गई रेखा भी वामावर्त गति करती है। आगे भी यही क्रम जारी रहता है, तो उत्तर आकृति (d) प्राप्त होगी।
- (a) दी गई आकृतियों के अनुक्रम में प्रत्येक अगले पद में नीचे की आकृति ऊपर की आकृति से स्थान परिवर्तित करती है, और क्रमशः छोटी और बड़ी आकृति का बारी-बारी से रंग बदलता है। इस प्रकार अनुक्रम में अगली आकृति उत्तर आकृति (a) आएगी।
- (c) प्रश्न आकृति की प्रत्येक अगली आकृति में एक बार दाएँ ओर की ऊपर व नीचे के डिजाइन परस्पर स्थान बदलते हैं तथा अगली बार बाएँ ओर की ऊपर व नीचे के डिजाइन परस्पर स्थान बदलते हैं। आगे भी यही क्रम जारी रहता है, तो उत्तर आकृति (c) प्राप्त होगी।
- (d) प्रश्न आकृति की प्रत्येक अगली आकृति में अन्दर वाला डिजाइन बाहर वाला डिजाइन बन जाता है तथा उसके अन्दर एक नया डिजाइन बन जाता है। आगे भी यही क्रम जारी रहता है, तो उत्तर आकृति (d) प्राप्त होगी।
- (d) प्रश्न आकृति की प्रत्येक अगली आकृति में एक नयी रेखा क्रम से दक्षिणावर्त दिशा में मुख्य डिजाइन के बाहर जुड़ जाती है तथा अन्दर वाला त्रिभुज एक बार काला और अगली बार सफेद हो जाता है। आगे भी यही क्रम जारी रहता है, तो उत्तर आकृति (d) प्राप्त होगी।
- (a) प्रश्न आकृति की प्रत्येक अगली आकृति में तीर की डिजाइन क्रमशः 30°, 60°, 90°..... स्थान बदलकर दक्षिणावर्त दिशा में घूमती है। आगे भी यही क्रम जारी रहता है, तो उत्तर आकृति (a) प्राप्त होगी।
- (d) दी गई आकृतियों के क्रम में हल्का काला छायांकित भाग और काला छायांकित भाग क्रमशः वामावर्त और दक्षिणावर्त दिशा में एक-एक स्थान आगे बढ़ जाते हैं। इस प्रकार अनुक्रम में अगली आकृति (d) आएगी।
- (a) प्रश्न आकृति की प्रत्येक दूसरी आकृति में अन्दर की डिजाइनों की पुनरावृत्ति होती है और एक बार ऊपर तथा नीचे के डिजाइन परस्पर स्थान परिवर्तन कर लेते हैं और एक बार दाईं तथा बाईं ओर के डिजाइन परस्पर स्थान परिवर्तन कर लेते हैं। आगे भी यही क्रम जारी रहता है, तो उत्तर आकृति (a) प्राप्त होगी।

9. (d) प्रत्येक अगली आकृति में काले वृत्त के भीतर का त्रिभुज  $90^\circ$  वामावर्त दिशा में घूम रहा है तथा अगले चित्र में पिछले चित्र की अपेक्षा एक अधिक रेखा से निर्मित आकृति उपस्थित है। इसी प्रारूप का अनुसरण करते हुए अनुक्रम की अगली आकृति, आकृति (d) होगी।
10. (d) प्रश्न आकृति की प्रत्येक अगली आकृति में डिजाइन से एक रेखा एक निश्चित क्रम से जुड़ जाती है। आगे भी यही क्रम जारी रहता है, तो उत्तर आकृति (d) प्राप्त होगी।
11. (b) प्रश्न आकृति की प्रत्येक अगली आकृति में मुख्य डिजाइन वामावर्त दिशा में क्रमशः  $180^\circ, 90^\circ, 180^\circ, 90^\circ, \dots$  घूम जाती है। छोटा त्रिभुज बाएँ से दाएँ, दाएँ से बाएँ, ..... खिसक जाता है तथा मुख्य डिजाइन से जुड़ा रेखाखण्ड छोटे त्रिभुज के विपरीत कोने में अन्दर तथा बाहर बारी-बारी से स्थान परिवर्तित करता है। आगे भी यही क्रम जारी रहता है, तो उत्तर आकृति (b) प्राप्त होगी।
12. (a) प्रश्न आकृति की प्रत्येक अगली आकृति में एक रेखा क्रम से आकृति में जुड़ जाती है। आगे भी यही क्रम जारी रहता है, तो उत्तर आकृति (a) प्राप्त होगी।
13. (d) प्रश्न आकृति की प्रत्येक अगली आकृति में मुख्य डिजाइन पलट जाती है तथा एक रेखा उसमें जुड़ जाती है। आगे भी यही क्रम जारी रहता है, तो उत्तर आकृति (d) प्राप्त होगी।
14. (d) प्रश्न आकृति की प्रत्येक अगली आकृति में मुख्य डिजाइन पर ऊपर की ओर बने दोनों तीरों में से पहले बाईं ओर के तीर, फिर दाईं ओर के तीर की दिशाएँ क्रमशः उलट जाती हैं। आगे भी यही क्रम जारी रहता है, तो उत्तर आकृति (d) प्राप्त होगी।
15. (b) प्रश्न आकृति की प्रत्येक आकृति अगली तीसरी आकृति में उलटकर पुनः प्रकट होती है तथा पी (P) की डिजाइन वामावर्त दिशा में क्रमशः एक, डेढ़, दो, ..... भुजा खिसक जाती है। आगे भी यही क्रम जारी रहता है, तो उत्तर आकृति (b) प्राप्त होगी।
16. (a) प्रश्न आकृति की प्रत्येक अगली आकृति में पिनें दक्षिणावर्त दिशा में एक के बाद एक क्रमशः  $180^\circ$  घूम जाती हैं। आगे भी यही क्रम जारी रहता है, तो उत्तर आकृति (a) प्राप्त होगी।
17. (c) दी गई शृंखला में प्रत्येक चरण में आकृति  $135^\circ$  वामावर्त दिशा में घूम रही है। अतः इसी क्रम में अगली आकृति, उत्तर आकृति (c) होगी।
18. (b) प्रश्न आकृति की प्रत्येक दूसरी आकृति में समान आकृति की पुनरावृत्ति हो जाती है। आगे भी यही क्रम जारी रहता है, तो उत्तर आकृति (b) प्राप्त होगी।
19. (a) प्रश्न आकृति की प्रत्येक अगली आकृति में एक बार गुणा का चिह्न नीचे की ओर बढ़ता है और अगली बार घटाव का चिह्न बाईं ओर बढ़ता है। आगे भी यही क्रम जारी रहता है, तो उत्तर आकृति (a) प्राप्त होगी।
20. (b) प्रश्न आकृतियों की प्रत्येक अगली आकृति में मुख्य डिजाइन  $45^\circ$  वामावर्त दिशा में घूम जाती है और बारी-बारी से दोनों सिरों पर एक रेखा क्रमशः पहले बाईं ओर और फिर दाईं ओर जुड़ती जाती है। आगे भी यही क्रम जारी रहने पर उत्तर आकृति (b) प्राप्त होगी।
21. (b) प्रश्न आकृति की प्रत्येक अगली आकृति में डिजाइन दक्षिणावर्त दिशा में  $90^\circ$  घूम जाती है तथा एक नयी रेखा वामावर्त दिशा में  $45^\circ$  पर जुड़ जाती है। आगे भी यही क्रम जारी रहता है, तो उत्तर आकृति (b) प्राप्त होगी।
22. (d) प्रश्न आकृति की प्रत्येक अगली आकृति में डिजाइन के दाईं ओर एक रेखा की वृद्धि हो जाती है। आगे भी यही क्रम जारी रहता है, तो उत्तर आकृति (d) प्राप्त होगी।
23. (d) प्रश्न आकृतियों में पहली, तीसरी, पाँचवीं, ..... तथा दूसरी, चौथी, छठी, ..... आकृति समान हैं। आगे भी यही क्रम जारी रहा है, तो उत्तर आकृति (d) प्राप्त होगी।

24. (b) प्रश्न आकृति की प्रत्येक अगली आकृति में, एक बार पिनों के शीर्ष मध्य में आ जाते हैं और एक तीर डिजाइन जुड़ जाता है तथा अगली बार पिनों के शीर्ष पुरानी अवस्था में आ जाते हैं और तीरों के शीर्ष पलटकर मध्य में आ जाते हैं तथा एक नयी पिन डिजाइन से जुड़ जाती है। आगे भी यही क्रम जारी रहता है, तो उत्तर आकृति (b) प्राप्त होगी।
25. (b) प्रश्न आकृति की प्रत्येक अगली आकृति में, एक बार पिनों के शीर्ष मध्य में आ जाते हैं और एक तीर डिजाइन से जुड़ जाता है तथा अगली बार पिनों के शीर्ष पुरानी अवस्था में आ जाते हैं, तीरों के शीर्ष पलटकर मध्य में आ जाते हैं तथा एक नयी पिन डिजाइन से जुड़ जाती है। प्रत्येक आकृति में दाईं ओर एक नयी डिजाइन बदलती रहती है। आगे भी यही क्रम जारी रहता है, तो उत्तर आकृति (b) प्राप्त होगी।
26. (c) प्रश्न आकृति की प्रत्येक अगली आकृति में रेखा वर्ग की विपरीत भुजा के निकट आ जाती है। काला त्रिभुज पलट जाता है तथा दाईं से बाईं ओर बढ़ता है और पुनः दाईं ओर आकर उसी क्रम से बढ़ता है। आगे भी यही क्रम जारी रहता है, तो उत्तर आकृति (c) प्राप्त होगी।
27. (a) प्रश्न आकृति की प्रत्येक अगली आकृति में ऊपर वाला तीर दक्षिणावर्त दिशा में  $90^\circ$  तथा नीचे वाला तीर वामावर्त दिशा में  $90^\circ$  घूम जाते हैं। आगे भी यही क्रम जारी रहता है, तो उत्तर आकृति (a) प्राप्त होगी।
28. (d) प्रश्न आकृति प्रत्येक अगली आकृति में  $90^\circ$  वामावर्त घूमती है, जबकि दोनों तिरछी रेखाओं के ऊपर की डिजाइन हर बार पलट जाती है। आगे भी यही क्रम जारी रहता है, तो उत्तर आकृति (d) प्राप्त होगी।
29. (a) प्रश्न आकृति की प्रत्येक अगली आकृति में झण्डे की डिजाइनें क्रमशः वामावर्त दिशा में  $45^\circ, 90^\circ, 135^\circ, 180^\circ, \dots$  घूम जाती हैं। आगे भी यही क्रम जारी रहता है, तो उत्तर आकृति (a) प्राप्त होगी।
30. (c) पहली और दूसरी प्रश्नाकृति को  $90^\circ$  दक्षिणावर्त घुमाने पर क्रमशः तीसरी एवं चौथी प्रश्नाकृति प्राप्त होती है। आगे भी यही क्रम जारी रहता है, तो उत्तर आकृति (c) प्राप्त होगी।
31. (b) प्रश्न आकृति की प्रत्येक अगली आकृति में डिजाइन एक बार दाईं से बाईं ओर पलट जाती है और दूसरी बार ऊपर से नीचे पलट जाती है। प्रत्येक बार एक तीर की दिशा पलट जाती है। आगे भी यही क्रम जारी रहता है, तो उत्तर आकृति (b) प्राप्त होगी।
32. (a) प्रश्न आकृति में प्रत्येक अगली आकृति क्रमशः एक बार वामावर्त दिशा में तथा एक बार दक्षिणावर्त दिशा में,  $45^\circ, 90^\circ, 135^\circ, \dots$  घूमती है। आगे भी यही क्रम जारी रहता है, तो उत्तर आकृति (a) प्राप्त होगी।
33. (d) प्रश्न आकृति की प्रत्येक अगली आकृति में सभी डिजाइनें निम्नवत् सरकती हैं

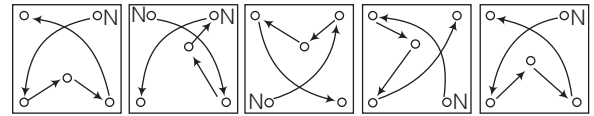

(1) से (2) में (2) से (3) में (3) से (4) में (4) से (5) में (5) से (6) में

34. (c) प्रत्येक अगली आकृति में मुख्य डिजाइन  $45^\circ, 90^\circ, 45^\circ$ , दक्षिणावर्त घूमती है और आधी पत्ती क्रमशः दाईं तथा बाईं ओर जुड़ जाती है। आगे भी यही क्रम जारी रहता है, तो उत्तर आकृति (c) प्राप्त होगी।
35. (b) प्रश्न आकृति की प्रत्येक अगली आकृति में सभी डिजाइनें निम्नवत् सरकती हैं

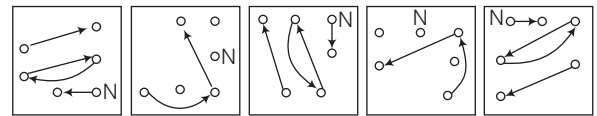

(1) से (2) में (2) से (3) में (3) से (4) में (4) से (5) में (5) से (6) में







- प्रश्न आकृतियाँ**                      **उत्तर आकृतियाँ**
6. (a) (b) (c) (d)
7. (a) (b) (c) (d)
- (SSC 10+2 2013)
8. (a) (b) (c) (d)
9. (a) (b) (c) (d)
10. (a) (b) (c) (d)
11. (a) (b) (c) (d)
- (SSC Steno 2010)
12. (a) (b) (c) (d)
13. (a) (b) (c) (d)
- (SSC 10+2 2008)
14. (a) (b) (c) (d)
- (MAT 2009)
15. (a) (b) (c) (d)
16. (a) (b) (c) (d)
17. (a) (b) (c) (d)
- (SSC CGL 2009)
18. (a) (b) (c) (d)
- (SSC 10+2 2011)

- प्रश्न आकृतियाँ**                      **उत्तर आकृतियाँ**
19. (a) (b) (c) (d)
20. (a) (b) (c) (d)
- (SSC 10+2 2012)
21. (a) (b) (c) (d)
- (UP B.Ed 2013)
22. (a) (b) (c) (d)
- (SSC CGL 2014)
23. (a) (b) (c) (d)
- (SSC MTS 2012)
24. (a) (b) (c) (d)
- (SSC Steno 2011)
- निर्देश** (प्र. सं. 25-47) निम्नलिखित प्रत्येक प्रश्न में बाईं ओर प्रश्न आकृतियाँ तथा दाईं ओर उत्तर आकृतियाँ दी गई हैं। प्रश्न आकृतियों में एक स्थान पर प्रश्नवाचक चिह्न (?) बना हुआ है। उत्तर आकृतियों में से उस आकृति का चयन कीजिए, जो प्रश्नवाचक चिह्न (?) के स्थान पर रखने पर एक शृंखला बनाए।
- प्रश्न आकृतियाँ**                      **उत्तर आकृतियाँ**
25. (a) (b) (c) (d) (e)
26. (a) (b) (c) (d) (e)
27. (a) (b) (c) (d) (e)
- (SBI Clerk 2011)
28. (a) (b) (c) (d) (e)
- (IBPS Clerk 2011)
29. (a) (b) (c) (d) (e)
30. (a) (b) (c) (d) (e)
- (RBI PO 2009)

- प्रश्न आकृतियाँ**                      **उत्तर आकृतियाँ**
31. (a) (b) (c) (d) (e)  
*(SBI PO 2010)*
32. (a) (b) (c) (d) (e)  
*(IBPS PO 2011)*
33. (a) (b) (c) (d) (e)  
*(IBPS Clerk 2011)*
34. (a) (b) (c) (d) (e)
35. (a) (b) (c) (d) (e)  
*(RBI Clerk 2008)*
36. (a) (b) (c) (d) (e)  
*(SBI PO 2009)*
37. (a) (b) (c) (d) (e)
38. (a) (b) (c) (d) (e)  
*(IBPS PO 2011)*
39. (a) (b) (c) (d) (e)  
*(PNB PO 2008)*
40. (a) (b) (c) (d) (e)  
*(SBI PO 2005)*
41. (a) (b) (c) (d) (e)
42. (a) (b) (c) (d) (e)  
*(IBPS Clerk 2010)*
43. (a) (b) (c) (d) (e)  
*(SBI PO 2011)*

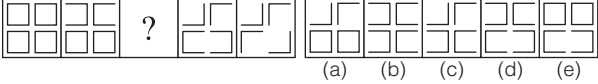
- प्रश्न आकृतियाँ**                      **उत्तर आकृतियाँ**
44. (a) (b) (c) (d) (e)
45. (a) (b) (c) (d) (e)
46. (a) (b) (c) (d) (e)  
*(IBPS PO 2010)*
47. (a) (b) (c) (d) (e)
- निर्देश** (प्र. सं. 48-60) निम्नलिखित प्रत्येक प्रश्न में बाईं ओर प्रश्न आकृतियाँ तथा दाईं ओर उत्तर आकृतियाँ दी गई हैं। प्रश्न आकृतियों में एक स्थान पर प्रश्नवाचक चिह्न (?) बना हुआ है। उत्तर आकृतियों में से उस आकृति का चयन कीजिए, जो प्रश्नवाचक चिह्न (?) के स्थान पर रखने पर एक शृंखला बनाए।
- प्रश्न आकृतियाँ**                      **उत्तर आकृतियाँ**
48. (a) (b) (c) (d) (e)
49. (a) (b) (c) (d) (e)  
*(SBI PO 2011)*
50. **प्रश्न आकृतियाँ**  
 (a) (b) (c) (d) (e)  
**उत्तर आकृतियाँ**  
 (a) (b) (c) (d) (e)  
*(RRB ALP 2018)*
51. (a) (b) (c) (d) (e)
52. (a) (b) (c) (d) (e)  
*(IBPS PO 2011)*
53. (a) (b) (c) (d) (e)
54. (a) (b) (c) (d) (e)  
*(PNB Clerk 2009)*

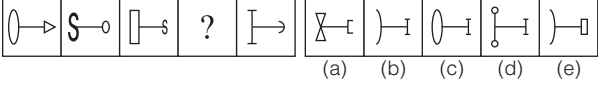
- प्रश्न आकृतियाँ उत्तर आकृतियाँ
55. 
- (a) (b) (c) (d) (e)
- (SBI PO 2009)
56. 
- (a) (b) (c) (d) (e)
57. 
- (a) (b) (c) (d) (e)
- (IBPS PO 2011)

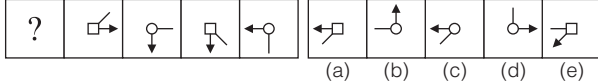
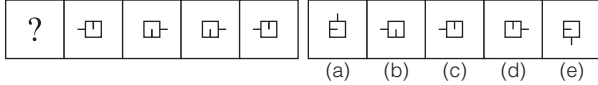
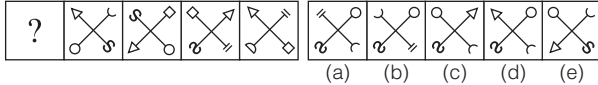
- प्रश्न आकृतियाँ उत्तर आकृतियाँ
58. 
- (a) (b) (c) (d) (e)
59. 
- (a) (b) (c) (d) (e)
- (SBI PO 2009)
60. 
- (a) (b) (c) (d) (e)

## उत्तर सहित व्याख्या

- (a) काला लघुवृत्त, सफेद लघुवृत्त तथा छोटा वर्ग तीनों वामावर्त दिशा में आपस में स्थान बदल रहे हैं। छोटा त्रिभुज दक्षिणावर्त दिशा में एक स्थान खिसक कर उलट जाता है। यदि आगे भी यही क्रम जारी रहा, तो आकृति (a) प्राप्त होगी।
- (b) पहली प्रश्न आकृति से दूसरी प्रश्न आकृति में ऊपर के वृत्त नीचे के वृत्तों में तथा नीचे के वृत्त ऊपर के वृत्तों में परिवर्तित हो जाते हैं। दूसरी प्रश्न आकृति से तीसरी प्रश्न आकृति में दाएँ ओर के वृत्त बाएँ ओर के वृत्तों में तथा बाएँ ओर के वृत्त दाएँ ओर के वृत्तों में परिवर्तित हो जाते हैं। यदि इसी प्रकार का परिवर्तन क्रमशः आगे भी जारी रहता है, तो प्रश्नचिह्न के स्थान पर उत्तर आकृति (b) आएगी।
- (c) प्रश्न आकृतियों की प्रत्येक अगली आकृति में अन्दर दी गई एक डिजाइन या अवयव (▲) कम हो जाता है। आगे यही क्रम जारी रहता है तो प्रश्न चिन्ह के स्थान पर उत्तर आकृति (d) आएगी।
- (d) प्रश्न आकृति की पहली आकृति से दूसरी आकृति में अन्दर वाला डिजाइन (वर्ग) 45° दक्षिणावर्त घूमकर बाहर आ जाता है और बाहर वाला डिजाइन (त्रिभुज) अन्दर जाकर पलट जाता है। इसी प्रकार प्रश्न आकृति की तीसरी आकृति से प्रश्न चिन्ह के स्थान पर उत्तर आकृति 'd' प्राप्त होगी।
- (a) प्रश्न आकृति की प्रत्येक अगली आकृति में डिजाइन वामावर्त दिशा में 90° घूम जाती है। आगे भी यही क्रम जारी रहता है, तो उत्तर आकृति (a) प्राप्त होगी।
- (d) प्रश्न आकृति की प्रत्येक अगली आकृति में लघुवृत्त दक्षिणावर्त दिशा में 90° घूम जाता है तथा काला बिन्दु वामावर्त दिशा में एक भुजा आगे खिसक जाता है। आगे भी यही क्रम जारी रहता है, तो उत्तर आकृति (d) प्राप्त होगी।
- (d) आकृति की पहली आकृति से दूसरी आकृति में जाने पर ज्ञात होता है कि तीर की दिशा पलट जाती है, छोटी रेखा खत्म हो जाती है तथा लघुवृत्त वाली रेखा की तरह, उसके विपरीत दिशा में नयी रेखा आ जाती है। उससे अगली आकृति में पुनः तीर की दिशा पलट जाती है, छोटी रेखा आ जाती है तथा लघुवृत्त वाली रेखा की तरह उसके विपरीत दिशा में एक नयी रेखा आ जाती है। इसी प्रकार के क्रम के द्वारा आगे प्रश्नवाचक चिह्न (?) के स्थान पर उत्तर आकृति (d) आएगी।
- (a) प्रश्न आकृति की प्रत्येक अगली आकृति में डिजाइन दक्षिणावर्त दिशा में 90° घूम जाती है तथा एक सरल रेखा की वृद्धि हो जाती है। आगे भी यही क्रम जारी रहता है, तो उत्तर आकृति (a) प्राप्त होगी।
- (b) प्रश्न आकृति की प्रत्येक अगली आकृति में दोनों प्रकार के अर्द्धतीर में एक-एक की वृद्धि हो जाती है तथा दाएँ वाला अर्द्धतीर पलट जाता है। आगे भी यही क्रम जारी रहता है, तो उत्तर आकृति (b) प्राप्त होगी।
- (a) प्रश्न आकृति की प्रत्येक अगली आकृति में कार्टून के दो अंग बढ़ जाते हैं। आगे भी यही क्रम जारी रहता है, तो उत्तर आकृति (a) प्राप्त होगी।
- (c) प्रश्न आकृति की प्रत्येक अगली आकृति में दो पंख की वृद्धि हो जाती है। आगे भी यही क्रम जारी रहता है, तो उत्तर आकृति (c) प्राप्त होगी।
- (d) प्रश्न आकृति की प्रत्येक अगली आकृति में वृत्त से लगी बाह्य डिजाइनें दक्षिणावर्त दिशा में एक स्थान आगे खिसक जाती हैं तथा वृत्त के अन्दर की डिजाइनें भी दक्षिणावर्त दिशा में अपना स्थान परिवर्तन करती हैं और वृत्त के मध्य की डिजाइन पलट जाती है। आगे भी यही क्रम जारी रहता है, तो उत्तर आकृति (d) प्राप्त होगी।
- (d) प्रत्येक अगली आकृति में क्रमशः दो, तीन व चार रेखाएँ बढ़ रही हैं। अतः शृंखला की अगली आकृति विकल्प (d) की होगी। जिसमें  $7 + 4 = 11$  रेखाएँ होंगी।
- (d) प्रश्न आकृति की प्रत्येक अगली आकृति में सम्पूर्ण डिजाइन वामावर्त दिशा में 90° घूम जाती है तथा सबसे ऊपर पहुँचने वाली डिजाइन काली हो जाती है। आगे भी यही क्रम जारी रहता है, तो उत्तर आकृति (d) प्राप्त होगी।
- (d) प्रश्न आकृति की प्रत्येक अगली आकृति में सम्पूर्ण डिजाइन दक्षिणावर्त दिशा में 90° घूम जाती है। आगे भी यही क्रम जारी रहता है, तो उत्तर आकृति (d) प्राप्त होगी।
- (a) प्रश्न आकृति की प्रत्येक अगली आकृति में 'X' का डिजाइन दक्षिणावर्त दिशा में अगले त्रिभुज में चला जाता है। '.' का डिजाइन वामावर्त दिशा में सितारे के बाहर परन्तु वृत्त के अन्दर आगे बढ़ जाता है तथा सितारे के अन्दर का डिजाइन एक बार 'Δ' तथा अगली बार '□' के डिजाइन में परिणत हो जाता है। आगे भी यही क्रम जारी रहता है, तो उत्तर आकृति (a) प्राप्त होगी।
- (a) प्रत्येक अगले चरण में आकृति 90° घूम रही है तथा आकृति में एक-एक भुजा की वृद्धि हो रही है। अतः अगली आकृति, विकल्प (a) की आकृति होगी।
- (d) प्रश्न आकृति की प्रत्येक अगली आकृति में अर्द्धवृत्त वामावर्त दिशा में 45° घूम जाती है तथा तीनों छोटी डिजाइनें वामावर्त दिशा में अपना स्थान परिवर्तन करती हैं। आगे भी यही क्रम जारी रहता है, तो उत्तर आकृति (d) प्राप्त होगी।
- (d) प्रश्न आकृति की प्रत्येक अगली आकृति में वृत्त के अन्दर बड़ा तीर स्थिर रहता है तथा छोटा तीर दक्षिणावर्त दिशा में 90° घूम जाता है। आगे भी यही क्रम जारी रहता है, तो उत्तर आकृति (d) प्राप्त होगी।
- (a) प्रश्न आकृति की प्रत्येक अगली आकृति में कालांकित भाग दक्षिणावर्त दिशा में तथा योग चिह्न वाला भाग वामावर्त दिशा में दो खाने आगे सरक जाता है। आगे भी यही क्रम जारी रहता है, तो उत्तर आकृति (a) प्राप्त होगी।
- (b) प्रश्न आकृति की प्रत्येक अगली आकृति में डिजाइनें दक्षिणावर्त दिशा में एक भुजा आगे खिसक जाती हैं और बाईं ओर की आकृति में बदल जाती हैं। आगे भी यही क्रम जारी रहता है, तो उत्तर आकृति (b) प्राप्त होगी।



51. (a) प्रश्न आकृति की प्रत्येक अगली आकृति में बाईं ओर की डिजाइन से एक रेखा दाईं ओर की डिजाइन से जुड़ जाती है तथा अगली बार एक रेखा लुप्त हो जाती है। आगे भी यही क्रम जारी रहता है, तो उत्तर आकृति (a) प्राप्त होगी।
52. (b) प्रश्न आकृति की प्रत्येक अगली आकृति में दो रेखाओं से युक्त एक नयी डिजाइन आ जाती है तथा विद्यमान डिजाइनों अपने स्थान पर वामावर्त दिशा में  $90^\circ$  घूम जाती हैं। आगे भी यही क्रम जारी रहता है, तो उत्तर आकृति (b) प्राप्त होगी।
53. (a) प्रश्न आकृति की प्रत्येक अगली आकृति में एक वर्ग में जुड़ जाता है तथा रेखा ऊपर से नीचे की ओर खिसक जाती है। आगे भी यही क्रम जारी रहता है, तो उत्तर आकृति (a) प्राप्त होगी।
54. (c) प्रश्न आकृति की प्रत्येक अगली आकृति में अर्द्धकालांकित वर्ग  $90^\circ$  घूम जाता है तथा एक रिक्त वर्ग का अर्द्धभाग कालांकित हो जाता है। आगे भी यही क्रम जारी रहता है, तो उत्तर आकृति (c) प्राप्त होगी।
55. (d) प्रश्न आकृति की प्रत्येक अगली आकृति में एक बार ऊपर वाले दोनों वर्गों से एक-एक भुजा लुप्त हो जाती है तथा अगली बार नीचे वाले दोनों वर्गों से एक-एक भुजा लुप्त हो जाती है। आगे भी यही क्रम जारी रहता है, तो उत्तर आकृति (d) प्राप्त होगी।
56. (a) प्रश्न आकृति की प्रत्येक अगली आकृति में चारों डिजाइनों अपने स्थान पर दक्षिणावर्त दिशा में  $90^\circ$  घूम जाती हैं। आगे भी यही क्रम जारी रहता है, तो उत्तर आकृति (a) प्राप्त होगी।

57. (e) प्रश्न आकृति की प्रत्येक अगली आकृति में क्षैतिज रेखा पर बनी बाएँ बड़ी डिजाइन छोटी होकर दाएँ सिरे पर बन जाती है तथा बाएँ सिरे पर एक बड़ी नयी डिजाइन बन जाती है। आगे भी यही क्रम जारी रहता है, तो उत्तर आकृति (e) प्राप्त होगी।
58. (d) प्रश्न आकृति की प्रत्येक अगली आकृति में मध्य में क्रमशः वृत्त व वर्ग बारी-बारी से बनते हैं तथा सीधी रेखा दक्षिणावर्त दिशा में  $45^\circ$  घूम जाती है तथा तीर प्रत्येक दूसरी आकृति में दक्षिणावर्त दिशा में  $90^\circ$  घूम जाता है। आगे भी यही क्रम जारी रहता है, तो उत्तर आकृति (d) प्राप्त होगी।
59. (c) प्रश्न आकृति की प्रत्येक अगली आकृति में दो आकृतियाँ समान रहती हैं अर्थात् पहली व दूसरी, तीसरी व चौथी,.....। आगे भी यही क्रम जारी रहता है, तो उत्तर आकृति (c) प्राप्त होगी।
60. (a) प्रश्न आकृति की प्रत्येक अगली आकृति में डिजाइनों निम्नवत् अपना स्थान परिवर्तन करती हैं तथा N के स्थान पर एक नयी डिजाइन बन जाती है।

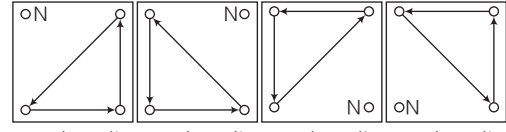

(1) से (2) में (2) से (3) में (3) से (4) में (4) से (5) में

आगे भी यही क्रम जारी रहता है, तो उत्तर आकृति (a) प्राप्त होगी।

### प्रकार 3. श्रेणी में गलत आकृति ज्ञात करना

इस प्रकार के अन्तर्गत आने वाले प्रश्नों में सात आकृतियाँ एक शृंखला में दी गई होती हैं। जिसमें से सबसे बाईं तथा सबसे दाईं ओर की आकृति बिना अक्षर वाली होती हैं तथा अन्य पाँच आकृतियाँ (a), (b), (c), (d) तथा (e) अक्षरों द्वारा अक्षरांकित होती हैं। बिना अक्षर वाली आकृतियाँ क्रमशः शृंखला का आरम्भ तथा अन्त दर्शाती हैं। इसके अतिरिक्त अन्य पाँच आकृतियों में से एक आकृति गलत होती है। आपको इस गलत आकृति को ज्ञात करना होता है।

- **उदाहरण 16.** निम्न प्रश्न में सात आकृतियाँ एक शृंखला बनाती हैं। इनमें से सबसे बाईं तथा सबसे दाईं आकृतियाँ अक्षरों द्वारा अंकित नहीं हैं और ये आकृतियाँ क्रमशः शृंखला का आरम्भ तथा अन्त दर्शाती हैं। अन्य पाँच आकृतियों में से एक आकृति गलत है। इस गलत आकृति का चयन कीजिए।

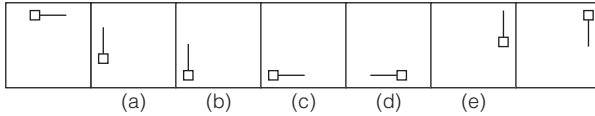

(a) (b) (c) (d) (e)

**व्याख्या (a)** प्रश्न आकृतियों का ध्यानपूर्वक अवलोकन करने के बाद ज्ञात होता है कि प्रत्येक अगली आकृति में एक डिजाइन वामावर्त दिशा में क्रमानुसार आगे बढ़ती है तथा उसकी दिशा पलट जाती है। अतः आकृति (a) में जैसा डिजाइन होना चाहिए वैसा नहीं है। अतः आपका सही उत्तर (a) होगा।

- **उदाहरण 17.** निम्न प्रश्न में तुरन्त बाईं ओर बिना अक्षरांक की आकृति से एक शृंखला का आरम्भ होता है। शृंखला की (a), (b), (c), (d) तथा (e) अक्षरांकित आकृतियों में से एक और केवल एक शृंखला में उपयुक्त नहीं होती है। बिना अक्षरांक की तुरन्त बाईं और तुरन्त दाईं ओर वाली आकृतियाँ शृंखला में उपयुक्त होती हैं। आपको अधिक-से-अधिक पहलुओं को विचार में लेकर यह ज्ञात करना है कि (a), (b), (c), (d) तथा (e) अक्षरांकित आकृतियों में से एक और केवल एक आकृति कौन-सी है, जोकि शृंखला में उपयुक्त नहीं होती है? उस आकृति का अक्षरांक ही उत्तर है।

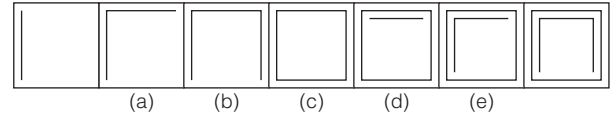

**व्याख्या (d)** प्रश्न आकृतियों का ध्यानपूर्वक अवलोकन करने के बाद ज्ञात होता है कि रेखाओं की संख्या आकृतियों में बाईं ओर से दाईं ओर बढ़ती जाती है। यदि हम केवल रेखाओं की संख्या के आधार पर ही गलत आकृति ज्ञात करें, तो शृंखला में कोई गलत आकृति नहीं है, लेकिन यदि हम रेखाओं की संख्या के साथ-साथ उसकी प्रकृति पर भी ध्यान दें कि ये रेखाएँ आकृतियों में क्रमशः दक्षिणावर्त दिशा में बढ़ रही हैं, तो हम इस निष्कर्ष पर पहुँचेंगे कि आकृति (d) इस शृंखला में उपयुक्त नहीं है।

# प्रश्नावली 1.3

**निर्देश** (प्र. सं. 1-20) निम्नलिखित प्रत्येक प्रश्न में सात आकृतियाँ एक श्रृंखला बनाती हैं। इनमें से सबसे बाईं तथा सबसे दाईं ओर की आकृति अक्षरों द्वारा अंकित नहीं हैं तथा ये आकृतियाँ क्रमशः श्रृंखला का आरम्भ तथा अन्त दर्शाती हैं। अन्य पाँच आकृतियों में से एक आकृति गलत है। इस गलत आकृति का चयन कीजिए।

1. (a) (b) (c) (d) (e)

(SBI Clerk 2011)

2. (a) (b) (c) (d) (e)

(IBPS PO 2010)

3. (a) (b) (c) (d) (e)

4. (a) (b) (c) (d) (e)

(Syndicate Bank PO 2009)

5. (a) (b) (c) (d) (e)

(IBPS PO 2010)

6. (a) (b) (c) (d) (e)

(BOI PO 2009)

7. (a) (b) (c) (d) (e)

(Syndicate Bank PO 2010)

8. (a) (b) (c) (d) (e)

(IBPS PO 2011)

9. (a) (b) (c) (d) (e)

(PNB PO 2009)

10. (a) (b) (c) (d) (e)

(IBPS PO 2011)

11. (a) (b) (c) (d) (e)

(SBI PO 2011)

12. (a) (b) (c) (d) (e)

(IBPS PO 2010)

13. (a) (b) (c) (d) (e)

(SBI PO 2011)

14. (a) (b) (c) (d) (e)

(Canara Bank PO 2008)

15. (a) (b) (c) (d) (e)

(Allahabad Bank PO 2009)

16. (a) (b) (c) (d) (e)

(IBPS PO 2011)

17. (a) (b) (c) (d) (e)

18. (a) (b) (c) (d) (e)

(SBI PO 2011)

19. (a) (b) (c) (d) (e)

(IBPS PO 2011)

20. (a) (b) (c) (d) (e)

(SBI PO 2010)









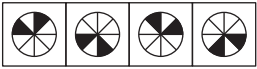
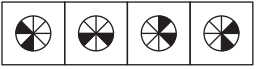
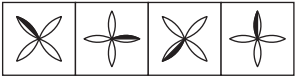
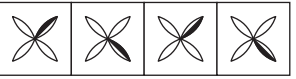
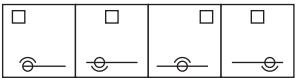
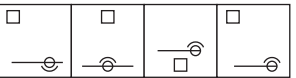
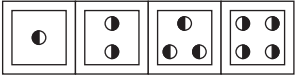
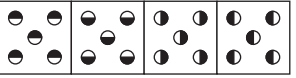
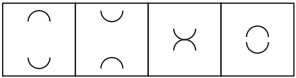
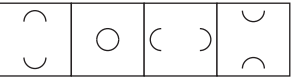
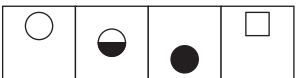

## उत्तर सहित व्याख्या

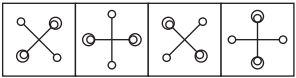
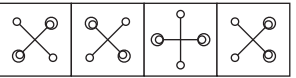
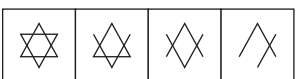
1. (c) प्रत्येक अगली आकृति में दक्षिणावर्त दिशा में एक तीर जुड़ जाता है तथा विद्यमान सभी तीरों की दिशाएँ पलट जाती हैं। अतः आकृति (c) में निचले तीर की दिशा विपरीत होनी चाहिए।
2. (a) प्रत्येक अगली आकृति में एक कोने में एक तीर बन जाता है तथा यह क्रम दक्षिणावर्त दिशा में चलता है और विद्यमान सभी तीरों की दिशाएँ पलट जाती हैं। अतः आकृति (a) में दोनों तीरों की विपरीत दिशा होनी चाहिए।
3. (e) प्रत्येक अगली आकृति में एक तीर दक्षिणावर्त दिशा में बन जाता है तथा विद्यमान सभी तीरों की दिशाएँ पलट जाती हैं। अतः आकृति (e) में तीरों की विपरीत दिशा होनी चाहिए।
4. (a) प्रत्येक अगली आकृति में तीर एक बार अपने स्थान पर दक्षिणावर्त दिशा में  $90^\circ$  घूम जाता है तथा अगली बार वामावर्त दिशा में संलग्न कोने में पहुँच जाता है तथा उसकी दिशा पलट जाती है। अतः आकृति (a) में '→' जैसा तीर होना चाहिए।
5. (b) प्रत्येक अगली आकृति में एक बार तीर की दिशा पलट जाती है तथा अगली बार विकर्णवत् रेखा के दूसरी ओर पहुँच जाती है। अतः आकृति (b) में '↖' जैसा तीर होना चाहिए।
6. (b) प्रत्येक अगली आकृति में तीर एक बार एक स्थान तथा अगली बार दो स्थान वामावर्त दिशा में आगे घूम जाता है। अतः आकृति (b) में तीर वामावर्त दिशा में एक स्थान आगे होना चाहिए।
7. (d) प्रत्येक अगली आकृति में एक बार रेखाओं की संख्या दो बढ़ जाती है तथा अगली बार एक कम हो जाती है तथा प्रत्येक बार सभी रेखाएँ  $90^\circ$  घूम जाती हैं। अतः आकृति (d) में रेखाओं की संख्या तीन होनी चाहिए।
8. (b) प्रत्येक अगली आकृति में एक बार विद्यमान सभी तीर दाएँ से बाएँ पलट जाते हैं और अगली बार वे ऊपर से नीचे पलट जाते हैं। प्रत्येक दूसरी बार, सबसे नीचे एक नया तीर को  $180^\circ$  घुमाकर प्राप्त तीर डिजाइन में जुड़ जाती है। अतः आकृति (b) में निचले तीर की डिजाइन '—\>' जैसी होना चाहिए।
9. (a) प्रत्येक अगली आकृति में नीचे से क्रमशः पहली तथा दूसरी, पहली तथा तीसरी, दूसरी तथा तीसरी, पहली तथा दूसरी,..... डिजाइनें परस्पर स्थान बदलती हैं। तीर का डिजाइन पहली, तीसरी, पाँचवीं, ..... आकृति में दाएँ से बाएँ पलट जाता है तथा टी का डिजाइन दूसरी, चौथी, छठी, ..... आकृति में दाएँ से बाएँ पलट जाता है। अतः आकृति (a) में 'H—' के स्थान पर '—H' जैसी डिजाइन होना चाहिए।
10. (d) प्रत्येक अगली आकृति में क्रमशः दो, तीन, चार,..... रेखाएँ जुड़ रही हैं। अतः आकृति (d) में एक रेखा कम होनी चाहिए।
11. (c) प्रत्येक अगली आकृति में एक बार तीन तथा अगली बार दो रेखाएँ एक निश्चित क्रमानुसार जुड़ती जाती हैं। अतः आकृति (d) में दो रेखाएँ कम होनी चाहिए।
12. (b) प्रत्येक अगली आकृति में एक वर्ग की एक भुजा लुप्त हो जाती है। एक वर्ग की पहले निचली भुजा फिर ऊपरी भुजा फिर दाईं भुजा और अन्त में बाईं भुजा लुप्त हो जाती है। अतः आकृति (b) में निचले दाएँ वर्ग की दाईं भुजा लुप्त होनी चाहिए तथा ऊपर की भुजा लुप्त होनी चाहिए।
13. (c) प्रत्येक अगली आकृति में एक रेखा डिजाइन से जुड़ जाती है तथा डिजाइन एक बार  $180^\circ$  घूम जाती है और अगली बार पलट जाती है। अतः आकृति (c) में '∟' के स्थान पर '⊥' जैसी डिजाइन होनी चाहिए।
14. (c) प्रत्येक अगली आकृति में एक बार दो तथा अगली बार एक डिजाइन मुख्य डिजाइन में दक्षिणावर्त दिशा में जुड़ जाती है। अतः आकृति (c) में एक डिजाइन अधिक होनी चाहिए।
15. (c) प्रत्येक अगली आकृति में डिजाइन वामावर्त दिशा में  $45^\circ$  घूम जाती है तथा एक अर्द्धपत्ती दक्षिणावर्त दिशा में डिजाइन से जुड़ जाती है। अतः आकृति (c) में '∩' के स्थान पर '∪' जैसी डिजाइन होनी चाहिए।
16. (b) प्रत्येक अगली आकृति में तीर की डिजाइन एक बार दक्षिणावर्त दिशा में  $45^\circ$  तथा अगली बार दक्षिणावर्त दिशा में  $90^\circ$  घूम जाती है। तीर की डिजाइन को मध्य में काटने वाली छोटी सरल रेखा पहली, तीसरी, पाँचवीं,..... बार उपस्थित हो जाती है। वक्राकार डिजाइन वामावर्त दिशा में  $90^\circ$  घूम जाती है तथा एक बार वर्ग की आधी भुजा के बराबर और अगली बार वर्ग की एक भुजा के बराबर दक्षिणावर्त दिशा में आगे सरक जाती है। अतः आकृति (b) में वक्राकार डिजाइन बाईं ओर खुलनी चाहिए।
17. (a) प्रत्येक अगली आकृति में बड़ी डिजाइन छोटी हो जाती है, छोटी डिजाइन लुप्त हो जाती है तथा उसके विपरीत भुजा पर एक नयी बड़ी डिजाइन बन जाती है। अतः आकृति (a) में सफेद लघुवृत्त के स्थान पर एक छोटे आकार की 'S' जैसी डिजाइन होनी चाहिए।
18. (b) प्रत्येक अगली आकृति में डिजाइन वर्ग की डेढ़ भुजा के बराबर दक्षिणावर्त दिशा में आगे बढ़ जाती है तथा डिजाइन एक बार काली तथा अगली बार सफेद हो जाती है। अतः आकृति (b) में डिजाइन निचली भुजा के मध्य स्थान में होनी चाहिए।
19. (a) प्रत्येक अगली आकृति में डिजाइन एक बार ऊपर से नीचे पलट जाता है तथा अगली बार  $180^\circ$  घूम जाता है। अतः आकृति (a) में '∩' जैसा डिजाइन होना चाहिए।
20. (c) प्रत्येक अगली आकृति में वृत्तखण्ड की डिजाइन पलट जाती है तथा सरल रेखा पर ऊपर से नीचे की ओर सरकती है और सबसे नीचे पहुँचने पर अगली बार वह सबसे ऊपर पहुँच जाती है और फिर नीचे की ओर सरकती है। अतः आकृति (c) में '∩' जैसी डिजाइन होनी चाहिए।

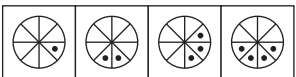
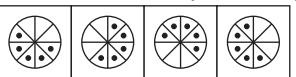
# मास्टर प्रश्नावली

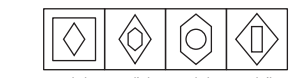
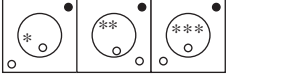
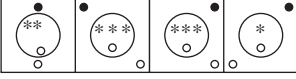
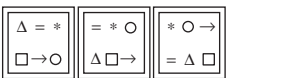
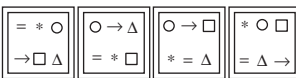
**निर्देश** (प्र. सं. 1-20) निम्नलिखित प्रत्येक प्रश्न में बाईं ओर प्रश्न आकृतियाँ तथा दाईं ओर उत्तर आकृतियाँ दी गई हैं। प्रश्न आकृतियाँ एक शृंखला बनाती हैं। उत्तर आकृतियों में से ऐसी आकृति का चयन कीजिए, जो इस शृंखला को जारी रख सके।

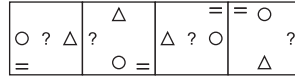
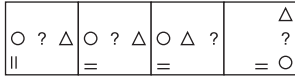
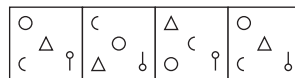
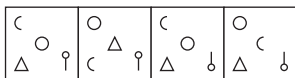
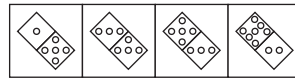
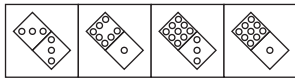
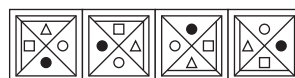
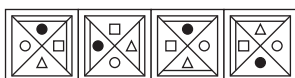
- 1.** प्रश्न आकृतियाँ:  उत्तर आकृतियाँ:   
(a) (b) (c) (d)  
*(MP Police Constable 2017)*
- 2.** प्रश्न आकृतियाँ:  उत्तर आकृतियाँ:   
(a) (b) (c) (d)  
*(RRB ALP 2009)*
- 3.** प्रश्न आकृतियाँ:  उत्तर आकृतियाँ:   
(a) (b) (c) (d)  
*(UP B.Ed 2010)*
- 4.** प्रश्न आकृतियाँ:  उत्तर आकृतियाँ:   
(a) (b) (c) (d)
- 5.** प्रश्न आकृतियाँ:  उत्तर आकृतियाँ:   
(a) (b) (c) (d)  
*(UP B.Ed 2009)*
- 6.** प्रश्न आकृतियाँ:  उत्तर आकृतियाँ:   
(a) (b) (c) (d)  
*(RRB ALP 2010)*
- 7.** प्रश्न आकृतियाँ:  उत्तर आकृतियाँ:   
(a) (b) (c) (d)
- 8.** प्रश्न आकृतियाँ:  उत्तर आकृतियाँ:   
(a) (b) (c) (d)  
*(MAT 2009)*
- 9.** प्रश्न आकृतियाँ:  उत्तर आकृतियाँ:   
(a) (b) (c) (d)
- 10.** प्रश्न आकृतियाँ:  उत्तर आकृतियाँ:   
(a) (b) (c) (d)  
*(DSSSB PRT 2016)*
- 11.** प्रश्न आकृतियाँ:  उत्तर आकृतियाँ:   
(a) (b) (c) (d)  
*(SSC CGL 2012)*
- 12.** प्रश्न आकृतियाँ:  उत्तर आकृतियाँ:   
(a) (b) (c) (d)  
*(SSC 10+2 2013)*

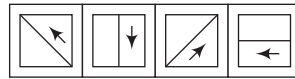
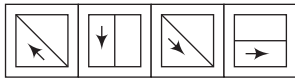
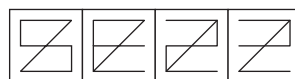
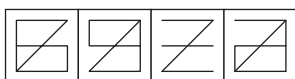
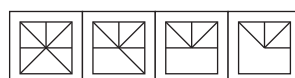
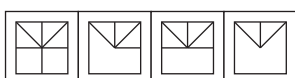
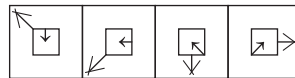
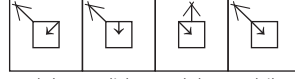
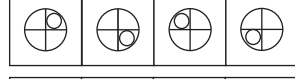
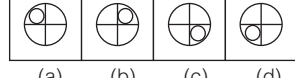
- 13.** प्रश्न आकृतियाँ:  उत्तर आकृतियाँ:   
(a) (b) (c) (d)  
*(UP B.Ed 2012)*
- 14.** प्रश्न आकृतियाँ:  उत्तर आकृतियाँ:   
(a) (b) (c) (d)
- 15.** प्रश्न आकृतियाँ:  उत्तर आकृतियाँ:   
(a) (b) (c) (d)  
*(SSC 10+2 2013)*
- 16.** प्रश्न आकृतियाँ:  उत्तर आकृतियाँ:   
(a) (b) (c) (d)
- 17.** प्रश्न आकृतियाँ:  उत्तर आकृतियाँ:   
(a) (b) (c) (d)  
*(SSC CGL 2009)*
- 18.** प्रश्न आकृतियाँ:  उत्तर आकृतियाँ:   
(a) (b) (c) (d)  
*(UP B.Ed 2010)*
- 19.** प्रश्न आकृतियाँ:  उत्तर आकृतियाँ:   
(a) (b) (c) (d)
- 20.** प्रश्न आकृतियाँ:  उत्तर आकृतियाँ:   
(a) (b) (c) (d)  
*(RRB TC/CC 2014)*
- 21.** उस विकल्प का चयन करें जो दी गई शृंखला को जारी रख सके।  
 उत्तर आकृतियाँ:   
(a) (b) (c) (d)  
*(SSC Steno 2019)*
- 22.** तस्वीर में पाँच अज्ञात आकृतियाँ एक शृंखला का निर्माण करती हैं। विकल्पों में से कौन-सा शृंखला में छठा होगा?  
 उत्तर आकृतियाँ:   
(a) (b) (c) (d)  
*(UPSSSC समीक्षा अधिकारी 2016)*

**निर्देश** (प्र. सं. 23-32) निम्नलिखित प्रत्येक प्रश्न में बाईं ओर प्रश्न आकृतियाँ तथा दाईं ओर उत्तर आकृतियाँ दी गई हैं। प्रश्न आकृतियाँ एक शृंखला बनाती हैं। उत्तर आकृतियों में से ऐसी आकृति का चयन कीजिए, जो इस शृंखला को जारी रख सके।

- प्रश्न आकृतियाँ**                      **उत्तर आकृतियाँ**
23. (a) (b) (c) (d) (e)  
(PNB PO 2008)
24. (a) (b) (c) (d) (e)
25. (a) (b) (c) (d) (e)  
(P&SB PO 2006)
26. (a) (b) (c) (d) (e)
27. (a) (b) (c) (d) (e)
28. (a) (b) (c) (d) (e)  
(Canara Bank PO 2011)
29. (a) (b) (c) (d) (e)  
(SBI PO 2009)
30. (a) (b) (c) (d) (e)  
(SBI PO 2008)
31. (a) (b) (c) (d) (e)  
(PNB PO 2005)
32. (a) (b) (c) (d) (e)  
(PNB PO 2005)

**निर्देश** (प्र. सं. 33-47) निम्नलिखित प्रत्येक प्रश्न में बाईं ओर प्रश्न आकृतियाँ तथा दाईं ओर उत्तर आकृतियाँ दी गई हैं। प्रश्न आकृतियाँ एक शृंखला बनाती हैं। आपको उत्तर आकृतियों में से प्रश्नवाचक चिह्न (?) दिया गया है। आपको उत्तर आकृतियों में से प्रश्नवाचक चिह्न (?) के स्थान पर आने वाली ऐसी आकृति को ज्ञात करना है, जोकि शृंखला का क्रम जारी रख सके।

- प्रश्न आकृतियाँ**                      **उत्तर आकृतियाँ**
33. (a) (b) (c) (d)  
(SSC Delhi Police Constable 2017)

- प्रश्न आकृतियाँ**                      **उत्तर आकृतियाँ**
34. (a) (b) (c) (d)  
(SSC Delhi Police Constable 2017)
35. (a) (b) (c) (d)  
(SSC Delhi Police Constable 2017)
36. (a) (b) (c) (d)  
(SSC 10+2 2014)
37. (a) (b) (c) (d)  
(SSC 10+2 2014)
38. (a) (b) (c) (d)  
(Chhattisgarh Patwari 2019)
39. (a) (b) (c) (d)  
(RRB ALP 2010)
40. (a) (b) (c) (d)
41. (a) (b) (c) (d)
42. (a) (b) (c) (d)  
(SSC 10+2 2009)
43. (a) (b) (c) (d)
44. (a) (b) (c) (d)
45. (a) (b) (c) (d)
46. (a) (b) (c) (d)  
(RRB ग्रुप डी परीक्षा 2018)
47. (a) (b) (c) (d)  
(RRB ग्रुप डी परीक्षा 2018)

**निर्देश** (प्र. सं. 48-60) निम्नलिखित प्रत्येक प्रश्न में बाईं ओर प्रश्न आकृतियाँ तथा दाईं ओर उत्तर आकृतियों दी गई हैं। प्रश्न आकृतियों एक श्रृंखला बनाती हैं। प्रश्न आकृतियों के बीच में एक स्थान पर प्रश्नवाचक चिह्न (?) दिया गया है। आपको उत्तर आकृतियों में से प्रश्नवाचक चिह्न (?) के स्थान पर आने वाली ऐसी आकृति को ज्ञात करना है, जिससे श्रृंखला का क्रम जारी रह सके।

**प्रश्न आकृतियाँ**                      **उत्तर आकृतियाँ**

48. (a) (b) (c) (d) (e) (Syndicate Bank PO 2009)

49. (a) (b) (c) (d) (e) (Syndicate Bank PO 2009)

50. (a) (b) (c) (d) (e) (RBI (Asst) 2009)

51. (a) (b) (c) (d) (e) (SBI PO 2008)

52. (a) (b) (c) (d) (e) (Syndicate Bank PO 2009)

53. (a) (b) (c) (d) (e) (Indian Bank PO 2009)

54. (a) (b) (c) (d) (e) (IBPS PO 2011)

55. (a) (b) (c) (d) (e) (DSSSB PRT 2016)

56. (a) (b) (c) (d) (e) (DSSSB PRT 2016)

57. (a) (b) (c) (d) (e) (Canara Bank PO 2007)

58. (a) (b) (c) (d) (e) (Canara Bank PO 2007)

59. (a) (b) (c) (d) (e) (SBI PO 2004)

60. (a) (b) (c) (d) (e) (IBPS PO 2010)

**निर्देश** (प्र.सं. 61-77) निम्नलिखित प्रत्येक प्रश्न में तुरन्त बाईं ओर बिना अक्षरांक की आकृति से एक श्रृंखला का आरम्भ होता है। श्रृंखला की (a), (b), (c), (d) और (e) अक्षरांकित आकृतियों में से एक और केवल एक श्रृंखला में उपयुक्त नहीं होती है। बिना अक्षरांक की तुरन्त बाईं और तुरन्त दाईं ओर वाली आकृतियों श्रृंखला में उपयुक्त होती हैं। आपको अधिक-से-अधिक पहलुओं को विचार में लेकर यह ज्ञात करना है कि (a), (b), (c), (d) और (e) अक्षरांकित आकृतियों में से एक और केवल एक आकृति कौन-सी है जोकि श्रृंखला में उपयुक्त नहीं है? उस आकृति का अक्षरांक ही उत्तर है।

61. (a) (b) (c) (d) (e) (IBPS PO 2010)

62. (a) (b) (c) (d) (e) (Syndicate Bank PO 2009)

63. (a) (b) (c) (d) (e) (Allahabad Bank PO 2010)

64. (a) (b) (c) (d) (e) (Dena Bank PO 2009)

65. (a) (b) (c) (d) (e) (Indian Bank PO 2010)

66. (a) (b) (c) (d) (e) (SBI Clerk 2009)

67. (a) (b) (c) (d) (e) (Allahabad Bank PO 2009)

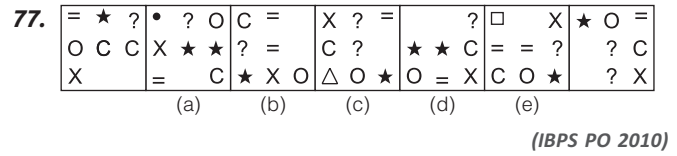
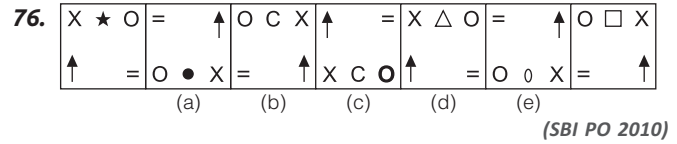
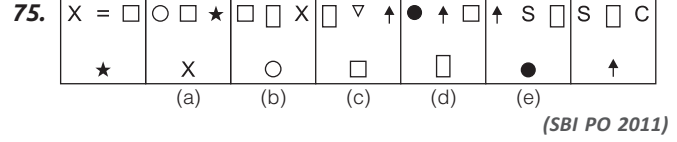
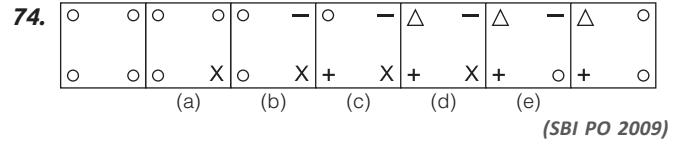
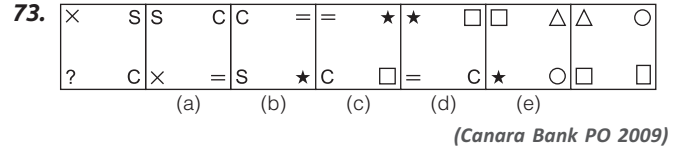
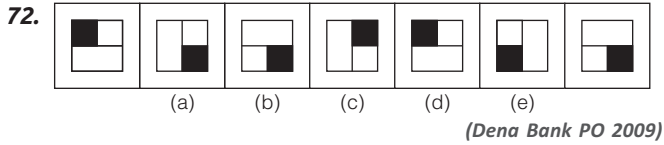
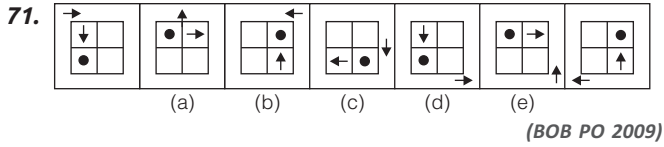
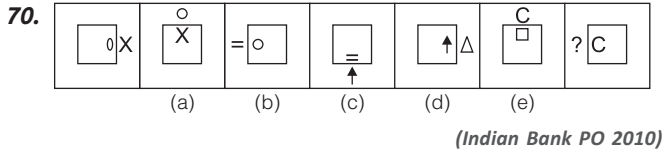
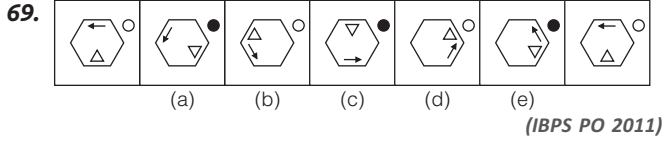
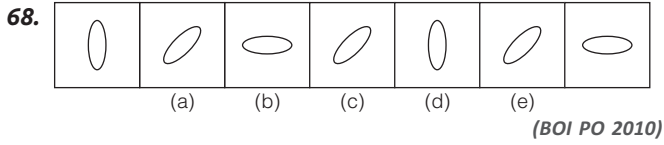

## उत्तर सहित व्याख्या

- (a) दी गई आकृति शृंखला में छायांकित भाग प्रत्येक अगली आकृति में क्रमशः तीसरे चौथे और पाँचवें भाग में वामावर्त दिशा में स्थान बदल रहा है, और यही क्रम जारी रहता है तो उत्तर आकृति (a) प्राप्त होगी।
- (b) प्रश्न आकृति की प्रत्येक अगली आकृति में डिजाइन दक्षिणावर्त दिशा में क्रमशः 135° घूम जाती है तथा एक पत्ती का काला भाग सफेद तथा सफेद भाग काला हो जाता है। आगे भी यही क्रम जारी रहता है, तो उत्तर आकृति (b) प्राप्त होगी।
- (d) प्रश्न आकृति की प्रत्येक अगली आकृति में वर्ग पहले दाईं ओर, फिर बाईं ओर क्रमशः आगे बढ़ता है। वृत्त बाईं ओर से दाईं ओर क्रमशः आगे बढ़ता है। वृत्तखण्ड एक बार वृत्त के ऊपर और अगली बार उसके नीचे आ जाता है। आगे भी यही क्रम जारी रहता है, तो उत्तर आकृति (d) प्राप्त होगी।
- (d) प्रश्न आकृति की प्रत्येक अगली आकृति में एक समान गोले की वृद्धि हो जाती है तथा कालांकित भाग सफेद तथा सफेद भाग काले हो जाते हैं। आगे भी यही क्रम जारी रहता है, तो उत्तर आकृति (d) प्राप्त होगी।
- (a) प्रश्न आकृति की प्रत्येक अगली आकृति में पहली बार में दोनों वृत्तखण्ड पलट जाते हैं तथा अगली बार वे बीच में आ जाते हैं। तीसरी बार, वे फिर से पलटकर विपरीत भुजाओं की ओर चले जाते हैं। आगे भी यही क्रम जारी रहता है, तो उत्तर आकृति (a) प्राप्त होगी।
- (d) प्रश्न आकृति की प्रत्येक अगली आकृति में पहली आकृति का निचला आधा भाग कालांकित हो जाता है फिर वह पूर्ण रूप से कालांकित हो जाता है और तत्पश्चात् वह एक नयी सफेद आकृति में परिवर्तित हो जाती है। इसके अतिरिक्त आकृति ऊपर से नीचे की ओर क्रमागत रूप से बढ़ती है। आगे भी यही क्रम जारी रहता है, तो उत्तर आकृति (d) प्राप्त होगी।
- (a) प्रश्न आकृति की प्रत्येक अगली आकृति में डिजाइन दक्षिणावर्त दिशा में 45° घूम जाती है। आगे भी यही क्रम जारी रहता है, तो उत्तर आकृति (a) प्राप्त होगी।
- (d) प्रश्न आकृति की प्रत्येक अगली आकृति में दोनों त्रिभुजों में से एकान्तर रूप में उसकी विपरीत (समान्तर) भुजा लुप्त होती जाती है। आगे भी यही क्रम जारी रहता है, तो उत्तर आकृति (d) प्राप्त होगी।
- (b) प्रश्न आकृति की प्रत्येक अगली आकृति में डिजाइन एक बार दक्षिणावर्त दिशा में 45° तथा अगली बार वामावर्त दिशा में 45° घूम जाती है और एक काला बिन्दु एक बार दक्षिणावर्त दिशा में तथा अगली बार वामावर्त दिशा में बढ़ जाते हैं। आगे भी यही क्रम जारी रहता है, तो उत्तर आकृति (b) प्राप्त होगी।
- (d) दी गई आकृति शृंखला में प्रत्येक अगली आकृति में अन्तः आकृति बाह्य आकृति के स्थान पर और अन्तः आकृति के स्थान पर नयी आकृति बन जाती है और यही क्रम जारी रहता है तो उत्तर आकृति (d) प्राप्त होगी।
- (b) प्रत्येक अगली आकृति में तारांकित चिह्न की संख्या में एक की वृद्धि हो रही है। निचला वृत्त बाएँ से दाएँ एवं दाएँ से बाएँ जाता है।
- (c) प्रत्येक अगली आकृति में सभी डिजाइनों वामावर्त दिशा में अपना स्थान परिवर्तित करती हैं।
- (b) प्रश्न आकृति की प्रत्येक अगली आकृति में प्रश्नवाचक चिह्न क्रम से दाएँ तथा बाएँ सरकता है और प्रत्येक बार शेष सभी चिह्न वर्ग की एक भुजा के बराबर वामावर्त दिशा में सरकते हैं। आगे भी यही क्रम जारी रहता है, तो उत्तर आकृति (b) प्राप्त होगी।
- (a) प्रश्न आकृति की प्रत्येक अगली आकृति में पिन अपने स्थान पर 180° घूम जाती है तथा अन्य तीनों डिजाइनों दक्षिणावर्त दिशा में परस्पर अपना स्थान परिवर्तन करते हैं। आगे भी यही क्रम जारी रहता है, तो उत्तर आकृति (a) प्राप्त होगी।
- (d) प्रश्न आकृति की प्रत्येक अगली आकृति के ऊपरी डिजाइन में दो लघुवृत्त की वृद्धि हो जाती है तथा निचली डिजाइन में एक लघुवृत्त लुप्त हो जाता है। आगे भी यही क्रम जारी रहता है, तो उत्तर आकृति (d) प्राप्त होगी।

16. (d) प्रश्न आकृति की प्रत्येक अगली आकृति सम्पूर्ण डिजाइन 90° दक्षिणावर्त दिशा में घूम जाती है। आगे भी यही क्रम जारी रहता है, तो उत्तर आकृति (d) प्राप्त होगी।
17. (d) प्रश्न आकृति की प्रत्येक अगली आकृति में डिजाइन प्रत्येक बार पलट जाती है तथा प्रत्येक दूसरी बार एक त्रिभुज आकृति के मध्य में जुड़ जाता है। आगे भी यही क्रम जारी रहता है, तो उत्तर आकृति (d) प्राप्त होगी।
18. (c) प्रश्न आकृति की प्रत्येक अगली आकृति में वर्ग के भीतर की रेखा तथा तीर हर बार दक्षिणावर्त दिशा में 45° घूम जाते हैं तथा तीर प्रत्येक बार पलट जाता है। आगे भी यही क्रम जारी रहता है, तो उत्तर आकृति (c) प्राप्त होगी।
19. (c) प्रश्न आकृति की प्रत्येक अगली आकृति में पहली बार आकृति के नीचे वाले भाग से एक रेखा दाईं से बाईं ओर आ जाती है। दूसरी बार, ऊपरी भाग में एक रेखा बाईं से दाईं ओर आ जाती है। अगली बार, निचले भाग से एक रेखा लुप्त हो जाती है। आगे भी यही क्रम जारी रहता है, तो उत्तर आकृति (c) प्राप्त होगी।
20. (d) प्रश्न आकृति की प्रत्येक अगली आकृति के डिजाइन में से एक बार बाईं ओर से तथा अगली बार दाईं ओर से एक रेखा लुप्त हो जाती है। आगे भी यही क्रम जारी रहता है, तो उत्तर आकृति (d) प्राप्त होगी।
21. (b) प्रश्न आकृतियों की प्रत्येक अगली आकृति में बाहर का तीर वाला डिजाइन पहले 90° फिर 45° वामावर्त तथा अन्दर वाला तीर का चिह्न पहले 90° फिर 45° दक्षिणावर्त वर्ग की भुजा के साथ घूम रहा है। अतः विकल्प (b) में दी गई आकृति दी गई श्रृंखला को पूरा करेगी।
22. (a) प्रश्न आकृति की पहली, तीसरी तथा पाँचवीं आकृति में लघुवृत्त वामावर्त दिशा में एक स्थान आगे बढ़ता है। इसी प्रकार, दूसरी तथा चौथी में लघुवृत्त दक्षिणावर्त दिशा में एक स्थान आगे बढ़ता है। इसी आधार पर श्रृंखला में छठे स्थान पर विकल्प (a) की आकृति आएगी।
23. (a) प्रश्न आकृति की प्रत्येक अगली आकृति में डिजाइन वामावर्त दिशा में 45° घूम जाती है तथा एक बार, एक काली और अगली बार, एक सफेद पत्ती जुड़ जाती है। आगे भी यही क्रम जारी रहता है, तो उत्तर आकृति (a) प्राप्त होगी।
24. (c) प्रश्न आकृति की प्रत्येक अगली आकृति में सरल रेखा दक्षिणावर्त दिशा में 90° आगे बढ़ती है तथा कालांकित भाग वामावर्त दिशा में 90° आगे बढ़ता है। आगे भी यही क्रम जारी रहता है, तो उत्तर आकृति (c) प्राप्त होगी।
25. (e) प्रश्न आकृति की प्रत्येक अगली आकृति में डिजाइन क्रमशः वर्ग की आधी, एक, डेढ़, ..... भुजा वामावर्त दिशा में सरक जाती है। आगे भी यही क्रम जारी रहता है, तो उत्तर आकृति (e) प्राप्त होगी।
26. (a) प्रश्न आकृति पहली से दूसरी में तीन पिनों के शीर्ष पलट जाते हैं। प्रश्न आकृति तीसरी से चौथी में एक तीर पलट जाता है। अतः पाँचवीं प्रश्न आकृति से उत्तर आकृति में दो डिजाइनें पलट जाएँगी।
27. (b) प्रश्न आकृति पहली से दूसरी में डिजाइनों का तल 90° दक्षिणावर्त घूमता है तथा दूसरी एवं पाँचवीं डिजाइनें परस्पर स्थान परिवर्तन करती हैं। उसी प्रकार, तीसरी एवं चौथी डिजाइनें परस्पर स्थान परिवर्तन करती हैं। इसी प्रकार का परिवर्तन प्रश्न आकृति तीसरी से चौथी तथा प्रश्न आकृति पाँचवी से उत्तर आकृति में हो रहा है।
28. (b) पहली व दूसरी प्रश्न आकृति को 180° घुमाने पर क्रमशः तीसरी व चौथी प्रश्न आकृति प्राप्त होती हैं। आगे भी यही क्रम जारी रहता है, तो उत्तर आकृति (b) प्राप्त होगी।
29. (b) प्रश्न आकृति की प्रत्येक अगली आकृति में वर्ग का रेखांकित भाग क्रमशः एक, दो, तीन, चार, ... स्थान वामावर्त दिशा में आगे की ओर खिसक जाता है। आगे भी यही क्रम जारी रहता है, तो उत्तर आकृति (b) प्राप्त होगी।
30. (d) प्रश्न आकृति की प्रत्येक अगली आकृति में वर्ग का कालांकित भाग क्रमशः एक, दो, तीन, ... स्थान वामावर्त दिशा में आगे की ओर खिसक जाता है। आगे भी यही क्रम जारी रहता है, तो उत्तर आकृति (d) प्राप्त होगी।
31. (c) प्रश्न आकृति की प्रत्येक अगली आकृति में एक बार एक नया वृत्त बड़े वृत्त के अन्दर बन जाता है और सभी वृत्त दाईं ओर चले जाते हैं। अगली बार सभी वृत्त बाईं ओर चले जाते हैं। आगे भी यही क्रम जारी रहता है, तो उत्तर आकृति (c) प्राप्त होगी।
32. (d) प्रश्न आकृति की प्रत्येक अगली आकृति में, पहले एक रेखा डिजाइन को दो भागों में विभाजित करती है और फिर दोनों भाग अलग हो जाते हैं। आगे भी यही क्रम जारी रहता है, तो उत्तर आकृति (d) प्राप्त होगी।
33. (c) दी गई आकृतियों में प्रत्येक अगली आकृति में एक-एक तीर की वृद्धि हो रही है तथा बड़े तीर में पीछे की ओर एक निशान बारी-बारी से कम तथा ज्यादा होता जाता है। यदि यही क्रम जारी रहता है तो प्रश्नवाचक चिह्न के स्थान पर विकल्प (c) की आकृति आएगी।
34. (d) दी गई आकृतियों में प्रत्येक अगली आकृति में दो रेखाओं की वृद्धि हो रही है। अतः प्रश्नवाचक चिह्न के स्थान पर विकल्प (d) की आकृति आएगी।
35. (a) दी गई आकृतियों में प्रत्येक अगली आकृति, उससे पहली वाली आकृति का दर्पण प्रतिबिम्ब है। इसी क्रम में आगे बढ़ने पर प्रश्नवाचक चिह्न के स्थान पर विकल्प (a) की आकृति आएगी।
36. (d) प्रश्न आकृति की प्रत्येक अगली आकृति में मध्य में दो पिन की वृद्धि हो जाती है। आगे भी यही क्रम जारी रहता है, तो उत्तर आकृति (d) प्राप्त होगी।
37. (a) प्रश्न आकृति की प्रत्येक अगली आकृति में वर्ग के अन्दर एक सफेद लघुवृत्त की वृद्धि हो जाती है तथा वर्ग के बाहर एक डिजाइन लुप्त हो जाती है। आगे भी यही क्रम जारी रहता है, तो उत्तर आकृति (a) प्राप्त होगी।
38. (d) जिस प्रश्न आकृतियों में क्रमशः कोने वाली आकृतियाँ वामावर्त दिशा में एक स्थान खिसक जाती है और भुजाओं के मध्य की आकृतियाँ दक्षिणावर्त दिशा में एक स्थान खिसक जाती है तथा प्रत्येक अगले पद में एक रेखा बढ़ जाती है। इस प्रकार प्रश्न चिह्न के स्थान पर उत्तर आकृति (d) आएगी।
39. (c) प्रश्न आकृति की प्रत्येक अगली आकृति में एक वर्ग की वृद्धि हो जाती है, तीर वामावर्त दिशा में 90° घूम जाता है तथा काला बिन्दु दक्षिणावर्त दिशा में एक भुजा आगे खिसक जाता है। आगे भी यही क्रम जारी रहता है, तो उत्तर आकृति (c) प्राप्त होगी।
40. (b) प्रश्न आकृति की प्रत्येक अगली आकृति में बाहरी आकृति एक अधिक भुजा वाली आकृति बन जाती है तथा भीतर की अण्डाकृति 90° घूम जाती है। आगे भी यही क्रम जारी रहता है, तो उत्तर आकृति (b) प्राप्त होगी।
41. (b) प्रश्न आकृति की प्रत्येक अगली आकृति में वामावर्त दिशा में एक छोटी डिजाइन अपने स्थान पर पलट जाती है तथा बिन्दु लुप्त हो जाता है। आगे भी यही क्रम जारी रहता है, तो उत्तर आकृति (b) प्राप्त होगी।
42. (d) प्रश्न आकृति की प्रत्येक अगली आकृति में डिजाइन, एक बार दाईं से बाईं ओर पलट जाती है तथा अगली बार, ऊपर से नीचे की ओर पलट जाती है। आगे भी यही क्रम जारी रहता है, तो उत्तर आकृति (d) प्राप्त होगी।
43. (d) प्रश्न आकृति की प्रत्येक अगली आकृति में कार्टून का, पहली बार बायाँ हाथ तथा बायाँ पैर फैल जाते हैं तथा दूसरी बार, वे पहली अवस्था में आ जाते हैं। फिर दायाँ हाथ तथा दायाँ पैर फैल जाते हैं। आगे भी यही क्रम जारी रहता है, तो उत्तर आकृति (d) प्राप्त होगी।
44. (a) प्रश्न आकृति की प्रत्येक अगली आकृति में पिन की डिजाइन पलट जाती है तथा टी की डिजाइन दक्षिणावर्त दिशा में 90° घूम जाती है और तीर से क्रमशः एक बार अलग हो जाती है और दूसरी बार तीर को काटती है। आगे भी यही क्रम जारी रहता है, तो उत्तर आकृति (a) प्राप्त होगी।
45. (d) प्रश्न आकृति की प्रत्येक अगली आकृति में तीर दक्षिणावर्त दिशा में 45° घूम जाती है। आगे भी यही क्रम जारी रहता है, तो उत्तर आकृति (d) प्राप्त होगी।
46. (d) प्रश्न आकृतियों में पहली आकृति से दूसरी आकृति में पहला और तीसरा डिजाइन दूसरे डिजाइन में अन्दर की ओर चले जाते हैं। इस प्रकार तीसरी प्रश्न आकृति से उत्तर आकृति (d) प्राप्त होगी।
47. (a) प्रश्न आकृतियों में पहली आकृति से दूसरी आकृति में  $O \rightarrow \square$  में तथा  $\square \rightarrow O$  में परिवर्तित हो रहे हैं तीसरी जो चौथी आकृति में  $\Delta \rightarrow L$  तथा  $L \rightarrow \Delta$  में परिवर्तित होंगे। अतः उत्तर आकृति (a) प्रश्न आकृति के क्रम को जारी रखेगी।
48. (b) प्रश्न आकृति की प्रत्येक अगली आकृति में अन्दर की डिजाइन बड़ी होकर बाहर की डिजाइन बन जाती है तथा एक नयी छोटी डिजाइन उसके अन्दर बन जाती है। आगे भी यही क्रम जारी रहता है, तो उत्तर आकृति (b) प्राप्त होगी।



49. (d) प्रश्न आकृति की प्रत्येक अगली आकृति में कालांकित भाग वामावर्त दिशा में एक स्थान आगे खिसक जाता है तथा रेखांकित भाग दक्षिणावर्त दिशा में दो स्थान आगे खिसक जाता है। आगे भी यही क्रम जारी रहता है, तो उत्तर आकृति (d) प्राप्त होगी।

50. (d) प्रश्न आकृति की प्रत्येक अगली आकृति में मुख्य डिजाइन षट्भुज बाहर वाले व अन्दर वाले की एक भुजा वामावर्त दिशा में क्रमशः लुप्त होकर फिर दोनों षट्भुजों की एकसाथ भुजाएँ लुप्त हो जाती हैं तथा मुख्य डिजाइन के ऊपर बनी डिजाइन एक भुजा दक्षिणावर्त सरककर, दो बार बाहर व दो बार अन्दर बन जाती है तथा प्रत्येक बार नयी डिजाइन बन जाती है। आगे भी यही क्रम जारी रहता है, तो उत्तर आकृति (d) प्राप्त होगी।

51. (a) प्रश्न आकृति (1) से (2) में बाईं ओर की डिजाइन के अतिरिक्त अन्य सभी डिजाइनें पलट जाती हैं।

प्रश्न आकृति (2) से (3) में ऊपर की डिजाइन के अतिरिक्त अन्य सभी डिजाइनें पलट जाती हैं।

प्रश्न आकृति (3) से (4) में दाईं ओर की डिजाइन के अतिरिक्त अन्य सभी डिजाइनें पलट जाती हैं।

प्रश्न आकृति (4) से (5) में नीचे की डिजाइन के अतिरिक्त अन्य सभी डिजाइनें पलट जाती हैं। आगे भी यही क्रम जारी रहता है, तो उत्तर आकृति (a) प्राप्त होगी।

52. (e) प्रश्न आकृति की प्रत्येक अगली आकृति में डिजाइनें निम्नवत् अपना स्थान परिवर्तन करती हैं।

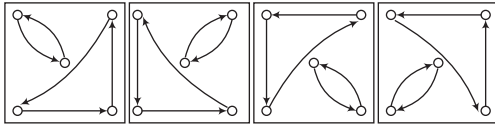

(1) से (2) में      (2) से (3) में      (3) से (4) में      (4) से (5) में

आगे भी यही क्रम जारी रहता है, तो उत्तर आकृति (e) प्राप्त होगी।

53. (a) प्रश्न आकृति की प्रत्येक अगली आकृति में डिजाइनें निम्नवत् अपना स्थान परिवर्तन करती हैं तथा N के स्थान पर एक नयी डिजाइन बन जाती है।

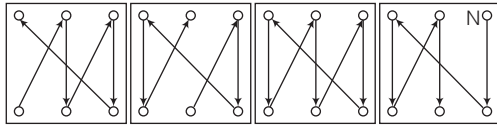

(1) से (2) में      (2) से (3) में      (3) से (4) में      (4) से (5) में

आगे भी यही क्रम जारी रहता है, तो उत्तर आकृति (a) प्राप्त होगी।

54. (b) प्रश्न आकृति (1) से (2) में ऊपर व नीचे की सरल रेखा पर बनी दाएँ की डिजाइनें बाईं ओर आ जाती है तथा दाएँ दोनों किनारों पर नयी डिजाइनें बन जाती हैं। आकृति (3) में एक नयी डिजाइन बनती है तथा आकृति (3) से (4) में उपरोक्त परिवर्तन क्रम होता है। अतः अगली आकृति (5) सभी किनारों की चारों डिजाइनें नयी बन जाती हैं। आगे भी यही क्रम जारी रहता है, तो उत्तर आकृति (b) प्राप्त होगी।

55. (c) दी गई आकृति शृंखला में प्रत्येक अगली आकृति में दाईं ओर की आकृति 90° वामावर्त दिशा में घूम जाती है और आकृति के स्थान पर एक नयी आकृति आ जाती है और क्रम जारी रहता है तो उत्तर आकृति (c) प्राप्त होगी।

56. (a) दी गई आकृति शृंखला में पहली तीन आकृतियों में एक शृंखला चल रही है। उसी प्रकार अन्तिम तीन आकृतियों में समान शृंखला चलेगी। पहले तीन भागों में प्रत्येक अगली में क्रमशः रेखाएँ सीधी हो रही हैं और त्रिभुज दाएँ से बाएँ फिर बाएँ से दाएँ स्थानान्तरित हो रहे हैं यही क्रम अन्तिम तीनों आकृतियों में चलेगी तो उत्तर आकृति (a) प्राप्त होगी।

57. (a) प्रश्न आकृति की प्रत्येक अगली आकृति में डिजाइनें निम्नवत् अपना स्थान परिवर्तन करती हैं तथा N के स्थान पर एक नयी डिजाइन बन जाती है।

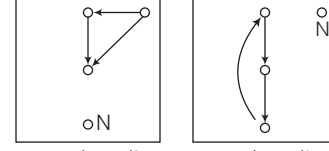

(1) से (2) में      (2) से (3) में  
(3) से (4) में      (4) से (5) में

आगे भी यही क्रम जारी रहता है, तो उत्तर आकृति (a) प्राप्त होगी।

58. (d) प्रश्न आकृति की प्रत्येक अगली आकृति में डिजाइनें निम्नवत् अपना स्थान परिवर्तन करती हैं तथा N के स्थान पर एक नयी डिजाइन बन जाती है।

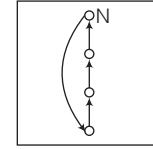

इसके अतिरिक्त प्रश्न आकृति (1) से (3) तक, तथा (4) से (6) तक सभी डिजाइनें आधी भुजा दाईं ओर खिसकती हैं। आगे भी यही क्रम जारी रहता है, तो उत्तर आकृति (d) प्राप्त होगी।

59. (e) प्रश्न आकृति (1) से (2) में तीन नयी डिजाइनें ऊपर की ओर बढ़ जाती हैं। प्रश्न आकृति (2) से (3) में चार नयी डिजाइनें इसी तरह आगे की ओर बढ़ जाती हैं। अतः प्रश्न आकृति (3) से (4) में इसी ओर आगे पाँच नयी डिजाइनें बढ़ जाएँगी। आगे भी यही क्रम जारी रहता है, तो उत्तर आकृति (e) प्राप्त होगी।

60. (b) प्रश्न आकृति की प्रत्येक अगली आकृति में डिजाइनें निम्नवत् अपना स्थान परिवर्तन करती हैं तथा N के स्थान पर एक नयी डिजाइन बन जाती है।

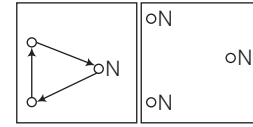

(1) से (2) में      (2) से (3) में  
(3) से (4) में      (4) से (5) में

आगे भी यही क्रम जारी रहता है, तो उत्तर आकृति (b) प्राप्त होगी।

61. (a) प्रत्येक अगली आकृति में पत्तियों की संख्या, एक बार चार तथा अगली बार पाँच हो जाती है। लघुवृत्तों के व्यास 90° घूम जाते हैं। कालांकित भाग एक स्थान नीचे की ओर सरकता जाता है। तथा एक बार सबसे नीचे पहुँचने के बाद अगली बार वह सबसे ऊपर पहुँच जाता है फिर वह नीचे की ओर सरकता जाता है। अतः आकृति (a) में वृत्तों के अन्दर के एक-एक व्यास लुप्त होने चाहिए।

62. (d) प्रत्येक अगली आकृति में तीर दक्षिणावर्त दिशा में 90° आगे बढ़ जाता है, एक बार एक खड़ी रेखा तथा अगली बार एक पड़ी रेखा वृत्त के अन्दर बन जाती है। लघुवृत्त वामावर्त दिशा में संलग्न कोने में पहुँच जाता है। अतः आकृति (d) में लघुवृत्त ऊपरी बाएँ कोने में होना चाहिए।

63. (c) प्रत्येक अगली आकृति में काली पत्ती, पिन तथा तीर की डिजाइनें एक-एक करके दक्षिणावर्त दिशा में 45° घूम जाते हैं। अतः आकृति (c) में पत्ती को नहीं घूमना चाहिए।

64. (e) प्रत्येक अगली आकृति में पहले दीर्घवृत्तों को जोड़ने वाली दोनों रेखाएँ वृत्तखण्डों में परिवर्तित हो जाते हैं। फिर एक-एक करके दोनों दीर्घवृत्त आयतों में परिवर्तित हो जाती हैं। उसके बाद इसके विपरीत क्रम से पुरानी आकृति प्राप्त होती है। अतः आकृति (e) की डिजाइन 'II' जैसी होनी चाहिए।

65. (c) प्रत्येक अगली आकृति में डिजाइन पहली, दूसरी, चौथी, पाँचवीं, ... बार वामावर्त दिशा में  $135^\circ$  घूम जाती है तथा तीसरी, छठी, .... बार दक्षिणावर्त दिशा में  $45^\circ$  घूम जाती है और तीर की दिशा दूसरी बार पलट जाती है। अतः आकृति (c) की डिजाइन 'U' जैसी होनी चाहिए।
66. (e) प्रत्येक अगली आकृति में एक बार भीतरी डिजाइन तथा अगली बार बाहरी डिजाइन की एक भुजा वृत्तखण्ड में परिवर्तित हो जाती है। अतः आकृति (e) की डिजाइन 'P' जैसी होनी चाहिए।
67. (e) प्रत्येक अगली आकृति में डिजाइन एक बार वर्ग की एक भुजा के बराबर तथा अगली बार आधी भुजा के बराबर वामावर्त दिशा में आगे बढ़ती है तथा दक्षिणावर्त दिशा में  $90^\circ$  घूम जाती है। अतः आकृति (e) में डिजाइन 'K' जैसी होनी चाहिए।
68. (c) प्रत्येक अगली आकृति में डिजाइन दक्षिणावर्त दिशा में  $45^\circ$  घूम जाती है। अतः आकृति (c) में डिजाइन 'O' जैसी होनी चाहिए।
69. (a) प्रत्येक अगली आकृति में तीर एक स्थान वामावर्त दिशा में तथा त्रिभुज उलटकर एक स्थान दक्षिणावर्त दिशा में आगे बढ़ते हैं। वृत्त एक बार काला तथा अगली बार सफेद हो जाता है। अतः आकृति (a) की डिजाइन 'E' जैसी होनी चाहिए।
70. (e) प्रत्येक अगली आकृति में दोनों डिजाइनें वामावर्त दिशा में वर्ग की संलग्न भुजा पर पहुँच जाती हैं। अन्दर की डिजाइन बाहर तथा बाहर की डिजाइन अन्दर चली जाती है और बाहर वाली डिजाइन एक नयी डिजाइन में परिवर्तित हो जाती है। अतः आकृति (e) में अन्दर वाली डिजाइन 'Δ' जैसी होनी चाहिए।
71. (e) प्रत्येक अगली आकृति में बाहर वाला तीर वामावर्त दिशा में  $90^\circ$  घूम जाता है तथा वर्ग की आधी भुजा के बराबर दक्षिणावर्त दिशा में आगे खिसक जाता है। भीतर वाला तीर वामावर्त दिशा में  $90^\circ$  घूमकर दक्षिणावर्त दिशा में वर्ग के संलग्न भाग में पहुँच जाता है। बिन्दु दक्षिणावर्त दिशा में वर्ग के संलग्न भाग में पहुँच जाता है। अतः आकृति (e) में बाहर वाली तार वर्ग की निचली भुजा के मध्य स्थान में होना चाहिए।
72. (a) प्रत्येक अगली आकृति में सम्पूर्ण डिजाइन वामावर्त दिशा में  $90^\circ$  घूम जाती है। अतः आकृति (a) में डिजाइन 'M' जैसी होनी चाहिए।
73. (d) प्रत्येक अगली आकृति में प्रत्येक डिजाइन वामावर्त दिशा में वर्ग के संलग्न कोने में पहुँच जाती है तथा निचले दाएँ कोने में पहुँचने वाली डिजाइन एक नयी डिजाइन में परिवर्तित हो जाती है। अतः आकृति (d) में (c) डिजाइन के स्थान पर 'Δ' जैसी डिजाइन होनी चाहिए।
74. (c) प्रत्येक अगली आकृति में दाएँ नीचे कोने से शुरु होकर, एक वृत्त एक नये डिजाइन में वामावर्त दिशा में परिवर्तित होती जाती है। सभी वृत्तों के नये डिजाइनों में परिवर्तित होने पर, उसी क्रम से सभी डिजाइनें वापस वृत्तों में परिवर्तित हो जाते हैं। अतः आकृति (c) में 'O' के स्थान पर 'Δ' तथा '+' के स्थान पर 'O' जैसी डिजाइन होनी चाहिए।

75. (c) प्रत्येक अगली आकृति में डिजाइनें निम्नवत् प्रकार से स्थान परिवर्तन करती हैं

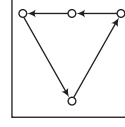

पहली बार ऊपर बाएँ कोने में पहुँचने वाली डिजाइन, दूसरी बार ऊपर मध्य स्थान पर पहुँचने वाली डिजाइन तथा तीसरी बार ऊपर दाएँ कोने में पहुँचने वाली डिजाइन नये डिजाइन में परिवर्तित हो जाती है। यही क्रम पुनः जारी रहता है। अतः आकृति (c) में 'C' के स्थान पर 'X' जैसी डिजाइन होनी चाहिए।

76. (c) प्रत्येक अगली आकृति में डिजाइनें निम्नवत् स्थान परिवर्तन करती हैं तथा N के स्थान पर एक नयी डिजाइन बन जाती है।

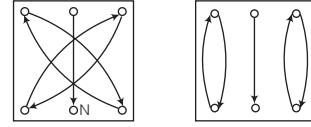

- शुरु से (a) में  
(b) से (c) में  
(d) से (e) में
- (a) से (b) में  
(c) से (d) में  
(e) से अन्त में

अतः आकृति (c) में 'C' के स्थान पर 'Δ' जैसी डिजाइन होनी चाहिए।

77. (e) प्रत्येक अगली आकृति में डिजाइनें निम्नवत् स्थान परिवर्तन करती हैं तथा N के स्थान पर एक नयी डिजाइन बन जाती है।

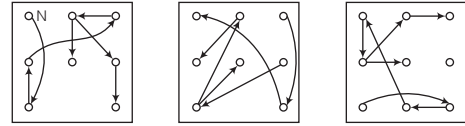

- शुरु से (a) में  
(a) से (b) में  
(b) से (c) में

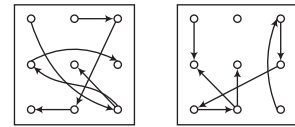

- (c) से (d) में  
(d) से (e) में

अतः आकृति (e) में '□' के स्थान पर '=' तथा '★' के स्थान पर '□' जैसी डिजाइनें होनी चाहिए।

# 02

## सादृश्यता (Analogy)

‘सादृश्यता’ का शाब्दिक अर्थ ‘समानता’ है अर्थात् यदि कोई भी दो आकृतियाँ, जो दिखने में किसी-न-किसी प्रकार से एकसमान हो या एक जैसी दिखती हों या एक जैसी प्रतीत होती हों या एकसमान गुण रखती हों, सादृश्य कहलाती हैं तथा उनका यह गुण सादृश्यता कहलाता है।

सादृश्यता को सह-सम्बन्ध, सम-सम्बन्ध या समानता का सम्बन्ध भी कहा जाता है। इसका मुख्य लक्षण किन्हीं दो आकृतियों के आपसी सम्बन्ध की समानता में निहित है।

इस अध्याय के अन्तर्गत आने वाले प्रश्नों में आकृतियों के मध्य अन्तर्निहित समानता या कोई सम्बन्ध उनके आकार, रूप, घूर्णन, रेखाओं की संख्या इत्यादि गुणों पर आधारित होता है। इन सम्बन्धों या गुणों को ज्ञात करके ही ऐसे प्रश्नों को सरलतापूर्वक हल किया जा सकता है। कुछ प्रमुख सम्बन्ध या गुण निम्न प्रकार हैं

### 1. आकार

आकृतियों के मध्य अन्तर्निहित सम्बन्ध उनके आकार में होने वाले परिवर्तनों पर भी आधारित होते हैं। आकार में परिवर्तन होने पर पहली आकृति से दूसरी आकृति में कुछ डिजाइन छोटे से बड़े, या कुछ बड़े से छोटे हो जाते हैं।

● **उदाहरण 1.** निम्न प्रश्न में बाईं ओर प्रश्न आकृतियाँ तथा दाईं ओर उत्तर आकृतियाँ दी गई हैं। प्रश्न आकृति के प्रथम युग्म की पहली आकृति तथा दूसरी आकृति में एक विशेष सम्बन्ध स्थापित है। यही सम्बन्ध द्वितीय युग्म की पहली आकृति तथा पाँच वैकल्पिक आकृतियों (a), (b), (c), (d) तथा (e) में से किसी एक में स्थापित है। इस वैकल्पिक आकृति का चयन कीजिए।

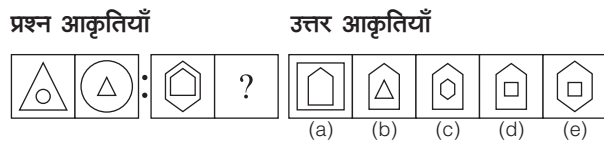

**व्याख्या (c)** प्रश्न आकृतियों का ध्यानपूर्वक अवलोकन करने के बाद ज्ञात होता है कि प्रश्न आकृति के प्रथम युग्म की पहली आकृति में बड़े त्रिभुज के अन्दर छोटा वृत्त है जब इस पहली आकृति से दूसरी आकृति बनती है, तब बड़ा त्रिभुज छोटा तथा छोटा वृत्त बड़ा हो जाता है और छोटा त्रिभुज बड़े वृत्त के अन्दर आ जाता है। इसी प्रकार, द्वितीय युग्म की प्रथम आकृति में परिवर्तन करने पर देखते हैं। कि उत्तर आकृति (c) सही होगी, क्योंकि द्वितीय युग्म की पहली आकृति में बड़े षट्भुज के अन्दर छोटा पंचभुज है और जब इस पहली आकृति से दूसरी आकृति बनेगी, तब बड़े पंचभुज के भीतर छोटा षट्भुज आ जाएगा।

### 2. रूप

एक आकृति से दूसरी आकृति में होने वाला परिवर्तन उसके पैटर्न या डिजाइनों के रूप में होने वाले परिवर्तनों पर आधारित होते हैं। ऐसे परिवर्तन के अन्तर्गत आकृति के डिजाइन का कोई विशेष भाग जो पहले सफेद था परिवर्तन के बाद कालांकित हो जाता है या कालांकित भाग सफेद हो जाता है।

● **उदाहरण 2.** निम्न प्रश्न में बाईं ओर प्रश्न आकृतियाँ तथा दाईं ओर उत्तर आकृतियाँ दी गई हैं। प्रश्न आकृति के प्रथम युग्म की पहली आकृति तथा दूसरी आकृति में एक विशेष सम्बन्ध स्थापित है। यही सम्बन्ध द्वितीय युग्म की पहली आकृति तथा पाँच वैकल्पिक आकृतियों (a), (b), (c), (d) तथा (e) में से किसी एक में स्थापित है। इस वैकल्पिक आकृति का चयन कीजिए।

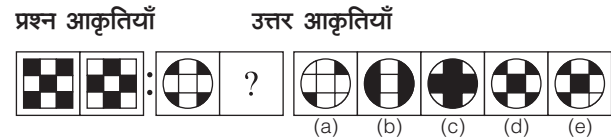

**व्याख्या (c)** प्रश्न आकृतियों का ध्यानपूर्वक अवलोकन करने के बाद ज्ञात होता है कि प्रश्न आकृति के प्रथम युग्म की दोनों आकृतियाँ समान हैं, केवल उनके रूप में परिवर्तन हुआ है अर्थात् कालांकित भाग सफेद तथा सफेद भाग कालांकित हो गया है। इसी प्रकार, द्वितीय युग्म में दोनों आकृतियाँ समान होंगी, परन्तु कालांकित भाग सफेद तथा सफेद भाग कालांकित हो जाएगा और उत्तर आकृति (c) के समान दिखेगा।

### 3. आकृति का घूर्णन

एक आकृति से दूसरी आकृति में होने वाला परिवर्तन, आकृति में होने वाले घूर्णन पर निर्भर करता है। इसके अन्तर्गत पहली आकृति के सापेक्ष दूसरी आकृति एक निश्चित कोण पर दक्षिणावर्त या वामावर्त दिशा में घूम जाती है।

- **उदाहरण 3.** निम्न प्रश्न में बाईं ओर प्रश्न आकृतियाँ तथा दाईं ओर उत्तर आकृतियाँ दी गई हैं। प्रश्न आकृति के प्रथम युग्म की पहली आकृति तथा दूसरी आकृति में एक विशेष सम्बन्ध स्थापित है। यही सम्बन्ध द्वितीय युग्म की पहली आकृति तथा पाँच वैकल्पिक आकृतियों (a), (b), (c), (d) तथा (e) में से किसी एक में स्थापित है। इस वैकल्पिक आकृति का चयन कीजिए।

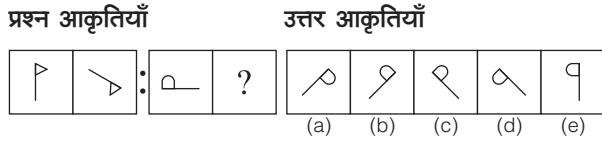

**व्याख्या (a)** प्रश्न आकृतियों का ध्यानपूर्वक अवलोकन करने के बाद ज्ञात होता है कि प्रश्न आकृति के प्रथम युग्म की पहली आकृति दक्षिणावर्त दिशा में  $135^\circ$  या वामावर्त दिशा में  $225^\circ$  घूमकर दूसरी आकृति बनती है। इसी प्रकार, प्रश्न आकृति के द्वितीय युग्म की पहली आकृति दक्षिणावर्त दिशा में  $135^\circ$  या वामावर्त दिशा में  $225^\circ$  घूमकर दूसरी आकृति बनेगी, जो उत्तर आकृति (a) के समान दिखेगी।

### 4. रेखाओं की संख्या

आकृतियों के मध्य होने वाला परिवर्तन, आकृति के पैटर्न या डिजाइन का निर्माण करने वाली रेखाओं की संख्या पर निर्भर करता है। इसके अन्तर्गत पहली आकृति के सापेक्ष दूसरी आकृति में रेखाओं की संख्या कम या अधिक हो जाती है।

- **उदाहरण 4.** निम्न प्रश्न में बाईं ओर प्रश्न आकृतियाँ तथा दाईं ओर उत्तर आकृतियाँ दी गई हैं। प्रश्न आकृति के प्रथम युग्म की पहली आकृति तथा दूसरी आकृति में एक विशेष सम्बन्ध स्थापित है। यही सम्बन्ध द्वितीय युग्म की पहली आकृति तथा पाँच वैकल्पिक आकृतियों (a), (b), (c), (d) तथा (e) में से किसी एक में स्थापित है। इस वैकल्पिक आकृति का चयन कीजिए।

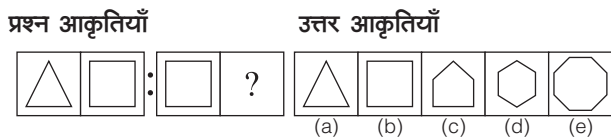

**व्याख्या (c)** प्रश्न आकृतियों का ध्यानपूर्वक अवलोकन करने के बाद ज्ञात होता है कि प्रश्न आकृति के प्रथम युग्म की पहली आकृति में तीन भुजाएँ हैं, जो दूसरी आकृति में एक अधिक भुजा वाली आकृति (चतुर्भुज) में परिवर्तित हो जाती हैं। इसी प्रकार, द्वितीय युग्म की पहली आकृति में चार भुजाएँ हैं, जो दूसरी आकृति में पाँच भुजा वाली आकृति में परिवर्तित हो जाएगी और यह उत्तर आकृति (c) के समान दिखेगी।

### 5. आकृतियों में उपस्थित डिजाइनों की संख्या

आकृतियों के मध्य होने वाला परिवर्तन, आकृति में उपस्थित छोटी एक समान डिजाइनों की संख्या पर निर्भर करता है। इसके अन्तर्गत पहली आकृति के सापेक्ष दूसरी आकृति में उपस्थित डिजाइनों की संख्या कम या अधिक हो जाती है।

- **उदाहरण 5.** निम्न प्रश्न में बाईं ओर प्रश्न आकृतियाँ तथा दाईं ओर उत्तर आकृतियाँ दी गई हैं। प्रश्न आकृति के प्रथम युग्म की पहली आकृति तथा दूसरी आकृति में एक विशेष सम्बन्ध स्थापित है। यही सम्बन्ध द्वितीय युग्म की पहली आकृति तथा पाँच वैकल्पिक आकृतियों (a), (b), (c), (d) तथा (e) में से किसी एक में स्थापित है। इस वैकल्पिक आकृति का चयन कीजिए।

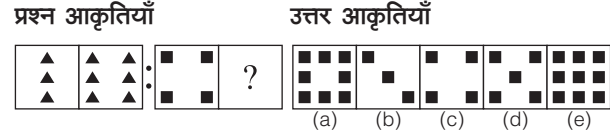

**व्याख्या (a)** प्रश्न आकृतियों का ध्यानपूर्वक अवलोकन करने के बाद ज्ञात होता है कि प्रश्न आकृति के प्रथम युग्म की पहली आकृति में तीन काले त्रिभुज हैं, जो दूसरी आकृति में दोगुने हो जाते हैं। इसी प्रकार, प्रश्न आकृति के द्वितीय युग्म की पहली आकृति में चार काले वर्ग हैं, जो दूसरी आकृति में दोगुने हो जाएँगे और यह उत्तर आकृति (a) के समान दिखेंगे।

### 6. आकृतियों के डिजाइनों का परस्पर रूप परिवर्तन

आकृतियों के मध्य होने वाला परिवर्तन, आकृतियों में उपस्थित डिजाइनों के परस्पर रूप परिवर्तन पर आधारित होता है। इसके अन्तर्गत पहली आकृति के सापेक्ष दूसरी आकृति में कुछ या सभी डिजाइन परस्पर एक-दूसरे के रूप में परिवर्तित हो जाती हैं।

- **उदाहरण 6.** निम्न प्रश्न में बाईं ओर प्रश्न आकृतियाँ तथा दाईं ओर उत्तर आकृतियाँ दी गई हैं। प्रश्न आकृति के प्रथम युग्म की पहली आकृति तथा दूसरी आकृति में एक विशेष सम्बन्ध स्थापित है। यही सम्बन्ध द्वितीय युग्म की पहली आकृति तथा पाँच वैकल्पिक आकृतियों (a), (b), (c), (d) तथा (e) में से किसी एक में स्थापित है। इस वैकल्पिक आकृति का चयन कीजिए।

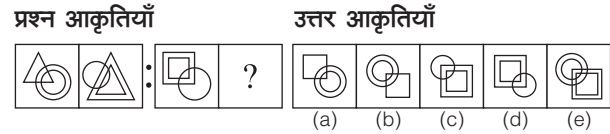

**व्याख्या (b)** प्रश्न आकृतियों का ध्यानपूर्वक अवलोकन करने के बाद ज्ञात होता है कि प्रश्न आकृति के प्रथम युग्म की पहली आकृति से दूसरी आकृति में ऊपर तथा नीचे की डिजाइनें परस्पर बदल जाती हैं, नीचे अथवा ऊपर, जहाँ दोहरी डिजाइन पूर्व में स्थित रहती हैं, वहाँ परिवर्तित डिजाइन की दोहरी डिजाइन बन जाती है। इसी प्रकार, द्वितीय युग्म की पहली आकृति से दूसरी आकृति में ऊपर तथा नीचे की डिजाइनें परस्पर बदल जाएगी तथा ऊपर जहाँ दोहरी डिजाइन पूर्व में स्थित है, वहाँ परिवर्तित डिजाइन ही दोहरी डिजाइन बन जाएगी और यह उत्तर आकृति (b) के समान दिखेगी।

### 7. आकृतियों के डिजाइनों का स्थान परिवर्तन

आकृतियों के मध्य होने वाला परिवर्तन, आकृतियों में उपस्थित डिजाइनों के स्थान परिवर्तन पर आधारित होता है। इसके अन्तर्गत पहली आकृति के सापेक्ष दूसरी आकृति में डिजाइन अपना स्थान परिवर्तित कर लेते हैं। यह भी ध्यान रखें कि कभी-कभी स्थान परिवर्तन के फलस्वरूप कुछ नए डिजाइन भी बन जाते हैं और पुराने डिजाइन भी लुप्त हो जाते हैं।

- **उदाहरण 7.** निम्न प्रश्न में बाईं ओर प्रश्न आकृतियाँ तथा दाईं ओर उत्तर आकृतियाँ दी गई हैं। प्रश्न आकृति के प्रथम युग्म की पहली आकृति तथा दूसरी आकृति में एक विशेष सम्बन्ध स्थापित है। यही सम्बन्ध द्वितीय युग्म की पहली आकृति तथा पाँच वैकल्पिक आकृतियों (a), (b), (c), (d) तथा (e) में से किसी एक में स्थापित है। इस वैकल्पिक आकृति का चयन कीजिए।

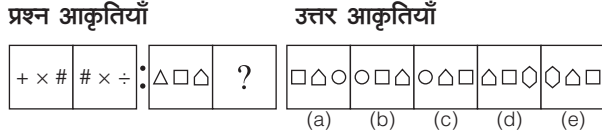

**व्याख्या (d)** प्रश्न आकृतियों का ध्यानपूर्वक अवलोकन करने के बाद ज्ञात होता है कि प्रश्न आकृति के प्रथम युग्म की पहली आकृति से दूसरी आकृति में दाईं ओर की डिजाइन बाईं ओर चली जाती है तथा बाईं ओर की डिजाइन दाईं ओर एक नई डिजाइन आ जाती है और बीच की डिजाइन यथावत् अपने स्थान पर रहती है। इसी प्रकार, प्रश्न आकृति के द्वितीय युग्म की पहली आकृति से दूसरी आकृति में दाईं ओर की डिजाइन बाईं ओर चली जाएगी तथा दाईं ओर एक नई डिजाइन आ जाती है और मध्य की डिजाइन यथावत् अपने स्थान पर रहेगी और यह उत्तर आकृति (d) के समान दिखेगी।

## 8. आकृतियों के डिजाइन का विभाजन व जुड़ना

आकृतियों के मध्य होने वाला परिवर्तन आकृतियों के डिजाइनों के विभाजन तथा जुड़ने पर भी आधारित होता है। इसके अन्तर्गत पहली आकृति के सापेक्ष दूसरी आकृति में कुछ डिजाइन किसी विशेष गुण के आधार पर विभाजित या जुड़ती हैं।

- **उदाहरण 8.** निम्न प्रश्न में बाईं ओर प्रश्न आकृतियाँ तथा दाईं ओर उत्तर आकृतियाँ दी गई हैं। प्रश्न आकृति के प्रथम युग्म की पहली आकृति तथा दूसरी आकृति में एक विशेष सम्बन्ध स्थापित है। यही सम्बन्ध द्वितीय युग्म की पहली आकृति तथा पाँच वैकल्पिक आकृतियों (a), (b), (c), (d) तथा (e) में से किसी एक में स्थापित है। इस वैकल्पिक आकृति का चयन कीजिए।

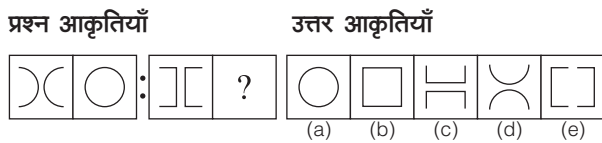

**व्याख्या (b)** प्रश्न आकृतियों का ध्यानपूर्वक अवलोकन करने के बाद ज्ञात होता है कि प्रश्न आकृति के प्रथम युग्म की पहली आकृति से दूसरी आकृति में डिजाइन के दो अर्द्धभाग अलग होकर तथा दाएँ से बाएँ पलटकर जुड़ जाते हैं। इसी प्रकार, प्रश्न आकृति के द्वितीय युग्म की पहली आकृति से दूसरी आकृति में डिजाइन के दो अर्द्धभाग अलग होकर तथा दाएँ से बाएँ पलटकर जुड़ जाएँगे और यह उत्तर आकृति (b) के समान दिखेगी।

## 9. जल प्रतिबिम्ब

आकृतियों के मध्य होने वाला परिवर्तन जल प्रतिबिम्ब के गुण पर भी आधारित होता है। इसके अन्तर्गत दूसरी आकृति, पहली आकृति का जल प्रतिबिम्ब होती है। जल प्रतिबिम्ब में आकृति के ऊपर का भाग नीचे तथा नीचे का भाग ऊपर पलट कर विपरीत हो जाता है। दाएँ तथा बाएँ में कोई परिवर्तन नहीं होता है।

- **उदाहरण 9.** निम्न प्रश्न में बाईं ओर प्रश्न आकृतियाँ तथा दाईं ओर उत्तर आकृतियाँ दी गई हैं। प्रश्न आकृति के प्रथम युग्म की पहली आकृति तथा दूसरी आकृति में एक विशेष सम्बन्ध स्थापित है। यही सम्बन्ध द्वितीय युग्म की पहली आकृति तथा पाँच वैकल्पिक आकृतियों (a), (b), (c), (d) तथा (e) में से किसी एक में स्थापित है। इस वैकल्पिक आकृति का चयन कीजिए।

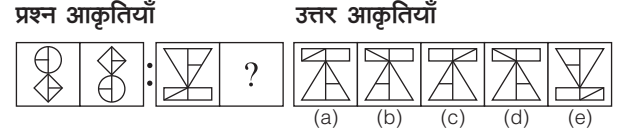

**व्याख्या (d)** प्रश्न आकृतियों का ध्यानपूर्वक अवलोकन करने के बाद ज्ञात होता है कि प्रश्न आकृति के प्रथम युग्म की दूसरी आकृति पहली आकृति की जल प्रतिबिम्ब है। इसी प्रकार, प्रश्न आकृति के द्वितीय युग्म की पहली आकृति का जल प्रतिबिम्ब दूसरी आकृति होगी, जो उत्तर आकृति (d) के समान दिखेगी।

## 10. दर्पण प्रतिबिम्ब

आकृतियों के मध्य होने वाला परिवर्तन दर्पण प्रतिबिम्ब के गुण पर भी आधारित हो सकता है। इसके अन्तर्गत दूसरी आकृति पहली आकृति का दर्पण प्रतिबिम्ब होती है। दर्पण प्रतिबिम्ब में आकृति के बाएँ का भाग दाएँ तथा दाएँ का भाग बाएँ पलट कर विपरीत हो जाता है। ऊपर तथा नीचे में कोई परिवर्तन नहीं होता है।

- **उदाहरण 10.** निम्न प्रश्न में बाईं ओर प्रश्न आकृतियाँ तथा दाईं ओर उत्तर आकृतियाँ दी गई हैं। प्रश्न आकृति के प्रथम युग्म की पहली आकृति तथा दूसरी आकृति में एक विशेष सम्बन्ध स्थापित है। यही सम्बन्ध द्वितीय युग्म की पहली आकृति तथा पाँच वैकल्पिक आकृतियों (a), (b), (c), (d) तथा (e) में से किसी एक में स्थापित है। इस वैकल्पिक आकृति का चयन कीजिए।

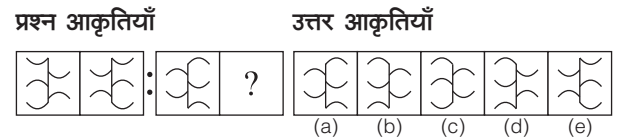

**व्याख्या (b)** प्रश्न आकृतियों का ध्यानपूर्वक अवलोकन करने के बाद ज्ञात होता है कि प्रश्न आकृति की प्रथम युग्म की पहली आकृति का दर्पण प्रतिबिम्ब दूसरी आकृति है। इसी प्रकार, प्रश्न आकृति की द्वितीय युग्म की पहली आकृति का दर्पण प्रतिबिम्ब दूसरी आकृति होगी, जो उत्तर आकृति (b) के समान दिखेगी।

## विशेष स्थिति

**स्थिति I** सादृश्यता के प्रश्नों में जो समानता प्रश्न आकृति की प्रथम दो आकृतियों में आपको दिखाई देती है, तीसरी और चौथी में वही समानता शत-प्रतिशत हो भी सकती है और नहीं भी हो सकती है। यदि आपको शत-प्रतिशत समानता वाली उत्तर आकृति नहीं मिलती है, तो आप इसका अर्थ कभी भी न निकालें कि प्रश्न ही गलत है। ऐसी परिस्थिति में आप अधिकतम समानता (जो 99% से 75% तक हो सकती है) वाली उत्तर आकृति को ज्ञात कीजिए।

**स्थिति II** यदि प्रथम युग्म की आकृतियों की समानता का कुछ भी अंश दूसरे युग्म की पहली और दूसरी आकृतियों में मिलता है, तो सादृश्यता ही हुई। उससे आप कभी भी यह निष्कर्ष नहीं निकाल सकते हैं कि युग्म की पहली और दूसरी आकृति के बीच प्रथम युग्म की दोनों आकृतियों के आधार पर कोई समानता ही नहीं है।



- **उदाहरण 11.** निम्न प्रश्न में बाईं ओर प्रश्न आकृतियाँ तथा दाईं ओर उत्तर आकृतियाँ दी गई हैं। प्रश्न आकृति के प्रथम युग्म की पहली आकृति तथा दूसरी आकृति में एक विशेष सम्बन्ध स्थापित है। यही सम्बन्ध द्वितीय युग्म की पहली आकृति तथा पाँच वैकल्पिक आकृतियों (a), (b), (c), (d) तथा (e) में से किसी एक में स्थापित है। इस वैकल्पिक आकृति का चयन कीजिए।

प्रश्न आकृतियाँ		उत्तर आकृतियाँ				
		(a)	(b)	(c)	(d)	(e)

**व्याख्या (b)** प्रश्न आकृतियों का ध्यानपूर्वक अवलोकन करने के बाद ज्ञात होता है कि प्रश्न आकृति के प्रथम युग्म की पहली आकृति में निम्न प्रकार परिवर्तन करने पर दूसरी आकृति प्राप्त होती है।

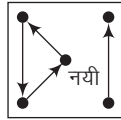

**पहली आकृति में**

बाएँ ऊपर की डिजाइन (K) → बाएँ नीचे चली जाती है।

ठीक मध्य की डिजाइन (V) → बाएँ ऊपर चली जाती है।

दाएँ नीचे की डिजाइन (A) → दाएँ ऊपर चली जाती है।

बाएँ नीचे की डिजाइन (S) लुप्त हो जाता है तथा ठीक मध्य में नई डिजाइन आ जाती है।

प्रश्न आकृति द्वितीय युग्म की पहली आकृति में दी गई डिजाइनों पर यही नियम लागू करने पर जो उत्तर आना चाहिए वह किसी विकल्प में नहीं मिलता है। ऐसी परिस्थिति में सही उत्तर के जो सबसे निकट की आकृति होगी, उसे ही उत्तर मानेंगे।

- **उदाहरण 12.** निम्न प्रश्न में बाईं ओर प्रश्न आकृतियाँ तथा दाईं ओर उत्तर आकृतियाँ दी गई हैं। प्रश्न आकृति के प्रथम युग्म की पहली आकृति तथा दूसरी आकृति में एक विशेष सम्बन्ध स्थापित है। यही सम्बन्ध द्वितीय युग्म की पहली आकृति तथा पाँच वैकल्पिक आकृतियों (a), (b), (c), (d) तथा (e) में से किसी एक में स्थापित है। इस वैकल्पिक आकृति का चयन कीजिए।

प्रश्न आकृतियाँ		उत्तर आकृतियाँ				
		(a)	(b)	(c)	(d)	(e)

**व्याख्या (c)** प्रश्न आकृतियों का ध्यानपूर्वक अवलोकन करने के बाद ज्ञात होता है कि प्रश्न आकृति के प्रथम युग्म में पहली आकृति को वामावर्त दिशा में 90° घमाने पर दूसरी आकृति प्राप्त होती है।

यदि आप इस प्रश्न को शत-प्रतिशत समानता के आधार पर बनाते हैं, तो आप उत्तर आकृति (b) को सही उत्तर मानेंगे, परन्तु यह उत्तर गलत है, क्योंकि उत्तर आकृति (b) में तना तथा पत्ती की जो स्थिति है, वह ऊपर की ओर है, जबकि उसे नीचे की ओर होना चाहिए।

इस प्रश्न का सही उत्तर विकल्प (c) है। इसकी व्याख्या इस प्रकार से होगी, जिस प्रकार पहली आकृति को वामावर्त दिशा में घुमाकर दूसरी आकृति प्राप्त की जा सकती है, उसी प्रकार दूसरे युग्म की पहली आकृति को वामावर्त दिशा में घुमाकर दूसरी आकृति प्राप्त की जा सकती है और इस प्रकार उत्तर विकल्प (c) होगा, क्योंकि इस आकृति में तना तथा पत्ती का स्थान घूमने की दिशा के अनुसार सही है। सादृश्यता में श्रृंखला का घटने, बढ़ने और घूमने का निश्चित क्रम लागू हो भी सकता है और नहीं भी हो सकता है।

## प्रश्नों के प्रकार

इस अध्याय के अन्तर्गत आने वाले प्रश्नों को निम्न प्रकारों में बाँटा जा सकता है

### प्रकार 1. सम्बन्धित आकृति चुनना

इस प्रकार के अन्तर्गत आने वाले प्रश्नों में बाईं ओर या ऊपर प्रश्न आकृतियाँ तथा दाईं ओर या नीचे उत्तर आकृतियाँ दी गई होती हैं। प्रश्न आकृतियाँ दो भागों में बँटी रहती हैं। प्रश्न आकृतियों के प्रथम युग्म में दो आकृतियाँ होती हैं तथा द्वितीय युग्म में एक आकृति होती है और एक आकृति के स्थान पर प्रश्नवाचक चिह्न (?) होता है। प्रश्न आकृतियों के प्रथम युग्म की दोनों आकृतियों के बीच कुछ सम्बन्ध होता है। यही सम्बन्ध प्रश्न आकृतियों के द्वितीय युग्म की दोनों आकृतियों में भी होता है। आपको ज्ञात करना होता है कि प्रश्न चिह्न के स्थान पर दी गई चार या पाँच उत्तर आकृतियों में से कौन-सी आकृति आएगी।

- **उदाहरण 13.** उस विकल्प का चयन करें, जो आकृति 3 से उसी प्रकार सम्बन्धित है, जिस प्रकार आकृति 2, आकृति 1 से सम्बन्धित है।

प्रश्न आकृतियाँ				उत्तर आकृतियाँ			
(1)	(2)	(3)	(4)	(a)	(b)	(c)	(d)

(UPSSSC विधान भवन रक्षक/वनरक्षक 2018)

**व्याख्या (c)** प्रश्न आकृति (1) से (2) में ऊपरी आधी डिजाइन 180° घूम कर निचले डिजाइन से जुड़ जाती है और उन दोनों के मध्य की रेखा विलुप्त हो जाती है। इसी प्रारूप का अनुसरण करने पर आकृति (3) से विकल्प (c) की आकृति प्राप्त होगी।

- **उदाहरण 14.** निम्न प्रश्न में बाईं ओर प्रश्न आकृतियाँ तथा दाईं ओर उत्तर आकृतियाँ दी गई हैं। प्रश्न आकृति के प्रथम युग्म की पहली आकृति तथा दूसरी आकृति में एक विशेष सम्बन्ध स्थापित है। यही सम्बन्ध द्वितीय युग्म की पहली आकृति तथा पाँच वैकल्पिक आकृतियों (a), (b), (c), (d) तथा (e) में से किसी एक में स्थापित है। इस वैकल्पिक आकृति का चयन कीजिए।

प्रश्न आकृतियाँ		उत्तर आकृतियाँ				
		(a)	(b)	(c)	(d)	(e)

**व्याख्या (d)** प्रश्न आकृतियों का ध्यानपूर्वक अवलोकन करने के बाद ज्ञात होता है कि प्रश्न आकृति के प्रथम युग्म की पहली आकृति से दूसरी आकृति में डिजाइन छः भागों में विभाजित हो गया है। इसी प्रकार प्रश्न आकृति के द्वितीय युग्म की पहली आकृति से दूसरी आकृति में डिजाइन छः भागों में विभाजित हो जाएगी और यह उत्तर आकृति (d) के समान दिखेगी।



# प्रश्नावली 2.1

**निर्देश** (प्र. सं. 1-74) निम्नलिखित प्रत्येक प्रश्न में बाईं ओर प्रश्न आकृतियाँ तथा दाईं ओर उत्तर आकृतियाँ दी गई हैं। प्रश्न आकृति के प्रथम युग्म की पहली आकृति तथा दूसरी आकृति में एक विशेष सम्बन्ध स्थापित है। यही सम्बन्ध द्वितीय युग्म की पहली आकृति तथा चार वैकल्पिक आकृतियों (a), (b), (c), (d) में से एक में स्थापित है। इस वैकल्पिक आकृति का चयन कीजिए।

- प्रश्न आकृतियाँ**                      **उत्तर आकृतियाँ**
- (a) (b) (c) (d)

(UP Police Constable 2018)
  - (a) (b) (c) (d)

(UP Police Constable 2018)
  - (a) (b) (c) (d)

(UP Police Constable 2014)
  - (a) (b) (c) (d)

(UP Police Constable 2014)
  - (a) (b) (c) (d)

(SSC 10+2 2008)
  - (a) (b) (c) (d)

(SSC CGL 2009)
  - (a) (b) (c) (d)

(SSC Steno 2006)
  - (a) (b) (c) (d)

(SSC CGL 2009)
  - (a) (b) (c) (d)

(SSC FCI 2008)

- प्रश्न आकृतियाँ**                      **उत्तर आकृतियाँ**
- (a) (b) (c) (d)
  - (a) (b) (c) (d)

(SSC CPO 2009)
  - (a) (b) (c) (d)

(SSC CPO 2010)
  - (a) (b) (c) (d)

(UP Police Constable 2011)
  - (a) (b) (c) (d)
  - (a) (b) (c) (d)

(SSC Steno 2007)
  - (a) (b) (c) (d)
  - (a) (b) (c) (d)

(UP B.Ed 2009)
  - (a) (b) (c) (d)

(Delhi Police Constable 2014)
  - (a) (b) (c) (d)
  - (a) (b) (c) (d)
  - (a) (b) (c) (d)

(UP B.Ed 2008)

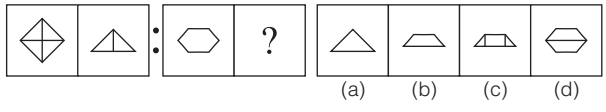
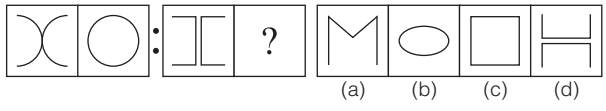
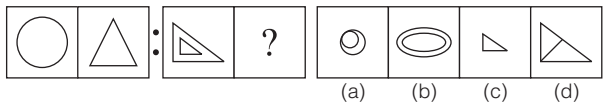
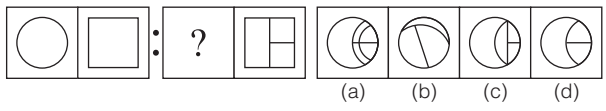
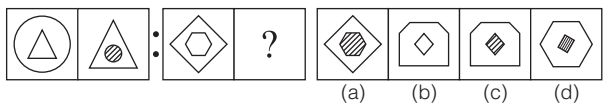
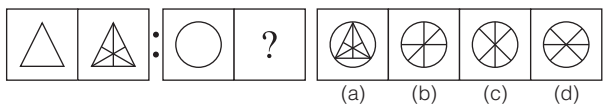
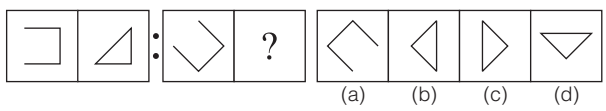
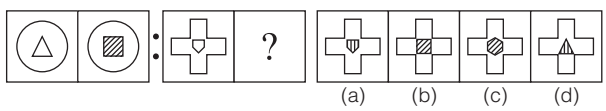
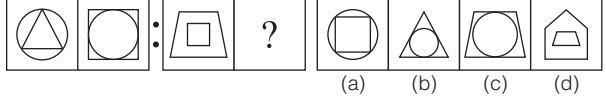
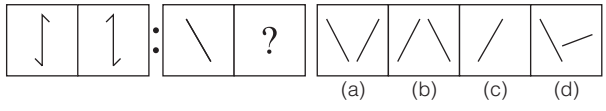
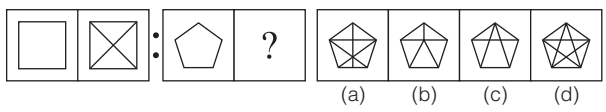
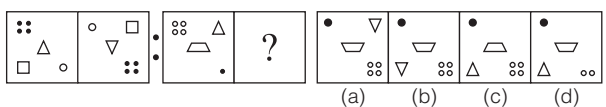
- 23.** प्रश्न आकृतियाँ : उत्तर आकृतियाँ  
  
 (a) (b) (c) (d)  
*(RRB TC/CC 2012)*
- 24.**   
 (a) (b) (c) (d)  
*(SSC CGL 2014)*
- 25.**   
 (a) (b) (c) (d)  
*(SSC 10+2 2009)*
- 26.**   
 (a) (b) (c) (d)  
*(SSC CGL 2009)*
- 27.**   
 (a) (b) (c) (d)  
*(UP Police SI 2015)*
- 28.**   
 (a) (b) (c) (d)  
*(SSC MTS 2009)*
- 29.**   
 (a) (b) (c) (d)  
*(SSC 10+2 2009)*
- 30.**   
 (a) (b) (c) (d)  
*(SSC Steno 2010)*
- 31.**   
 (a) (b) (c) (d)  
*(SSC Steno 2010)*
- 32.**   
 (a) (b) (c) (d)  
*(MAT 2009)*
- 33.**   
 (a) (b) (c) (d)  
*(SSC Steno 2007)*
- 34.**   
 (a) (b) (c) (d)

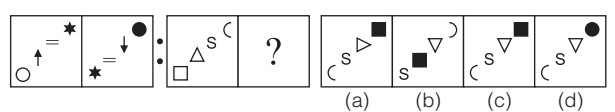
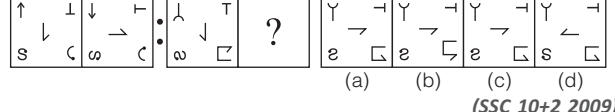
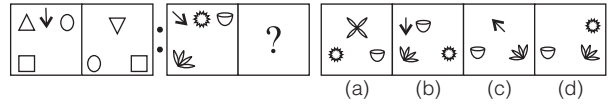
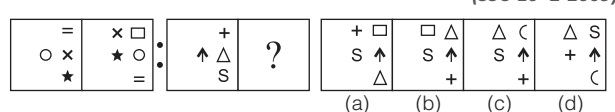
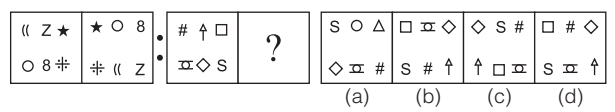
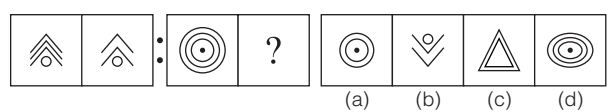
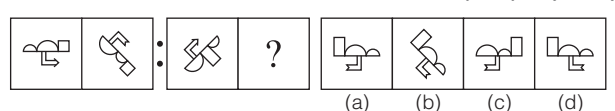
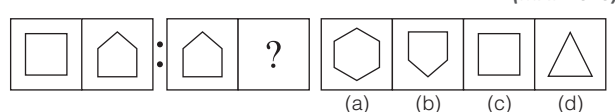
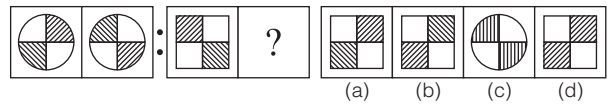
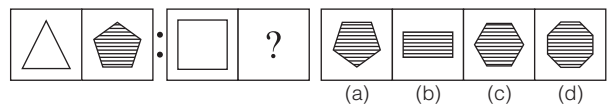
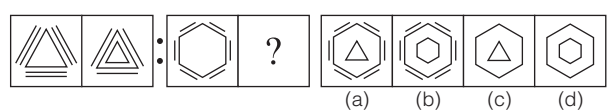
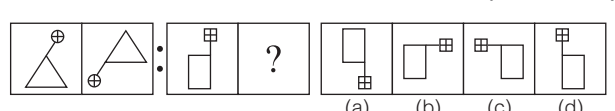
- 35.**   
 (a) (b) (c) (d)
- 36.**   
 (a) (b) (c) (d)  
*(SSC 10+2 2009)*
- 37.**   
 (a) (b) (c) (d)  
*(SSC 10+2 2009)*
- 38.**   
 (a) (b) (c) (d)
- 39.**   
 (a) (b) (c) (d)  
*(SSC 10+2 2009)*
- 40.**   
 (a) (b) (c) (d)  
*(SSC (CPO) 2011)*
- 41.**   
 (a) (b) (c) (d)  
*(MAT 2010)*
- 42.**   
 (a) (b) (c) (d)
- 43.**   
 (a) (b) (c) (d)  
*(SSC CGL 2012)*
- 44.**   
 (a) (b) (c) (d)  
*(SSC CPO 2013)*
- 45.**   
 (a) (b) (c) (d)  
*(SSC FCI 2012)*
- 46.**   
 (a) (b) (c) (d)  
*(SSC MTS 2012)*

47. प्रश्न आकृतियाँ : उत्तर आकृतियाँ  
  
(a) (b) (c) (d)  
 (SSC Steno 2010)
48. 
  
(a) (b) (c) (d)  
 (SSC 10+2 2007)
49. 
  
(a) (b) (c) (d)  
 (SSC 10+2 2007)
50. 
  
(a) (b) (c) (d)  
 (SSC FCI 2005)
51. 
  
(a) (b) (c) (d)  
 (SSC 10+2 2009)
52. 
  
(a) (b) (c) (d)  
 (SSC CGL 2011)
53. 
  
(a) (b) (c) (d)  
 (SSC MTS 2009)
54. 
  
(a) (b) (c) (d)
55. 
  
(a) (b) (c) (d)  
 (UP B.Ed 2010)
56. 
  
(a) (b) (c) (d)  
 (SSC MTS 2007)
57. 
  
(a) (b) (c) (d)
58. 
  
(a) (b) (c) (d)  
 (SSC 10+2 2011)

59. प्रश्न आकृतियाँ : उत्तर आकृतियाँ  
  
(a) (b) (c) (d)  
 (SSC FCI 2001)
60. 
  
(a) (b) (c) (d)  
 (RRB TC/CC 2013)
61. 
  
(a) (b) (c) (d)  
 (SSC 10+2 2009)
62. 
  
(a) (b) (c) (d)  
 (UPSSSC विधान भवन रक्षक/वनरक्षक 2018)
63. 
  
(a) (b) (c) (d)  
 (UPSSSC विधान भवन अधिकारी 2018)
64. 
  
(A) (B) (C) (D)  
 (RRB ग्रुप डी परीक्षा 2018)
- (a) C (b) D (c) B (d) A
65. 
  
(A) (B) (C) (D)  
 (RRB ग्रुप डी परीक्षा 2018)
- (a) A (b) B (c) D (d) C
66. 
  
(A) (B) (C) (D)  
 (RRB ग्रुप डी परीक्षा 2018)
- (a) A (b) B (c) D (d) C
67. 
  
(A) (B) (C) (D)  
 (RRB ग्रुप डी परीक्षा 2018)
- (a) B (b) D (c) C (d) A
68. 
  
(a) (b) (c) (d)  
 (RRB ग्रुप डी परीक्षा 2018)









64. (b) प्रश्न आकृति की पहली आकृति से दूसरी आकृति में एक रेखा और एक छायांकित बिन्दु की बढ़ोतरी हो रही है। उसी प्रकार तीसरी आकृति में परिवर्तन करने पर उत्तर आकृति (b) प्राप्त होगी।

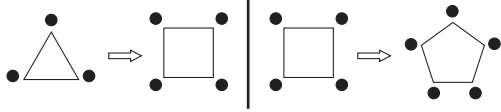

65. (a) पहले युग्म में पहली आकृति को 180° घूमाकर दूसरी आकृति प्राप्त की गई है। इसी प्रकार, दूसरे युग्म में पहली आकृति को 180° घूमाकर आकृति A प्राप्त होगी। अतः विकल्प (a) सही है।
66. (b) जिस प्रकार, प्रश्न में पहली आकृति से दूसरी आकृति में छायांकित भाग अछायांकित और अछायांकित भाग छायांकित में परिवर्तित हो जाता है। उसी प्रकार, तीसरी आकृति से आकृति (B) में हो रहा है।
67. (a) पहली से दूसरी आकृति में, अछायांकित भाग ऊपर आ जाता है तथा छायांकित भाग नीचे चला जाता है। इसी प्रकार, दूसरे युग्म में प्रश्नचिह्न (?) के स्थान पर आकृति (B) आएगी।

68. (d) जिस प्रकार, पहले युग्म प्रथम आकृति में '3' भुजाएँ व द्वितीय आकृति में '4' भुजाएँ हैं उसी प्रकार, दूसरे युग्म की प्रथम आकृति में '4' भुजाएँ हैं, तो उत्तर आकृति में '5' भुजाएँ होंगी।
69. (d) पहले युग्म में, पहली आकृति को 90° दक्षिणावर्त दिशा में घुमाकर दूसरी आकृति प्राप्त की गई है। इसी प्रकार, दूसरे युग्म में पहली आकृति को 90° दक्षिणावर्त घुमाकर आकृति B प्राप्त की जाएगी। अतः विकल्प (d) सही है।
70. (b) जिस प्रकार, प्रश्न आकृति के प्रथम युग्म की पहली आकृति से दूसरी आकृति में डिजाइन वामावर्त दिशा में 135° घूम जाती है। उसी प्रकार, प्रश्न आकृति के द्वितीय युग्म की पहली आकृति में परिवर्तन करने पर उत्तर आकृति (b) प्राप्त होगी।
71. (b) जिस प्रकार, प्रश्न आकृति के प्रथम युग्म की पहली आकृति से दूसरी आकृति में डिजाइन का दर्पण प्रतिबिम्ब बनता है। उसी प्रकार, प्रश्न आकृति के द्वितीय युग्म की पहली आकृति में परिवर्तन करने पर उत्तर आकृति (b) प्राप्त होगी।
72. (d) जिस प्रकार, प्रश्न आकृति के प्रथम युग्म की पहली आकृति से दूसरी आकृति में डिजाइन दक्षिणावर्त दिशा में 45° घूम जाती है तथा मुख्य डिजाइन के बाहर स्थित बिन्दु रेखा के दूसरी ओर पहुँच जाते हैं। उसी प्रकार, प्रश्न आकृति के द्वितीय युग्म की पहली आकृति में परिवर्तन करने पर उत्तर आकृति (d) प्राप्त होगी।

## प्रकार 2. दिए गए आकृति युग्मों में से समान आकृति चुनना

इस प्रकार के अन्तर्गत आने वाले प्रश्नों में एक प्रश्न आकृति तथा चार या पाँच उत्तर आकृतियाँ दी गई होती हैं। प्रश्न आकृति में दो परस्पर सम्बन्धित आकृतियाँ तथा उत्तर आकृतियों के रूप में चार या पाँच युग्म दिए गए होते हैं। आपको इनमें से उस युग्म को खोजना होता है, जिसमें आकृतियों के मध्य परस्पर वही सम्बन्ध होता है, जो प्रश्न आकृति के दिए गए युग्मों की आकृतियों के मध्य होता है।

**निर्देश** (उदाहरण सं. 15 और 16) निम्न प्रश्नों में दो परस्पर सम्बन्धित आकृतियाँ तथा आकृतियों के पाँच अन्य युग्म दिए गए हैं। सम्बन्धित आकृतियों के आधार पर उस युग्म का चयन कीजिए, जिसमें आकृतियाँ वही सम्बन्ध दर्शाती हैं।

### उदाहरण 15. प्रश्न आकृतियाँ



#### उत्तर आकृतियाँ

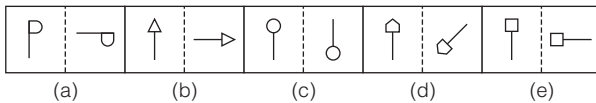

**व्याख्या (e)** प्रश्न आकृति का ध्यानपूर्वक अवलोकन करने के बाद ज्ञात होता है कि जिस प्रकार आकृति की पहली आकृति से दूसरी आकृति में डिजाइन वामावर्त दिशा में 90° घूम गई है, उसी प्रकार उत्तर आकृति (e) की पहली आकृति से दूसरी आकृति में डिजाइन वामावर्त दिशा में 90° घूम गई है।

### उदाहरण 16. प्रश्न आकृतियाँ

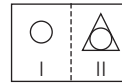

#### उत्तर आकृतियाँ

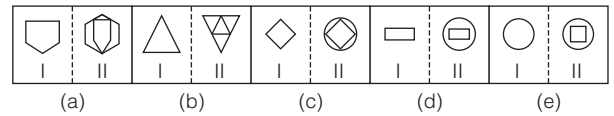

**व्याख्या (c)** जिस प्रकार, प्रश्न आकृति की पहली आकृति से दूसरी आकृति में डिजाइन के बाहर एक नयी डिजाइन इस प्रकार बनती है कि अन्दर की डिजाइन बाहर वाली डिजाइन को स्पर्श करती है। उसी प्रकार, उत्तर आकृति (c) की पहली आकृति में परिवर्तन करने पर दूसरी आकृति प्राप्त होती है।

# प्रश्नावली 2.2

**निर्देश** (प्र.सं 1-20) निम्नलिखित प्रश्न में दो परस्पर सम्बन्धित आकृतियाँ तथा आकृतियों के पाँच अन्य युग्म दिए गए हैं। सम्बन्धित आकृतियों के आधार पर उस युग्म का चयन कीजिए, जिसमें आकृतियाँ वही सम्बन्ध दर्शाती हैं।

### 1. प्रश्न आकृतियाँ

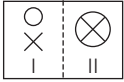

उत्तर आकृतियाँ

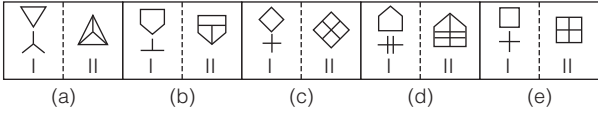

(IBPS PO 2011)

### 2. प्रश्न आकृतियाँ

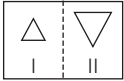

उत्तर आकृतियाँ

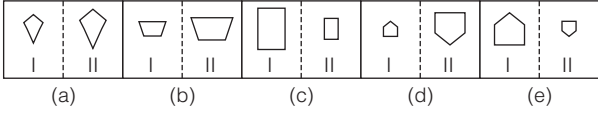

(BOI PO 2010)

### 3. प्रश्न आकृतियाँ

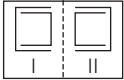

उत्तर आकृतियाँ

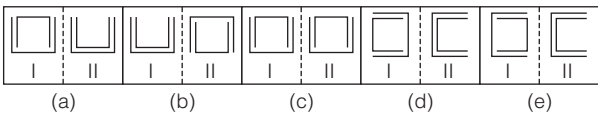

(BOI PO 2010)

### 4. प्रश्न आकृतियाँ

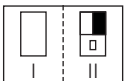

उत्तर आकृतियाँ

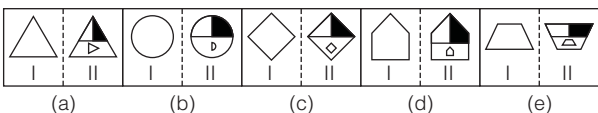

(BOB PO 2010)

### 5. प्रश्न आकृतियाँ

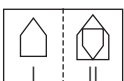

उत्तर आकृतियाँ

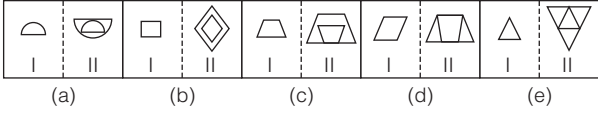

(BOM PO 2010)

### 6. प्रश्न आकृतियाँ

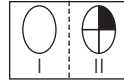

उत्तर आकृतियाँ

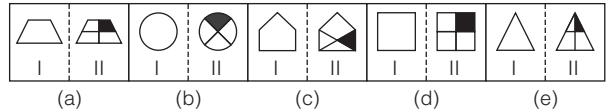

(UCO Bank PO 2010)

### 7. प्रश्न आकृतियाँ

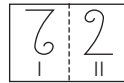

उत्तर आकृतियाँ

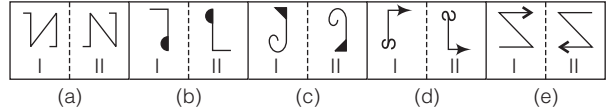

(BOB PO 2010)

### 8. प्रश्न आकृतियाँ

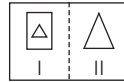

उत्तर आकृतियाँ

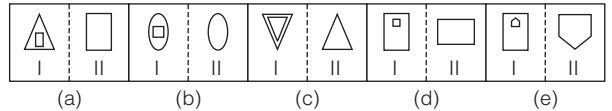

(Vijaya Bank PO 2009)

### 9. प्रश्न आकृतियाँ

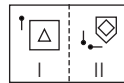

उत्तर आकृतियाँ

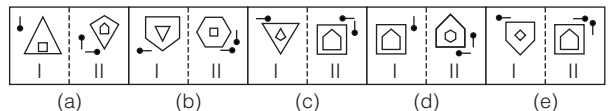

(BOB PO 2009)

### 10. प्रश्न आकृतियाँ

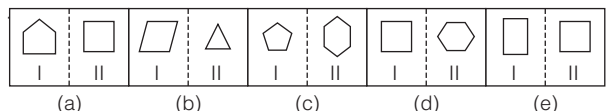
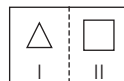

(Dena Bank PO 2009)

11. प्रश्न आकृतियाँ

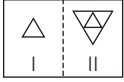

उत्तर आकृतियाँ

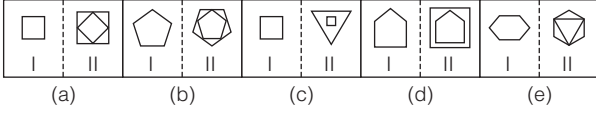

(Canara Bank PO 2009)

12. प्रश्न आकृतियाँ

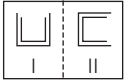

उत्तर आकृतियाँ

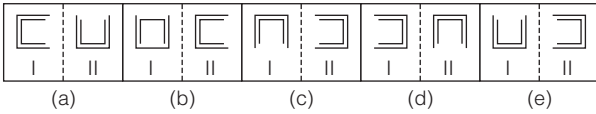

(Allahabad Bank PO 2009)

13. प्रश्न आकृतियाँ

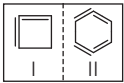

उत्तर आकृतियाँ

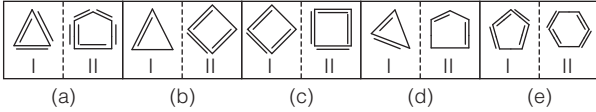

(BOB PO 2009)

14. प्रश्न आकृतियाँ

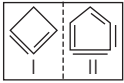

उत्तर आकृतियाँ

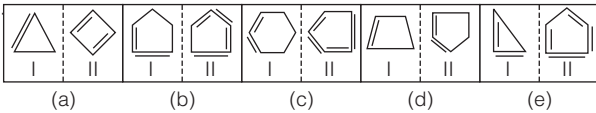

(Syndicate Bank PO 2009)

15. प्रश्न आकृतियाँ



उत्तर आकृतियाँ

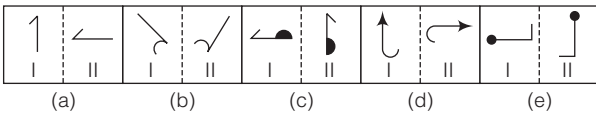

(BOI PO 2009)

16. प्रश्न आकृतियाँ

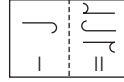

उत्तर आकृतियाँ

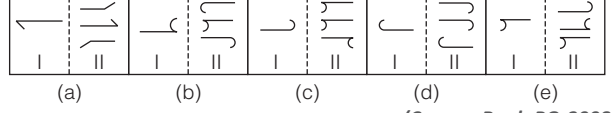

(Canara Bank PO 2008)

17. प्रश्न आकृतियाँ

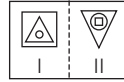

उत्तर आकृतियाँ

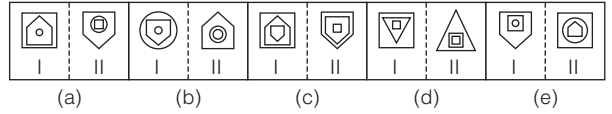

(Indian Bank PO 2008)

18. प्रश्न आकृतियाँ

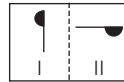

उत्तर आकृतियाँ

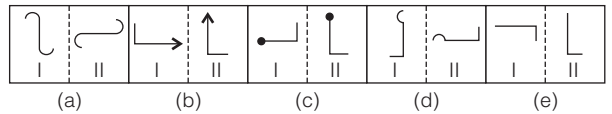

(BOM PO 2008)

19. प्रश्न आकृतियाँ

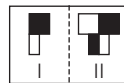

उत्तर आकृतियाँ

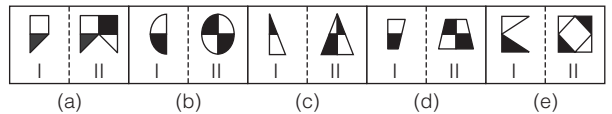

(Central Bank of India PO 2008)

20. प्रश्न आकृतियाँ

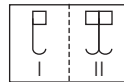

उत्तर आकृतियाँ

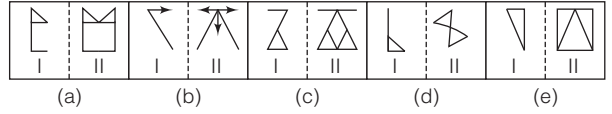

(BOM PO 2008)



### प्रकार 3. दिए गए आकृति युग्मों में से असमान आकृति चुनना

इस प्रकार के अन्तर्गत आने वाले प्रश्नों में बाईं ओर एक प्रश्न आकृति तथा दाईं ओर पाँच उत्तर आकृतियाँ दी गई होती हैं। प्रश्न आकृति में दो परस्पर सम्बन्ध वाली आकृतियाँ तथा उत्तर आकृतियों के रूप में पाँच युग्म दिए गए होते हैं। आपको इनमें से उस युग्म को ज्ञात करना होता है, जो दी गई प्रश्न आकृति के समान न हो।

**निर्देश** (उदाहरण सं. 17 और 18) नीचे दिए गए प्रत्येक प्रश्न में दो परस्पर सम्बन्धित आकृतियाँ तथा आकृतियों के पाँच युग्म दिए गए हैं। इन पाँच युग्मों में से, चार युग्म दिए गए युग्म के समान ही सम्बन्ध रखते हैं। केवल एक युग्म असमान युग्म है। उस असमान युग्म को चुनिए।

#### उदाहरण 17. प्रश्न आकृतियाँ

#### उत्तर आकृतियाँ

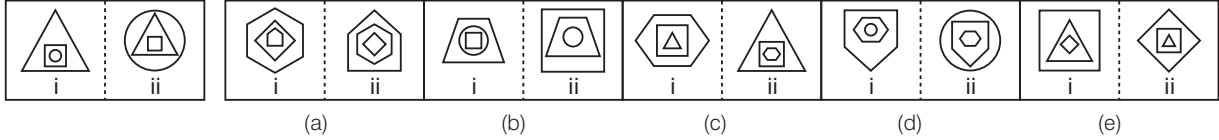

**व्याख्या** (c) प्रश्न आकृति (i) का ध्यानपूर्वक अवलोकन करने के बाद ज्ञात होता है कि सबसे अन्दर वाली डिजाइन प्रश्न आकृति (ii) में सबसे बाहर वाली डिजाइन बन जाती है तथा आकृति (i) की बीच वाली डिजाइन आकृति (ii) की सबसे अन्दर वाली डिजाइन तथा सबसे बाहर वाली डिजाइन बीच वाली डिजाइन बन जाती है।

#### उदाहरण 18. प्रश्न आकृतियाँ

#### उत्तर आकृतियाँ

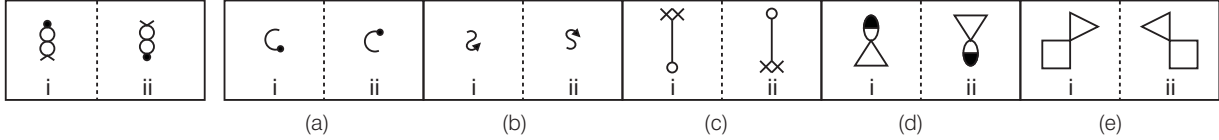

**व्याख्या** (e) प्रश्न आकृति (i) का ध्यानपूर्वक अवलोकन करने के बाद ज्ञात होता है कि दिया गया डिजाइन आकृति (ii) में जल प्रतिबिम्ब के समान दिखाता है जबकि विकल्प (e) का डिजाइन दर्पण प्रतिबिम्ब के समान है।

## प्रश्नावली 2.3

**निर्देश** (प्र. सं. 1-23) नीचे दिए गए प्रत्येक प्रश्न में प्रश्न आकृतियाँ तथा पाँच उत्तर आकृतियाँ विकल्प (a), (b), (c), (d) तथा (e) के रूप में दी गई हैं। आपको दी गई आकृतियों में से प्रश्न आकृति से किसी भी प्रकार से असमान उत्तर आकृति का चयन करना है।

#### प्रश्न आकृतियाँ

#### उत्तर आकृतियाँ

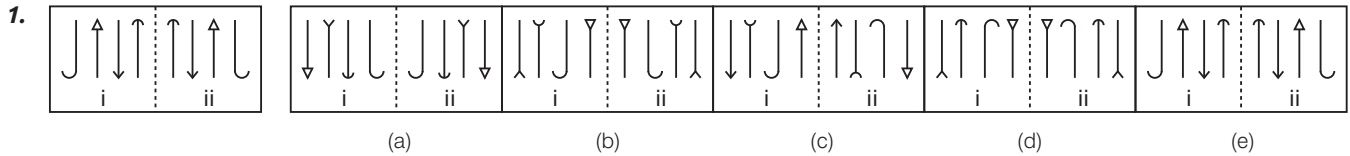

(Syndicate Bank PO 2009)

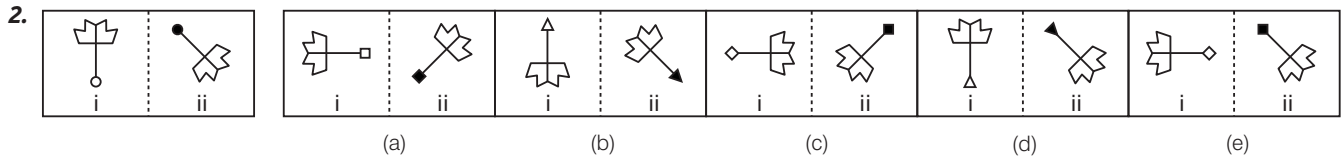

(Syndicate Bank PO 2009)

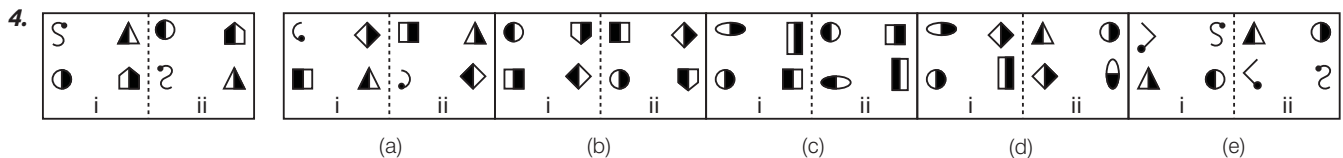
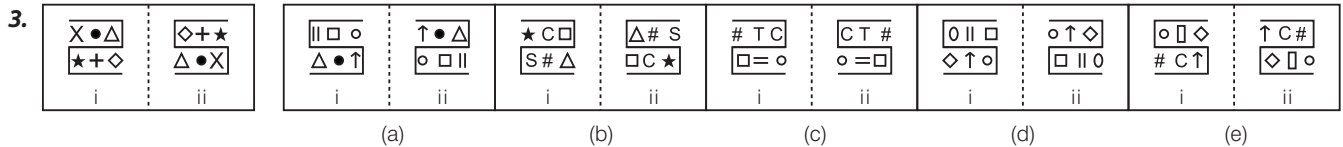

प्रश्न आकृतियाँ

उत्तर आकृतियाँ

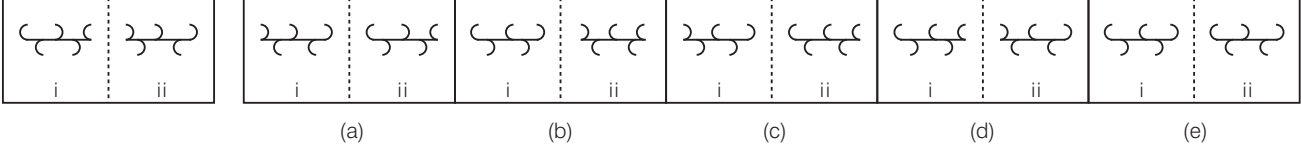
5. 

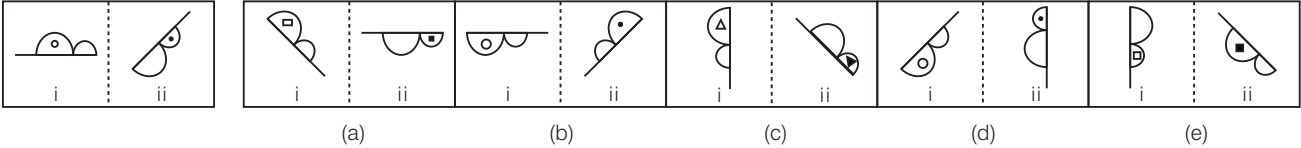
6. 

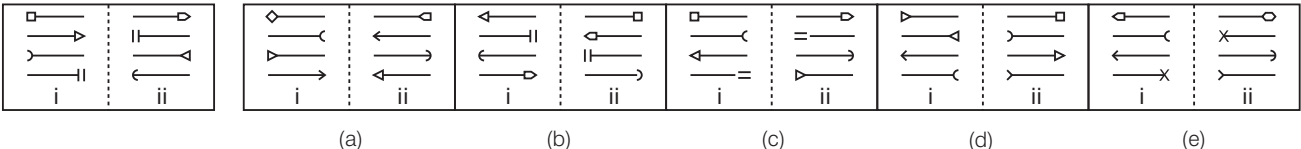
7. 

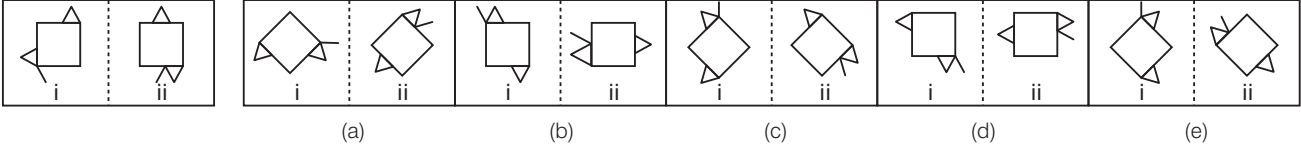
8. 

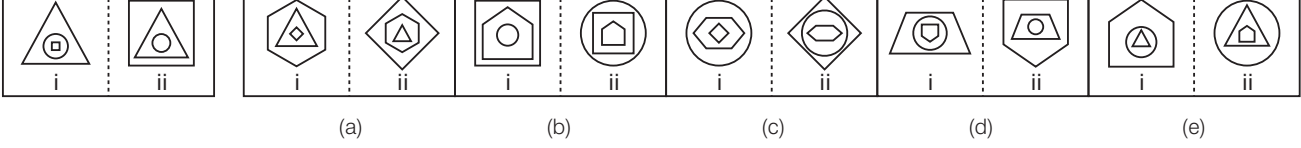
9. 

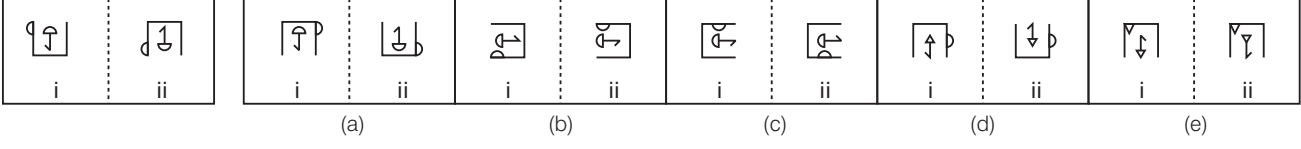
10. 

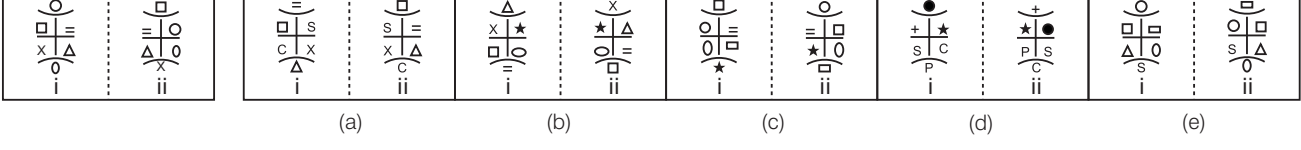
11. 

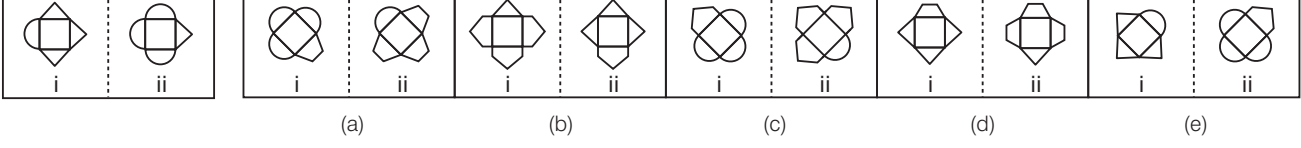
12. 

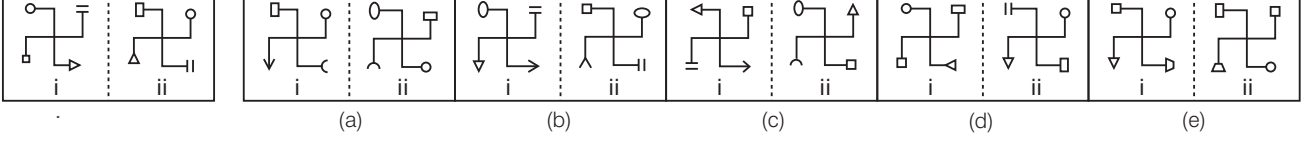
13. 

14. 



प्रश्न आकृतियाँ

उत्तर आकृतियाँ

15.

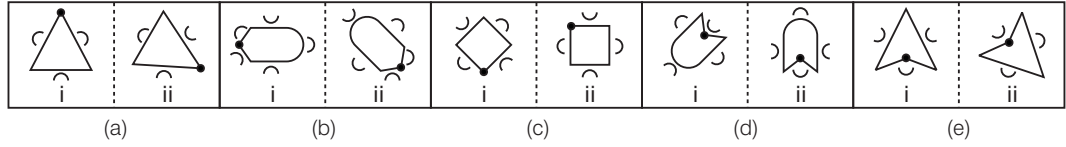
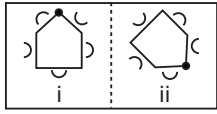

(UCO Bank PO 2009)

16.

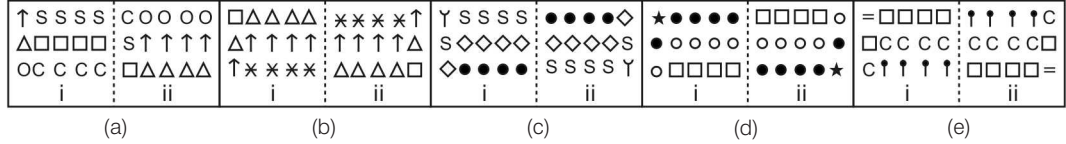
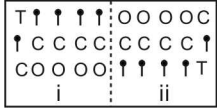

(P&SB PO 2009)

17.

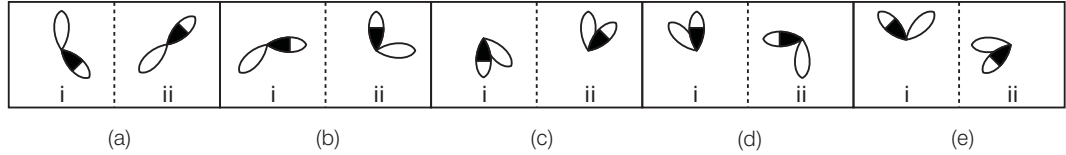
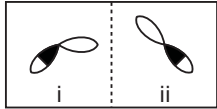

18.

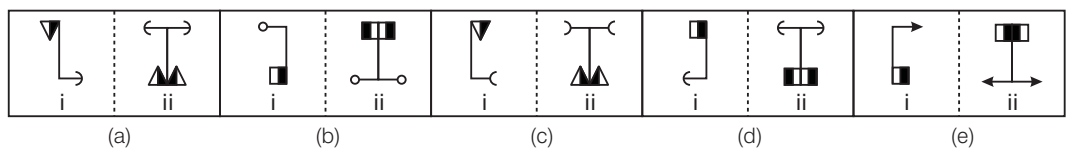
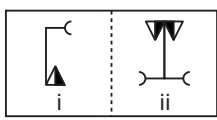

(BOB PO 2009)

19.

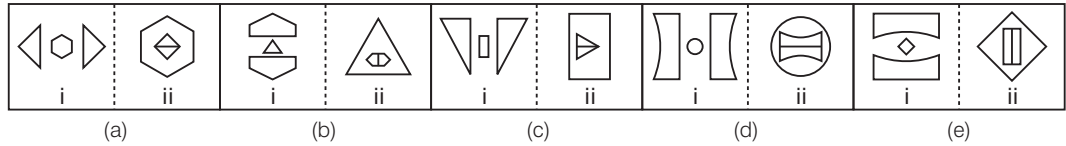
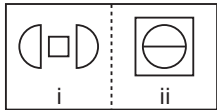

20.

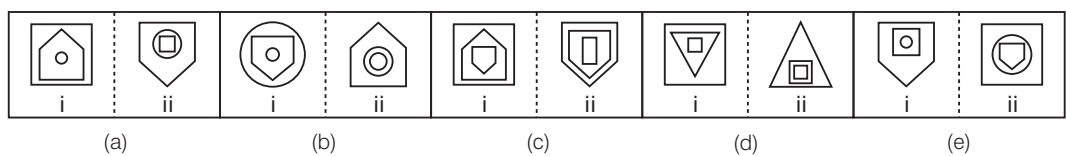
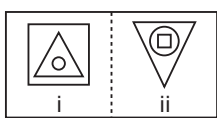

21.

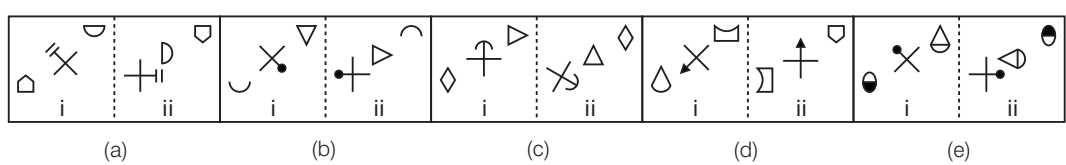
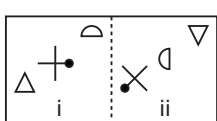

22.

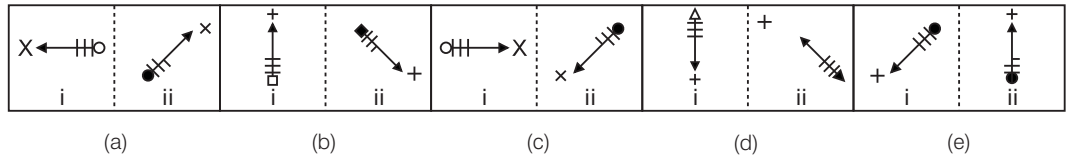
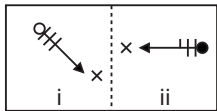

23.

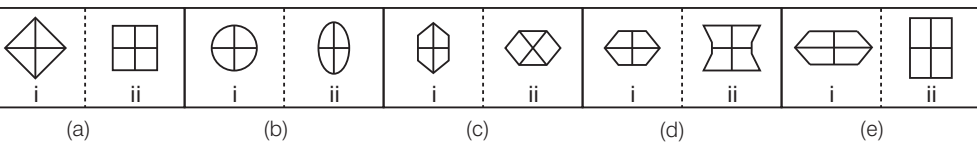
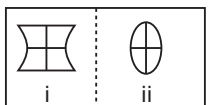

## उत्तर सहित व्याख्या

- (c) दिए गए युग्म की पहली आकृति से दूसरी आकृति में सम्पूर्ण आकृति का दर्पण प्रतिबिम्ब बन जाता है। यही सम्बन्ध उत्तर आकृति (c) के अतिरिक्त अन्य सभी में है।
- (e) आकृति 135° दक्षिणावर्त दिशा में इस प्रकार घूमती है कि घूमने के पश्चात् उसका पिन कालांकित हो जाता है, परन्तु विकल्प (e) की आकृति 135° वामावर्त घूमती है।
- (c) आकृति का मुख्य डिजाइन विपरीत दिशा में पलट जाता है तथा डिजाइन सभी प्रतीक दी गई आकृति के अनुसार अपनी स्थिति में परिवर्तन करते हैं।

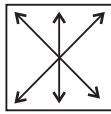

- (d) प्रश्न आकृति (i) से प्रश्न आकृति (ii) में जाने पर प्रतीक इस प्रकार से अपनी स्थिति में परिवर्तन करते हैं कि व नयी जगह पर दी गई आकृति में दर्शाए अनुसार आ जाते हैं।

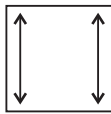

- (e) प्रश्न आकृति में रेखा के ऊपर की ओर मध्य के चाप के अतिरिक्त अन्य सभी चाप अगली आकृति में पलट जाते हैं जबकि विकल्प (e) में ऐसा नहीं है।
- (b) प्रश्न आकृति की मुख्य आकृति 135° दक्षिणावर्त दिशा में इस प्रकार घूम जाती है कि दोनों अर्द्धवृत्त परस्पर अपना स्थान बदलकर नया स्थान लेते हैं पहले अर्द्धवृत्त में स्थित अन्दर का डिजाइन दूसरे अर्द्धवृत्त में चला जाता है तथा छायांकित हो जाता है।
- (b) प्रश्न आकृति (i) से प्रश्न आकृति (ii) में जाने पर सभी तीर की दिशाएँ विपरीत हो जाती हैं तथा पुराने प्रतीक के स्थान पर नया प्रतीक आ जाता है।

- (c) वर्ग की सीमा रेखा पर बना छोटा त्रिभुज वामावर्त दिशा में आधा भाग चलता है तथा अन्य त्रिभुज जिसके साथ एक रेखा संलग्न है, वामावर्त दिशा में एक भाग चलता है तथा अपने स्थान पर पलट जाता है। जबकि विकल्प (c) में इस नियम का पालन नहीं हुआ है।

- (e) प्रश्न आकृति (i) का ध्यानपूर्वक अवलोकन करने के बाद ज्ञात होता है कि सबसे अन्दर वाली डिजाइन प्रश्नाकृति (ii) में सबसे बाहर वाली डिजाइन बन जाती है तथा आकृति (i) की बीच वाली डिजाइन सबसे अन्दर वाली डिजाइन तथा सबसे बाहर वाली डिजाइन आकृति (ii) की बीच वाली डिजाइन बन जाती है।

- (e) मुख्य आकृति तथा उसके अन्दर का डिजाइन विपरीत दिशा में पलट जाता है।

- (e) प्रश्न आकृति में दिए गए ऊपर के तीन तत्त्व तथा नीचे के तीन तत्त्व चित्रानुसार अपना स्थान परिवर्तित करते हैं।

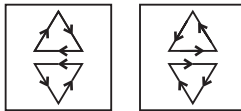

- (e) प्रश्न आकृति का ध्यानपूर्वक अवलोकन करने पर ज्ञात होता है कि वर्ग की सीमा रेखा पर बने तीन त्रिभुजों में से अगली आकृति में केवल एक त्रिभुज रह जाता है तथा सीमा रेखा पर बने एक अर्द्धवृत्त के स्थान पर अगली आकृति में तीन अर्द्धवृत्त आ जाते हैं।

- (a) दी गई मुख्य आकृति 90° दक्षिणावर्त दिशा में इस प्रकार घूम जाती है कि नीचे के दोनों डिजाइन अपना स्थान बदल लेते हैं तथा उनके स्थान पर नया डिजाइन आ जाता है।

- (d) प्रश्न आकृति (i) की दोनों आकृतियाँ 90° दक्षिणावर्त दिशा में घूमकर एक-दूसरे के विपरीत होकर एक सीधी रेखा में आ जाती हैं।

- (b) दी गई मुख्य आकृति वामावर्त दिशा में 135° पर इस प्रकार घूमती है कि सभी अर्द्धगोले नयी स्थिति में विपरीत दिशा में हो जाते हैं।

- (a) दी गई आकृति में पहली तथा तीसरी पंक्ति के तत्त्वों का स्थान आपस में बदलकर तीनों पंक्तियों के तत्त्वों का क्रम बदल दिया जाता है।

- (c) प्रश्न आकृति में दी गई सफेद पत्ती 135° पर वामावर्त दिशा में घूम जाती है तथा आधी छायांकित पत्ती 90° पर वामावर्त दिशा में घूम जाती है।

- (a) दी गई प्रश्न आकृति 180° पर घूम जाती है तथा छायांकित भाग दूसरी ओर चला जाता है तथा उसमें उस आकृति की प्रतिबिम्बित आकृति जुड़ जाती है।

- (e) प्रश्न आकृति के खण्ड (i) से खण्ड (ii) में डिजाइन का बीच वाला भाग बड़ा होकर सबसे बाहर आ जाता है तथा शेष दोनों भाग जुड़कर 90° वामावर्त दिशा में घूम जाते हैं तथा बीच वाले भाग के अन्दर आ जाते हैं।

- (c) प्रश्न आकृति के खण्ड (i) से खण्ड (ii) में सबसे अन्दर वाली आकृति बीच वाले स्थान पर आ जाती है तथा बीच वाली आकृति उल्टी होकर सबसे बाहर आती है तथा सबसे बाहर वाली आकृति सबसे अन्दर वाले स्थान पर आ जाती है।

- (d) प्रश्न आकृति के खण्ड (i) से खण्ड (ii) में बाएँ सबसे नीचे की आकृति पलटकर दाएँ सबसे ऊपर आ जाती है मध्य की आकृति 135° दक्षिणावर्त दिशा में घूमकर बाएँ सबसे नीचे आ जाती है तथा दाएँ सबसे ऊपर की आकृति 90° विपरीत दिशा वामावर्त घूमकर मध्य में आ जाती है।

- (d) प्रश्न आकृति के खण्ड (i) से खण्ड (ii) में आकृति का डिजाइन 135° दक्षिणावर्त दिशा में इस प्रकार घूमता है कि सफेद वृत्त काला हो जाता है तथा एक रेखाखण्ड कम हो जाता है।

- (c) मुख्य आकृति, नयी आकृति में परिवर्तित हो जाती है तथा आकृति के भीतर की रेखाएँ एक-दूसरे के लम्बवत् हैं। जबकि उत्तर (c) में रेखाएँ एक-दूसरे के लम्बवत् नहीं हैं।

## प्रकार 4. सादृश्य आकृतियों के आधार पर सही आकृति युग्म ज्ञात करना

इस प्रकार के अन्तर्गत आने वाले प्रश्नों में चार प्रश्न आकृतियाँ तथा युग्म पाँच उत्तर आकृतियाँ दी गई होती हैं। प्रत्येक उत्तर आकृति दो अन्य आकृतियों से निर्मित होती है। आपको उत्तर आकृतियों में से उस युग्म का चयन करना होता है जिसकी बाईं तथा दाईं आकृतियों को प्रश्न आकृतियों में I तथा IV के प्रश्नवाचक चिह्नों (?) के स्थान पर रखने पर I तथा II में और III तथा IV में समान सम्बन्ध स्थापित हो जाए।

- **उदाहरण 19.** निम्न प्रश्न में चार प्रश्न आकृतियाँ I, II, III तथा IV और पाँच उत्तर आकृतियाँ (a), (b), (c), (d) तथा (e) दी गई हैं। प्रत्येक उत्तर आकृति दो अन्य आकृतियों से निर्मित है। उत्तर आकृतियों में से एक ऐसी आकृति का चयन कीजिए, जिसकी बाईं तथा दाईं आकृतियों को प्रश्न आकृतियों में (I) तथा (IV) के प्रश्नवाचक चिह्नों के स्थान पर रखने पर (I) तथा (II) में और (III) तथा (IV) में समान सम्बन्ध स्थापित हो जाए।

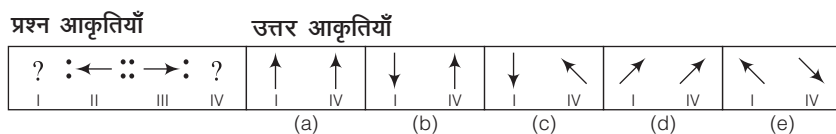

**व्याख्या** (a) प्रश्न आकृतियों का ध्यानपूर्वक अवलोकन करने के बाद ज्ञात होता है कि जिस प्रकार, प्रश्न आकृति की पहली आकृति को वामावर्त दिशा में 90° घूमाकर दूसरी आकृति प्राप्त होती है। उसी प्रकार, तीसरी आकृति में परिवर्तन करने पर चौथी आकृति प्राप्त होती है, जो उत्तर आकृति (a) के समान दिखेगी।

# प्रश्नावली 2.4

**निर्देश** (प्र. सं. 1-20) निम्नलिखित प्रत्येक प्रश्न में चार प्रश्न आकृतियाँ I, II, III तथा IV और पाँच उत्तर आकृतियाँ (a), (b), (c), (d) तथा (e) दी गई हैं। प्रत्येक उत्तर आकृति दो अन्य आकृतियों से निर्मित है। उत्तर आकृतियों में से एक ऐसी आकृति का चयन कीजिए, जिसकी बाईं तथा दाईं आकृतियों को प्रश्न आकृतियों में (I) और (IV) के प्रश्न चिह्नों के स्थान पर रखने पर (II) तथा (III) में और (III) तथा (IV) में समान सम्बन्ध स्थापित हो जाए।

## 1. प्रश्न आकृतियाँ

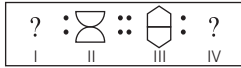

(MCA 2009)

उत्तर आकृतियाँ

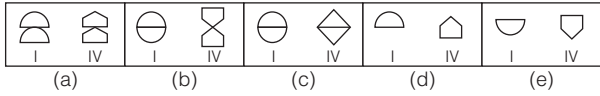

## 2. प्रश्न आकृतियाँ

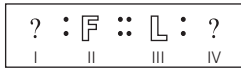

(BOI PO 2010)

उत्तर आकृतियाँ

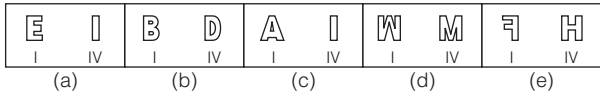

## 3. प्रश्न आकृतियाँ



(MCA 2009)

उत्तर आकृतियाँ

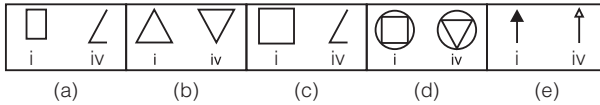

## 4. प्रश्न आकृतियाँ

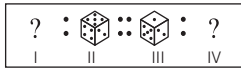

(MCA 2010)

उत्तर आकृतियाँ

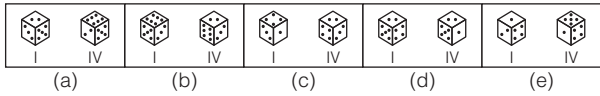

## 5. प्रश्न आकृतियाँ

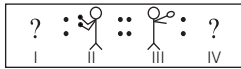

(BOI PO 2009)

उत्तर आकृतियाँ

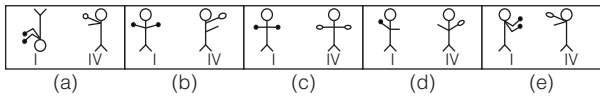

## 6. प्रश्न आकृतियाँ

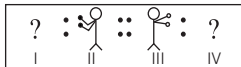

(Indian Bank PO 2008)

उत्तर आकृतियाँ

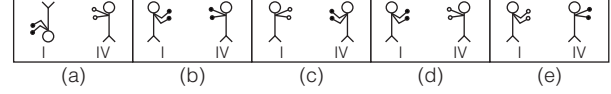

## 7. प्रश्न आकृतियाँ



(MCA 2009)

उत्तर आकृतियाँ

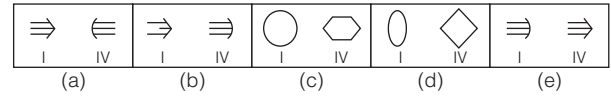

## 8. प्रश्न आकृतियाँ

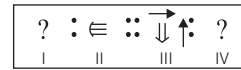

(MCA 2009)

उत्तर आकृतियाँ

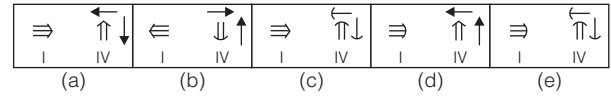

## 9. प्रश्न आकृतियाँ

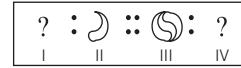

उत्तर आकृतियाँ

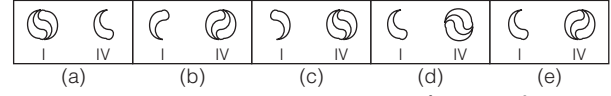

(Dena Bank PO 2005)

## 10. प्रश्न आकृतियाँ

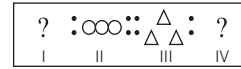

(MCA 2010)

उत्तर आकृतियाँ

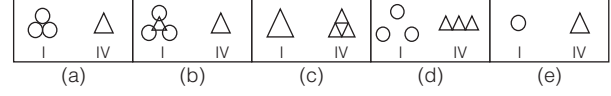

## 11. प्रश्न आकृतियाँ



(BOB PO 2009)

उत्तर आकृतियाँ

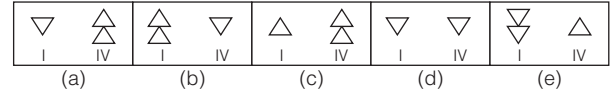

## 12. प्रश्न आकृतियाँ

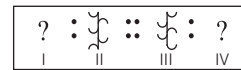

(Allahabad Bank PO 2011)

उत्तर आकृतियाँ

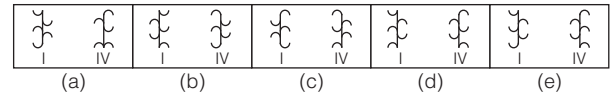

13. प्रश्न आकृतियाँ

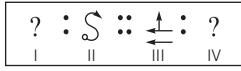

(Indian Bank PO 2009)

उत्तर आकृतियाँ

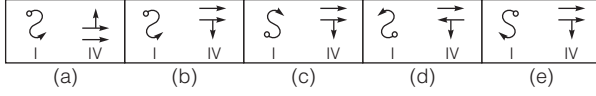

14. प्रश्न आकृतियाँ

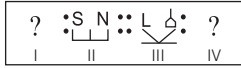

(MCA 2009)

उत्तर आकृतियाँ

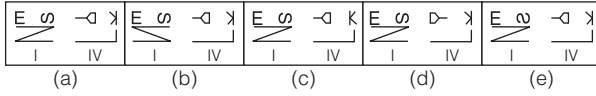

15. प्रश्न आकृतियाँ



(Vijaya Bank PO 2002)

उत्तर आकृतियाँ

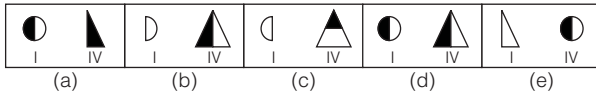

16. प्रश्न आकृतियाँ

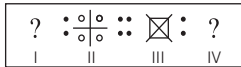

(Allahabad Bank PO 2010)

उत्तर आकृतियाँ

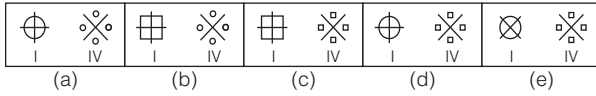

17. प्रश्न आकृतियाँ

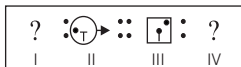

(MCA 2009)

उत्तर आकृतियाँ

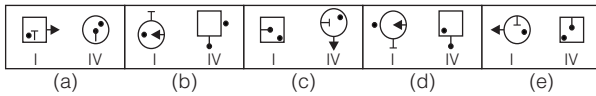

18. प्रश्न आकृतियाँ



(MCA 2009)

उत्तर आकृतियाँ

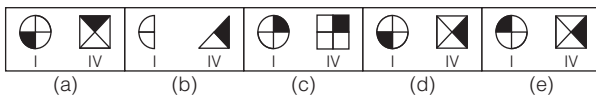

19. प्रश्न आकृतियाँ



(MCA 2011)

उत्तर आकृतियाँ

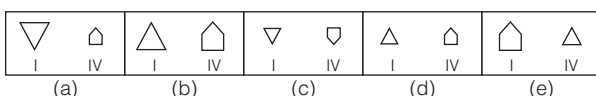

20. प्रश्न आकृतियाँ



(Syndicate Bank PO 2009)

उत्तर आकृतियाँ

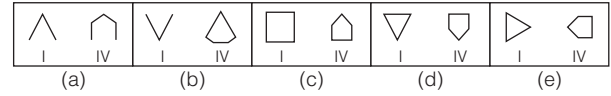

**निर्देश** (प्र. सं. 21-30) निम्नलिखित प्रत्येक प्रश्न में बाईं ओर प्रश्न आकृतियाँ तथा दाईं ओर उत्तर आकृतियाँ दी गई हैं। प्रश्न आकृति की पहली आकृति तथा दूसरी आकृति में एक निश्चित सम्बन्ध स्थापित है। उत्तर आकृतियों में से एक ऐसी आकृति का चयन कीजिए, जो चौथी आकृति के स्थान पर रखने पर तीसरी आकृति तथा चौथी आकृति में वही सम्बन्ध स्थापित कर दें। यदि उत्तर आकृतियों में से कोई भी आकृति उपयुक्त नहीं हो, तो प्रश्न का उत्तर (e) दें।

प्रश्न आकृतियाँ

उत्तर आकृतियाँ

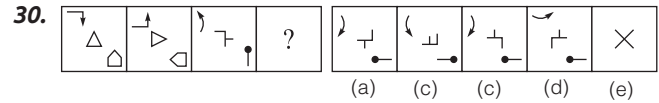
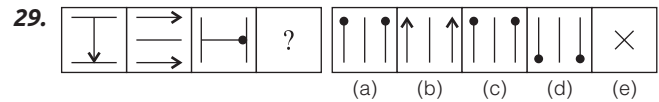
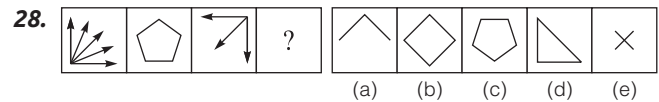
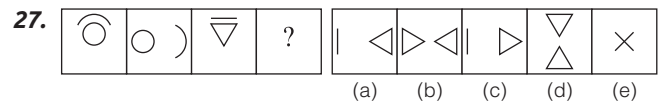
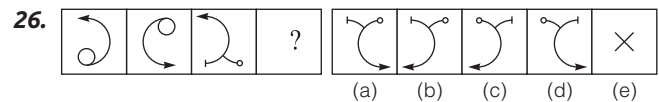
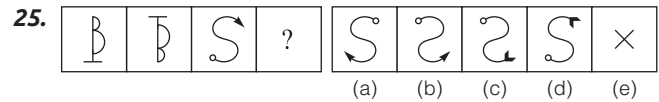
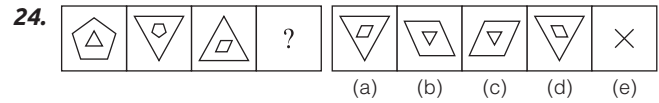
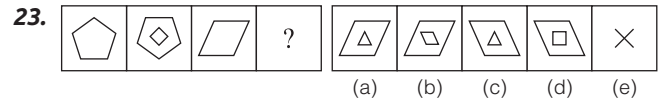
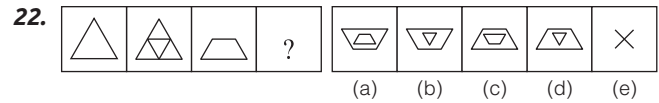
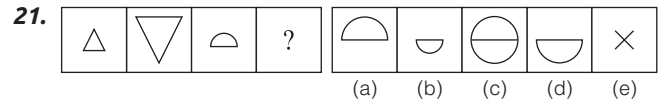



# मास्टर प्रश्नावली

**निर्देश** (प्र. सं. 1-28) निम्न प्रश्नों में प्रश्न आकृतियाँ तथा उत्तर आकृतियाँ दी गई हैं। प्रश्न आकृति के प्रथम युग्म की पहली आकृति तथा दूसरी आकृति में एक विशेष सम्बन्ध स्थापित है। यही सम्बन्ध द्वितीय युग्म की पहली आकृति तथा चार/पाँच वैकल्पिक आकृतियों में से किसी एक में स्थापित है। इस वैकल्पिक आकृति का चयन कीजिए।

## 1. प्रश्न आकृतियाँ



### उत्तर आकृतियाँ

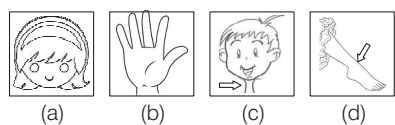

(RRB ALP 2018)

## 2.



(RRB ALP 2018)

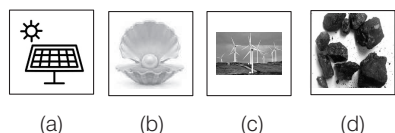

## 3.

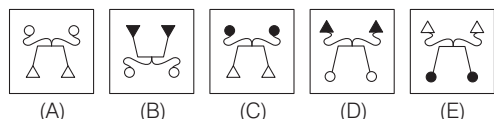
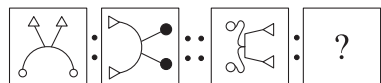

(a) A (b) D (c) E (d) B

(UPSSSC सम्मिलित व्यायाम प्रशिक्षक भर्ती परीक्षा 2018)

## 4.

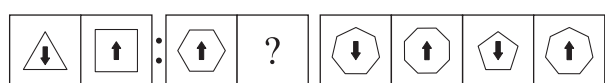

(a) A (b) D (c) B (d) C

(UPSSSC सम्मिलित व्यायाम प्रशिक्षक भर्ती परीक्षा 2018)

## 5.

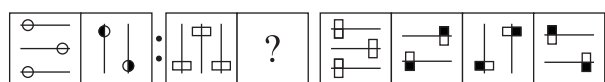

(a) (b) (c) (d)

(SSC 10+2 2010)

## 6.

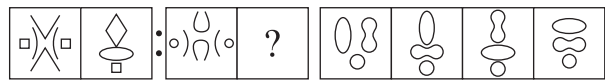

(a) (b) (c) (d)

(SSC CGL 2011)

## 7.

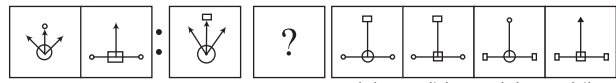

(a) (b) (c) (d)

(SSC 10+2 2013)

## प्रश्न आकृतियाँ

## उत्तर आकृतियाँ

## 8.

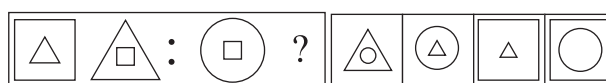

(a) (b) (c) (d)

(SSC 10+2 2013)

## 9.

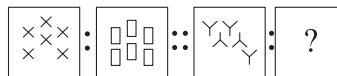

(a) B (b) E (c) A (d) C

(UPSSSC सम्मिलित व्यायाम प्रशिक्षक भर्ती परीक्षा 2018)

## 10.



(a) (b) (c) (d)

(UP B.Ed 2014)

## 11.

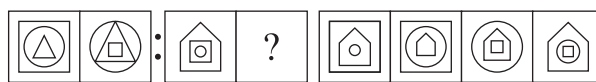

(a) (b) (c) (d)

(Delhi Police SI 2009)

## 12.



(A) (B) (C) (D)

(a) C (b) A (c) B (d) D

## 13.

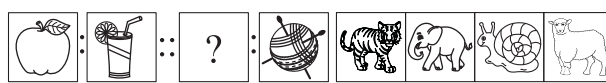

(a) (b) (c) (d)

## 14.



(a) औरत (b) लड़की (c) चाचा (d) चाची

## 15.

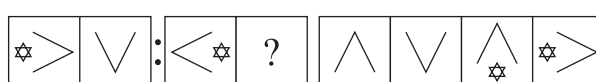

(a) (b) (c) (d)

(RRB ASM 2011)

## 16.



(a) (b) (c) (d)

## 17.



(a) (b) (c) (d)

(UP B.Ed 2009)



18. प्रश्न आकृतियाँ : उत्तर आकृतियाँ

(a) (b) (c) (d)

(UPPSC Pre 2011)

19. प्रश्न आकृतियाँ : उत्तर आकृतियाँ

(a) (b) (c) (d)

20. प्रश्न आकृतियाँ : उत्तर आकृतियाँ

(a) (b) (c) (d)

(SSC 10+2 2010)

21. प्रश्न आकृतियाँ : उत्तर आकृतियाँ

(a) (b) (c) (d)

22. प्रश्न आकृतियाँ : उत्तर आकृतियाँ

(a) (b) (c) (d)

(UP Police Constable 2009)

23. प्रश्न आकृतियाँ : उत्तर आकृतियाँ

(a) (b) (c) (d)

(Delhi Police Constable 2009)

24. प्रश्न आकृतियाँ : उत्तर आकृतियाँ

(a) (b) (c) (d)

(UP Police Constable 2009)

25. प्रश्न आकृतियाँ : उत्तर आकृतियाँ

(a) (b) (c) (d)

(SSC 10+2 2014)

26. प्रश्न आकृतियाँ : उत्तर आकृतियाँ

(a) (b) (c) (d)

(UP B.Ed 2012)

27. प्रश्न आकृतियाँ : उत्तर आकृतियाँ

(a) (b) (c) (d)

(UP B.Ed 2012)

28. प्रश्न आकृतियाँ

(RRB ग्रुप डी परीक्षा 2018)

उत्तर आकृतियाँ

(a) C (b) E  
(c) A (d) B

**निर्देश** (प्र. सं. 29-31) निम्न प्रश्न में चार प्रश्न आकृतियाँ I, II, III तथा IV और पाँच उत्तर आकृतियाँ (a), (b), (c), (d) तथा (e) दी गई हैं। प्रत्येक उत्तर आकृति दो अन्य आकृतियों से निर्मित है। उत्तर आकृतियों में से एक ऐसी आकृति का चयन कीजिए जिसकी बाईं तथा दाईं आकृतियों को प्रश्न आकृतियों में (I) तथा (IV) के प्रश्नवाचक चिह्नों के स्थान पर रखने पर (I) तथा (II) में और (III) तथा (IV) में समान सम्बन्ध स्थापित हो जाए।

29. प्रश्न आकृतियाँ

(MCA 2010)

उत्तर आकृतियाँ

(a) (b) (c) (d) (e)

30. प्रश्न आकृतियाँ

(Indian Bank PO 2003)

उत्तर आकृतियाँ

(a) (b) (c) (d) (e)

31. प्रश्न आकृतियाँ

(Dena Bank PO 2010)

उत्तर आकृतियाँ

(a) (b) (c) (d) (e)

**निर्देश** (प्र. सं. 32-63) निम्न प्रश्न में दो परस्पर सम्बन्धित आकृतियाँ तथा आकृतियों के पाँच अन्य युग्म दिए गए हैं। सम्बन्धित आकृतियों के आधार पर उस युग्म का चयन कीजिए, जिसमें आकृतियाँ वही सम्बन्ध दर्शाती हैं।

32. प्रश्न आकृतियाँ

(BOI PO 2008)

उत्तर आकृतियाँ

(a) (b) (c) (d) (e)

33. प्रश्न आकृतियाँ

(BOI PO 2009)

उत्तर आकृतियाँ

(a) (b) (c) (d) (e)

34. प्रश्न आकृतियाँ

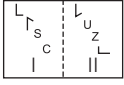

उत्तर आकृतियाँ

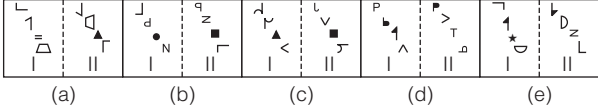

35. प्रश्न आकृतियाँ

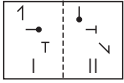

(PNB PO 2011)

उत्तर आकृतियाँ

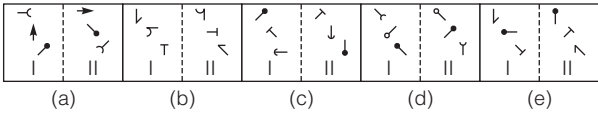

36. प्रश्न आकृतियाँ

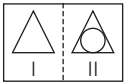

(Syndicate Bank PO 2010)

उत्तर आकृतियाँ

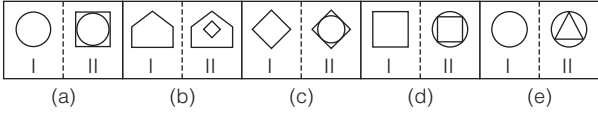

37. प्रश्न आकृतियाँ

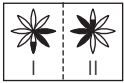

उत्तर आकृतियाँ

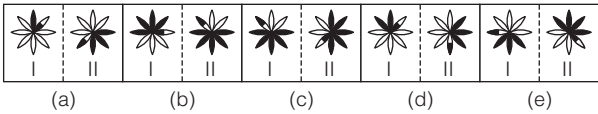

38. प्रश्न आकृतियाँ

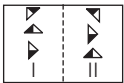

उत्तर आकृतियाँ

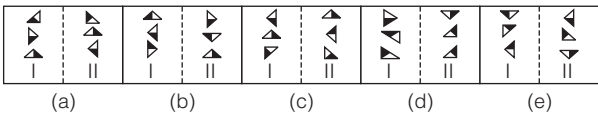

39. प्रश्न आकृतियाँ



(Syndicate Bank PO 2009)

उत्तर आकृतियाँ

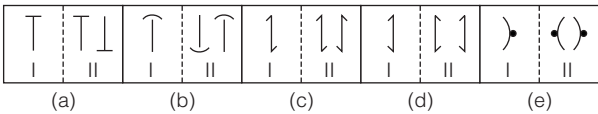

40. प्रश्न आकृतियाँ

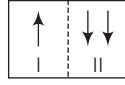

(Indian Bank PO 2009)

उत्तर आकृतियाँ

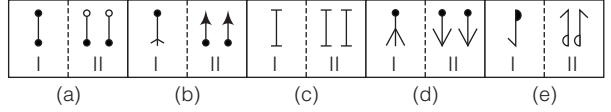

41. प्रश्न आकृतियाँ

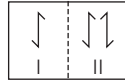

(Vijaya Bank PO 2009)

उत्तर आकृतियाँ

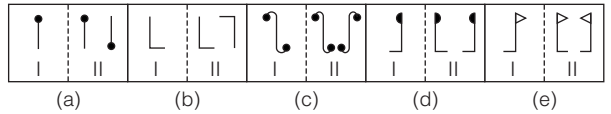

42. प्रश्न आकृतियाँ

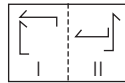

(SBI PO 2010)

उत्तर आकृतियाँ

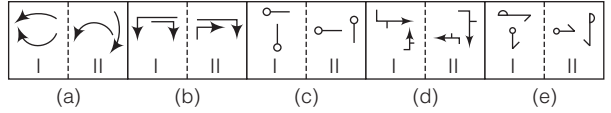

43. प्रश्न आकृतियाँ

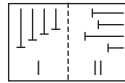

(UBI PO 2009)

उत्तर आकृतियाँ

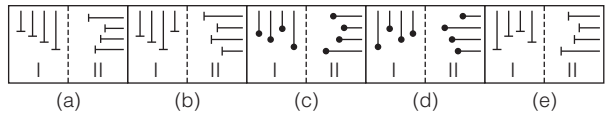

44. प्रश्न आकृतियाँ

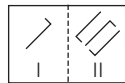

(BOI PO 2011)

उत्तर आकृतियाँ

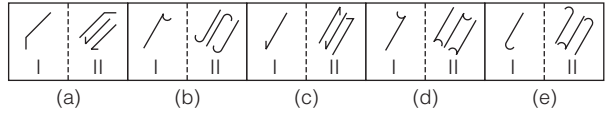

45. प्रश्न आकृतियाँ

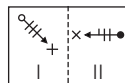

(Dena Bank PO 2011)

उत्तर आकृतियाँ

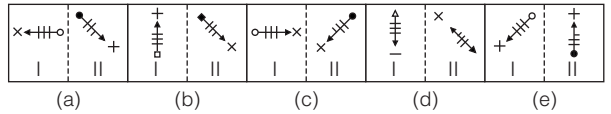

46. प्रश्न आकृतियाँ

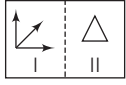

(Allahabad Bank PO 2009)

उत्तर आकृतियाँ

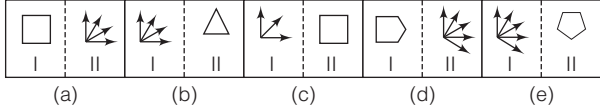

47. प्रश्न आकृतियाँ

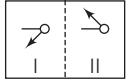

(BOM PO 2007)

उत्तर आकृतियाँ

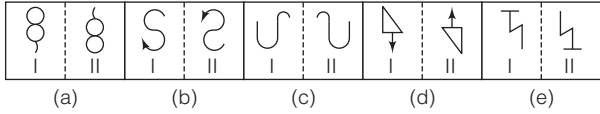

48. प्रश्न आकृतियाँ

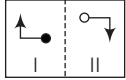

(BOB PO 2009)

उत्तर आकृतियाँ

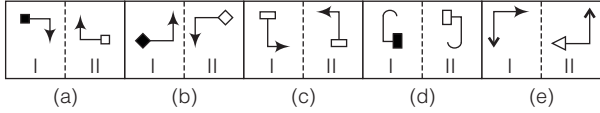

49. प्रश्न आकृतियाँ

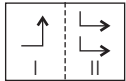

(BOI PO 2005)

उत्तर आकृतियाँ

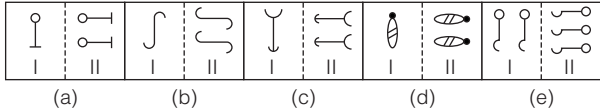

50. प्रश्न आकृतियाँ

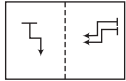

उत्तर आकृतियाँ

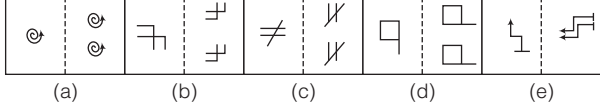

51. प्रश्न आकृतियाँ

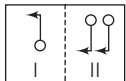

(Indian Bank PO 2010)

उत्तर आकृतियाँ

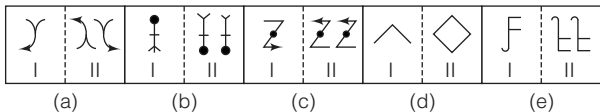

52. प्रश्न आकृतियाँ

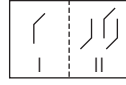

(BOI PO 2009)

उत्तर आकृतियाँ

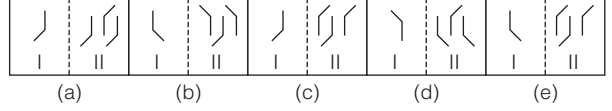

53. प्रश्न आकृतियाँ

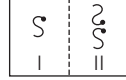

(Central Bank of India PO 2009)

उत्तर आकृतियाँ

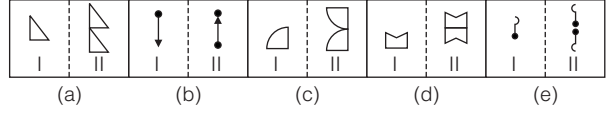

54. प्रश्न आकृतियाँ

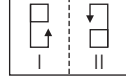

(Dena Bank PO 2010)

उत्तर आकृतियाँ

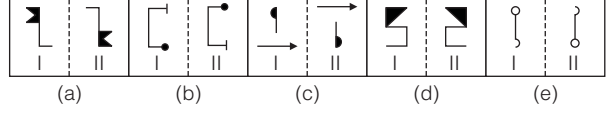

55. प्रश्न आकृतियाँ

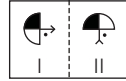

(BOB PO 2010)

उत्तर आकृतियाँ

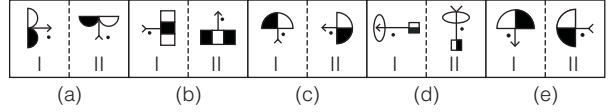

56. प्रश्न आकृतियाँ

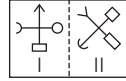

(BOB PO 2011)

उत्तर आकृतियाँ

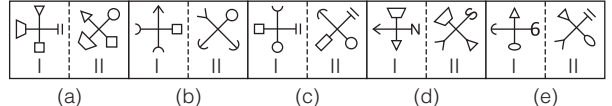

57. प्रश्न आकृतियाँ

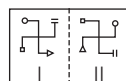

(Syndicate Bank PO 2009)

उत्तर आकृतियाँ

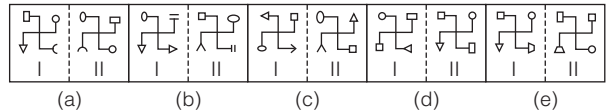

58. प्रश्न आकृतियाँ

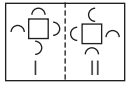

उत्तर आकृतियाँ

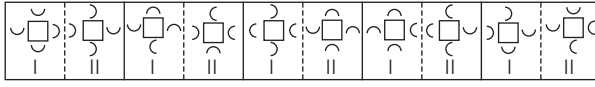

(a) (b) (c) (d) (e)

(SBI PO 2009)

59. प्रश्न आकृतियाँ

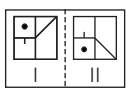

उत्तर आकृतियाँ

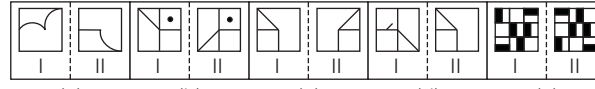

(a) (b) (c) (d) (e)

(Canara Bank PO 2009)

60. प्रश्न आकृतियाँ

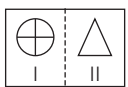

उत्तर आकृतियाँ

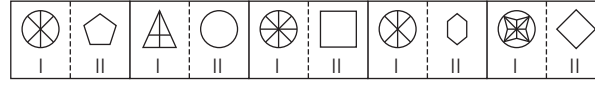

(a) (b) (c) (d) (e)

(Dena Bank PO 2009)

61. प्रश्न आकृतियाँ

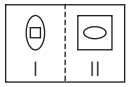

उत्तर आकृतियाँ

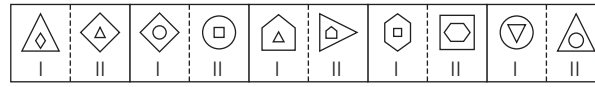

(a) (b) (c) (d) (e)

(Indian Bank PO 2010)

62. प्रश्न आकृतियाँ

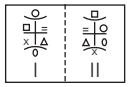

उत्तर आकृतियाँ

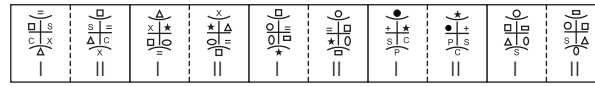

(a) (b) (c) (d) (e)

(Vijaya Bank PO 2009)

63. प्रश्न आकृतियाँ

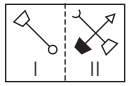

उत्तर आकृतियाँ

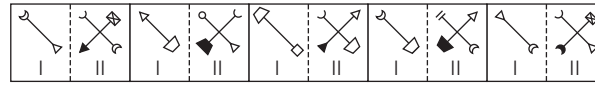

(a) (b) (c) (d) (e)

**निर्देश** (प्र. सं. 64-68) निम्नलिखित प्रत्येक प्रश्न में बाईं ओर प्रश्न आकृतियाँ तथा दाईं ओर उत्तर आकृतियाँ दी गई हैं। प्रश्न आकृति की पहली आकृति तथा दूसरी आकृति में एक निश्चित सम्बन्ध स्थापित है। उत्तर आकृतियों में से एक ऐसी आकृति का चयन कीजिए, जो चौथी आकृति के स्थान पर रखने पर तीसरी आकृति तथा चौथी आकृति में वही सम्बन्ध स्थापित कर दें। यदि उत्तर आकृतियों में से कोई भी आकृति उपयुक्त नहीं हो, तो प्रश्न का उत्तर (e) दें।

प्रश्न आकृतियाँ

उत्तर आकृतियाँ

64.

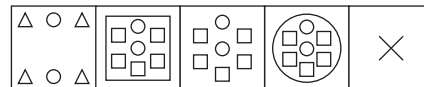
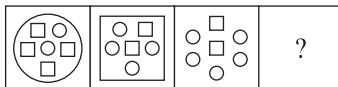

(a) (b) (c) (d) (e)

(LIC ADO 2009)

65.

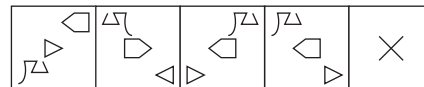
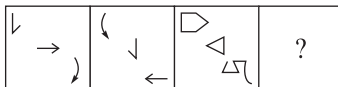

(a) (b) (c) (d) (e)

66.

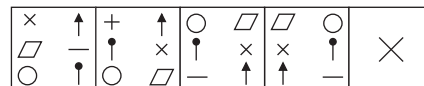
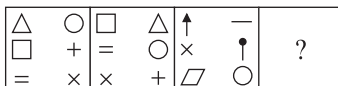

(a) (b) (c) (d) (e)

67.

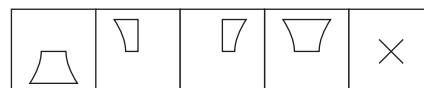
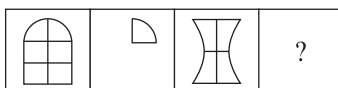

(a) (b) (c) (d) (e)

(LIC AO 2010)

68.

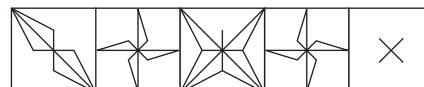

(a) (b) (c) (d) (e)

## उत्तर सहित व्याख्या

1. (a) जिस प्रकार, अंगूठी (Ring) को अंगुली में पहना जाता है, उसी प्रकार मुकुट को सिर पर पहना जाता है।
2. (d) जिस प्रकार, कुआँ से पानी को निकाला जाता है उसी प्रकार खान से कोयला को निकाला जाता है।
3. (b) सम्पूर्ण आकृति 90° दक्षिणावर्त घूम जाती है तथा वृत्त एवं त्रिभुज की डिजाइन अपना स्थान एक-दूसरे से बदल लेते हैं, साथ ही वृत्त काले हो जाते हैं। इस प्रकार सही विकल्प के रूप में विकल्प (b) अर्थात् आकृति D प्राप्त होगी।
4. (a) दिए गए युग्म में, तीन भुजा वाली आकृति, चार भुजा वाली आकृति हो जाती है अर्थात् एक भुजा बढ़ जाती है तथा तीर का निशान 180° घूम जाता है। इसी प्रकार, अगले युग्म में छः भुजा वाली आकृति सात भुजा वाली आकृति बन जाती है तथा तीर 180° घूम कर नीचे की ओर संकेत करने लगेगा। अतः विकल्प (a) की आकृति सही उत्तर होगी।
5. (b) जिस प्रकार, प्रश्न आकृति के प्रथम युग्म की पहली आकृति से दूसरी आकृति में सम्पूर्ण आकृति दक्षिणावर्त दिशा में 90° घूम जाती है, दाईं पिन लुप्त हो जाती है तथा प्रत्येक पिन का शीर्ष आधा काला हो जाता है। उसी प्रकार, प्रश्न आकृति के द्वितीय युग्म की पहली आकृति में परिवर्तन करने पर उत्तर आकृति (b) प्राप्त होगी।
6. (c) जिस प्रकार, प्रश्न आकृति के प्रथम युग्म की पहली आकृति से दूसरी आकृति में आकृति के मध्य स्थित ऊपर तथा नीचे वाली डिजाइनें पलटकर जुड़ जाती हैं और ऊपर के स्थान पर चली जाती हैं, वृत्तखण्डों की डिजाइनें पलटकर जुड़ जाती हैं व 180° घूमकर मध्य स्थान पर चली जाती हैं तथा दो समान डिजाइनों (वर्गों) में से एक लुप्त हो जाती है और नीचे के स्थान पर चली जाती है। उसी प्रकार, प्रश्न आकृति के द्वितीय युग्म की पहली आकृति में परिवर्तन करने पर उत्तर आकृति (c) प्राप्त होगी।
7. (d) जिस प्रकार, प्रश्न आकृति के प्रथम युग्म की पहली आकृति से दूसरी आकृति में आने पर तीर तथा वृत्त के स्थान बदल जाते हैं तथा दोनों तीर फैल जाते हैं तथा वृत्त के स्थान पर वर्ग आ जाता है। उसी प्रकार, परिवर्तन करने पर प्रश्नचिह्न (?) के स्थान पर विकल्प (d) की आकृति आएगी।
8. (d) जिस प्रकार, प्रश्न आकृति के प्रथम युग्म की पहली आकृति से दूसरी में आने पर अन्दर वाली आकृति बाहर आकर बड़ी हो जाती है तथा बाहर वाली आकृति अन्दर आकर छोटी हो जाती है। उसी प्रकार, परिवर्तन करने पर प्रश्नचिह्न (?) के स्थान पर विकल्प (d) की आकृति आएगी।
9. (b) पहली आकृति में छः (X) की आकृति दी गई है जो चार रेखाओं द्वारा बनी है तथा दूसरी आकृति में भी छः (□) की आकृति दी गई है जो चार रेखाओं द्वारा बनी है। इसी प्रकार, तीसरी आकृति में पाँच (Y) की आकृति दी गई है जिनमें से कुछ ऊपर की ओर तथा कुछ नीचे की ओर संकेत करती हैं। अतः चौथी आकृति में भी पाँच आकृति होंगी जो तीन रेखाओं द्वारा बनी होंगी तथा तीसरी आकृति के समान ही ऊपर व नीचे की ओर संकेत करेगी। अतः विकल्प (b) की आकृति अर्थात् आकृति E सही उत्तर होगा।
10. (b) जिस प्रकार, प्रश्न आकृति के प्रथम युग्म की पहली आकृति से दूसरी आकृति में सम्पूर्ण आकृति दक्षिणावर्त दिशा में 90° घूम जाती है और बाहर वाली डिजाइन मध्य से दो भागों में बँटकर 180° घूम जाती है तथा अन्दर की डिजाइन पलट जाती है। उसी प्रकार, प्रश्न आकृति के द्वितीय युग्म की पहली आकृति में परिवर्तन करने पर उत्तर आकृति (b) प्राप्त होगी।
11. (b) जिस प्रकार, प्रश्न आकृति के प्रथम युग्म की पहली आकृति से दूसरी आकृति में सबसे बाहर की डिजाइन सबसे अन्दर की डिजाइन बन जाती है। उसी प्रकार, प्रश्न आकृति के द्वितीय युग्म की पहली आकृति में परिवर्तन करने पर उत्तर आकृति (b) प्राप्त होगी।
12. (c) जिस प्रकार, पहली आकृति से दूसरी आकृति में अछायांकित भाग छायांकित एवं छायांकित भाग अछायांकित हो जाता है तथा नीचे वाला छायांकित भाग ऊपर चला जाता है। उसी प्रकार, तीसरी आकृति से आकृति B प्राप्त होगी।
13. (d) जिस प्रकार, सेब से जूस प्राप्त होता है उसी प्रकार भेड़ से ऊन प्राप्त होती है।
14. (b) जिस प्रकार, पुरुष का विपरीत औरत है, उसी प्रकार लड़के का विपरीत लड़की होगा।
15. (a) जिस प्रकार, प्रश्न आकृति के प्रथम युग्म की पहली आकृति से दूसरी आकृति में डिजाइन दक्षिणावर्त दिशा में 90° घूम जाती है तथा तारे का डिजाइन लुप्त हो जाता है। उसी प्रकार, प्रश्न आकृति के द्वितीय युग्म की पहली आकृति में परिवर्तन करने पर उत्तर आकृति (a) प्राप्त होगी।
16. (b) जिस प्रकार, प्रश्न आकृति के प्रथम युग्म की पहली आकृति से दूसरी आकृति में डिजाइन 180° घूम जाती है। उसी प्रकार, प्रश्न आकृति के द्वितीय युग्म की पहली आकृति में परिवर्तन करने पर उत्तर आकृति (b) प्राप्त होगी।
17. (d) जिस प्रकार, प्रश्न आकृति के प्रथम युग्म की पहली आकृति से दूसरी आकृति में मध्य की डिजाइन 180° घूम जाती है तथा दोनों कोनों की डिजाइनें वामावर्त एक-एक भुजा आगे खिसक जाती हैं। उसी प्रकार, प्रश्न आकृति के द्वितीय युग्म की पहली आकृति में परिवर्तन करने पर उत्तर आकृति (d) प्राप्त होगी।
18. (d) जिस प्रकार, प्रश्न आकृति के प्रथम युग्म की पहली आकृति से दूसरी आकृति में डिजाइन दोगुनी हो जाती है और नयी डिजाइन पलटकर पुरानी डिजाइन को काटती है। उसी प्रकार, प्रश्न आकृति के द्वितीय युग्म की पहली आकृति में परिवर्तन करने पर उत्तर आकृति (d) प्राप्त होगी।
19. (d) जिस प्रकार, प्रश्न आकृति के प्रथम युग्म की पहली आकृति से दूसरी आकृति में डिजाइन 180° घूम जाती है। उसी प्रकार, प्रश्न आकृति की के द्वितीय युग्म की पहली में परिवर्तन करने पर उत्तर आकृति (d) प्राप्त होगी।
20. (a) जिस प्रकार, प्रश्न आकृति के प्रथम युग्म की पहली आकृति से दूसरी आकृति में मध्य की डिजाइन लुप्त हो जाती है तथा सबसे अन्दर की डिजाइन काली से सफेद हो जाती है। उसी प्रकार, प्रश्न आकृति के द्वितीय युग्म की पहली आकृति में परिवर्तन करने पर उत्तर आकृति (a) प्राप्त होगी।
21. (c) जिस प्रकार, प्रश्न आकृति के प्रथम युग्म की पहली आकृति से दूसरी आकृति में दो सफेद लघुवृत्त में से एक सफेद लघुवृत्त लुप्त हो जाता है। उसी प्रकार, प्रश्न आकृति के द्वितीय युग्म की पहली आकृति में परिवर्तन करने पर उत्तर आकृति (c) प्राप्त होगी।
22. (b) जिस प्रकार, प्रश्न आकृति के प्रथम युग्म की पहली आकृति से दूसरी आकृति में वृत्त दक्षिणावर्त दिशा में 135° घूम जाता है तथा उसके अन्दर वाला त्रिभुज बाहर आ जाता है, शेष सभी डिजाइनें वामावर्त दिशा में एक भुजा आगे खिसक जाती हैं तथा त्रिभुज वामावर्त दिशा में व तीर दक्षिणावर्त दिशा में 90° घूम जाते हैं। उसी प्रकार, प्रश्न आकृति के द्वितीय युग्म की पहली आकृति में परिवर्तन करने पर उत्तर आकृति (b) प्राप्त होगी।
23. (d) जिस प्रकार, प्रश्न आकृति के प्रथम युग्म की पहली आकृति से दूसरी आकृति में तीर से जुड़ी डिजाइन वामावर्त दिशा में 90° घूम जाती है और दक्षिणावर्त दिशा में संगत भुजा पर पहुँच जाती है, दूसरी डिजाइन का दर्पण प्रतिबिम्ब दक्षिणावर्त दिशा में 90° घूमकर दक्षिणावर्त दिशा में संगत भुजा के निकट पहुँच जाता है। उसी प्रकार, प्रश्न आकृति के द्वितीय युग्म की पहली आकृति में परिवर्तन करने पर उत्तर आकृति (d) प्राप्त होगी।
24. (d) जिस प्रकार, प्रश्न आकृति के प्रथम युग्म की पहली आकृति से दूसरी आकृति में एक कोने पर स्थित डिजाइन दक्षिणावर्त दिशा में 45° घूमकर दक्षिणावर्त दिशा में संलग्न भुजा पर पहुँच जाती है तथा उसके दोनों अर्द्धवृत्त परस्पर स्थान बदलते हैं और दूसरी डिजाइन वामावर्त दिशा में 90° घूमकर दक्षिणावर्त दिशा में संलग्न भुजा पर पहुँच जाती है तथा पिन की दिशा पलट जाती है। उसी प्रकार, प्रश्न आकृति के द्वितीय युग्म की पहली आकृति में परिवर्तन करने पर उत्तर आकृति (d) प्राप्त होगी।
25. (a) जिस प्रकार, प्रश्न आकृति के प्रथम युग्म की पहली आकृति से दूसरी आकृति में डिजाइन 180°

- घूम जाती है तथा तीर वाली सरल रेखा वक्र रेखा में परिवर्तित हो जाती है। उसी प्रकार, प्रश्न आकृति के द्वितीय युग्म की पहली आकृति में परिवर्तन करने पर उत्तर आकृति (a) प्राप्त होगी।
26. (b) जिस प्रकार, प्रश्न आकृति के प्रथम युग्म की पहली आकृति से दूसरी आकृति में डिजाइन का प्रत्येक भाग दो भागों में विभाजित हो जाता है। उसी प्रकार, प्रश्न आकृति के द्वितीय युग्म की पहली आकृति में परिवर्तन करने पर उत्तर आकृति (c) प्राप्त होगी।
27. (d) जिस प्रकार, प्रश्न आकृति के प्रथम युग्म की पहली आकृति से दूसरी आकृति में मुख्य डिजाइन उससे एक कम भुजा वाली डिजाइन में परिवर्तित हो जाती है तथा उसके अन्दर वाले काले लघुवृत्त उसके बाईं तथा दाईं ओर आ जाता है और एक नया सफेद लघुवृत्त उसके अन्दर आ जाता है। उसी प्रकार, प्रश्न आकृति के द्वितीय युग्म की पहली आकृति में परिवर्तन करने पर उत्तर आकृति (d) प्राप्त होगी।
28. (d) आकृति a से b में, ऊपर वाली आकृति  $180^\circ$  घूम जाती है तथा नीचे वाली डिजाइन नीचे से ऊपर पलट जाती है। इसी प्रकार, आकृति c से d में ऊपर वाली आकृति  $180^\circ$  घूम जाती है तथा नीचे वाली डिजाइन नीचे से ऊपर पलट जाती है। अतः प्रश्नवाचक चिह्न (?) के स्थान पर आकृति 'B' आएगी।
29. (c) जिस प्रकार, प्रश्न आकृति की पहली आकृति के सभी वर्गों को अपने स्थान पर वामावर्त दिशा में  $90^\circ$  घुमाकर दूसरी आकृति प्राप्त होती है। उसी प्रकार, तीसरी आकृति में परिवर्तन करने पर चौथी आकृति प्राप्त होती है। इस प्रकार सही उत्तर आकृति (c) है।
30. (d) जिस प्रकार, प्रश्न आकृति की पहली आकृति को वामावर्त दिशा में  $90^\circ$  घुमाकर तथा काला भाग सफेद और सफेद भाग काला करने पर दूसरी आकृति प्राप्त होती है। उसी प्रकार, तीसरी आकृति में परिवर्तन करने पर चौथी आकृति प्राप्त होती है। इस प्रकार सही उत्तर आकृति (d) है।
31. (e) जिस प्रकार, प्रश्न आकृति की पहली आकृति की बाईं ओर की डिजाइन को बाहरी डिजाइन बना दिया जाता है तथा अन्य दोनों डिजाइनों को उसके अन्दर इस प्रकार व्यवस्थित किया जाता है कि मध्य डिजाइन नीचे तथा दाईं ओर की डिजाइन ऊपर आ जाती है। इस प्रकार दूसरी आकृति प्राप्त होती है। उसी प्रकार, तीसरी आकृति में परिवर्तन करने पर चौथी आकृति प्राप्त होती है। इस प्रकार सही उत्तर आकृति (e) है।
32. (a) जिस प्रकार, प्रश्न आकृति की पहली आकृति से दूसरी आकृति में '•—┘' की डिजाइन एक भुजा दक्षिणावर्त खिसकती है तथा बाएँ से दाएँ पलट जाती है। दूसरी डिजाइन '┘—•' भी इसी दिशा में एक भुजा खिसकती है तथा वामावर्त दिशा में  $90^\circ$  घूम जाती है। उसी

प्रकार, उत्तर आकृति (a) की पहली आकृति में परिवर्तन करने पर दूसरी आकृति प्राप्त होती है।

33. (e) प्रश्न आकृति की पहली आकृति से दूसरी आकृति में डिजाइनों निम्नवत् खिसकती है तथा  $180^\circ$  घूम जाती है। जहाँ V  $180^\circ$  घूमने को प्रदर्शित करता है तथा S उसी प्रकार खिसकने को प्रदर्शित करता है।

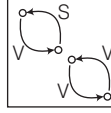

उसी प्रकार, उत्तर आकृति (e) की पहली आकृति में परिवर्तन करने पर दूसरी आकृति प्राप्त होती है।

34. (b) जिस प्रकार, प्रश्न आकृति की पहली आकृति से दूसरी आकृति में ऊपर बाएँ कोने में डिजाइन  $90^\circ$  दक्षिणावर्त घूमकर ऊर्ध्वाधर पलटकर नीचे दाएँ कोने में आती है। ऊपर बाएँ कोने से नीचे दूसरी डिजाइन ऊर्ध्वाधर रूप से पलटकर ऊपर बाएँ कोने में आती है। ऊपर से तीसरी डिजाइन नयी बनती है तथा नीचे दाएँ की डिजाइन  $90^\circ$  वामावर्त घूमकर ऊपर बाएँ से नीचे दूसरे स्थान पर आती है। उसी प्रकार, उत्तर आकृति (b) की पहली आकृति में परिवर्तन करने पर दूसरी आकृति प्राप्त होती है।
35. (a) प्रश्न आकृति की पहली आकृति से दूसरी आकृति में डिजाइनों निम्नवत् स्थान परिवर्तन करती हैं

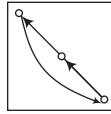

इसके अतिरिक्त

- की डिजाइन दक्षिणावर्त दिशा में  $90^\circ$  घूम जाती है।  
┘ की डिजाइन दक्षिणावर्त दिशा में  $90^\circ$  घूम जाती है।  
┘ की डिजाइन दक्षिणावर्त दिशा में  $135^\circ$  घूम जाती है।

उसी प्रकार, उत्तर आकृति (a) की पहली आकृति में परिवर्तन करने पर दूसरी आकृति प्राप्त होती है।

36. (c) जिस प्रकार, प्रश्न आकृति की पहली आकृति से दूसरी आकृति में मुख्य डिजाइन के अन्दर एक नयी डिजाइन बन जाती है, जो सभी भुजाओं को स्पर्श करती है। उसी प्रकार, उत्तर आकृति (c) की पहली आकृति में परिवर्तन करने पर दूसरी आकृति प्राप्त होती है।
37. (e) जिस प्रकार, प्रश्न आकृति की पहली आकृति से दूसरी आकृति में कालांकित पत्तियों की संख्या में ऊपर से अर्द्ध कालांकित पत्ती के दक्षिणावर्त एक पत्ती आगे से, एक कालांकित पत्ती की बढ़ोत्तरी होती है तथा अर्द्ध कालांकित पत्ती मध्य की ओर से कालांकित हो जाती है। उसी प्रकार, उत्तर आकृति (e) की पहली आकृति में परिवर्तन करने पर दूसरी आकृति प्राप्त होती है।

38. (e) जिस प्रकार, प्रश्न आकृति की पहली आकृति से दूसरी आकृति में ऊपर का त्रिभुज  $90^\circ$  दक्षिणावर्त घूमता है तथा कालांकित भाग शेष आधे भाग में आ जाता है। मध्य का त्रिभुज  $90^\circ$  वामावर्त घूमता है तथा कालांकित भाग उसी अर्द्धभाग में रहता है। नीचे का त्रिभुज  $90^\circ$  वामावर्त घूमता है तथा कालांकित भाग शेष आधे भाग में आ जाता है। उसी प्रकार, उत्तर आकृति (e) की पहली आकृति में परिवर्तन करने पर दूसरी आकृति प्राप्त होती है।
39. (c) जिस प्रकार, प्रश्न आकृति की पहली आकृति से दूसरी आकृति में दाईं ओर डिजाइन का एक और दर्पण प्रतिबिम्ब के समान डिजाइन बन जाता है। उसी प्रकार, उत्तर आकृति (c) की पहली आकृति में परिवर्तन करने पर दूसरी आकृति प्राप्त होती है।
40. (c) जिस प्रकार, प्रश्न आकृति की पहली आकृति से दूसरी आकृति में डिजाइन दोगुनी होकर  $180^\circ$  घूम जाती है। उसी प्रकार, उत्तर आकृति (c) की पहली आकृति में परिवर्तन करने पर दूसरी आकृति प्राप्त होती है।
41. (c) जिस प्रकार, प्रश्न आकृति की पहली आकृति से दूसरी आकृति में दाईं ओर डिजाइन का एक और दर्पण प्रतिबिम्ब बन जाता है। उसी प्रकार, उत्तर आकृति (c) की पहली आकृति में परिवर्तन करने पर दूसरी आकृति प्राप्त होती है।
42. (e) जिस प्रकार, प्रश्न आकृति की पहली आकृति से दूसरी आकृति में ऊपरी डिजाइन दक्षिणावर्त दिशा में  $90^\circ$  तथा निचली डिजाइन वामावर्त दिशा में  $90^\circ$  घूम जाती है। उसी प्रकार, उत्तर आकृति (e) की पहली आकृति में परिवर्तन करने पर दूसरी आकृति प्राप्त होती है।
43. (c) जिस प्रकार, प्रश्न आकृति की पहली आकृति से दूसरी आकृति में डिजाइनों  $90^\circ$  दक्षिणावर्त घूम जाती हैं तथा ऊपर की डिजाइन नीचे से दूसरे स्थान पर आ जाती है तथा दूसरे से तीसरे स्थान वाली डिजाइनों एक-एक स्थान ऊपर खिसक जाती हैं। उसी प्रकार, उत्तर आकृति (c) की पहली आकृति में परिवर्तन करने पर दूसरी आकृति प्राप्त होती है।
44. (d) जिस प्रकार, प्रश्न आकृति की पहली आकृति से दूसरी आकृति में डिजाइन तीन विभिन्न प्रकार से व्यवस्थित हो जाती हैं। पहली डिजाइन क्षैतिज व ऊर्ध्वाधर दोनों प्रकार से पलट जाती हैं। मध्य या दूसरे स्थान पर डिजाइन क्षैतिज रूप से पलट जाती हैं। तीसरे स्थान की डिजाइन ऊर्ध्वाधर रूप से पलट जाती है। उसी प्रकार, उत्तर आकृति (d) की पहली आकृति में परिवर्तन करने पर दूसरी आकृति प्राप्त होती है।
45. (b) जिस प्रकार, प्रश्न आकृति की पहली आकृति से दूसरी आकृति में सम्पूर्ण आकृति दक्षिणावर्त दिशा में  $135^\circ$  घूम जाती है। तीर के निचले सिरे से जुड़ा सफेद डिजाइन काला हो जाता है तथा तीर पर बनी तीन सरल रेखाओं में से आधी रेखा लुप्त हो जाती है। उसी प्रकार, उत्तर आकृति (b) की पहली आकृति में परिवर्तन करने पर दूसरी आकृति प्राप्त होती है।





# 03

## वर्गीकरण (Classification)

‘वर्गीकरण’ का तात्पर्य है, समान लक्षणों के आधार पर भिन्न आकृति को ज्ञात करना अर्थात् सामान्य लक्षणों के आधार पर दी गई आकृतियों को वर्गीकृत करना। इस अध्याय के अन्तर्गत पूछे जाने वाले प्रश्नों में चार या पाँच आकृतियाँ दी गई होती हैं। इन आकृतियों में से तीन या चार आकृतियाँ किसी गुण विशेष के कारण एकसमान होती हैं तथा एक आकृति अन्य तीन या चार आकृतियों से भिन्न होती है। अभ्यर्थियों को उस भिन्न आकृति को ही ज्ञात करना होता है।

**आकृतियों के बीच समानता व असमानता के कारण या गुण**  
दी गई आकृतियों में समानता व असमानता, दोनों ही पाई जाती हैं। आकृतियों के बीच पाई जाने वाली इस समानता तथा असमानता के बहुत से कारण हो सकते हैं। इनमें से कुछ प्रमुख कारण निम्नलिखित हैं

### 1. आकृतियों का घूर्णन

इसके अन्तर्गत आकृतियों का दक्षिणावर्त (clockwise) या वामावर्त (anti-clockwise) दिशा में घूर्णन होता है तथा इन्हें घुमाकर एक-दूसरे को प्राप्त किया जा सकता है।

● **उदाहरण 1.** निम्न आकृतियों में से भिन्न आकृति चुनिए।

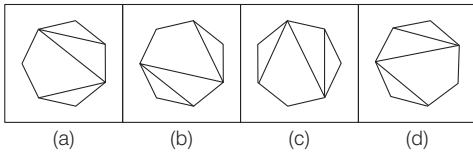

(MPPSC Pre 2017)

**व्याख्या (a)**

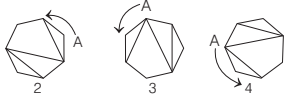

आकृति (a) को छोड़कर अन्य सभी समान हैं और उन्हें दक्षिणावर्त या वामावर्त दिशा में घुमाकर एक-दूसरे से प्राप्त किया जा सकता है।

### 2. भुजाओं की संख्या

इसके अन्तर्गत आकृतियों की भुजाएँ, सम्पूर्ण आकृतियों के निर्माण, आकृति का प्रारूप तथा विशेष गुण आदि को प्रदर्शित किया जाता है।

● **उदाहरण 2.** निम्न आकृतियों में से भिन्न आकृति चुनिए।

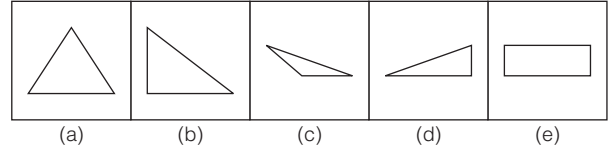

**व्याख्या (e)** दी गई आकृतियों का ध्यानपूर्वक अवलोकन करने के बाद ज्ञात होता है कि आकृति (e) के अतिरिक्त अन्य सभी आकृतियाँ तीन भुजाओं द्वारा निर्मित हैं, जबकि आकृति (e) चार भुजाओं द्वारा निर्मित है।

### 3. आकृतियों का विभाजन

इसके अन्तर्गत आकृतियों का विभाजन, अनुपात, बड़ा व छोटा, बराबर (समानता), कोण एवं भुजा इत्यादि को ध्यान में रखकर किया जाता है।

● **उदाहरण 3.** निम्न आकृतियों में से भिन्न आकृति चुनिए।

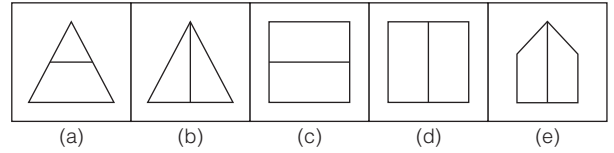

**व्याख्या (a)** उपरोक्त आकृतियों का ध्यानपूर्वक अवलोकन करने के बाद ज्ञात होता है कि आकृति (a) के अतिरिक्त अन्य सभी आकृतियाँ दो बराबर भागों में विभाजित हैं, जबकि आकृति (a) दो भागों में विभाजित तो है, परन्तु दोनों भाग बराबर नहीं हैं।

### 4. आकृतियों की संख्या

इसके अन्तर्गत मुख्य आकृति के अन्दर अन्य छोटी आकृतियों या डिजाइनों का उचित अनुपात, एक-से-अधिक आकृतियों का साथ-साथ रहना, एक ही दिशा में अनेक समान आकृतियों का रहना, सम या विषम संख्या में आकृतियों का रहना आदि को ध्यान में रखकर वर्गीकृत किया जाता है।

● **उदाहरण 4.** निम्न आकृतियों में से भिन्न आकृति चुनिए।

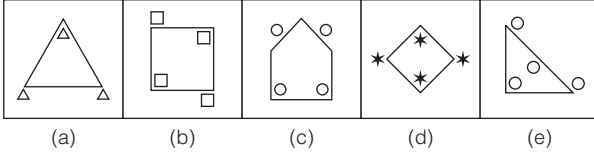

(SBI PO 2010)

**व्याख्या (a)** उपरोक्त आकृतियों का ध्यानपूर्वक अवलोकन करने के बाद ज्ञात होता है कि आकृति (a) के अतिरिक्त अन्य सभी आकृतियों में मुख्य डिजाइन के अन्दर तथा बाहर की डिजाइनों की संख्या समान है, जबकि आकृति (a) में मुख्य डिजाइन के अन्दर एक डिजाइन तथा बाहर दो डिजाइनें हैं।

5. आकृतियों की स्थिति

इसके अन्तर्गत कुछ आकृतियाँ क्षैतिज (horizontal) रहती हैं, तो कुछ आकृतियाँ ऊर्ध्वाधर (vertical) रहती हैं, कुछ आकृतियाँ दर्पण प्रतिबिम्ब (mirror image) की स्थिति में रहती हैं, तो कुछ आकृतियाँ जल प्रतिबिम्ब (water image) की स्थिति में रहती हैं, कुछ आकृतियाँ ऊपर-नीचे की स्थिति में रहती हैं, तो कुछ दाएँ-बाएँ की स्थिति में रहती हैं, कुछ आकृतियाँ पूर्ण रूप से रेखांकित या कालांकित रहती हैं, तो कुछ आकृतियाँ आंशिक रूप से रेखांकित या कालांकित रहती हैं।

● **उदाहरण 5.** निम्न आकृतियों में से भिन्न आकृति चुनिए।

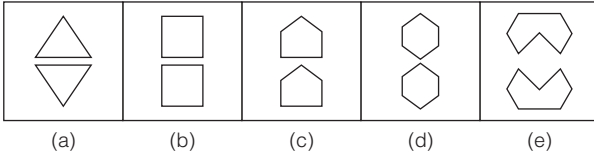

**व्याख्या (c)** उपरोक्त आकृतियों का ध्यानपूर्वक अवलोकन करने के बाद ज्ञात होता है कि आकृति (c) के अतिरिक्त अन्य सभी आकृतियों में दोनों डिजाइनें एक-दूसरे के जल प्रतिबिम्ब हैं, जबकि आकृति (c) में दोनों डिजाइनें एक-दूसरे की जल प्रतिबिम्ब नहीं हैं।

6. परिवर्तित आकृतियाँ

इसके अन्तर्गत सभी प्रकार के सम्भव परिवर्तनों के दौरान या तो विभिन्नताओं के अन्तर्गत समानता छुपी रहती है या समानताओं के अन्तर्गत विभिन्नता छुपी रहती है।

● **उदाहरण 6.** निम्न आकृतियों में से भिन्न आकृति चुनिए।

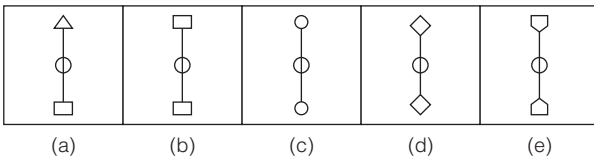

**व्याख्या (a)** उपरोक्त आकृतियों का ध्यानपूर्वक अवलोकन करने के बाद ज्ञात होता है कि आकृति (a) के अतिरिक्त अन्य सभी आकृतियों में ऊपर वाली तथा नीचे वाली डिजाइनें समान हैं, जबकि आकृति (a) में ऊपर वाली डिजाइन त्रिभुज है तथा नीचे वाली डिजाइन चतुर्भुज है।

7. मुख्य आकृति तथा अन्दर की आकृतियों के बीच सम्बन्ध

इसके अन्तर्गत एक मुख्य आकृति के अन्दर एक या एक-से-अधिक आकृतियाँ (designs) स्थित रहती हैं, जो परस्पर एक-दूसरे से किसी भी प्रकार से सम्बन्धित होती हैं। ये सम्बन्ध अधिकतर भुजाओं में वृद्धि व कमी के रूप में, छोटे समान रूप में तथा समान रेखांकित या कालांकित रूप में होते हैं।

● **उदाहरण 7.** निम्न आकृतियों में से भिन्न आकृति चुनिए।

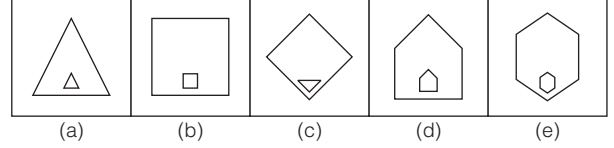

**व्याख्या (c)** उपरोक्त आकृतियों का ध्यानपूर्वक अवलोकन करने के बाद ज्ञात होता है कि आकृति (c) के अतिरिक्त अन्य सभी आकृतियों में अन्दर तथा बाहर वाली डिजाइनें समान हैं, जबकि आकृति (c) में अन्दर तथा बाहर वाली डिजाइनें अलग-अलग हैं।

8. आकृतियों में समानता का गुण

इसके अन्तर्गत आकृतियाँ प्रत्यक्ष या अप्रत्यक्ष गुणों के आधार पर भिन्न-भिन्न रूपों में स्थित रहकर विषमता के गुणों को प्रदर्शित करती हैं। इसके अन्तर्गत खुली एवं बन्द आकृतियाँ, आधार से सम्बन्धित छोटी आकृतियाँ, डिजाइनों के स्वरूपों, पंखुड़ियों व पत्तियों आदि से सम्बन्धित प्रश्न होते हैं।

● **उदाहरण 8.** निम्न आकृतियों में से भिन्न आकृति चुनिए।

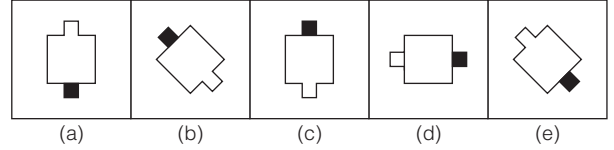

**व्याख्या (d)** उपरोक्त आकृतियों का ध्यानपूर्वक अवलोकन करने के बाद ज्ञात होता है कि आकृति (d) के अतिरिक्त अन्य सभी आकृतियों में बाहरी सफेद भाग तथा वर्ग के बीच का भाग खुला है, जबकि आकृति (d) में बाहरी सफेद भाग वर्ग की भुजा से ढक गया है।

9. आकृति में रेखाओं की प्रकृति

इसके अन्तर्गत रेखाएँ स्वतन्त्र रूप से विचरण करते हुए अथवा किसी अन्य आकृतियों से सम्बन्ध स्थापित करके अपनी प्रकृति को प्रदर्शित करती हैं।

● **उदाहरण 9.** निम्न आकृतियों में से भिन्न आकृति चुनिए।

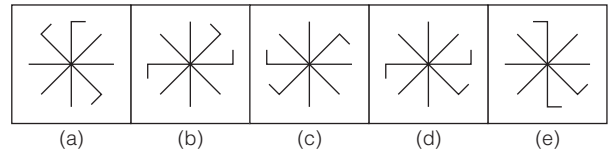

(Andhra Bank PO 2009)

**व्याख्या (d)** उपरोक्त आकृतियों का ध्यानपूर्वक अवलोकन करने के बाद ज्ञात होता है कि आकृति (d) के अतिरिक्त अन्य सभी आकृतियों में एक ही दिशा में मुड़ी दो रेखाकृतियों तथा एक रेखाकृति के बीच दो सरल रेखाएँ स्थित हैं, जबकि आकृति (d) में एक ही दिशा में मुड़ी दो रेखाकृतियों तथा एक रेखाकृति के बीच तीन सरल रेखाएँ स्थित हैं।

### 10. आकृतियों को लिखने की विधि

इसके अन्तर्गत अंक या अंग्रेजी वर्णमाला के अक्षर को महज एक आकृति समझा जाता है। इसके अन्तर्गत अंक या अंग्रेजी अक्षर को रेखाओं की संख्या, रेखाओं की प्रकृति, खुली एवं बन्द आकृति आदि गुणों के आधार पर वर्गीकृत किया जाता है।

● **उदाहरण 10.** निम्न आकृतियों में से भिन्न आकृति चुनिए।

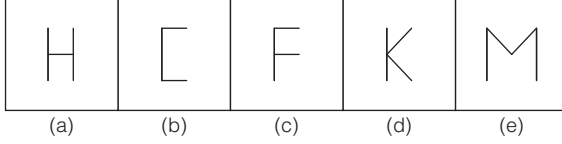

**व्याख्या (e)** उपरोक्त आकृतियों का ध्यानपूर्वक अवलोकन करने के बाद ज्ञात होता है कि आकृति (e) के अतिरिक्त अन्य सभी आकृतियाँ तीन सरल रेखाओं द्वारा निर्मित हैं, जबकि आकृति (e) चार सरल रेखाओं द्वारा निर्मित है।

### प्रश्नों के प्रकार

इस अध्याय में निम्न प्रकार के प्रश्न पूछे जाते हैं

### प्रकार 1. भिन्न आकृति ज्ञात करना

इसके अन्तर्गत पूछे जाने वाले प्रश्नों में चार या पाँच आकृतियाँ दी गई होती हैं। इन चारों या पाँचों आकृतियों में से तीन या चार आकृतियाँ किसी-न-किसी प्रकार से आपस में समान होती हैं तथा एक आकृति अन्य तीनों या चारों आकृतियों से भिन्न होती है। आपको इस भिन्न आकृति को ज्ञात करना होता है और वही आकृति आपका उत्तर होती है।

● **उदाहरण 11.** निम्न प्रश्न में दी गई चार आकृतियों में से तीन किसी एक गुण के आधार पर समान हैं तथा एक सर्वप्रकार भिन्न है। इस भिन्न आकृति का चयन कीजिए। (RRB ALP 2018)

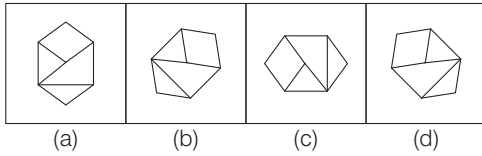

**व्याख्या (d)** उपरोक्त आकृतियों का ध्यानपूर्वक अवलोकन करने के बाद ज्ञात होता है कि आकृति (d) के अतिरिक्त अन्य सभी आकृतियाँ परस्पर एक-दूसरे को घुमाकर प्राप्त की जा सकती हैं।

● **उदाहरण 12.** निम्न प्रश्न में दी गई पाँच आकृतियों में से चार, किसी एक गुण के आधार पर समान हैं तथा एक सर्वप्रकार भिन्न है। इस भिन्न आकृति का चयन कीजिए।

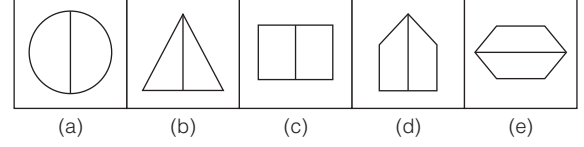

**व्याख्या (e)** उपरोक्त आकृतियों का ध्यानपूर्वक अवलोकन करने के बाद ज्ञात होता है कि आकृति (e) के अतिरिक्त अन्य सभी आकृतियाँ ऊर्ध्वाधर दो बराबर भागों में बँटी हुई हैं।

### प्रकार 2. भिन्न आकृति युग्म ज्ञात करना

इस प्रकार के प्रश्नों में आकृतियों के पाँच युग्म दिए गए होते हैं। इन पाँच में से किन्हीं चार युग्मों में आकृतियाँ समान गुण दर्शाती हैं तथा पाँचवाँ युग्म भिन्न होता है। आपको इसी भिन्न युग्म का चयन करना होता है और वही आपका उत्तर होता है।

**निर्देश** (उदाहरण सं. 13-14) निम्न प्रश्न में पाँच आकृतियाँ दी गई हैं तथा प्रत्येक आकृति दो अन्य आकृतियों से निर्मित है। इन पाँच आकृतियों में से किन्हीं चार में समान गुण विद्यमान हैं और एक भिन्न है। भिन्न आकृति का चयन कीजिए।

● **उदाहरण 13.**

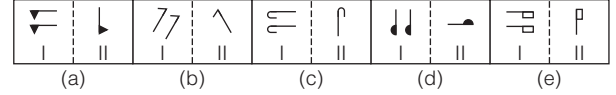

**व्याख्या (d)** उपरोक्त आकृतियों का ध्यानपूर्वक अवलोकन करने के बाद हम पाते हैं कि आकृति (d) के अतिरिक्त अन्य सभी आकृतियों में घटक (I) की आकृति की एक डिजाइन लुप्त हो जाती है और शेष डिजाइन वामावर्त दिशा में 90° घूम जाती है। इस प्रकार घटक (II) की आकृति प्राप्त होती है।

● **उदाहरण 14.**

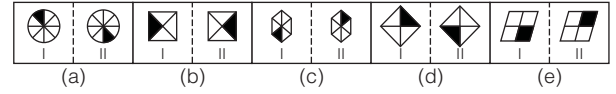

(OBC PO 2008)

**व्याख्या (e)** आकृति (e) के अतिरिक्त अन्य सभी आकृतियों में घटक (I) की आकृति 180° घूम जाती है। इस प्रकार घटक (II) की आकृति प्राप्त होती है।

# मास्टर प्रश्नावली

निर्देश (प्र.सं. 1-45) निम्नलिखित प्रत्येक प्रश्न में दी गई चार आकृतियों में से तीन, किसी एक गुण के आधार पर समान हैं तथा एक सर्वप्रकार भिन्न है। इस भिन्न आकृति का चयन कीजिए।

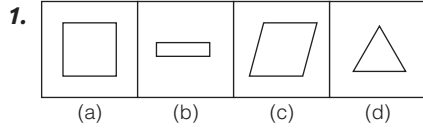

(UP Police Constable 2014)

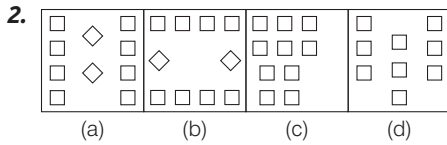

(RRB ALP 2018)

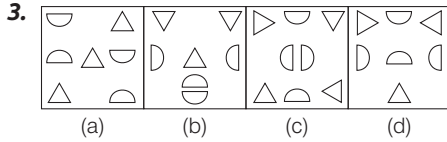

(RRB ALP 2018)

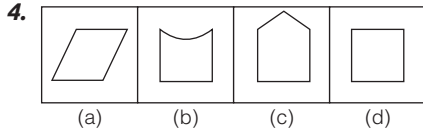

(Delhi Police Constable 2017)

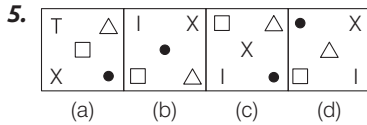

(SSC Delhi Police Constable 2017)

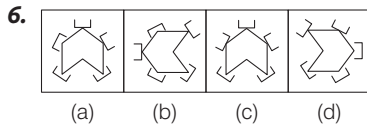

(UP Police SI 2017)

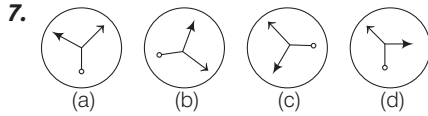

(UP Police Constable 2018)

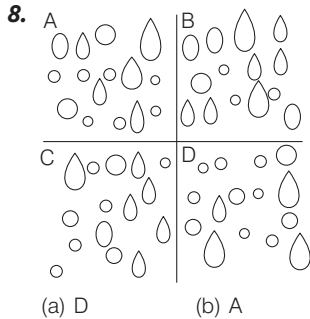

(RRB ग्रुप डी परीक्षा 2018)



(RRB ALP 2018)

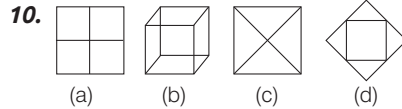

(SSC FCI 2011)

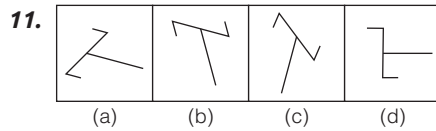

(SSC FCI 2013)

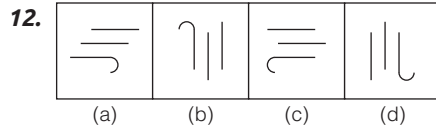

(SSC 10+2 2014)

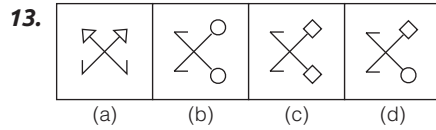

(SSC FCI 2014)

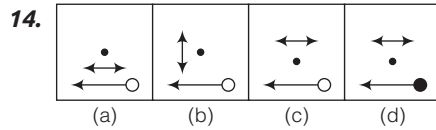

(UP B.Ed 2013)

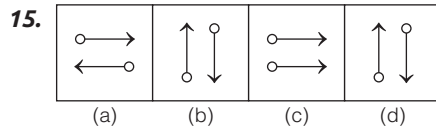

(RRB GG 2012)

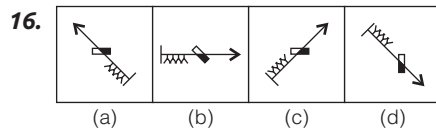

(SSC MTS 2013)

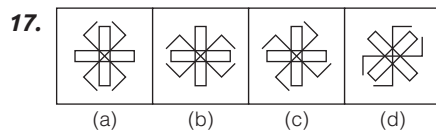

(SSC 10+2 2014)

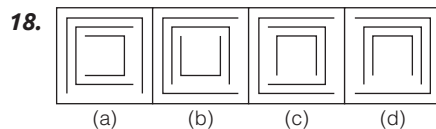

(SSC Steno 2011)

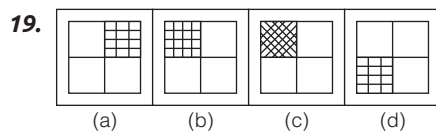

(SSC CGL 2012)

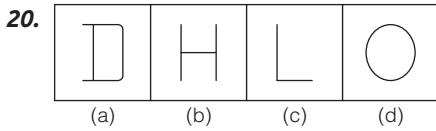

(SSC 10+2 2013)

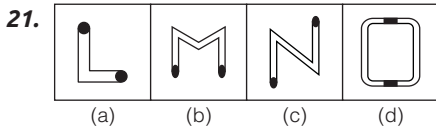

(SSC Steno 2010)

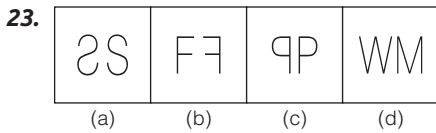
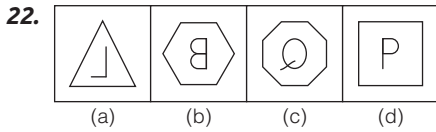

(SSC 10+2 2012)

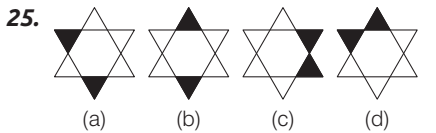
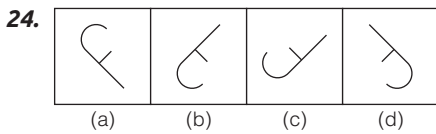

(RRB ALP 2018)

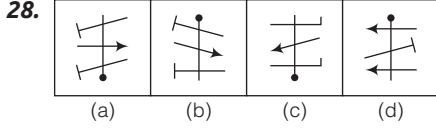
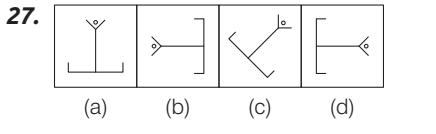
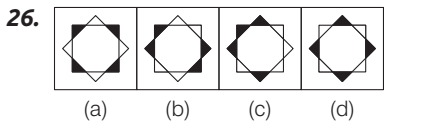

(SSC Steno 2009)

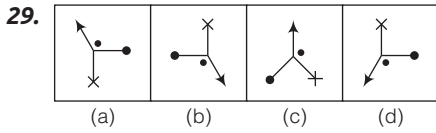

(UP B.Ed 2011)

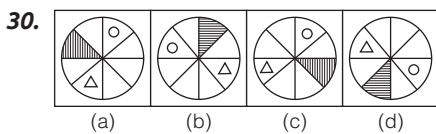

(SSC 10+2 2013)

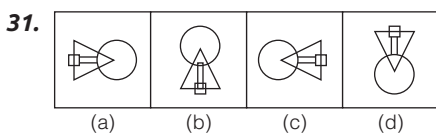

(SSC 10+2 2013)

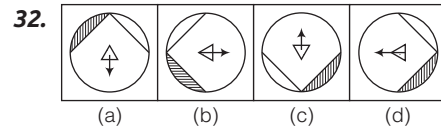

(SSC 10+2 2014)

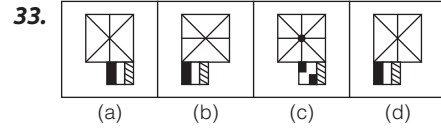

(SSC CGL 2008)

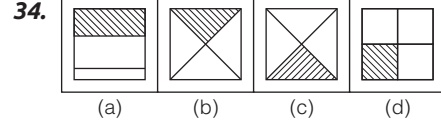

(SSC Steno 2012)

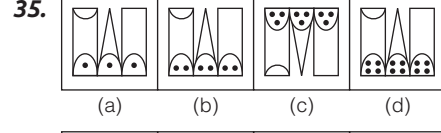

(SSC CGL 2014)

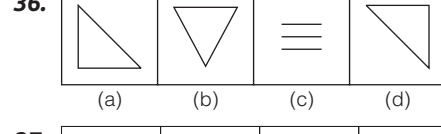

(UP B.Ed 2009)

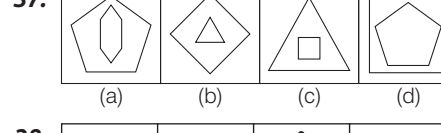

(RRB ALP 2018)

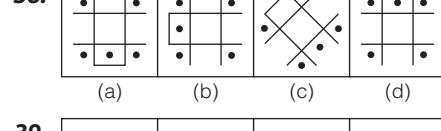

(SSC Steno 2011)

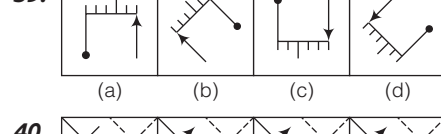

(SSC 10+2 2011)

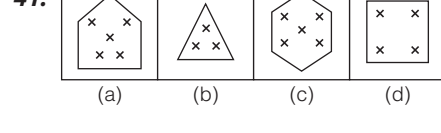
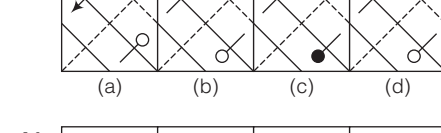

(SSC Steno 2009)

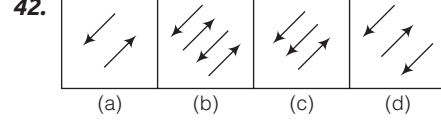

(RRB GG 2010)

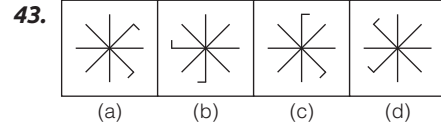

(SSC 10+2 2009)



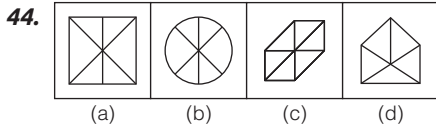

(MAT 2009)

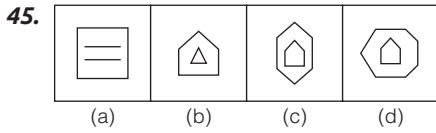

(SSC MTS 2012)

**निर्देश** (प्र. सं 46-80) निम्नलिखित प्रत्येक प्रश्न में दी गई पाँच आकृतियों में से चार किसी एक गुण के आधार पर समान हैं तथा एक सर्वप्रकार भिन्न है। इस भिन्न आकृति का चयन कीजिए।

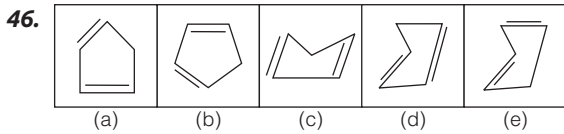

(Dena Bank PO 2009)

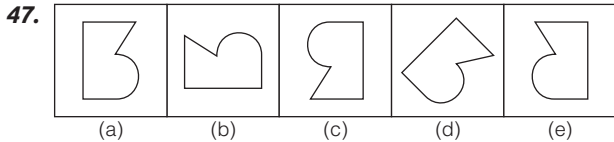

(IBPS PO 2011)

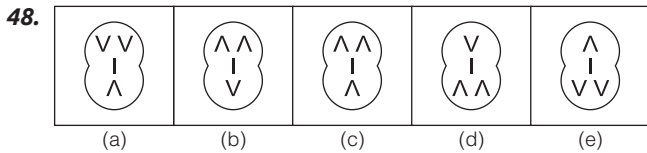

(RBI Clerk 2010)

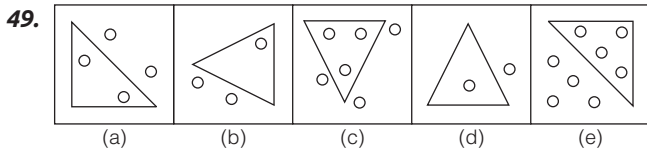

(SBI PO 2010)

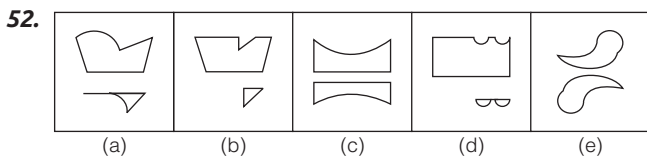
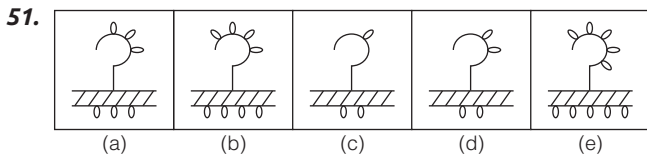
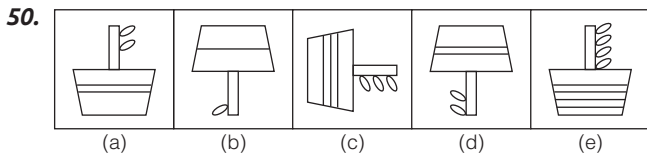

(SBI Clerk 2009)

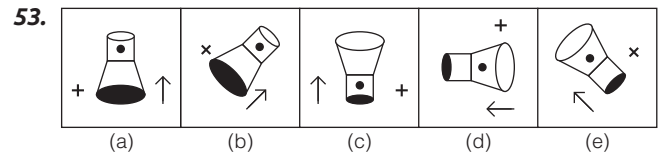

(OBC PO 2008)

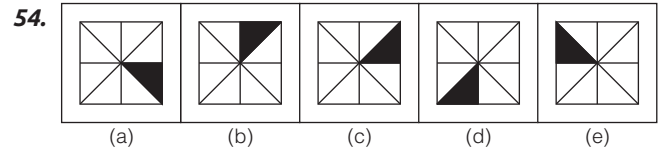

(SBI Clerk 2010)

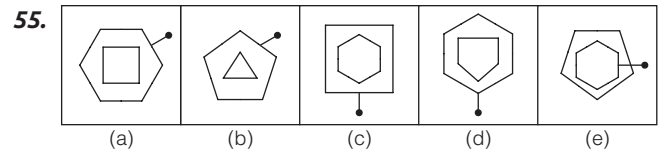

(BOM Clerk 2010)

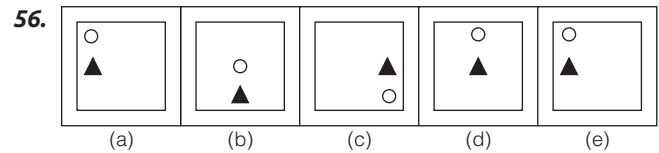

(SBI PO 2010)

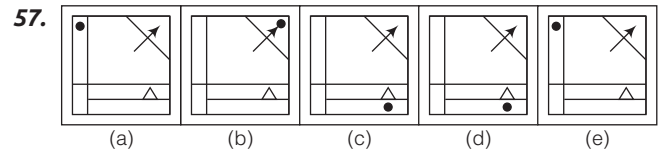

(BOM PO 2009)

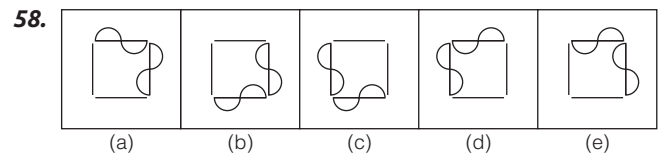

(SBI Clerk 2010)

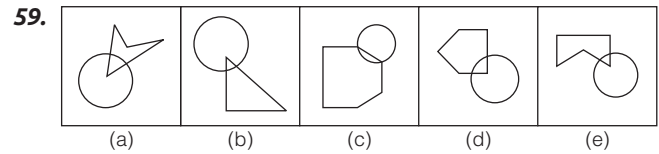

(SBI Clerk 2010)

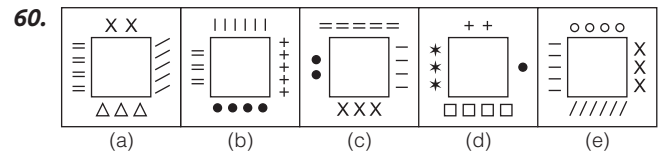

(BOB PO 2009)

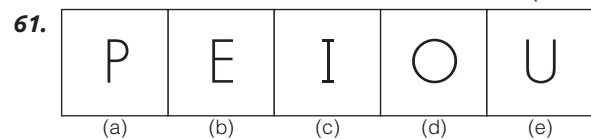

(IBPS Clerk 2011)

62. (a) (b) (c) (d) (e)  
*(SBI PO 2011)*

63. (a) (b) (c) (d) (e)  
*(SBI PO 2011)*

64. (a) (b) (c) (d) (e)  
*(Syndicate Bank Clerk 2010)*

65. (a) (b) (c) (d) (e)  
*(IBPS PO 2011)*

66. (a) (b) (c) (d) (e)  
*(SBI Clerk 2011)*

67. (a) (b) (c) (d) (e)  
*(IBPS PO 2010)*

68. (a) (b) (c) (d) (e)  
*(SBI Clerk 2010)*

69. (a) (b) (c) (d) (e)  
*(RRB Clerk 2011)*

70. (a) (b) (c) (d) (e)  
*(IBPS PO 2011)*

71. (a) (b) (c) (d) (e)  
*(Corporation Bank PO 2008)*

72. (a) (b) (c) (d) (e)  
*(SBI Clerk 2011)*

73. (a) (b) (c) (d) (e)  
*(Syndicate Bank PO 2008)*

74. (a) (b) (c) (d) (e)  
*(SBI PO 2009)*

75. (a) (b) (c) (d) (e)  
*(IBPS PO 2011)*

76. (a) (b) (c) (d) (e)  
*(IBPS Clerk 2011)*

77. (a) (b) (c) (d) (e)

78. (a) (b) (c) (d) (e)  
*(Syndicate Bank Clerk 2009)*

79. (a) (b) (c) (d) (e)  
*(SBI Clerk 2011)*

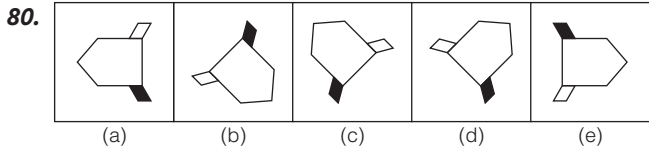

(IBPS PO 2011)

**निर्देश** (प्र.सं. 81-100) निम्नलिखित प्रत्येक प्रश्न में पाँच आकृतियाँ दी गई हैं तथा प्रत्येक आकृति दो अन्य आकृतियों से निर्मित है। इन पाँच आकृतियों में से किन्हीं चार में समान गुण विद्यमान हैं और एक भिन्न है। इस भिन्न आकृति का चयन कीजिए।

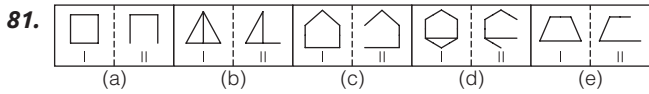

(Andhra Bank PO 2007)

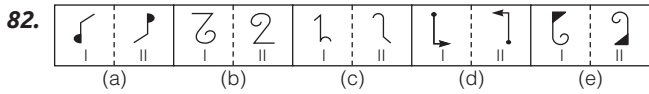

(Canara Bank PO 2007)

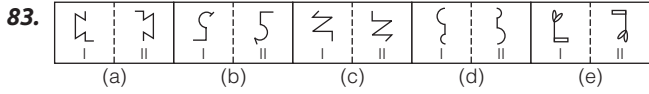

(Dena Bank PO 2010)

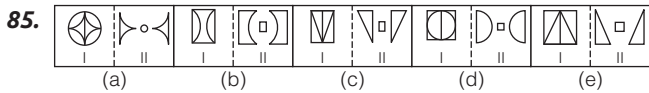
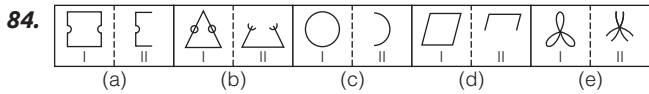

(SBI PO 2010)

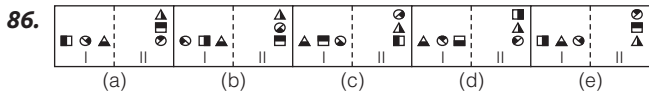

(SBI PO 2010)

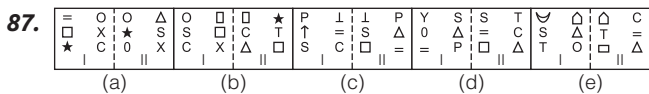

(SBI PO 2009)

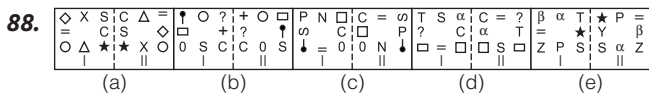

(Dena Bank Clerk 2010)

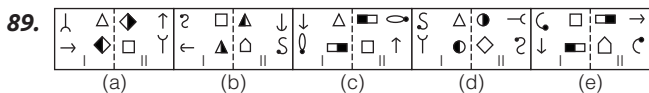

(Dena Bank PO 2007)

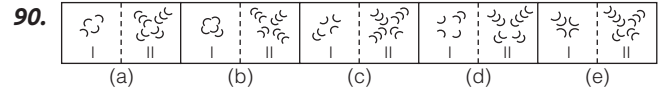

(UBI PO 2010)

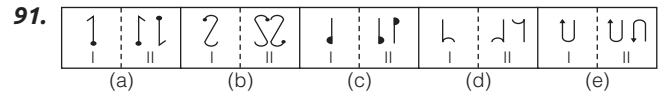

(IBPS PO 2011)

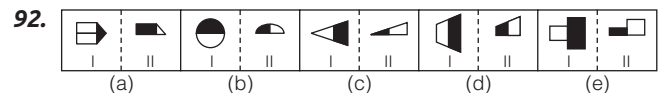

(SBI PO 2011)

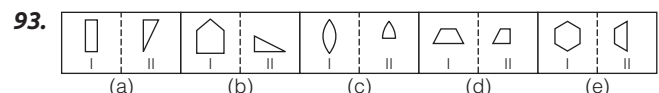

(IBPS PO 2011)

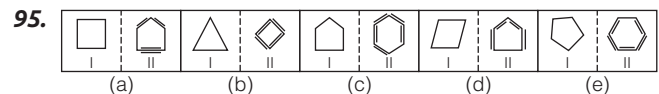

(United Bank PO 2007)

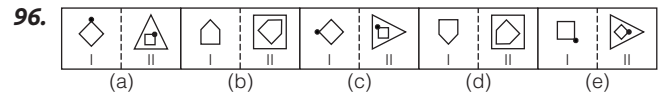

(UCO Bank PO 2009)

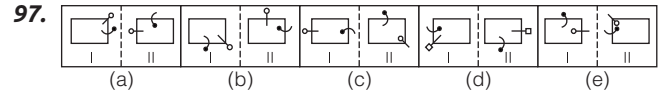

(Indian Overseas Bank PO 2009)

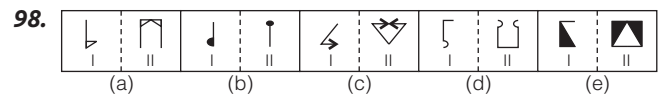

(Andhra Bank PO 2009)

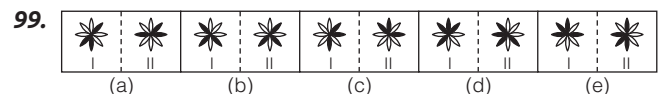

(UCO Bank PO 2010)

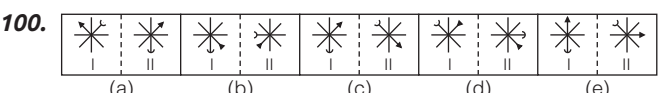

(Andhra Bank PO 2009)

## उत्तर सहित व्याख्या

1. (d) आकृति (d) के अतिरिक्त अन्य सभी आकृतियों में चार रेखाओं से निर्मित आकृति है जबकि आकृति (d) में तीन रेखाओं से निर्मित आकृति है।
2. (d) आकृति (d) को छोड़कर अन्य सभी में 10 चतुर्भुज हैं।
3. (c) आकृति (c) के अतिरिक्त अन्य सभी में 4 अर्द्धवृत्त और 3 त्रिभुज हैं।
4. (b) आकृति (b) के अतिरिक्त अन्य सभी आकृतियाँ सरल रेखाओं से बनी हुई हैं जबकि आकृति (b) में एक वक्र रेखा भी उपस्थित है।
5. (a) आकृति (a) के अतिरिक्त अन्य सभी में पाँचों अवयव समान हैं लेकिन आकृति (a) में अवयव 'T' भिन्न है।
6. (c) आकृति (c) के अतिरिक्त अन्य सभी में तीन छोटी आकृति का मुख बड़ी आकृति के शीर्ष की ओर है जबकि आकृति (c) में केवल दो छोटी आकृतियों का मुख बड़ी आकृति के शीर्ष की ओर है।
7. (d) आकृति (d) को छोड़कर अन्य सभी में छोटे तीर के दाएँ बड़ा तीर है जबकि आकृति (d) में छोटे तीर के बाएँ बड़ा तीर है। अतः आकृति (d) अन्य तीनों से भिन्न है।
8. (d) आकृति B को छोड़कर अन्य सभी में 15 डिजाइन हैं, जबकि आकृति B में 14 डिजाइन हैं।
9. (d) हेडफोन को छोड़कर अन्य सभी सूचना को संप्रेक्षित करने वाले माध्यम है जबकि हेडफोन द्वारा सूचना को ग्रहण किया जाता है। अतः विकल्प (d) अभीष्ट उत्तर होगा।
10. (b) केवल आकृति (b) त्रिविमिय (3D) आकृति है जबकि अन्य आकृतियाँ द्विविमिय (2D) आकृतियाँ हैं।
11. (d) आकृति (d) के अतिरिक्त अन्य सभी आकृतियों में दोनों बड़ी सरल रेखाएँ एक-दूसरे पर लम्ब नहीं हैं।
12. (a) आकृति (a) के अतिरिक्त अन्य सभी आकृतियों में डिजाइनें एकसमान हैं तथा उन्हें एक-दूसरे को घुमाकर प्राप्त किया जा सकता है।
13. (d) आकृति (d) के अतिरिक्त अन्य सभी आकृतियों में रेखा से जुड़ी दोनों डिजाइनें एकसमान हैं।
14. (d) आकृति (d) के अतिरिक्त अन्य सभी आकृतियों में सबसे नीचे वाले तीर के दूसरी ओर एक सफेद लघुवृत्त है।
15. (c) आकृति (c) के अतिरिक्त अन्य सभी आकृतियों में दोनों तीर एक-दूसरे की विपरीत दिशा में हैं।
16. (b) आकृति (b) के अतिरिक्त अन्य सभी आकृतियों में डिजाइनें एकसमान हैं तथा उन्हें एक-दूसरे को घुमाकर प्राप्त किया जा सकता है।
17. (c) आकृति (c) के अतिरिक्त अन्य सभी आकृतियों में डिजाइनें समान हैं तथा उन्हें एक-दूसरे को घुमाकर प्राप्त किया जा सकता है।
18. (d) आकृति (d) के अतिरिक्त अन्य सभी आकृतियों में तीनों कप की डिजाइनों का खुला भाग अलग-अलग दिशाओं में हैं।
19. (c) आकृति (c) के अतिरिक्त अन्य सभी आकृतियों में वर्ग के एक-चौथाई भाग ऊर्ध्वाधर और क्षैतिज रेखाओं से रेखांकित हैं।
20. (d) आकृति (d) के अतिरिक्त अन्य सभी आकृतियों में डिजाइनें सरल रेखाओं द्वारा निर्मित हैं।
21. (d) आकृति (d) के अतिरिक्त अन्य सभी आकृतियों में खुली हुई डिजाइनें हैं।
22. (d) आकृति (d) के अतिरिक्त अन्य सभी आकृतियों में अन्दर वाली डिजाइनें अंग्रेजी वर्णमाला के बड़े अक्षर का दर्पण प्रतिबिम्ब हैं।
23. (d) आकृति (d) के अतिरिक्त अन्य सभी आकृतियों में दोनों डिजाइनें एक-दूसरे के दर्पण प्रतिबिम्ब हैं जबकि आकृति (d) में दोनों डिजाइनें एक-दूसरे के जल प्रतिबिम्ब हैं।
24. (b) आकृति (b) के अतिरिक्त अन्य सभी आकृतियों में डिजाइनें समान हैं तथा उन्हें एक-दूसरे को घुमाकर प्राप्त किया जा सकता है।
25. (a) आकृति (a) को छोड़कर अन्य सभी आकृतियों में कालांकित भाग दोनों त्रिभुजों को एक भाग है जबकि आकृति (a) में कालांकित भाग केवल एक त्रिभुज में ही है।
26. (c) आकृति (c) के अतिरिक्त छायांकित भाग एक-दूसरे के विपरीत युग्मों में है, लेकिन आकृति (c) में ऐसा नहीं है।
27. (c) आकृति (c) को छोड़कर अन्य सभी या तो क्षैतिज या ऊर्ध्वाधर है। लेकिन आकृति (c) तिर्यक है।
28. (b) आकृति (b) के अतिरिक्त अन्य सभी आकृतियों में समानान्तर रेखाओं के शीर्ष और पाद समान हैं।
29. (c) आकृति (c) के अतिरिक्त अन्य सभी आकृतियों में बिन्दु, तीर तथा पिन से बनने वाले कोणीय भाग में स्थित हैं।
30. (c) आकृति (a), (b) तथा (d) में त्रिभुज, रेखांकित व वृत्त वाले भाग के बीच एकसमान रिक्त भाग है, परन्तु आकृति (c) में इन भागों के बीच रिक्त अन्य आकृतियों के समान नहीं है।
31. (b) आकृति (b) के अतिरिक्त किसी अन्य में समान्तर रेखाएँ त्रिभुज की आधार रेखा से नहीं मिलती हैं।
32. (d) आकृति (d) के अतिरिक्त अन्य सभी आकृतियों में वृत्त के अन्दर का छोटा त्रिभुज तथा तीर का शीर्ष विपरीत दिशाओं में है जबकि आकृति (d) में ऐसा नहीं है।
33. (c) आकृति (c) के अतिरिक्त अन्य सभी आकृतियों के नीचे वाली डिजाइन का बायाँ एक-तिहाई भाग काला है तथा अन्य सभी आकृतियों में वर्ग छः भागों में विभाजित है।
34. (a) आकृति (a) के अतिरिक्त अन्य सभी आकृतियों में एक चौथाई भाग छायांकित है।
35. (c) आकृति (c) के अतिरिक्त अन्य सभी आकृतियों में नीचे की डिजाइनें एकसमान हैं तथा बिन्दु एक शृंखला में बढ़ रहे हैं।
36. (c) आकृति (c) के अतिरिक्त अन्य सभी आकृतियों में डिजाइनें तीन भुजाओं से निर्मित बन्द डिजाइनें हैं।
37. (b) आकृति (b) को छोड़कर अन्य सभी आकृतियों में बाहरी डिजाइन में भीतर के डिजाइन की अपेक्षा एक रेखा कम है।
38. (c) आकृति (c) के अतिरिक्त अन्य सभी आकृतियों में बिन्दुओं की स्थितियाँ एकसमान हैं तथा आकृति को घुमाकर एक-दूसरे को प्राप्त किया जा सकता है।
39. (a) आकृति (a) के अतिरिक्त अन्य सभी आकृतियों में पिन की ओर दो, तथा तीर की ओर तीन छोटी सरल रेखाएँ हैं।
40. (c) आकृति (c) के अतिरिक्त अन्य सभी आकृतियों में पिन का शीर्ष सफेद है।
41. (c) आकृति (c) के अतिरिक्त अन्य सभी आकृतियों में जितनी भुजाएँ हैं उसके अन्दर उतने ही क्रॉस के चिह्न हैं।
42. (c) आकृति (c) के अतिरिक्त अन्य सभी आकृतियों में दो सन्निकट तीरों की दिशाएँ विपरीत हैं।
43. (c) आकृति (c) के अतिरिक्त अन्य सभी आकृतियों में डिजाइनें एकसमान हैं तथा उन्हें एक-दूसरे को घुमाकर प्राप्त किया जा सकता है।
44. (d) आकृति (d) के अतिरिक्त अन्य सभी आकृतियों में डिजाइनें छः भागों में बँटी हुई हैं।
45. (c) आकृति (c) के अतिरिक्त अन्य सभी आकृतियों में अन्दर वाली डिजाइन बाहर वाली डिजाइन से दो भुजा कम वाली डिजाइन है।
46. (d) आकृति (d) के अतिरिक्त अन्य सभी आकृतियों में एक रेखा डिजाइन के अन्दर तथा एक रेखा डिजाइन के बाहर स्थित है।

47. (e) आकृति (e) के अतिरिक्त अन्य सभी आकृतियों में डिजाइनें समान हैं तथा उन्हें एक-दूसरे को घुमाकर प्राप्त किया जा सकता है।
48. (c) आकृति (c) के अतिरिक्त अन्य सभी आकृतियों में तीरों के शीर्ष विपरीत दिशा में हैं।
49. (b) आकृति (b) के अतिरिक्त अन्य सभी आकृतियों में मुख्य डिजाइन के अन्दर तथा बाहर के सफेद लघुवृत्तों की संख्याएँ बराबर हैं।
50. (d) आकृति (d) के अतिरिक्त अन्य सभी आकृतियों में पत्ती की डिजाइनें समलम्ब चतुर्भुज की ओर झुकी हुई नहीं हैं।
51. (c) आकृति (c) के अतिरिक्त अन्य सभी आकृतियों में ऊपर तथा नीचे वाली पत्तियों की संख्याएँ समान हैं।
52. (c) आकृति (c) के अतिरिक्त अन्य सभी आकृतियों में ऊपर वाली डिजाइन के ऊपरी भाग में एक सरल अथवा वक्र रेखा जुड़कर नीचे वाली डिजाइन बनती है।
53. (d) आकृति (d) के अतिरिक्त अन्य सभी आकृतियों में तीर तथा योग चिह्न टॉर्च वाली डिजाइन के काले भाग के समीप स्थित हैं।
54. (c) आकृति (c) के अतिरिक्त अन्य सभी आकृतियों में डिजाइनें समान हैं तथा उन्हें एक-दूसरे को घुमाकर प्राप्त किया जा सकता है।
55. (e) आकृति (e) के अतिरिक्त अन्य सभी आकृतियों में पिन बाहर वाली डिजाइन से जुड़ी हुई हैं।
56. (c) आकृति (c) के अतिरिक्त अन्य सभी आकृतियों में सफेद लघुवृत्त काले त्रिभुज के ऊपर स्थित हैं।
57. (b) आकृति (b) के अतिरिक्त अन्य सभी आकृतियों में काला लघुवृत्त तथा तीर का डिजाइन अलग-अलग स्थानों में स्थित हैं।
58. (a) आकृति (a) के अतिरिक्त अन्य सभी आकृतियों में डिजाइनें समान हैं तथा उन्हें एक-दूसरे को घुमाकर प्राप्त किया जा सकता है।
59. (c) आकृति (c) के अतिरिक्त अन्य सभी आकृतियों में वृत्त के अन्दर दूसरे डिजाइन का केवल एक शीर्ष बिन्दु स्थित है।
60. (a) आकृति (a) के अतिरिक्त अन्य सभी आकृतियों में वर्ग के बाहर की डिजाइनों की संख्या वामावर्त दिशा में क्रमागत रूप से बढ़ती है।
61. (a) आकृति (a) के अतिरिक्त अन्य सभी आकृतियों में अंग्रेजी वर्णमाला का स्वर अक्षर है।

62. (d) आकृति (d) के अतिरिक्त अन्य सभी आकृतियों में अक्षर तीन सरल रेखाओं द्वारा निर्मित हैं।
63. (a) आकृति (a) के अतिरिक्त अन्य सभी आकृतियों में वृत्त का एक-चौथाई भाग मध्यस्थ रेखा के उसी ओर जुड़ा है, जिस ओर रेखा मुड़ी हुई है।
64. (d) आकृति (d) के अतिरिक्त अन्य सभी आकृतियों में छोटी रेखा सबसे बड़ी रेखा के शीर्ष बिन्दु से जुड़ी है।
65. (d) आकृति (d) के अतिरिक्त अन्य सभी आकृतियों में डिजाइन तीन सरल रेखाओं द्वारा निर्मित हैं।
66. (b) आकृति (b) के अतिरिक्त अन्य सभी आकृतियों में डिजाइनें समान हैं तथा उन्हें एक-दूसरे को घुमाकर प्राप्त किया जा सकता है।
67. (d) आकृति (d) के अतिरिक्त अन्य सभी आकृतियों में दो रेखाएँ एक-दूसरे के लम्बवत् हैं।
68. (e) आकृति (e) के अतिरिक्त अन्य सभी आकृतियों में मुड़ी हुई रेखा से जुड़ा डिजाइन उस डिजाइन के समान है, जो रेखा के मुड़ने की विपरीत दिशा में स्थित है।
69. (c) आकृति (c) के अतिरिक्त अन्य सभी आकृतियों में वर्ग के जिस कोण से बाहरी रेखा जुड़ी है, उसी के विपरीत कोण से छोटी रेखा जुड़ी है।
70. (e) आकृति (e) के अतिरिक्त अन्य सभी आकृतियों में दोनों डिजाइनें पूर्णतया समान हैं।
71. (b) आकृति (b) के अतिरिक्त अन्य सभी आकृतियों में डिजाइनें समान हैं तथा उन्हें एक-दूसरे को घुमाकर प्राप्त किया जा सकता है।
72. (c) आकृति (c) के अतिरिक्त अन्य सभी आकृतियों में डिजाइनें समान हैं तथा उन्हें एक-दूसरे को घुमाकर प्राप्त किया जा सकता है।
73. (a) आकृति (a) के अतिरिक्त अन्य सभी आकृतियों में रेखा पिन की ओर मुड़ी हुई है।
74. (a) आकृति (a) के अतिरिक्त अन्य सभी आकृतियों में पिन मुख्य आकृति की ऊपर वाली एक भुजा पर स्थित हैं।
75. (b) आकृति (b) के अतिरिक्त अन्य सभी आकृतियों में तीर तथा काले त्रिभुज का शीर्ष समान दिशा की ओर स्थित है।
76. (c) आकृति (c) के अतिरिक्त अन्य सभी आकृतियों में दोनों डिजाइनें एक-दूसरे की दर्पण प्रतिबिम्ब हैं।
77. (e) आकृति (e) के अतिरिक्त अन्य सभी आकृतियों में एक छोड़कर एक भुजा क्रम से एक छोटी रेखा के द्वारा काटी गई है।
78. (c) आकृति (c) के अतिरिक्त अन्य सभी आकृतियों में दोनों कालांकित भाग रेखा के विपरीत दिशा की ओर स्थित हैं।

79. (b) आकृति (b) के अतिरिक्त अन्य सभी आकृतियों में दोनों डिजाइनों का विपरीत भाग कालांकित है।
80. (d) आकृति (d) के अतिरिक्त अन्य सभी आकृतियों में डिजाइनें समान हैं तथा उन्हें एक-दूसरे को घुमाकर प्राप्त किया जा सकता है।
81. (d) आकृति (d) के अतिरिक्त अन्य सभी आकृतियों में घटक (I) की आकृति की एक भुजा लुप्त हो जाती है। इस प्रकार घटक (II) की आकृति प्राप्त होती है।
82. (c) आकृति (c) के अतिरिक्त अन्य सभी आकृतियों में घटक (I) की आकृति 180° घूम जाती है। इस प्रकार घटक (II) की आकृति प्राप्त होती है।
83. (b) आकृति (b) के अतिरिक्त अन्य सभी आकृतियों में घटक (I) की आकृति 180° घूम जाती है। इस प्रकार घटक (II) की आकृति प्राप्त होती है।
84. (b) आकृति (b) के अतिरिक्त अन्य सभी आकृतियों में घटक (I) की आकृति का अर्द्धभाग लुप्त हो जाता है। इस प्रकार घटक (II) की आकृति प्राप्त होती है।
85. (c) आकृति (c) के अतिरिक्त अन्य सभी आकृतियों में घटक (I) की आकृति का भीतरी डिजाइन दो भागों में विभाजित हो जाता है तथा दोनों भाग दाईं से बाईं ओर पलट जाते हैं। बाहरी आकृति की आकार छोटी हो जाती है तथा वह दोनों भागों के मध्य में स्थित हो जाती है। इस प्रकार घटक (II) की आकृति प्राप्त होती है।
86. (a) आकृति (a) के अतिरिक्त अन्य सभी आकृतियों में घटक (I) की आकृति की बाईं ओर की डिजाइन मध्य में पहुँचकर वामावर्त दिशा में 90° घूम जाती है। इस प्रकार घटक (II) की आकृति प्राप्त होती है।
87. (c) आकृति (c) के अतिरिक्त अन्य सभी आकृतियों में घटक (I) की आकृति की सभी डिजाइनें निम्नवत् स्थान परिवर्तन करती हैं तथा N के स्थान पर एक नई डिजाइन बन जाती है।

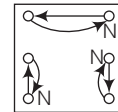

इस प्रकार घटक (II) की आकृति प्राप्त होती है।

88. (b) आकृति (b) के अतिरिक्त अन्य सभी आकृतियों में घटक (I) की आकृति की सभी डिजाइनें निम्नवत् स्थान परिवर्तन करती हैं।

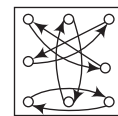

इस प्रकार घटक (II) की आकृति प्राप्त होती है।

89. (d) आकृति (d) के अतिरिक्त अन्य सभी आकृतियों में घटक (I) की आकृति की सभी डिजाइनें निम्नवत्  $90^\circ$  अथवा  $180^\circ$  घूमकर स्थान परिवर्तन करती हैं तथा N के स्थान पर एक नई डिजाइन बन जाती है।

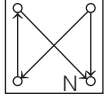

इस प्रकार घटक (II) की आकृति प्राप्त होती है।

90. (b) आकृति (b) के अतिरिक्त अन्य सभी आकृतियों में घटक (I) की आकृति में निम्नवत् परिवर्तन होता है
1. आकृति में बिना किसी परिवर्तन के दो डिजाइनें बढ़ जाती हैं।
  2. आकृति में डिजाइन पलट जाती है तथा दो पलटी हुई और डिजाइनें जुड़ जाती हैं।
  3. आकृति में बिना किसी परिवर्तन के एक डिजाइन और बढ़ जाती है।
  4. आकृति में डिजाइन पलट जाती है तथा एक और पलटी हुई डिजाइन बढ़ जाती है।

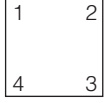

इस प्रकार घटक (II) की आकृति प्राप्त होती है।

91. (e) आकृति (e) के अतिरिक्त अन्य सभी आकृतियों में घटक (I) की आकृति पलट जाती है

तथा एक नई समय डिजाइन  $180^\circ$  घूमकर दाईं ओर जुड़ जाती है। इस प्रकार घटक (II) की आकृति प्राप्त होती है।

92. (b) आकृति (b) के अतिरिक्त अन्य सभी आकृतियों में घटक (I) की आकृति का नीचे का अर्द्धभाग लुप्त हो जाता है तथा सफेद भाग काला और काला भाग सफेद हो जाता है। इस प्रकार घटक (II) की आकृति प्राप्त होती है।
93. (b) आकृति (b) के अतिरिक्त अन्य सभी आकृतियों में घटक (I) की आकृति का अर्द्धभाग लुप्त हो जाता है। इस प्रकार घटक (II) की आकृति प्राप्त होती है।
94. (a) आकृति (a) के अतिरिक्त अन्य सभी आकृतियों में घटक (I) की आकृति एक अधिक भुजा वाली आकृति में परिवर्तित हो जाती है तथा आकृति की भुजाओं के समान्तर उतनी ही रेखाएँ बन जाती हैं जितनी की आकृति (I) में भुजाओं की संख्या है। इस प्रकार घटक (II) की आकृति प्राप्त होती है।
95. (b) आकृति (b) के अतिरिक्त अन्य सभी आकृतियों में घटक (I) की आकृति एक अधिक भुजा वाली आकृति में परिवर्तित हो जाती है तथा उसके भुजाओं की संख्या के बराबर सरल रेखाएँ बन जाती हैं। इस प्रकार घटक (II) की आकृति प्राप्त होती है।

96. (e) आकृति (e) के अतिरिक्त अन्य सभी आकृतियों में घटक (I) की आकृति छोटी होकर तथा दक्षिणावर्त दिशा में  $45^\circ$  घूमकर एक कम भुजा वाली आकृति के अन्दर बन जाती है। इस प्रकार घटक (II) की आकृति प्राप्त होती है।
97. (d) आकृति (d) के अतिरिक्त अन्य सभी आकृतियों में घटक (I) की आकृति के वृत्तखण्ड वामावर्त दिशा में वर्ग की संलग्न भुजा पर पहुँच जाता है तथा  $180^\circ$  घूम जाता है। इसके अतिरिक्त पिन वामावर्त दिशा में वर्ग की डेढ़ भुजा बराबर आगे खिसक जाता है। इस प्रकार घटक (II) की आकृति प्राप्त होती है।
98. (b) आकृति (b) के अतिरिक्त अन्य सभी आकृतियों में घटक (I) की आकृति  $180^\circ$  घूम जाती है तथा उसका दर्पण प्रतिबिम्ब उसके बाईं ओर बन जाता है। इस प्रकार घटक (II) की आकृति प्राप्त होती है।
99. (a) आकृति (a) के अतिरिक्त अन्य सभी आकृतियों में घटक (I) की आकृति वामावर्त दिशा में  $90^\circ$  घूम जाती है। इस प्रकार घटक (II) की आकृति प्राप्त होती है।
100. (b) आकृति (b) के अतिरिक्त अन्य सभी आकृतियों में घटक (I) की आकृति में तीर की डिजाइन दक्षिणावर्त दिशा में  $90^\circ$  तथा अर्द्ध पिन की डिजाइन दक्षिणावर्त दिशा में  $135^\circ$  घूम जाती है। इस प्रकार घटक (II) की आकृति प्राप्त होती है।



# 04

## आकृति पूर्ति

### (Figure Completion)

जब दी गई प्रश्नाकृति का कुछ भाग सामान्यतया एक-चौथाई भाग लुप्त रहता है तथा किसी विशेष नियम या पैटर्न के आधार पर उस लुप्त भाग को ज्ञात करके दी गई आकृति को पूर्ण किया जाता है, तो इस प्रक्रिया को आकृति पूर्ति कहते हैं।

इस प्रकार के प्रश्नों में बाईं ओर एक प्रश्न आकृति दी गई होती है तथा दाईं ओर चार या पाँच उत्तर आकृतियाँ दी गई होती हैं। प्रश्न आकृति में एक अपूर्ण आकृति दी गई होती है, जिसका एक-चौथाई भाग लुप्त रहता है। इस लुप्त भाग के स्थान पर प्रश्नचिह्न (?) बना रहता है। अभ्यर्थियों को दी गई उत्तर आकृतियों में से उस आकृति को ज्ञात करना होता है जो प्रश्न आकृति में प्रश्नचिह्न (?) के स्थान पर रखे जाने पर प्रश्न आकृति के डिजाइन को पूर्ण कर दे।

● **उदाहरण 1.** दिए गए विकल्पों में से वह आकृति चुनिए, जो आकृति X को पूर्ण करें।  
(RRB NTPC फेज-I परीक्षा 2016)

प्रश्न आकृति

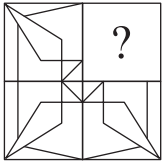

(X)

उत्तर आकृतियाँ

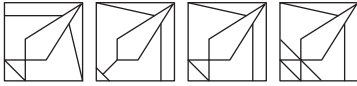

(a)

(b)

(c)

(d)

**व्याख्या (c)** प्रश्न आकृति का ध्यानपूर्वक अवलोकन करने के बाद ज्ञात होता है कि आकृति के लुप्त भाग के साथ उत्तर आकृति (c) को मिलाने पर डिजाइन पूरा हो जाता है तथा निम्न रूप में दिखता है

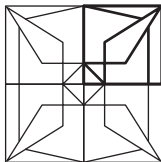

● **उदाहरण 2.** दिए गए विकल्पों में से वह आकृति चुनिए, जो आकृति X को पूर्ण करें।  
(RRB NTPC फेज-I परीक्षा 2016)

प्रश्न आकृति

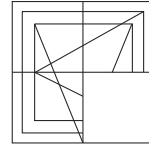

(X)

उत्तर आकृतियाँ

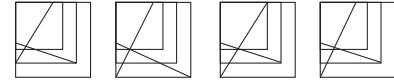

(a)

(b)

(c)

(d)

**व्याख्या (d)** प्रश्न आकृति का ध्यानपूर्वक अवलोकन करने के बाद ज्ञात होता है कि आकृति के लुप्त भाग के साथ उत्तर आकृति (d) को मिलाने पर डिजाइन पूरा हो जाता है तथा निम्न रूप में दिखता है

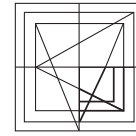

● **उदाहरण 3.** दिए गए प्रश्न में कौन-सी आकृति प्रश्न आकृति के प्रतिरूप को पूरा करेगी ?  
(SSC CPO 2010)

प्रश्न आकृति

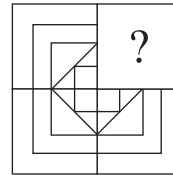

(X)

उत्तर आकृतियाँ



(a)

(b)

(c)

(d)

**व्याख्या (b)** प्रश्न आकृति का ध्यानपूर्वक अवलोकन करने के बाद ज्ञात होता है कि आकृति के लुप्त भाग के साथ उत्तर आकृति (b) को मिलाने पर डिजाइन पूरा हो जाता है तथा निम्न रूप में दिखता है

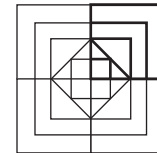

● **उदाहरण 4.** दिए गए प्रश्न में कौन-सी आकृति प्रश्न आकृति के प्रतिरूप को पूरा करेगी ?  
(SSC 10+2 2012)  
प्रश्न आकृति                      उत्तर आकृतियाँ

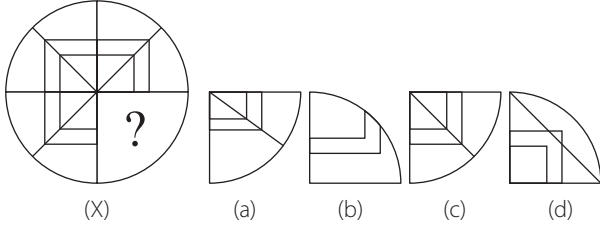

**व्याख्या (c)** प्रश्न आकृति का ध्यानपूर्वक अवलोकन करने के बाद ज्ञात होता है कि आकृति के लुप्त भाग के साथ उत्तर आकृति (c) को मिलाने पर डिजाइन पूरा हो जाता है तथा निम्न रूप में दिखता है

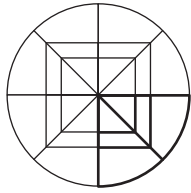

● **उदाहरण 5.** दिए गए प्रश्न में कौन-सी आकृति प्रश्न आकृति के प्रतिरूप को पूरा करेगी ?  
(Chhattisgarh Patwari 2019)  
प्रश्न आकृति                      उत्तर आकृतियाँ

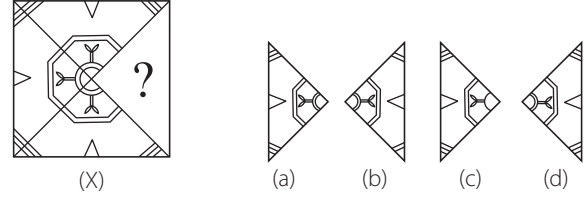

**व्याख्या (d)** प्रश्न आकृति का ध्यानपूर्वक अवलोकन करने के बाद ज्ञात होता है कि आकृति के लुप्त भाग के साथ उत्तर आकृति (d) को मिलाने पर डिजाइन पूरा हो जाता है तथा निम्न रूप में दिखता है

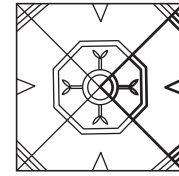

## अभ्यास प्रश्नावली

**निर्देश** (प्र. सं. 1-96) निम्न प्रश्नों में कौन-सी उत्तर आकृति प्रश्न आकृति के प्रतिरूप को पूरा करेगी?

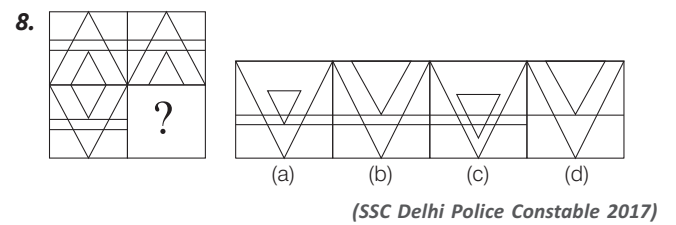
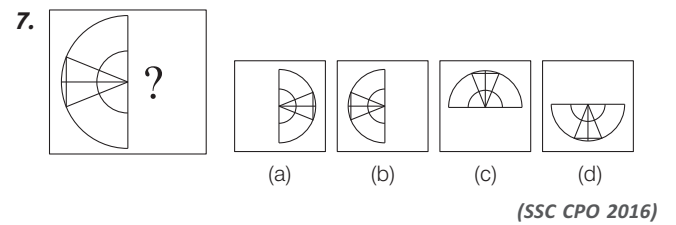
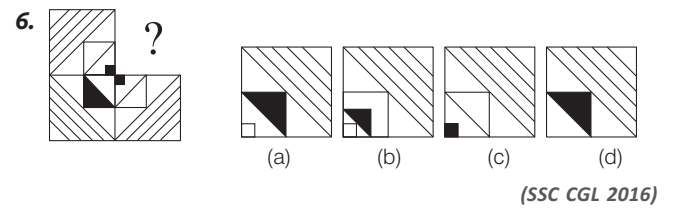
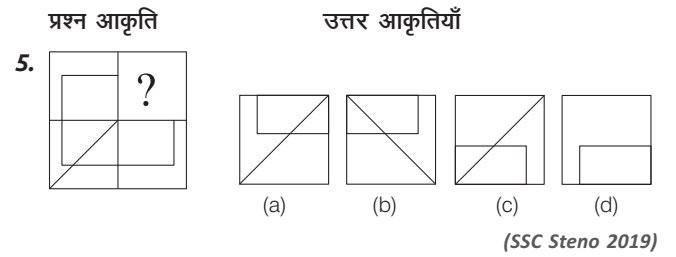
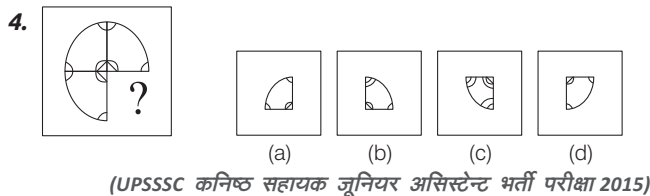
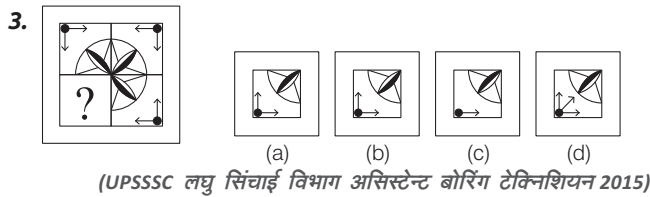
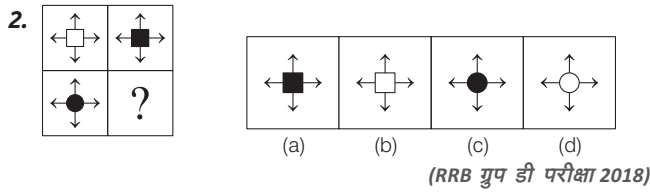
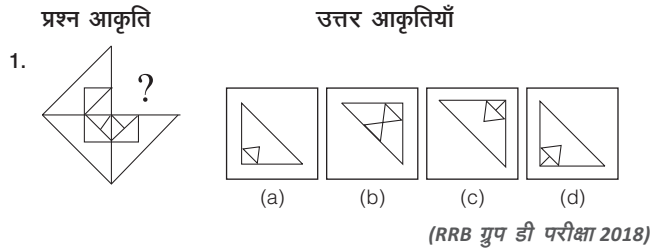

9. प्रश्न आकृति उत्तर आकृतियाँ

(a) (b) (c) (d)

(SSC CPO 2017)

10. प्रश्न आकृति उत्तर आकृतियाँ

(a) (b) (c) (d)

(RRB GG 2011)

11. प्रश्न आकृति उत्तर आकृतियाँ

(a) (b) (c) (d)

(SSC CPO 2015)

12. प्रश्न आकृति उत्तर आकृतियाँ

(a) (b) (c) (d)

(SSC 10+2 2013)

13. प्रश्न आकृति उत्तर आकृतियाँ

(a) (b) (c) (d)

(RRB JE 2011)

14. प्रश्न आकृति उत्तर आकृतियाँ

(a) (b) (c) (d)

(MAT 2012)

15. प्रश्न आकृति उत्तर आकृतियाँ

(a) (b) (c) (d)

(SSC CGL 2012)

16. प्रश्न आकृति उत्तर आकृतियाँ

(a) (b) (c) (d)

(SSC 10+2 2013)

17. प्रश्न आकृति उत्तर आकृतियाँ

(a) (b) (c) (d)

(SSC CGL 2015)

18. प्रश्न आकृति उत्तर आकृतियाँ

(a) (b) (c) (d)

(SSC CGL 2014)

19. प्रश्न आकृति उत्तर आकृतियाँ

(a) (b) (c) (d)

(SSC CGL 2014)

20. प्रश्न आकृति उत्तर आकृतियाँ

(a) (b) (c) (d)

(SSC Steno 2014)

21. प्रश्न आकृति उत्तर आकृतियाँ

(a) (b) (c) (d)

(SSC 10+2 2013)

प्रश्न आकृति

उत्तर आकृतियाँ

22.

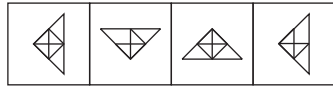
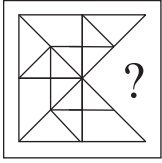

(a) (b) (c) (d)

(SSC CGL 2013)

23.



(a) (b) (c) (d)

(SSC CGL 2013)

24.

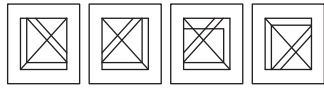
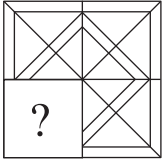

(a) (b) (c) (d)

(SSC MTS 2014)

25.

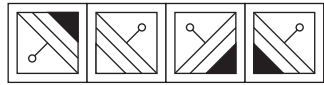
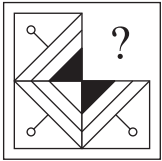

(a) (b) (c) (d)

(SSC 10+2 2013)

26.

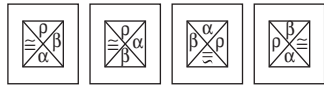
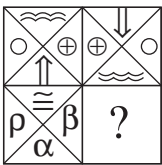

(a) (b) (c) (d)

(SSC 10+2 2013)

27.

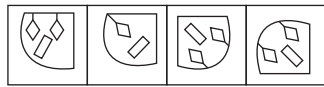
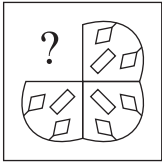

(a) (b) (c) (d)

(SSC MTS 2014)

28.

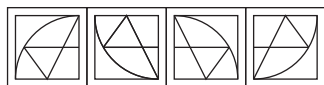
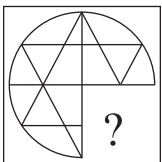

(a) (b) (c) (d)

(SSC CGL 2014)

प्रश्न आकृति

उत्तर आकृतियाँ

29.

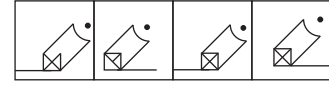
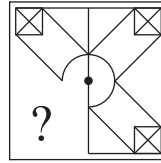

(a) (b) (c) (d)

(SSC CGL 2014)

30.

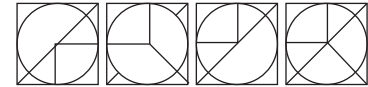
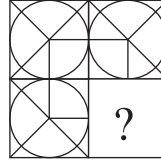

(a) (b) (c) (d)

(SSC CPO 2013)

31.

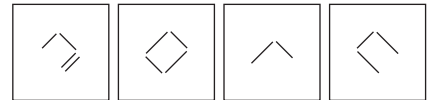
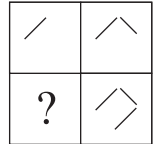

(a) (b) (c) (d)

(SSC CPO 2013)

32.

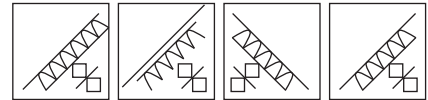
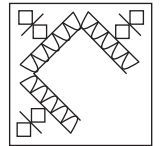

(a) (b) (c) (d)

(SSC CPO 2015)

33.

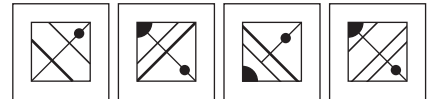
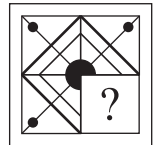

(a) (b) (c) (d)

(SSC CGL 2013)

34.

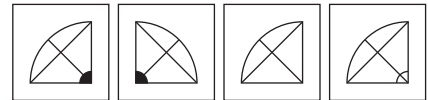
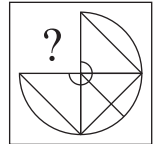

(a) (b) (c) (d)

(SSC MTS 2015)

35.

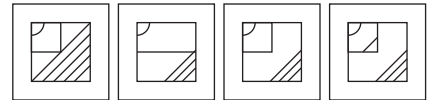

(a) (b) (c) (d)

(SSC MTS 2012)



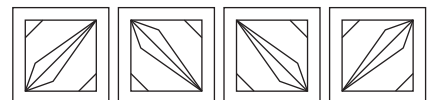
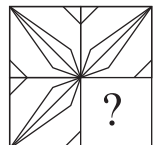

36.





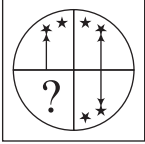

(a) (b) (c) (d)



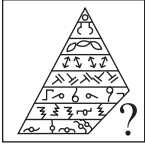

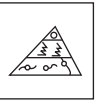
(SSC 10+2 2012)

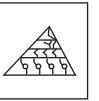

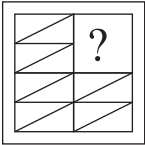
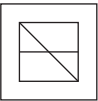
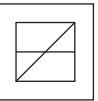
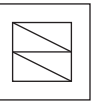
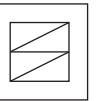

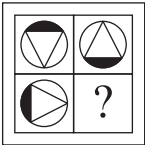
**प्रश्न आकृति**                      **उत्तर आकृतियाँ**

37.  (a)  (b)  (c)  (d)   
*(SSC FCI 2012)*

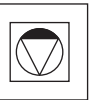
38.  (a)  (b)  (c)  (d)   
*(SSC FCI 2012)*

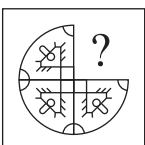
39.  (a)  (b)  (c)  (d)   
*(SSC FCI 2012)*

40.  (a)  (b)  (c)  (d)   
*(SSC 10+2 2014)*

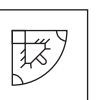

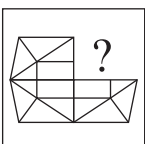
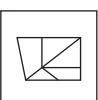
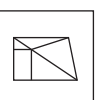
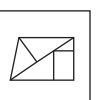
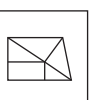
41.  (a)  (b)  (c)  (d)   
*(SSC CGL 2015)*

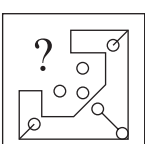
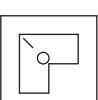
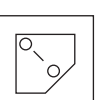
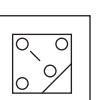
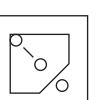

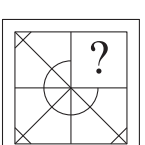
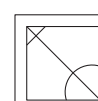
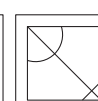
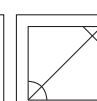
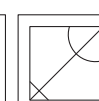
42.  (a)  (b)  (c)  (d)   
*(SSC CGL 2015)*

43.  (a)  (b)  (c)  (d)   
*(SSC Steno 2012)*

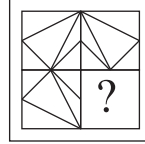
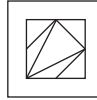
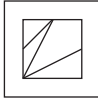

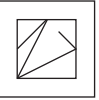

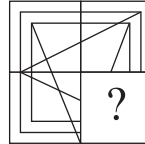
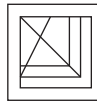
44.  (a)  (b)  (c)  (d) 

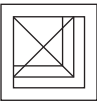
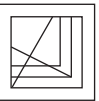

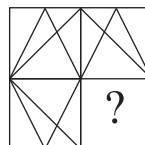
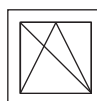
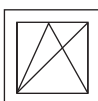
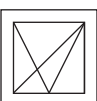
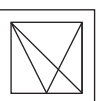

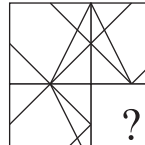
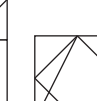
**प्रश्न आकृति**                      **उत्तर आकृतियाँ**



45.  (a)  (b)  (c)  (d)   
*(Delhi Police Constable 2012)*

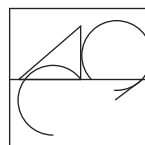

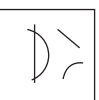

46.  (a)  (b)  (c)  (d) 

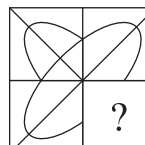
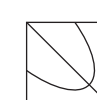

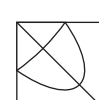
47.  (a)  (b)  (c)  (d)   
*(SSC 10+2 2009)*

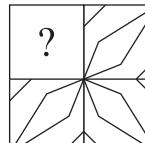
48.  (a)  (b)  (c)  (d)   
*(SSC CGL 2008)*

49.  (a)  (b)  (c)  (d)   
*(SSC CGL 2015)*

50.  (a)  (b)  (c)  (d)   
*(SSC 10+2 2009)*

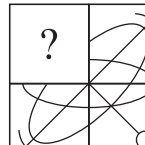
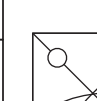
51.  (a)  (b)  (c)  (d)   
*(RRB TC/CC 2010)*

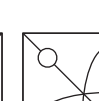
52.  (a)  (b)  (c)  (d)   
*(UP Police SI 2011)*

53. प्रश्न आकृति                      उत्तर आकृतियाँ

(a)                      (b)                      (c)                      (d)

(SSC CPO 2017)

54.                      ?

(a)                      (b)                      (c)                      (d)

(SSC MTS 2012)

55.                      ?

(a)                      (b)                      (c)                      (d)

(SSC MTS 2009)

56.                      ?

(a)                      (b)                      (c)                      (d)

(SSC Steno 2017)

57.                      ?

(a)                      (b)                      (c)                      (d)

(UP Police Constable 2011)

58.                      ?

(a)                      (b)                      (c)                      (d)

(SSC CGL 2015)

59.                      ?

(a)                      (b)                      (c)                      (d)

(SSC 10+2 2008)

60. प्रश्न आकृति                      उत्तर आकृतियाँ

(a)                      (b)                      (c)                      (d)

(SSC 10+2 2009)

61.                      ?

(a)                      (b)                      (c)                      (d)

(SSC 10+2 2009)

62.                      ?

(a)                      (b)                      (c)                      (d)

63.                      ?

(a)                      (b)                      (c)                      (d)

(UP B.Ed 2012)

64.                      ?

(a)                      (b)                      (c)                      (d)

(SSC CGL 2010)

65.                      ?

(a)                      (b)                      (c)                      (d)

66.                      ?

(a)                      (b)                      (c)                      (d)



67. प्रश्न आकृति      उत्तर आकृतियाँ

(a) (b) (c) (d)

(MAT 2009)

68. प्रश्न आकृति      उत्तर आकृतियाँ

(a) (b) (c) (d)

(SSC Steno 2008)

69. प्रश्न आकृति      उत्तर आकृतियाँ

(a) (b) (c) (d)

(RRB TC/CC 2008)

70. प्रश्न आकृति      उत्तर आकृतियाँ

(a) (b) (b) (c)

(SSC Steno 2016)

71. प्रश्न आकृति      उत्तर आकृतियाँ

(a) (b) (c) (d)

(RRB ALP 2018)

72. प्रश्न आकृति      उत्तर आकृतियाँ

(a) (b) (c) (d)

73. प्रश्न आकृति      उत्तर आकृतियाँ

(a) (b) (c) (d)

(SSC 10+2 2012)

74. प्रश्न आकृति      उत्तर आकृतियाँ

(a) (b) (c) (d)

(SSC 10+2 2011)

75. प्रश्न आकृति      उत्तर आकृतियाँ

(a) (b) (c) (d)

(RPF SI 2012)

76. प्रश्न आकृति      उत्तर आकृतियाँ

(a) (b) (b) (c)

(SSC MTS 2017)

77. प्रश्न आकृति      उत्तर आकृतियाँ

(a) (b) (c) (d)

(SSC 10+2 2010)

78. प्रश्न आकृति      उत्तर आकृतियाँ

(a) (b) (c) (d)

(SSC CGL 2015)

79. प्रश्न आकृति      उत्तर आकृतियाँ

(a) (b) (c) (d)

(SSC Constable 2009)

80. प्रश्न आकृति      उत्तर आकृतियाँ

(a) (b) (c) (d)

(UP B.Ed 2011)

**81.** प्रश्न आकृति                      उत्तर आकृतियाँ

(a) (b) (c) (d)

(Delhi Police Constable 2010)

**82.**

(a) (b) (c) (d)

(Delhi Police Constable 2011)

**83.**

(a) (b) (c) (d)

(SSC CGL 2009)

**84.**

(a) (b) (c) (d)

(SSC 10+2 2009)

**85.**

(a) (b) (c) (d)

(RRB ALP 2011)

**86.**

(a) (b) (c) (d)

(SSC 10+2 2012)

**87.**

(a) (b) (c) (d)

(SSC 10+2 2011)

**88.** प्रश्न आकृति                      उत्तर आकृतियाँ

(a) (b) (c) (d)

(SSC 10+2 2009)

**89.**

(a) (b) (c) (d)

**90.**

(a) (b) (c) (d)

(SSC CGL 2008)

**91.**

(a) (b) (c) (d)

(SSC CGL 2010)

**92.**

(a) (b) (c) (d)

(RRB GG 2011)

**93.**

(a) (b) (c) (d)

(SSC CGL 2010)

**94.**

(a) (b) (c) (d)

(SSC MTS 2008)

95. प्रश्न आकृति                      उत्तर आकृतियाँ

(a)                      (b)                      (c)                      (d)

(SSC CGL 2008)

96. प्रश्न आकृति                      उत्तर आकृतियाँ

(a)                      (b)                      (c)                      (d)

(SSC CGL 2015)

उत्तरमाला

- |         |         |         |         |         |         |         |         |         |         |
|---------|---------|---------|---------|---------|---------|---------|---------|---------|---------|
| 1. (a)  | 2. (d)  | 3. (a)  | 4. (d)  | 5. (c)  | 6. (d)  | 7. (a)  | 8. (b)  | 9. (b)  | 10. (c) |
| 11. (a) | 12. (a) | 13. (b) | 14. (c) | 15. (a) | 16. (b) | 17. (c) | 18. (a) | 19. (b) | 20. (c) |
| 21. (b) | 22. (d) | 23. (c) | 24. (a) | 25. (b) | 26. (c) | 27. (d) | 28. (d) | 29. (d) | 30. (d) |
| 31. (b) | 32. (d) | 33. (b) | 34. (d) | 35. (d) | 36. (b) | 37. (c) | 38. (a) | 39. (d) | 40. (a) |
| 41. (c) | 42. (d) | 43. (d) | 44. (c) | 45. (c) | 46. (d) | 47. (c) | 48. (a) | 49. (a) | 50. (d) |
| 51. (a) | 52. (a) | 53. (a) | 54. (c) | 55. (b) | 56. (a) | 57. (c) | 58. (d) | 59. (d) | 60. (c) |
| 61. (b) | 62. (d) | 63. (a) | 64. (b) | 65. (c) | 66. (d) | 67. (d) | 68. (c) | 69. (d) | 70. (b) |
| 71. (a) | 72. (b) | 73. (b) | 74. (c) | 75. (b) | 76. (b) | 77. (d) | 78. (c) | 79. (c) | 80. (a) |
| 81. (b) | 82. (c) | 83. (d) | 84. (d) | 85. (a) | 86. (c) | 87. (a) | 88. (c) | 89. (c) | 90. (d) |
| 91. (d) | 92. (c) | 93. (d) | 94. (d) | 95. (d) | 96. (d) |         |         |         |         |

# 05

## आकृति निर्माण (Figure Formation)

विभिन्न छोटी-छोटी ज्यामितीय आकृतियों या डिजाइनों को संयुक्त करके (जोड़कर) एक आकृति बनाने की प्रक्रिया को आकृति निर्माण कहते हैं।

इस अध्याय के अन्तर्गत आने वाले प्रश्न दो भागों में बँटे रहते हैं। बाईं ओर प्रश्न आकृति के रूप में एक मूल आकृति या उसके टुकड़े या भाग दिए गए होते हैं तथा दाईं ओर विकल्पों के रूप में चार या पाँच उत्तर आकृतियाँ दी गई होती हैं। अभ्यर्थियों को दी गई उत्तर आकृतियों/विकल्पों में से सबसे उचित विकल्प का चयन करना होता है।

इस अध्याय के अन्तर्गत आने वाले प्रश्नों को निम्न प्रकारों में वर्गीकृत किया जा सकता है

### प्रकार 1. आकृति के टुकड़ों के व्यवस्थिकरण पर आधारित प्रश्न

इस प्रकार के अन्तर्गत आने वाले प्रश्नों में एक प्रश्न आकृति तथा चार या पाँच उत्तर आकृतियाँ विकल्पों के रूप में दी गई होती हैं। प्रश्न आकृति में मूल आकृति कई टुकड़ों में विभक्त रहती है और अभ्यर्थियों को इन टुकड़ों से निर्मित होने वाली आकृति दी गई उत्तर आकृतियों में से ज्ञात करनी होती है।

- **उदाहरण 1.** पता लगाइएँ कि विकल्पों में दिए गए निम्नलिखित में से कौन-सा चित्र, चित्र (X) में दिए गए टुकड़ों से बनाया जा सकता है?

(UPSSSC सम्मिलित व्यायाम प्रशिक्षक भर्ती परीक्षा 2018, गुन्ना पर्यवेक्षक परीक्षा 2016)

प्रश्न आकृति



(X)

उत्तर आकृतियाँ



(a)



(b)



(c)



(d)

**व्याख्या (a)** प्रश्न आकृति का ध्यानपूर्वक अवलोकन करने के बाद ज्ञात होता है कि प्रश्न आकृति में दिए गए टुकड़ों से उत्तर आकृति (a) निम्न प्रकार बनाई जा सकती है।

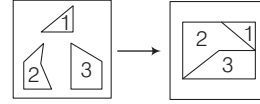

- **उदाहरण 2.** दी गई उत्तर आकृतियों में से उस उत्तर आकृति को चुनिए, जो प्रश्न आकृति के टुकड़ों से बनाई जा सकती है। (SSC CGL 2015)

प्रश्न आकृति

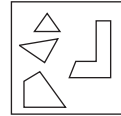

(X)

उत्तर आकृतियाँ

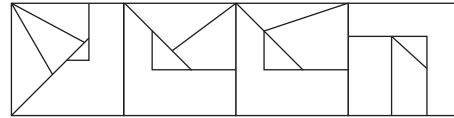

(a)

(b)

(c)

(d)

**व्याख्या (c)** प्रश्न आकृति का ध्यानपूर्वक अवलोकन करने के बाद ज्ञात होता है कि प्रश्न आकृति में दिए गए टुकड़ों से उत्तर आकृति (c) निम्न प्रकार बनाई जा सकती है।

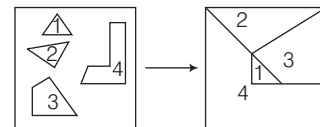







15. (d) प्रश्न आकृति में दिए गए टुकड़ों से उत्तर आकृति (d) बनाई जा सकती है।

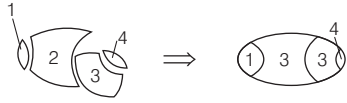

16. (b) प्रश्न आकृति में दिए गए टुकड़ों से उत्तर आकृति (b) बनाई जा सकती है।

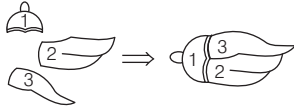

17. (b) प्रश्न आकृति में दिए गए टुकड़ों से उत्तर आकृति (b) बनाई जा सकती है।

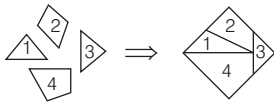

18. (d) प्रश्न आकृति में दिए गए टुकड़ों से उत्तर आकृति (d) बनाई जा सकती है।

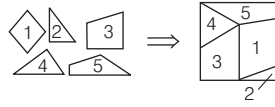

19. (b) प्रश्न आकृति में दिए गए टुकड़ों से उत्तर आकृति (b) बनाई जा सकती है।

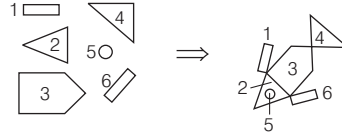

20. (b) प्रश्न आकृति में दिए गए टुकड़ों से उत्तर आकृति (b) बनाई जा सकती है।

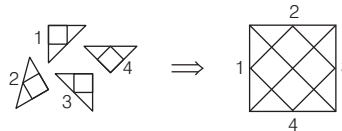

21. (b) प्रश्न आकृति में दिए गए टुकड़ों से उत्तर आकृति (b) बनाई जा सकती है।

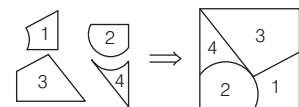

22. (d) प्रश्न आकृति में दिए गए टुकड़ों से उत्तर आकृति (d) बनाई जा सकती है।

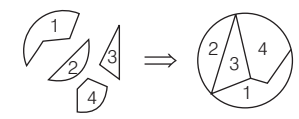

23. (c) प्रश्न आकृति में दिए गए टुकड़ों से उत्तर आकृति (c) बनाई जा सकती है।

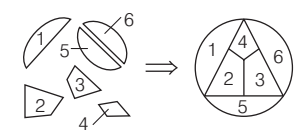

## प्रकार 2. चिह्न एवं संकेतों पर आधारित प्रश्न

इस प्रकार के अन्तर्गत आने वाले प्रश्नों में एक प्रश्न आकृति तथा चार या पाँच उत्तर आकृतियाँ दी गई होती हैं। प्रश्न आकृति में एक आकृति बनी होती है और अभ्यर्थियों को दी गई उत्तर आकृतियों में से उस उत्तर आकृति को ज्ञात करना होता है, जिसमें दिए गए टुकड़ों से प्रश्न आकृति में दी गई आकृति को सही-सही बनाया जा सके।

● **उदाहरण 3.** निम्न प्रश्न में एक प्रश्न आकृति दी गई है तथा उत्तर आकृतियों में से कौन-सी आकृति प्रश्न में दी गई आकृति को सही-सही बना सकती है?

प्रश्न आकृति

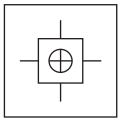

उत्तर आकृतियाँ

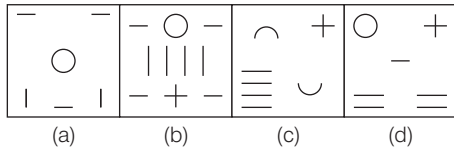

**व्याख्या (b)** प्रश्न आकृति का ध्यानपूर्वक अवलोकन करने के बाद ज्ञात होता है कि उत्तर आकृति (b) में दिए गए टुकड़ों से प्रश्न आकृति निम्न प्रकार बनाई जा सकती है।

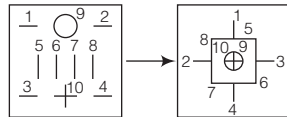

● **उदाहरण 4.** निम्न प्रश्न में एक प्रश्न आकृति दी गई है तथा उत्तर आकृतियों में से कौन-सी आकृति प्रश्न में दी गई आकृति को सही-सही बना सकती है? (SSC CGL 2015)

प्रश्न आकृति

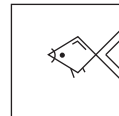

उत्तर आकृतियाँ

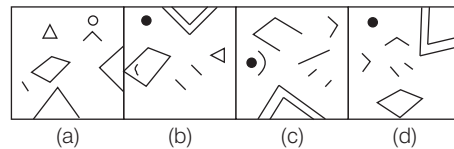

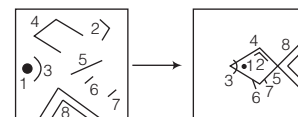

**व्याख्या (c)** प्रश्न आकृति का ध्यानपूर्वक अवलोकन करने के बाद ज्ञात होता है कि उत्तर आकृति (c) में दिए गए टुकड़ों से प्रश्न आकृति निम्न प्रकार बनाई जा सकती है।







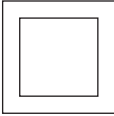
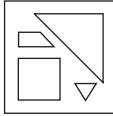
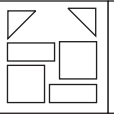
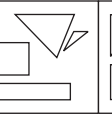

# प्रश्नावली 5.2

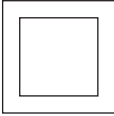
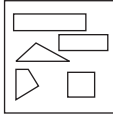
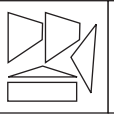
**निर्देश** (प्र. सं. 1-11) निम्नलिखित प्रत्येक प्रश्न में बाईं ओर एक प्रश्न आकृति तथा दाईं ओर चार उत्तर आकृतियाँ दी गई हैं। कौन-सी उत्तर आकृति, प्रश्न में दी गई आकृति से सही-सही बन सकती है?

**प्रश्न आकृति**                      **उत्तर आकृतियाँ**

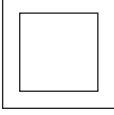

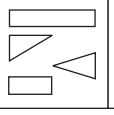
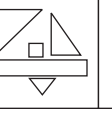

1.  (a)  (b)  (c)  (d) 

2.  (a)  (b)  (c)  (d) 

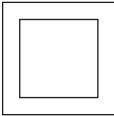
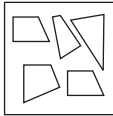
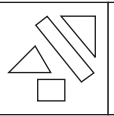
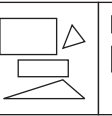
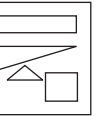
3.  (a)  (b)  (c)  (d) 

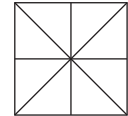
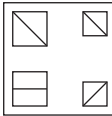
(UP Police Constable 2011)

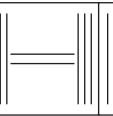
4.  (a)  (b)  (c)  (d) 

5.  (a)  (b)  (c)  (d) 



(UP B.Ed 2010)

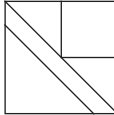
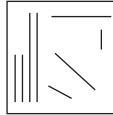
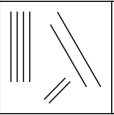
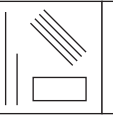
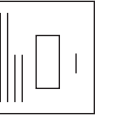

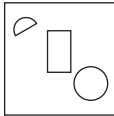
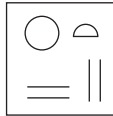
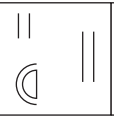
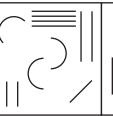
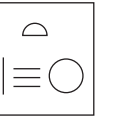

**प्रश्न आकृति**                      **उत्तर आकृतियाँ**

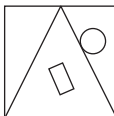
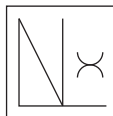

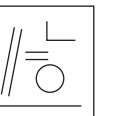
6.  (a)  (b)  (c)  (d) 

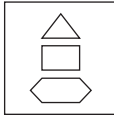

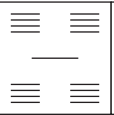

7.  (a)  (b)  (c)  (d) 

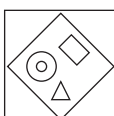
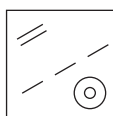
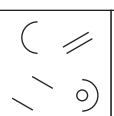
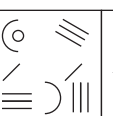
(MAT 2010)

8.  (a)  (b)  (c)  (d) 

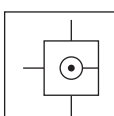
9.  (a)  (b)  (c)  (d) 

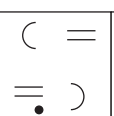
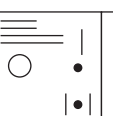
10.  (a)  (b)  (c)  (d) 

11.  (a)  (b)  (c)  (d) 

## उत्तर सहित व्याख्या

1. (b) उत्तर आकृति (b) में दिए गए टुकड़ों से प्रश्न आकृति बनाई जा सकती है।

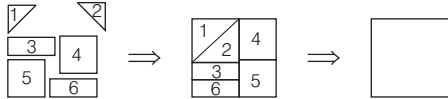

2. (b) उत्तर आकृति (b) में दिए गए टुकड़ों से प्रश्न आकृति बनाई जा सकती है।

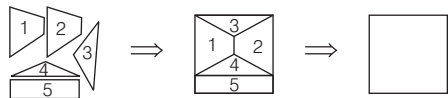

3. (a) उत्तर आकृति (a) में दिए गए टुकड़ों से प्रश्न आकृति बनाई जा सकती है।

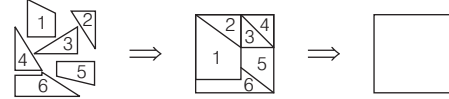

4. (a) उत्तर आकृति (a) में दिए गए टुकड़ों से प्रश्न आकृति बनाई जा सकती है।

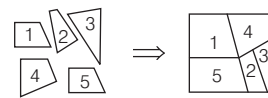

5. (c) उत्तर आकृति (c) में दिए गए टुकड़ों से प्रश्न आकृति बनाई जा सकती है।

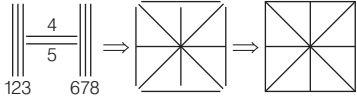

6. (b) उत्तर आकृति (b) में दिए गए टुकड़ों से प्रश्न आकृति बनाई जा सकती है।

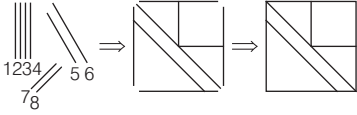

7. (c) उत्तर आकृति (c) में दिए गए टुकड़ों से प्रश्न आकृति बनाई जा सकती है।

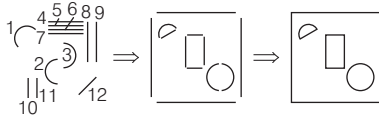

8. (c) उत्तर आकृति (c) में दिए गए टुकड़ों से प्रश्न आकृति बनाई जा सकती है।

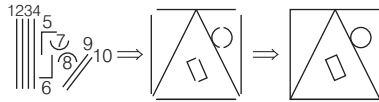

9. (c) उत्तर आकृति (c) में दिए गए टुकड़ों से प्रश्न आकृति बनाई जा सकती है।

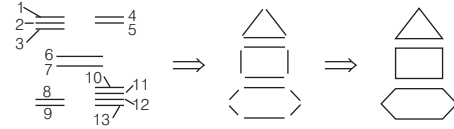

10. (c) उत्तर आकृति (c) में दिए गए टुकड़ों से प्रश्न आकृति बनाई जा सकती है।

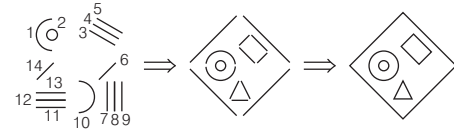

11. (d) उत्तर आकृति (d) में दिए गए टुकड़ों से प्रश्न आकृति बनाई जा सकती है।

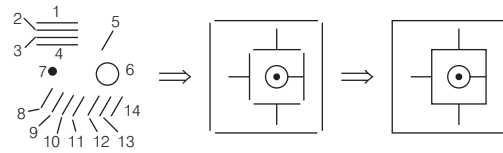

### प्रकार 3. आकृति के टुकड़ों द्वारा त्रिभुज/वर्ग का निर्माण करने पर आधारित प्रश्न

इस प्रकार के अन्तर्गत आने वाले प्रश्नों में, पाँच आकृतियाँ दी गई होती हैं। इन आकृतियों में से तीन आकृतियों को मिलाकर समबाहु त्रिभुज/वर्ग बनाना होता है। इसी आधार पर आपको दिए गए विकल्पों में से उचित विकल्प का चयन करना होता है।

● **उदाहरण 5.** निम्न प्रश्न में पाँच आकृतियाँ दी गई हैं। इनमें से किन तीन आकृतियों को मिलाकर एक समबाहु त्रिभुज बनाया जा सकता है?

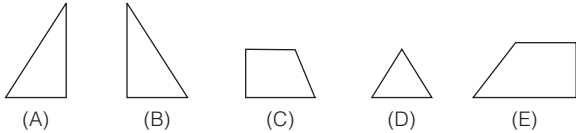

- (a) ABC      (b) BCD      (c) CDE      (d) BDE

**व्याख्या (c)** पाँचों आकृतियों का ध्यानपूर्वक अवलोकन करने के बाद ज्ञात होता है कि आकृति C, D तथा E को निम्न प्रकार मिलाकर समबाहु त्रिभुज बनाया जा सकता है।

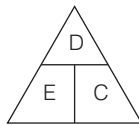

● **उदाहरण 6.** निम्न प्रश्न में पाँच आकृतियाँ दी गई हैं। इनमें से किन तीन आकृतियों को मिलाकर एक वर्ग बनाया जा सकता है ?

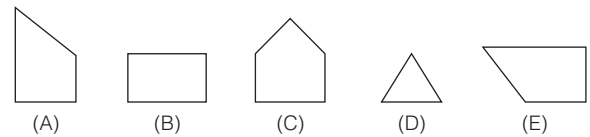

- (a) ABC  
(b) BCD  
(c) CDE  
(d) ADE

**व्याख्या (d)** पाँचों आकृतियों का ध्यानपूर्वक अवलोकन करने के बाद ज्ञात होता है कि आकृति A, D तथा E को निम्न प्रकार मिलाकर एक पूर्ण वर्ग बनाया जा सकता है।

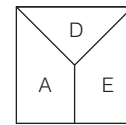

# प्रश्नावली 5.3

**निर्देश** (प्र. सं. 1-7) नीचे दिए गए प्रत्येक प्रश्न में पाँच आकृतियाँ दी गई हैं। इनमें से किन तीन आकृतियों को मिलाकर समबाहु त्रिभुज बनाया जा सकता है?

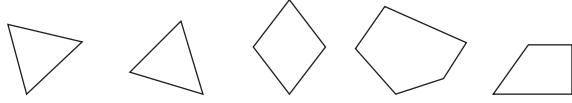
1. 

(A) (B) (C) (D) (E)

(SSC 10+2 2009)

- (a) BCD (b) ABC  
(c) CDE (d) BCE

2. 

(A) (B) (C) (D) (E)

(MAT 2010)

- (a) BCD (b) ACD (c) CDE (d) BDE

3. 

(A) (B) (C) (D) (E)

(SSC 10+2 2012)

- (a) ABC (b) BCD (c) CDE (d) BDE

4. 

(A) (B) (C) (D) (E)

- (a) ABC (b) ACE  
(c) BDE (d) CDE

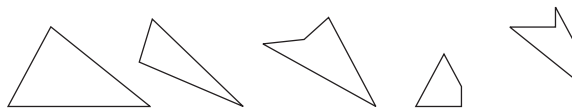
5. 

(A) (B) (C) (D) (E)

(UP B.Ed 2012)

- (a) ABE (b) BCE  
(c) ADE (d) BDE

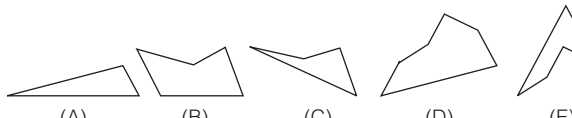
6. 

(A) (B) (C) (D) (E)

(MAT 2013)

- (a) ACE (b) ABD  
(c) BDE (d) CDE

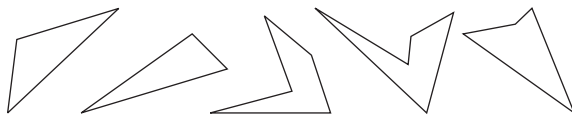
7. 

(A) (B) (C) (D) (E)

(UP B.Ed 2010)

- (a) ABC (b) ACE  
(c) BCD (d) BDE

**निर्देश** (प्र. सं. 8-20) नीचे दिए गए प्रत्येक प्रश्न में पाँच आकृतियाँ दी गई हैं। इनमें से किन तीन आकृतियों को मिलाकर एक वर्ग बनाया जा सकता है?

8. 

(A) (B) (C) (D) (E)

(a) ABD (b) ACD (c) BDE (d) CDE

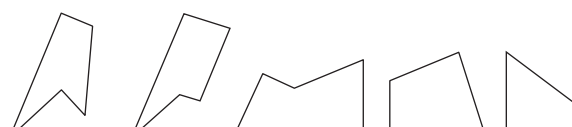
9. 

(A) (B) (C) (D) (E)

(UP Police Constable 2009)

- (a) ABD (b) ACD (c) BDE (d) BCE

10. 

(A) (B) (C) (D) (E)

(a) ABD (b) BCD (c) ACE (d) CDE

11. 

(A) (B) (C) (D) (E)

(MAT 2013)

- (a) ABD (b) BCD (c) BDE (d) CDE

12. 

(A) (B) (C) (D) (E)

(SSC CPO 2008)

- (a) ABC (b) BCD (c) BDE (d) CDE

13. 

(A) (B) (C) (D) (E)

(RRB JE 2015)

- (a) ABD (b) BCD (c) BDE (d) CDE

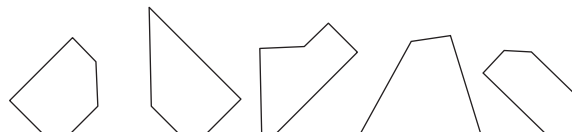
14. 

(A) (B) (C) (D) (E)

(SSC 10+2 2014)

- (a) ABC (b) BCD (c) BDE (d) CDE

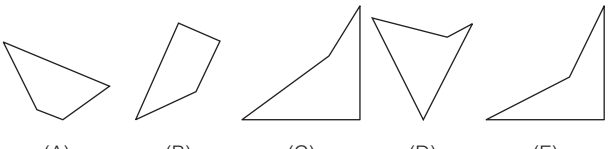
15.   
 (A) (B) (C) (D) (E)  
 (SSC 10+2 2009)  
 (a) ACD (b) BCD (c) BDE (d) CDE

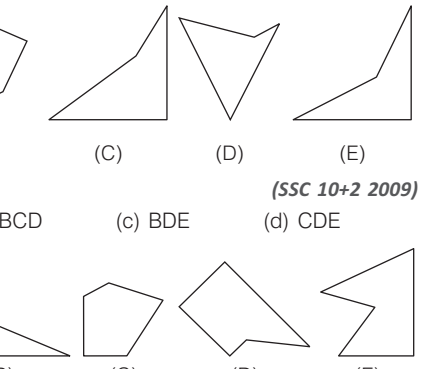
16.   
 (A) (B) (C) (D) (E)  
 (SSC CGL 2013)  
 (a) ABD (b) BCD (c) BDE (d) ACE

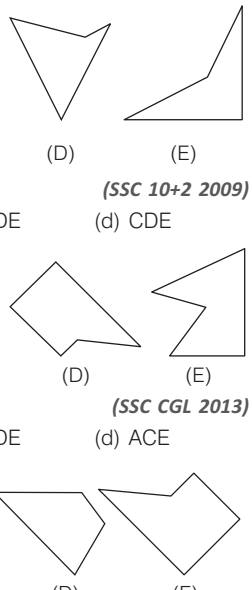
17.   
 (A) (B) (C) (D) (E)  
 (SSC 10+2 2012)  
 (a) ABD (b) BCE (c) BDE (d) CDE

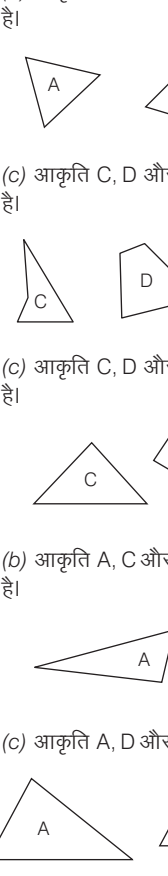
18.   
 (A) (B) (C) (D) (E)  
 (RRB ASM 2010)  
 (a) ABD (b) BCD (c) BDE (d) CDE

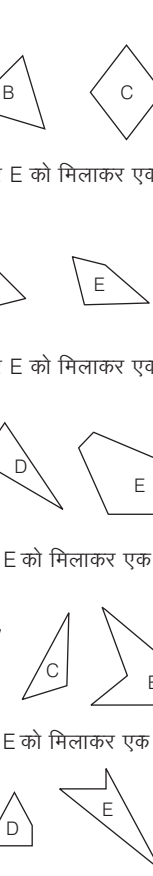
19.   
 (A) (B) (C) (D) (E)  
 (a) ABD (b) BCD (c) BDE (d) CDE

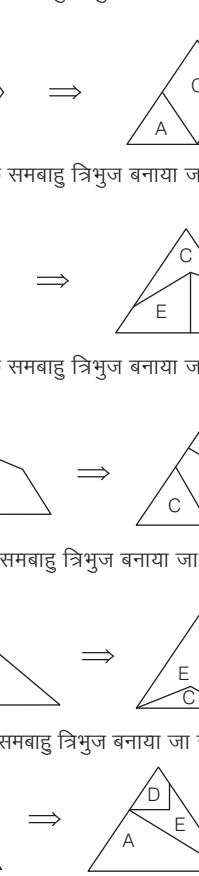
20.   
 (A) (B) (C) (D) (E)  
 (UP B.Ed 2014)  
 (a) ABD (b) BCD (c) BDE (d) ACE

## उत्तर सहित व्याख्या

1. (b) आकृति A, B और C को मिलाकर एक समबाहु त्रिभुज बनाया जा सकता है।

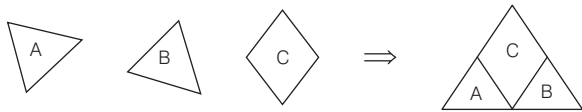

2. (c) आकृति C, D और E को मिलाकर एक समबाहु त्रिभुज बनाया जा सकता है।

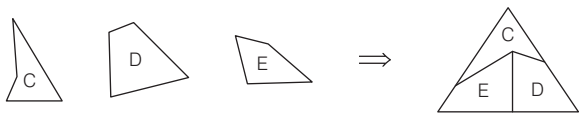

3. (c) आकृति C, D और E को मिलाकर एक समबाहु त्रिभुज बनाया जा सकता है।

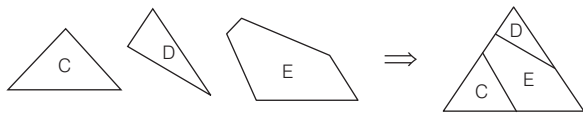

4. (b) आकृति A, C और E को मिलाकर एक समबाहु त्रिभुज बनाया जा सकता है।

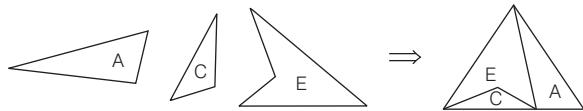

5. (c) आकृति A, D और E को मिलाकर एक समबाहु त्रिभुज बनाया जा सकता है।



6. (a) आकृति A, C और E को मिलाकर एक समबाहु त्रिभुज बनाया जा सकता है।

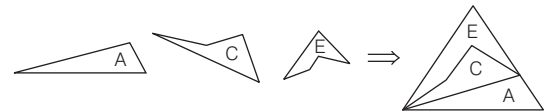

7. (d) आकृति B, D और E को मिलाकर एक समबाहु त्रिभुज बनाया जा सकता है।



8. (b) आकृति A, C और D को मिलाकर एक वर्ग बनाया जा सकता है।

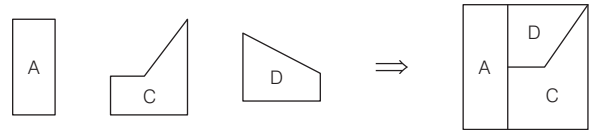

9. (b) आकृति A, C और D को मिलाकर एक वर्ग बनाया जा सकता है।

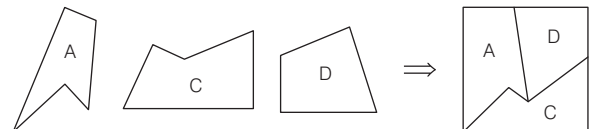

10. (c) आकृति A, C और E को मिलाकर एक वर्ग बनाया जा सकता है।

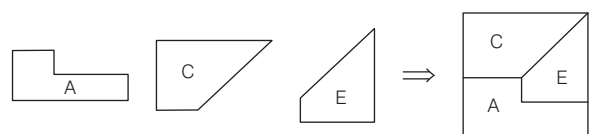

11. (a) आकृति A, B और D को मिलाकर एक वर्ग बनाया जा सकता है।

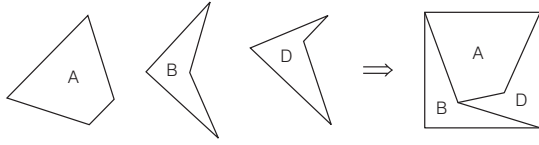

12. (a) आकृति A, B और C को मिलाकर एक वर्ग बनाया जा सकता है।

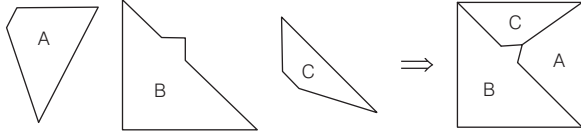

13. (b) आकृति B, C और D को मिलाकर एक वर्ग बनाया जा सकता है।

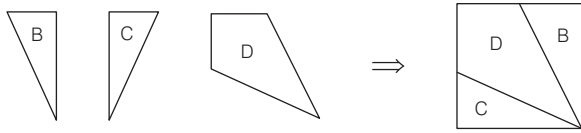

14. (a) आकृति A, B और C को मिलाकर एक वर्ग बनाया जा सकता है।

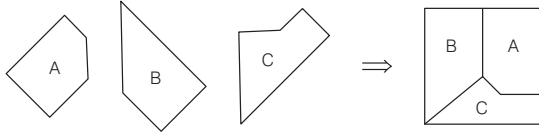

15. (a) आकृति A, C और D को मिलाकर एक वर्ग बनाया जा सकता है।

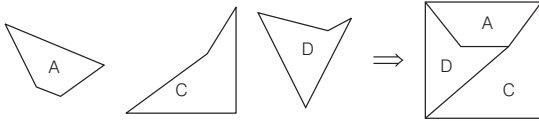

16. (d) आकृति A, C और E को मिलाकर एक वर्ग बनाया जा सकता है।

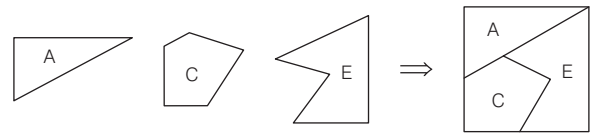

17. (b) आकृति B, C और E को मिलाकर एक वर्ग बनाया जा सकता है।

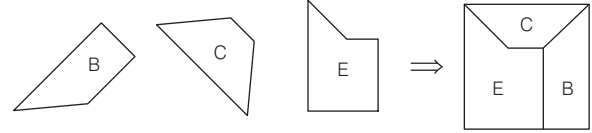

18. (b) आकृति B, C और D को मिलाकर एक वर्ग बनाया जा सकता है।

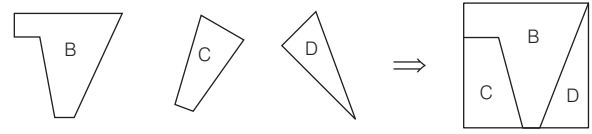

19. (c) आकृति B, D और E को मिलाकर एक वर्ग बनाया जा सकता है।

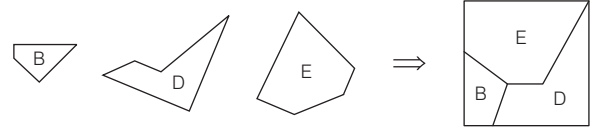

20. (d) आकृति A, C और E को मिलाकर एक वर्ग बनाया जा सकता है।

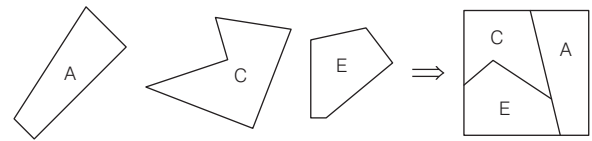

### प्रकार 4. वर्ग पूर्ति पर आधारित प्रश्न

इस प्रकार के प्रश्नों में बाईं ओर प्रश्न आकृति के रूप में एक अपूर्ण वर्ग की आकृति दी गई होती है तथा दाईं ओर चार या पाँच उत्तर आकृतियाँ दी गई होती हैं। प्रश्न आकृति का कुछ भाग लुप्त रहता है। अभ्यर्थियों को दी गई उत्तर आकृतियों में से उस उत्तर आकृति को ज्ञात करना होता है, जो प्रश्न आकृति के अपूर्ण वर्ग को पूर्ण कर दे।

इस प्रकार के प्रश्नों का उत्तर ज्ञात करने के लिए प्रारम्भ में अभ्यर्थियों को प्रश्न जैसी आकृति (रफ पन्ने पर) बनाकर उसे वर्ग का स्वरूप दे देना चाहिए फिर प्रश्न जैसी आकृति को छायांकित कर देना चाहिए जिससे उत्तर आकृति स्वयं स्पष्ट हो जाएगी।

● **उदाहरण 7.** निम्न प्रश्न में एक प्रश्न आकृति दी गई है। उत्तर आकृतियों में से उस आकृति का चयन कीजिए जो प्रश्न आकृति के अपूर्ण वर्ग को पूर्ण कर दें।

प्रश्न आकृति



उत्तर आकृतियाँ



(a) (b) (c) (d)

**व्याख्या (d)** प्रश्न आकृति का ध्यानपूर्वक अवलोकन करने के बाद ज्ञात होता है कि प्रश्न आकृति के लुप्त भाग के साथ केवल उत्तर आकृति (d) को मिलाने पर प्रश्न आकृति का वर्ग पूर्ण हो जाता है।



● **उदाहरण 8.** निम्न प्रश्न में एक प्रश्न आकृति दी गई है। उत्तर आकृतियों में से उस आकृति का चयन कीजिए जो प्रश्न आकृति के अपूर्ण वर्ग को पूर्ण कर दें।

प्रश्न आकृति



उत्तर आकृतियाँ



(a) (b) (c) (d)

**व्याख्या (c)** प्रश्न आकृति का ध्यानपूर्वक अवलोकन करने के बाद ज्ञात होता है कि प्रश्न आकृति के लुप्त भाग के साथ केवल उत्तर आकृति (c) को मिलाने पर प्रश्न आकृति का वर्ग पूर्ण हो जाता है।

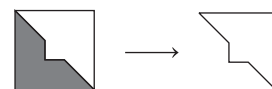



# प्रश्नावली 5.4

निर्देश (प्र. सं. 1-20) निम्नलिखित प्रत्येक प्रश्न में प्रश्न आकृति में उत्तर आकृतियों में से कोई एक आकृति फिट करने पर वह एक पूर्ण वर्ग बन जाता है। सही उत्तर-आकृति का चयन कीजिए।

- | प्रश्न आकृति | उत्तर आकृतियाँ |  |  |  |
|--------------|----------------|--|--|--|
| 1.           |                |  |  |  |
| 2.           |                |  |  |  |
| 3.           |                |  |  |  |
| 4.           |                |  |  |  |
| 5.           |                |  |  |  |
| 6.           |                |  |  |  |
| 7.           |                |  |  |  |
| 8.           |                |  |  |  |
| 9.           |                |  |  |  |
| 10.          |                |  |  |  |

(SSC 10+2 2006)

(SSC CPO 2011)

(UP B.Ed 2012)

(UP B.Ed 2013)

(SSC 10+2 2014)

(MAT 2010)

(RRB GG 2009)

(SSC 10+2 2011)

(UP B.Ed 2012)

- | प्रश्न आकृति | उत्तर आकृतियाँ |  |  |  |
|--------------|----------------|--|--|--|
| 11.          |                |  |  |  |
| 12.          |                |  |  |  |
| 13.          |                |  |  |  |
| 14.          |                |  |  |  |
| 15.          |                |  |  |  |
| 16.          |                |  |  |  |
| 17.          |                |  |  |  |
| 18.          |                |  |  |  |
| 19.          |                |  |  |  |
| 20.          |                |  |  |  |

(SSC CGL 2013)

(SSC 10+2 2011)

(SSC Steno 2012)

(UP B.Ed 2013)











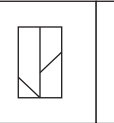
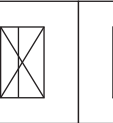

(SSC MTS 2014)

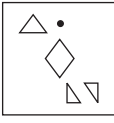
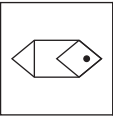
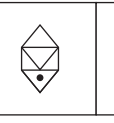
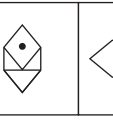
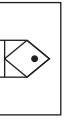
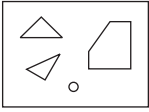
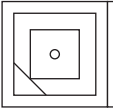
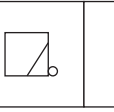
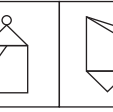

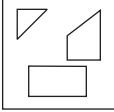
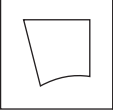
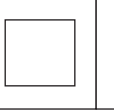
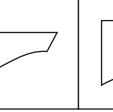

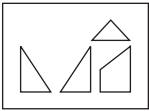
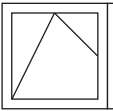
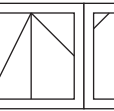
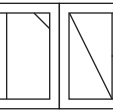
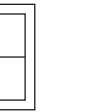
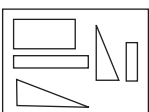

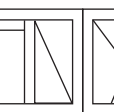
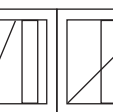

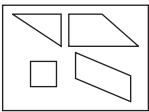
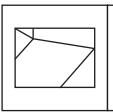
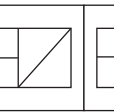
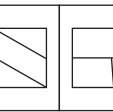
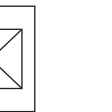

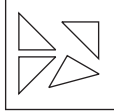
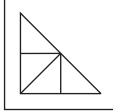
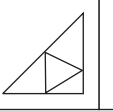
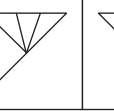
## उत्तरमाला

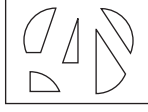
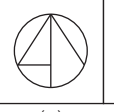
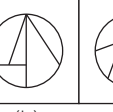
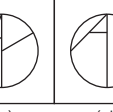
- |         |         |         |         |         |         |         |         |         |         |
|---------|---------|---------|---------|---------|---------|---------|---------|---------|---------|
| 1. (a)  | 2. (b)  | 3. (a)  | 4. (d)  | 5. (a)  | 6. (d)  | 7. (d)  | 8. (b)  | 9. (b)  | 10. (b) |
| 11. (d) | 12. (d) | 13. (a) | 14. (a) | 15. (a) | 16. (a) | 17. (d) | 18. (d) | 19. (b) | 20. (c) |

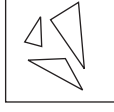
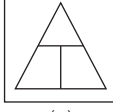
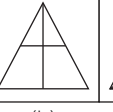
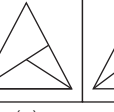

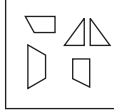
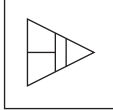
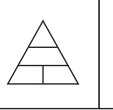
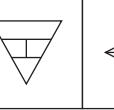
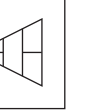
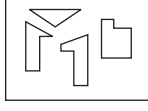
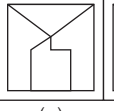
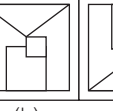
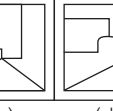
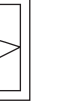
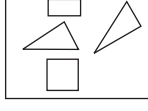
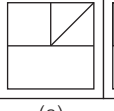
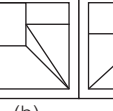
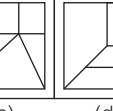
# मास्टर प्रश्नावली

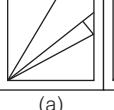
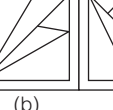
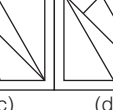
**निर्देश** (प्र. सं. 1-17) निम्नलिखित प्रत्येक प्रश्न में बाईं ओर एक प्रश्न आकृति तथा दाईं ओर चार उत्तर आकृतियाँ दी गई हैं। प्रश्न आकृति में दिए गए टुकड़ों से कौन-सी आकृति बनाई जा सकती है?

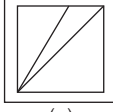
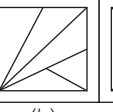
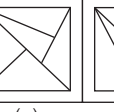
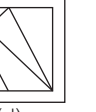
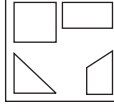
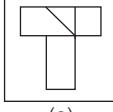
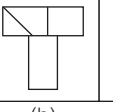
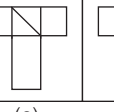
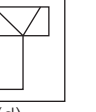
- प्रश्न आकृति**                      **उत्तर आकृतियाँ**
1.  (a)  (b)  (c)  (d)   
(SSC 10+2 2009)
2.  (a)  (b)  (c)  (d)   
(SSC Steno 2013)
3.  (a)  (b)  (c)  (d)   
(SSC 10+2 2014)
4.  (a)  (b)  (c)  (d)   
(SSC MTS 2010)
5.  (a)  (b)  (c)  (d)   
(UP B.Ed 2012)
6.  (a)  (b)  (c)  (d)   
(UP B.Ed 2013)
7.  (a)  (b)  (c)  (d) 

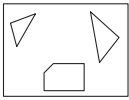
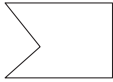
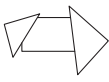

- प्रश्न आकृति**                      **उत्तर आकृतियाँ**
8.  (a)  (b)  (c)  (d)   
(a) (b) (c) (d)
9.  (a)  (b)  (c)  (d)   
(a) (b) (c) (d)
10.  (a)  (b)  (c)  (d)   
(a) (b) (c) (d)  
(SSC 10+2 2008)
11.  (a)  (b)  (c)  (d)   
(a) (b) (c) (d)  
(SSC 10+2 2014)
12.  (a)  (b)  (c)  (d)   
(a) (b) (c) (d)  
(SSC 10+2 2013)
13.  (a)  (b)  (c)  (d)   
(a) (b) (c) (d)
14.  (a)  (b)  (c)  (d)   
(a) (b) (c) (d)  
(UP B.Ed 2011)
15.  (a)  (b)  (c)  (d)   
(a) (b) (c) (d)  
(UP B.Ed 2012)
16.  (a)  (b)  (c)  (d)   
(a) (b) (c) (d)  
(SSC CPO 2009)

प्रश्न आकृति उत्तर आकृतियाँ



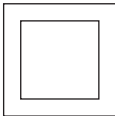
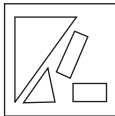
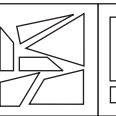
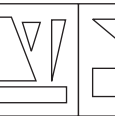

17.  (a)  (b)  (c)  (d) 

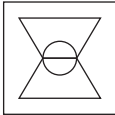

**निर्देश** (प्र. सं. 18-20) निम्नलिखित प्रत्येक प्रश्न में बाईं ओर एक प्रश्न आकृति तथा दाईं ओर चार उत्तर आकृतियाँ दी गई हैं। कौन-सी उत्तर आकृति, प्रश्न में दी गई आकृति से सही-सही बन सकती है?

प्रश्न आकृति उत्तर आकृतियाँ

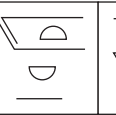
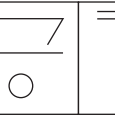
18.  (a)  (b)  (c)  (d) 

(SSC 10+2 2009)

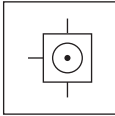
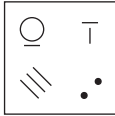
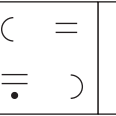
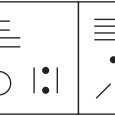





19.  (a)  (b)  (c)  (d) 

20.  (a)  (b)  (c)  (d) 





(SSC MTS 2011)

**निर्देश** (प्र. सं. 21-24) नीचे दिए गए प्रत्येक प्रश्न में पाँच आकृतियाँ दी गई हैं। इनमें से किन तीन आकृतियों को लेकर समबाहु त्रिभुज बनाया जा सकता है?

प्रश्न आकृति उत्तर आकृतियाँ



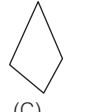

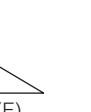
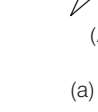

21.  (A)  (B)  (C)  (D)  (E) 

(a) ABC (b) BED (c) CDE (d) ADE







22.  (A)  (B)  (C)  (D)  (E) 

(a) ABC (b) BCD (c) ABD (d) ABE

(UP B.Ed 2009)

23.  (A)  (B)  (C)  (D)  (E) 







(a) BCD (b) ABD (c) CDE (d) ABE

24.  (A)  (B)  (C)  (D)  (E) 







(a) ABD (b) BCD (c) BDE (d) CDE

**निर्देश** (प्र. सं. 25-35) नीचे दिए गए प्रत्येक प्रश्न में पाँच आकृतियाँ दी गई हैं। इनमें से किन तीन आकृतियों को लेकर एक वर्ग बनाया जा सकता है?

प्रश्न आकृति उत्तर आकृतियाँ







25.  (A)  (B)  (C)  (D)  (E) 

(a) ABD (b) BCD (c) BDE (d) ACE

26.  (A)  (B)  (C)  (D)  (E) 







(a) ABD (b) BCE (c) BDE (d) ACE)

(SSC 10+2 2010)







27.  (A)  (B)  (C)  (D)  (E) 

(a) ABD (b) BCD (c) BDE (d) CDE)

(RRB ASM 2011)







28.  (A)  (B)  (C)  (D)  (E) 

(a) ABD (b) BCD (c) BDE (d) CDE)

29.  (A)  (B)  (C)  (D)  (E) 







(a) ABD (b) BCD (c) BDE (d) ADE)

(UP B.Ed 2010)

30.  (A)  (B)  (C)  (D)  (E) 







(a) ABD (b) BCD (c) BCE (d) CDE)

(SSC 10+2 2011)

31.  (A)  (B)  (C)  (D)  (E) 

(a) ABD (b) ACD (c) BDE (d) CDE)

(UP B.Ed 2012)

32.  (A)  (B)  (C)  (D)  (E) 

(a) ABD (b) BCD (c) BDE (d) CDE)

**33.** प्रश्न आकृति उत्तर आकृतियाँ

(A) (B) (C) (D) (E)

(UP B.Ed 2012)

- (a) ABD  
(c) ADE
- (b) BCD  
(d) CDE

**34.** प्रश्न आकृति उत्तर आकृतियाँ

(A) (B) (C) (D) (E)

(SSC MTS 2013)

- (a) ABD  
(c) BDE
- (b) BCD  
(d) CDE

**35.** प्रश्न आकृति उत्तर आकृतियाँ

(A) (B) (C) (D) (E)

(UP B.Ed 2013)

- (a) ABD  
(c) BDE
- (b) BCD  
(d) CDE

**निर्देश** (प्र. सं. 36-50) निम्नलिखित प्रत्येक प्रश्न में प्रश्न आकृति में उत्तर आकृतियों में से कोई एक आकृति फिट करने पर वह पूर्ण वर्ग बन जाता है। सही उत्तर आकृति का चयन कीजिए।

**36.** प्रश्न आकृति उत्तर आकृतियाँ

(a) (b) (c) (d)

(SSC FCI 2011)

**37.** प्रश्न आकृति उत्तर आकृतियाँ

(a) (b) (c) (d)

(SSC CGL 2010)

**38.** प्रश्न आकृति उत्तर आकृतियाँ

(a) (b) (c) (d)

(SSC Steno 2011)

**39.** प्रश्न आकृति उत्तर आकृतियाँ

(a) (b) (c) (d)

**40.** प्रश्न आकृति उत्तर आकृतियाँ

(a) (b) (c) (d)

**41.** प्रश्न आकृति उत्तर आकृतियाँ

(a) (b) (c) (d)

(UP B.Ed 2012)

**42.** प्रश्न आकृति उत्तर आकृतियाँ

(a) (b) (c) (d)

(MAT 2013)

**43.** प्रश्न आकृति उत्तर आकृतियाँ

(a) (b) (c) (d)

(RRB GG 2012)

**44.** प्रश्न आकृति उत्तर आकृतियाँ

(a) (b) (c) (d)

(RRB ASM 2013)

**45.** प्रश्न आकृति उत्तर आकृतियाँ

(a) (b) (c) (d)

(UP Police Constable 2013)

**46.** प्रश्न आकृति उत्तर आकृतियाँ

(a) (b) (c) (d)

(SSC Constable 2014)

**47.** प्रश्न आकृति उत्तर आकृतियाँ

(a) (b) (c) (d)

(SSC Constable 2014)

**48.** प्रश्न आकृति उत्तर आकृतियाँ

(a) (b) (c) (d)

(SSC FCI 2013)

**49.** प्रश्न आकृति उत्तर आकृतियाँ

(a) (b) (c) (d)

**50.** प्रश्न आकृति उत्तर आकृतियाँ

(a) (b) (c) (d)

(SSC CGL 2011)



20. (d) उत्तर आकृति (d) में दिए गए टुकड़ों से प्रश्न आकृति बनाई जा सकती है।

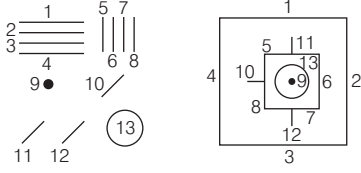

21. (d) आकृति A, D और E को मिलाकर एक समबाहु त्रिभुज बनाया जा सकता है।



22. (b) आकृति B, C और D को मिलाकर एक समबाहु त्रिभुज बनाया जा सकता है।



23. (d) आकृति A, B और E को मिलाकर एक समबाहु त्रिभुज बनाया जा सकता है।



24. (b) आकृति B, C और D को मिलाकर एक समबाहु त्रिभुज बनाया जा सकता है।

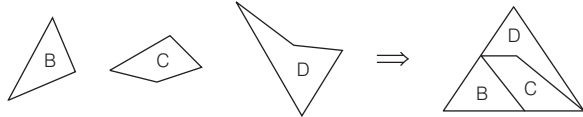

25. (d) आकृति A, C और E को मिलाकर एक वर्ग बनाया जा सकता है।

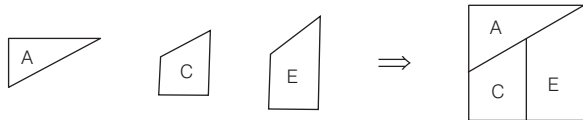

26. (b) आकृति B, C और E को मिलाकर एक वर्ग बनाया जा सकता है।



27. (b) आकृति B, C और D को मिलाकर एक वर्ग बनाया जा सकता है।



28. (c) आकृति B, D और E को मिलाकर एक वर्ग बनाया जा सकता है।

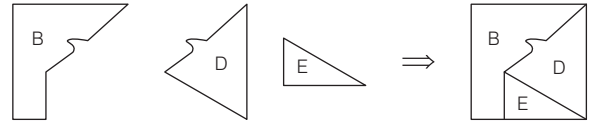

29. (c) आकृति B, D और E को मिलाकर एक वर्ग बनाया जा सकता है।

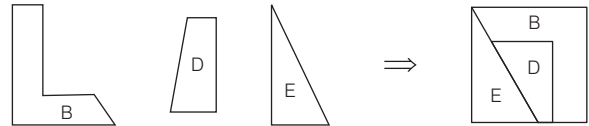

30. (c) आकृति B, C और E को मिलाकर एक वर्ग बनाया जा सकता है।

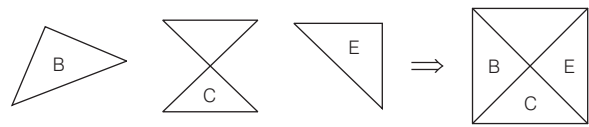

31. (b) आकृति A, C और D को मिलाकर एक वर्ग बनाया जा सकता है।

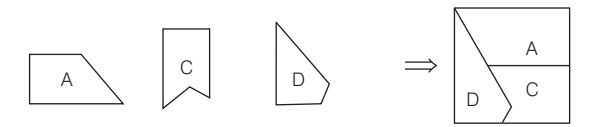

32. (b) आकृति B, C और D को मिलाकर एक वर्ग बनाया जा सकता है।

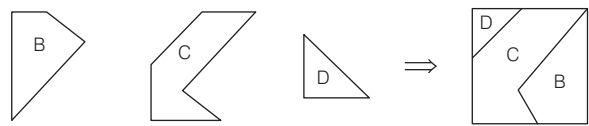

33. (c) आकृति A, D और E को मिलाकर एक वर्ग बनाया जा सकता है।

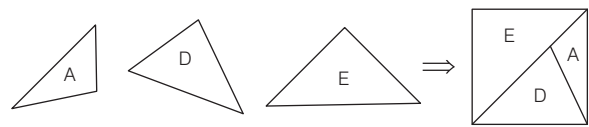

34. (d) आकृति C, D और E को मिलाकर एक वर्ग बनाया जा सकता है।

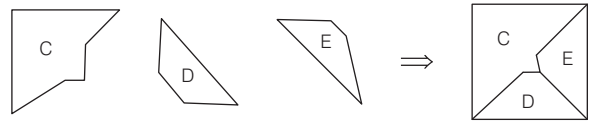

35. (d) आकृति C, D और E को मिलाकर एक वर्ग बनाया जा सकता है।

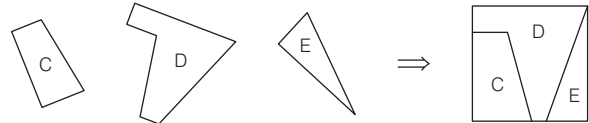

- |         |         |         |         |         |         |         |         |         |         |
|---------|---------|---------|---------|---------|---------|---------|---------|---------|---------|
| 36. (d) | 37. (d) | 38. (c) | 39. (c) | 40. (c) | 41. (a) | 42. (d) | 43. (a) | 44. (c) | 45. (a) |
| 46. (a) | 47. (d) | 48. (d) | 49. (c) | 50. (b) |         |         |         |         |         |



# 06

## सन्निहित आकृति (Embedded Figures)

सन्निहित आकृति का तात्पर्य यह है कि कोई सामान्य आकृति किसी जटिल आकृति में सन्निहित (छिपी) रहती है अर्थात् वह सामान्य आकृति, जटिल आकृति का ही एक भाग होती है। एक आकृति, किसी दूसरी आकृति की सन्निहित आकृति कहलाती है, यदि पहली आकृति में दूसरी आकृति पूर्णतया समाहित हो जाए।

‘सन्निहित आकृति’ अध्याय के अन्तर्गत पूछे गए प्रश्नों में एक प्रश्न आकृति दी गई होती है। इसके नीचे या दाएँ चार या पाँच उत्तर आकृतियाँ दी गई होती हैं। अभ्यर्थियों को दी गई आकृति में सन्निहित आकृति ज्ञात कर सही उत्तर विकल्प का चयन करना होता है।

इस अध्याय के अन्तर्गत निम्न प्रकार के प्रश्न पूछे जाते हैं

### प्रकार 1. उत्तर आकृति में प्रश्न आकृति का सन्निहित होना

इस प्रकार के अन्तर्गत आने वाले प्रश्नों में एक प्रश्न आकृति तथा चार या पाँच उत्तर आकृतियाँ दी गई होती हैं। प्रश्न आकृति इन्हीं चार या पाँच उत्तर आकृतियों में से किसी एक में सन्निहित होती है, अभ्यर्थियों को वही उत्तर आकृति ज्ञात करनी होती है जिसमें प्रश्न आकृति सन्निहित हो।

**निर्देश** (उदाहरण सं. 1-3) निम्न प्रश्नों में बाईं ओर एक प्रश्न आकृति तथा दाईं ओर चार उत्तर आकृतियाँ दी गई हैं। उस उत्तर आकृति को चुनिए, जिसमें प्रश्न आकृति सन्निहित है।

- **उदाहरण 1.** दी गई उत्तर आकृतियों में से उस उत्तर आकृति को चुनिए, जिसमें प्रश्न आकृति निहित है। (SSC Steno 2015, 10)

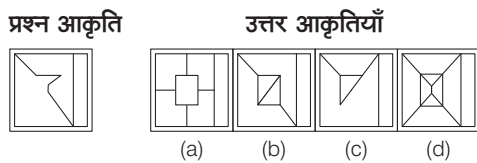

**व्याख्या (d)** प्रश्न आकृति का ध्यानपूर्वक अध्ययन करने के पश्चात् ज्ञात होता है कि प्रश्न आकृति, उत्तर आकृति (d) में निहित है।



- **उदाहरण 2.** विकल्प आकृतियों में से उस आकृति की पहचान कीजिए, जिसमें प्रश्न आकृति निहित है (SSC CPO 2016, SSC CGL 2011)

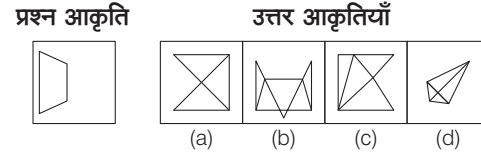

**व्याख्या (b)** प्रश्न आकृति का ध्यानपूर्वक अध्ययन करने के पश्चात् ज्ञात होता है कि प्रश्न आकृति, उत्तर आकृति (b) में समाहित है।



- **उदाहरण 3.** दी गई उत्तर आकृतियों में से ऐसी आकृति चुनिए, जो प्रश्न आकृति में छुपी हुई/निहित है। (SSC Steno 2016)

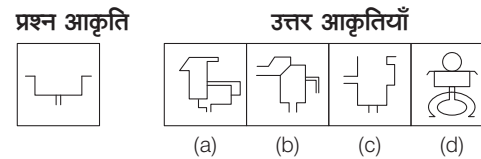

**व्याख्या (d)** प्रश्न आकृति का ध्यानपूर्वक अध्ययन करने के पश्चात् ज्ञात होता है कि प्रश्न आकृति, उत्तर आकृति (d) में निहित है।



# प्रश्नावली 6.1

**निर्देश** (प्र. सं. 1-69) निम्नलिखित प्रत्येक प्रश्नों में बाईं ओर एक प्रश्न आकृति तथा दाईं ओर चार उत्तर आकृतियाँ दी गई हैं, उस उत्तर आकृति को चुनिए जिसमें प्रश्न आकृति सन्निहित है।

प्रश्न आकृति	उत्तर आकृतियाँ
1.	<p>(a) (b) (c) (d)</p> <p>(SSC CGL 2016, Delhi Police Constable 2012)</p>
2.	<p>(a) (b) (c) (d)</p> <p>(RRB ग्रुप डी परीक्षा 2018)</p>
3.	<p>(a) (b) (c) (d)</p> <p>(SSC CGL 2014)</p>
4.	<p>(a) (b) (c) (d)</p> <p>(SSC CPO 2015)</p>
5.	<p>(a) (b) (c) (d)</p> <p>(RRB ALP 2018)</p>
6.	<p>(a) (b) (c) (d)</p> <p>(SSC Steno 2012)</p>
7.	<p>(a) (b) (c) (d)</p> <p>(UP Police Constable 2013)</p>
8.	<p>(a) (b) (c) (d)</p> <p>(SSC 10+2 2014)</p>

प्रश्न आकृति	उत्तर आकृतियाँ
9.	<p>(a) (b) (c) (d)</p> <p>(SSC CGL 2011)</p>
10.	<p>(a) (b) (c) (d)</p> <p>(UP B.Ed 2011)</p>
11.	<p>(a) (b) (c) (d)</p> <p>(Rajasthan Police Constable 2018)</p>
12.	<p>(a) (b) (c) (d)</p> <p>(SSC Steno 2012)</p>
13.	<p>(a) (b) (c) (d)</p> <p>(SSC 10+2 2013)</p>
14.	<p>(a) (b) (c) (d)</p> <p>(SSC MTS 2011)</p>
15.	<p>(a) (b) (c) (d)</p>
16.	<p>(a) (b) (c) (d)</p> <p>(SSC CGL 2016)</p>
17.	<p>(a) (b) (c) (d)</p> <p>(RRB GG 2012)</p>

18. प्रश्न आकृति उत्तर आकृतियाँ

(a) (b) (c) (d)

(SSC MTS 2013)

19. प्रश्न आकृति उत्तर आकृतियाँ

(a) (b) (c) (d)

(SSC Steno 2017)

20. प्रश्न आकृति उत्तर आकृतियाँ

(a) (b) (c) (d)

(Rajasthan Police Constable 2018, RRB ग्रुप डी परीक्षा 2018)

21. प्रश्न आकृति उत्तर आकृतियाँ

(a) (b) (c) (d)

(SSC Steno 2011)

22. प्रश्न आकृति उत्तर आकृतियाँ

(a) (b) (c) (d)

(RRB ALP 2018)

23. प्रश्न आकृति उत्तर आकृतियाँ

(a) (b) (c) (d)

(SSC 10+2 2013)

24. प्रश्न आकृति उत्तर आकृतियाँ

(a) (b) (c) (d)

(RRB TC/CC 2010)

25. प्रश्न आकृति उत्तर आकृतियाँ

(a) (b) (c) (d)

(MAT 2011)

26. प्रश्न आकृति उत्तर आकृतियाँ

(a) (b) (c) (d)

(SSC FCI 2012)

27. प्रश्न आकृति उत्तर आकृतियाँ

(a) (b) (c) (d)

(RRB ग्रुप डी 2018, UP B.Ed 2010)

28. प्रश्न आकृति उत्तर आकृतियाँ

(a) (b) (c) (d)

(SSC CGL 2014)

29. प्रश्न आकृति उत्तर आकृतियाँ

(a) (b) (c) (d)

(SSC Steno 2013)

30. प्रश्न आकृति उत्तर आकृतियाँ

(a) (b) (c) (d)

(SSC CGL 2014)

31. प्रश्न आकृति उत्तर आकृतियाँ

(a) (b) (c) (d)

(SSC FCI 2013)

32. प्रश्न आकृति उत्तर आकृतियाँ

(a) (b) (c) (d)

(SSC FCI 2014)

33. प्रश्न आकृति उत्तर आकृतियाँ

(a) (b) (c) (d)

(SSC MTS 2014)

34. प्रश्न आकृति उत्तर आकृतियाँ

(a) (b) (c) (d)

(Delhi Police Constable 2017)

35. प्रश्न आकृति उत्तर आकृतियाँ

(a) (b) (c) (d)

(RRB ALP 2018)

36. प्रश्न आकृति उत्तर आकृतियाँ

(a) (b) (c) (d)

(SSC FCI 2013)

38. प्रश्न आकृति उत्तर आकृतियाँ

(a) (b) (c) (d)

(Delhi Police Constable 2013)

39. प्रश्न आकृति उत्तर आकृतियाँ

(a) (b) (c) (d)

(SSC 10+2 2010)

40. प्रश्न आकृति उत्तर आकृतियाँ

(a) (b) (c) (d)

(SSC 10+2 2010)

41. प्रश्न आकृति उत्तर आकृतियाँ

(a) (b) (c) (d)

(RRB ALP 2009)

42. प्रश्न आकृति उत्तर आकृतियाँ

(a) (b) (c) (d)

(UPSSSC विधान भवन रक्षक/वनरक्षक परीक्षा 2018)

43. प्रश्न आकृति उत्तर आकृतियाँ

(a) (b) (c) (d)

(MAT 2014)

44. प्रश्न आकृति उत्तर आकृतियाँ

(a) (b) (c) (d)

(SSC 10+2 2013)

45. प्रश्न आकृति उत्तर आकृतियाँ

(a) (b) (c) (d)

(UP B.Ed 2010)

46. प्रश्न आकृति उत्तर आकृतियाँ

(a) (b) (c) (d)

(SSC Steno 2013)

47. प्रश्न आकृति उत्तर आकृतियाँ

(a) (b) (c) (d)

(SSC 10+2 2011)

48. प्रश्न आकृति उत्तर आकृतियाँ

(a) (b) (c) (d)

(SSC Constable 2013)

49. प्रश्न आकृति उत्तर आकृतियाँ

(a) (b) (c) (d)

(RRB TC/CC 2011)

50. प्रश्न आकृति उत्तर आकृतियाँ

(a) (b) (c) (d)

(SSC 10+2 2014)

51. प्रश्न आकृति उत्तर आकृतियाँ

(a) (b) (c) (d)

(SSC 10+2 2013)

52. प्रश्न आकृति उत्तर आकृतियाँ

(a) (b) (c) (d)

(SSC FCI 2013)

53. प्रश्न आकृति उत्तर आकृतियाँ

(a) (b) (c) (d)

(UP B.Ed 2012)

54. प्रश्न आकृति उत्तर आकृतियाँ

(a) (b) (c) (d)

(SSC 10+2 2011)

55. प्रश्न आकृति उत्तर आकृतियाँ

(a) (b) (c) (d)

(SSC 10+2 2012)

56. प्रश्न आकृति उत्तर आकृतियाँ

(a) (b) (c) (d)

(SSC FCI 2010)

57. प्रश्न आकृति उत्तर आकृतियाँ

(a) (b) (c) (d)

(SSC Steno 2011)

58. प्रश्न आकृति उत्तर आकृतियाँ

(a) (b) (c) (d)

(UP B.Ed 2009)

59. प्रश्न आकृति उत्तर आकृतियाँ

(a) (b) (c) (d)

(SSC 10+2 2014)

60. प्रश्न आकृति उत्तर आकृतियाँ

(a) (b) (c) (d)

(SSC Steno 2013)

61. प्रश्न आकृति उत्तर आकृतियाँ

(a) (b) (c) (d)

(UP B.Ed 2012)

62. प्रश्न आकृति उत्तर आकृतियाँ

(a) (b) (c) (d)

(SSC CGL 2013)

63. प्रश्न आकृति उत्तर आकृतियाँ

(a) (b) (c) (d)

(UP B.Ed 2014)

64. प्रश्न आकृति उत्तर आकृतियाँ

(a) (b) (c) (d)

(SSC FCI 2014)

65. प्रश्न आकृति उत्तर आकृतियाँ

(a) (b) (c) (d)

(SSC FCI 2013)

66. प्रश्न आकृति उत्तर आकृतियाँ

(a) (b) (c) (d)

(Delhi Police Constable 2012)

67. प्रश्न आकृति उत्तर आकृतियाँ

(a) (b) (c) (d)

(SSC Steno 2013)

68. प्रश्न आकृति उत्तर आकृतियाँ

(a) (b) (c) (d)

(SSC FCI 2012)

69. प्रश्न आकृति उत्तर आकृतियाँ

(a) (b) (c) (d)







## प्रकार 2. प्रश्न आकृति में उत्तर आकृति का सन्निहित होना

इस प्रकार के प्रश्नों में एक प्रश्न आकृति तथा चार या पाँच उत्तर आकृतियाँ दी गई होती हैं। अभ्यर्थियों को इन चार या पाँच उत्तर आकृतियों का ध्यानपूर्वक अध्ययन करके यह ज्ञात करना होता है कि दी गई इन चार या पाँच उत्तर आकृतियों में से कौन-सी आकृति प्रश्न आकृति में सन्निहित है, वही आकृति सही उत्तर होती है।

अभ्यर्थियों की सुविधा के लिए यहाँ कुछ उदाहरण दिए गए हैं। अभ्यर्थी इनका ध्यानपूर्वक अवलोकन करें।

**निर्देश** (उदाहरण सं. 4-7) निम्न प्रश्न में बाईं ओर एक प्रश्न आकृति तथा दाईं ओर चार उत्तर आकृतियाँ दी गई हैं। प्रश्न आकृति में कौन-सी उत्तर आकृति सन्निहित है उसे चुनिए?

### उदाहरण 4.

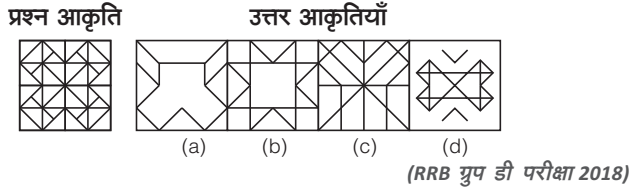

**व्याख्या** (b) प्रश्न आकृति का ध्यानपूर्वक अध्ययन करने के पश्चात् ज्ञात होता है कि उत्तर आकृति (b) प्रश्न आकृति में सन्निहित है।

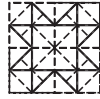

### उदाहरण 5. प्रश्न आकृति

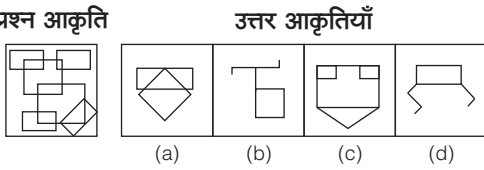

**व्याख्या** (d) प्रश्न आकृति का ध्यानपूर्वक अवलोकन करने के बाद ज्ञात होता है कि उत्तर आकृति (d) प्रश्न आकृति में निहित है। जैसा कि नीचे दिखाया गया है।



### उदाहरण 6.

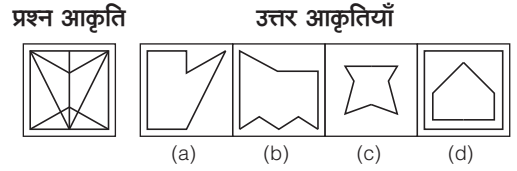

(SSC MTS 2013)

**व्याख्या** (a) प्रश्न आकृति का ध्यानपूर्वक अवलोकन करने के बाद ज्ञात होता है कि उत्तर आकृति (a) प्रश्न आकृति में सन्निहित है। जैसा कि नीचे दिखाया गया है।

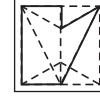

### उदाहरण 7. दी गई कौन-सी उत्तर आकृति प्रश्न आकृति में समाहित है?

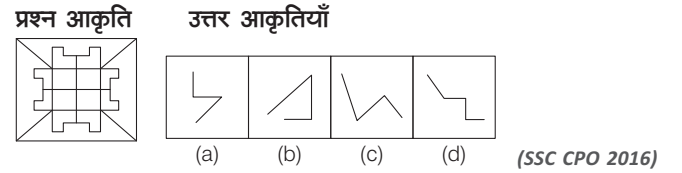

**व्याख्या** (d) प्रश्न आकृति का ध्यानपूर्वक अवलोकन करने के बाद ज्ञात होता है कि उत्तर आकृति (d) प्रश्न आकृति में सन्निहित है। जैसा कि नीचे दिखाया गया है।

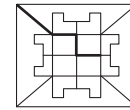





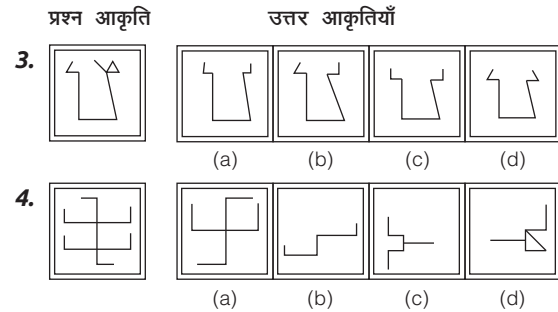
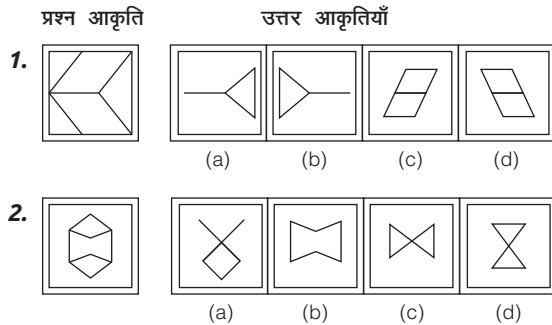



## प्रश्नावली 6.2

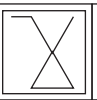
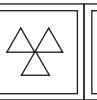

**निर्देश** (प्र. सं. 1-23) निम्नलिखित प्रश्नों में, उस उत्तर आकृति का चयन कीजिए, जो प्रश्न आकृति में सन्निहित हो।





**प्रश्न आकृति**      **उत्तर आकृतियाँ**

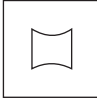
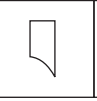
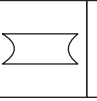

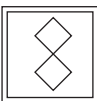
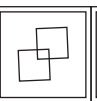
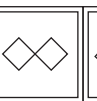

5.  (a)  (b)  (c)  (d) 

6.  (a)  (b)  (c)  (d) 

7.  (a)  (b)  (c)  (d) 

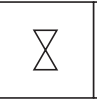
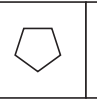

8.  (a)  (b)  (c)  (d) 

(SSC Steno 2010)

9.  (a)  (b)  (c)  (d) 

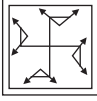
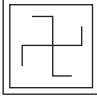
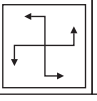
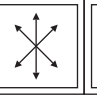
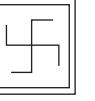
(SSC 10+2 2011)

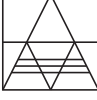
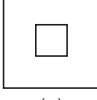
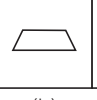
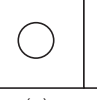
10.  (a)  (b)  (c)  (d) 

11.  (a)  (b)  (c)  (d) 

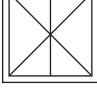
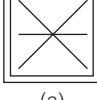
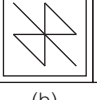
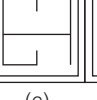
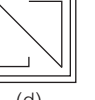

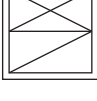
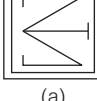
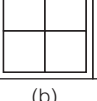
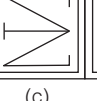
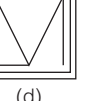
12.  (a)  (b)  (c)  (d) 



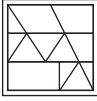
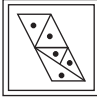
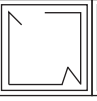
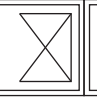
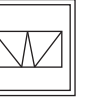

13.  (a)  (b)  (c)  (d) 

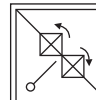
(SSC 10+2 2012)

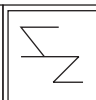
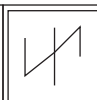
14.  (a)  (b)  (c)  (d) 

**प्रश्न आकृति**      **उत्तर आकृतियाँ**



15.  (a)  (b)  (c)  (d) 

16.  (a)  (b)  (c)  (d) 

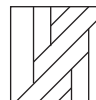
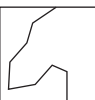
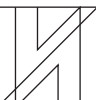
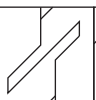
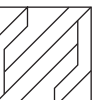

(SSC CGL 2014)

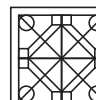
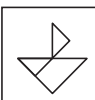
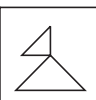

17.  (a)  (b)  (c)  (d) 



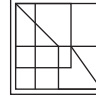
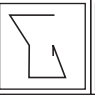
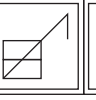
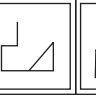

(SSC CGL 2010)

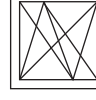
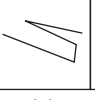
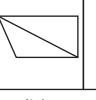
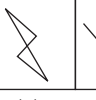
18.  (a)  (b)  (c)  (d) 

(SSC 10+2 2013)

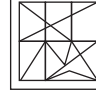
19.  (a)  (b)  (c)  (d) 

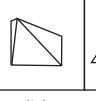
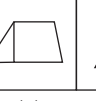
20.  (a)  (b)  (c)  (d) 

21.  (a)  (b)  (c)  (d) 

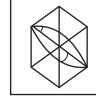
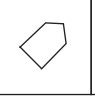
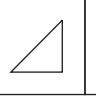
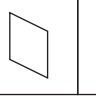
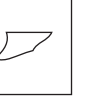
22.  (a)  (b)  (c)  (d) 

(SSC MTS 2013)

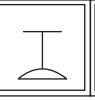
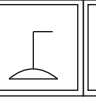
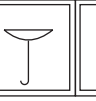
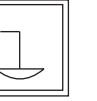
23.  (a)  (b)  (c)  (d) 



# मास्टर प्रश्नावली

निर्देश (प्र. सं. 1-19) निम्नलिखित प्रत्येक प्रश्न में बाईं ओर एक प्रश्न आकृति तथा दाईं ओर चार उत्तर आकृतियाँ दी गई हैं। किस उत्तर आकृति में प्रश्न आकृति सन्निहित है?

**प्रश्न आकृति** **उत्तर आकृतियाँ**

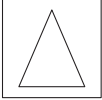
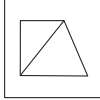
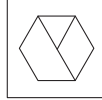
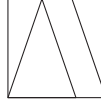
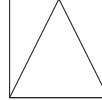
1.  (a)  (b)  (c)  (d) 

(RRB ग्रुप डी परीक्षा 2018)

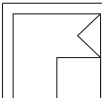
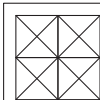
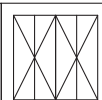
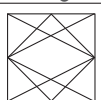
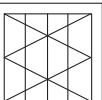
2.  (a)  (b)  (c)  (d) 

(SSC CGL 2017)

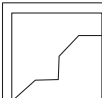
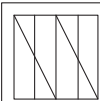
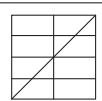
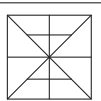
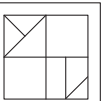
3.  (a)  (b)  (c)  (d) 

(SSC CGL 2017)

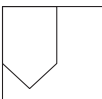
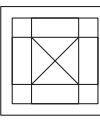
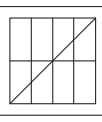
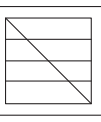
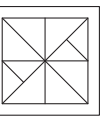
4.  (a)  (b)  (c)  (d) 

(SSC CGL 2017)

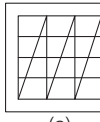
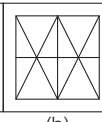
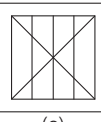
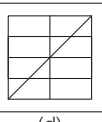
5.  (a)  (b)  (c)  (d) 

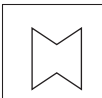
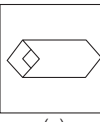
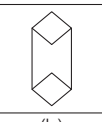
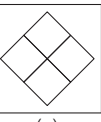
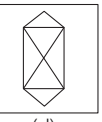

(SSC CGL 2017)

6.  (a)  (b)  (c)  (d) 

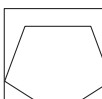
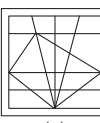
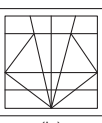
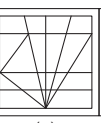
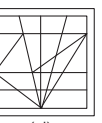
(SSC CGL 2017)

7.  (a)  (b)  (c)  (d) 

(UP Police SI 2017)

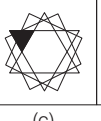
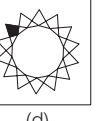
8.  (a)  (b)  (c)  (d) 

(UP Police SI 2017)

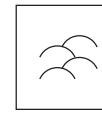
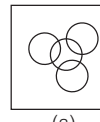
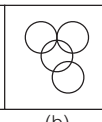
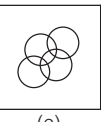
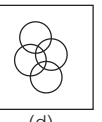
9.  (a)  (b)  (c)  (d) 

(SSC Steno 2012)

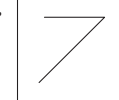
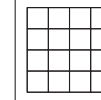
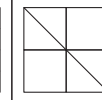
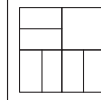
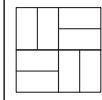

**प्रश्न आकृति** **उत्तर आकृतियाँ**

10.  (a)  (b)  (c)  (d) 

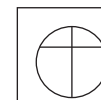
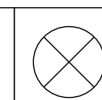
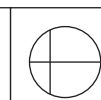
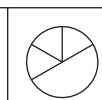
(SSC CPO 2017)

11.  (a)  (b)  (c)  (d) 

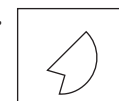

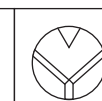
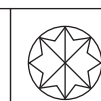
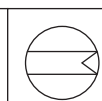

(SSC Steno 2013)

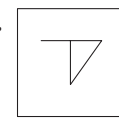
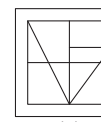
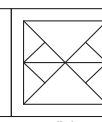
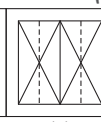
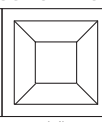
12.  (a)  (b)  (c)  (d) 

(SSC 10+2 2014)

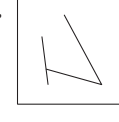
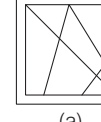
13.  (a)  (b)  (c)  (d) 

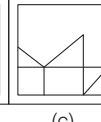

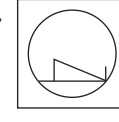
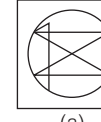
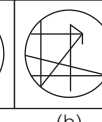
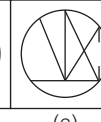
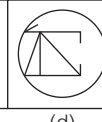

(SSC CPO 2017)

14.  (a)  (b)  (c)  (d) 

(SSC MTS 2017)

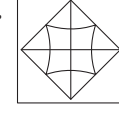
15.  (a)  (b)  (c)  (d) 

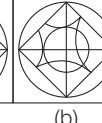
(SSC Steno 2011)

16.  (a)  (b)  (c)  (d) 

(UP Police SI 2017)

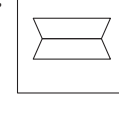
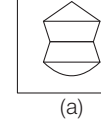
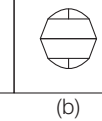
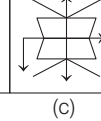
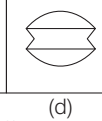
17.  (a)  (b)  (c)  (d) 

(UPSSSC कनिष्ठ सहायक जूनियर असिस्टेंट भर्ती परीक्षा 2015)

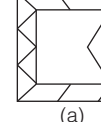
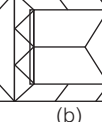
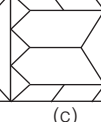
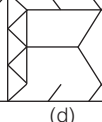
18.  (a)  (b)  (c)  (d) 

(SSC CGL 2015)

प्रश्न आकृति                      उत्तर आकृतियाँ

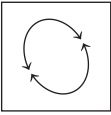
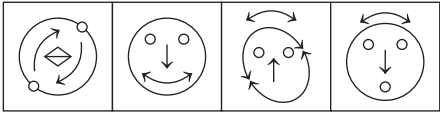
19.  

(a)                      (b)                      (c)                      (d)

(SSC 10+2 2014)

**निर्देश** (प्र. सं. 20-34) निम्नलिखित प्रत्येक प्रश्न में बाईं ओर एक प्रश्न आकृति तथा दाईं ओर चार उत्तर आकृतियाँ दी गई हैं। प्रश्न आकृति में कौन-सी उत्तर आकृति सन्निहित है?

प्रश्न आकृति                      उत्तर आकृतियाँ

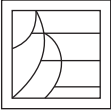
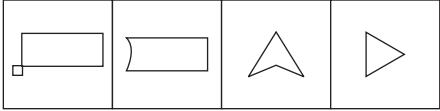
20.  

(a)                      (b)                      (c)                      (d)

(SSC CGL 2015)

प्रश्न आकृति                      उत्तर आकृतियाँ

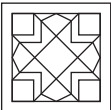
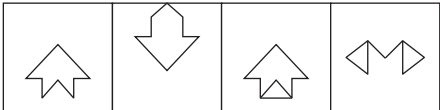
21.  

(a)                      (b)                      (c)                      (d)

(SSC Constable 2012)

प्रश्न आकृति                      उत्तर आकृतियाँ

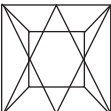
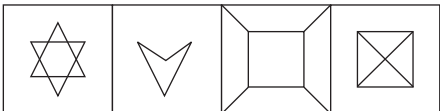
22.  

(a)                      (b)                      (c)                      (d)

(SSC CGL 2013)

प्रश्न आकृति                      उत्तर आकृतियाँ

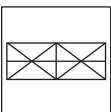
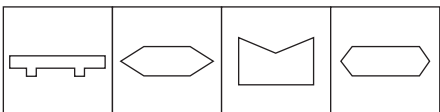
23.  

(a)                      (b)                      (c)                      (d)

(SSC Steno 2014)

प्रश्न आकृति                      उत्तर आकृतियाँ

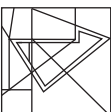
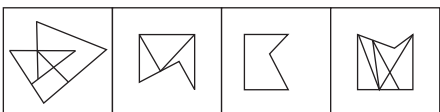
24.  

(a)                      (b)                      (c)                      (d)

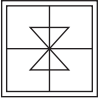
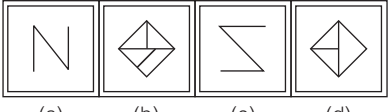

(SSC 10+2 2015)

प्रश्न आकृति                      उत्तर आकृतियाँ

25.  

(a)                      (b)                      (c)                      (d)

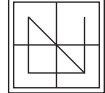
प्रश्न आकृति                      उत्तर आकृतियाँ

26.  

(a)                      (b)                      (c)                      (d)

प्रश्न आकृति                      उत्तर आकृतियाँ

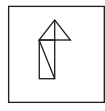
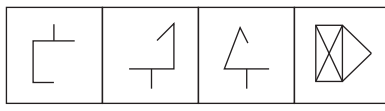
27.  

(a)                      (b)                      (c)                      (d)

प्रश्न आकृति                      उत्तर आकृतियाँ

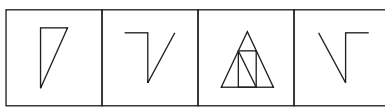
28.  

(a)                      (b)                      (c)                      (d)

प्रश्न आकृति                      उत्तर आकृतियाँ

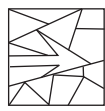
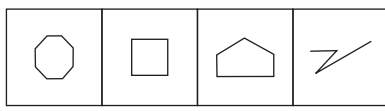
29.  

(a)                      (b)                      (c)                      (d)

प्रश्न आकृति                      उत्तर आकृतियाँ

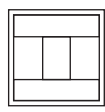
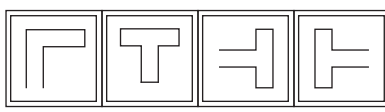
30.  

(a)                      (b)                      (c)                      (d)

प्रश्न आकृति                      उत्तर आकृतियाँ

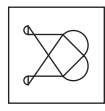
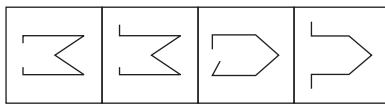
31.  

(a)                      (b)                      (c)                      (d)

प्रश्न आकृति                      उत्तर आकृतियाँ

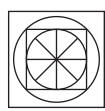
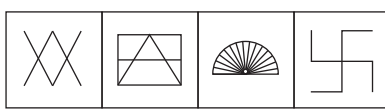
32.  

(a)                      (b)                      (c)                      (d)

प्रश्न आकृति                      उत्तर आकृतियाँ

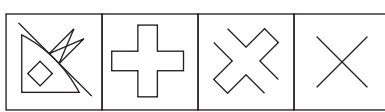
33.  

(a)                      (b)                      (c)                      (d)

प्रश्न आकृति                      उत्तर आकृतियाँ

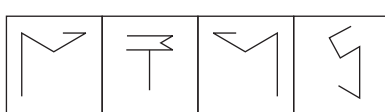
34.  

(a)                      (b)                      (c)                      (d)



# 07

## आकृतियों की गिनती (Counting of Figures)

जब दी गई प्रश्नाकृति में कई ज्यामितीय आकृतियाँ (Geometrical figures) दी गई होती हैं, तब अभ्यर्थियों को प्रश्नानुसार पूछी गई ज्यामितीय आकृतियों को गिनकर उनकी संख्या ज्ञात करनी होती है। इस प्रकार, यह अध्याय 'आकृतियों की गिनती' कहलाता है।

इस अध्याय के अन्तर्गत आने वाले प्रश्नों में एक आकृति दी गई होती है दी गई आकृति में से पूछी गई ज्यामितीय आकृतियों को (यथा-वृत्त, त्रिभुज, वर्ग, सरल रेखाएँ, आयत, समान्तर चतुर्भुज इत्यादि) पहचानकर उनकी कुल संख्या को ज्ञात करना होता है। इस प्रकार के प्रश्नों का सही उत्तर प्राप्त करने के लिए सर्वप्रथम अभ्यर्थियों को उस आकृति में अभीष्ट आकृति ढूँढनी होती है। जो कई आकृतियों के संयोजन से बनी होती है।

इस अध्याय के अन्तर्गत निम्न प्रकार के प्रश्न पूछे जाते हैं

### प्रकार 1. सरल रेखाओं एवं त्रिभुजों की गिनती

इस प्रकार के प्रश्नों में अभ्यर्थी को दी गई आकृति में सरल रेखाओं एवं त्रिभुजों की संख्या ज्ञात करनी होती है।

#### 1. सरल रेखाओं की गिनती

सरल रेखा उस ज्यामिति आकृति को कहते हैं, जिसमें केवल लम्बाई होती है, चौड़ाई और मोटाई नहीं होती है या वह रेखा, जो एक बिन्दु से दूसरे बिन्दु तक बिना दिशा बदले सीधी जाती है, सरल रेखा (Straight line) कहलाती है।

जैसे—AB एक सरल रेखा है।

A ————— B

किसी भी आकृति में कुल कितनी सरल रेखाएँ (Straight lines) हैं, इसे ज्ञात करने के लिए सरल रेखाओं को हम लोग तीन भागों में बाँट देते हैं

##### 1. क्षैतिज रेखा (Horizontal line)

A ————— B

##### 2. लम्बवत् रेखा (Vertical line)

A  
|  
B

##### 3. तिरछी रेखा (Slant line)

A A  
| |  
या  
B B

#### सरल रेखाओं की गिनती की विधि

सरल रेखाओं की गिनती में दी गई आकृति में सबसे लम्बी सरल रेखा की ही गिनती की जाती है। जैसे— A ————— C ————— B में AC तथा BC को दो रेखा न मानकर केवल AB के रूप में उसे केवल एक रेखा मानेंगे।

● **उदाहरण 1.** निम्न प्रश्न में एक प्रश्न आकृति दी गई है। इस आकृति में कितनी सरल रेखाएँ दी हैं?

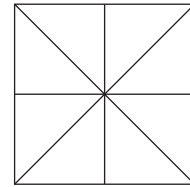

(a) 5

(b) 8

(c) 10

(d) 15

**व्याख्या (b)** प्रश्न आकृति का ध्यानपूर्वक अवलोकन करने के बाद ज्ञात होता है कि दी गई आकृति में तीन क्षैतिज रेखाएँ क्रमशः AB, HF तथा DC हैं, तीन लम्बवत् रेखाएँ क्रमशः AD, EG तथा BC हैं तथा दो तिरछी रेखाएँ क्रमशः AC तथा BD हैं।

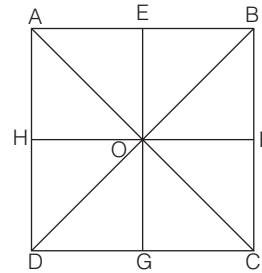

इस प्रकार, कुल सरल रेखाओं की संख्या = 3 + 3 + 2 = 8



2. त्रिभुजों की गिनती

तीन भुजाओं से घिरा समतल क्षेत्र त्रिभुज कहलाता है। त्रिभुज के लिए 'Δ' चिह्न का प्रयोग किया जाता है। किसी भी त्रिभुज में तीन भुजाएँ, तीन शीर्ष तथा तीन कोण होते हैं।

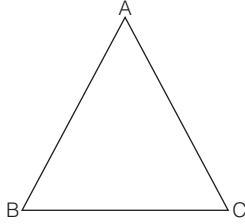

उदाहरण 2. दी गई आकृति में कितने त्रिभुज हैं? (SSC MTS 2017)

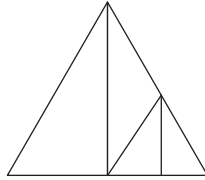

- (a) 5
- (b) 7
- (c) 8
- (d) 9

व्याख्या (b)

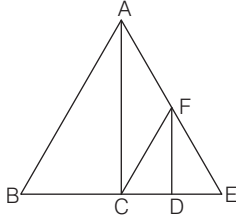

इस आकृति में निम्न त्रिभुज हैं  
 $\Delta ABC, \Delta ACE, \Delta ACF, \Delta CDF, \Delta EFD, \Delta CFE,$  तथा  $\Delta ABE$   
 अर्थात् दी गई आकृति में कुल सात त्रिभुज हैं।

उदाहरण 3. निम्न प्रश्न आकृति में कितने त्रिभुज हैं? (UKPSC 2016)

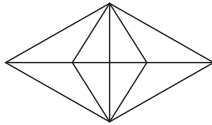

- (a) 10
- (b) 24
- (c) 22
- (d) 20

व्याख्या (b)

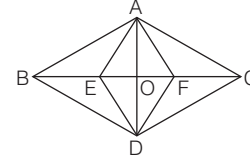

प्रश्न आकृति का ध्यानपूर्वक अवलोकन करने के बाद ज्ञात होता है कि दी गई आकृति में सबसे छोटे त्रिभुज =  $\Delta ABE, \Delta AEO, \Delta AOF, \Delta AFC, \Delta DEB, \Delta DOE, \Delta DFO$  तथा  $\Delta DCF = 8$   
 दो छोटे-छोटे त्रिभुजों से मिलकर बने त्रिभुज =  $\Delta ABO, \Delta AEF, \Delta AOC, \Delta BOD, \Delta DEF, \Delta DOC, \Delta AED$  तथा  $\Delta ADF = 8$   
 तीन छोटे-छोटे त्रिभुजों से मिलकर बने त्रिभुज  
 =  $\Delta ABF, \Delta AEC, \Delta BDF$  तथा  $\Delta EDC = 4$   
 चार त्रिभुजों से मिलकर बने त्रिभुज  
 =  $\Delta ABC, \Delta BCD, \Delta ABD$  तथा  $\Delta ACD = 4$   
 $\therefore$  त्रिभुजों की कुल संख्या =  $8 + 8 + 4 + 4 = 24$

उदाहरण 4. निम्न आकृति में त्रिभुजों की संख्या कितनी है?

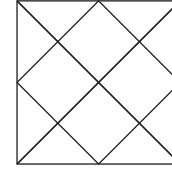

- (a) 20
- (b) 27
- (c) 18
- (d) 29

(SSC 10+2 2012)

व्याख्या (a)

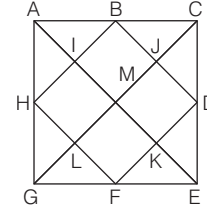

प्रश्न आकृति का ध्यानपूर्वक अवलोकन करने के बाद ज्ञात होता है कि सबसे छोटे त्रिभुज =  $\Delta ABI, \Delta BCJ, \Delta CDJ, \Delta DEK, \Delta EFK, \Delta FGL, \Delta GHK, \Delta HAI = 8$   
 दो छोटे-छोटे त्रिभुजों से मिलकर बने त्रिभुज  
 =  $\Delta BCD, \Delta DEF, \Delta FGH, \Delta HAB = 4$   
 तीन छोटे-छोटे त्रिभुजों से मिलकर बने हैं बड़े त्रिभुज  
 $\Delta ACM, \Delta CEM, \Delta EGM, \Delta GAM = 4$   
 आकृति में सबसे बड़े त्रिभुज =  $\Delta ACE, \Delta AGE, \Delta GAC, \Delta GEC = 4$   
 $\therefore$  कुल त्रिभुजों की संख्या =  $8 + 4 + 4 + 4 = 20$

# प्रश्नावली 7.1

निर्देश (प्र. सं. 1-27) निम्नलिखित प्रत्येक प्रश्न में एक आकृति दी गई है। इस पर आधारित पूछे गए प्रश्नों का उत्तर दीजिए।

1. नीचे दी गई आकृति में कितनी सरल रेखाएँ हैं?

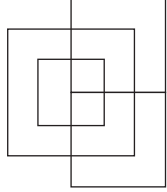

(UP B.Ed 2009)

- (a) 12 (b) 13 (c) 14 (d) 15

2. निम्न आकृति बनाने के लिए न्यूनतम आवश्यक रेखाओं की संख्या क्या है?

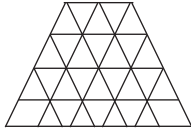

(RRB ग्रुप डी परीक्षा 2018)

- (a) 15 (b) 17 (c) 10 (d) 12

3. नीचे दी गई आकृति में कितनी सरल रेखाएँ हैं?

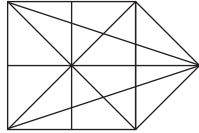

(SSC 10+2 2009)

- (a) 10 (b) 12 (c) 13 (d) 17

4. नीचे दी गई आकृति में कितनी सरल रेखाएँ हैं?

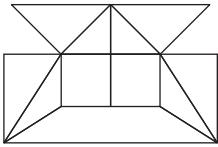

(UP Police Constable 2018; IB ACIO 2017)

- (a) 16 (b) 17 (c) 18 (d) 19

5. नीचे दी गई आकृति बनाने के लिए कितनी रेखाओं का उपयोग किया जाएगा?

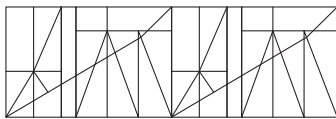

(RRB ग्रुप डी परीक्षा 2018)

- (a) 36 (b) 55 (c) 31 (d) 28

6. नीचे दी गई आकृति में कितने त्रिभुज हैं?

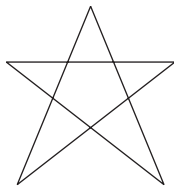

(RRB ALP 2018 ; SSC Steno 2008)

- (a) 5 (b) 6 (c) 8 (d) 10

7. नीचे दी गई आकृति में कितने त्रिभुज हैं?

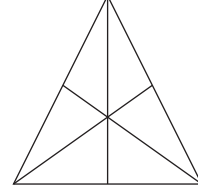

(RRB ALP 2018; SSC 10+2 2013)

- (a) 16 (b) 13 (c) 9 (d) 7

8. नीचे दी गई आकृति में कितने त्रिभुज हैं?

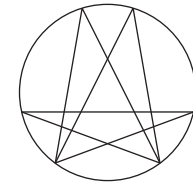

- (a) 22 (b) 24 (c) 26 (d) 28

9. दिए गए चित्र में कितने त्रिकोण हैं?

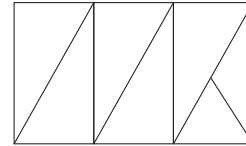

(UPSSSC ट्यूबवेल ऑपरेटर भर्ती परीक्षा 2018)

- (a) 8 (b) 10 (c) 12 (d) 7

10. प्रस्तुत आकृति में कितने त्रिकोण हैं?

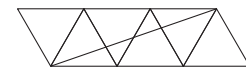

(RRB ग्रुप डी परीक्षा 2018)

- (a) 10 (b) 6 (c) 8 (d) 18

11. निम्न आकृति में कितने त्रिभुज हैं?

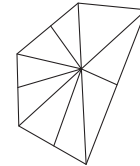

(RRB ग्रुप डी परीक्षा 2018)

- (a) 12 (b) 15 (c) 14 (d) 8

12. नीचे दिए गए चित्र में कितने त्रिकोण मौजूद हैं?

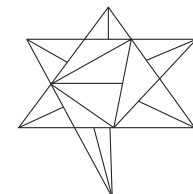

(RRB ग्रुप डी परीक्षा 2018)

- (a) 31 (b) 34 (c) 30 (d) 29

13. दिए गए चित्र में त्रिभुजों की संख्या ज्ञात करें।

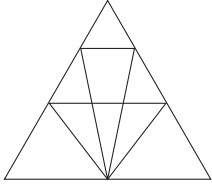

(RRB NTPC फेज-1 परीक्षा 2016)

- (a) 26 (b) 22  
(c) 18 (d) 12

14. इस आकृति में कितने त्रिभुज हैं?

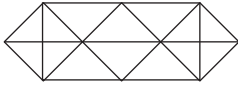

(SSC CGL 2015)

- (a) 24 (b) 14  
(c) 28 (d) 20

15. नीचे दी गई आकृति में कितने त्रिभुज हैं?

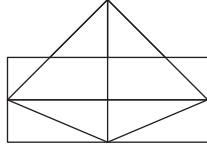

(UP Police Constable 2009)

- (a) 11 (b) 13  
(c) 15 (d) 17

16. नीचे दी गई आकृति में कितने त्रिभुज हैं?

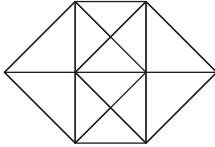

(SSC CGL 2009)

- (a) 20 (b) 24  
(c) 28 (d) 32

17. आकृति में त्रिभुजों की संख्या बताइए।

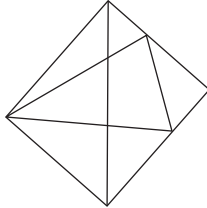

(SSC CGL 2016)

- (a) 8 (b) 9  
(c) 11 (d) 12

18. नीचे दी गई आकृति में कितने त्रिभुज हैं?

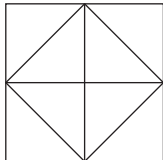

(RRB ALP 2018; SSC MTS 2007)

- (a) 4 (b) 12  
(c) 16 (d) 10

19. दी गई आकृति में कितने त्रिभुज हैं?

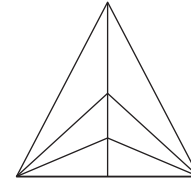

(SSC CPO 2017)

- (a) 13 (b) 14 (c) 12 (d) 15

20. निम्नलिखित चित्र को तैयार करने के लिए कितनी न्यूनतम सरल रेखाओं की आवश्यकता होगी?

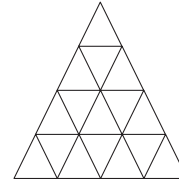

(UPSSSC लोअर सबऑर्डिनेट भर्ती परीक्षा 2015)

- (a) 10 (b) 11 (c) 12 (d) 13

21. नीचे दी गई आकृति में कितने त्रिभुज हैं?

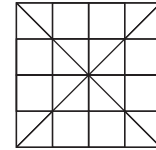

(RRB ALP 2008)

- (a) 36 (b) 40 (c) 44 (d) 48

22. नीचे दी गई आकृति में कितने त्रिभुज हैं?

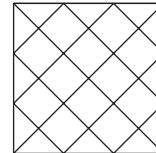

- (a) 28 (b) 32 (c) 36 (d) 40

23. नीचे दी गई आकृति में कितने त्रिभुज हैं?

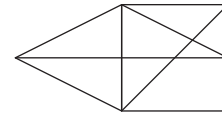

(SSC Constable 2011)

- (a) 12 (b) 13 (c) 14 (d) 15

24. नीचे दी गई आकृति में कितने त्रिभुज हैं?

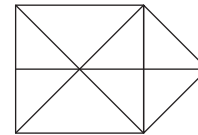

(SSC 10+2 2005)

- (a) 13 (b) 14 (c) 17 (d) 16

25. नीचे दी गई आकृति में कितने त्रिभुज हैं?

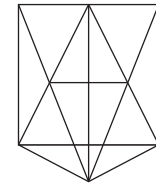

(SSC Steno 2008)

- (a) 35 (b) 4 (c) 18 (d) 20

26. नीचे दी गई आकृति में कितने त्रिभुज हैं?

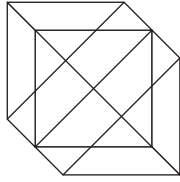

(IB ACIO 2017, UP B.Ed 2009)

- (a) 18 (b) 20 (c) 24 (d) 27

27. नीचे दी गई आकृति में कितने त्रिभुज हैं?

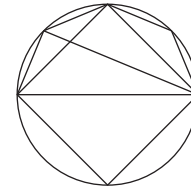

- (a) 8 (b) 10 (c) 11 (d) 12

## उत्तर सहित व्याख्या

1. (b) दी गई आकृति में निम्न 13 सरल रेखाएँ हैं

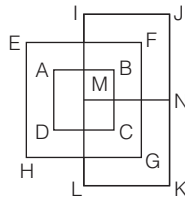

क्षैतिज रेखाएँ = IJ, EF, AB, MN, DC, HG, LK = 7  
 लम्ब रेखाएँ = EH, AD, IL, BC, FG, JK = 6  
 अतः कुल सरल रेखाओं की संख्या = 7 + 6 + 0 = 13

2. (a) दी गई आकृति में निम्न 15 रेखाएँ हैं।

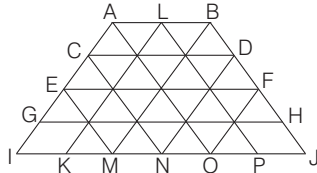

रेखाएँ = AB, CD, EF, GH, IJ, EM, CN, AO, LP, BJ, OF, DN, BM, KL, AI = 15

3. (b) दी गई आकृति में निम्न 12 सरल रेखाएँ हैं

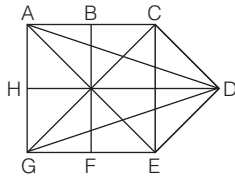

रेखाएँ = AC, HD, GE, AG, BF, CE, AE, CD, AD, CG, DE, GD = 12

4. (b) दी गई आकृति में निम्न 17 सरल रेखाएँ हैं

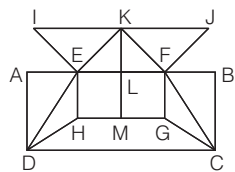

रेखाएँ = IJ, AB, HG, DC, AD, EH, KM, FG, BC, DE, CF, IE, EK, JF, KF, DH, CG = 17

5. (c) दी गई आकृति में निम्न 31 रेखाएँ हैं।

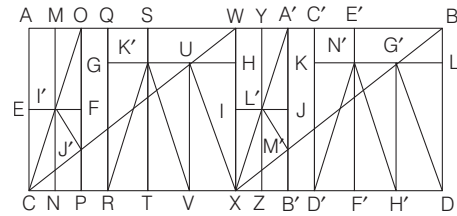

रेखाएँ =  
 AB, CD, EF, GH, IJ, KL, AC, MN, OP, QR, ST, UV, WX, YZ, A' B',  
 C' D', E' F', G' H', BD, CO, I' J', CW, RK', K' V, UX, XA', XB, L' M', D' N',  
 N' H', G' D.  
 ∴ कुल रेखाएँ = 31

6. (d) दी गई आकृति में निम्न 10 त्रिभुज हैं

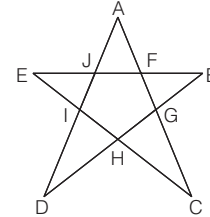

त्रिभुज =  $\Delta AJF$ ,  $\Delta BFG$ ,  $\Delta CGH$ ,  $\Delta DHI$ ,  $\Delta EIJ$ ,  $\Delta AIC$ ,  $\Delta EHB$ ,  $\Delta EFC$ ,  
 $\Delta DJB$ ,  $\Delta DAG$  = 10

7. (a) दी गई आकृति में निम्न 16 त्रिभुज हैं

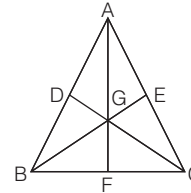

त्रिभुज =  $\Delta ADG$ ,  $\Delta BDG$ ,  $\Delta BGF$ ,  $\Delta FGC$ ,  $\Delta GCE$ ,  $\Delta AGE$ ,  $\Delta ABF$ ,  
 $\Delta AFC$ ,  $\Delta ADC$ ,  $\Delta BCD$ ,  $\Delta AEB$ ,  $\Delta BCE$ ,  $\Delta ABC$ ,  $\Delta AGC$ ,  
 $\Delta BGC$ ,  $\Delta AGB$  = 16

8. (c) दी गई आकृति में निम्न 26 त्रिभुज हैं

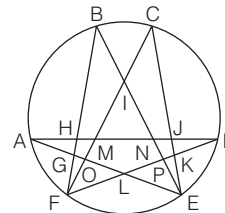

त्रिभुज =  $\Delta AGH, \Delta GFO, \Delta LFO, \Delta DJK,$   
 $\Delta EKP, \Delta PEL, \Delta IMN, \Delta GFL,$   
 $\Delta KEL, \Delta AMO, \Delta NDP, \Delta BHN,$   
 $\Delta CMJ, \Delta NEJ, \Delta HFM, \Delta IOE,$   
 $\Delta IFR, \Delta BIF, \Delta CEI, \Delta ANE,$   
 $\Delta FMD, \Delta FCK, \Delta BGE, \Delta ADL,$   
 $\Delta BPF, \Delta COE = 26$

9. (a) दी गई आकृति में बिन्दुओं के नाम लिखने पर,

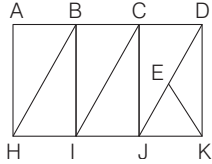

$\Delta HAB, \Delta BHI, \Delta IBC, \Delta CIJ, \Delta JCD, \Delta DKJ, \Delta JEK$  तथा  $\Delta KED$   
 अतः दी गई आकृति में 8 त्रिभुज हैं।

10. (d) दी गई आकृति में 18 त्रिकोण हैं।

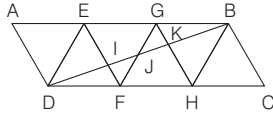

जो निम्न हैं  
 $\Delta AED, \Delta DEI, \Delta IDF, \Delta IJF, \Delta DEF, \Delta FEG, \Delta GJK, \Delta GFH, \Delta GKB,$   
 $\Delta GHB, \Delta BHC, \Delta DJF, \Delta DBH, \Delta DKH, \Delta DBC, \Delta ADB, \Delta EDB, \Delta GJB$

11. (b)

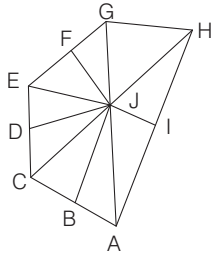

उपरोक्त आकृति में निम्नलिखित 15 त्रिभुज हैं  
 $\Delta AIJ, \Delta AJB, \Delta BJC, \Delta CJD, \Delta DJE, \Delta EJA, \Delta FJG, \Delta GJH, \Delta HJI,$   
 $\Delta AJH, \Delta AJC, \Delta AGH, \Delta ACH, \Delta CJE$  व  $\Delta EJG$

12. (a)

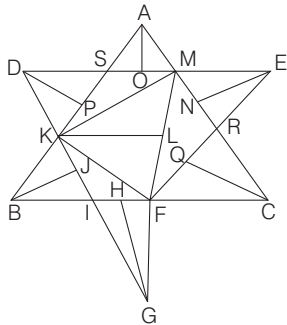

निम्न चित्र में 31 त्रिभुज हैं, जो निम्न हैं  
 $\Delta ABC, \Delta DKS, \Delta DPS, \Delta DPK, \Delta KFM, \Delta KLF, \Delta KLM, \Delta ASM, \Delta AOS,$   
 $\Delta AOM, \Delta EMR, \Delta ENM, \Delta ENR, \Delta CRF, \Delta CRQ, \Delta CQF, \Delta GIF, \Delta GHF,$   
 $\Delta GHI, \Delta BIK, \Delta BIJ, \Delta BJK, \Delta KIF, \Delta MRF, \Delta KSM, \Delta MEF, \Delta DKM,$   
 $\Delta AKM, \Delta GKF, \Delta BFK, \Delta FMC$

13. (c) दी गई आकृति में त्रिभुज

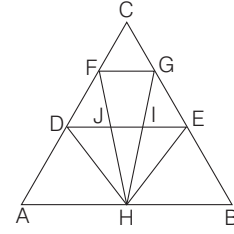

$\Delta ABC, \Delta CDE, \Delta DHF, \Delta FGH, \Delta AFH, \Delta GHB,$   
 $\Delta BHE, \Delta ADH, \Delta HIE, \Delta JIH, \Delta DJH, \Delta GIE,$   
 $\Delta FJD, \Delta CFG, \Delta DIH, \Delta EJH, \Delta GHE, \Delta FDH$   
 अतः कुल 18 त्रिभुज हैं।

14. (c) दी गई आकृति में 28 त्रिभुज हैं

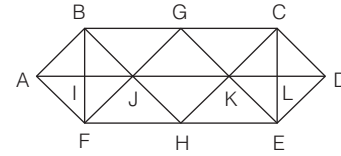

त्रिभुज =  $\Delta ABI, \Delta BIJ, \Delta IJF, \Delta AIF, \Delta BJG, \Delta FJH, \Delta GCK,$   
 $\Delta HKE, \Delta KCL, \Delta CLD, \Delta LDE, \Delta KLE, \Delta GJK,$   
 $\Delta JKH, \Delta ABF, \Delta ABJ, \Delta BJF, \Delta AJF, \Delta KCD, \Delta CDE,$   
 $\Delta DEK, \Delta EKC, \Delta BGF, \Delta BFH, \Delta CEH, \Delta GCE, \Delta FGE,$   
 $\Delta BHC = 28$

15. (c) दी गई आकृति में निम्न 15 त्रिभुज हैं

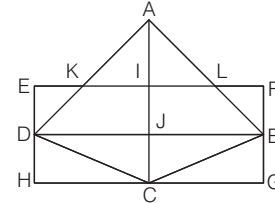

त्रिभुज =  $\Delta AIK, \Delta AIL, \Delta EKD, \Delta FLB, \Delta CDJ, \Delta CBJ, \Delta CDH,$   
 $\Delta CBG, \Delta ADJ, \Delta ABJ, \Delta AKL, \Delta BCD, \Delta ADC, \Delta ACB,$   
 $\Delta ADB = 15$

16. (c) दी गई आकृति में निम्न 28 त्रिभुज हैं

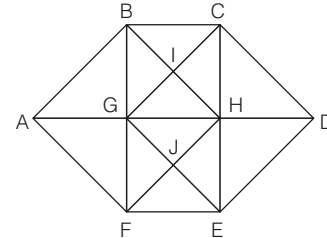

त्रिभुज =  $\Delta ABG, \Delta AGF, \Delta CHD, \Delta HDE, \Delta BGI, \Delta BCI, \Delta HCI,$   
 $\Delta HGI, \Delta GHJ, \Delta HEJ, \Delta EFJ, \Delta GFJ, \Delta ABF, \Delta CDE,$   
 $\Delta BCG, \Delta BCH, \Delta HCG, \Delta BHG, \Delta GHE, \Delta HEF,$   
 $\Delta GFE, \Delta GHF, \Delta ABH, \Delta AFH, \Delta CDG, \Delta GDE,$   
 $\Delta BHF, \Delta CGE = 28$

17. (d) दी गई आकृति में निम्न त्रिभुज हैं

$\triangle AFB, \triangle FBD, \triangle DEF, \triangle BCD, \triangle DEG, \triangle FHG, \triangle AHF, \triangle FGE, \triangle AFE, \triangle AEC, \triangle AHB, \triangle AFG$

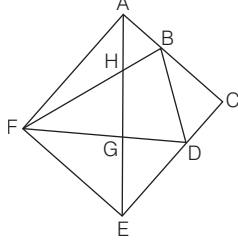

अर्थात् दी गई आकृति में कुल 12 त्रिभुज हैं।

18. (b) दी गई आकृति में निम्न 12 त्रिभुज हैं

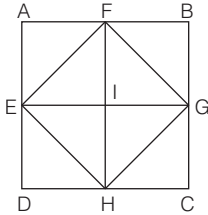

त्रिभुज =  $\triangle AEF, \triangle BFG, \triangle CGH, \triangle DEH, \triangle EFI, \triangle FIG, \triangle GIH, \triangle EIH, \triangle FEG, \triangle FGH, \triangle EGH, \triangle EFH = 12$

19. (d) दी गई आकृति निम्न हैं

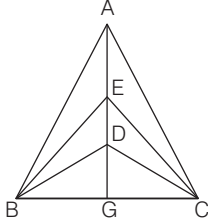

दी गई आकृति में निम्न त्रिभुज हैं

$\triangle BGD, \triangle BGE, \triangle BGA, \triangle CGD, \triangle CGE, \triangle CGA, \triangle BDC, \triangle BEC, \triangle BAC, \triangle ABD, \triangle ABE, \triangle ACD, \triangle ACE, \triangle BED, \triangle CED$

अतः दी गई आकृति में कुल 15 त्रिभुज हैं।

20. (c) दी गई आकृति में बिन्दुओं के नाम रखने पर,

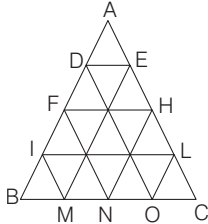

अब, दी गई आकृति में क्षैतिज रेखाएँ BC, IL, FH, DE अर्थात् 4 तथा तिरछी रेखाएँ AB, EM, HN, LO, IM, FN, DO, AC अर्थात् 8

अतः प्रश्न में दिया गया चित्र तैयार करने के लिए न्यूनतम सरल रेखाओं की अभीष्ट संख्या =  $4 + 8 = 12$

21. (d) दी गई आकृति में निम्न 48 त्रिभुज हैं

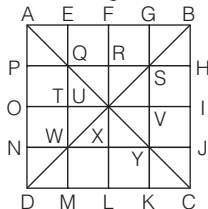

त्रिभुज =  $\triangle APQ, \triangle QTU, \triangle UXY, \triangle YKC, \triangle AEQ, \triangle QRU, \triangle UVY, \triangle YJC, \triangle BGS, \triangle SRU, \triangle UTW, \triangle WND, \triangle BHS, \triangle SVU, \triangle UXW, \triangle WMD, \triangle QUS, \triangle SUY, \triangle WUY, \triangle QUW, \triangle AFU, \triangle UIC, \triangle AOU, \triangle ULC, \triangle UOD, \triangle ULD, \triangle BFU, \triangle BIU, \triangle QSY, \triangle SQW, \triangle SYW, \triangle QWY, \triangle ABU, \triangle ADU, \triangle CDU, \triangle CBU, \triangle ANY, \triangle AGY, \triangle QMC, \triangle QHC, \triangle BJW, \triangle BEW, \triangle SKD, \triangle DPS, \triangle ADC, \triangle BDC, \triangle ABC, \triangle ABD = 48$

22. (c) दी गई आकृति में निम्न 36 त्रिभुज हैं

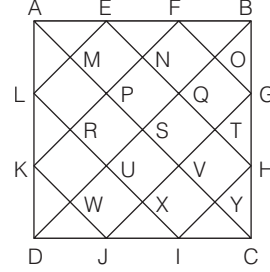

त्रिभुज =  $\triangle AML, \triangle LRK, \triangle KWD, \triangle DWJ, \triangle JXI, \triangle IYC, \triangle CYH, \triangle HTG, \triangle GOB, \triangle BOF, \triangle FNE, \triangle EMA, \triangle ALE, \triangle KDJ, \triangle HIC, \triangle BFG, \triangle APK, \triangle LUD, \triangle DUI, \triangle JVC, \triangle CVG, \triangle HQB, \triangle BQE, \triangle FPA, \triangle ASD, \triangle BSC, \triangle BSA, \triangle DSC, \triangle AFK, \triangle LDI, \triangle JCG, \triangle BEH, \triangle ADC, \triangle BDC, \triangle ABC, \triangle ABD = 36$

23. (d) दी गई आकृति में निम्न 15 त्रिभुज हैं

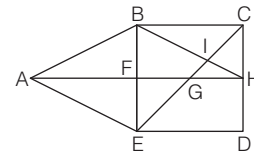

त्रिभुज =  $\triangle CHI, \triangle GHI, \triangle BCI, \triangle EFG, \triangle AFE, \triangle ABF, \triangle ABE, \triangle BHF, \triangle BEI, \triangle CGH, \triangle BCH, \triangle AEG, \triangle ABH, \triangle BCE, \triangle CED = 15$

24. (c) दी गई आकृति में निम्न 17 त्रिभुज हैं

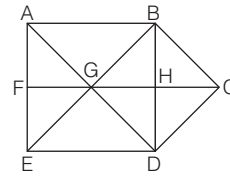

त्रिभुज =  $\triangle BCH, \triangle HCD, \triangle DGH, \triangle BGH, \triangle BGA, \triangle DGE, \triangle AFG, \triangle EFG, \triangle AGE, \triangle BGD, \triangle BDC, \triangle BED, \triangle AEB, \triangle CBG, \triangle CGD, \triangle ABD, \triangle ADE = 17$

25. (a) दी गई आकृति में निम्न 35 त्रिभुज हैं

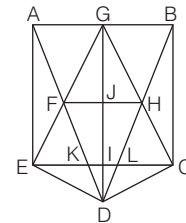

त्रिभुज =  $\triangle ABD, \triangle FHD, \triangle FGH, \triangle FGD, \triangle GHG, \triangle GJH, \triangle HJD, \triangle JDF, \triangle GJF, \triangle KID, \triangle LID, \triangle EID, \triangle CID, \triangle CLD, \triangle EKD, \triangle AFE, \triangle AFG, \triangle EFK, \triangle AGE, \triangle EAK, \triangle EAD, \triangle EFD, \triangle EGC, \triangle GHB, \triangle BHC, \triangle CHL, \triangle GCB, \triangle BLC, \triangle BDC, \triangle KLD, \triangle HCD, \triangle EGI, \triangle GIC, \triangle AGD, \triangle BGD = 35$

26. (c) दी गई आकृति में निम्न 24 त्रिभुज हैं

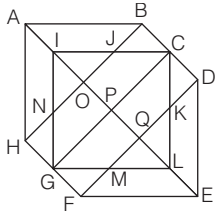

त्रिभुज =  $\Delta ABCJ, \Delta CDK, \Delta KLM, \Delta LMN, \Delta FGM, \Delta GHN, \Delta NOI, \Delta IJO, \Delta AOB, \Delta DEQ, \Delta FEQ, \Delta AOH, \Delta GIP, \Delta CIP, \Delta CLP, \Delta GLP, \Delta KLM, \Delta NIJ, \Delta ABH, \Delta DEF, \Delta ICL, \Delta CLG, \Delta LGI, \Delta GIC = 24$

27. (b) दी गई आकृति में निम्न 10 त्रिभुज हैं

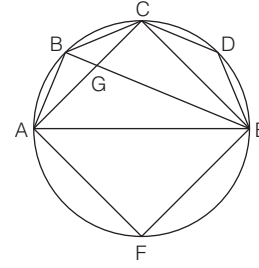

त्रिभुज =  $\Delta ABG, \Delta BCG, \Delta CDE, \Delta GCE, \Delta AGE, \Delta AFE, \Delta ABC, \Delta ABE, \Delta ACE, \Delta BCE = 10$

## प्रकार 2. चतुर्भुजों एवं बहुभुजों की गिनती

इस प्रकार के प्रश्नों में हमें एक आकृति दी गई होती है जिसमें हमें चतुर्भुजों एवं बहुभुजों की गिनती करनी होती है।

### 1. चतुर्भुजों की गिनती

चार भुजाओं से घिरे समतल क्षेत्र को चतुर्भुज कहते हैं। इसका प्रतीक चिह्न  $\square$  है। किसी भी चतुर्भुज में चार भुजाएँ तथा चार कोण होते हैं।

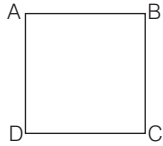

● उदाहरण 5. निम्न प्रश्न में एक प्रश्न आकृति दी गई है। इस आकृति में कितने समान्तर चतुर्भुज हैं?

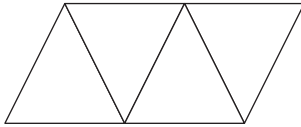

- (a) 4 (b) 8  
(c) 12 (d) 16

व्याख्या (a) प्रश्न आकृति का ध्यानपूर्वक अवलोकन करने के बाद ज्ञात होता है कि

दी गई आकृति में निम्न चार समान्तर चतुर्भुज हैं।

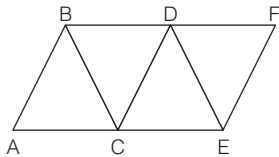

AC को आधार मानकर  $\square ACDB = 1$   
CE को आधार मानकर  $\square CEFD, \square CEDB = 2$   
CD को आधार मानकर  $\square CDFE = 1$   
AE को आधार मानकर  $\square AEFB = 1$   
अतः कुल समान्तर चतुर्भुजों की संख्या =  $2 + 1 + 1 = 4$

● उदाहरण 6. निम्न प्रश्न में एक प्रश्न आकृति दी गई है। इस आकृति में कितने आयत हैं?

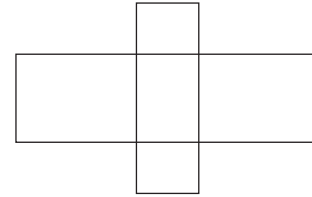

- (a) 9 (b) 11 (c) 13 (d) 15

व्याख्या (b) प्रश्न आकृति का ध्यानपूर्वक अवलोकन करने के बाद ज्ञात होता है कि दी गई आकृति में निम्न 11 आयत हैं

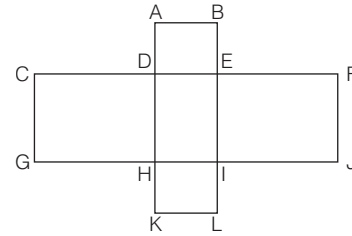

सबसे छोटे आयत =  $ABED, EFJI, ILKH, HGCD, DEIH = 5$   
दो आयतों से मिलकर बने आयत =  $ABIH, DELK, CEIG, DFJH = 4$   
तीन आयतों से मिलकर बने आयत =  $ABLK, CFJG = 2$   
अतः कुल आयतों की संख्या =  $5 + 4 + 2 = 11$

### A. आयतों एवं चतुर्भुजों की गिनती हेतु सूत्र

माना पंक्तियों की संख्या  $r$  तथा स्तम्भों की संख्या  $c$  है।

अब आयतों एवं चतुर्भुजों की संख्या

$$= [(r) + (r - 1) + (r - 2) + \dots + 1] \times [c + (c - 1) + (c - 2) + \dots + 1]$$

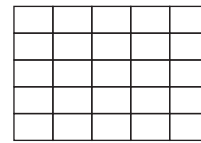

नोट यह सूत्र केवल उन आकृतियों के लिए ही प्रयुक्त होता है, जिस आकृति में स्तम्भ और पंक्ति से बने आयत या चतुर्भुज समान भागों में विभक्त हो।



निम्नलिखित उदाहरणों की सहायता से आप इस सूत्र का सरलतापूर्वक अध्ययन करें।

● **उदाहरण 7.** निम्न आकृति में आयतों की संख्या कितनी है?

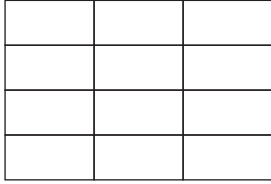

- (a) 48 (b) 60 (c) 61 (d) 56

**व्याख्या (b)** कुल आयतों की संख्या =  $[r + (r - 1) + (r - 2) + \dots + 1]$   
 $\times [c + (c - 1) + (c - 2) + \dots + 1]$   
 $= (4 + 3 + 2 + 1) \times (3 + 2 + 1)$  {जहाँ,  $r = 4, c = 3$ }  
 $= 10 \times 6 = 60$

● **उदाहरण 8.** निम्न आकृति में चतुर्भुजों की संख्या कितनी है?

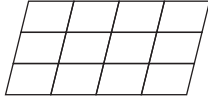

- (a) 90 (b) 85 (c) 60 (d) 70

**व्याख्या (a)** कुल चतुर्भुजों की संख्या =  $[r + (r - 1) + (r - 2) + \dots + 1]$   
 $\times [c + (c - 1) + (c - 2) + \dots + 1]$   
 $= (3 + 2 + 1) \times (5 + 4 + 3 + 2 + 1)$   
 $= 6 \times 15 = 90$  (जहाँ,  $r = 3, c = 5$ )

● **उदाहरण 9.** निम्न प्रश्न में एक प्रश्न आकृति दी गई है। इस आकृति में कितने वर्ग हैं?

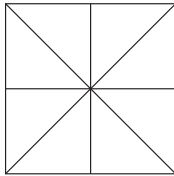

- (a) 5 (b) 10 (c) 15 (d) 20

**व्याख्या (a)** प्रश्न आकृति का ध्यानपूर्वक अवलोकन करने के बाद ज्ञात होता है कि दी गई आकृति में 5 वर्ग हैं

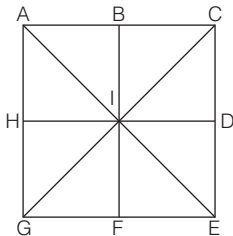

सबसे छोटे वर्ग = ABIH, BCDI, IDEF, IFGH = 4

सबसे बड़ा वर्ग = ACEG = 1

अतः कुल वर्गों की संख्या =  $4 + 1 = 5$

**B. वर्गों की गिनती हेतु सूत्र**

माना पंक्तियों की संख्या  $r$  तथा स्तम्भों की संख्या 'c' है, तब कुल वर्गों की संख्या

$$= (r \times c) + \{(r - 1) \times (c - 1) + (r - 2) \times (c - 2)\} + \dots + 0 \text{ तक}$$

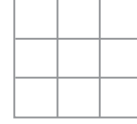

निम्नलिखित उदाहरणों की सहायता से आप इस सूत्र का सरलतापूर्वक अध्ययन करें।

● **उदाहरण 10.** निम्न आकृति में कितने वर्ग हैं?

- (a) 12 (b) 13 (c) 14 (d) 15

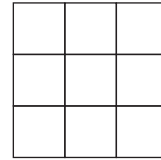

**व्याख्या (c)** सूत्र के अनुसार,

$$\text{कुल वर्गों की संख्या} = (3 \times 3) + (2 \times 2) + (1 \times 1) + (0 \times 0)$$

$$= 9 + 4 + 1 + 0 = 14 \quad (\text{जहाँ, } r = 3, c = 3)$$

● **उदाहरण 11.** निम्न आकृति में कितने वर्ग हैं?

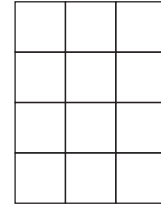

- (a) 20 (b) 22 (c) 21 (d) 24

**व्याख्या (a)** वर्गों की कुल संख्या =  $(4 \times 3) + (3 \times 2) + (2 \times 1) + (1 \times 0)$   
 $= 12 + 6 + 2 + 0 = 20$  (जहाँ,  $r = 4, c = 3$ )

● **उदाहरण 12.** निम्न आकृति में कितने समलम्ब चतुर्भुज हैं?

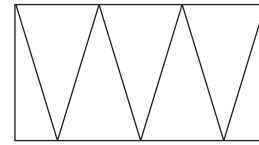

- (a) 12 (b) 13  
(c) 14 (d) 10

**व्याख्या (c)** छोटे समलम्ब चतुर्भुजों की संख्या = ABHI, CDEF = 2

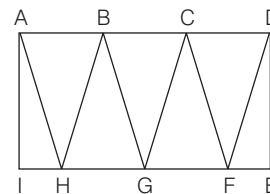

लघु समलम्ब चतुर्भुजों की संख्या = ABGI, ACGI, ACFI, ADFI, DCGE, DBGE, DBHE, DAHE, BCFH, AHGC, BGFD = 11  
 बड़े समलम्ब चतुर्भुजों की संख्या = AHFD = 1  
 ∴ कुल समलम्ब चतुर्भुजों की संख्या = 2 + 11 + 1 = 14

2. बहुभुजों की गिनती

चार से अधिक भुजाओं से घिरे समतल क्षेत्र को बहुभुज कहते हैं। यदि बहुभुज में पाँच, छः या दस भुजाएँ हो, तो उनको क्रमशः पंचभुज (pentagon), षट्भुज (hexagon), दशभुज (decagon) कहते हैं।

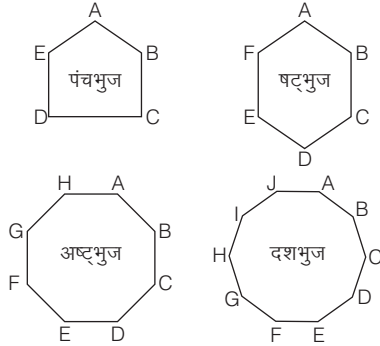

किसी भी आकृति में कुल कितने बहुभुज हैं, इसे ज्ञात करने के लिए बहुभुज को बारी-बारी से गिनते हैं। गिनती करते समय सबसे पहले छोटे बहुभुज को गिनते हैं, उसके बाद उससे बड़े और आगे भी इसी प्रकार गिनती करते हैं।

● उदाहरण 13. निम्न प्रश्न में एक प्रश्न आकृति दी गई है। इस आकृति में कितने षट्भुज हैं?

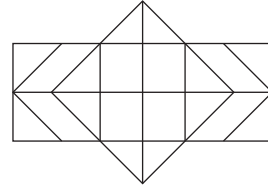

- (a) 4
- (b) 5
- (c) 8
- (d) 10

व्याख्या (b) प्रश्न आकृति का ध्यानपूर्वक अवलोकन करने के बाद ज्ञात होता है कि दी गई आकृति में 5 षट्भुज हैं

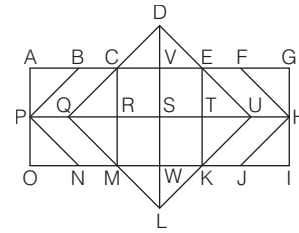

षट्भुज = CDEKLM, CEUKMQ, CFHJMQ, BEUKNP, BFHJNP  
 अतः कुल षट्भुजों की संख्या = 5

## प्रश्नावली 7.2

निर्देश (प्र. सं. 1-14) निम्नलिखित प्रत्येक प्रश्न में एक आकृति दी गई है। इस पर आधारित पूछे गए प्रश्नों के उत्तर दीजिए।

1. नीचे दी गई आकृति में कितने समांतर चतुर्भुज हैं?

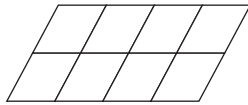

(SSC CGL 2013)

- (a) 12
- (b) 20
- (c) 29
- (d) 30

2. नीचे दी गई आकृति में कितने समांतर चतुर्भुज हैं?

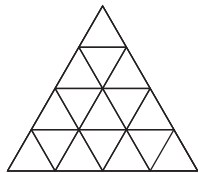

(Chhattisgarh Revenue Inspector 2017)

- (a) 39
- (b) 36
- (c) 28
- (d) 20

3. नीचे दी गई आकृति में कितने समांतर चतुर्भुज हैं?

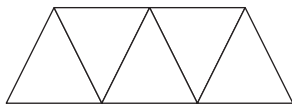

(SSC 10+2 2012)

- (a) 3
- (b) 4
- (c) 5
- (d) 6

4. कितने चौकोर निम्न चित्रित दृश्य में दिए गए हैं?

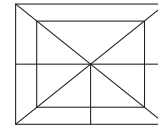

(UPSSSC राजस्व निरीक्षक परीक्षा 2016)

- (a) 5
- (b) 7
- (c) 8
- (d) 8

5. निम्नलिखित चित्र में वर्गों की कुल संख्या कितनी है?

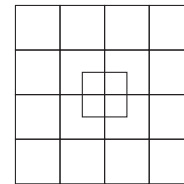

(RRB ग्रुप डी परीक्षा 2018)

- (a) 35
- (b) 38
- (c) 36
- (d) 37

6. नीचे दी गई आकृति में कितने वर्ग हैं?

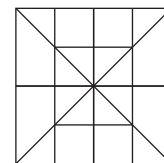

(LIC ADO 2009)

- (a) 13
- (b) 16
- (c) 19
- (d) 20

7. नीचे दी गई आकृति में कितने वर्ग हैं?

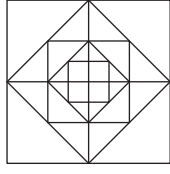

- (a) 12 (b) 13 (c) 16

(SSC 10+2 2008)  
(d) 17

8. नीचे दी गई आकृति में कितने वर्ग हैं?

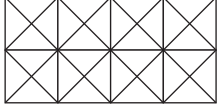

- (a) 11 (b) 21 (c) 24 (d) 26

(UPSSSC समीक्षा अधिकारी 2018)

9. दी गई आकृति में कुल आयतों की संख्या बताइए।

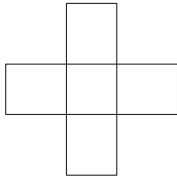

- (a) 10 (b) 11 (c) 12 (d) 13

(UPSSSC आबकारी सिपाही भर्ती परीक्षा 2016)

10. नीचे दी गई आकृति में कितने आयत हैं?

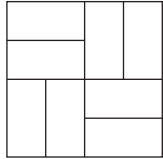

- (a) 24 (b) 16 (c) 22 (d) 14

(UPSSSC कम्बाइण्ड मेडिकल सर्विसेस कम्पेटिटिव परीक्षा 2015)

11. नीचे दी गई आकृति में कुल कितने आयत हैं?

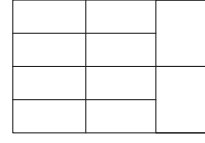

- (a) 20 (b) 22 (c) 27 (d) 29

(UPSSSC ग्राम विकास अधिकारी 2016)

12. नीचे दी गई आकृति में कितने आयत हैं?

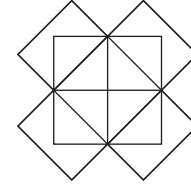

- (a) 10 (b) 12 (c) 13

(UP B.Ed 2009)  
(d) 14

13. नीचे दी गई आकृति में कितने आयत हैं?

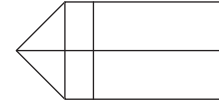

- (a) 7 (b) 8  
(c) 9 (d) 12

(RRB TC/CC 2010)

14. नीचे दी गई आकृति में कितने आयत हैं?

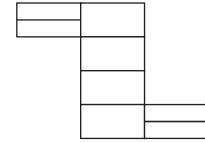

- (a) 8 (b) 17 (c) 18

(SSC 10+2 2010)  
(d) 20

## उत्तर सहित व्याख्या

1. (d) दी गई आकृति में निम्न 30 चतुर्भुज हैं

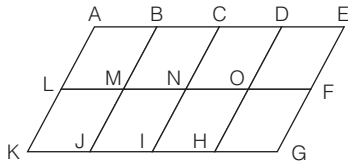

चतुर्भुज =  $\square$  ABML,  $\square$  BCNM,  $\square$  CDON,  $\square$  DEFO,  $\square$  OFGH,  
 $\square$  NOHI,  $\square$  MNIJ,  $\square$  LMJK,  $\square$  ACNL,  $\square$  BDOM,  
 $\square$  CEFN,  $\square$  LNIK,  $\square$  MOHJ,  $\square$  NFGI,  $\square$  ABJK,  
 $\square$  BCIJ,  $\square$  CDHI,  $\square$  DEGH,  $\square$  ADOL,  $\square$  BEFM,  
 $\square$  LOHK,  $\square$  MFGJ,  $\square$  AEFL,  $\square$  LFGK,  $\square$  ACIK,  
 $\square$  BDHJ,  $\square$  CEGI,  $\square$  ADHK,  $\square$  BEGJ,  $\square$  AEGK  
= 30

2. (a) दी गई आकृति में निम्न 39 चतुर्भुज हैं

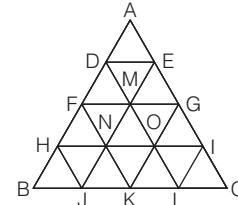

चतुर्भुज =  $\square$  ADME,  $\square$  DFNM,  $\square$  EMOG,  $\square$  FHJN,  $\square$  MNKO,  
 $\square$  GOLI,  $\square$  DEGM,  $\square$  FMON,  $\square$  MGIO,  $\square$  HNKJ,  
 $\square$  NOLK,  $\square$  OICL,  $\square$  DEMF,  $\square$  MGON,  $\square$  MFHN,  
 $\square$  OILK,  $\square$  NOKJ,  $\square$  HNJB,  $\square$  AGOD,  $\square$  EILM,  
 $\square$  DOKF,  $\square$  AFNE,  $\square$  DHJM,  $\square$  ENKG,  $\square$  NICK,  
 $\square$  HOLJ,  $\square$  FGIN,  $\square$  HOKB,  $\square$  NILJ,  $\square$  FGOH,  
 $\square$  HICJ,  $\square$  HILB,  $\square$  DECL,  $\square$  ADLI,  $\square$  AEJH,  
 $\square$  DEJB,  $\square$  FGCK,  $\square$  FGKB,  $\square$  AGKF = 39

3. (d) दी गई आकृति में निम्न 6 समान्तर चतुर्भुज हैं

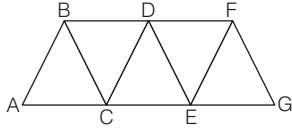

चतुर्भुज =  $\square$  ABDC,  $\square$  ABFE,  $\square$  BCED,  
 $\square$  BCGF,  $\square$  CDFE,  $\square$  DEGF = 6

4. (d) दी गई आकृति में बिन्दुओं के नाम लिखने पर,

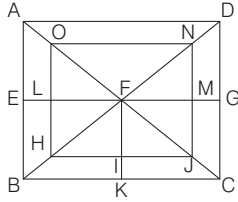

बनने वाले चौकोर (वर्ग) निम्न होंगे  
ABCD, EFKB, FGCK, LFIH, HJNO तथा FMJI  
अतः दी गई आकृति में 6 चौकोर हैं।

5. (a) दी गई आकृति में बिन्दुओं के नाम रखने पर बनने वाले वर्ग निम्नवत् होंगे

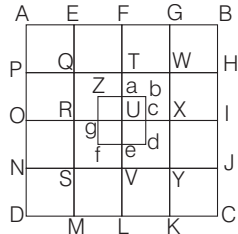

AEQP, EFTQ, FGWT, GBHW, PQRO, QTUR, TWXU, WHIX, ORSN,  
RUVS, UXYV, XIJY, NSMD, SVLM, VYKL, JCKY, AFUO, EGXR, FBIU,  
PTVN, QWYS, THJV, OULD, RXKM, UICL, AGYN, EBJS, PWKD,  
QHCM, ABCD, ZaUg, abcU, Ucde, gUef और Zbdf  
अतः दी गई आकृति में 35 वर्ग हैं।

6. (b) दी गई आकृति में निम्न 16 वर्ग हैं

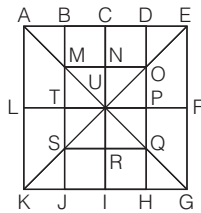

वर्ग =  $\square$  BCNM,  $\square$  CDON,  $\square$  HIRQ,  $\square$  SRIJ,  $\square$  MNUT,  $\square$  NOPU,  
 $\square$  UPQR,  $\square$  TURS,  $\square$  CEFU,  $\square$  GIUF,  $\square$  IKLU,  $\square$  ACUL,  
 $\square$  BDPT,  $\square$  TPHJ,  $\square$  MOQS,  $\square$  AEGK = 16

7. (d) दी गई आकृति में निम्न 17 वर्ग हैं

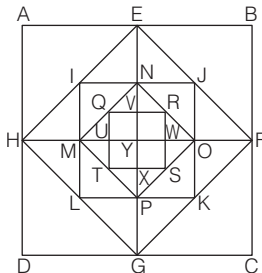

वर्ग =  $\square$  VRWY,  $\square$  YWSX,  $\square$  UYXT,  $\square$  QVYU,  $\square$  QRST,  
 $\square$  NJOY,  $\square$  OYPK,  $\square$  MYLP,  $\square$  INYM,  $\square$  EBFY,  $\square$  YFCG,  
 $\square$  HYGD,  $\square$  AEYH,  $\square$  MNOP,  $\square$  IJKL,  $\square$  EFGH,  
 $\square$  ABCD = 17

8. (c) दी गई आकृति में निम्न 24 वर्ग हैं

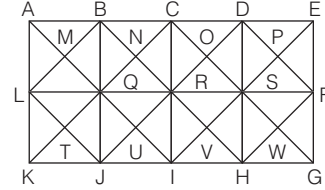

वर्ग =  $\square$  BMQN,  $\square$  LMQT,  $\square$  TQUJ,  $\square$  RNQU,  $\square$  NCOR,  
 $\square$  ROSV,  $\square$  URVI,  $\square$  ODPS,  $\square$  PFWS,  $\square$  SWHV,  
 $\square$  ABQL,  $\square$  BCRQ,  $\square$  CDSR,  $\square$  DEFS,  $\square$  SFGH,  
 $\square$  RSHI,  $\square$  QRIJ,  $\square$  LQJK,  $\square$  LBRJ,  $\square$  QCSI,  
 $\square$  RDFH,  $\square$  ACIK,  $\square$  BDHJ,  $\square$  CEGI = 24

9. (a) दी गई आकृति में बिन्दुओं के नाम रखने पर,

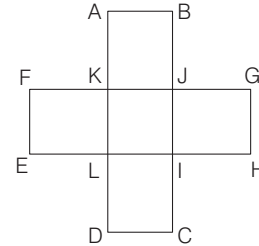

बनने वाले आयत निम्न होंगे  
 $\square$  ABJK,  $\square$  GHIJ,  $\square$  CDLI,  $\square$  EFKL,  $\square$  FJIE,  
 $\square$  FGHE,  $\square$  KLHG,  $\square$  ABIL,  $\square$  ABCD,  
तथा  $\square$  CDKJ  
अतः दी गई आकृति में 10 आयत हैं।

10. (b) दी गई आकृति में निम्न 16 आयत हैं

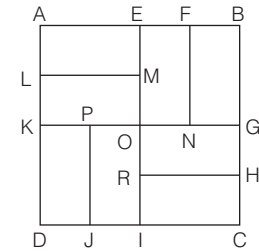

आयत =  $\square$  AEID,  $\square$  BEIC,  $\square$  ABGK,  $\square$  KGCD,  $\square$  AEML,  
 $\square$  LMOK,  $\square$  KPJD,  $\square$  POIJ,  $\square$  EFNO,  $\square$  BGNF,  
 $\square$  ORHG,  $\square$  HCIR,  $\square$  AFNK,  $\square$  BERH,  $\square$  PGCJ,  
 $\square$  LMID = 16

11. (c) दी गई आकृति में बिन्दुओं के नाम लिखने पर,

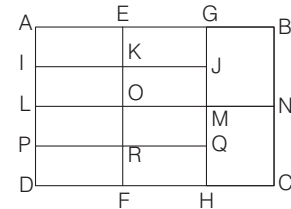

उपरोक्त आकृति में निम्नलिखित 27 आयत होंगे

- AEKI,  EGJK,  AGJI,  IKOL,  
 KJMO,  IJML,  LORP,  OMQR,  
 LMQP,  PRFD,  RQHF,  PQHD=12  
 AGML,  EBNO,  ABNL,  IJQP,  
 LMHD,  ONCF,  LNCD=7,  
 APRE,  IKFD,  AEFD,  ERQG,  
 KFHH,  EFHG,  GBCH=7

तथा 1 आयत  ABCD होगा।

12. (d) दी गई आकृति में निम्न 14 आयत हैं

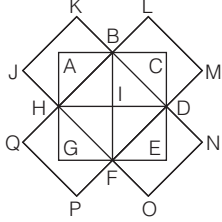

- आयत =  JKBH,  LMDB,  NOFD,  PQHF,  ACDH,  
 BCEF,  DEGH,  FGAB,  HLMF,  BNOH,  
 PQBD,  JKDF,  JKNO,  PQLM = 14

### प्रकार 3. वृत्तों एवं रंगों की गिनती

इस प्रकार के प्रश्नों में अभ्यर्थियों को दी गई आकृति में वृत्तों एवं रंगों की संख्या ज्ञात करनी होती है।

#### 1. वृत्तों की गिनती

वृत्त एक ऐसे बिन्दु का बिन्दुपथ (locus) है, जो इस तरह घूमता है कि उसकी दूरी एक स्थिर बिन्दु से सदैव बराबर रहती है।

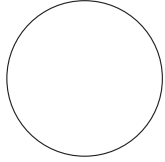

किसी भी आकृति में कुल कितने वृत्त हैं, इसे ज्ञात करने के लिए वृत्तों के अन्दर बारी-बारी से संख्या 1 से शुरू करते हुए संख्याओं को लिखते जाते हैं। सबसे अन्त में आने वाली संख्या ही वृत्तों की अभीष्ट संख्या होती है।

● उदाहरण 14. निम्न प्रश्न में एक प्रश्न आकृति दी गई है। इस आकृति में कितने वृत्त हैं?

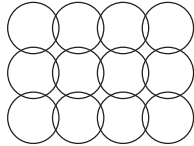

- (a) 8 (b) 12 (c) 16 (d) 18

व्याख्या (b)

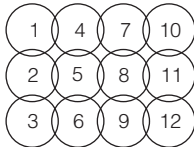

प्रश्न आकृति का ध्यानपूर्वक अवलोकन करने के बाद ज्ञात होता है कि दी गई आकृति में 12 वृत्त हैं।

13. (c) दी गई आकृति में निम्न 9 आयत हैं

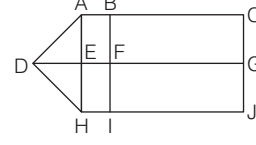

- आयत =  ABFE,  EFIH,  BCGF,  FGJI,  ABIH,  
 ACGE,  EGJH,  BCJI,  ACJH = 9

14. (c) दी गई आकृति में निम्न 18 आयत हैं

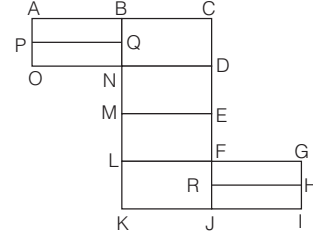

- आयत =  ABQP,  PQNO,  BCDN,  NDEM,  MEFL,  
 LFJK,  FGHR,  RHIJ,  ABNO,  BCEM,  
 NDFL,  MEJK,  FGJI,  ACDO,  BCFL,  
 NDJK,  LGIK,  BCJK = 18

#### 2. रंगों की गिनती

इस प्रकार के प्रश्नों के अन्तर्गत एक आकृति दी गई होती है जो कई भागों या क्षेत्रों में विभक्त होती है। दी गई आकृति में किन्हीं भी दो निकटवर्ती क्षेत्रों में एक जैसा रंग नहीं भरना होता है। इस आकृति को रंगने के लिए कम-से-कम कितने भिन्न रंगों की आवश्यकता होती है, इसे ही ज्ञात करना होता है।

● उदाहरण 15. नीचे दी गई आकृति पर विचार कीजिए और उसके पश्चात् दिए गए प्रश्नांश का उत्तर दीजिए। (UPPSC Pre 2011)

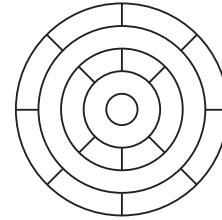

ऊपर दी गई आकृति में यदि किन्हीं भी दो निकटवर्ती क्षेत्रों में एक जैसा रंग नहीं भरना हो, तो इस आकृति में रंग भरने के लिए कम-से-कम कितने अलग-अलग रंगों की जरूरत होगी?

- (a) 3 (b) 4  
(c) 5 (d) 6

व्याख्या (a) प्रश्न आकृति का ध्यानपूर्वक अवलोकन करने के बाद ज्ञात होता है कि दी गई आकृति में रंग भरने के लिए कम-से-कम तीन रंगों की जरूरत होगी।

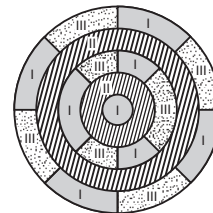

## प्रश्नावली 7.3

**निर्देश** (प्र.सं. 1-5) निम्नलिखित प्रत्येक प्रश्न में एक आकृति दी गई है। इस पर आधारित पूछे गए प्रश्नों के उत्तर दीजिए।

1. नीचे दी गई आकृति में वृत्तों की संख्या बताएँ।

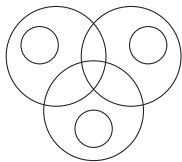

- (a) 6 (b) 5 (c) 7 (d) 8

(RRB ग्रुप डी परीक्षा 2018)

2. नीचे दी गई आकृति में कितने वृत्त हैं?

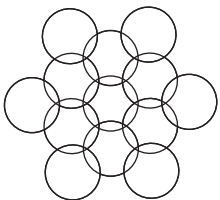

- (a) 10 (b) 11 (c) 12 (e) इनमें से कोई नहीं

(LIC ADO 2007)

3. नीचे दी गई आकृति में कितने वृत्त हैं?

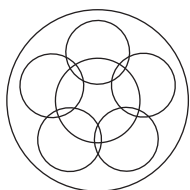

- (a) 4 (b) 5 (c) 6

(SSC CGL 2010)

4. नीचे दी गई आकृति में कितने वृत्त हैं?

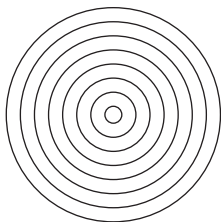

- (a) 8 (b) 9 (c) 6 (d) 10

(UP Police Constable 2010)

5. नीचे दी गई आकृति में वृत्तों की संख्या ज्ञात कीजिए।

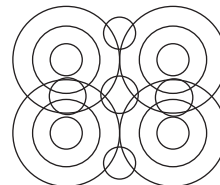

- (a) 14 (b) 16 (c) 17 (d) 18

(SSC CGL 2015)

**निर्देश** (प्र.सं. 6-9) यदि किन्हीं भी दो निकटवर्ती क्षेत्रों में एक जैसा रंग नहीं भरना हो, तो निम्नलिखित आकृतियों में रंग भरने के लिए कम-से-कम कितने अलग-अलग रंगों की जरूरत होगी?

6.

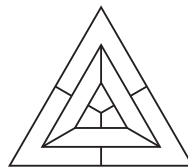

- (a) 3 (b) 4 (c) 5 (d) 6

7.

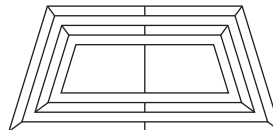

- (a) 8 (b) 4 (c) 3 (d) 5

8.

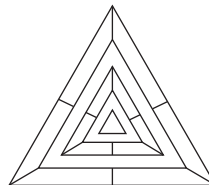

- (a) 3 (b) 4 (c) 5 (d) 6

9.

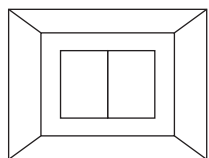

- (a) 2 (b) 4 (c) 3 (d) 6

## उत्तर सहित व्याख्या

1. (a)

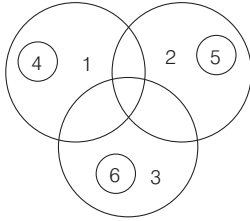

अतः अभीष्ट वृत्तों की संख्या = 6

2. (d) दी गई आकृति में निम्न 13 वृत्त हैं

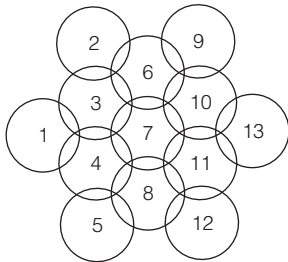

3. (d) दी गई आकृति में निम्न 7 वृत्त हैं

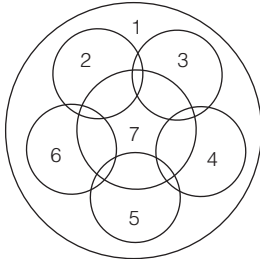

4. (a) दी गई आकृति में निम्न 8 वृत्त हैं

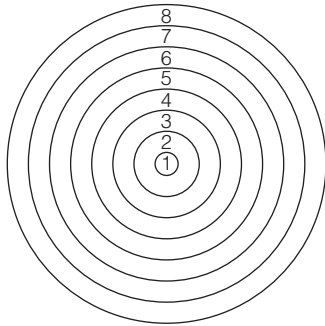

5. (c) दी गई आकृति में निम्न 17 वृत्त हैं

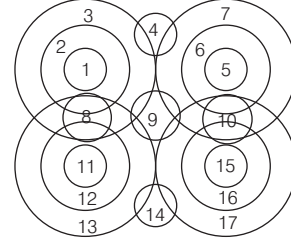

6. (a) प्रश्न आकृति का ध्यानपूर्वक अवलोकन करने के बाद ज्ञात होता है कि दी गई आकृति में रंग भरने के लिए कम-से-कम तीन रंगों की जरूरत होगी।

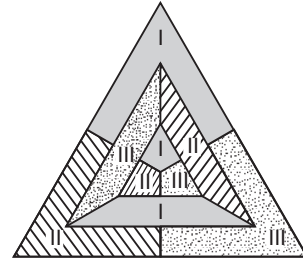

7. (c) प्रश्न आकृति का ध्यानपूर्वक अवलोकन करने के बाद ज्ञात होता है कि दी गई आकृति में रंग भरने के लिए कम-से-कम तीन रंगों की जरूरत होगी।

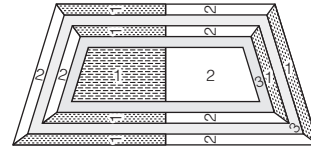

8. (a) अतः स्पष्ट है कि दी गई आकृति से रंग भरने हेतु कम-से-कम तीन रंगों की जरूरत होगी।



9. (c)

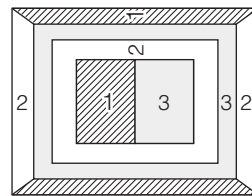

अतः स्पष्ट है कि दी गई आकृति में रंग भरने हेतु कम-से-कम तीन रंगों की जरूरत होगी।



# मास्टर प्रश्नावली

1. निम्न आकृति बनाने के लिए न्यूनतम कितनी रेखाओं की आवश्यकता है?

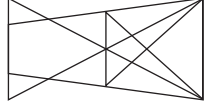

- (a) 9 (b) 12 (c) 11

(RRB ALP 2018)

(d) 10

2. नीचे दी गई आकृति में कितने त्रिभुज हैं?

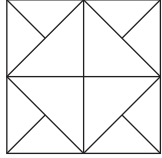

- (a) 16 (b) 20  
(c) 12 (d) 22

(SSC CPO 2017)

3. नीचे दी गई आकृति में कितने त्रिभुज हैं?

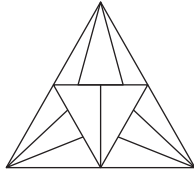

- (a) 22 (b) 23  
(c) 19 (d) 20

(UPPSC Pre 2013)

4. निम्नलिखित आकृति में त्रिभुजों की संख्या क्या है?

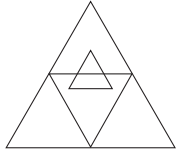

- (a) 7 (b) 9  
(c) 11 (d) 5

(RRB ग्रुप डी परीक्षा 2018)

5. दिए गए चित्र में त्रिभुजों की संख्या का पता लगाइएँ।

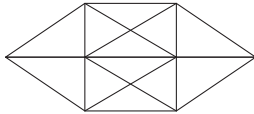

- (a) 20 (b) 24  
(c) 28 (d) 32

(UPSSSC लोअर सबऑर्डिनेट II भर्ती परीक्षा 2018)

6. निम्न आकृति में छोटे त्रिभुज इकाइयों की संख्या कितनी है?

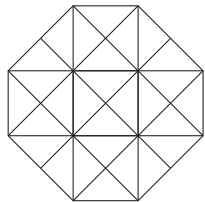

- (a) 28 (b) 22  
(c) 24 (d) 26

(RRB ग्रुप डी परीक्षा 2018)

निर्देश (प्र. सं. 7-9) निम्नलिखित प्रश्न निम्न आकृति पर आधारित हैं।

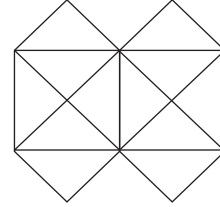

(SSC 10+2 2009)

7. ऊपर दी गई आकृति को बनाने के लिए कम-से-कम कितनी सरल रेखाएँ आवश्यक हैं?

- (a) 11 (b) 13  
(c) 15 (d) 21

8. ऊपर दी गई आकृति में कितने त्रिभुज हैं?

- (a) 12 (b) 16  
(c) 22 (d) 24

9. ऊपर दी गई आकृति में कितने वर्ग हैं?

- (a) 5 (b) 6  
(c) 7 (d) 8

10. नीचे दी गई आकृति में कितनी सरल रेखाएँ तथा त्रिभुज हैं?

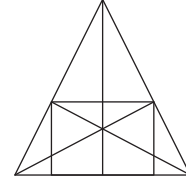

- (a) 10 सरल रेखाएँ और 34 त्रिभुज  
(b) 9 सरल रेखाएँ और 34 त्रिभुज  
(c) 9 सरल रेखाएँ और 36 त्रिभुज  
(d) 10 सरल रेखाएँ और 36 त्रिभुज

11. नीचे दी गई आकृति में कितने त्रिभुज तथा समान्तर चतुर्भुज हैं?

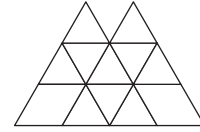

- (a) 18, 23 (b) 18, 16 (c) 14, 20 (d) 15, 21

(SSC 10+2 2009)

12. नीचे दी गई आकृति में कितने त्रिभुज और समान्तर चतुर्भुज हैं?

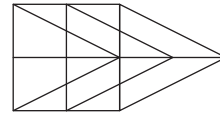

- (a) 21, 18 (b) 19, 13 (c) 21, 15 (d) 21, 17

(UP B.Ed 2009)

13. नीचे दी गई आकृति में कितने त्रिभुज तथा वर्ग हैं?

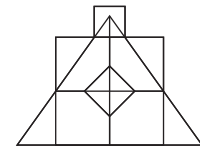

- (a) 21, 7 (b) 8, 18  
(c) 8, 15 (d) 7, 17

(SSC CPO 2008)

14. नीचे दी गई आकृति में कितने त्रिभुज तथा वर्ग हैं?

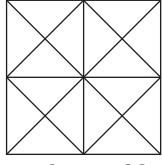

(UPSSSC जूनियर इंजीनियर/तकनीकी भर्ती परीक्षा 2016)

- (a) 44 त्रिभुज, 10 वर्ग (b) 14 त्रिभुज, 16 वर्ग  
(c) 24 त्रिभुज, 6 वर्ग (d) 24 त्रिभुज, 9 वर्ग

15. नीचे दी गई आकृति में कितने त्रिभुज तथा वर्ग हैं?

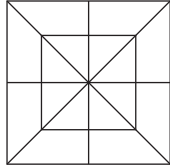

(UP Police Constable 2009)

- (a) 28 त्रिभुज, 10 वर्ग (b) 28 त्रिभुज, 8 वर्ग  
(c) 32 त्रिभुज, 10 वर्ग (d) 32 त्रिभुज, 8 वर्ग

16. नीचे दी गई आकृति में कितने त्रिभुज तथा वर्ग हैं?

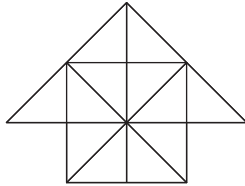

(SSC CGL 2005)

- (a) 26 त्रिभुज, 5 वर्ग (b) 26 त्रिभुज, 6 वर्ग  
(c) 27 त्रिभुज, 6 वर्ग (d) 27 त्रिभुज, 5 वर्ग

17. नीचे दी गई आकृति में कितने त्रिभुज तथा वर्ग हैं?

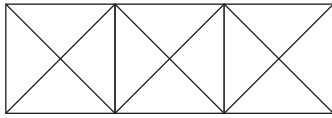

(RRB GG 2009)

- (a) 28 त्रिभुज, 5 वर्ग (b) 24 त्रिभुज, 4 वर्ग  
(c) 28 त्रिभुज, 4 वर्ग (d) 24 त्रिभुज, 5 वर्ग

18. नीचे दी गई आकृति में आयतों की कुल संख्या कितनी है?

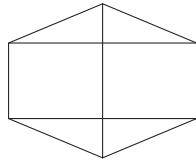

(UPSSSC ग्राम विकास अधिकारी 2018)

- (a) 2 (b) 3 (c) 5 (d) 7

19. निम्नलिखित आकृति में कितने वर्ग हैं?

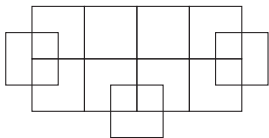

(RRB ग्रुप डी परीक्षा 2018)

- (a) 21 (b) 19 (c) 20 (d) 18

20. निम्नांकित चित्र में कितने त्रिभुज हैं?

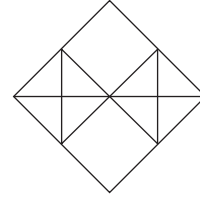

(UPPSC Pre 2007)

- (a) 16 (b) 22  
(c) 18 (d) 32

21. निम्नांकित चित्र में कितने त्रिभुज हैं?

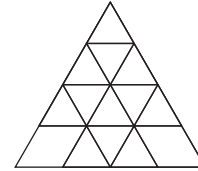

(UPSSSC लोअर सबऑर्डिनेट III भर्ती परीक्षा 2016)

- (a) 27 (b) 26  
(c) 23 (d) 22

22. नीचे दी गई आकृति में त्रिभुजों की संख्या कितनी है?

(SSC CGL 2014)

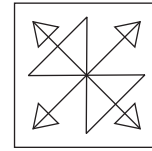

- (a) 18 (b) 12  
(c) 14 (d) 16

23. नीचे दी गई आकृति में वर्गों की संख्या कितनी है?

(CMAT 2014)

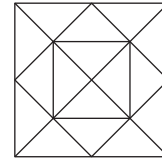

- (a) 4 (b) 5  
(c) 6 (d) 7

24. नीचे दी गई आकृति में कितने पंचभुज हैं?

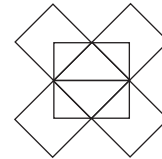

- (a) 12 (b) 13  
(c) 11 (d) 10

25. नीचे दी गई आकृति में कितने षट्कोण हैं?

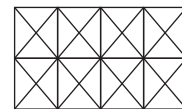

- (a) 14 (b) 15  
(c) 16 (d) 12

26. दी गई आकृति में कुल कितने पंचभुज हैं?

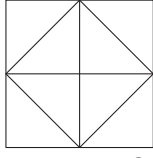

(UPSSSC ग्राम विकास अधिकारी पुनर्परीक्षा 2016)

- (a) 16 (b) 4 (c) 8 (d) 12

27. दी गई आकृति में वृत्तों की संख्या कितनी है?

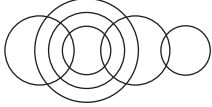

- (a) 6 (b) 7 (c) 10 (d) 8

28. इस आकृति में वृत्तों की संख्या ज्ञात कीजिए।

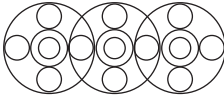

(SSC CGL 2015)

- (a) 18 (b) 20 (c) 16 (d) 19

29. नीचे दी गई आकृति में वृत्तों की कुल संख्या की गणना करें।

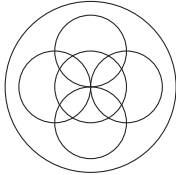

(RRB ग्रुप डी परीक्षा 2018)

- (a) 6 (b) 5 (c) 7 (d) 8

30. दी गई आकृति में वृत्तों की संख्या कितनी है?

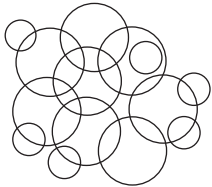

- (a) 10 (b) 14 (c) 12 (d) 13

31. दी गई आकृति में वृत्तों की संख्या कितनी है?

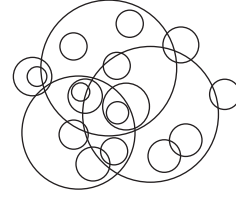

- (a) 10 (b) 13  
(c) 18 (d) 19

**निर्देश** (प्र. सं. 32-34) निम्न आकृतियों में इस प्रकार रंग भरना है कि किन्हीं भी दो निकटवर्ती क्षेत्रों में एक जैसा रंग न हो, तो इन आकृतियों में रंग भरने के लिए कम-से-कम कितने रंग की आवश्यकता होगी?

32.

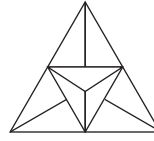

- (a) 2 (b) 3  
(c) 4 (d) 5

33.

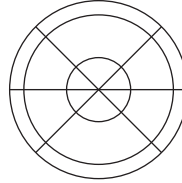

- (a) 2 (b) 3  
(c) 5 (d) 4

34.

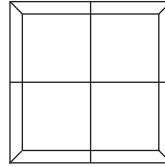

- (a) 40 (b) 3  
(c) 2 (d) 5

## उत्तर सहित व्याख्या

1. (a) दी गई आकृति के बिन्दुओं के नाम लिखने पर,

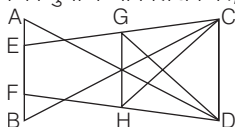

उपरोक्त आकृति बनाने के लिए सीधी रेखाएँ  
= AB, CD, GH, EC, FD, AD, BC, GD, HC  
= 9 रेखाएँ

2. (b) दी गई आकृति के बिन्दुओं के नाम लिखने पर,

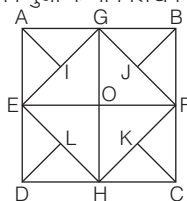

आकृति के ऊपरी अर्द्धभाग ABFE में त्रिभुजों की संख्या =  $\Delta AEI, \Delta AIG, \Delta AEG, \Delta GEO, \Delta GBJ, \Delta BFJ, \Delta GBF, \Delta GOF$  और  $\Delta GEF = 9$   
इसी प्रकार, आकृति के नीचे वाले अर्द्धभाग EFCD में 9 त्रिभुज हैं  
इसके अतिरिक्त 2 और त्रिभुज  $\Delta EGH$  और  $\Delta FGH$  हैं।  
इस प्रकार, कुल त्रिभुजों की संख्या =  $9 + 9 + 2 = 20$

3. (a) दी गई आकृति के बिन्दुओं के नाम लिखने पर,

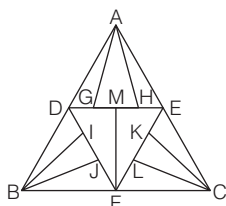

उपरोक्त चित्र में,  
छोटे त्रिभुजों की संख्या =  $\Delta ADG, \Delta AGH, \Delta AHE, \Delta DMF, \Delta FME, \Delta DIB, \Delta IBJ, \Delta JBF, \Delta CFL, \Delta CLK, \Delta CKE = 11$   
दो छोटे त्रिभुजों से मिलकर बने त्रिभुजों की संख्या =  $\Delta ADH, \Delta AGE, \Delta DFE, \Delta DBJ, \Delta IBF, \Delta ECL, \Delta CKF = 7$   
तीन त्रिभुजों से मिलकर बने त्रिभुजों की संख्या =  $\Delta ADE, \Delta BDF, \Delta CFE = 3$

बड़े त्रिभुज की संख्या =  $\Delta ABC = 1$   
अतः कुल त्रिभुजों की संख्या =  $11 + 7 + 3 + 1 = 22$

4. (a) दी गई आकृति के बिन्दुओं के नाम लिखने पर,

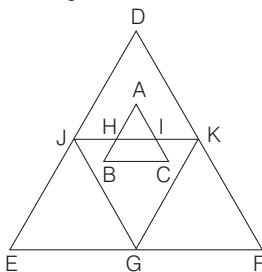

आकृति में त्रिभुजों की संख्या 7 ( $\Delta DEF, \Delta ABC, \Delta AHI, \Delta KGF, \Delta JEG, \Delta JKG, \Delta DJK$ ) हैं।

5. (c) दी गई आकृति में बिन्दुओं के नाम रखने पर,

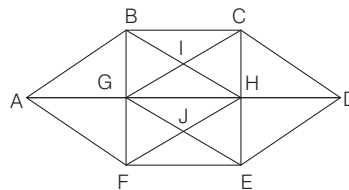

बनने वाले त्रिभुज निम्न होंगे

$\Delta AGB, \Delta AGF, \Delta BIC, \Delta BIG, \Delta IGH, \Delta IHC, \Delta CHD, \Delta HDE, \Delta EJH, \Delta JHG, \Delta JFG, \Delta JEF, \Delta ABF, \Delta CDE, \Delta ABH, \Delta AFH, \Delta CDG, \Delta DEG, \Delta BCG, \Delta BCH, \Delta CHG, \Delta HGB, \Delta GHF, \Delta GHE, \Delta HEF, \Delta EFG, \Delta BHF$  तथा  $\Delta CGE$

अतः दी गई आकृति में कुल 28 त्रिभुज हैं।

6. (a) दी गई आकृति के बिन्दुओं के नाम लिखने पर,

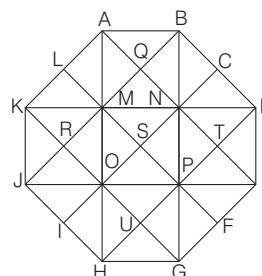

उपरोक्त आकृति में निम्नलिखित 28 छोटे त्रिभुज हैं

$\Delta LKM, \Delta ALM, \Delta AQM, \Delta ABQ, \Delta BQN, \Delta MNQ, \Delta BCN, \Delta CDN, \Delta KRM, \Delta RMO, \Delta ROJ, \Delta JRK, \Delta MNS, \Delta NSP, \Delta PSO, \Delta OSM, \Delta NTD, \Delta DTE, \Delta ETP, \Delta PTN, \Delta JOI, \Delta OIH, \Delta OPU, \Delta PUG, \Delta GUH, \Delta HUU, \Delta PGF, \Delta PEF$

उत्तर (प्र. सं. 7-9) दी गई आकृति के बिन्दुओं के नाम लिखने पर,

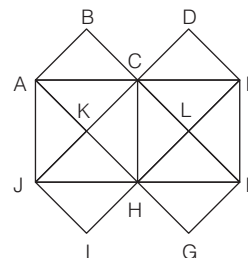

7. (b) दी गई आकृति में 13 सरल रेखाएँ = AE, JF, AJ, CH, EF, JI, AG, BF, DE, AB, DJ, EI, FG = 13

8. (c) दी गई आकृति में त्रिभुज =  $\Delta ABC, \Delta CDE, \Delta ACK, \Delta AKJ, \Delta HJK, \Delta CKH, \Delta CLH, \Delta HLF, \Delta LEF, \Delta CLE, \Delta HIJ, \Delta FGH, \Delta AJH, \Delta CJH, \Delta ACH, \Delta ACJ, \Delta CHF, \Delta HEF, \Delta CFE, \Delta CHE, \Delta AEH, \Delta CJF = 22$

9. (c) दी गई आकृति में वर्ग =  $\square ABCK, \square CDEL, \square CLHK, \square HIJK, \square FGH, \square ACHJ, \square CEFH = 7$

10. (c) दी गई आकृति में निम्न 9 सरल रेखाएँ तथा 36 त्रिभुज हैं।

सरल रेखाएँ = DF, BC, DG, AH, FI, DC,  
FB, AB, AC = 9

त्रिभुज =  $\triangle AFE, \triangle AED, \triangle EFJ, \triangle EDJ,$   
 $\triangle FJL, \triangle DJK, \triangle FLC,$   
 $\triangle DKB, \triangle LIC, \triangle KGB, \triangle AJF, \triangle AJD,$   
 $\triangle FJC, \triangle DJB,$   
 $\triangle JHC, \triangle JHB, \triangle FIC, \triangle DGB, \triangle ADF,$   
 $\triangle DFJ, \triangle DFK,$   
 $\triangle FDL, \triangle ABJ, \triangle ACJ, \triangle DFB, \triangle FDC, \triangle DGC, \triangle FIB, \triangle JBC,$   
 $\triangle AHB, \triangle AHC, \triangle DAC, \triangle FAB, \triangle DBC, \triangle FBC, \triangle ABC = 36$

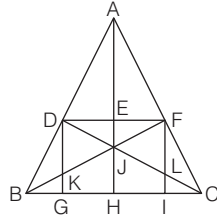

11. (a) दी गई आकृति में निम्न 18 त्रिभुज तथा 23 चतुर्भुज हैं।

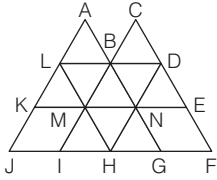

त्रिभुज =  $\triangle ABL, \triangle BCD, \triangle KLM, \triangle LMB, \triangle MNB, \triangle NDB, \triangle DNE,$   
 $\triangle HIM, \triangle MNH, \triangle HNG, \triangle LJH, \triangle DHF, \triangle AKN, \triangle CME,$   
 $\triangle HLD, \triangle BIG, \triangle AJG, \triangle CIF = 18$

चतुर्भुज =  $\square KMIJ, \square NEFG, \square ABML, \square BCDN, \square BNHM,$   
 $\square LBNM, \square BDEN, \square MNGH, \square LBMK, \square BDNM,$   
 $\square MNHI, \square LBIJ, \square BDFG, \square KNHJ, \square MEFH,$   
 $\square ANHL, \square CDHM, \square LBGH, \square BDHI, \square LDNK,$   
 $\square LDEM, \square LDHJ, \square LDFH = 23$

12. (d) दी गई आकृति में निम्न 21 त्रिभुज तथा 17 समान्तर चतुर्भुज हैं।

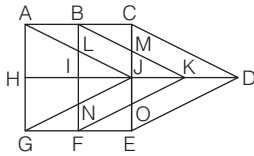

त्रिभुज =  $\triangle ILJ, \triangle IJN, \triangle MJK, \triangle OJK, \triangle ABL, \triangle BCM,$   
 $\triangle GNF, \triangle FOE, \triangle AHJ, \triangle ACJ, \triangle CJD, \triangle LJN,$   
 $\triangle MOK, \triangle GHJ, \triangle DJE, \triangle EJD, \triangle BIK, \triangle FIK,$   
 $\triangle AGJ, \triangle CDE, \triangle BFK = 21$

समान्तर चतुर्भुज =  $\square BLJM, \square FNJO, \square ABIH, \square HIFG,$   
 $\square CBKD, \square DEFK, \square ABKJ, \square GFKJ,$   
 $\square BCJI, \square IJEF, \square ABFG, \square ACDJ,$   
 $\square GEDJ, \square ACJH, \square HJEG, \square BCEF,$   
 $\square ACEG = 17$

13. (a) दी गई आकृति में निम्न 21 त्रिभुज तथा 7 वर्ग हैं।

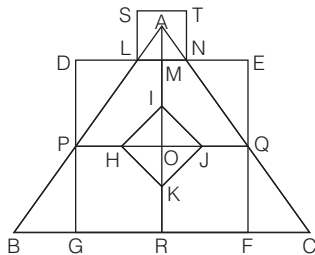

त्रिभुज =  $\triangle ALM, \triangle ANM, \triangle HIO, \triangle IOJ, \triangle JOK, \triangle HOK,$   
 $\triangle QFC, \triangle NEQ, \triangle BPG, \triangle DLP, \triangle ALN, \triangle HIJ,$   
 $\triangle IJK, \triangle JKH, \triangle IKH, \triangle APO, \triangle AQO, \triangle ABR,$   
 $\triangle ARC, \triangle APQ, \triangle ABC = 21$

वर्ग =  $\square RFQO, \square GROP, \square OQEM, \square OMDP, \square STNL,$   
 $\square HIJK, \square DEFG = 7$

14. (a) दी गई आकृति में निम्न 44 त्रिभुज तथा 10 वर्ग हैं।

त्रिभुज =  $\triangle AIF, \triangle IFO, \triangle IEO, \triangle AIE, \triangle AFBJ,$   
 $\triangle BJJG, \triangle JGO, \triangle FJO, \triangle GKC, \triangle HKC, \triangle HOK, \triangle GOK, \triangle OLH, \triangle LDH,$   
 $\triangle ELD, \triangle ELO, \triangle AFE, \triangle EDH, \triangle HCG, \triangle FBG, \triangle EOH, \triangle HOG,$   
 $\triangle GOF, \triangle EOF, \triangle AEO, \triangle BOG, \triangle BOF, \triangle AOF, \triangle DOE, \triangle DOH,$   
 $\triangle GOC, \triangle HOC, \triangle AOD, \triangle DOC, \triangle COB, \triangle BOA, \triangle FEH, \triangle EGH, \triangle GFH,$   
 $\triangle EFG, \triangle ADC, \triangle DBC, \triangle ABC, \triangle BAD = 44$

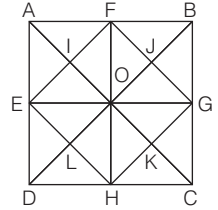

वर्ग =  $\square GJOK, \square JOIF, \square JOKG, \square LOKH, \square BFOG,$   
 $\square AFOE, \square EOHD, \square GOHC, \square EFGH, \square ABCD = 10$

15. (c) दी गई आकृति में निम्न 32 त्रिभुज तथा 10 वर्ग हैं।

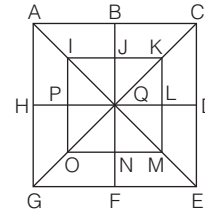

त्रिभुज =  $\triangle IJQ, \triangle JKQ, \triangle KLQ, \triangle LMQ, \triangle MNQ,$   
 $\triangle NOQ, \triangle OPQ, \triangle PIQ, \triangle ABQ, \triangle BCQ, \triangle CDQ,$   
 $\triangle DEQ, \triangle EFQ, \triangle FGQ, \triangle GHQ, \triangle HAQ, \triangle IKQ,$   
 $\triangle KMQ, \triangle MOQ, \triangle OIQ, \triangle ACQ, \triangle CEQ, \triangle EGQ,$   
 $\triangle GAQ, \triangle IKM, \triangle KMO, \triangle MOI, \triangle OIK, \triangle ACE,$   
 $\triangle CEG, \triangle EGA, \triangle GAC = 32$

वर्ग =  $\square IJQP, \square JKLQ, \square LMNQ, \square OPQN, \square ABQH,$   
 $\square BCDQ, \square QDEF, \square HQFG, \square IKMO, \square ACEG = 10$

16. (b) दी गई आकृति में निम्न 26 त्रिभुज तथा 6 वर्ग हैं।

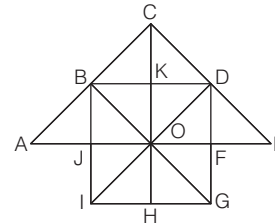

त्रिभुज =  $\triangle ABJ, \triangle BCK, \triangle CDK, \triangle DEF, \triangle BOJ, \triangle BOK,$   
 $\triangle KOD, \triangle DOF, \triangle OFG, \triangle HOG, \triangle HIO, \triangle JOI,$   
 $\triangle BCD, \triangle ABO, \triangle ODE, \triangle BIO, \triangle BOD, \triangle DOG,$   
 $\triangle GOI, \triangle ACO, \triangle COE, \triangle DIG, \triangle BIG, \triangle BID,$   
 $\triangle BDG, \triangle ACE = 26$

वर्ग =  $\square KDFO, \square FOHG, \square JOHI, \square BKOJ, \square BCDO,$   
 $\square BDGI = 6$

17. (a) दी गई आकृति में निम्न 28 त्रिभुज तथा 5 वर्ग हैं।

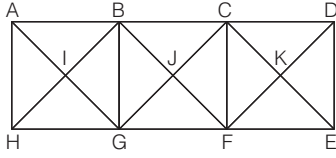

त्रिभुज =  $\triangle ABI, \triangle BIG, \triangle GIH, \triangle HIA, \triangle BCJ, \triangle CFJ, \triangle FGJ, \triangle GBJ, \triangle CDK, \triangle DEK, \triangle FEK, \triangle FCK, \triangle ABG, \triangle BGH, \triangle GHA, \triangle HAB, \triangle BCF, \triangle CFG, \triangle FGB, \triangle GBC, \triangle CDE, \triangle DEF, \triangle EFC, \triangle FCD, \triangle AGC, \triangle BFD, \triangle HBF, \triangle GCE = 28$

वर्ग =  $\square BIGJ, \square CJFK, \square ABGH, \square BCFG, \square CDEF = 5$

18. (b) प्रश्न में दी गई आकृति में बिन्दुओं के नाम लिखने पर,

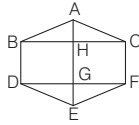

बनने वाले आयत निम्नवत् होंगे

$\square BHGD, \square HCFG$  तथा  $\square BCFD$

अतः दी गई आकृति में कुल 3 आयत हैं।

19. (c)

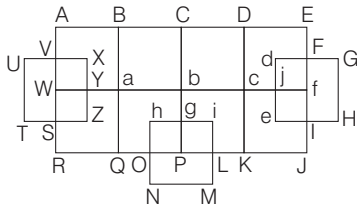

उपरोक्त आकृति में निम्नलिखित 20 वर्ग हैं

$\square ABaW, \square BCba, \square CDcb, \square DEfc, \square WaQR, \square abPQ, \square bcKP, \square cfJK, \square ACPR, \square BDQK, \square CEJP, \square UXZT, \square VXYW, \square WYZS, \square hiMN, \square hgPO, \square giLP, \square dGHe, \square dFfj$  व  $\square jfle$

20. (c) प्रदत्त आकृति में निम्न 18 त्रिभुज हैं।

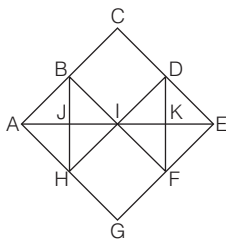

त्रिभुज =  $\triangle ABJ, \triangle BIJ, \triangle JIH, \triangle AJH, \triangle IDK, \triangle DKE, \triangle KEF, \triangle IKF, \triangle ABI, \triangle AIH, \triangle BIH, \triangle BAH, \triangle IDF, \triangle DEF, \triangle IDE, \triangle IEF, \triangle ACE, \triangle AEG = 18$

21. (c) प्रदत्त आकृति में निम्न 23 त्रिभुज हैं।

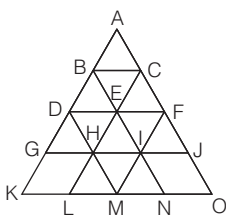

त्रिभुज =  $\triangle ABC, \triangle BCE, \triangle BDE, \triangle CEF, \triangle DEH, \triangle EFI, \triangle DGH, \triangle EHI, \triangle FIJ, \triangle HIM, \triangle HLM, \triangle IMN, \triangle ADF, \triangle AGJ, \triangle AKO, \triangle DFM, \triangle DKM, \triangle FOM, \triangle ELN, \triangle CLO, \triangle BKN, \triangle CHJ, \triangle BGI = 23$

22. (a) दी गई आकृति में 18 त्रिभुज हैं।

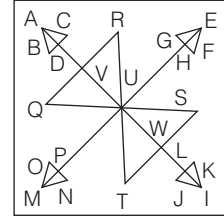

त्रिभुज =  $\triangle ABC, \triangle ABD, \triangle ACD, \triangle EFG, \triangle EFH, \triangle EGH, \triangle IJK, \triangle IJL, \triangle IKL, \triangle MNO, \triangle MOP, \triangle MNP, \triangle QRU, \triangle QVU, \triangle RVU, \triangle STU, \triangle SWU, \triangle TWU = 18$

23. (d)

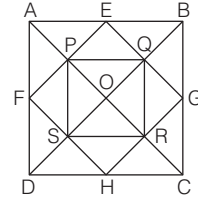

$\therefore$  दी गई आकृति में वर्ग =  $\square EPOQ, \square FPOS, \square QORG, \square ORHS, \square ABCD, \square PQRS, \square EGHF = 7$

24. (a) दी गई आकृति में 12 पंचभुज इस प्रकार हैं

सबसे छोटे पंचभुज =  $KLABM, BCDE, EFGHO, HIJKP = 4$

लघु पंचभुज =  $KMBEH, BNEHK, EOHKB, HPKBE = 4$

दीर्घ पंचभुज =  $KMBFG, BNEIJ, EOHLA, HPKCD = 4$

$\therefore$  कुल पंचभुज =  $4 + 4 + 4 = 12$

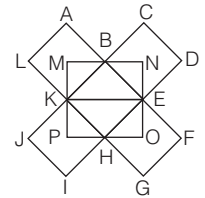

25. (b)

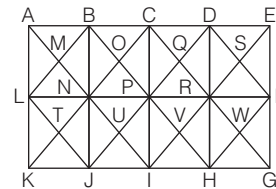

छोटे षट्कोण =  $MBCQPN, OCDSRP, TNPVIJ, UPRWHI = 4$

लघु षट्कोण =  $KLBCPJ, JNCDDRI, IPDEFH, GFDCPH, HRCBNI, IPBALJ, LBCRIJ, NCDFHI, MBDSRN, TNRWHJ = 10$

दीर्घ षट्कोण =  $LBDFHJ = 1$

$\therefore$  कुल षट्कोण =  $4 + 10 + 1 = 15$

26. (a) दी गई आकृति में बिन्दुओं के नाम रखने पर,

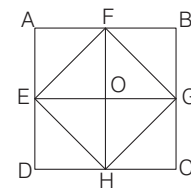

उपरोक्त आकृति में निम्नलिखित 16 पंचभुज हैं  
 FOEHG, GOFEH, HOGFE, EOHGF, FBGHE, CGFEH, DHGFE,  
 AEHGF, EFBCH, FGCDE, GFADH, HGBAE, EABCH, FBCDE,  
 GCDAF, HDABG

27. (a)

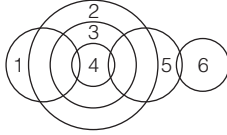

अतः वृत्तों की संख्या = 6

28. (d) दी गई आकृति में निम्न 19 वृत्त हैं।

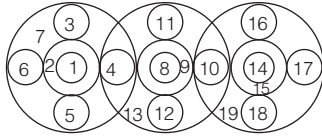

29. (a) दी गई आकृति में कुल 6 वृत्त हैं, जो निम्नानुसार हैं,

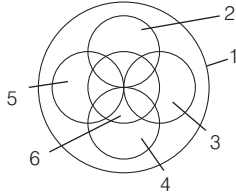

30. (b)

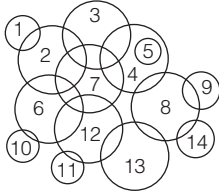

अतः वृत्तों की कुल संख्या = 14

31. (d)

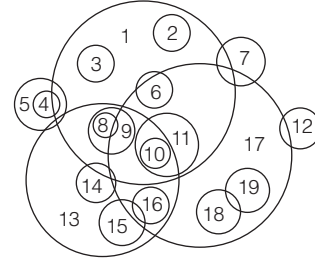

अतः वृत्तों की कुल संख्या = 19

32. (b)

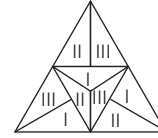

अतः उपरोक्त अनुसार कम-से-कम तीन रंगों की आवश्यकता होगी।

33. (a)

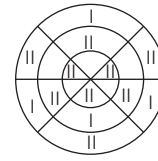

अतः उपरोक्त अनुसार कम-से-कम दो रंगों की आवश्यकता होगी।

34. (b)

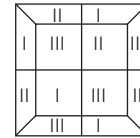

अतः उपरोक्त अनुसार कम-से-कम तीन रंगों की आवश्यकता होगी।



# 08

## दर्पण प्रतिबिम्ब (Mirror Image)

किसी व्यक्ति/वस्तु की दर्पण में, परावर्तन के फलस्वरूप दिखाई देने वाली छाया या परावर्तित रूप को उस व्यक्ति/वस्तु का दर्पण प्रतिबिम्ब कहा जाता है।

इस अध्याय के अन्तर्गत आने वाले प्रश्न दो भागों में विभाजित रहते हैं। बाईं ओर प्रश्न आकृति के रूप में एक आकृति दी गई होती है तथा दाईं ओर चार या पाँच उत्तर आकृतियाँ दी गई होती हैं। अभ्यर्थियों को प्रश्न में दी गई डिजाइन या आकृति का दर्पण प्रतिबिम्ब दी गई उत्तर आकृतियों में से ज्ञात करना होता है।

दर्पण प्रतिबिम्ब की मानक स्थिति में अर्थात् जब दर्पण ऊर्ध्वाधर स्थिति में होता है, तब आकृति पार्श्विक रूप से उलट जाती है। अन्य शब्दों में, आकृति के दाएँ व बाएँ भाग एक-दूसरे की जगह पर स्थानान्तरित हो जाते हैं, जबकि ऊपर तथा नीचे का भाग समान रहता है।

दर्पण प्रतिबिम्ब को ज्यादा अच्छी तरह से समझने के लिए निम्न उदाहरण का ध्यानपूर्वक अवलोकन करें

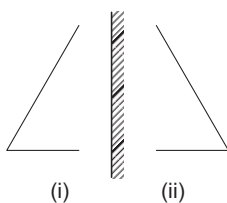

यहाँ आकृति (ii), आकृति (i) का दर्पण प्रतिबिम्ब है। अब, दोनों आकृतियों को मिलाने पर,

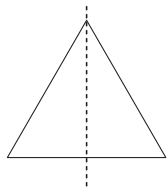

हमें एक त्रिभुज के आकार की आकृति प्राप्त होती है जोकि काल्पनिक रेखा के सममित है।

इस अध्याय के अन्तर्गत आने वाले प्रश्नों को सामान्यतया तीन प्रकारों में विभाजित किया जा सकता है

### प्रकार 1. जब दर्पण ऊर्ध्वाधर स्थिति में हो

इस प्रकार के अन्तर्गत आने वाले प्रश्नों में दी गई आकृति/वस्तु के दाएँ या बाएँ ऊर्ध्वाधर स्थिति में दर्पण होता है। इस प्रकार बनने वाले दर्पण प्रतिबिम्ब में आकृति/वस्तु का दायाँ तथा बायाँ भाग आपस में परिवर्तित हो जाता है जबकि ऊपर व नीचे का भाग समान रहता है।

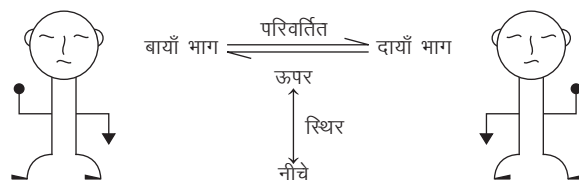

दर्पण प्रतिबिम्ब की मानक स्थिति ज्ञात करने हेतु, दर्पण को वस्तु के दाएँ या बाएँ रखते हैं तथा दोनों ही स्थितियों में समान प्रतिबिम्ब प्राप्त होता है।

**स्थिति I**। जब दर्पण वस्तु के दाएँ ओर ऊर्ध्वाधर स्थिति में हो

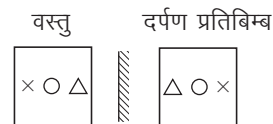

**स्थिति II**। जब दर्पण वस्तु के बाएँ ओर ऊर्ध्वाधर स्थिति में हो



**नोट** यदि किसी दी गई आकृति को पारदर्शी कागज पर बनाकर पीछे की ओर से देखा जाए तो कागज के पीछे से दिखाई देने वाली आकृति मूल आकृति के दर्पण प्रतिबिम्ब के समान दिखाई देती है। इसे विपरीत आकृति भी कहते हैं।

अभ्यर्थियों की सुविधा के लिए नीचे कुछ उदाहरण दिए जा रहे हैं, अभ्यर्थी इनका ध्यानपूर्वक अवलोकन करें।

**निर्देश** (उदाहरण सं. 1-6) नीचे दिए गए सभी उदाहरणों में एक प्रश्न आकृति दी गई है। यह प्रश्न आकृति दर्पण में किस प्रकार दिखेगी जब दर्पण AB पर रखा हुआ हो? इसे उत्तर आकृतियों में से चुनिए।

उदाहरण 1. प्रश्न आकृति उत्तर आकृतियाँ

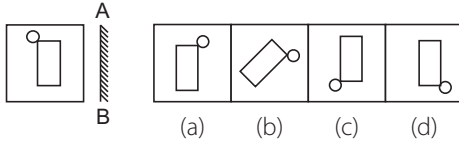

**व्याख्या (a)** प्रश्न आकृति का ध्यानपूर्वक अवलोकन करने के बाद ज्ञात होता है कि प्रश्न आकृति का दर्पण प्रतिबिम्ब विकल्प (a) की आकृति के समान दिखाई देगा।

उदाहरण 2. प्रश्न आकृति उत्तर आकृतियाँ

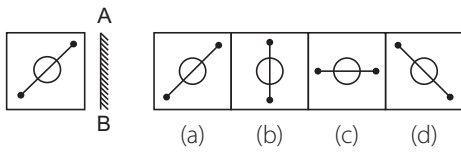

(SSC 10+2 2009)

**व्याख्या (d)** प्रश्न आकृति का ध्यानपूर्वक अवलोकन करने के बाद ज्ञात होता है कि प्रश्न आकृति का दर्पण प्रतिबिम्ब विकल्प (d) की आकृति के समान दिखाई देगा।

उदाहरण 3. प्रश्न आकृति उत्तर आकृतियाँ

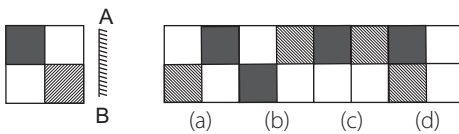

(SSC CGL 2015)

**व्याख्या (a)** प्रश्न आकृति का ध्यानपूर्वक अवलोकन करने के बाद ज्ञात होता है कि प्रश्न आकृति का दर्पण प्रतिबिम्ब विकल्प (a) की आकृति के समान दिखाई देगा।

उदाहरण 4. प्रश्न आकृति उत्तर आकृतियाँ

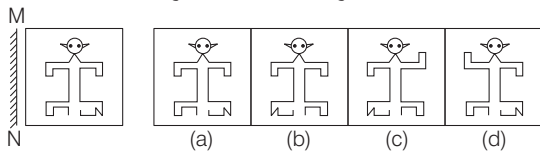

(SSC CPO 2017)

**व्याख्या (b)** प्रश्न आकृति का ध्यानपूर्वक अवलोकन करने के बाद ज्ञात होता है कि प्रश्न आकृति का दर्पण प्रतिबिम्ब विकल्प (b) की आकृति के समान दिखाई देगा।

उदाहरण 5. प्रश्न आकृति उत्तर आकृतियाँ

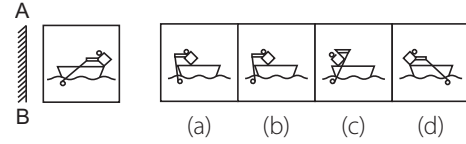

(SSC 10+2 2010)

**व्याख्या (d)** प्रश्न आकृति का ध्यानपूर्वक अवलोकन करने के बाद ज्ञात होता है कि प्रश्न आकृति का दर्पण प्रतिबिम्ब विकल्प (d) की आकृति के समान दिखाई देगा।

उदाहरण 6. प्रश्न आकृति उत्तर आकृतियाँ

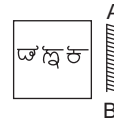

उत्तर आकृतियाँ

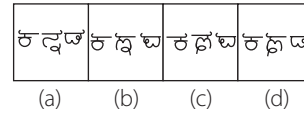

**व्याख्या (c)** प्रश्न आकृति का ध्यानपूर्वक अवलोकन करने के बाद ज्ञात होता है कि प्रश्न आकृति का दर्पण प्रतिबिम्ब विकल्प (c) की आकृति के समान दिखाई देगा।

**दर्पण प्रतिबिम्ब से सम्बन्धित महत्वपूर्ण तथ्य**

- साधारणतः दर्पण किसी आकृति के दाएँ या बाएँ ओर होता है। यदि प्रश्न में दर्पण की स्थिति न दी गई हो, तो ऐसी परिस्थिति में हम दाहिने तरफ दर्पण की कल्पना करके प्रश्न को हल करते हैं।
- दर्पण प्रतिबिम्ब में आकृति का दायीं और बायाँ भाग एक-दूसरे से परिवर्तित हो जाता है।
- दर्पण प्रतिबिम्ब में आकृति का ऊपर व नीचे का भाग स्थिर (constant) रहता है।
- दर्पण में दिखाई देने वाला प्रतिबिम्ब मूल आकृति के समरूप होता है।

# प्रश्नावली 8.1

**निर्देश** (प्र. सं. 1-46) नीचे दिए गए प्रत्येक प्रश्न में यदि एक दर्पण को MN रेखा पर रखा जाए तो दी गई उत्तर आकृतियों में से कौन-सी आकृति, प्रश्न आकृति का सही दर्पण-प्रतिबिम्ब होगी?

- प्रश्न आकृति**                      **उत्तर आकृतियाँ**
- (UPSSSC अमीन परीक्षा 2016)
  - (SSC 10+2 2018)
  - (SSC Steno 2016)
  - (SSC CGL 2016)
  - (SSC 10+2 2017)
  - (SSC CPO 2016)
  - (BSSC CGL 2015)
  - (SSC 10+2 2014)

- प्रश्न आकृति**                      **उत्तर आकृतियाँ**
- (SSC MTS 2014)
  - (SSC MTS 2014)
  - (SSC CGL 2014)
  - (SSC MTS 2013)
  - (SSC CGL 2013)
  - (RRB ग्रुप डी परीक्षा 2018)
  - (SSC CGL 2013)
  - (SSC CPO 2013)

17. प्रश्न आकृति उत्तर आकृतियाँ

(a) (b) (c) (d)

(RRB ग्रुप डी परीक्षा 2018)

18. प्रश्न आकृति उत्तर आकृतियाँ

(a) (b) (c) (d)

(RRB ग्रुप डी परीक्षा 2018)

19. प्रश्न आकृति उत्तर आकृतियाँ

(a) (b) (c) (d)

(SSC FCI 2012)

20. प्रश्न आकृति उत्तर आकृतियाँ

(a) (b) (c) (d)

(RRB ALP 2018)

21. प्रश्न आकृति उत्तर आकृतियाँ

(a) (b) (c) (d)

(SSC MTS 2012)

22. प्रश्न आकृति उत्तर आकृतियाँ

(a) (b) (c) (d)

(SSC CGL 2013)

23. प्रश्न आकृति उत्तर आकृतियाँ

(a) (b) (c) (d)

24. प्रश्न आकृति उत्तर आकृतियाँ

(a) (b) (c) (d)

25. प्रश्न आकृति उत्तर आकृतियाँ

(a) (b) (c) (d)

26. प्रश्न आकृति उत्तर आकृतियाँ

(a) (b) (c) (d)

27. प्रश्न आकृति उत्तर आकृतियाँ

(a) (b) (c) (d)

(SSC Steno 2011)

28. प्रश्न आकृति उत्तर आकृतियाँ

(a) (b) (c) (d)

(UP B.Ed 2011)

29. प्रश्न आकृति उत्तर आकृतियाँ

(a) (b) (c) (d)

(SSC CPO 2013, 10+2 2010)

30. प्रश्न आकृति उत्तर आकृतियाँ

(a) (b) (c) (d)

31. प्रश्न आकृति उत्तर आकृतियाँ

(a) (b) (c) (d)

32. प्रश्न आकृति उत्तर आकृतियाँ

(a) (b) (c) (d)

(UP B.Ed 2009)

33. प्रश्न आकृति उत्तर आकृतियाँ

(a) (b) (c) (d)

(SSC CPO 2008)

34. प्रश्न आकृति उत्तर आकृतियाँ

(a) (b) (c) (d)

(UP B.Ed 2011)

35. प्रश्न आकृति उत्तर आकृतियाँ

(a) (b) (c) (d)

36. प्रश्न आकृति उत्तर आकृतियाँ

(a) (b) (c) (d)

37. प्रश्न आकृति उत्तर आकृतियाँ

(a) (b) (c) (d)

(UP B.Ed 2011)

**प्रश्न आकृति**                      **उत्तर आकृतियाँ**

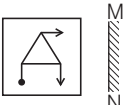
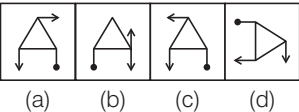
38.   (a) (b) (c) (d)

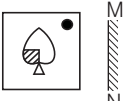
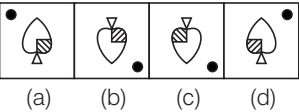
39.   (a) (b) (c) (d)

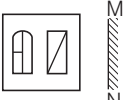
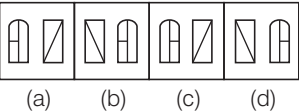
40.   (a) (b) (c) (d) (UP B.Ed 2010)

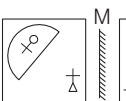
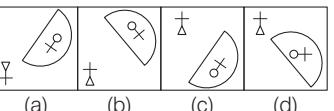
41.   (a) (b) (c) (d) (RRB ALP 2018)

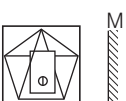
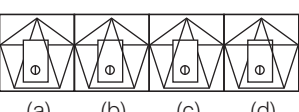
42.   (a) (b) (c) (d) (RRB ALP 2008)

**प्रश्न आकृति**                      **उत्तर आकृतियाँ**

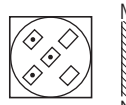
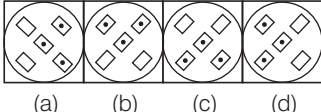
43.   (a) (b) (c) (d) (RRB ALP 2008)

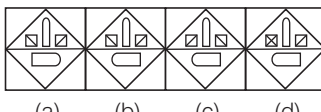
44.   (a) (b) (c) (d) (RRB GG 2010)

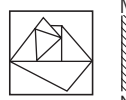
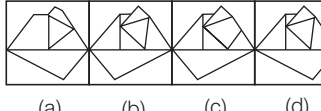
45.   (a) (b) (c) (d) (SSC CPO 2015)

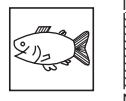
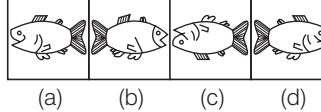
46.   (a) (b) (c) (d) (SSC CGL 2015)

### उत्तरमाला

1. (d)	2. (b)	3. (b)	4. (d)	5. (c)	6. (c)	7. (c)	8. (c)	9. (a)	10. (c)
11. (d)	12. (a)	13. (a)	14. (d)	15. (d)	16. (b)	17. (a)	18. (a)	19. (a)	20. (b)
21. (a)	22. (a)	23. (c)	24. (d)	25. (d)	26. (c)	27. (c)	28. (c)	29. (c)	30. (d)
31. (b)	32. (c)	33. (b)	34. (b)	35. (b)	36. (a)	37. (b)	38. (c)	39. (a)	40. (d)
41. (b)	42. (a)	43. (a)	44. (c)	45. (b)	46. (d)				

### प्रकार 2. जब दर्पण क्षैतिज स्थिति में हो

इस प्रकार के अन्तर्गत आने वाले प्रश्नों में दी गई आकृति/वस्तु के ऊपर या नीचे क्षैतिज स्थिति में दर्पण होता है। इस प्रकार बनने वाले दर्पण प्रतिबिम्ब में आकृति/वस्तु का दायँ तथा बायाँ भाग अपरिवर्तित रहता है जबकि ऊपर व नीचे का भाग आपस में परिवर्तित हो जाता है।

नीचे दी गई स्थितियों का ध्यानपूर्वक अवलोकन कीजिए।

**स्थिति I** जब दर्पण वस्तु के ऊपर क्षैतिज स्थिति में हो

इस स्थिति में वस्तु का दर्पण प्रतिबिम्ब, जल प्रतिबिम्ब के समान बनता है।

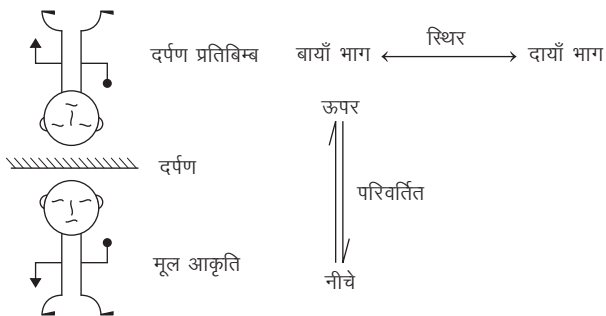

**स्थिति II** जब दर्पण वस्तु के नीचे क्षैतिज स्थिति में हो

इस स्थिति में वस्तु का दर्पण प्रतिबिम्ब, जल प्रतिबिम्ब के समान ही बनता है।

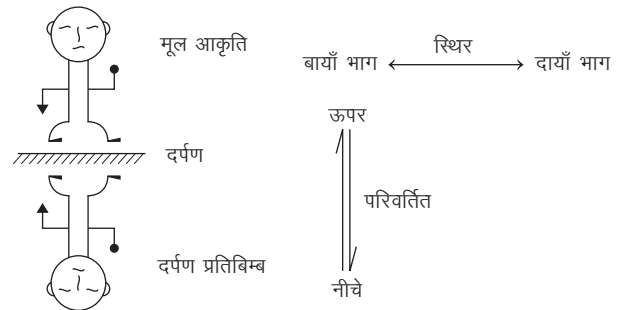

अभ्यर्थियों की सुविधा के लिए नीचे कुछ उदाहरण दिए जा रहे हैं, अभ्यर्थी इनका ध्यानपूर्वक अवलोकन करें।

**निर्देश** (उदाहरण सं. 7-10) नीचे दिए गए सभी उदाहरणों में एक प्रश्न आकृति दी गई है। यह प्रश्न आकृति दर्पण में किस प्रकार दिखेगी जबकि दर्पण AB पर रखा हुआ हो? इसे उत्तर आकृतियों में से चुनिए।

● उदाहरण 7. प्रश्न आकृति

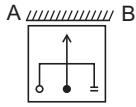

उत्तर आकृतियाँ

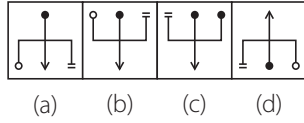

**व्याख्या (b)** प्रश्न आकृति का ध्यानपूर्वक अवलोकन करने के बाद ज्ञात होता है कि प्रश्न आकृति का दर्पण प्रतिबिम्ब विकल्प (b) की आकृति के समान दिखाई देगा।

● उदाहरण 8. प्रश्न आकृति

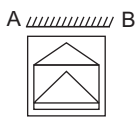

उत्तर आकृतियाँ

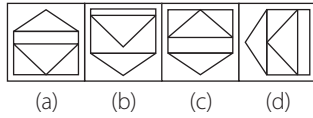

(SSC 10+2 2010)

**व्याख्या (b)** प्रश्न आकृति का ध्यानपूर्वक अवलोकन करने के बाद ज्ञात होता है कि प्रश्न आकृति का दर्पण प्रतिबिम्ब विकल्प (b) की आकृति के समान दिखाई देगा।

● उदाहरण 9. प्रश्न आकृति

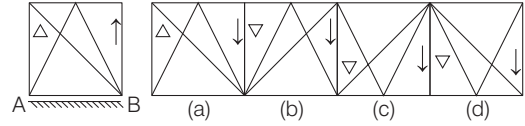

उत्तर आकृतियाँ

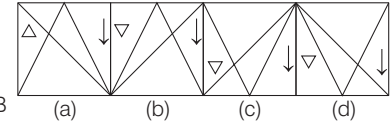

(SSC CPO 2017)

**व्याख्या (c)** प्रश्न आकृति का ध्यानपूर्वक अवलोकन करने के बाद ज्ञात होता है कि प्रश्न आकृति का दर्पण प्रतिबिम्ब विकल्प (c) की आकृति के समान दिखाई देगा।

● उदाहरण 10. प्रश्न आकृति

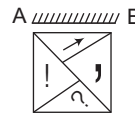

उत्तर आकृतियाँ

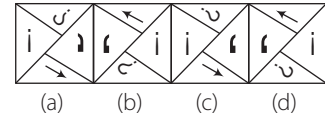

(SSC CGL 2015)

**व्याख्या (a)** प्रश्न आकृति का ध्यानपूर्वक अवलोकन करने के बाद ज्ञात होता है कि प्रश्न आकृति का दर्पण प्रतिबिम्ब विकल्प (a) की आकृति के समान दिखाई देगा।

## प्रश्नावली 8.2

**निर्देश** (प्र. सं. 1-15) निम्नलिखित प्रत्येक प्रश्न में बाईं ओर एक प्रश्न आकृति तथा दाईं ओर चार उत्तर आकृतियाँ दी गई हैं। उत्तर आकृतियों में से एक ऐसी आकृति का चयन कीजिए, जिसमें प्रश्न आकृति का दर्पण प्रतिबिम्ब बना हो।

प्रश्न आकृति

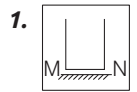

उत्तर आकृतियाँ

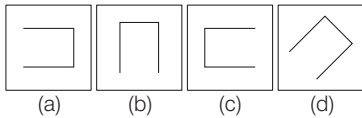

(SSC Steno 2018)

2.

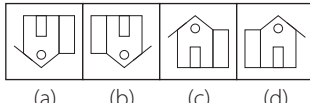
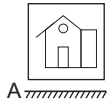

(SSC CGL 2013)

3.

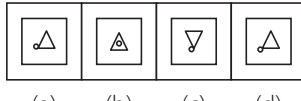
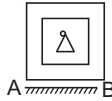

(SSC 10+2 2010)

4.

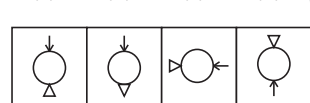
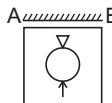

(UP B.Ed 2011)

5.

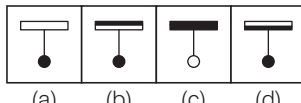

(RRB ग्रुप डी परीक्षा 2018)

प्रश्न आकृति

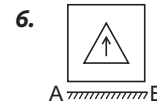

उत्तर आकृतियाँ

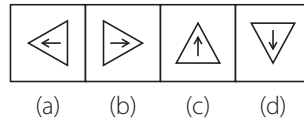

7.

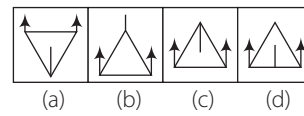

8.

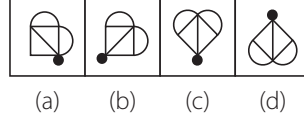

9.

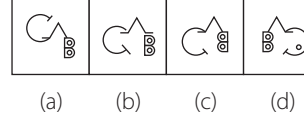

10.

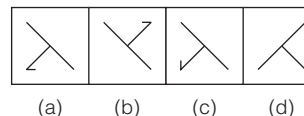
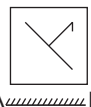



प्रश्न आकृति

11. 

उत्तर आकृतियाँ

(a) 

(b) 

(c) 

(d) 

(RRB ALP 2009)

12. 

उत्तर आकृतियाँ

(a) 

(b) 

(c) 

(d) 

13. 

उत्तर आकृतियाँ

(a) 

(b) 

(c) 

(d) 

प्रश्न आकृति

14. A  B

उत्तर आकृतियाँ

(a) 

(b) 

(c) 

(d) 

15. A  B

उत्तर आकृतियाँ

(a) 

(b) 

(c) 

(d) 

### उत्तरमाला

1. (b) | 2. (a) | 3. (c) | 4. (a) | 5. (b) | 6. (d) | 7. (c) | 8. (b) | 9. (b) | 10. (d)
11. (b) | 12. (d) | 13. (a) | 14. (b) | 15. (b)

### प्रकार 3. अक्षरों तथा संख्याओं का दर्पण प्रतिबिम्ब

इस प्रकार के अन्तर्गत आने वाले प्रश्नों में अक्षर, संख्या या अक्षर तथा संख्याओं का समूह दिया गया होता है। अभ्यर्थियों को प्रश्न में दिए गए निर्देशानुसार तथा दर्पण की स्थिति के अनुसार ही इन अक्षरों, संख्याओं या अक्षरों तथा संख्याओं के समूहों का दर्पण प्रतिबिम्ब ज्ञात करना होता है।

1. बड़े अक्षरों का दर्पण प्रतिबिम्ब (जब दर्पण ऊर्ध्वाधर स्थिति में हो)

अक्षर	A	B	C	D	E	F	G	H	I	J	K	L	M
दर्पण प्रतिबिम्ब	A	B	C	D	E	F	G	H	I	J	K	L	M
अक्षर	N	O	P	Q	R	S	T	U	V	W	X	Y	Z
दर्पण प्रतिबिम्ब	N	O	P	Q	R	S	T	U	V	W	X	Y	Z

नोट कुछ अक्षर जैसे—A, H, I, M, O, T, U, V, W, X तथा Y का दर्पण प्रतिबिम्ब मूल अक्षर के समान होता है।

2. छोटे अक्षरों का दर्पण प्रतिबिम्ब (जब दर्पण ऊर्ध्वाधर स्थिति में हो)

अक्षर	a	b	c	d	e	f	g	h	i	j	k	l	m
दर्पण प्रतिबिम्ब	a	b	c	d	e	f	g	h	i	j	k	l	m
अक्षर	n	o	p	q	r	s	t	u	v	w	x	y	z
दर्पण प्रतिबिम्ब	n	o	p	q	r	s	t	u	v	w	x	y	z

नोट कुछ अक्षर जैसे—i, l, o, v, w तथा x का दर्पण प्रतिबिम्ब मूल अक्षर के समान होता है।

3. संख्याओं का दर्पण प्रतिबिम्ब (जब दर्पण ऊर्ध्वाधर स्थिति में हो)

अंक	1	2	3	4	5	6	7	8	9	0
दर्पण प्रतिबिम्ब	1	2	3	4	5	6	7	8	9	0

अभ्यर्थियों की सुविधा के लिए नीचे कुछ उदाहरण दिए जा रहे हैं। अभ्यर्थी ध्यानपूर्वक इनका अवलोकन करें।

**निर्देश** (उदाहरण सं. 11-14) नीचे दिए गए सभी उदाहरणों में अक्षर, संख्या या संख्या व अक्षरों का समूह दिया गया है। जब दर्पण ऊर्ध्वाधर अवस्था में है, तब यह संख्या/अक्षर किस प्रकार दिखाई देंगे, इसे उत्तर आकृतियों में से चुनिए?

● **उदाहरण 11.** निम्नलिखित शब्द के एक ऊर्ध्वाकार दर्पण में प्रतिबिम्ब को पहचानिए (MPPSC 2017)

INDORE 

- (a) INDORÉ 
- (b) INDIORÉ 
- (c) INDORÉ 
- (d) INDIORÉ 

**व्याख्या** (d) दिए गए शब्द का दर्पण प्रतिबिम्ब निम्न होगा

INDORE  INDIORÉ 

दर्पण

● **उदाहरण 12.** PRAYER

- (a) PRAAYÉ 
- (b) REAPER 
- (c) REAYAP 
- (d) PRAAYÉ 

**व्याख्या** (c) दिए गए शब्द का दर्पण प्रतिबिम्ब निम्न होगा

PRAYER  REAYAP 

● **उदाहरण 13.** 12698

- (a) 17698 
- (b) 80051 
- (c) 12968 
- (d) 15698 

**व्याख्या** (b) दिए गए शब्द का दर्पण प्रतिबिम्ब निम्न होगा

12698  80051 

● **उदाहरण 14.** 76MP03J

- (a) JÉ0PM67 
- (b) 76PM03J 
- (c) JÉ0PM67 
- (d) 76PM03J 

**व्याख्या** (c) दिए गए शब्द का दर्पण प्रतिबिम्ब निम्न होगा

76MP03J  JÉ0PM67 



## प्रश्नावली 8.3

**निर्देश** (प्र सं. 1-27) नीचे दिए गए प्रत्येक प्रश्न में एक शब्द/संख्या/पद तथा उसके पश्चात् चार विकल्प दिए गए हैं दिए गए शब्द/संख्या/पद का दर्पण प्रतिबिम्ब विकल्पों में से चुनिए।

- |   |  |   |                                    |             |   |
|---|--|---|------------------------------------|-------------|---|
| <b>1.</b> RADIANT<br>(a) TNAIDAR<br>(c) TRADIAN                   | (b) TIAIDAR<br>(d) TIANRAD             | <b>14.</b> 247593<br>(a) 395742   | (b) ९९२८५८                         | (c) 392457  | (d) ९65८7८                                |
| <b>2.</b> VINAYAKA<br>(a) INVAYAKA<br>(c) AKAYANIV                | (b) AKAYANIV<br>(d) NIVYAAKA           | <b>15.</b> ARIHANT<br>(a) TIAHIRA   | (b) TNAHIRA                        | (c) TARIHAN | (d) TRIHANA                               |
| <b>3.</b> FROWNING<br>(a) ƆIIIIWOPƆ<br>(c) ƆIIIIIMOPƆ             | (b) ƆIIIIWOPƆ<br>(d) ƆIIIIIMOPƆ        | <b>16.</b> NIRMALA<br>(a) ALAMRIN   | (b) AJAMRII                        | (c) NRILAMA | (d) INRMALA                               |
| <b>4.</b> PRECARIOUS<br>(a) ƆUOIRACƆRP<br>(c) SUOPRECARI          | (b) SUOIRACERP<br>(d) SPRECARIOU       | <b>17.</b> FANTASY<br>(a) YƆATIAP<br>(c) YSATNAF  | (b) FNTASAY<br>(d) YFANTSAY        |             |   |
| <b>5.</b> PERFECTION<br>(a) NOITCFERP<br>(c) NOITCFERP            | (b) RPEFECTION<br>(d) ERPEFECTION      | <b>18.</b> GANDHI1869<br>(a) 69811IHDNVƆ<br>(c) ९०811IHDIAƆ   | (b) 1968IHDNAG<br>(d) 196GANDHI8   |             |   |
| <b>6.</b> WINCHESTER<br>(a) ƆE1SƆHCNIW<br>(c) ƆE1SƆHCNIW          | (b) ƆE1SƆHCNIW<br>(d) ƆE1SƆHCNIW       | <b>19.</b> KALINGA261B<br>(a) B162AGNILAK<br>(c) KVIICVƆE1B   | (b) Ɔ19ƆVƆNI7AK<br>(d) Ɔ19ƆVƆNI7AK |             |   |
| <b>7.</b> BENEDICTION<br>(a) NOITCIDENEB<br>(c) NOITCIDENEB       | (b) NEBEDICTION<br>(d) NOITCIDENEB     | <b>20.</b> 4291255<br>(a) ८८८1९८५<br>(c) 5८८1९24  | (b) 5521९८५<br>(d) ८८८1९24         |             | (UP B.Ed 2013)                            |
| <b>8.</b> PROCRASTINATE<br>(a) ETANITSARCORP<br>(c) RPPRCASTNITAE | (b) ETANITZARƆORP<br>(d) ETPROCRASITNA | <b>21.</b> graph<br>(a) hparg<br>(c) rƆqarg   | (b) hqƆrg<br>(d) rƆqrg             |             | (RRB GG 2015)                             |
| <b>9.</b> DL3N469F<br>(a) DL3469FN<br>(c) Ɔ96५IƆE1D               | (b) Ɔ९०५IƆE1D<br>(d) F964N3DL          | <b>22.</b> investment<br>(a) ƆnɛmƆzɛvni<br>(c) ƆnɛmƆzɛvni   | (b) ƆnɛmƆzɛvni<br>(d) ƆnɛmƆzɛvni   |             | (SSC 10+2 2015)                           |
| <b>10.</b> CAR27aug<br>(a) ƆneƆZ7ƆVƆ<br>(c) guaCAR27              | (b) Ɔu6ƆZƆRAC<br>(d) gua72RAC          | <b>23.</b> SOLVED<br>(a) ƆEVIƆOƆ<br>(c) ƆEVIƆOƆ   | (b) ƆEVIƆOƆ<br>(d) ƆEVIƆOƆ         |             | (SSC Steno 2019)                          |
| <b>11.</b> test5auto<br>(a) Ɔtu6ƆtƆzɛt<br>(c) tset5uato           | (b) Ɔtu6ƆtƆzɛt<br>(d) Ɔtset5uato       | <b>24.</b> between<br>(a) ƆnɛwƆtɛd<br>(c) ƆnɛwƆtɛb  | (b) neewtɛd<br>(d) ƆnɛwƆtɛb        |             | (SSC CGC 2015)                            |
| <b>12.</b> NU56p7uR<br>(a) Ru7P65uN<br>(c) ƆuƆqɛƆUII              | (b) RNu56p7u<br>(d) ƆuƆqɛƆUII          | <b>25.</b> approximate<br>(a) ɛtɛmɪxɔɪqɛ<br>(c) ɛtɛmɪxɔɪqɛ  | (b) ɛtɛmɪxɔɪqɛ<br>(d) ɛtɛmɪxɔɪqɛ   |             | (UP B.Ed 2013)                            |
| <b>13.</b> VERBAL<br>(a) LABREV<br>(c) REVBAL                     | (b) LRVERA<br>(d) JABREV               | <b>26.</b> 247596<br>(a) Ɔ1९८५5<br>(c) 216८५5   | (b) 21९८५5<br>(d) ०९८८५८           |             | (UP B.Ed 2015)                            |
|   |  | <b>27.</b> 358085<br>(a) 5808८3<br>(c) ८8085९   | (b) 580853<br>(d) ८808८९           |             | (UP B.Ed 2014)                            |
|   |  | <b>28.</b> अंग्रेजी वर्णमाला में कितने बड़े अक्षर दर्पण में देखने पर समान दिखते हैं?<br>(a) 9<br>(c) 11 | (b) 10<br>(d) 12                   |             | (UPSSSC आबकारी सिपाही भर्ती परीक्षा 2016) |

### उत्तरमाला

- |         |         |         |         |         |         |         |         |         |         |
|---------|---------|---------|---------|---------|---------|---------|---------|---------|---------|
| 1. (b)  | 2. (c)  | 3. (a)  | 4. (a)  | 5. (c)  | 6. (d)  | 7. (c)  | 8. (b)  | 9. (b)  | 10. (b) |
| 11. (a) | 12. (c) | 13. (d) | 14. (b) | 15. (a) | 16. (b) | 17. (a) | 18. (c) | 19. (d) | 20. (a) |
| 21. (d) | 22. (a) | 23. (c) | 24. (a) | 25. (d) | 26. (d) | 27. (d) | 28. (c) |         |         |

# मास्टर प्रश्नावली

निर्देश (प्र. सं. 1-43) नीचे प्रश्नों में दी गई प्रश्न आकृति का दर्पण प्रतिबिम्ब दिए गए विकल्पों में से कौन-सा होगा जब दर्पण AB पर रखा हुआ है?

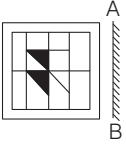
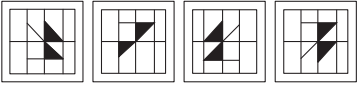
- प्रश्न आकृति**                      **उत्तर आकृतियाँ**
- 

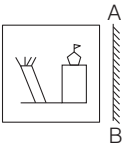
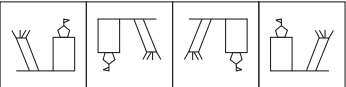
(SSC Steno 2017)
  - 

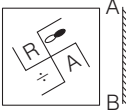
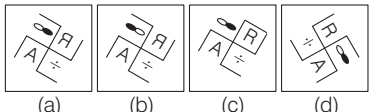
(SSC Delhi Police Constable 2017)
  - 

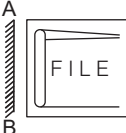
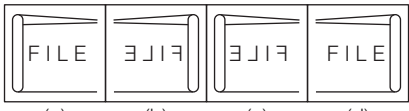
(SSC CPO 2016)
  - 

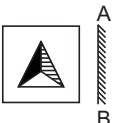
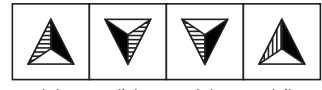
(SSC CGL 2012)
  - 

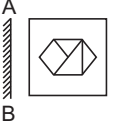
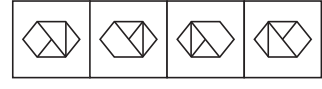

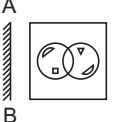
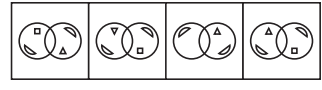
(SSC Constable 2012)
  - 

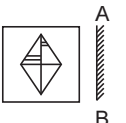
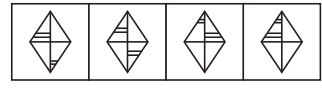
(SSC GD 2011)
  - 

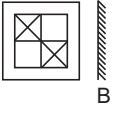
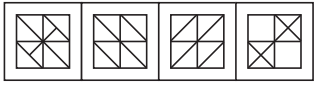

(RRB ALP 2011)
  - 

(SSC FCI 2012)
  - 

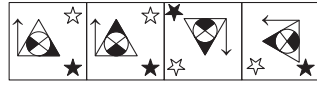
(SSC 10+2 2013)

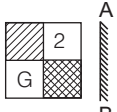
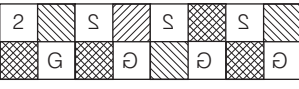
- प्रश्न आकृति**                      **उत्तर आकृतियाँ**
- 

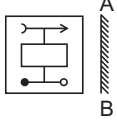
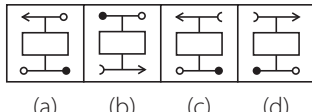
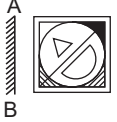
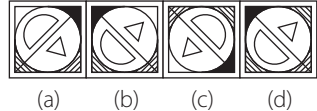
(SSC Steno 2019)
  - 

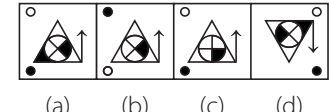
(SSC CGL 2013)
  - 

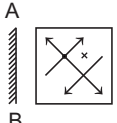
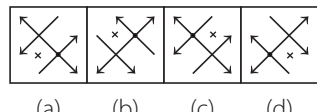
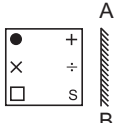
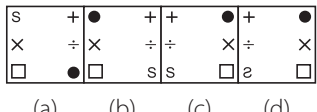
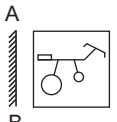
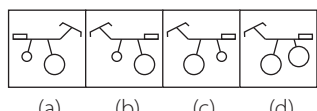
  - 

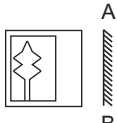
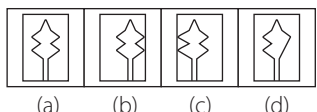
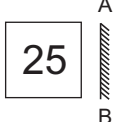
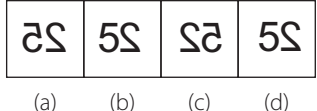
  - 

(SSC MTS 2013)
  - 

  - 

  - 

(SSC CGL 2011)
  - 

  - 

- प्रश्न आकृति**                      **उत्तर आकृतियाँ**
20. (a) (b) (c) (d) (RRB TC/CC 2009)
21. (a) (b) (c) (d) (UP B.Ed 2008)
22. (a) (b) (c) (d) (SSC 10+2 2007)
23. (a) (b) (c) (d) (CAT 2008)
24. (a) (b) (c) (d) (SSC CGL 2015)
25. (a) (b) (c) (d) (SSC 10+2 2009)
26. (a) (b) (c) (d) (SSC Steno 2011)
27. (a) (b) (c) (d) (SSC CGL 2012)
28. (a) (b) (c) (d) (SSC CGL 2012)
29. (a) (b) (c) (d) (SSC CGL 2012)
30. (a) (b) (c) (d) (SSC CGL 2012)

- प्रश्न आकृति**                      **उत्तर आकृतियाँ**
31. (a) (b) (c) (d) (SSC 10+2 2009)
32. (a) (b) (c) (d) (SSC 10+2 2015)
33. (a) (b) (c) (d) (SSC 10+2 2009)
34. (a) (b) (c) (d) (SSC 10+2 2009)
35. (a) (b) (c) (d) (SSC 10+2 2009)
36. (a) (b) (c) (d) (SSC 10+2 2009)
37. (a) (b) (c) (d) (SSC 10+2 2009)
38. (a) (b) (c) (d) (SSC 10+2 2009)
39. (a) (b) (c) (d) (SSC 10+2 2009)
40. (a) (b) (c) (d) (SSC 10+2 2009)

- प्रश्न आकृति**
- 41.
- 42.
- 43.
- उत्तर आकृतियाँ**
- (a)
- (b)
- (c)
- (d)
- (a)
- (b)
- (c)
- (d)
- (a)
- (b)
- (c)
- (d)

**निर्देश** (प्र. सं. 44-60) नीचे दिए गए प्रत्येक प्रश्न में संख्याओं या अक्षरों का समूह या पद दिया गया है। आपको दिए गए विकल्पों में से इनका सही दर्पण प्रतिबिम्ब ज्ञात करना है।

44. 12388  
(a) 88९९1 (b) 883९1 (c) 88९21 (d) 88९९1
45. 56834  
(a) ५९8०८ (b) ५९89८ (c) ५९865 (d) ५38०८
46. FIXING  
(a) GNIXIF (b) ɃNIXIF  
(c) ɃNIXIH (d) GIFIXN
47. STROKE  
(a) ESTROK (b) ETROKS  
(c) EROKTS (d) ɃKORT2
48. BUZZER  
(a) ʀɃ९९U8 (b) RUZZEB  
(c) ʀɃ९९U8 (d) REZZBU
49. QUALITY  
(a) YTILAUQ (b) YUALITQ  
(c) Y11JAUQ (d) YTIJAUQ

50. APRIL  
(a) JIR9A (b) LJ9PA  
(c) JIR9A (d) JIRPA
51. 320095  
(a) २९00९3 (b) २९00९९  
(c) २600९९ (d) २०00९९
52. WESTERN  
(a) NRETSEW (b) N81SEW  
(c) NSETERW (d) N81TEW
53. MISSION  
(a) NOI22IM (b) NOISSIW  
(c) NOI22IM (d) NOI22IM
54. percent (RRB NTPC 2016)  
(a) 1necrəq (b) 1nəɃ1əq  
(c) 1nec1əq (d) 1nəɃ1əp
55. 4539026  
(a) 6209९2५ (b) ०९0९९2५  
(c) ०९0९354 (d) 6९0९९24
56. 38951563 (SSC 10+2 2015)  
(a) ९०21२९83 (b) ९०51९98९  
(c) ९०21२९8९ (d) 3651२९8९
57. Nu56p7uR (SSC Steno 2016)  
(a) Ru7p०2uR (b) Ru7q०5uR  
(c) Ru7q०2uR (d) Ru7p०2uR
58. E56v58e50 (SSC CPO 2014)  
(a) 0८०82v०2E (b) 05०85v०5E  
(c) ९2०82v०2E (d) 05०82v०2E
59. V1i2j3a4y (UP B.Ed. 2014)  
(a) v५6Ej2i1V (b) v५6Ej2i1V  
(c) y५aEj2i1V (d) v५6Ej2i1V
60. T<sub>12</sub> O<sub>34</sub> P<sub>89</sub> (RRC ग्रुप डी परीक्षा 2013)  
(a) e8<sup>9</sup>O<sub>34</sub> ९1T (b) e8<sup>9</sup> ५९O<sub>12</sub>  
(c) P<sub>89</sub> ५९O<sub>12</sub>T (d) e8<sup>9</sup> ५९O<sub>12</sub>T

## उत्तरमाला

- |         |         |         |         |         |         |         |         |         |         |
|---------|---------|---------|---------|---------|---------|---------|---------|---------|---------|
| 1. (d)  | 2. (d)  | 3. (b)  | 4. (b)  | 5. (a)  | 6. (d)  | 7. (b)  | 8. (c)  | 9. (d)  | 10. (b) |
| 11. (d) | 12. (c) | 13. (b) | 14. (a) | 15. (b) | 16. (d) | 17. (b) | 18. (b) | 19. (a) | 20. (b) |
| 21. (d) | 22. (c) | 23. (b) | 24. (c) | 25. (b) | 26. (a) | 27. (a) | 28. (c) | 29. (b) | 30. (a) |
| 31. (b) | 32. (c) | 33. (a) | 34. (a) | 35. (d) | 36. (c) | 37. (c) | 38. (d) | 39. (c) | 40. (d) |
| 41. (c) | 42. (c) | 43. (c) | 44. (a) | 45. (a) | 46. (b) | 47. (d) | 48. (a) | 49. (d) | 50. (c) |
| 51. (b) | 52. (d) | 53. (d) | 54. (b) | 55. (b) | 56. (c) | 57. (c) | 58. (a) | 59. (a) | 60. (d) |

# 09

## जल प्रतिबिम्ब (Water Image)

किसी व्यक्ति या वस्तु की परावर्तन के कारण जल में दिखाई देने वाली छाया या प्रतिरूप को उस व्यक्ति या वस्तु का जल प्रतिबिम्ब कहा जाता है। इस अध्याय के अन्तर्गत पूछे जाने वाले प्रश्न, दो भागों में बँटे रहते हैं। बाईं ओर प्रश्न आकृति के रूप में एक मूल आकृति दी गई रहती है तथा दाईं ओर चार या पाँच उत्तर आकृतियाँ दी गई रहती हैं। अभ्यर्थियों को प्रश्न आकृति में दिए गए डिजाइन या आकृति का जल प्रतिबिम्ब उत्तर आकृतियों में से ज्ञात करना होता है।

सामान्यतया जल प्रतिबिम्ब अपनी वास्तविक आकृति से अलग होते हैं, क्योंकि आकृति का ऊपर तथा नीचे का भाग अलग-अलग होता है। इसको स्पष्ट रूप से समझने के लिए नीचे दी गई आकृतियों तथा उनके जल प्रतिबिम्ब का ध्यानपूर्वक अध्ययन करें।

### 1. विभिन्न आकृतियों के जल प्रतिबिम्ब

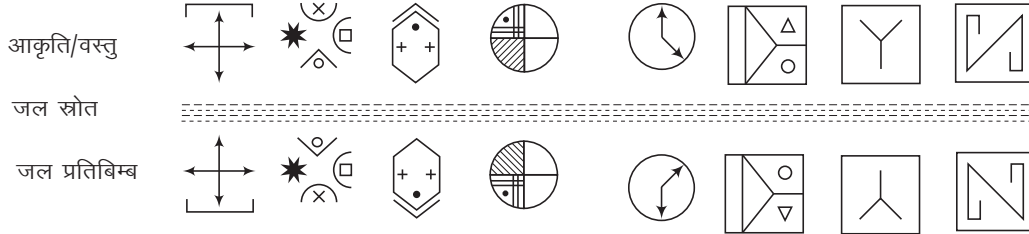

कुछ वस्तुओं/आकृतियों का ऊपर तथा नीचे का भाग एकसमान होता है, तो उनके द्वारा बना जल प्रतिबिम्ब मूल वस्तु/आकृति के समान ही होता है। इसको अच्छी तरह से समझने के लिए नीचे दी गई एकसमान आकृतियों तथा उनके जल प्रतिबिम्ब का ध्यानपूर्वक अध्ययन करें।

### 2. विभिन्न एकसमान आकृतियों के जल प्रतिबिम्ब

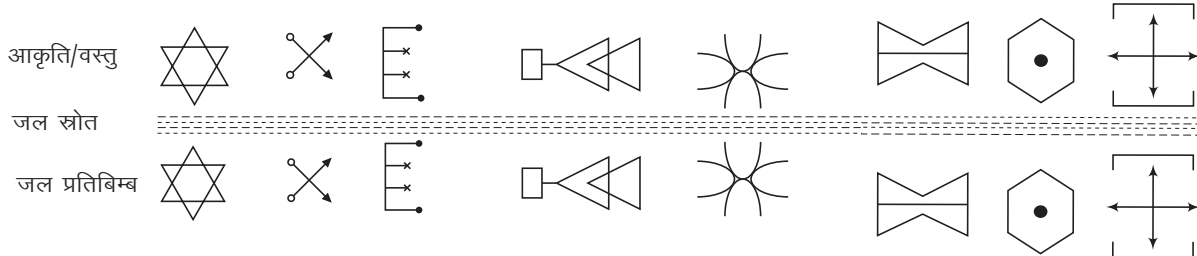

दिए गए उदाहरणों से स्पष्ट है कि

1. जल प्रतिबिम्ब में किसी भी आकृति का दायाँ व बायाँ भाग स्थिर (constant) रहता है।
2. जल प्रतिबिम्ब में किसी भी आकृति का ऊपर व नीचे का भाग एक-दूसरे से स्थानान्तरित हो जाता है।
3. जल में दिखाई देने वाले प्रतिबिम्ब मूल आकृति के समरूप होते हैं।

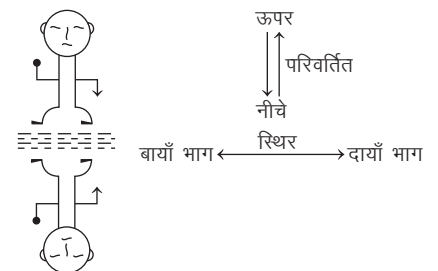

## प्रश्नों के प्रकार

इस अध्याय के अन्तर्गत आने वाले प्रश्नों को निम्न दो प्रकारों में बाँटा जा सकता है

### प्रकार 1. आकृति/प्रतीक/चिह्न का जल प्रतिबिम्ब

इस प्रकार के प्रश्नों में कोई आकृति/प्रतीक या चिह्न दिया गया होता है तथा अभ्यर्थियों को उस दी गई आकृति/प्रतीक/चिह्न का जल प्रतिबिम्ब ज्ञात करना होता है।

अभ्यर्थियों की सुविधा के लिए नीचे कुछ उदाहरण दिए जा रहे हैं, अभ्यर्थी इनका ध्यानपूर्वक अवलोकन करें।

**निर्देश** (उदाहरण सं. 1-4) निम्नलिखित प्रत्येक प्रश्न में बाईं ओर एक प्रश्न आकृति (X) तथा दाईं ओर चार उत्तर आकृतियाँ दी गई हैं। उत्तर आकृतियों में से एक ऐसी आकृति का चयन कीजिए, जिसमें प्रश्न आकृति का जल प्रतिबिम्ब बना हो।

#### उदाहरण 1.

प्रश्न आकृति      उत्तर आकृतियाँ

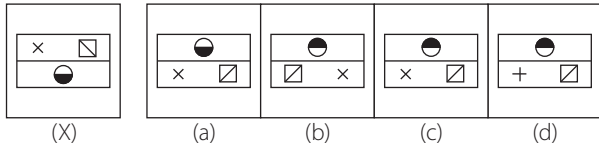

**व्याख्या** (c) दी गई प्रश्न आकृति का जल प्रतिबिम्ब विकल्प (c) की आकृति होगी। इसे नीचे चित्र में दर्शाया गया है

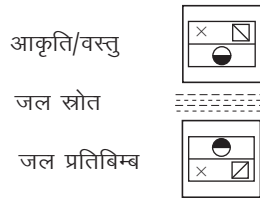

#### उदाहरण 2.

प्रश्न आकृति      उत्तर आकृतियाँ

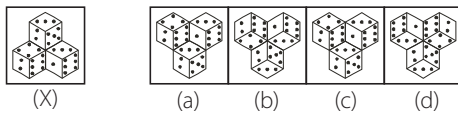

(SSC CGL 2010)

**व्याख्या** (b) दी गई प्रश्न आकृति का जल प्रतिबिम्ब विकल्प (b) की आकृति होगी। इसे नीचे चित्र में दर्शाया गया है

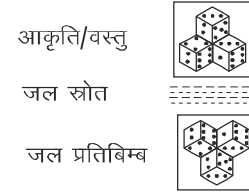

#### उदाहरण 3.

प्रश्न आकृति      उत्तर आकृतियाँ

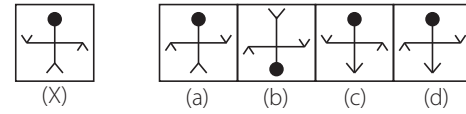

**व्याख्या** (b) दी गई प्रश्न आकृति का जल प्रतिबिम्ब विकल्प (b) की आकृति होगी। इसे नीचे चित्र में दर्शाया गया है

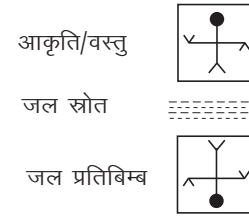

#### उदाहरण 4.

प्रश्न आकृति      उत्तर आकृतियाँ

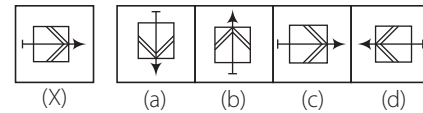



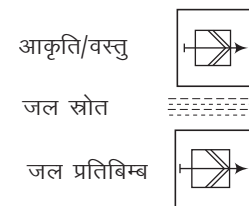

**व्याख्या** (c) दी गई प्रश्न आकृति का जल प्रतिबिम्ब विकल्प (c) की आकृति होगी। इसे नीचे चित्र में दर्शाया गया है







# प्रश्नावली 9.1

निर्देश (प्र. सं. 1-20) निम्नलिखित प्रत्येक प्रश्न में बाईं ओर एक प्रश्न आकृति (X) तथा दाईं ओर चार उत्तर आकृतियाँ दी गई हैं। उत्तर आकृतियों में से एक ऐसी आकृति का चयन कीजिए, जिसमें प्रश्न आकृति का जल प्रतिबिम्ब बना हो।





**प्रश्न आकृति**                      **उत्तर आकृतियाँ**





1.  (X)     (a)     (b)     (c)     (d)

(UPSSSC विधान भवन रक्षक/वनरक्षक 2018)





2.  (X)     (a)     (b)     (c)     (d)

(RRB ALP 2018)





3.  (X)     (a)     (b)     (c)     (d)

4.  (X)     (a)     (b)     (c)     (d)





(SSC 10+2 2010)

5.  (X)     (a)     (b)     (c)     (d)





(RRB ASM 2012)





6.  (X)     (a)     (b)     (c)     (d)

(UP B.Ed 2012)





7.  (X)     (a)     (b)     (c)     (d)





(SSC 10+2 2011)





8.  (X)     (a)     (b)     (c)     (d)





9.  (X)     (a)     (b)     (c)     (d)

**प्रश्न आकृति**                      **उत्तर आकृतियाँ**





10.  (X)     (a)     (b)     (c)     (d)

11.  (X)     (a)     (b)     (c)     (d)





12.  (X)     (a)     (b)     (c)     (d)

13.  (X)     (a)     (b)     (c)     (d)





(UP B.Ed 2011)





14.  (X)     (a)     (b)     (c)     (d)





(RRB ASM 2008)





15.  (X)     (a)     (b)     (c)     (d)





(Delhi Police SI 2013)

16.  (X)     (a)     (b)     (c)     (d)

17.  (X)     (a)     (b)     (c)     (d)

18.  (X)     (a)     (b)     (c)     (d)

19.  (X)     (a)     (b)     (c)     (d)

20.  (X)     (a)     (b)     (c)     (d)

## उत्तरमाला

1. (a)    2. (b)    3. (d)    4. (d)    5. (a)    6. (d)    7. (d)    8. (b)    9. (d)    10. (d)  
 11. (c)    12. (a)    13. (d)    14. (a)    15. (d)    16. (c)    17. (a)    18. (a)    19. (d)    20. (d)



## प्रकार 2. अक्षरों तथा संख्याओं का जल प्रतिबिम्ब

इस प्रकार के प्रश्नों में कोई शब्द या संख्या दी गई होती है। अभ्यर्थियों को उस शब्द या संख्या का जल प्रतिबिम्ब ज्ञात करना होता है।

अभ्यर्थियों की सुविधा के लिए यहाँ पर अंग्रेजी के बड़े और छोटे अक्षरों तथा अंकों का जल प्रतिबिम्ब दिया गया है।

### बड़े अक्षरों का जल प्रतिबिम्ब

अक्षर	A	B	C	D	E	F	G	H	I	J	K	L	M
जल प्रतिबिम्ब	V	B	C	D	E	F	G	H	I	J	K	L	M

अक्षर	N	O	P	Q	R	S	T	U	V	W	X	Y	Z
जल प्रतिबिम्ब	I	O	P	Q	R	S	T	U	V	W	X	Y	Z

नोट अक्षर C, D, E, H, I, O तथा X का जल प्रतिबिम्ब अक्षर के मूल रूप के समान ही होता है।

### छोटे अक्षरों का जल प्रतिबिम्ब

अक्षर	a	b	c	d	e	f	g	h	i	j	k	l	m
जल प्रतिबिम्ब	q	p	c	q	e	f	g	h	i	j	k	l	m

अक्षर	n	o	p	q	r	s	t	u	v	w	x	y	z
जल प्रतिबिम्ब	u	o	b	d	l	z	f	n	u	w	x	y	z

नोट अक्षर c, l, o तथा x का जल प्रतिबिम्ब अक्षर के मूल रूप के समान ही होता है।

### अंकों का जल प्रतिबिम्ब

अंक	0	1	2	3	4	5	6	7	8	9
जल प्रतिबिम्ब	0	1	2	3	4	5	6	7	8	9

नोट अंक 0, 3 तथा 8 के जल प्रतिबिम्ब मूल अंक के समान ही होते हैं।

अब, यहाँ पर कुछ प्रमुख शब्द तथा उनका जल प्रतिबिम्ब दिया जा रहा है। अभ्यर्थी इनका ध्यानपूर्वक अवलोकन करें।

शब्द	जल प्रतिबिम्ब	शब्द	जल प्रतिबिम्ब
IMAGINE	IMAGINE	PRACTICAL	RYACILICAT
REGULAR	REGULAR	OTHERS	OTHEBZ
FORTUNE	FORUNE	LANGUISH	LANICUISH
ELASTIC	ELASTIC	FERVENT	FEVLEINT
IDENTITY	IDENTITY	VERTICAL	VEBILICAT
FURIOUS	FURIOUS	FORMATION	FORMATION

अभ्यर्थियों की सुविधा के लिए यहाँ कुछ उदाहरण दिए जा रहे हैं। अभ्यर्थी इनका ध्यानपूर्वक अवलोकन करें।

**निर्देश** (उदाहरण सं. 5-12) नीचे दिए गए प्रत्येक प्रश्न में अक्षरों तथा संख्याओं का एक समूह दिया गया है। दिए गए विकल्पों (a), (b), (c) तथा (d) में से इसका सही जल प्रतिबिम्ब ज्ञात कीजिए।

### उदाहरण 5. FROG

- (a) FKOG (b) GORF  
(c) FROG (d) FOGF

**व्याख्या** (a) दिए गए शब्द का प्रतिबिम्ब जल में निम्न रूप में दिखाई देगा

FROG  
FROG

### उदाहरण 6. MOTIVE

- (a) WOTIAE (b) MOLIAE  
(c) WOLLIAE (d) MOLLIAE

**व्याख्या** (c) दिए गए शब्द का प्रतिबिम्ब जल में निम्न रूप में दिखाई देगा

MOTIVE  
WOTIAE

### उदाहरण 7. 189

- (a) 180 (b) 180  
(c) 186 (d) 186

**व्याख्या** (a) दिए गए अंकों का प्रतिबिम्ब जल में निम्न रूप में दिखाई देगा

189  
180

### उदाहरण 8. 13101989

- (a) J3J0J089 (b) J3J0J080  
(c) 1310J089 (d) J3101980

**व्याख्या** (b) दिए गए अंकों का प्रतिबिम्ब जल में निम्न रूप में दिखाई देगा

13101989  
J310J080

### उदाहरण 9. U86M

- (a) 086W (b) 080W  
(c) U86W (d) 089W

**व्याख्या** (b) दिए गए अक्षर/शब्द समूह का प्रतिबिम्ब जल में निम्न रूप में दिखाई देगा

U86M  
080W

### उदाहरण 10. 96FSH52

- (a) 00E2H52 (b) 00E2H55  
(c) 00E2H25 (d) 00E2H25

**व्याख्या** (c) दिए गए अक्षर/शब्द समूह का प्रतिबिम्ब जल में निम्न रूप में दिखाई देगा

96FSH52  
00E2H25

### उदाहरण 11. F0B128MU3

- (a) F0B128W03 (b) E0B128W03  
(c) E0B128W03 (d) E0B128W03

**व्याख्या** (d) दिए गए अक्षर/शब्द समूह का प्रतिबिम्ब जल में निम्न रूप में दिखाई देगा

F0B128MU3  
E0B128W03

### उदाहरण 12. PQ8AF5BZ9

- (a) B08VLE2BZ0 (b) B08VLE2BZ6  
(c) B08VLE2BZ9 (d) PQ8AF2BZ0

**व्याख्या** (a) दिए गए अक्षर/शब्द समूह का प्रतिबिम्ब जल में निम्न रूप में दिखाई देगा

PQ8AF5BZ9  
B08VLE2BZ0

## प्रश्नावली 9.2

**निर्देश** (प्र. सं. 1-27) निम्नलिखित प्रत्येक प्रश्न में संख्या, अक्षर या संख्या तथा अक्षरों का एक समूह दिया गया है और उसके बाद चार विकल्प (a), (b), (c) तथा (d) दिए गए हैं। दिए गए विकल्पों में से उस समूह के लिए सही जल प्रतिबिम्ब का चयन कीजिए।

1. 013  
(a) 01E (b) 013 (c) 013 (d) 013
2. 3713  
(a) 311E (b) 3113 (c) 3173 (d) 3113
3. 789123  
(a) 180133 (b) 789123 (c) 123789 (d) 321987
4. 894058 (SSC 10+2 2013)  
(a) 804028 (b) 894058 (c) 804028 (d) 804058
5. 348796 (DSSSB PRT 2012)  
(a) 348196 (b) 348796 (c) 348106 (d) 348106
6. monday (UP B.Ed 2015)  
(a) wouq9λ (b) ouuq9λ (c) λ9buou (d) wouq9λ
7. success (UP B.Ed 2013)  
(a) succ6ss (b) 2nc6ss (c) 2nc6ss (d) 2nc622
8. prize (SSC 10+2 2013)  
(a) br!se (b) b!se6 (c) b!z6 (d) br!se6
9. first (SSC Steno 2012)  
(a) !12t (b) !12f1 (c) !12f (d) ts!t
10. CORDIAL  
(a) LAIDROC (b) TVIDBROC  
(c) COBDIVF (d) TVIDBROC
11. FECUND  
(a) DNUCEF (b) EECNID  
(c) DINCEH (d) DNUCEF
12. POLEMIC  
(a) OIWEPOd (b) POL3WIC  
(c) BOFEWIC (d) BOFEWIC
13. RADIANT  
(a) TADIANR (b) TADIANR  
(c) TNAIDAR (d) BVDIVN1
14. SARCASM  
(a) 2VBCA2W (b) 2VBCA2W  
(c) WSA2BAS (d) 2VBCA2W































15. SURFACE  
(a) 3CVFVNS (b) 3NBVACE  
(c) 2NBVACE (d) 2NBVACE
16. QUESTION  
(a) 0NE2LION (b) 0UE2LION  
(c) 0NE2LION (d) 0NE2LION
17. MUNDANE  
(a) WUIDVNE (b) EUMDANM  
(c) WUIDVNE (d) MUNDANE
18. DETERRENT  
(a) 1N3V3E1ED (b) DELEBVEIL  
(c) DELEBVEIL (d) DELEBVEIL
19. SUPERFLOUS  
(a) 5NPERELOS (b) 5NPERELOS  
(c) 2UBERELO2 (d) 2UBERELO2
20. PRECARIOUS  
(a) BBECVBION2 (b) PBECAVION2  
(c) SUORECARIP (d) 2UOIRAC3EPA
21. OBLITERATE  
(a) OBF1LEBVEIE (b) 3TARETILBO  
(c) OBF1LEBVEIE (d) OBF1LEBVEIE
22. D6Z7F4  
(a) DEZLEF (b) DEZLEF  
(c) DEZLEF (d) DEZLEF
23. 96FSH78  
(a) 96E2H78 (b) 69E2H78  
(c) 96E2H78 (d) 69E2H78
24. U4P15B7  
(a) N4P12B1 (b) N4P12B1  
(c) N4P12B1 (d) N4P12B1
25. 5DOB6V2  
(a) 5DOB6V2 (b) 2DOB6V2  
(c) 2DOB6V2 (d) 2DOB6V2
26. VAYU8436  
(a) VAYU8436 (b) VAYU8436  
(c) VAYU8436 (d) VAYU8436
27. DL2CA3400  
(a) DGCVA3400 (b) DGCVA3400  
(c) DGCVA3400 (d) DGCVA3400





### उत्तरमाला











- |         |         |         |         |         |         |         |         |         |         |
|---------|---------|---------|---------|---------|---------|---------|---------|---------|---------|
| 1. (c)  | 2. (b)  | 3. (a)  | 4. (c)  | 5. (c)  | 6. (d)  | 7. (d)  | 8. (b)  | 9. (c)  | 10. (c) |
| 11. (b) | 12. (c) | 13. (d) | 14. (d) | 15. (d) | 16. (a) | 17. (c) | 18. (b) | 19. (d) | 20. (a) |
| 21. (a) | 22. (c) | 23. (c) | 24. (c) | 25. (d) | 26. (b) | 27. (a) |         |         |         |





# मास्टर प्रश्नावली

निर्देश (प्र. सं. 1-21) निम्नलिखित प्रत्येक प्रश्न में बाईं ओर एक प्रश्न आकृति (X) तथा दाईं ओर चार उत्तर आकृतियाँ दी गई हैं। उत्तर आकृतियों में से एक ऐसी आकृति का चयन कीजिए, जिसमें प्रश्न आकृति का जल प्रतिबिम्ब बना हो।





- प्रश्न आकृति                      उत्तर आकृतियाँ
1.  (X)     (a)     (b)     (c)     (d)
  2.  (X)     (a)     (b)     (c)     (d)
  3.  (X)     (a)     (b)     (c)     (d)
  4.  (X)     (a)     (b)     (c)     (d)
  5.  (X)     (a)     (b)     (c)     (d)
  6.  (X)     (a)     (b)     (c)     (d)















(SSC CGL 2013)
  7.  (X)     (a)     (b)     (c)     (d)











(RPF Constable 2009)
  8.  (X)     (a)     (b)     (c)     (d)
  9.  (X)     (a)     (b)     (c)     (d)











(SSC CGL 2014)
  10.  (X)     (a)     (b)     (c)     (d)





(RRB JE 2010)











- प्रश्न आकृति                      उत्तर आकृतियाँ
11.  (X)     (a)     (b)     (c)     (d)

(SSC CGL 2015)
  12.  (X)     (a)     (b)     (c)     (d)
  13.  (X)     (a)     (b)     (c)     (d)
  14.  (X)     (a)     (b)     (c)     (d)

(UP B.Ed 2012)
  15.  (X)     (a)     (b)     (c)     (d)
  16.  (X)     (a)     (b)     (c)     (d)

(RRB ALP 2018)
  17.  (X)     (a)     (b)     (c)     (d)
  18.  (X)     (a)     (b)     (c)     (d)

(SSC CGL 2012)
  19.  (X)     (a)     (b)     (c)     (d)

(SSC 10+2 2013)
  20.  (X)     (a)     (b)     (c)     (d)
  21.  (X)     (a)     (b)     (c)     (d)

(UP Police Constable 2018)

**निर्देश** (प्र. सं. 22-44) निम्नलिखित प्रत्येक प्रश्न में संख्या, अक्षर या संख्या तथा अक्षरों का एक समूह दिया गया है और उसके बाद चार विकल्प (a), (b), (c) तथा (d) दिए गए हैं। दिए गए विकल्पों में से उस समूह के लिए सही जल प्रतिबिम्ब का चयन कीजिए।

22. 752398

- (a) १२२३९८ (b) १२५३०८  
(c) १५५३०८ (d) ७२५३०८

(UP B.Ed 2015)

23. 521834

- (a) २५१८३४ (b) २५८१३४  
(c) २२१८३४ (d) २५१८३४

(UP B.Ed 2012)

24. 213765

- (a) ५१३७६२ (b) २१३५६२  
(c) २०६६६५ (d) ५१३५६२

(SSC Steno 2012)

25. rise

- (a) ११२६ (b) esir  
(c) ११२६ (d) əsɪr

26. wrote

- (a) wɪɔtə (b) mɪɔtə  
(c) mɪɔtə (d) mɪɔtə

(UP B.Ed 2014)

27. bridge

- (a) ɪrɪdʒ (b) ɪrɪdʒ  
(c) ɪrɪdʒ (d) ɪrɪdʒ

(SSC CGL 2013)

28. national

- (a) nəʃənəl (b) nəʃənəl  
(c) nəʃənəl (d) nəʃənəl

29. hope

- (a) hɒp (b) ɪɒp  
(c) ɪɒp (d) ɪɒp

30. FRUIT

- (a) fɹuɪt (b) fɹuɪt  
(c) tɪnʃ (d) fɹuɪt

31. EXPOSE

- (a) ɛsɒpʃ (b) ɛksɒpʃ  
(c) ɛksɒʃ (d) ɛpsɒʃ

32. STRAIN

- (a) ɪnʌɪn (b) ɪnʌɪn  
(c) ɪnʌɪn (d) ɪnʌɪn

33. IMAGES

- (a) ɪmɪdʒ (b) ɛgəmɪ  
(c) ɪwɪdʒ (d) ɪwɪdʒ

34. FAMILY

- (a) fəʋmɪlɪ (b) fəʋmɪl  
(c) fəʋmɪl (d) fəʋmɪl

35. CLOSELY

- (a) kləʋsɒlɪ (b) kləʋsɒl  
(c) kləʋsɒl (d) kləʋsɒl

36. DISCLOSE

- (a) dɪskləʋsɪd (b) dɪskləʋs  
(c) ɛsɒlklɪd (d) dɪskləʋs

37. ACOUSTIC

- (a) əkəʋstɪk (b) əkəʋstɪk  
(c) əkəʋstɪk (d) əkəʋstɪk

38. QUARREL

- (a) kwɪrəl (b) kwɪrəl  
(c) kwɪrəl (d) kwɪrəl

39. TERMINATE

- (a) tɛrɪnɪəɪt (b) tɛrɪnɪəɪt  
(c) tɛrɪnɪəɪt (d) tɛrɪnɪəɪt

40. UP15847

- (a) १५१२८५१ (b) १५१२८५१  
(c) १५१२८५१ (d) १५१२८५१

41. RAJ589D8

- (a) ४५१२८०८ (b) ४५१२८०८  
(c) ४५१२८०८ (d) ४५१२८०८

42. 50JA32DEO6

- (a) २०१५३५०६ (b) २०१५३५०६  
(c) २०१५३५०६ (d) २०१५३५०६

43. GR98AP76ES

- (a) ८४९८५६७६३ (b) ८४९८५६७६३  
(c) ८४९८५६७६३ (d) ८४९८५६७६३

44. US91Q4M5W3

- (a) १२०१८५५२५३ (b) १२०१८५५२५३  
(c) १२०१८५५२५३ (d) १२०१८५५२५३

## उत्तरमाला

1. (a)	2. (a)	3. (a)	4. (d)	5. (a)	6. (d)	7. (b)	8. (d)	9. (c)	10. (c)
11. (a)	12. (b)	13. (c)	14. (d)	15. (d)	16. (c)	17. (b)	18. (c)	19. (c)	20. (a)
21. (a)	22. (b)	23. (a)	24. (d)	25. (a)	26. (c)	27. (b)	28. (d)	29. (d)	30. (b)
31. (c)	32. (d)	33. (d)	34. (d)	35. (c)	36. (b)	37. (b)	38. (d)	39. (c)	40. (a)
41. (a)	42. (b)	43. (c)	44. (d)						

# 10

## कागज मोड़ना एवं काटना (Paper Folding and Cutting)

प्रश्नाकृति में दिए गए वर्गाकार कागज को किसी विशेष नियम के अनुसार या प्रश्न में दर्शाए अनुसार बिन्दुमय रेखाओं पर मोड़कर बनने वाली आकृति को ज्ञात करने की प्रक्रिया को कागज मोड़ना कहते हैं तथा एक कागज के टुकड़े को निश्चित ढंग से मोड़कर उसको प्रश्नानुसार पंच करने या काटने के पश्चात् कागज को खोलने पर प्राप्त आकृति की पहचान करना कागज काटना कहलाता है।

इस अध्याय के अन्तर्गत सामान्यतया दो प्रकार के प्रश्न पूछे जाते हैं।

### प्रकार 1. कागज मोड़ना

‘कागज मोड़ना’ के अन्तर्गत आने वाले प्रश्नों में बाईं ओर एक प्रश्न आकृति तथा दाईं ओर चार या पाँच उत्तर आकृतियाँ दी गई होती हैं। प्रश्न आकृति में एक ज्यामितीय आकार, जैसे—त्रिभुज, वर्ग, वृत्त, आयत आदि के पारदर्शी कागज को, जिस पर बिन्दुमय रेखाओं के एक ओर या दोनों ओर कुछ डिजाइनें बनी होती हैं, बिन्दुमय रेखा के अनुरूप मोड़ा जाता है। कागज के मुड़े भाग को बिन्दुमय दिखलाया जाता है। अभ्यर्थियों को यह ज्ञात करना होता है कि कागज को मोड़ने पर बनने वाली आकृति उत्तर आकृतियों में से किस उत्तर आकृति जैसी दिखाई देगी।

अभ्यर्थियों की सुविधा के लिए नीचे कुछ उदाहरण दिए जा रहे हैं। अभ्यर्थी ध्यानपूर्वक इनका अवलोकन करें।

**निर्देश** (उदाहरण सं. 1-5) निम्नलिखित प्रत्येक प्रश्न में बाईं ओर एक प्रश्न आकृति तथा दाईं ओर चार उत्तर आकृतियाँ दी गई हैं। प्रश्न आकृति एक वर्गाकार पारदर्शक कागज के सादृश्य है। उत्तर आकृतियों में से एक ऐसी आकृति का चयन कीजिए, जो पारदर्शी कागज को बिन्दुमय रेखा पर मोड़ने पर प्राप्त होगी।

#### उदाहरण 1. प्रश्न आकृति

#### उत्तर आकृतियाँ

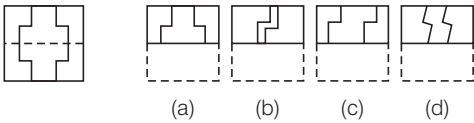

**व्याख्या** (a) प्रश्न आकृति का ध्यानपूर्वक अवलोकन करने के बाद ज्ञात होता है कि जब हम नीचे वाले अर्द्धभाग को बिन्दुमय रेखा पर ऊपर की ओर मोड़ते हैं, तो नीचे वाला भाग ऊपर की तरफ चढ़ जाएगा और इस प्रकार वह उत्तर आकृति (a) के समान दिखाई देगा।

#### उदाहरण 2. प्रश्न आकृति

#### उत्तर आकृतियाँ

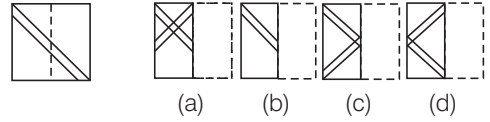

**व्याख्या** (c) स्पष्ट है कि जब प्रश्न आकृति के दाएँ भाग को बिन्दुमय रेखा के अनुरूप बाईं ओर मोड़ते हैं, तो उत्तर आकृति (c) प्राप्त होती है।

#### उदाहरण 3. प्रश्न आकृति

#### उत्तर आकृतियाँ

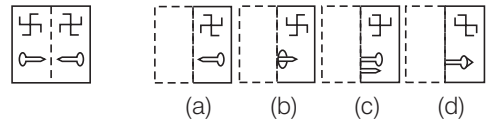

**व्याख्या** (a) प्रश्न आकृति के बाएँ भाग को दाईं ओर मोड़ने पर, उत्तर आकृति (a) प्राप्त होती है।

#### उदाहरण 4. प्रश्न आकृति

#### उत्तर आकृतियाँ

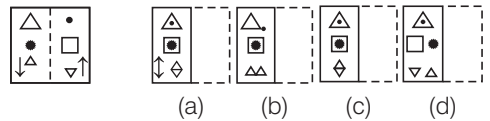

**व्याख्या** (a) प्रश्न आकृति के अर्द्धभाग को बिन्दुमय रेखा पर बाईं ओर मोड़ने पर, उत्तर आकृति (a) प्राप्त होती है।

● उदाहरण 5. प्रश्न आकृति



उत्तर आकृतियाँ



(a) (b) (c) (d)

**व्याख्या** (b) यहाँ पहले प्रश्न आकृति के निचले भाग को बिन्दुमय रेखा पर ऊपर की ओर मोड़ते हैं तथा उसके बाद बाईं भाग को बिन्दुमय रेखा पर दाईं ओर मोड़ते हैं, तो उत्तर आकृति (b) प्राप्त होती है।

**कागज मोड़ने से सम्बन्धित महत्वपूर्ण तथ्य**

- कागज पर अंकित बिन्दुमय रेखा पर एक दर्पण की कल्पना करनी चाहिए अर्थात् उस आधे भाग के दर्पण प्रतिबिम्ब की कल्पना करनी चाहिए, जिस भाग को मोड़ना हो।
- कागज को मोड़ने के बाद वह आधा भाग दूसरे भाग के ऊपर आ जाता है अर्थात् अंकित डिजाइन दर्पण प्रतिबिम्ब के रूप में शेष आधे भाग पर चली जाती है।
- यदि कागज के आधे भाग को बिन्दुमय रेखा से मोड़ा जाता है, तो मोड़े गए भाग में अंकित डिजाइन दूसरे भाग पर चला जाता है।

# प्रश्नावली 10.1

**निर्देश** (प्र. सं. 1-30) निम्नलिखित प्रत्येक प्रश्न में बाईं ओर एक प्रश्न आकृति तथा दाईं ओर चार उत्तर आकृतियाँ दी गई हैं। प्रश्न आकृति एक वर्गाकार पारदर्शक कागज के सदृश्य है। उत्तर आकृतियों में से एक ऐसी आकृति का चयन कीजिए, जो पारदर्शी कागज को बीच की बिन्दुमय रेखा पर मोड़ने पर प्राप्त होगी।

**1.** **प्रश्न आकृति** **उत्तर आकृतियाँ**

(a) (b) (c) (d)

(UP Police Constable 2018)

**2.** **प्रश्न आकृति** **उत्तर आकृतियाँ**

(a) (b) (c) (d)

(RRB ALP 2018)

**3.** **प्रश्न आकृति** **उत्तर आकृतियाँ**

(a) (b) (c) (d)

(SSC CGL 2012)

**4.** **प्रश्न आकृति** **उत्तर आकृतियाँ**

(a) (b) (c) (d)

(SSC FCI 2009)

**5.** **प्रश्न आकृति** **उत्तर आकृतियाँ**

(a) (b) (c) (d)

(MAT 2010)

**6.** **प्रश्न आकृति** **उत्तर आकृतियाँ**

(a) (b) (c) (d)

(SSC CGL 2012)

**7.** **प्रश्न आकृति** **उत्तर आकृतियाँ**

(a) (b) (c) (d)

**8.** **प्रश्न आकृति** **उत्तर आकृतियाँ**

(a) (b) (c) (d)

(UP Police SI 2009)

**9.** **प्रश्न आकृति** **उत्तर आकृतियाँ**

(a) (b) (c) (d)

(UP B.Ed 2011)

**10.** **प्रश्न आकृति** **उत्तर आकृतियाँ**

(a) (b) (c) (d)

(SSC Constable 2010)

**11.** **प्रश्न आकृति** **उत्तर आकृतियाँ**

(a) (b) (c) (d)

**12.** **प्रश्न आकृति** **उत्तर आकृतियाँ**

(a) (b) (c) (d)

**13.** **प्रश्न आकृति** **उत्तर आकृतियाँ**

(a) (b) (c) (d)

(SSC 10+2 2012)

**14.** **प्रश्न आकृति** **उत्तर आकृतियाँ**

(a) (b) (c) (d)

(SSC CPO 2013)

**15.** प्रश्न आकृति उत्तर आकृतियाँ  

 (a) (b) (c) (d)  
 (UP B.Ed 2010)

**16.** प्रश्न आकृति उत्तर आकृतियाँ  

 (a) (b) (c) (d)  
 (UP B.Ed 2010)

**17.** प्रश्न आकृति उत्तर आकृतियाँ  

 (a) (b) (c) (d)  
 (SSC 10+2 2013)

**18.** प्रश्न आकृति उत्तर आकृतियाँ  

 (a) (b) (c) (d)  
 (SSC Constable 2009)

**19.** प्रश्न आकृति उत्तर आकृतियाँ  

 (a) (b) (c) (d)  
 (SSC 10+2 2011)

**20.** प्रश्न आकृति उत्तर आकृतियाँ  

 (a) (b) (c) (d)

**21.** प्रश्न आकृति उत्तर आकृतियाँ  

 (a) (b) (c) (d)  
 (SSC 10+2 2010)

**22.** प्रश्न आकृति उत्तर आकृतियाँ  

 (a) (b) (c) (d)  
 (SSC CGL 2011)

**23.** प्रश्न आकृति उत्तर आकृतियाँ  

 (a) (b) (c) (d)  
 (SSC FCI 2014)

**24.** प्रश्न आकृति उत्तर आकृतियाँ  

 (a) (b) (c) (d)

**25.** प्रश्न आकृति उत्तर आकृतियाँ  

 (a) (b) (c) (d)  
 (UP B.Ed 2008)

**26.** प्रश्न आकृति उत्तर आकृतियाँ  

 (a) (b) (c) (d)  
 (UP B.Ed 2010)

**27.** प्रश्न आकृति उत्तर आकृतियाँ  

 (a) (b) (c) (d)  
 (MAT 2006)

**28.** प्रश्न आकृति उत्तर आकृतियाँ  

 (a) (b) (c) (d)  
 (MAT 2008)

**29.** प्रश्न आकृति उत्तर आकृतियाँ  

 (a) (b) (c) (d)  
 (RRB GG 2013)

**30.** प्रश्न आकृति उत्तर आकृतियाँ  

 (a) (b) (c) (d)  
 (SSC 10+2 2011)

**उत्तरमाला**

1. (a)	2. (d)	3. (b)	4. (a)	5. (d)	6. (b)	7. (a)	8. (b)	9. (c)	10. (c)
11. (c)	12. (d)	13. (b)	14. (b)	15. (b)	16. (d)	17. (c)	18. (c)	19. (d)	20. (d)
21. (a)	22. (c)	23. (d)	24. (d)	25. (b)	26. (d)	27. (d)	28. (d)	29. (c)	30. (a)



**प्रकार 2. कागज काटना**

इसके अन्तर्गत आने वाले प्रश्नों में, प्रश्न आकृति में दो या तीन या चार आकृतियाँ तथा प्रश्न आकृति के बाद चार या पाँच उत्तर आकृतियाँ दी गई होती हैं। प्रश्न आकृति की पहली आकृति में कागज का एक टुकड़ा किसी आकार तथा रूप में दिखाया जाता है। दूसरी आकृति में उसको दो भागों में मोड़कर दिखाया जाता है, जिस भाग को मोड़कर दूसरे भाग पर चढ़ा देते हैं, उसको बिन्दुमय दिखाया जाता है। तीसरी आकृति में कागज पुनः दो भागों में मोड़ा हुआ दिखाया जाता है तथा कुछ भाग कैची या ब्लेड से कटा (पंच) हुआ दिखाया जाता है। अभ्यर्थियों को यह ज्ञात करना होता है कि तीसरी आकृति के कागज के टुकड़े को पूरी तरह से खोलने पर वो टुकड़ा दी गई उत्तर आकृतियों में से किस उत्तर आकृति की तरह दिखाई देगा? यहाँ पर कुछ आकृतियाँ दी गई हैं, जिन्हें पहले मोड़ा जाता है, फिर काटा जाता है और फिर खोला जाता है। अभ्यर्थी इनका ध्यानपूर्वक अवलोकन करें।

**चरण I** मूल कागज का टुकड़ा



**चरण II** मोड़ने पर

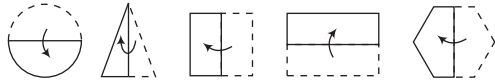

**चरण III** काटने पर



**चरण IV** खोलने पर

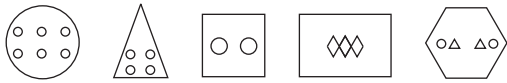

इस प्रकार के अन्तर्गत निम्न उपप्रकार के प्रश्न पूछे जाते हैं।

**1. मोड़कर पंच किए गए कागज के टुकड़े को खोलने पर बने पैटर्न का चयन**

इस प्रकार के प्रश्नों में, किसी कागज के टुकड़े को एक निश्चित ढंग से मोड़कर उसको पंच (काटने) करने के बाद अभ्यर्थियों को चार या पाँच उत्तर आकृतियों में से सही पैटर्न का चयन करना होगा कि कौन-सा पैटर्न कागज को खोलने पर दिखाई देगा।

निम्नलिखित उदाहरणों का अध्ययन करने के बाद और अधिक सरलता से इस प्रकार के प्रश्नों को समझ सकते हैं।

**निर्देश** (उदाहरण सं. 6-12) निम्नलिखित प्रश्नों में कागज के टुकड़े को प्रश्न आकृतियों में दिए गए ढंग से मोड़ा तथा काटा जाता है। उत्तर आकृतियों में से एक ऐसी आकृति का चयन कीजिए, जो कागज को काटने (पंच करने) के बाद खोलने पर दिखाई देगी।

**उदाहरण 6. प्रश्न आकृतियाँ**

**उत्तर आकृतियाँ**

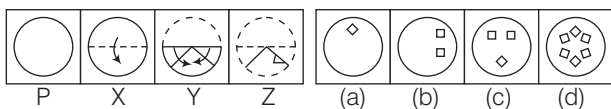

**व्याख्या (b)** आकृति (X) प्रथम चरण है। जिसमें वृत्त के आकार के कागज के टुकड़े को ऊपर से नीचे की ओर व्यास के समान्तर मोड़ा गया है। इसके बाद आकृति (X) में दोनों बाहरी कोनों को इस तरह मोड़ा गया है कि एक त्रिभुज

बन जाता है। जैसा कि आकृति (Z) में दिखाया गया है। इसके बाद दाईं दिशा से काटा जाता है। कागज को खोलने पर स्पष्ट होता है कि यह पंच दो निशान बनाता है एक निचले भाग पर और दूसरा ऊपरी भाग पर जैसा कि उत्तर आकृति (b) में दर्शाया गया है।

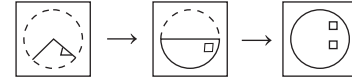

**उदाहरण 7. प्रश्न आकृतियाँ**

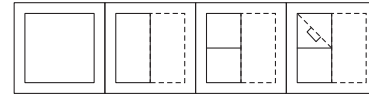

**उत्तर आकृतियाँ**

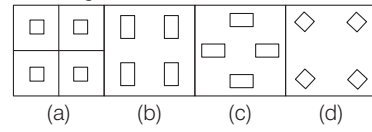

(SSC CGL 2016)

**व्याख्या (d)** दिए गए कागज को प्रश्नानुसार मोड़कर काटने के बाद खोलने पर विकल्प आकृति (d) प्राप्त होगी।

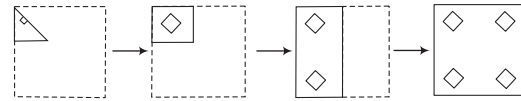

**उदाहरण 8. प्रश्न आकृतियाँ**

**उत्तर आकृतियाँ**

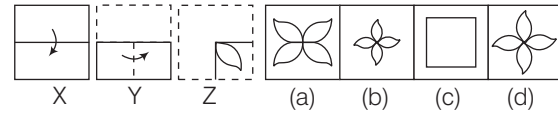

**व्याख्या (a)** प्रश्न आकृतियों का ध्यानपूर्वक अध्ययन करने पर ज्ञात होता है कि जब कागज को खोला जाता है, तो वह उत्तर आकृति (a) के समान दिखाई देगा।

**उदाहरण 9. प्रश्न आकृतियाँ**

**उत्तर आकृतियाँ**

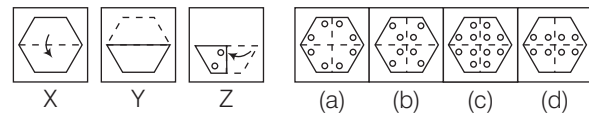

**व्याख्या (b)** प्रश्न आकृतियों का ध्यानपूर्वक अध्ययन करने पर ज्ञात होता है कि जब कागज को खोला जाता है, तो वह उत्तर आकृति (b) के समान दिखाई देगा।

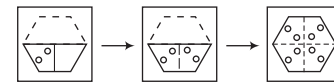

**उदाहरण 10. प्रश्न आकृतियाँ**

**उत्तर आकृतियाँ**

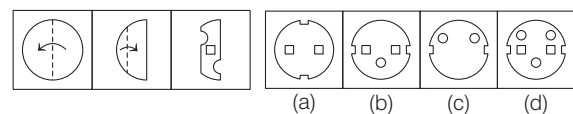

(SSC Steno 2017)

**व्याख्या (d)** प्रश्न आकृति के अनुसार कागज को मोड़कर छेदने तथा खोलने के बाद वह उत्तर आकृति (d) की तरह दिखाई देगा।

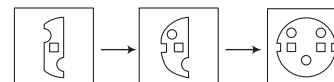

## ● उदाहरण 11. प्रश्न आकृतियाँ

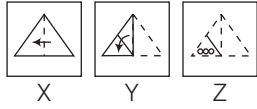

## उत्तर आकृतियाँ

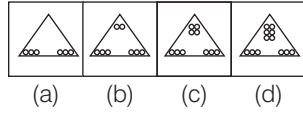

**व्याख्या (d)** प्रश्न आकृतियों का ध्यानपूर्वक अध्ययन करने पर ज्ञात होता है कि कागज के टुकड़े को खोलने के बाद उत्तर आकृति (d) प्राप्त होती है।

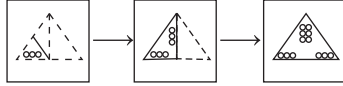

## ● उदाहरण 12. प्रश्न आकृति

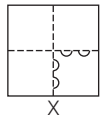

## उत्तर आकृतियाँ

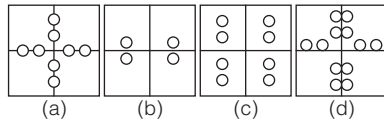

**व्याख्या (a)** प्रश्न आकृतियों का ध्यानपूर्वक अध्ययन करने पर ज्ञात होता है कि कागज के टुकड़े को खोलने के बाद उत्तर आकृति (a) के समान दिखाई देगा।

## 2. खुले कागज के टुकड़े पर बने पैटर्न द्वारा मोड़ी गई कागज की आकृति का चयन

इसके अन्तर्गत एक प्रश्न आकृति तथा चार या पाँच उत्तर आकृतियाँ दी गई होती है। प्रश्न आकृति में एक कागज के टुकड़े को मोड़ने, पंच करने तथा खोलने के बाद की स्थिति दर्शाई गई होती है। इस टुकड़े को पुनः उसी प्रकार मोड़ने पर पंच के छिद्र किस प्रकार से दिखाई देंगे, इसे ही अभ्यर्थियों को उत्तर आकृतियों में से ज्ञात करना होता है।

**निर्देश** (उदाहरण सं. 13-17) निम्नलिखित प्रश्नों में एक कागज के टुकड़े को मोड़ने, पंच करने तथा खोलने के बाद प्राप्त होने वाली आकृति निम्न आकृति (प्रश्न आकृति) में दिखाई गई है, तो कागज को पुनः उसी प्रकार से मोड़ने पर पंच के छिद्र किस प्रकार दिखाई देंगे, उत्तर आकृति में से चुनिए?

## ● उदाहरण 13. प्रश्न आकृति

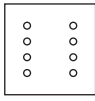

## उत्तर आकृतियाँ

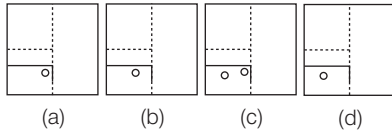

**व्याख्या (d)** प्रश्न आकृति का ध्यानपूर्वक अवलोकन करने के बाद ज्ञात होता है कि कागज के टुकड़े को पुनः उसी प्रकार मोड़ने पर पंच के छिद्र उत्तर आकृति (d) के समान दिखाई देंगे।

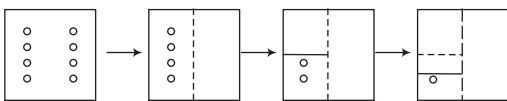

## ● उदाहरण 14. प्रश्न आकृति

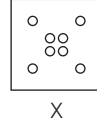

## उत्तर आकृतियाँ

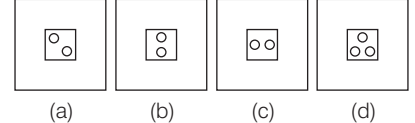

**व्याख्या (a)** प्रश्न आकृति का ध्यानपूर्वक अवलोकन करने के बाद ज्ञात होता है कि कागज के टुकड़े को पुनः उसी प्रकार मोड़ने पर पंच के छिद्र उत्तर आकृति (a) के समान दिखाई देंगे।

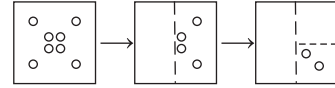

## ● उदाहरण 15. प्रश्न आकृति

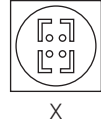

## उत्तर आकृतियाँ

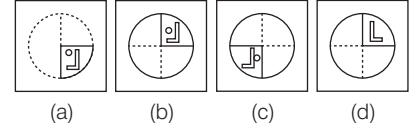

**व्याख्या (a)** प्रश्न आकृति का ध्यानपूर्वक अवलोकन करने के बाद ज्ञात होता है कि कागज के टुकड़े को पुनः उसी प्रकार मोड़ने पर पंच के छिद्र उत्तर आकृति (a) के समान दिखाई देंगी।

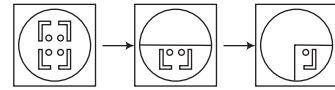

## ● उदाहरण 16. प्रश्न आकृति

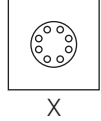

## उत्तर आकृतियाँ

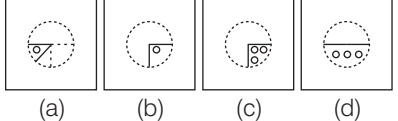

(SSC 10+2 2012)

**व्याख्या (a)** प्रश्न आकृति का ध्यानपूर्वक अवलोकन करने के बाद ज्ञात होता है कि कागज के टुकड़े को पुनः उसी प्रकार मोड़ने पर पंच के छिद्र उत्तर आकृति (a) के समान दिखाई देंगे।

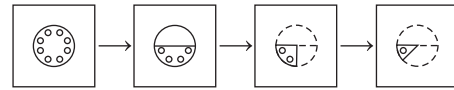

## ● उदाहरण 17. प्रश्न आकृति

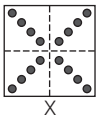

## उत्तर आकृतियाँ

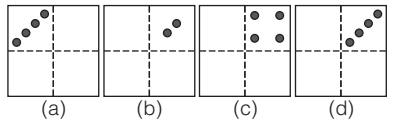

(SSC CGL 2015)

**व्याख्या (d)** प्रश्न आकृति का ध्यानपूर्वक अवलोकन करने के बाद ज्ञात होता है कि कागज के टुकड़े को पुनः उसी प्रकार मोड़ने पर पंच के छिद्र उत्तर आकृति (d) के समान दिखाई देंगे।

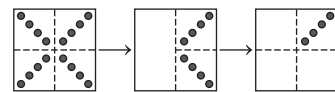

# प्रश्नावली 10.2

निर्देश (प्र. सं. 1-50) दिए गए प्रत्येक प्रश्न में कागज के टुकड़े को प्रश्न आकृतियों में दिए गए ढंग से मोड़ा और काटा (पंच किया) जाता है। उत्तर आकृतियों में से एक ऐसी आकृति का चयन कीजिए, जो कागज को काटने (पंच करने) के बाद खोलने पर दिखाई देगी।

## 1. प्रश्न आकृतियाँ

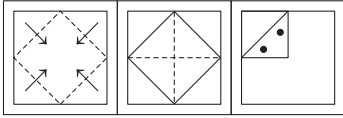

(SSC CGL 2017)

## उत्तर आकृतियाँ

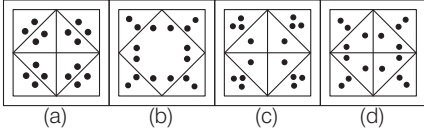

## 2. प्रश्न आकृतियाँ

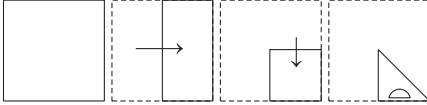

(SSC CGL 2017)

## उत्तर आकृतियाँ

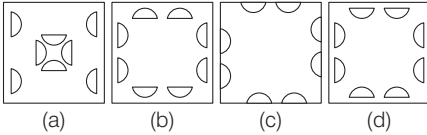

## 3. प्रश्न आकृतियाँ

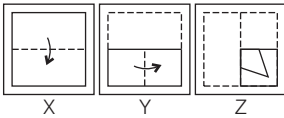

(SSC FCI 2009)

## उत्तर आकृतियाँ

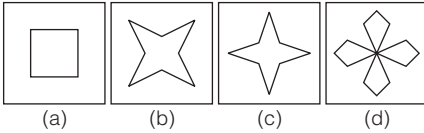

## 4. प्रश्न आकृतियाँ

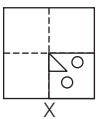

## उत्तर आकृतियाँ

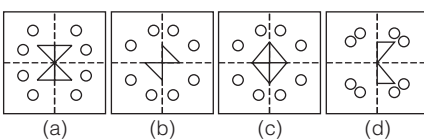

(SSC CGL 2015)

## 5. प्रश्न आकृतियाँ

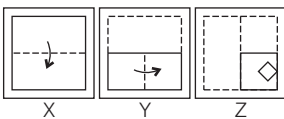

(SSC 10+2 2007)

## उत्तर आकृतियाँ

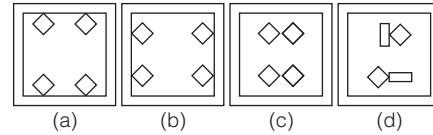

## 6. प्रश्न आकृति

## उत्तर आकृतियाँ

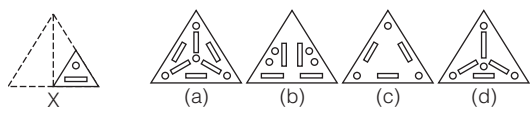

(UP B.Ed 2007)

## 7. प्रश्न आकृतियाँ

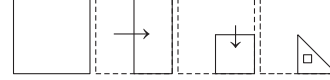

(SSC CGL 2017)

## उत्तर आकृतियाँ

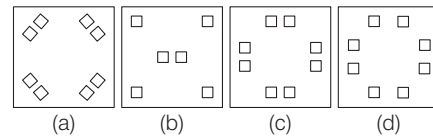

## 8. प्रश्न आकृतियाँ

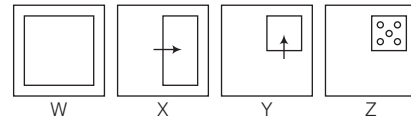

(SSC 10+2 2012)

## उत्तर आकृतियाँ

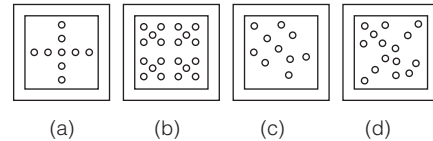

## 9. प्रश्न आकृतियाँ

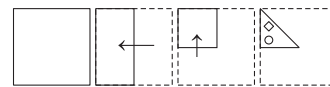

(SSC CGL 2017)

## उत्तर आकृतियाँ

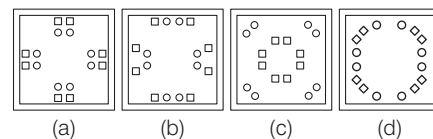

## 10. प्रश्न आकृतियाँ

## उत्तर आकृतियाँ

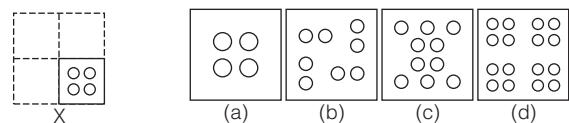

(SSC Steno 2017)

11. प्रश्न आकृति

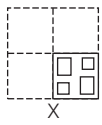

उत्तर आकृतियाँ

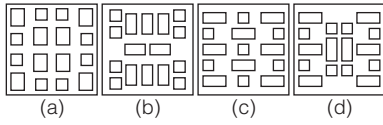

(SSC 10+2 2007)

12. प्रश्न आकृतियाँ

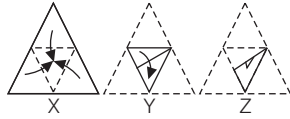

(UP B.Ed 2005)

उत्तर आकृतियाँ

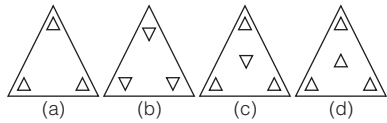

13. प्रश्न आकृतियाँ

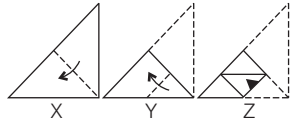

(UP Police Constable 2007)

उत्तर आकृतियाँ

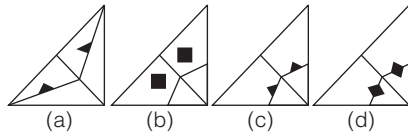

14. प्रश्न आकृतियाँ

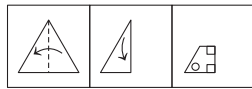

(SSC CPO 2017)

उत्तर आकृतियाँ

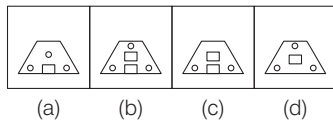

15. प्रश्न आकृतियाँ

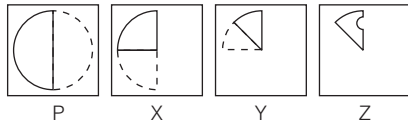

(SSC MTS 2013)

उत्तर आकृतियाँ

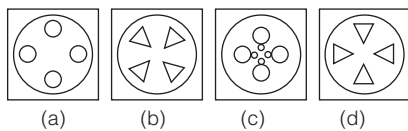

16. प्रश्न आकृतियाँ

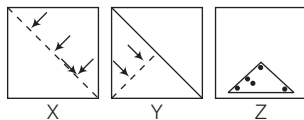

(SSC Steno 2012)

उत्तर आकृतियाँ

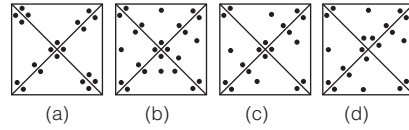

17. प्रश्न आकृति

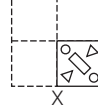

(SSC Steno 2007)

उत्तर आकृतियाँ

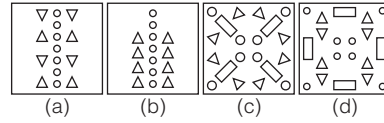

18. प्रश्न आकृति

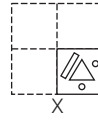

(MAT 2005)

उत्तर आकृतियाँ

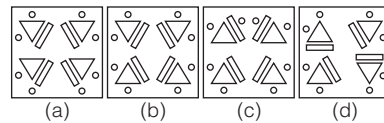

19. प्रश्न आकृति

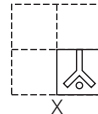

(UP B.Ed 2004)

उत्तर आकृतियाँ

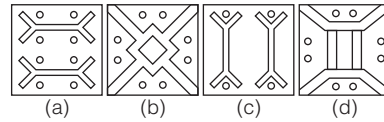

20. प्रश्न आकृतियाँ

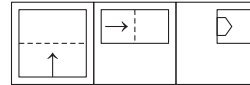

(SSC Steno 2016)

उत्तर आकृतियाँ

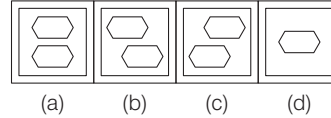

21. प्रश्न आकृति

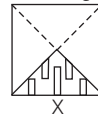

(SSC 10+2 2005)

उत्तर आकृतियाँ

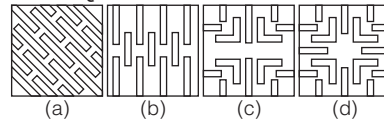

22. प्रश्न आकृति

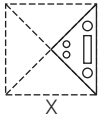

उत्तर आकृतियाँ

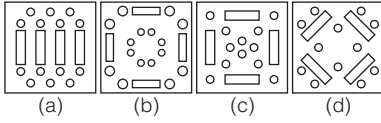

(SSC MTS 2003)

23. प्रश्न आकृति

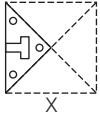

उत्तर आकृतियाँ

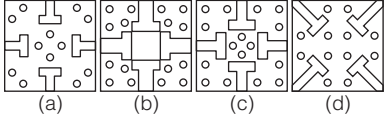

(SSC 10+2 2008)

24. प्रश्न आकृतियाँ

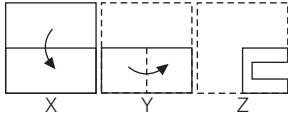

उत्तर आकृतियाँ

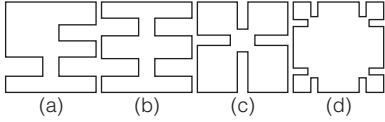

(UP B.Ed 2008)

25. प्रश्न आकृतियाँ

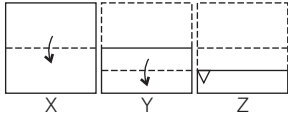

उत्तर आकृतियाँ

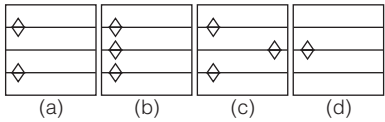

(RRB GG 2009)

26. प्रश्न आकृतियाँ

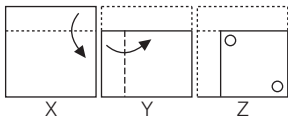

उत्तर आकृतियाँ

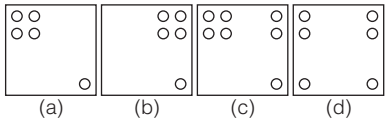

(SSC FCI 2007)

27. प्रश्न आकृतियाँ

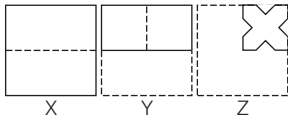

उत्तर आकृतियाँ

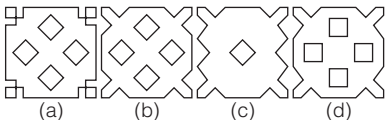

(RRB GG 2008)

28. प्रश्न आकृति

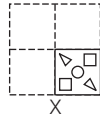

उत्तर आकृतियाँ

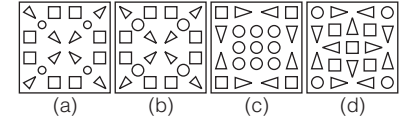

29. प्रश्न आकृतियाँ

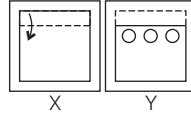

उत्तर आकृतियाँ

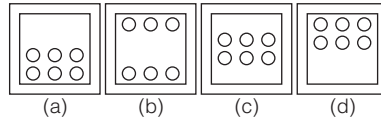

(SSC 10+2 2006)

30. प्रश्न आकृतियाँ

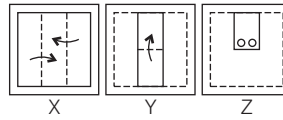

उत्तर आकृतियाँ

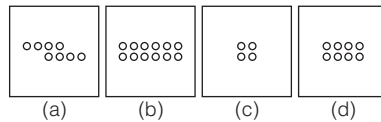

31. प्रश्न आकृतियाँ

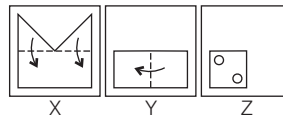

उत्तर आकृतियाँ

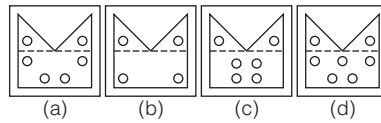

(SSC Steno 2007)

32. प्रश्न आकृतियाँ

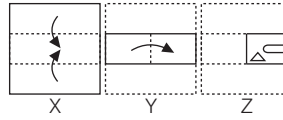

उत्तर आकृतियाँ

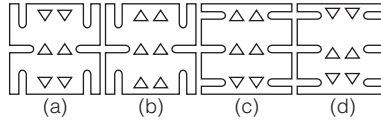

(SSC MTS 2006)

33. प्रश्न आकृतियाँ

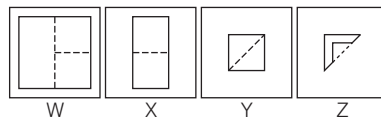

(SSC FCI 2008)

उत्तर आकृतियाँ

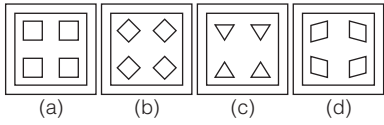

34. प्रश्न आकृतियाँ

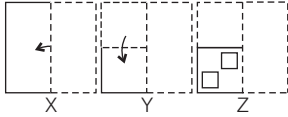

(SSC MTS 2013)

उत्तर आकृतियाँ

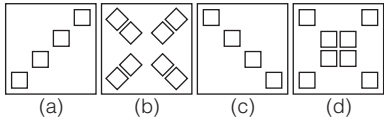

35. प्रश्न आकृतियाँ

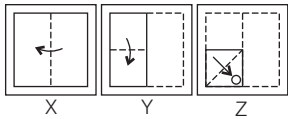

(SSC Steno 2007)

उत्तर आकृतियाँ

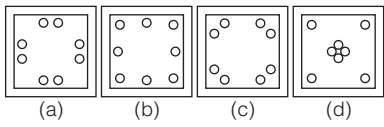

36. प्रश्न आकृतियाँ

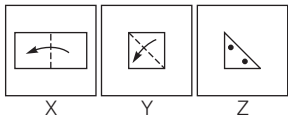

(SSC CGL 2008)

उत्तर आकृतियाँ

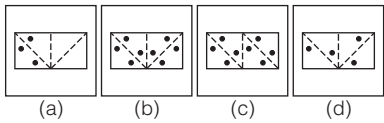

37. प्रश्न आकृतियाँ

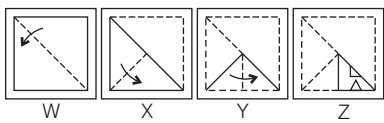

(SSC MTS 2008)

उत्तर आकृतियाँ

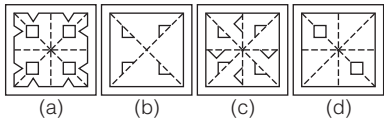

38. प्रश्न आकृतियाँ

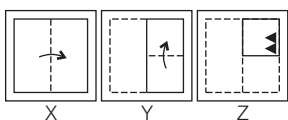

(SSC 10+2 2007)

उत्तर आकृतियाँ

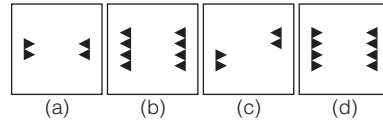

39. प्रश्न आकृतियाँ

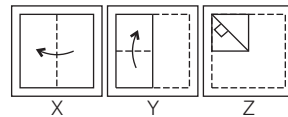

(SSC 10+2 2006)

उत्तर आकृतियाँ

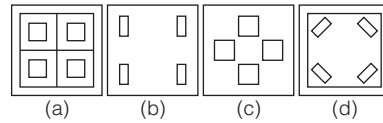

40. प्रश्न आकृतियाँ

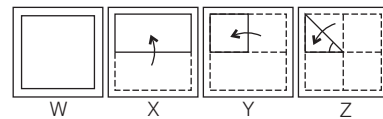

(SSC Steno 2006)

उत्तर आकृतियाँ

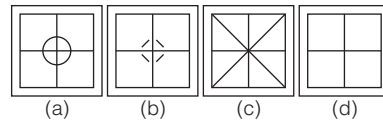

41. प्रश्न आकृतियाँ

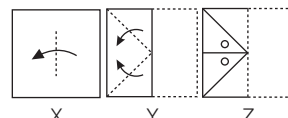

(UP B.Ed 2005)

उत्तर आकृतियाँ

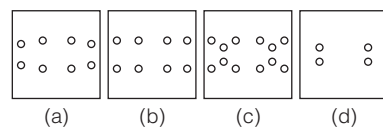

42. प्रश्न आकृतियाँ

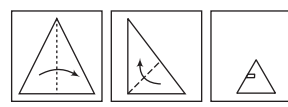

(SSC MTS 2013)

उत्तर आकृतियाँ

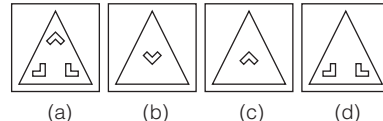

43. प्रश्न आकृतियाँ

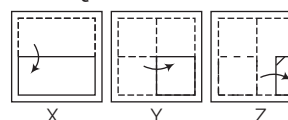

(SSC FCI 2012)

उत्तर आकृतियाँ

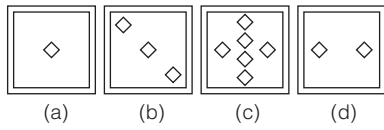

44. प्रश्न आकृतियाँ

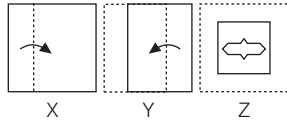

उत्तर आकृतियाँ

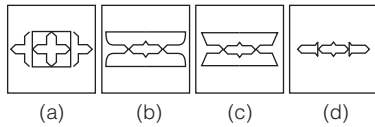

45. प्रश्न आकृतियाँ

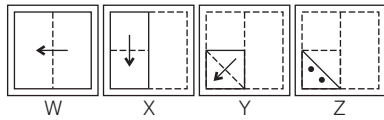

उत्तर आकृतियाँ

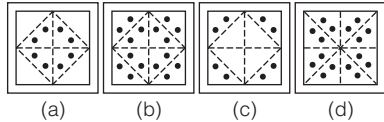

46. प्रश्न आकृतियाँ

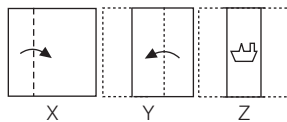

उत्तर आकृतियाँ

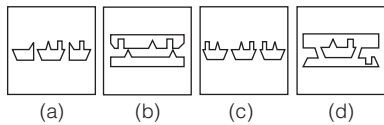

47. प्रश्न आकृतियाँ

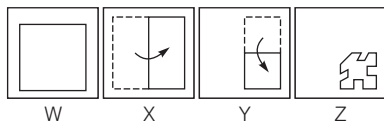

उत्तर आकृतियाँ

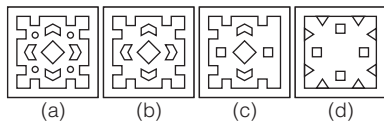

48. प्रश्न आकृतियाँ

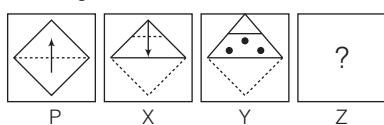

उत्तर आकृतियाँ

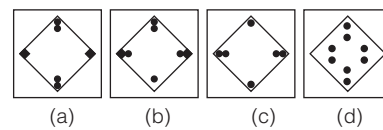

49. प्रश्न आकृतियाँ

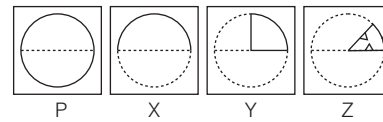

(SSC CPO 2013)

उत्तर आकृतियाँ

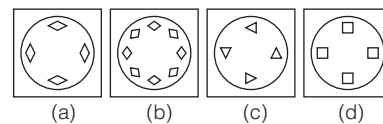

50. प्रश्न आकृतियाँ

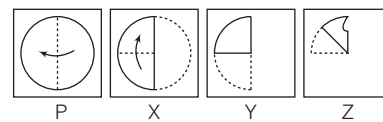

(SSC FCI 2012)

उत्तर आकृतियाँ

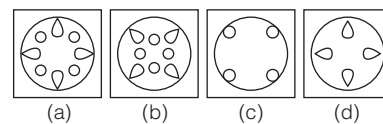

**निर्देश** (प्र. सं. 51-64) निम्नलिखित प्रश्नों में एक कागज के टुकड़े को मोड़ने, पंच करने तथा खोलने के बाद निम्न आकृति (प्रश्न आकृति में) जैसी दिखाई देती है, तो कागज को पुनः उसी प्रकार से मोड़ने पर पंच के छिद्र किस प्रकार दिखाई देंगे, उत्तर आकृति में से चुनिए?

(SSC CPO 2009)

प्रश्न आकृति

उत्तर आकृतियाँ

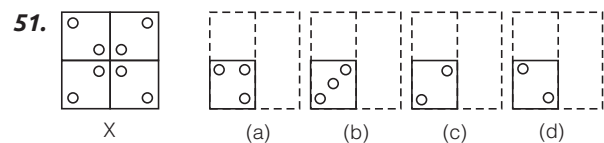

(MAT 2009)

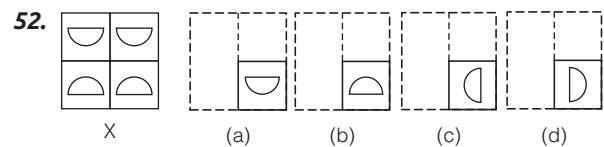

(SSC MTS 2008)

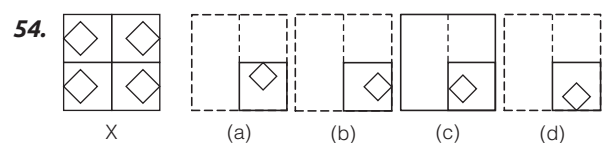
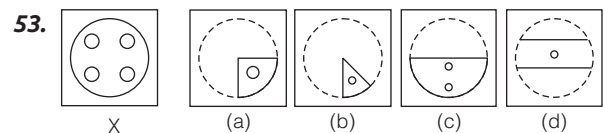





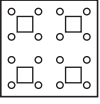
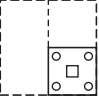
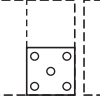
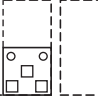
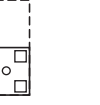

(SSC 10+2 2013)

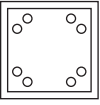
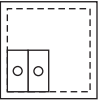
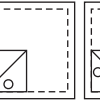
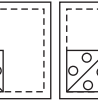



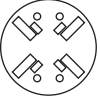

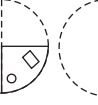

**प्रश्न आकृति**                      **उत्तर आकृतियाँ**

55.  X      (a)  (b)  (c)  (d) 

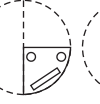
56.  X      (a)  (b)  (c)  (d) 

57.  X      (a)  (b)  (c)  (d) 

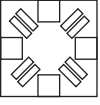
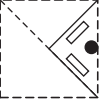
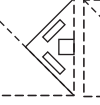
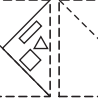
58.  X      (a)  (b)  (c)  (d) 



59.  X      (a)  (b)  (c)  (d) 

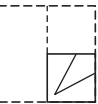
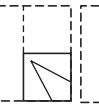
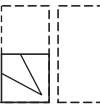
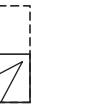

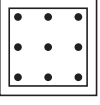
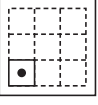
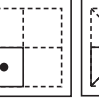
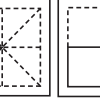
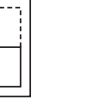
**प्रश्न आकृति**                      **उत्तर आकृतियाँ**

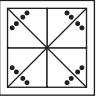
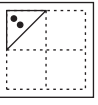
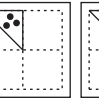
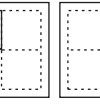
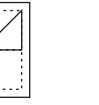
60.  X      (a)  (b)  (c)  (d) 

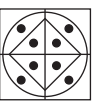
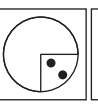
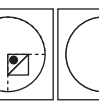
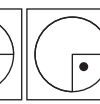
61.  X      (a)  (b)  (c)  (d)  *(RRB GG 2009)*

62.  X      (a)  (b)  (c)  (d)  *(SSC MTS 2013)*

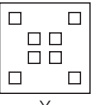
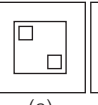
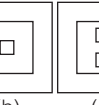
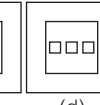
63.  X      (a)  (b)  (c)  (d)  *(SSC CPO 2015)*

64.  X      (a)  (b)  (c)  (d)  *(RRB GG 2009)*

## उत्तर सहित व्याख्या

1. (a) प्रश्न आकृति में दिए गए कागज के टुकड़े को पंच कर, मोड़े गए पैटर्न में पुनः खोलने पर वह उत्तर आकृति (a) के समान दिखाई देगा

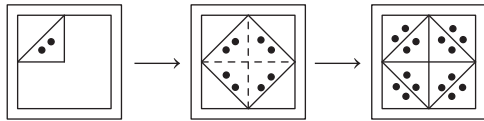

2. (d) प्रश्न आकृति में दिए गए कागज के टुकड़े को पंच कर, मोड़े गए पैटर्न में पुनः खोलने पर वह उत्तर आकृति (d) के समान दिखाई देगा

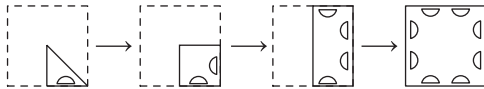

3. (b) प्रश्न आकृति में दिए गए कागज के टुकड़े को पंच कर, मोड़े गए पैटर्न में पुनः खोलने पर वह उत्तर आकृति (b) के समान दिखाई देगा

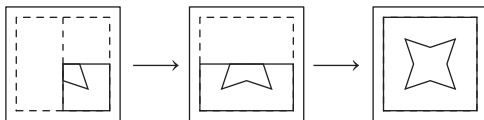

4. (a) प्रश्न आकृति में दिए गए कागज के टुकड़े को पंच कर, मोड़े गए पैटर्न में पुनः खोलने पर वह उत्तर आकृति (a) के समान दिखाई देगा

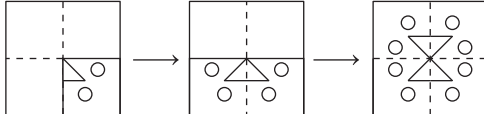

5. (b) प्रश्न आकृति में दिए गए कागज के टुकड़े को पंच कर, मोड़े गए पैटर्न में पुनः खोलने पर वह उत्तर आकृति (b) के समान दिखाई देगा

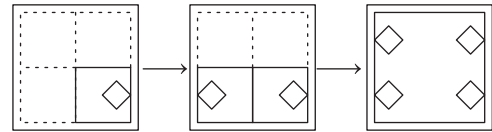

6. (b) प्रश्न आकृति में दिए गए कागज के टुकड़े को पंच कर, मोड़े गए पैटर्न में पुनः खोलने पर वह उत्तर आकृति (b) के समान दिखाई देगा

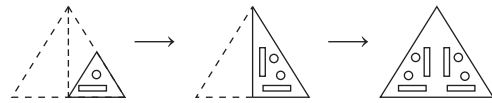

7. (c) प्रश्न आकृति में दिए गए कागज के टुकड़े को पंच कर, मोड़े गए पैटर्न में पुनः खोलने पर वह उत्तर आकृति (c) के समान दिखाई देगा

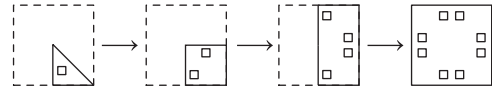

8. (b) प्रश्न आकृति में दिए गए कागज के टुकड़े को पंच कर, मोड़े गए पैटर्न में पुनः खोलने पर वह उत्तर आकृति (b) के समान दिखाई देगा

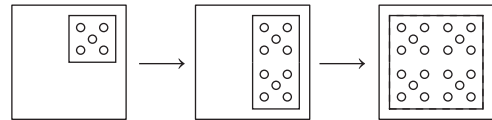







# मास्टर प्रश्नावली

**निर्देश** (प्र. सं. 1-14) निम्नलिखित प्रत्येक प्रश्न में बाईं ओर एक प्रश्न आकृति तथा दाईं ओर चार उत्तर आकृतियाँ दी गई हैं। प्रश्न आकृति एक वर्गाकार पारदर्शक कागज के सदृश्य है। उत्तर आकृतियों में से एक ऐसी आकृति का चयन कीजिए, जो पारदर्शी कागज के बीच की बिन्दुमय रेखा पर मोड़ने पर प्राप्त होगी।

- 1.** प्रश्न आकृति: उत्तर आकृतियाँ: (a) (b) (c) (d) (SSC 10+2 2012)
- 2.** प्रश्न आकृति: उत्तर आकृतियाँ: (a) (b) (c) (d) (UP B.Ed 2013)
- 3.** प्रश्न आकृति: उत्तर आकृतियाँ: (a) (b) (c) (d) (UP B.Ed 2013)
- 4.** प्रश्न आकृति: उत्तर आकृतियाँ: (a) (b) (c) (d) (UP B.Ed 2013)
- 5.** प्रश्न आकृति: उत्तर आकृतियाँ: (a) (b) (c) (d) (UP B.Ed 2013)
- 6.** प्रश्न आकृति: उत्तर आकृतियाँ: (a) (b) (c) (d) (RRB ALP 2011)
- 7.** प्रश्न आकृति: उत्तर आकृतियाँ: (a) (b) (c) (d) (SSC 10+2 2011)
- 8.** प्रश्न आकृति: उत्तर आकृतियाँ: (a) (b) (c) (d) (SSC FCI 2012)
- 9.** प्रश्न आकृति: उत्तर आकृतियाँ: (a) (b) (c) (d) (UP B.Ed 2011)

- 10.** प्रश्न आकृति: उत्तर आकृतियाँ: (a) (b) (c) (d) (RRB ALP 2012)
- 11.** प्रश्न आकृति: उत्तर आकृतियाँ: (a) (b) (c) (d) (SSC 10+2 2012)
- 12.** प्रश्न आकृति: उत्तर आकृतियाँ: (a) (b) (c) (d) (SSC 10+2 2012)
- 13.** प्रश्न आकृति: उत्तर आकृतियाँ: (a) (b) (c) (d) (SSC FCI 2012)
- 14.** प्रश्न आकृति: उत्तर आकृतियाँ: (a) (b) (c) (d) (RRB ASM 2012)

**निर्देश** (प्र. सं. 15-62) नीचे दिए गए प्रत्येक प्रश्न में कागज के टुकड़े को प्रश्न आकृतियों में दिए गए ढंग से मोड़ा और काटा (पंच किया) जाता है। उत्तर आकृतियों में से एक ऐसी आकृति का चयन कीजिए, जो कागज को काटने (पंच करने) के बाद खोलने पर दिखाई देगी।

- 15. प्रश्न आकृतियाँ**
- (UPSSSC कनिष्ठ सहायक जूनियर असिस्टेंट भर्ती परीक्षा, 2015)
- उत्तर आकृतियाँ**
- (a) (b) (c) (d) (UPSSSC कनिष्ठ सहायक जूनियर असिस्टेंट भर्ती परीक्षा, 2015)
- 16. प्रश्न आकृतियाँ**
- (UPSSSC कनिष्ठ सहायक जूनियर असिस्टेंट भर्ती परीक्षा, 2015)
- उत्तर आकृतियाँ**
- (a) (b) (c) (d) (UPSSSC कनिष्ठ सहायक जूनियर असिस्टेंट भर्ती परीक्षा, 2015)

17. प्रश्न आकृति



उत्तर आकृतियाँ

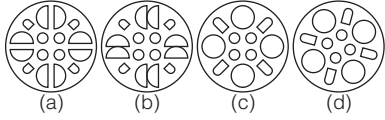

18. प्रश्न आकृति

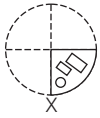

उत्तर आकृतियाँ

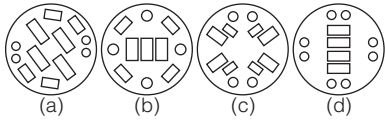

19. प्रश्न आकृति

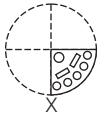

उत्तर आकृतियाँ

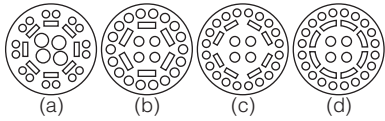

20. प्रश्न आकृति

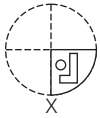

उत्तर आकृतियाँ

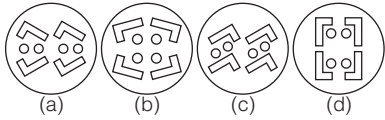

21. प्रश्न आकृतियाँ

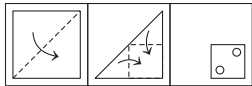

उत्तर आकृतियाँ

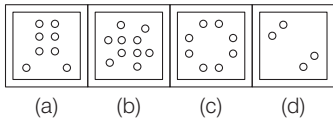

22. प्रश्न आकृति

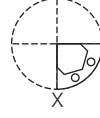

उत्तर आकृतियाँ

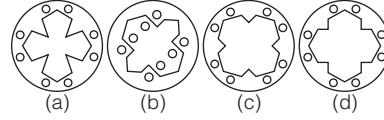

23. प्रश्न आकृतियाँ

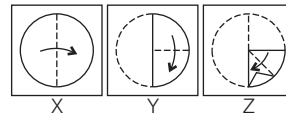

उत्तर आकृतियाँ

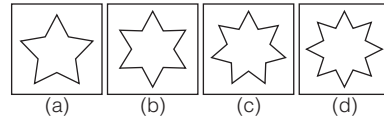

24. प्रश्न आकृतियाँ

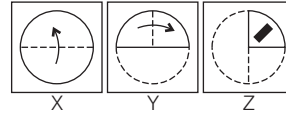

उत्तर आकृतियाँ

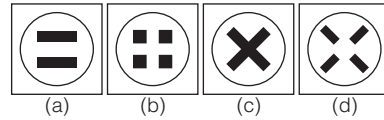

25. प्रश्न आकृतियाँ

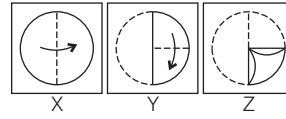

उत्तर आकृतियाँ

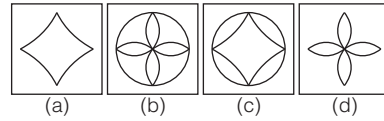

26. प्रश्न आकृति



उत्तर आकृतियाँ

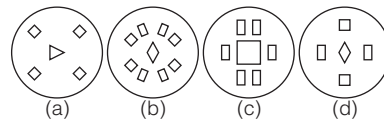

(UP B.Ed 2007)

(UP B.Ed 2004)

(SSC 10+2 2008)

(SSC CGL 2009)

(SSC Steno 2007)

(RRB (GG) 2009)

(SSC CPO 2007)

(SSC 10+2 2005)

(MAT 2011)

27. प्रश्न आकृतियाँ

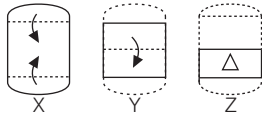

(UP Police Constable 2009)

उत्तर आकृतियाँ

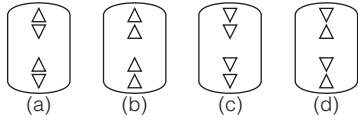

28. प्रश्न आकृतियाँ

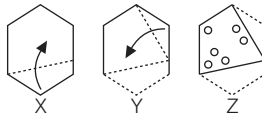

(CMAT 2011)

उत्तर आकृतियाँ

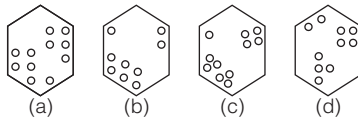

29. प्रश्न आकृतियाँ

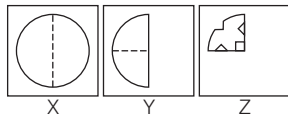

उत्तर आकृतियाँ

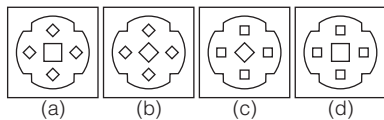

30. प्रश्न आकृतियाँ

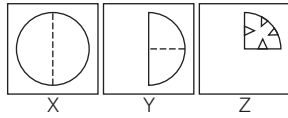

(SSC 10+2 2008)

उत्तर आकृतियाँ

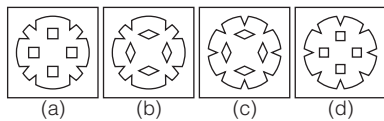

31. प्रश्न आकृतियाँ

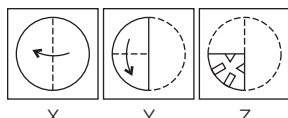

(SSC CGL 2009)

उत्तर आकृतियाँ

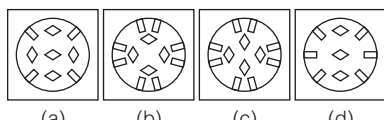

32. प्रश्न आकृतियाँ

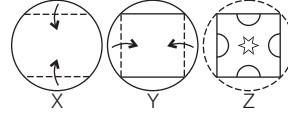

(RRB ALP 2007)

उत्तर आकृतियाँ

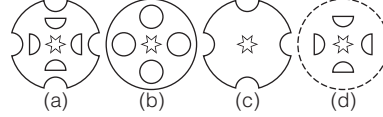

33. प्रश्न आकृतियाँ

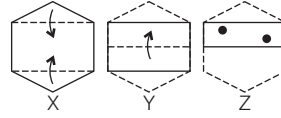

(UP B.Ed 2004)

उत्तर आकृतियाँ

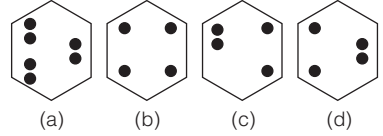

34. प्रश्न आकृतियाँ

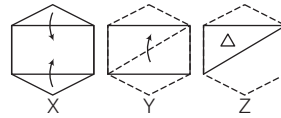

उत्तर आकृतियाँ

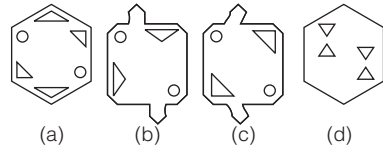

35. प्रश्न आकृतियाँ

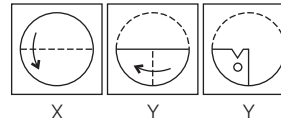

(SSC Steno 2007)

उत्तर आकृतियाँ

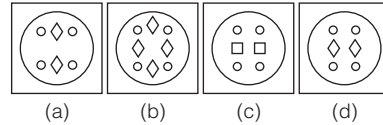

36. प्रश्न आकृतियाँ

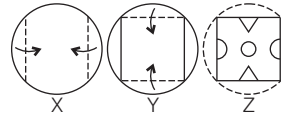

(SSC 10+2 2007)

उत्तर आकृतियाँ

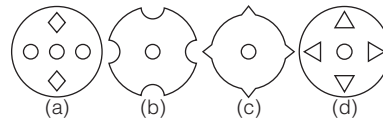



37. प्रश्न आकृतियाँ

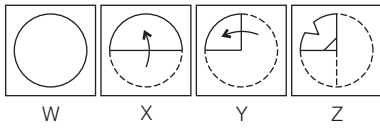

उत्तर आकृतियाँ

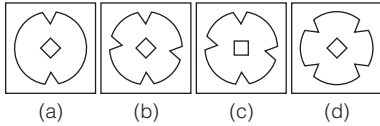

38. प्रश्न आकृतियाँ

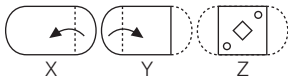

उत्तर आकृतियाँ

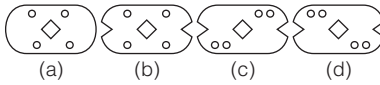

39. प्रश्न आकृतियाँ

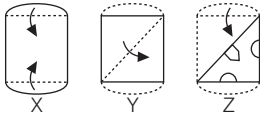

उत्तर आकृतियाँ

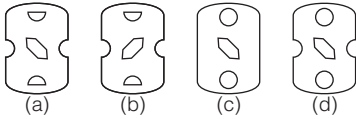

40. प्रश्न आकृतियाँ

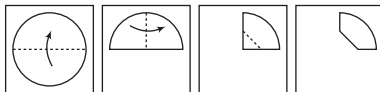

उत्तर आकृतियाँ

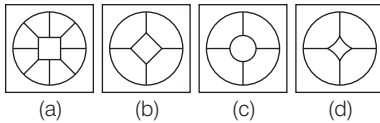

41. प्रश्न आकृतियाँ

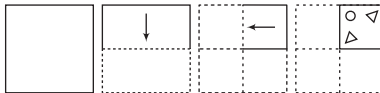

उत्तर आकृतियाँ

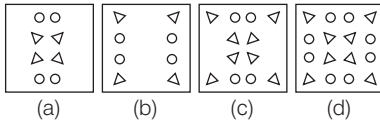

42. प्रश्न आकृतियाँ

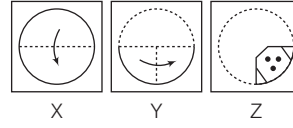

उत्तर आकृतियाँ

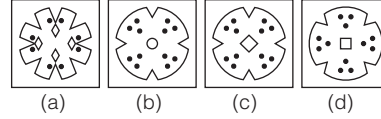

(SSC FCI 2012)

43. प्रश्न आकृतियाँ

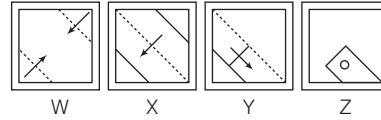

उत्तर आकृतियाँ

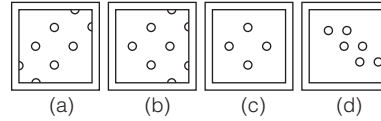

(SSC MTS 2009)

(SSC CGL 2013)

44. प्रश्न आकृतियाँ

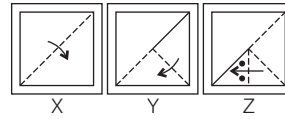

उत्तर आकृतियाँ

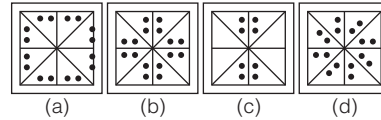

(SSC CGL 2009)

(SSC 10+2 2005)

45. प्रश्न आकृतियाँ

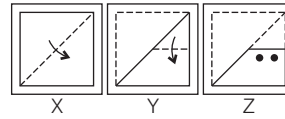

उत्तर आकृतियाँ

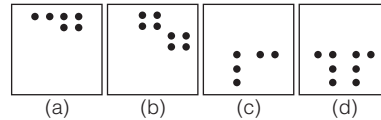

(SSC FCI 2012)

(SSC MTS 2007)

46. प्रश्न आकृतियाँ

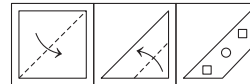

उत्तर आकृतियाँ

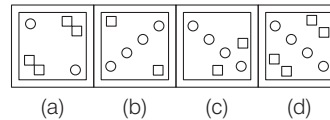

(SSC 10+2 2013)

(SSC CPO 2017)

47. प्रश्न आकृतियाँ

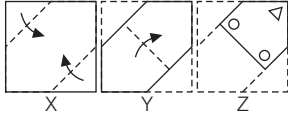

उत्तर आकृतियाँ

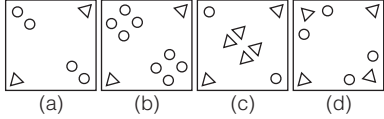

(SSC 10+2 2009)

48. प्रश्न आकृतियाँ

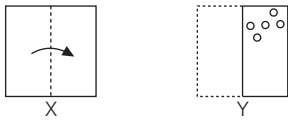

उत्तर आकृतियाँ

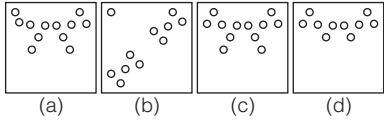

(SSC Steno 2008)

49. प्रश्न आकृतियाँ

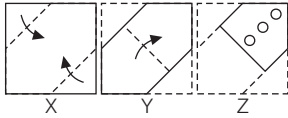

उत्तर आकृतियाँ

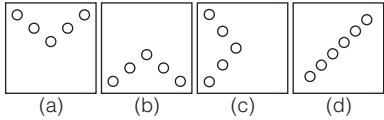

(Delhi Police Constable 2009)

50. प्रश्न आकृतियाँ

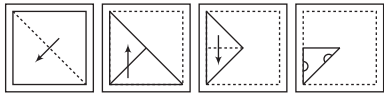

उत्तर आकृतियाँ

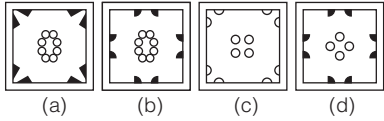

(SSC CGL 2013)

51. प्रश्न आकृतियाँ

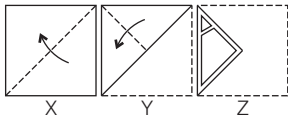

उत्तर आकृतियाँ

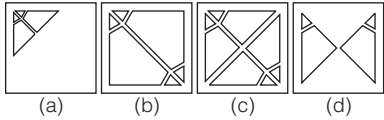

(UP B.Ed 2005)

52. प्रश्न आकृतियाँ

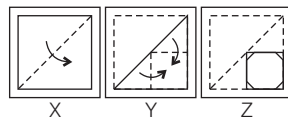

उत्तर आकृतियाँ

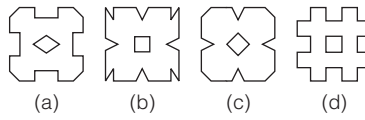

53. प्रश्न आकृतियाँ

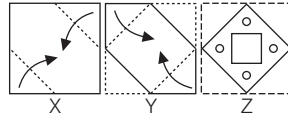

उत्तर आकृतियाँ

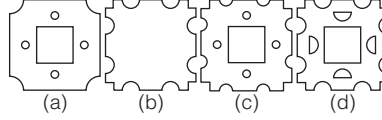

54. प्रश्न आकृतियाँ

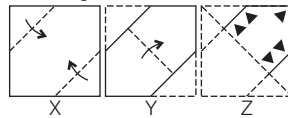

उत्तर आकृतियाँ

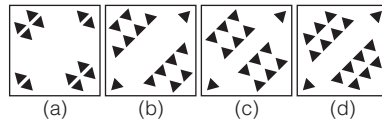

(SSC Steno 2004)

55. प्रश्न आकृतियाँ

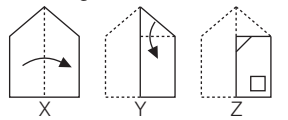

उत्तर आकृतियाँ

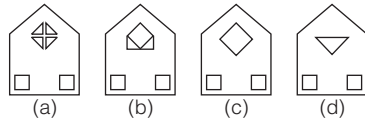

(UP B.Ed 2009)

56. प्रश्न आकृतियाँ

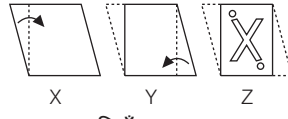

उत्तर आकृतियाँ

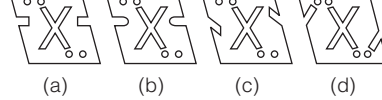

57. प्रश्न आकृतियाँ

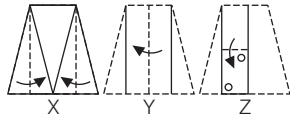

उत्तर आकृतियाँ

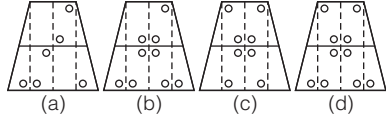

58. प्रश्न आकृतियाँ

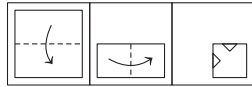

(SSC 10+2 2017)

उत्तर आकृतियाँ

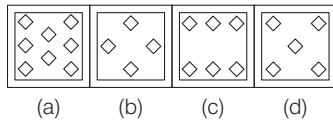

59. प्रश्न आकृतियाँ

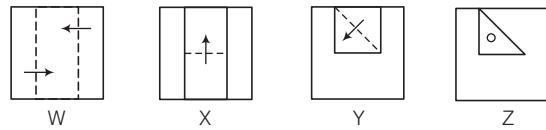

(SSC CGL 2013)

उत्तर आकृतियाँ

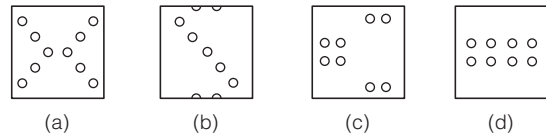

60. प्रश्न आकृतियाँ

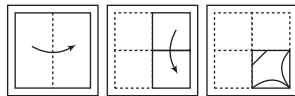

(SSC CGL 2014)

उत्तर आकृतियाँ

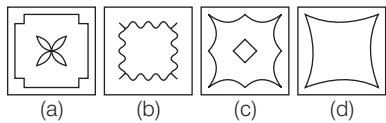

61. प्रश्न आकृतियाँ

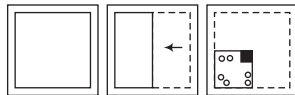

(SSC CGL 2013)

उत्तर आकृतियाँ

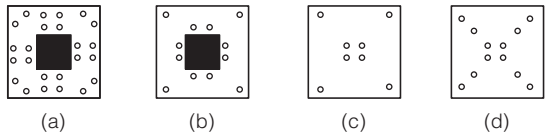

62. प्रश्न आकृतियाँ

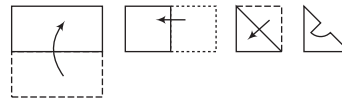

(SSC MTS 2014)

उत्तर आकृतियाँ

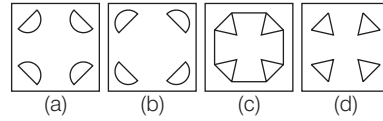

निर्देश (प्र. सं. 63-66) नीचे दिए गए प्रत्येक प्रश्न में एक कागज के टुकड़े को मोड़ने, पंच करने तथा खोलने के बाद निम्न आकृति (प्रश्न आकृति) दिखाई देती है, तो कागज को पुनः उसी प्रकार मोड़ने पर पंच के छिद्र किस प्रकार दिखाई देंगे, उत्तर आकृति में से चुनिए?

63. प्रश्न आकृति

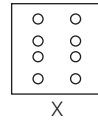

X

उत्तर आकृतियाँ

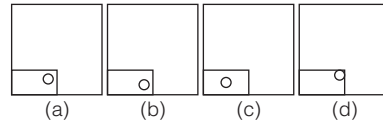

(SSC 10+2 2013)

64. प्रश्न आकृति

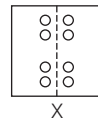

X

उत्तर आकृतियाँ

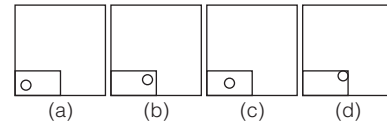

(SSC Steno 2006)

65. प्रश्न आकृति

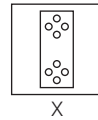

X

उत्तर आकृतियाँ

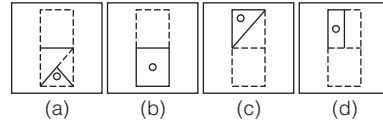

(SSC MTS 2006)

66. प्रश्न आकृति

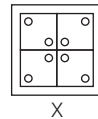

X

उत्तर आकृतियाँ

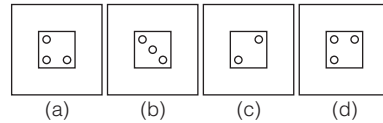

(MAT 2009)







# 11

## समान आकृति (Identical Figure)

जब कोई दी गई आकृति अपने रूप, गुण या स्थिति के आधार पर उत्तर आकृतियों में से दी गई किसी एक आकृति के समरूप या समान होती है, तो उत्तर आकृति में दी गई उस आकृति को, प्रश्न में दी गई आकृति की समान आकृति कहते हैं।

इस अध्याय के अन्तर्गत पूछे जाने वाले प्रश्न दो भागों में बँटे रहते हैं। बाईं ओर एक समस्या आकृति या मूल आकृति, प्रश्न आकृति के रूप में दी गई होती है। इसके दाईं ओर चार या पाँच उत्तर आकृतियाँ दी गई होती हैं। अभ्यर्थियों को प्रश्न आकृति में दी गई मूल आकृति के समान आकृति को, दी गई उत्तर आकृतियों में से ज्ञात करना होता है।

आकृति में समानता का आधार भुजाओं की संख्या, वृत्त, त्रिभुज, वर्ग, आयत, तीर का निशान, तीली, पिंन आदि की संख्या हो सकती है। इसके अतिरिक्त आकृति में समानता का एक प्रमुख आधार आकृति की बनावट या दिशा भी है। सामान्यता आसान से दिखने वाले इन प्रश्नों के उत्तर आकृतियों में बहुत सूक्ष्म अन्तर हो सकता है, जो अभ्यर्थियों की समुचित एकाग्रता तथा अभ्यास के अभाव के कारण उनको भ्रमित कर सकता है।

इस अध्याय के अन्तर्गत आने वाले प्रश्नों को निम्न प्रकारों में विभाजित कर सकते हैं

### प्रकार 1. पूर्ण रूप से समान आकृति

इसके अन्तर्गत एक प्रश्न आकृति तथा चार या पाँच उत्तर आकृतियाँ दी गई होती हैं। अभ्यर्थियों को उत्तर आकृतियों में से उस आकृति को पहचानना होता है, जो बिना दिशा बदले प्रश्न आकृति के बिल्कुल समान दिखती हो। इस प्रकार के प्रश्नों को हल करते समय अत्यन्त एकाग्रता की आवश्यकता होती है, क्योंकि दी गई सभी उत्तर आकृतियाँ प्रश्न आकृति के लगभग समान ही दिखती हैं। आकृति में थोड़ी-सी भी भिन्नता आने पर वह उत्तर आकृति सही नहीं होती है। इस प्रकार के प्रश्नों को हल करते समय कभी-कभी भ्रम की स्थिति उत्पन्न हो जाती है।

अतः अभ्यर्थी इस स्थिति से बचने के लिए सबसे पहले प्रश्न आकृति को ध्यान से देखें और उसके बाद उत्तर आकृतियों में से सही उत्तर आकृति को चुनें। ऐसा करने से अभ्यर्थियों को सही उत्तर अधिक आसानी से तथा कम समय में ज्ञात हो जाएगा।

- **उदाहरण 1.** निम्न प्रश्न में बाईं ओर एक प्रश्न आकृति तथा दाईं ओर चार उत्तर आकृतियाँ दी गई हैं। उस उत्तर आकृति को चुनिए जो बिना दिशा बदले प्रश्न आकृति के बिल्कुल सदृश हो।

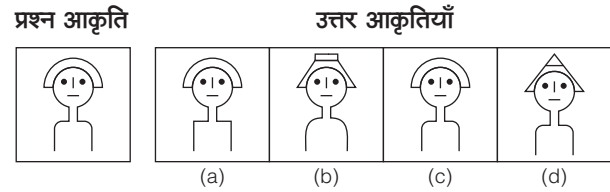

**व्याख्या (c)** प्रश्न आकृति का ध्यानपूर्वक अवलोकन करने के बाद ज्ञात होता है कि प्रश्न आकृति में दी गई आकृति उत्तर आकृति (c) के बिल्कुल समान है।

- **उदाहरण 2.** निम्न प्रश्न में एक प्रश्न आकृति तथा उसके बाद चार उत्तर आकृतियाँ दी गई हैं। उस उत्तर आकृति को चुनिए जो प्रश्न आकृति के बिल्कुल समान है। (SSC CPO 2015)

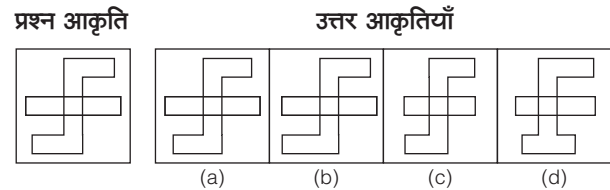

**व्याख्या (a)** प्रश्न आकृति का ध्यानपूर्वक अवलोकन करने के बाद ज्ञात होता है कि प्रश्न आकृति में दी गई आकृति उत्तर आकृति (a) के बिल्कुल समान है।







# प्रश्नावली 11.1

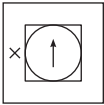
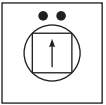
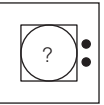
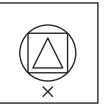

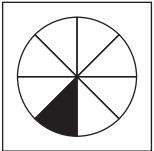
**निर्देश** (प्र. सं. 1-20) निम्नलिखित प्रत्येक प्रश्न में बाईं ओर एक प्रश्न आकृति तथा दाईं ओर चार उत्तर आकृतियाँ दी गई हैं। उस उत्तर आकृति को चुनिए, जो बिना दिशा बदले प्रश्न आकृति के बिल्कुल सदृश हो।

**प्रश्न आकृति** **उत्तर आकृतियाँ**



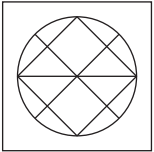
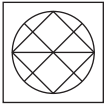

1.  (a)  (b)  (c)  (d) 

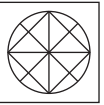
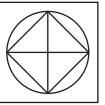

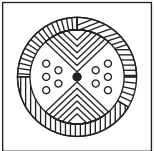

2.  (a)  (b)  (c)  (d) 



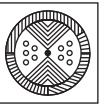

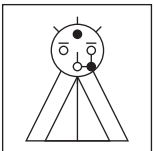
(UP Police Constable 2009)

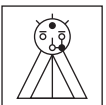
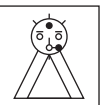
3.  (a)  (b)  (c)  (d) 

(UP B.Ed 2010)

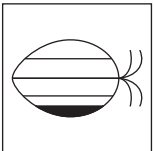
4.  (a)  (b)  (c)  (d) 

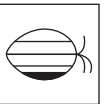

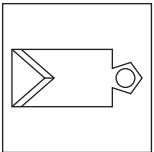
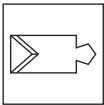
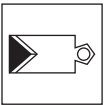
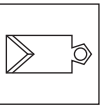
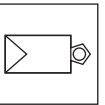

5.  (a)  (b)  (c)  (d) 

6.  (a)  (b)  (c)  (d) 

(SSC CGL 2008)

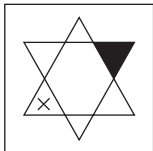
7.  (a)  (b)  (c)  (d) 

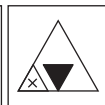
**प्रश्न आकृति** **उत्तर आकृतियाँ**

8.  (a)  (b)  (c)  (d) 

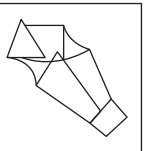
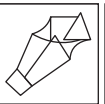
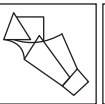
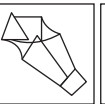
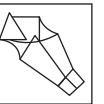

(Delhi Police Constable 2011)

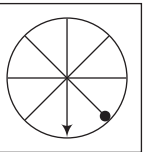
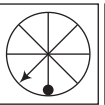
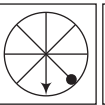
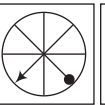
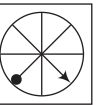
9.  (a)  (b)  (c)  (d) 



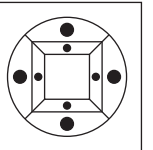
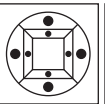
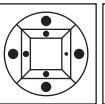
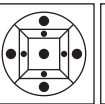
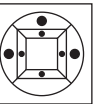

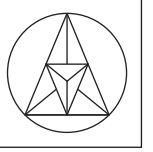
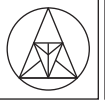
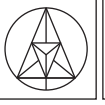
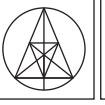
10.  (a)  (b)  (c)  (d) 

(UP B.Ed 2010)

11.  (a)  (b)  (c)  (d) 

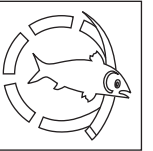
12.  (a)  (b)  (c)  (d) 

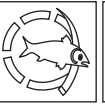
(UP B.Ed 2009)

13.  (a)  (b)  (c)  (d) 

(SSC CPO 2013)

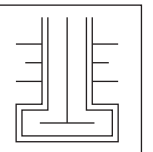
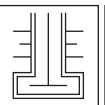
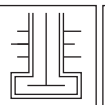
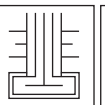
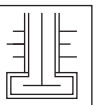
14.  (a)  (b)  (c)  (d) 

**15.** प्रश्न आकृति | उत्तर आकृतियाँ

(a) (b) (c) (d)

**16.** प्रश्न आकृति | उत्तर आकृतियाँ

(a) (b) (c) (d)

**17.** प्रश्न आकृति | उत्तर आकृतियाँ

(a) (b) (c) (d)

**18.** प्रश्न आकृति | उत्तर आकृतियाँ

(a) (b) (c) (d)

(UP B.Ed 2012)

**19.** प्रश्न आकृति | उत्तर आकृतियाँ

(a) (b) (c) (d)

**20.** प्रश्न आकृति | उत्तर आकृतियाँ

(a) (b) (c) (d)

(RRB TC/CC 2013)

उत्तरमाला

- |         |         |         |         |         |         |         |         |         |         |
|---------|---------|---------|---------|---------|---------|---------|---------|---------|---------|
| 1. (d)  | 2. (d)  | 3. (a)  | 4. (c)  | 5. (b)  | 6. (b)  | 7. (c)  | 8. (c)  | 9. (c)  | 10. (b) |
| 11. (a) | 12. (d) | 13. (b) | 14. (a) | 15. (b) | 16. (b) | 17. (c) | 18. (c) | 19. (a) | 20. (a) |

प्रकार 2. दिशा बदलने पर समान आकृति/आकृति घूर्णन

इसके अन्तर्गत पूछे जाने वाले प्रश्नों में एक प्रश्न आकृति तथा चार या पाँच उत्तर आकृतियाँ दी गई होती हैं। अभ्यर्थियों को उत्तर आकृतियों में से उस आकृति को ज्ञात करना होता है, जो डिजाइनों को परस्पर बदले बिना प्रश्न आकृति के बिल्कुल समान हो। इस प्रकार के प्रश्नों को हल करते समय और अधिक एकाग्रता की आवश्यकता होती है, क्योंकि दी गई उत्तर आकृतियों में प्रश्न आकृति 90°, 180°, 270°, ... घूमी हुई होती हैं। अतः अभ्यर्थी सबसे पहले प्रश्न आकृति को ध्यान से देखें और उसके बाद उत्तर आकृतियों में से सही उत्तर को चुनें।

● **उदाहरण 3.** निम्न प्रश्न में बाईं ओर एक प्रश्न आकृति तथा दाईं ओर चार उत्तर आकृतियाँ दी गई हैं। उस उत्तर आकृति को चुनिए, जो प्रश्न आकृति के बिल्कुल सदृश हो।

प्रश्न आकृति | उत्तर आकृतियाँ

(a) (b) (c) (d)

**व्याख्या (d)** प्रश्न आकृति का ध्यानपूर्वक अवलोकन करने के बाद ज्ञात होता है कि प्रश्न आकृति में दी गई आकृति को दक्षिणावर्त दिशा में 90° घुमाने पर उत्तर आकृति (d) के बिल्कुल समान है।

● **उदाहरण 4.** निम्न प्रश्न में एक प्रश्न आकृति दी गई है। प्रश्न आकृति जब दो स्थान दक्षिणावर्त या वामावर्त दिशा में घूमेगी, तो वह किस प्रकार से दिखेगी? इसे उत्तर आकृतियों में से ज्ञात कीजिए।

प्रश्न आकृति | उत्तर आकृतियाँ

(a) (b) (c) (d)

**व्याख्या (c)** प्रश्न आकृति का ध्यानपूर्वक अवलोकन करने के बाद ज्ञात होता है कि प्रश्न आकृति जब दो स्थान दक्षिणावर्त या वामावर्त घूमेगी, तो वह उत्तर आकृति (c) के समान दिखेगी।

या

# प्रश्नावली 11.2

**निर्देश** (प्र. सं. 1-10) निम्नलिखित प्रत्येक प्रश्न में बाईं ओर एक प्रश्न आकृति तथा दाईं ओर चार उत्तर आकृतियाँ दी गई हैं। उस उत्तर आकृति को चुनिए, जो प्रश्न आकृति के बिल्कुल सदृश हो।

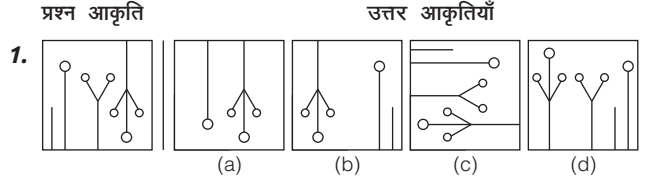

(SSC Steno 2009)

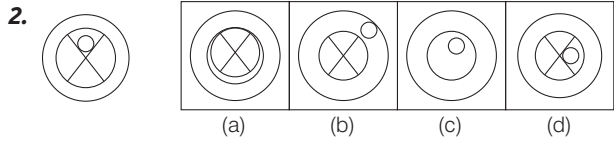

(RRB ग्रुप डी परीक्षा 2018)

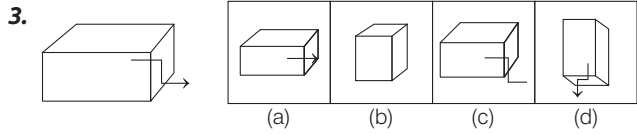

(RRB ग्रुप डी परीक्षा 2018)

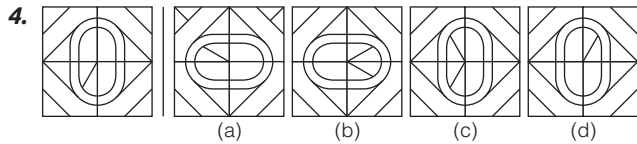

(MCA 2011)

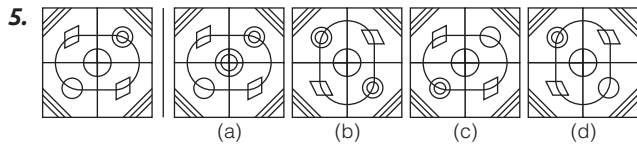

(SSC CGL 2011)

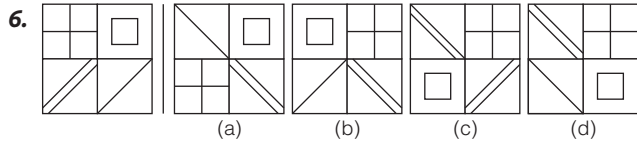

(MAT 2012)

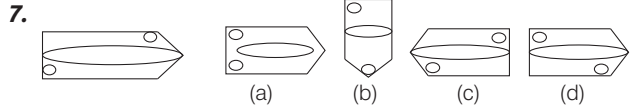

(RRB ग्रुप डी परीक्षा 2018)

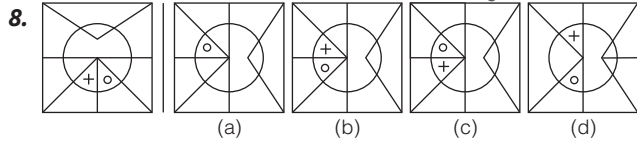

(UP B.Ed 2014)

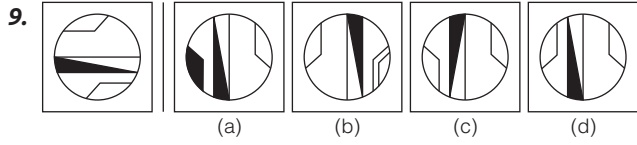

(CMAT 2013)

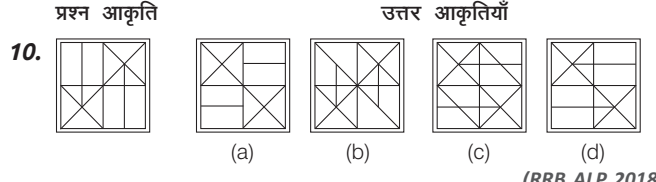

(RRB ALP 2018)

**निर्देश** (प्र. सं. 11-15) निम्नलिखित प्रत्येक प्रश्न में बाईं ओर एक प्रश्न आकृति तथा दाईं ओर चार उत्तर आकृतियाँ दी गई हैं। जब प्रश्न आकृति एक स्थान (90°) दक्षिणावर्त दिशा में घूमेगी, तो वह किस प्रकार से दिखेगी? इसे उत्तर आकृतियों में से ज्ञात कीजिए।

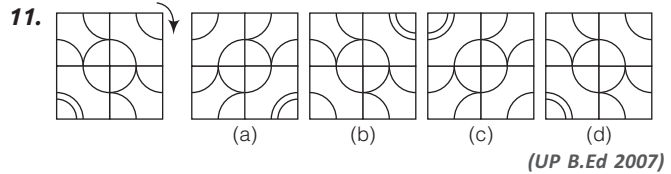

(UP B.Ed 2007)

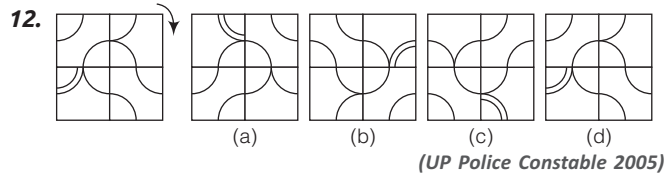

(UP Police Constable 2005)

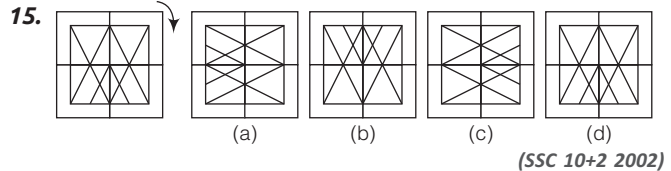
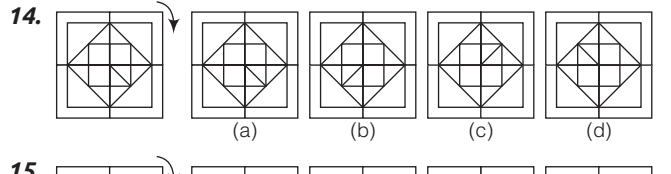
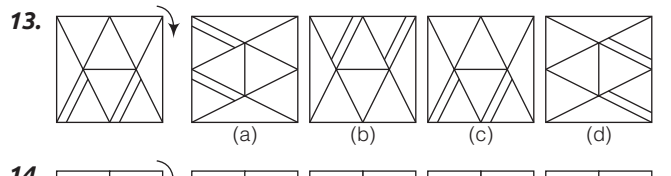

(SSC 10+2 2002)

**निर्देश** (प्र. सं. 16-20) निम्नलिखित प्रत्येक प्रश्न में बाईं ओर एक प्रश्न आकृति तथा दाईं ओर चार उत्तर आकृतियाँ दी गई हैं। जब प्रश्न-आकृति दो स्थान (180°) दक्षिणावर्त दिशा में घूमेगी, तो वह किस प्रकार से दिखेगी? इसे उत्तर आकृतियों में से चुनिए।

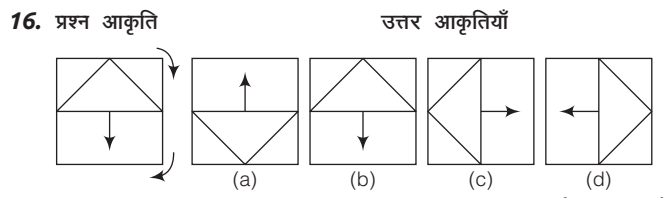

(MAT 2008)

**प्रश्न आकृति**                      **उत्तर आकृतियाँ**

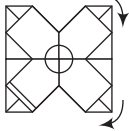
17.  (a) (b) (c) (d)

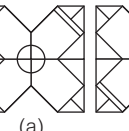
18.  (a) (b) (c) (d)

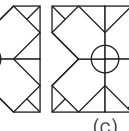
19.  (a) (b) (c) (d)

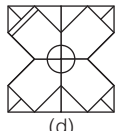
20.  (a) (b) (c) (d)

(UP B.Ed 2007)

**निर्देश** (प्र. सं. 21-25) निम्नलिखित प्रत्येक प्रश्न में बाईं ओर एक प्रश्न आकृति तथा दाईं ओर चार उत्तर आकृतियाँ दी गई हैं। जब प्रश्न आकृति तीन स्थान (270°) दक्षिणावर्त दिशा में घूमेगी, तो वह किस प्रकार से दिखेगी? इसे उत्तर आकृतियों में से चुनिए।

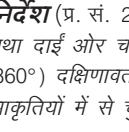
21.  (a) (b) (c) (d)

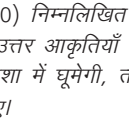
22.  (a) (b) (c) (d)

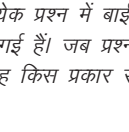
23.  (a) (b) (c) (d)

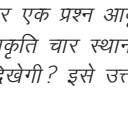
24.  (a) (b) (c) (d)

25.  (a) (b) (c) (d)

(SSC Constable 2005)

(SSC CGL 2003)

**निर्देश** (प्र. सं. 26-30) निम्नलिखित प्रत्येक प्रश्न में बाईं ओर एक प्रश्न आकृति तथा दाईं ओर चार उत्तर आकृतियाँ दी गई हैं। जब प्रश्न आकृति चार स्थान (360°) दक्षिणावर्त दिशा में घूमेगी, तो वह किस प्रकार से दिखेगी? इसे उत्तर आकृतियों में से चुनिए।

**प्रश्न आकृति**                      **उत्तर आकृतियाँ**

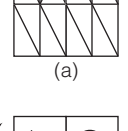
26.  (a) (b) (c) (d)

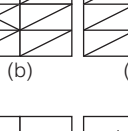
27.  (a) (b) (c) (d)

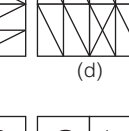
28.  (a) (b) (c) (d)

29.  (a) (b) (c) (d)

30.  (a) (b) (c) (d)

(SSC CGL 2003)

**निर्देश** (प्र. सं. 31-35) निम्नलिखित प्रत्येक प्रश्न में बाईं ओर एक प्रश्न आकृति तथा दाईं ओर चार उत्तर आकृतियाँ दी गई हैं। जब प्रश्न आकृति एक स्थान (90°) वामावर्त दिशा में घूमेगी, तो वह किस प्रकार से दिखेगी? इसे उत्तर आकृतियों में से चुनिए।

**प्रश्न आकृति**                      **उत्तर आकृतियाँ**

31.  (a) (b) (c) (d)

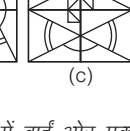
32.  (a) (b) (c) (d)

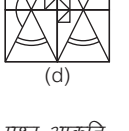
33.  (a) (b) (c) (d)

(RRB ग्रुप डी परीक्षा 2018)

(SSC Steno 2013)

(MAT 2007)

**प्रश्न आकृति**                      **उत्तर आकृतियाँ**

34.      (a)      (b)      (c)      (d)

35.      (a)      (b)      (c)      (d)

(SSC 10+2 2009)

**निर्देश** (प्र. सं. 36-40) निम्नलिखित प्रत्येक प्रश्न में बाईं ओर एक प्रश्न आकृति तथा दाईं ओर चार उत्तर आकृतियाँ दी गई हैं। जब प्रश्न आकृति दो स्थान (180°) वामावर्त दिशा में घूमेगी, तो वह किस प्रकार से दिखेगी? इसे उत्तर आकृतियों में से चुनिए।

36.      (a)      (b)      (c)      (d)

(UP B.Ed 2008)

37.      (a)      (b)      (c)      (d)

38.      (a)      (b)      (c)      (d)

(MAT 2009)

39.      (a)      (b)      (c)      (d)

40.      (a)      (b)      (c)      (d)

(Delhi Police Constable 2009)

**निर्देश** (प्र. सं. 41-45) निम्नलिखित प्रत्येक प्रश्न में बाईं ओर एक प्रश्न आकृति तथा दाईं ओर चार उत्तर आकृतियाँ दी गई हैं। जब प्रश्न आकृति तीन स्थान (270°) वामावर्त दिशा में घूमेगी, तो वह किस प्रकार से दिखेगी? इसे उत्तर आकृतियों में से चुनिए।

41.      (a)      (b)      (c)      (d)

**प्रश्न आकृति**                      **उत्तर आकृतियाँ**

42.      (a)      (b)      (c)      (d)

(SSC Constable 2003)

43.      (a)      (b)      (c)      (d)

(SSC 10+2 2005)

44.      (a)      (b)      (c)      (d)

(UP Police Constable 2009)

45.      (a)      (b)      (c)      (d)

(SSC 10+2 2005)

**निर्देश** (प्र. सं. 46-50) निम्नलिखित प्रत्येक प्रश्न में बाईं ओर एक प्रश्न आकृति तथा दाईं ओर चार उत्तर आकृतियाँ दी गई हैं। जब प्रश्न आकृति चार स्थान (360°) वामावर्त दिशा में घूमेगी, तो वह किस प्रकार से दिखेगी, इसे उत्तर आकृतियों में से चुनिए।

**प्रश्न आकृति**                      **उत्तर आकृतियाँ**

46.      (a)      (b)      (c)      (d)

47.      (a)      (b)      (c)      (d)

48.      (a)      (b)      (c)      (d)

49.      (a)      (b)      (c)      (d)

(UP B.Ed 2005)

50.      (a)      (b)      (c)      (d)

उत्तरमाला

- |         |         |         |         |         |         |         |         |         |         |
|---------|---------|---------|---------|---------|---------|---------|---------|---------|---------|
| 1. (c)  | 2. (d)  | 3. (d)  | 4. (d)  | 5. (c)  | 6. (d)  | 7. (c)  | 8. (b)  | 9. (c)  | 10. (d) |
| 11. (c) | 12. (a) | 13. (a) | 14. (b) | 15. (a) | 16. (a) | 17. (a) | 18. (b) | 19. (d) | 20. (c) |
| 21. (c) | 22. (d) | 23. (c) | 24. (c) | 25. (b) | 26. (d) | 27. (b) | 28. (a) | 29. (d) | 30. (d) |
| 31. (b) | 32. (c) | 33. (b) | 34. (c) | 35. (d) | 36. (b) | 37. (b) | 38. (d) | 39. (a) | 40. (c) |
| 41. (a) | 42. (c) | 43. (d) | 44. (a) | 45. (b) | 46. (b) | 47. (b) | 48. (c) | 49. (b) | 50. (b) |

प्रकार 3. पूर्ण रूप से असमान आकृति

इसके अन्तर्गत पूछे जाने वाले प्रश्नों में एक प्रश्न आकृति तथा चार या पाँच उत्तर आकृतियाँ दी गई होती हैं। अभ्यर्थी को उत्तर आकृतियों में से उस आकृति को ज्ञात करना होता है, जो प्रश्न आकृति के बिल्कुल समान न हो। अतः अभ्यर्थी सबसे पहले प्रश्न आकृति को ध्यान से देखें तथा उसके बाद उत्तर आकृतियों में से सही उत्तर को चुनें।

- **उदाहरण 5.** दिए गए प्रश्न में बाईं ओर एक प्रश्न आकृति तथा दाईं ओर चार उत्तर आकृतियाँ दी गई हैं। उस उत्तर आकृति को चुनिए, जो प्रश्न आकृति के सदृश न हो।

प्रश्न आकृति

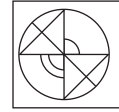

उत्तर आकृतियाँ

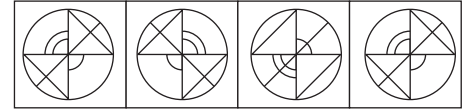

**व्याख्या** (c) प्रश्न आकृति का ध्यानपूर्वक अवलोकन करने के बाद ज्ञात होता है कि प्रश्न आकृति में दी गई आकृति के सदृश उत्तर आकृति (c) नहीं है।

# प्रश्नावली 11.3

**निर्देश** (प्र. सं. 1-10) निम्नलिखित प्रत्येक प्रश्न में बाईं ओर एक प्रश्न आकृति तथा दाईं ओर चार उत्तर आकृतियाँ दी गई हैं। उस उत्तर आकृति को चुनिए, जो प्रश्न आकृति के सदृश न हो।

प्रश्न आकृति

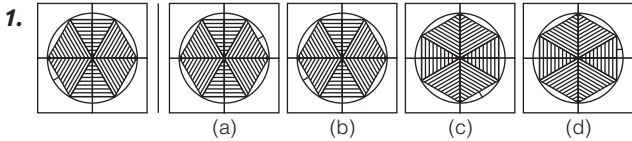

उत्तर आकृतियाँ

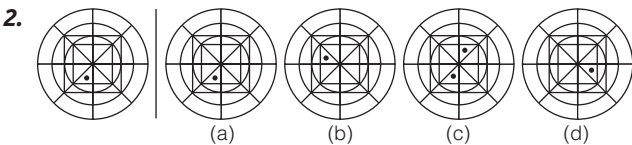

(SSC CGL 2011)

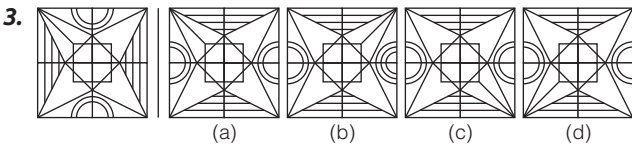

(SSC Steno 2010)

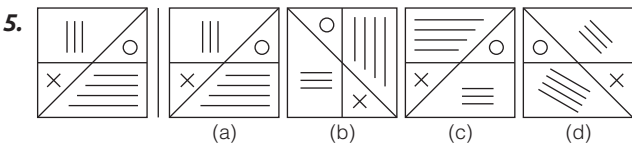
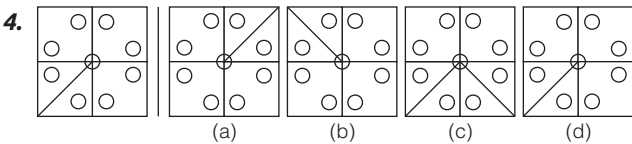

प्रश्न आकृति

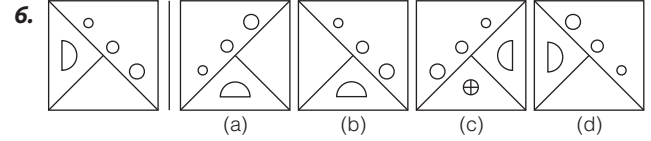

(UP Police Constable 2009)

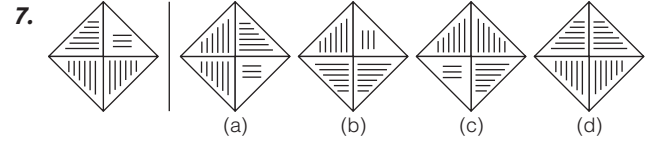

(SSC 10+2 2009)

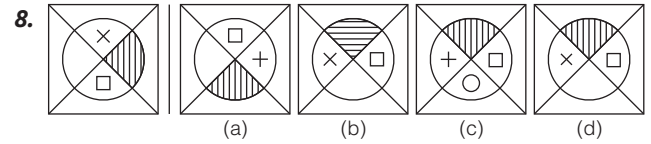

(RRB GG 2013)

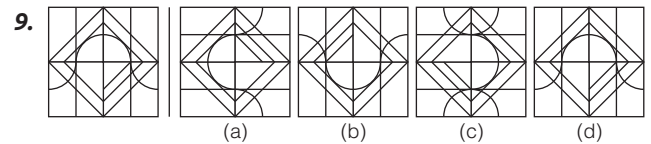

(UP B.Ed 2011)

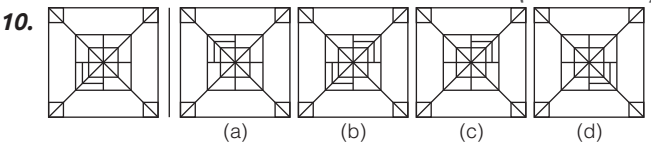

उत्तरमाला

1. (d) | 2. (c) | 3. (b) | 4. (c) | 5. (d) | 6. (c) | 7. (d) | 8. (c) | 9. (c) | 10. (b)

### प्रकार 4. गुण के आधार पर समान आकृति

इसके अन्तर्गत पूछे जाने वाले प्रश्नों में एक या दो या तीन या चार प्रश्न आकृति/आकृतियाँ तथा चार या पाँच उत्तर आकृतियाँ दी गई होती हैं/हैं। अभ्यर्थियों को उत्तर आकृतियों में से उस आकृति को ज्ञात करना होता है, जिसमें प्रश्न आकृति/आकृतियों के समान गुण उपस्थित हो/हों। अतः अभ्यर्थी सबसे पहले प्रश्न आकृति को ध्यान से देखें और उसके बाद उत्तर आकृतियों में से सही उत्तर को चुनें।

- **उदाहरण 6.** निम्न प्रश्न में बाईं ओर एक प्रश्न आकृति तथा दाईं ओर चार उत्तर आकृतियाँ दी गई हैं। उस उत्तर आकृति को चुनिए, जिसमें प्रश्न आकृति के समान गुण उपस्थित हैं।

प्रश्न आकृति

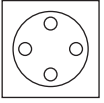

उत्तर आकृतियाँ

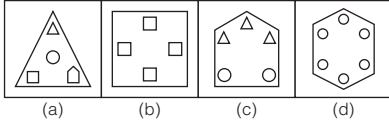

**व्याख्या (b)** प्रश्न आकृति का ध्यानपूर्वक अवलोकन करने के बाद ज्ञात होता है कि प्रश्न आकृति में वृत्त के अन्दर अन्य चार वृत्त ही बने हैं। इसी प्रकार उत्तर आकृति (b) में भी वर्ग के अन्दर अन्य चार वर्ग ही बने हैं।

- **उदाहरण 7.** निम्न प्रश्न में बाईं ओर प्रश्न आकृतियाँ तथा दाईं ओर चार उत्तर आकृतियाँ दी गई हैं। उस उत्तर आकृति को चुनिए, जिसमें प्रश्न आकृतियों के समान गुण उपस्थित हैं।

प्रश्न आकृतियाँ



उत्तर आकृतियाँ

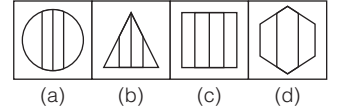

**व्याख्या (d)** प्रश्न आकृति का ध्यानपूर्वक अवलोकन करने के बाद ज्ञात होता है कि प्रश्न आकृतियाँ तीन भागों में बँटी हुई हैं। इसी प्रकार उत्तर आकृति (d) में भी आकृति तीन भागों में बँटी हुई है।

## प्रश्नावली 11.4

**निर्देश** (प्र. सं. 1-10) निम्नलिखित प्रत्येक प्रश्न में बाईं ओर एक प्रश्न आकृति तथा दाईं ओर चार उत्तर आकृतियाँ दी गई हैं। उस उत्तर आकृति को चुनिए, जिसमें प्रश्न आकृति के समान गुण उपस्थित हैं।

प्रश्न आकृति

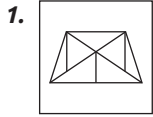

उत्तर आकृतियाँ

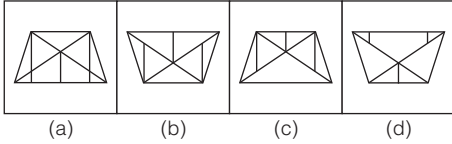

1.

(UP B.Ed 2013)

2.

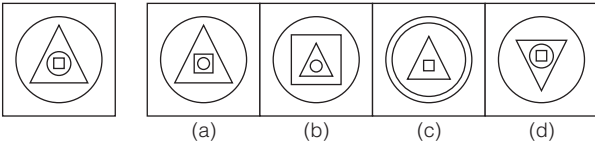

(SSC Steno 2014)

3.

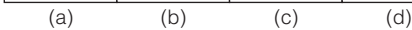
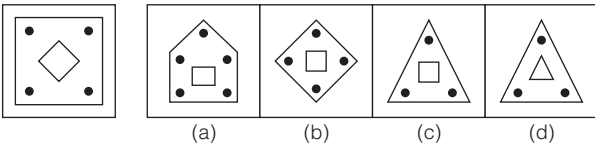

(SSC 10+2 2011)

4.

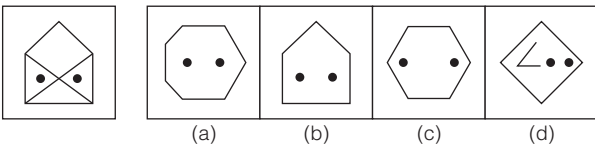

(UP B.Ed 2012)

5.

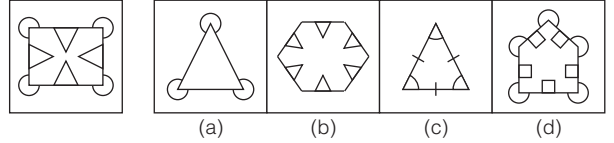

(RRB ASM 2013)

6.

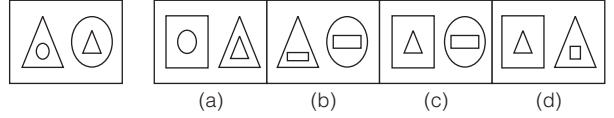

(SSC CPO 2010)

7.

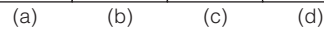
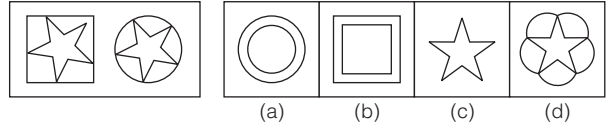

(UP B.Ed 2011)

8.

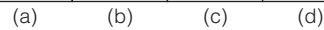
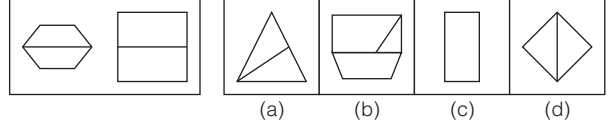

(MAT 2011)

9.

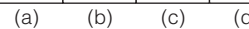
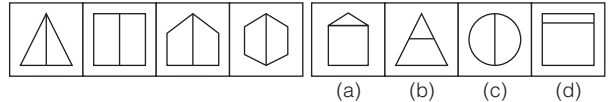

(RRB ASM 2010)

10.

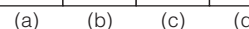
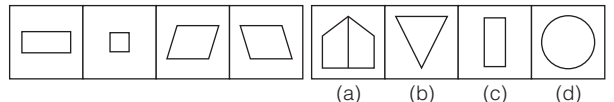

(SSC MTS 2012)

### उत्तरमाला

1. (b) | 2. (d) | 3. (b) | 4. (b) | 5. (d) | 6. (d) | 7. (d) | 8. (d) | 9. (c) | 10. (c)



**प्रकार 5. अवयव के आधार पर समान आकृति**

इस अध्याय के अन्तर्गत आने वाले प्रश्नों में एक प्रश्न आकृति दी गई होती है जिसके अन्तर्गत विभिन्न प्रकार के डिजाइनों की कई लघु आकृतियाँ दी गई होती हैं। दी गई उत्तर आकृतियों में से किसी एक में प्रश्न आकृति के सभी अवयव या डिजाइन उपस्थित रहते हैं। अभ्यर्थियों को उत्तर आकृतियों में से एक ऐसी आकृति का चयन करना होता है, जिसमें प्रश्न आकृति के सभी या अधिक-से-अधिक अवयव उपस्थित हों। प्रश्न आकृति के अवयव एक-दूसरे से जुड़कर तथा अलग होकर भी उत्तर आकृति में उपस्थित हो सकते हैं।

● **उदाहरण 8.** निम्न प्रश्न में बाईं ओर एक प्रश्न आकृति तथा दाईं ओर चार उत्तर आकृतियाँ दी गई हैं। किस उत्तर आकृति में प्रश्न आकृति के सभी अवयव उपस्थित हैं? *(UPSSSC अमीन परीक्षा 2016)*

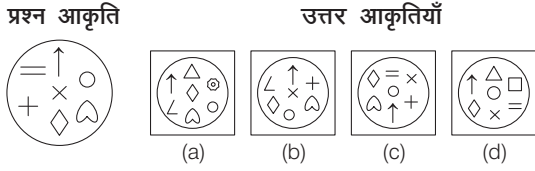

**व्याख्या (c)** उत्तर आकृति (c) में प्रश्न आकृति के सभी विशिष्ट तत्व विद्यमान हैं।

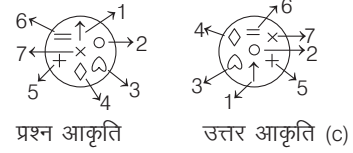

● **उदाहरण 9.** निम्न प्रश्न में बाईं ओर एक प्रश्न आकृति तथा दाईं ओर चार उत्तर आकृतियाँ दी गई हैं। किस उत्तर आकृति में प्रश्न आकृति के सभी अवयव उपस्थित हैं?

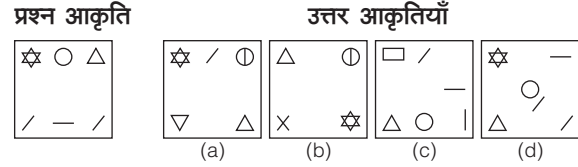

**व्याख्या (d)** प्रश्न आकृति का ध्यानपूर्वक अवलोकन करने के बाद ज्ञात होता है कि प्रश्न आकृति के सभी अवयव उत्तर आकृति (d) में मौजूद हैं।

# प्रश्नावली 11.5

**निर्देश** (प्र. सं. 1-10) निम्नलिखित प्रत्येक प्रश्न में किस उत्तर आकृति में प्रश्न आकृति के अधिक-से-अधिक अवयव उपस्थित हैं?

1. उत्तर आकृतियाँ (a) (b) (c) (d) *(SSC 10+2 2009)*

2. उत्तर आकृतियाँ (a) (b) (c) (d) *(SSC 10+2 2008)*

3. उत्तर आकृतियाँ (a) (b) (c) (d) *(IGNOU B.Ed 2008)*

4. उत्तर आकृतियाँ (a) (b) (c) (d) *(SSC 10+2 2001)*

5. उत्तर आकृतियाँ (a) (b) (c) (d) *(SSC CPO 2008)*

6. उत्तर आकृतियाँ (a) (b) (c) (d) *(UP B.Ed 2009)*

7. उत्तर आकृतियाँ (a) (b) (c) (d) *(UP Police SI 2008)*

8. उत्तर आकृतियाँ (a) (b) (c) (d) *(SSC 10+2 2009)*

9. उत्तर आकृतियाँ (a) (b) (c) (d) *(SSC 10+2 2009)*

10. उत्तर आकृतियाँ (a) (b) (c) (d) *(MAT 2008)*

**उत्तरमाला**

1. (a) | 2. (a) | 3. (d) | 4. (c) | 5. (d) | 6. (b) | 7. (c) | 8. (d) | 9. (b) | 10. (a)

# मास्टर प्रश्नावली

**निर्देश** (प्र. सं. 1-5) निम्नलिखित प्रत्येक प्रश्न में वह उत्तर आकृति चुनिए जो बिना दिशा बदले प्रश्न आकृति के सदृश हो।

- प्रश्न आकृति**                      **उत्तर आकृतियाँ**
- - 
  - 
  - 
  -

(SSC CGL 2010)

(SSC CGL 2010)

(RRB ASM 2012)

**निर्देश** (प्र. सं. 6-10) निम्नलिखित प्रत्येक प्रश्न में उस उत्तर आकृति को चुनिए, जो प्रश्न आकृति के बिल्कुल सदृश हो।

- 
- 
- 

(Delhi Police Constable 2013)

(RRB ग्रुप डी परीक्षा 2018)

- 

(UP B.Ed 2012)

**प्रश्न आकृति**

**उत्तर आकृतियाँ**

- 

(RRB ग्रुप डी परीक्षा 2018)

- 

(MAT 2011)

**निर्देश** (प्र. सं. 11-12) निम्नलिखित प्रत्येक प्रश्न में बाईं ओर एक प्रश्न आकृति तथा दाईं ओर चार उत्तर आकृतियाँ दी गई हैं। जब प्रश्न आकृति एक स्थान (90°) दक्षिणावर्त दिशा में घूमेगी, तो वह किस प्रकार से दिखेगी? इसे उत्तर आकृतियों में से ज्ञात कीजिए।

- 

- 

**निर्देश** (प्र. सं. 13-14) निम्नलिखित प्रत्येक प्रश्न में बाईं ओर एक प्रश्न आकृति तथा दाईं ओर चार उत्तर आकृतियाँ दी गई हैं। जब प्रश्न-आकृति दो स्थान (180°) दक्षिणावर्त दिशा में घूमेगी, तो वह किस प्रकार से दिखेगी? इसे उत्तर आकृतियों में से चुनिए।

- 

- 

**निर्देश** (प्र. सं. 15-17) निम्नलिखित प्रत्येक प्रश्न में बाईं ओर एक प्रश्न आकृति तथा दाईं ओर चार उत्तर आकृतियाँ दी गई हैं। जब प्रश्न आकृति तीन स्थान (270°) दक्षिणावर्त दिशा में घूमेगी, तो वह किस प्रकार से दिखेगी? इसे उत्तर आकृतियों में से चुनिए।

-

प्रश्न आकृति उत्तर आकृतियाँ

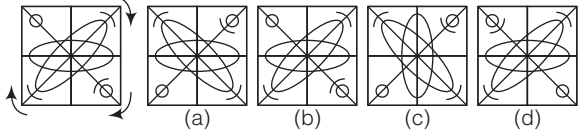
16. 

(SSC 10+2 2007)

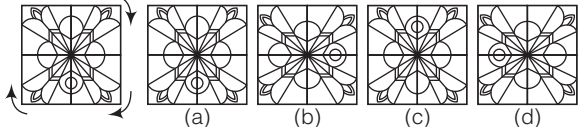
17. 

**निर्देश** (प्र. सं. 18-19) निम्नलिखित प्रत्येक प्रश्न में बाईं ओर एक प्रश्न आकृति तथा दाईं ओर चार उत्तर आकृतियाँ दी गई हैं। जब प्रश्न आकृति चार स्थान (360°) दक्षिणावर्त दिशा में घूमेगी, तो वह किस प्रकार से दिखेगी? इसे उत्तर आकृतियों में से चुनिए।

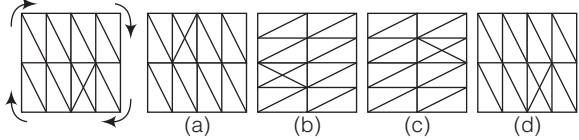
18. 

(Delhi Police Constable 2011)

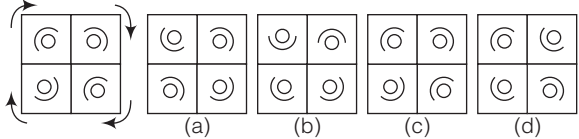
19. 

(SSC Constable 2005)

**निर्देश** (प्र. सं. 20-21) निम्नलिखित प्रत्येक प्रश्न में बाईं ओर एक प्रश्न आकृति तथा दाईं ओर चार उत्तर आकृतियाँ दी गई हैं। जब प्रश्न आकृति एक स्थान (90°) वामावर्त दिशा में घूमेगी, तो वह किस प्रकार से दिखेगी? इसे उत्तर आकृतियों में से चुनिए।

प्रश्न आकृति उत्तर आकृतियाँ

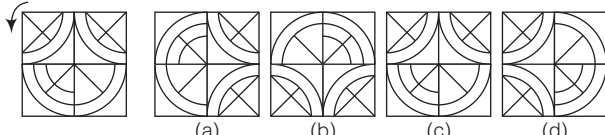
20. 

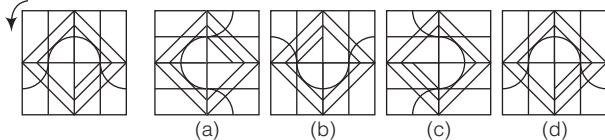
21. 

(UP B.Ed 2003)

**निर्देश** (प्र. सं. 22-23) निम्नलिखित प्रत्येक प्रश्न में बाईं ओर एक प्रश्न आकृति तथा दाईं ओर चार उत्तर आकृतियाँ दी गई हैं। जब प्रश्न आकृति दो स्थान (180°) वामावर्त दिशा में घूमेगी, तो वह किस प्रकार से दिखेगी? इसे उत्तर आकृतियों में से चुनिए।

प्रश्न आकृति उत्तर आकृतियाँ

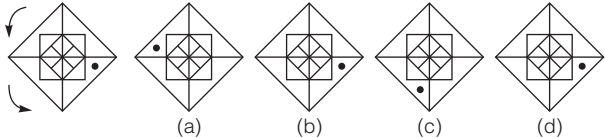
22. 

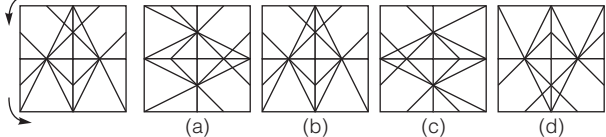
23. 

(UP B.Ed 2004)

**निर्देश** (प्र. सं. 24-25) निम्नलिखित प्रत्येक प्रश्न में बाईं ओर एक प्रश्न आकृति तथा दाईं ओर चार उत्तर आकृतियाँ दी गई हैं। जब प्रश्न आकृति तीन स्थान (270°) वामावर्त दिशा में घूमेगी, तो वह किस प्रकार से दिखेगी? इसे उत्तर आकृतियों में से चुनिए।

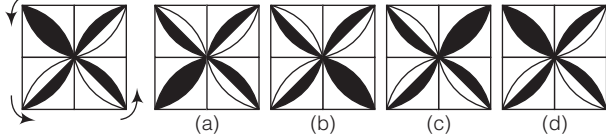
24. 

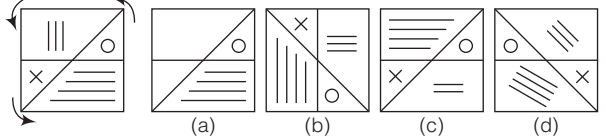
25. 

**निर्देश** (प्र. सं. 26-27) निम्नलिखित प्रत्येक प्रश्न में बाईं ओर एक प्रश्न आकृति तथा दाईं ओर चार उत्तर आकृतियाँ दी गई हैं। जब प्रश्न आकृति चार स्थान (360°) वामावर्त दिशा में घूमेगी, तो वह किस प्रकार से दिखेगी? इसे उत्तर आकृतियों में से चुनिए।

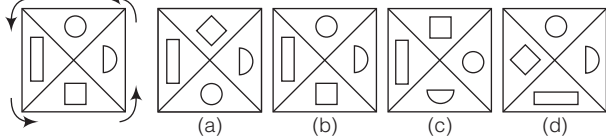
26. 

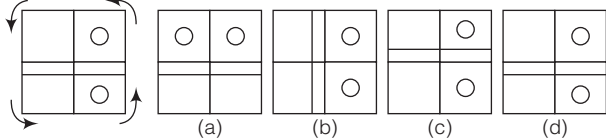
27. 

**निर्देश** (प्र. सं. 28-32) निम्नलिखित प्रत्येक प्रश्न में उस उत्तर आकृति को चुनिए, जो प्रश्न आकृति के सदृश न हो।

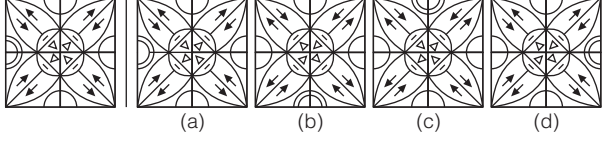
28. 

(Delhi Police SI 2012)

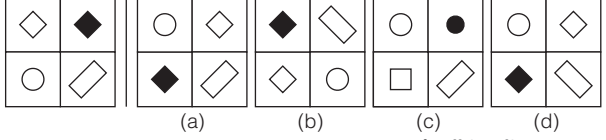
29. 

(Delhi Police SI 2012)

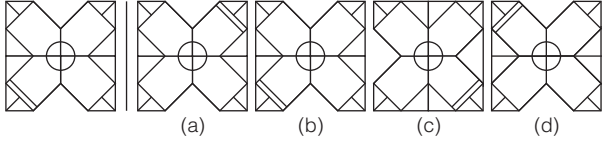
30. 

(SSC CPO 2008)

**प्रश्न आकृति**                      **उत्तर आकृतियाँ**

31.      (a)      (b)      (c)      (d)

(CMAT 2013)

32.      (a)      (b)      (c)      (d)

**निर्देश** (प्र. सं. 33-37) निम्नलिखित प्रत्येक प्रश्न में उत्तर आकृति को चुनिए, जिसमें प्रश्न आकृति के सदृश गुण उपस्थित हैं।

**प्रश्न आकृतियाँ**                      **उत्तर आकृतियाँ**

33.      (a)      (b)      (c)      (d)

(SSC 10+2 2011)

34.      (a)      (b)      (c)      (d)

(RPF Constable 2014)

35.      (a)      (b)      (c)      (d)

36.      (a)      (b)      (c)      (d)

37.      (a)      (b)      (c)      (d)

**निर्देश** (प्र. सं. 38-45) निम्नलिखित प्रत्येक प्रश्न में उत्तर आकृतियों में से उस आकृति का चयन कीजिए, जो प्रश्न आकृतियों के समान है।

38. **प्रश्न आकृतियाँ**

**उत्तर आकृतियाँ**

(a)      (b)      (c)      (d)      (e)

(Dena Bank PO 2009)

39. **प्रश्न आकृतियाँ**

**उत्तर आकृतियाँ**

(a)      (b)      (c)      (d)      (e)

(Indian Bank PO 2008)

40. **प्रश्न आकृतियाँ**

**उत्तर आकृतियाँ**

(a)      (b)      (c)      (d)      (e)

(IBPS PO 2011)

41. **प्रश्न आकृतियाँ**

**उत्तर आकृतियाँ**

(a)      (b)      (c)      (d)      (e)

(SBI PO 2011)

42. **प्रश्न आकृतियाँ**

**उत्तर आकृतियाँ**

(a)      (b)      (c)      (d)      (e)

(UCO Bank PO 2009)

43. **प्रश्न आकृतियाँ**

**उत्तर आकृतियाँ**

(a)      (b)      (c)      (d)      (e)

(IBPS PO 2011)

44. प्रश्न आकृतियाँ

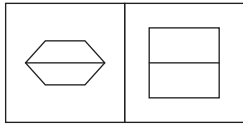

उत्तर आकृतियाँ

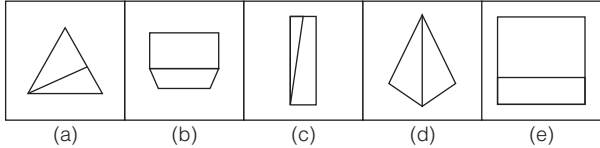

(IBPS PO 2011)

45. प्रश्न आकृतियाँ

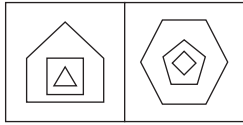

उत्तर आकृतियाँ

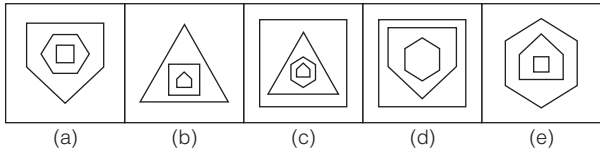

(SBI PO 2011)

**निर्देश** (प्र. सं. 46-50) निम्नलिखित प्रत्येक प्रश्न में चार प्रश्न आकृतियाँ तथा पाँच उत्तर आकृतियाँ दी गई हैं। चारों प्रश्न आकृतियाँ किसी एक गुण के आधार पर समान हैं। उत्तर आकृतियों में से एक ऐसी आकृति का चयन कीजिए, जो इसी गुण के आधार पर प्रश्न आकृतियों के समान है।

46. प्रश्न आकृतियाँ

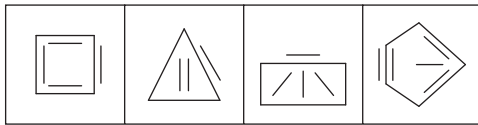

उत्तर आकृतियाँ

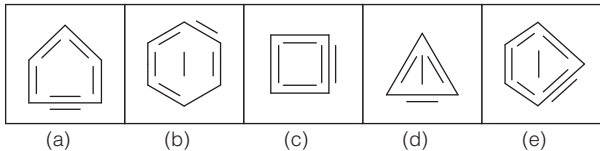

(IBPS PO 2011)

47. प्रश्न आकृतियाँ

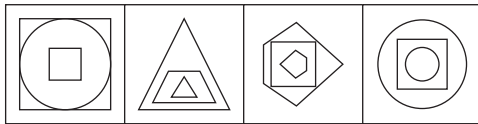

उत्तर आकृतियाँ

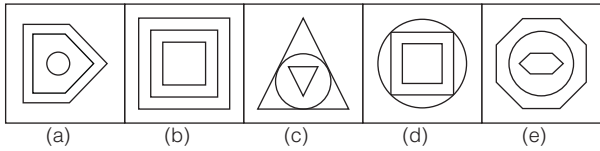

(IBPS PO 2011)

48. प्रश्न आकृतियाँ

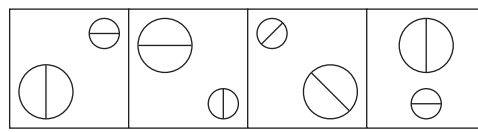

उत्तर आकृतियाँ

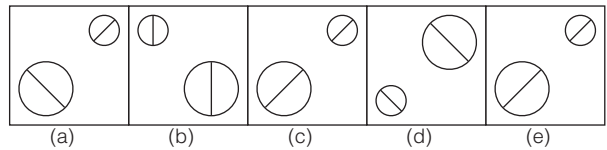

(SBI PO 2010)

49. प्रश्न आकृतियाँ

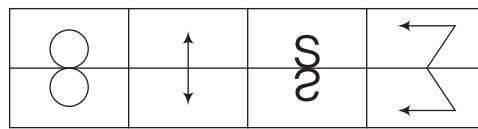

उत्तर आकृतियाँ

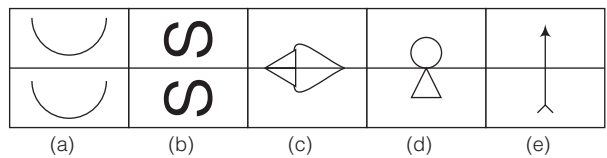

(IBPS PO 2011)

50. प्रश्न आकृतियाँ

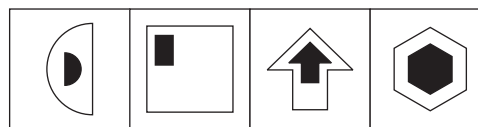

उत्तर आकृतियाँ

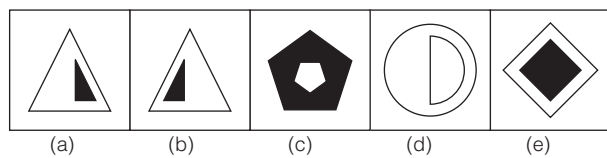

**निर्देश** (प्र. सं. 51-60) निम्नलिखित प्रत्येक प्रश्न में किस उत्तर आकृति में प्रश्न आकृति के अधिक-से-अधिक अवयव उपस्थित है? (SBI PO 2009)

प्रश्न आकृति

उत्तर आकृतियाँ

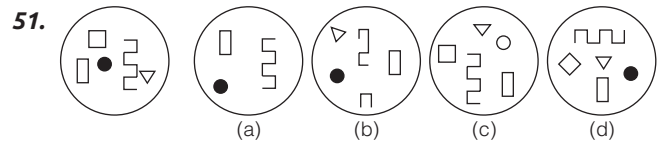



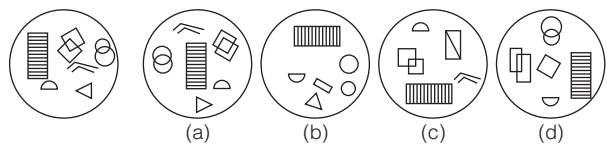

(SSC CGL 2003)

52.



प्रश्न आकृति                      उत्तर आकृतियाँ

53.                 

(a)                      (b)                      (c)                      (d)

(SSC CPO 2008)

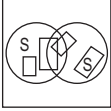
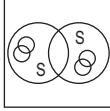
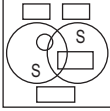
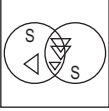
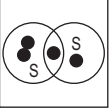
54.                 



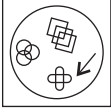
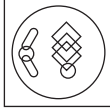
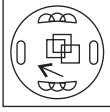
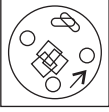
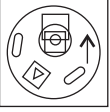

(a)                      (b)                      (c)                      (d)

(SSC 10+2 2009)

55.                 

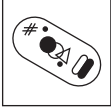
(a)                      (b)                      (c)                      (d)

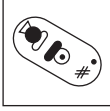



(SSC CGL 2006)

56.                 

(a)                      (b)                      (c)                      (d)



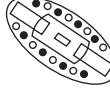

(IGNOU B.Ed 2005)

प्रश्न आकृति                      उत्तर आकृतियाँ

57.                 





(a)                      (b)                      (c)                      (d)

(SSC 10+2 2009)

58.                 

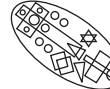
(a)                      (b)                      (c)                      (d)

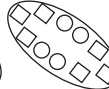
(SSC 10+2 2008)

59.                 

(a)                      (b)                      (c)                      (d)

(UP B.Ed 2005)

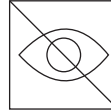
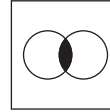
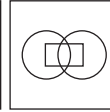
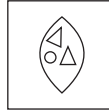
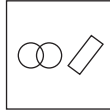
60.                 

(a)                      (b)                      (c)                      (d)

(SSC 10+2 2003)

उत्तरमाला

1. (c)	2. (a)	3. (a)	4. (b)	5. (d)	6. (c)	7. (c)	8. (b)	9. (d)	10. (d)
11. (a)	12. (c)	13. (c)	14. (a)	15. (d)	16. (c)	17. (b)	18. (d)	19. (c)	20. (d)
21. (a)	22. (a)	23. (d)	24. (c)	25. (b)	26. (b)	27. (d)	28. (a)	29. (c)	30. (c)
31. (c)	32. (d)	33. (d)	34. (d)	35. (c)	36. (d)	37. (b)	38. (a)	39. (b)	40. (b)
41. (e)	42. (c)	43. (e)	44. (d)	45. (e)	46. (b)	47. (c)	48. (a)	49. (c)	50. (e)
51. (d)	52. (a)	53. (a)	54. (b)	55. (c)	56. (b)	57. (c)	58. (d)	59. (a)	60. (c)

# 12

## आकृतियों का समूहीकरण (Grouping of Figures)

'आकृतियों के समूहीकरण' से तात्पर्य एक ही प्रकार की ज्यामितीय आकृतियों को उनके समूह में व्यवस्थित करने से है।

इस अध्याय के अन्तर्गत पूछे जाने वाले प्रश्नों में सामान्यतया 6, 7, 8 या 9 आकृतियों का एक समुच्चय दिया होता है, जो किन्हीं अन्तर्निहित सम्बन्धों के कारण दो या दो से अधिक आकृतियाँ आपस में एक या एक से अधिक अलग-अलग समूह बनाती हैं। अभ्यर्थियों को आकृतियों के मध्य अन्तर्निहित सम्बन्धों के आधार पर, उन्हें अलग-अलग समूहों में समूहीकृत करना होता है। 'आकृतियों के समूहीकरण' से सम्बन्धित कुछ उदाहरण नीचे दिए गए हैं, अभ्यर्थी इनका ध्यानपूर्वक अवलोकन करें।

### उदाहरण 1.

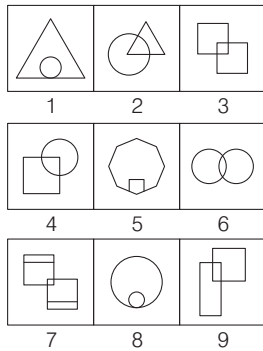

उपरोक्त समूह में समान आकृतियों को दर्शाने वाले विकल्प का चयन करें।  
(RRB ग्रुप डी परीक्षा 2018)

- (a) 1, 8, 5 ; 7, 6, 3 ; 4, 2, 9  
(c) 1, 2, 8 ; 5, 6, 4 ; 3, 7, 9  
(b) 9, 7, 6 ; 5, 3, 1 ; 4, 8, 2  
(d) 1, 2, 5 ; 8, 6, 4 ; 2, 7, 9  
(e) 1, 8, 5 ; 5, 6, 3 ; 4, 7, 9

**व्याख्या (a)** प्रश्न आकृति का ध्यानपूर्वक अवलोकन करने के बाद ज्ञात होता है कि आकृति 1, 8 और 5 समान हैं क्योंकि सभी में एक आकृति के अन्दर दूसरी आकृति पूर्ण रूप से अन्दर की ओर है।

आकृति 7, 6 और 3 समान हैं क्योंकि सभी में एक आकृति दूसरी आकृति में आंशिक रूप से समाहित है।

तथा आकृति 4, 2 और 9 समान हैं क्योंकि सभी में एक आकृति का दूसरी आकृति में एक बड़ा भाग समाहित है।

- **उदाहरण 2.** नीचे आकृतियों का अनुक्रम दिया गया है, जिसका वर्गों में समूहीकरण किया जा सकता है। उस समूह को चुनिए, जिसमें आकृतियों को समूहबद्ध किया जा सकता है।

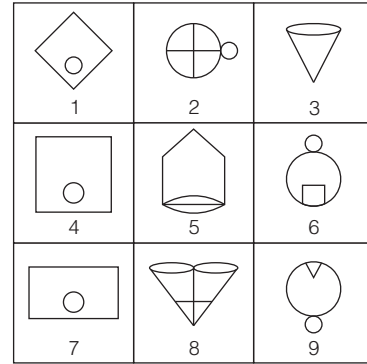

- (a) (1, 2, 4); (3, 5, 6); (8, 7, 9)  
(b) (9, 7, 6); (5, 3, 1); (4, 8, 2)  
(c) (2, 3, 4); (7, 6, 5); (9, 8, 1)  
(d) (1, 4, 7); (2, 6, 9); (3, 5, 8)

**व्याख्या (d)** प्रश्न आकृति का ध्यानपूर्वक अवलोकन करने के बाद ज्ञात होता है कि आकृति 1, 4 तथा 7 सरल रेखा तथा लघुवृत्त द्वारा बनी हैं। आकृति 2, 6 तथा 9 सरल रेखा, एक लघुवृत्त तथा एक बड़े वृत्त द्वारा बनी हैं तथा आकृति 3, 5 तथा 8 शंकु तथा दीर्घवृत्त द्वारा बनी हैं।



# अभ्यास प्रश्नावली

निर्देश (प्र. सं) 1-8) निम्नलिखित प्रत्येक प्रश्न में आकृतियों का एक समूह दिया गया है, जिसमें दो या तीन आकृतियाँ किसी कारण से समान हैं या समान गुण दर्शाती हैं अर्थात् ये अपना एक समूह बनाती हैं। विकल्पों में से उस समूह को चुनिए जिसमें वे आकृतियाँ समूहबद्ध हैं।

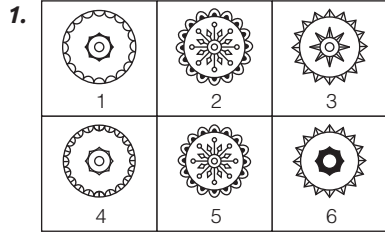

- (a) (3, 6) (b) (1, 4)  
(c) (2, 4) (d) (2, 5)

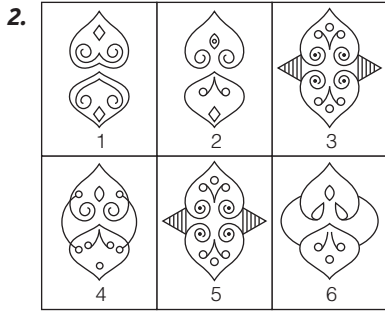

- (a) (1, 3) (b) (3, 4)  
(c) (3, 5) (d) (4, 6)

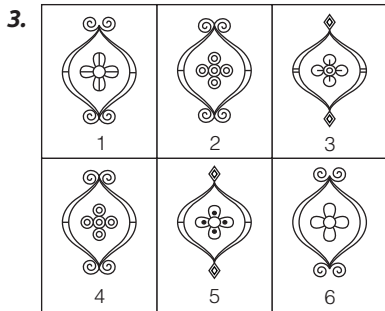

- (a) (1, 3) (b) (4, 6)  
(c) (2, 4) (d) (3, 5)

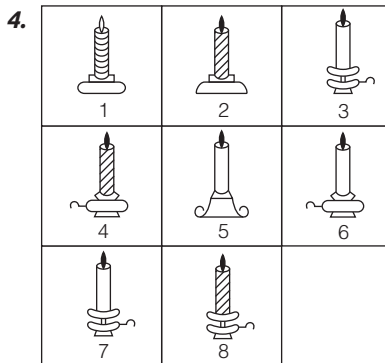

- (a) (6, 7) (b) (3, 6)  
(c) (3, 7) (d) (4, 8)

(SSC 10+2 2013)

(SSC CGL 2011)

(SSC 10+2 2012)

(SSC CGL 2011)

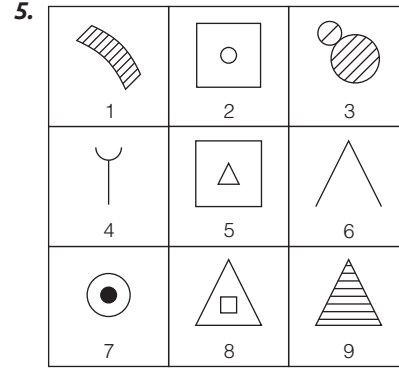

- (a) (1, 2, 3)  
(b) (4, 5, 6)  
(c) (2, 5, 8)  
(d) (7, 8, 9)

(SSC CGL 2010)

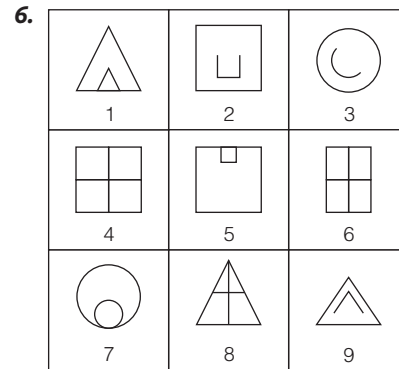

- (a) (2, 4, 7)  
(b) (1, 5, 7)  
(c) (4, 3, 2)  
(d) (2, 4, 3)

(SSC MTS 2012)

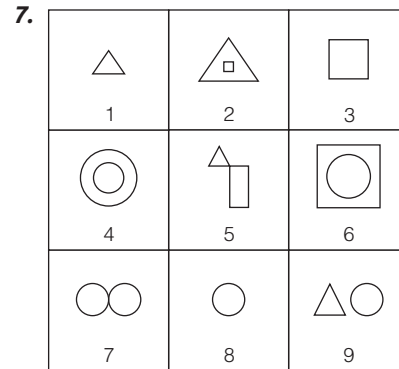

- (a) (9, 7, 3)  
(b) (4, 3, 2)  
(c) (2, 4, 6)  
(d) (7, 1, 3)

(SSC 10+2 2013)

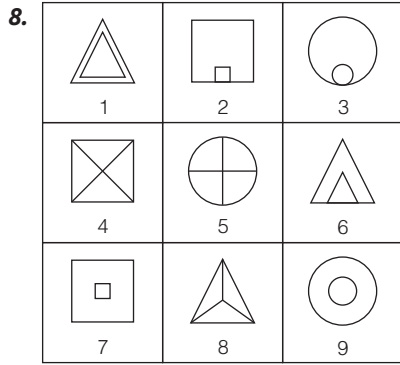

(UP B.Ed 2009)  
(a) (2, 7) (b) (1, 9) (c) (3, 5) (d) (7, 8)

**निर्देश** (प्र. सं.) 9-46) निम्नलिखित प्रत्येक प्रश्न में आकृतियों का अनुक्रम दिया गया है जिसका वर्गों में समूहीकरण किया जा सकता है। उस समूह को चुनिए, जिसमें आकृतियों को समूहबद्ध किया जा सकता है।

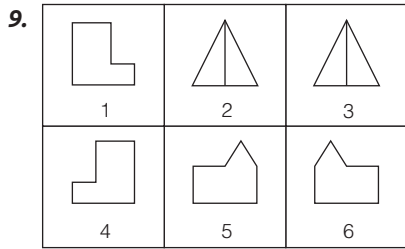

(SSC 10+2 2013)  
(a) (1, 4); (2, 3); (5, 6) (b) (1, 5); (2, 6); (4, 3)  
(c) (1, 6); (2, 3); (4, 5) (d) (1, 2); (3, 6); (4, 5)

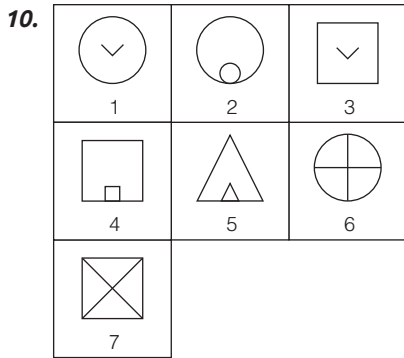

(SSC Steno 2011)  
(a) (1, 2, 6); (3, 4, 7); (5) (b) (1, 3); (2, 6); (4, 5, 7)  
(c) (1, 2, 6, 7); (3); (4, 5) (d) (1, 3); (2, 4, 5); (6, 7)

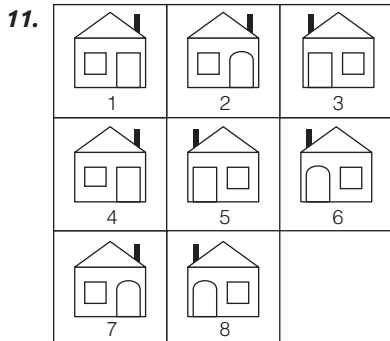

(SSC CPO 2011)  
(a) (1, 7); (2, 4); (3, 5); (6, 8) (b) (1, 4); (2, 7); (3, 5); (6, 8)  
(c) (1, 3); (2, 7); (6, 8); (4, 5) (d) (1, 4); (3, 6); (3, 5); (7, 8)

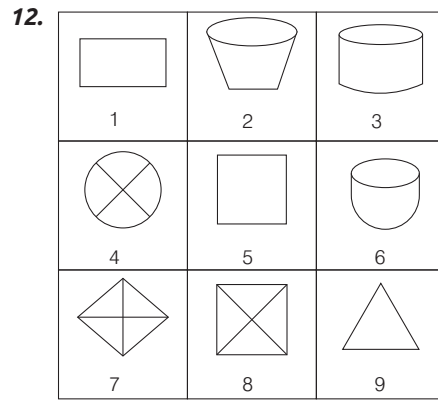

(RRB ग्रुप डी परीक्षा 2018)  
(a) 1,5,9; 2,3,6; 4, 7, 8  
(b) 1,3,9; 2,4,6; 5,7,8  
(c) 1,2,5; 3,6,7; 4,8,9  
(d) 1,5,9; 2,4,6; 3,5,7

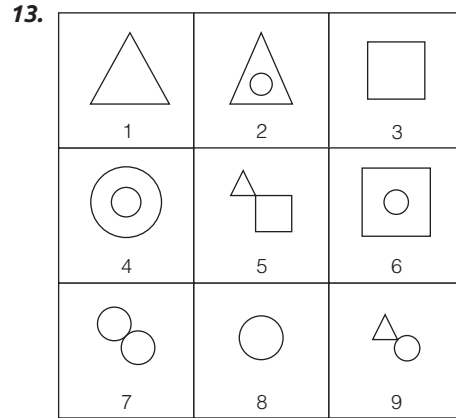

(SSC CGL 2012)  
(a) (4, 7, 9); (2, 5, 8); (1, 3, 6)  
(b) (1, 3, 8); (2, 4, 6); (5, 7, 9)  
(c) (1, 4, 6); (2, 3, 7); (5, 8, 9)  
(d) (3, 5, 4); (1, 6, 9); (2, 7, 8)

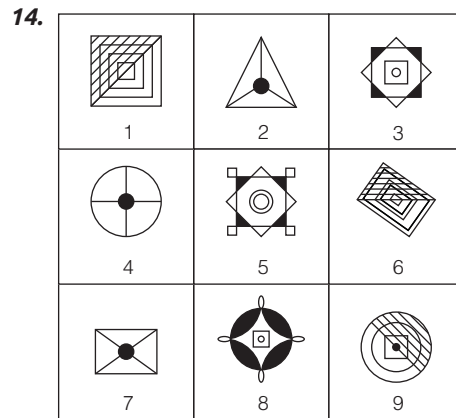

(SSC 10+2 2012)  
(a) (1, 6, 9); (2, 5, 7); (4, 8, 3)  
(b) (1, 6, 9); (2, 8, 7); (3, 5, 4)  
(c) (1, 3, 5); (2, 6, 7); (4, 8, 9)  
(d) (1, 6, 9); (2, 4, 7); (3, 5, 8)

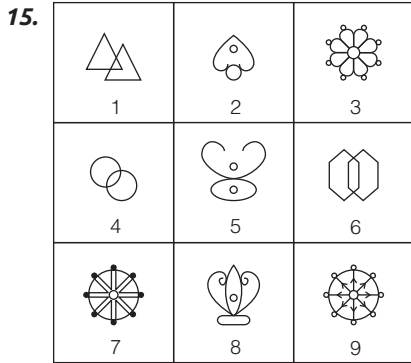

- (a) (1, 4, 8); (2, 5, 7); (3, 9, 6)
- (b) (1, 4, 6); (2, 5, 8); (3, 7, 9)
- (c) (1, 4, 6); (2, 5, 7); (3, 8, 9)
- (d) (1, 2, 3); (4, 5, 6); (7, 8, 9)
- (e) उपरोक्त में से कोई नहीं

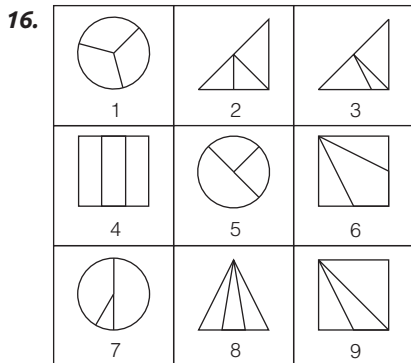

- (a) (1, 4, 8); (2, 5, 6); (3, 7, 9)
- (b) (3, 7, 6); (1, 8, 4); (2, 5, 9)
- (c) (1, 4, 9); (2, 5, 6); (3, 7, 8)
- (d) (1, 2, 6); (3, 4, 5); (7, 8, 9)

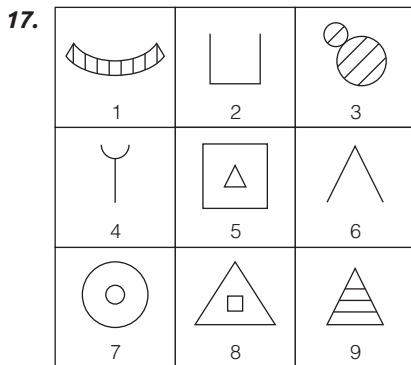

- (a) (1, 3, 9); (2, 4, 6); (5, 7, 8)
- (b) (3, 2, 1); (4, 6, 5); (9, 7, 8)
- (c) (2, 4, 5); (9, 1, 3); (7, 8, 6)
- (d) (1, 5, 7); (2, 3, 9); (4, 6, 8)
- (e) उपरोक्त में से कोई नहीं

(LIC ADO 2011)

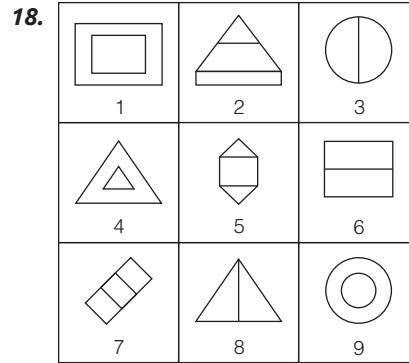

- (a) (1, 3, 8); (2, 4, 6); (5, 7, 9)
- (b) (1, 4, 9); (3, 6, 8); (2, 5, 7)
- (c) (3, 4, 7); (9, 8, 7); (4, 3, 1)
- (d) (2, 3, 6); (9, 3, 4); (6, 3, 2)

(SSC Steno 2012)

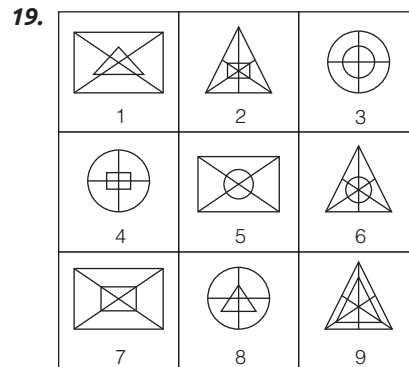

- (a) (2, 4, 7); (1, 8, 9); (3, 5, 6)
- (b) (2, 6, 9); (1, 5, 7); (3, 4, 8)
- (c) (2, 6, 7); (1, 5, 8); (3, 4, 9)
- (d) (2, 7, 8); (1, 5, 6); (3, 4, 9)

(SSC FCI 2013)

(MAT 2012)

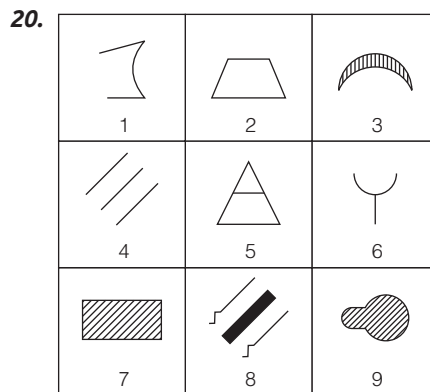

- (a) (1, 3, 6); (4, 5, 8); (2, 7, 9)
- (b) (2, 3, 9); (4, 5, 8); (1, 6, 7)
- (c) (1, 6, 8); (3, 7, 9); (2, 4, 5)
- (d) (3, 8, 9); (1, 2, 7); (4, 5, 6)

(SSC 10+2 2012)

(GIC (AO) 2010)

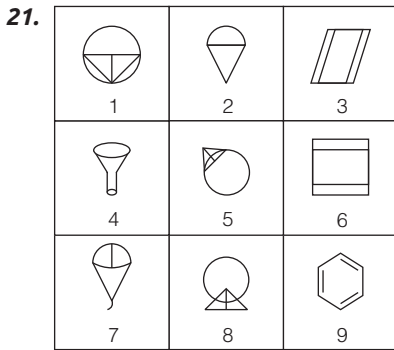

- (a) (1, 5, 8); (2, 6, 7); (3, 4, 9)  
 (b) (1, 4, 9); (2, 3, 8); (5, 6, 7)  
 (c) (1, 7, 8); (2, 6, 9); (3, 4, 5)  
 (d) (1, 5, 8); (2, 4, 7); (3, 6, 9)

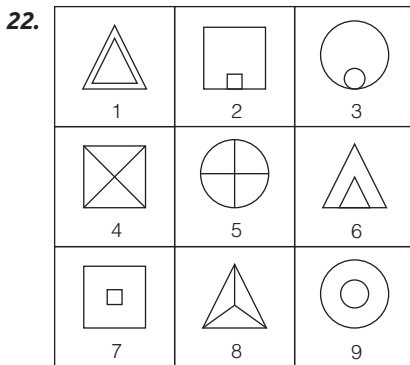

- (a) (1, 7, 9); (2, 3, 6); (4, 5, 8)  
 (b) (1, 2, 9); (3, 4, 6); (5, 7, 8)  
 (c) (1, 6, 8); (2, 4, 7); (3, 5, 9)  
 (d) (1, 7, 8); (2, 9, 3); (6, 4, 5)

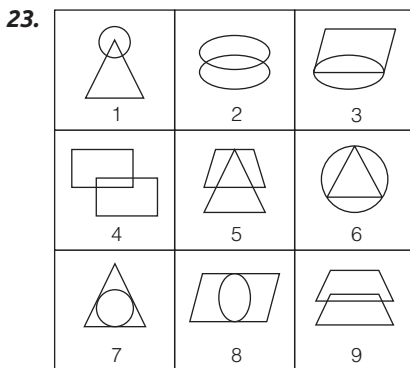

- (a) (1, 5, 9); (2, 7, 8); (3, 4, 6)  
 (b) (2, 4, 9); (6, 7, 8); (1, 3, 5)  
 (c) (1, 5, 6); (4, 7, 8); (2, 3, 9)  
 (d) (3, 7, 8); (4, 5, 9); (1, 2, 6)

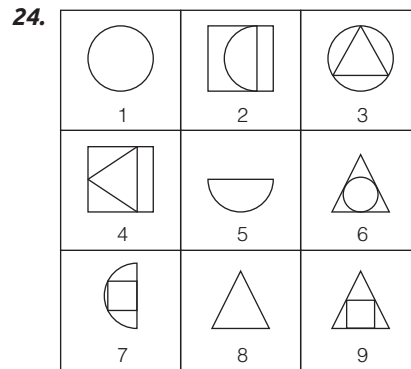

(SSC MTS 2013)

- (a) (1, 5, 8); (2, 4, 7); (3, 6, 9)  
 (b) (1, 3, 6); (4, 5, 9); (2, 7, 8)  
 (c) (1, 3, 6); (2, 5, 7); (4, 8, 9)  
 (d) (6, 7, 8); (1, 3, 7); (2, 4, 9)

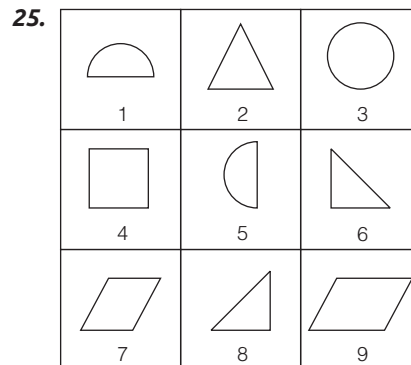

(SSC 10+2 2011)

- (a) (1, 3, 5); (2, 6, 9); (4, 7, 8)  
 (b) (2, 3, 4); (5, 6, 8); (9, 1, 7)  
 (c) (1, 3, 5); (2, 6, 8); (4, 7, 9)  
 (d) (3, 2, 4); (6, 5, 8); (7, 9, 1)

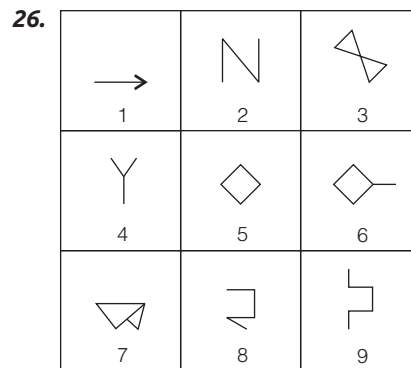

(SSC CGL 2008)

- (a) (1, 5, 6); (2, 3, 4); (7, 8, 9)  
 (b) (1, 2, 4); (3, 5, 8); (6, 7, 9)  
 (c) (5, 6, 7); (1, 2, 4); (3, 8, 9)  
 (d) (1, 2, 4); (3, 5, 7); (6, 8, 9)

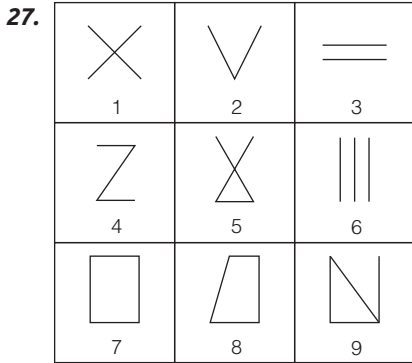

- (a) (1, 2, 3); (4, 5, 6); (7, 8, 9)
- (b) (1, 3, 5); (2, 4, 6); (7, 8, 9)
- (c) (1, 5, 9); (3, 6, 2); (4, 7, 8)
- (d) (1, 9, 7); (2, 8, 5); (3, 4, 6)

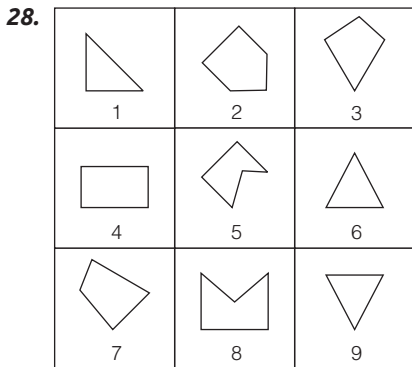

- (a) (1, 2, 3); (4, 5, 6); (7, 8, 9)
- (b) (1, 6, 9); (3, 4, 7); (2, 5, 8)
- (c) (1, 4, 7); (2, 5, 8); (3, 6, 9)
- (d) (1, 5, 9); (3, 5, 7); (2, 4, 8)

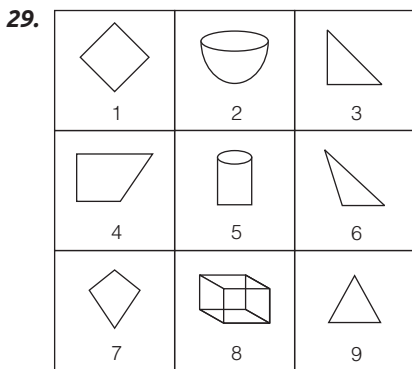

- (a) (1, 4, 7); (2, 5, 8); (3, 6, 9)
- (b) (1, 4, 7); (2, 5, 9); (3, 6, 8)
- (c) (1, 2, 3); (4, 5, 8); (7, 6, 9)
- (d) (1, 3, 4); (2, 5, 8); (6, 7, 9)

(SSC 10+2 2013)

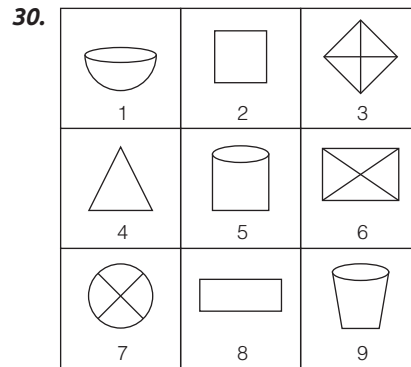

- (a) (1, 5, 9); (3, 6, 7); (2, 4, 8)
- (b) (2, 3, 6); (4, 8, 9); (1, 5, 7)
- (c) (3, 6, 8); (2, 4, 9); (1, 5, 7)
- (d) (2, 5, 8); (1, 7, 9); (3, 4, 6)

(UP B.Ed 2010)

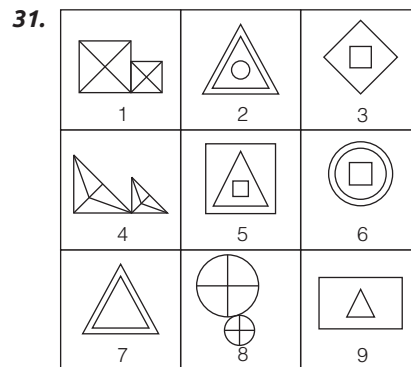

- (a) (1, 3, 7); (2, 4, 6); (5, 8, 9)
- (b) (1, 4, 6); (2, 5, 7); (3, 8, 9)
- (c) (1, 4, 8); (2, 5, 6); (3, 7, 9)
- (d) (1, 4, 8); (2, 7, 9); (3, 5, 6)

(SSC CGL 2010)

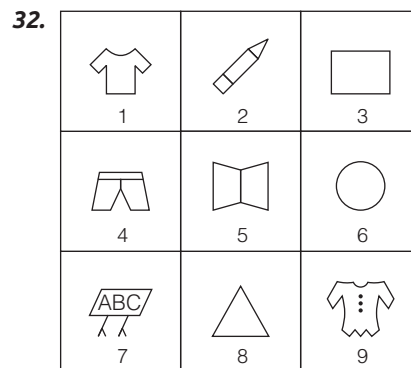

- (a) (1, 4, 9); (2, 5, 7); (3, 6, 8)
- (b) (2, 3, 8); (4, 5, 7); (1, 6, 9)
- (c) (5, 7, 9); (3, 4, 8); (2, 6, 1)
- (d) (1, 4, 9); (2, 3, 5); (6, 7, 8)

(SSC 10+2 2012)

(SSC 10+2 2012)

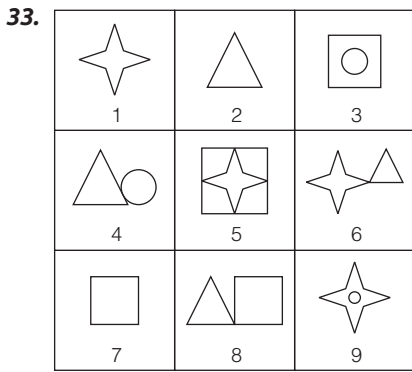

- (a) (3, 4, 9); (5, 7, 8); (1, 2, 6)  
 (b) (1, 5, 6); (2, 4, 8); (3, 7, 9)  
 (c) (4, 6, 8); (3, 5, 7); (1, 2, 9)  
 (d) (1, 2, 7); (3, 5, 9); (4, 6, 8)

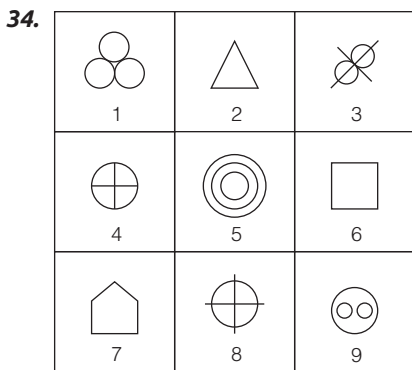

- (a) (1, 2, 3); (4, 5, 6); (7, 8, 9)  
 (b) (3, 6, 9); (1, 5, 8); (2, 4, 7)  
 (c) (5, 6, 9); (4, 7, 8); (1, 2, 3)  
 (d) (1, 5, 9); (3, 4, 8); (2, 6, 7)

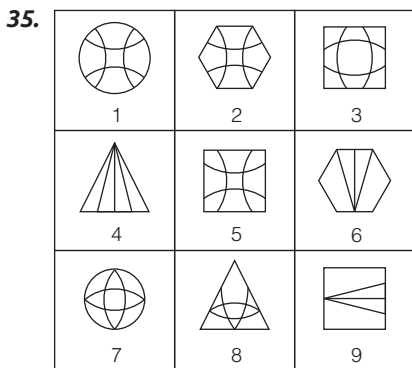

- (a) (1, 2, 5); (3, 7, 8); (4, 6, 9)  
 (b) (1, 2, 7); (3, 6, 9); (4, 5, 8)  
 (c) (2, 3, 8); (4, 6, 9); (1, 5, 7)  
 (d) (5, 6, 9); (1, 3, 4); (2, 7, 8)

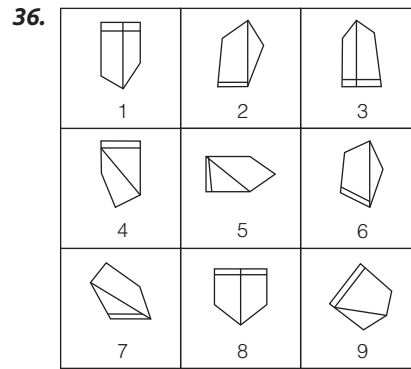

(SSC Steno 2009)

- (a) (1, 4, 8); (5, 9, 6); (2, 3, 7)  
 (b) (4, 5, 7); (1, 2, 6); (3, 8, 9)  
 (c) (1, 3, 8); (2, 6, 9); (4, 5, 7)  
 (d) (2, 7, 9); (3, 4, 5); (1, 6, 8)

(SSC Steno 2011)

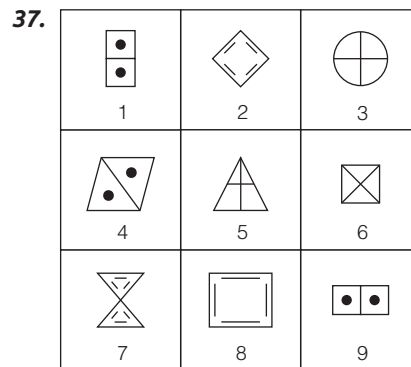

(SSC 10+2 2010)

- (a) (1, 4, 9); (2, 6, 8); (3, 5, 7)  
 (b) (1, 2, 8); (3, 5, 7); (4, 6, 9)  
 (c) (2, 5, 8); (4, 6, 9); (1, 3, 7)  
 (d) (1, 4, 9); (2, 7, 8); (3, 5, 6)

(SSC 10+2 2012)

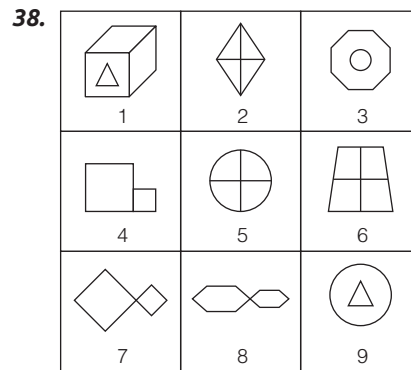

(SSC CGL 2011)

- (a) (1, 3, 9); (2, 5, 6); (4, 7, 8)  
 (b) (1, 3, 9); (2, 7, 8); (4, 5, 6)  
 (c) (1, 2, 4); (3, 5, 7); (6, 8, 9)  
 (d) (1, 3, 6); (2, 4, 8); (5, 7, 9)

(RRB ALP 2018;  
SSC MTS 2012)

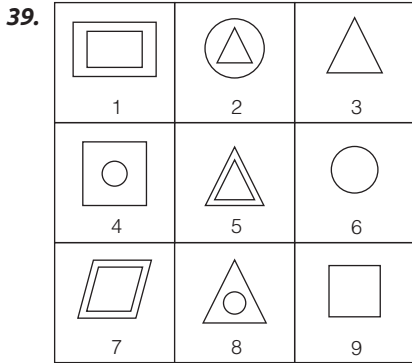

(RRB ALP 2018; SSC CGL 2010)

- (a) (1, 5, 7); (2, 4, 6); (3, 9, 8)
- (b) (1, 5, 7); (2, 4, 8); (3, 6, 9)
- (c) (1, 5, 7); (4, 8, 9); (2, 3, 6)
- (d) (1, 5, 7); (3, 8, 2); (9, 4, 6)

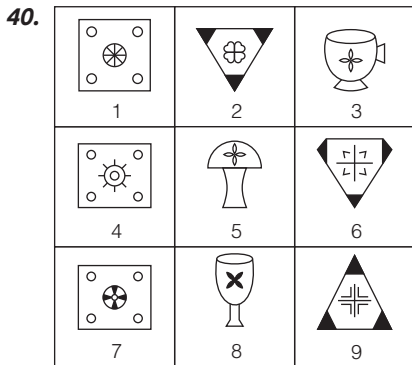

(SSC 10+2 2013)

- (a) (1, 4, 7); (3, 6, 9); (2, 5, 8)
- (b) (1, 4, 7); (2, 6, 9); (3, 5, 8)
- (c) (1, 6, 9); (2, 4, 7); (3, 5, 8)
- (d) (1, 5, 7); (2, 6, 9); (3, 4, 8)

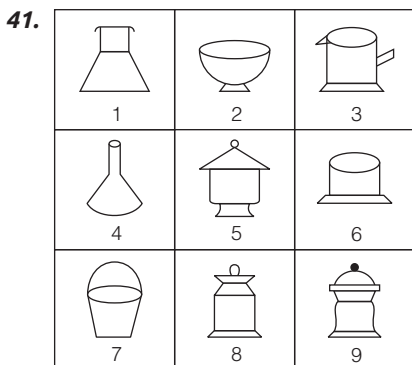

(SSC MTS 2012)

- (a) (1, 4, 7); (2, 5, 9); (3, 6, 8)
- (b) (2, 6, 9); (1, 4, 7); (3, 5, 8)
- (c) (1, 4, 7); (2, 3, 6); (5, 8, 9)
- (d) (1, 3, 5); (4, 7, 8); (2, 6, 9)

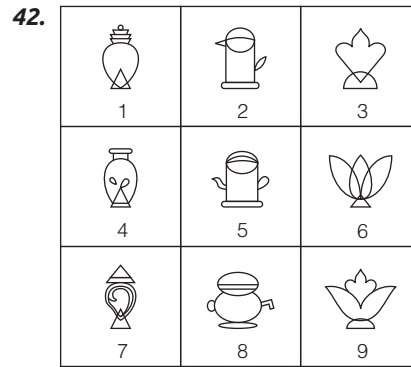

(SSC CGL 2011)

- (a) (1, 4, 7); (2, 5, 8); (3, 6, 9)
- (b) (1, 4, 5); (2, 6, 8); (3, 7, 9)
- (c) (1, 7, 9); (3, 6, 8); (2, 4, 6)
- (d) (1, 6, 9); (2, 5, 8); (3, 4, 7)

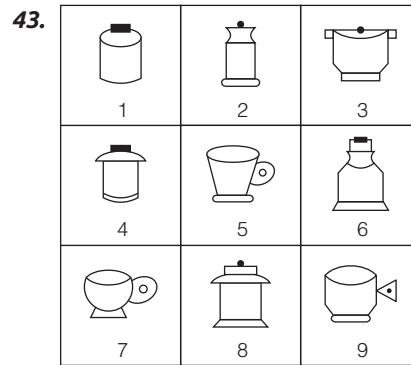

- (a) (1, 4, 6); (2, 3, 8); (5, 7, 9)
- (b) (2, 3, 8); (4, 5, 7); (1, 6, 9)
- (c) (5, 7, 9); (3, 4, 8); (1, 6, 2)
- (d) (1, 4, 9); (2, 3, 5); (6, 7, 8)

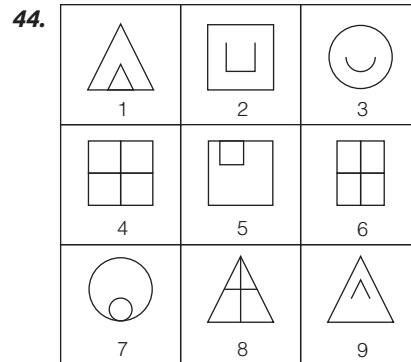

(SSC 10+2 2013)

- (a) (1, 5, 7); (2, 3, 9); (4, 6, 8)
- (b) (1, 3, 9); (2, 4, 6); (5, 7, 8)
- (c) (3, 4, 7); (2, 4, 9); (1, 6, 8)
- (d) (6, 7, 9); (1, 3, 4); (2, 4, 8)



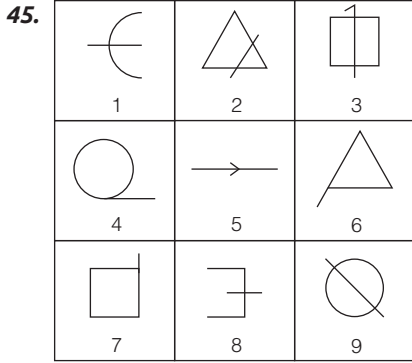

- (a) (1, 3, 9); (2, 5, 8); (4, 6, 7)  
 (b) (4, 8, 9); (1, 2, 5); (3, 6, 7)  
 (c) (2, 5, 9); (1, 3, 8); (2, 6, 7)  
 (d) (1, 8, 9); (4, 6, 7); (2, 3, 5)

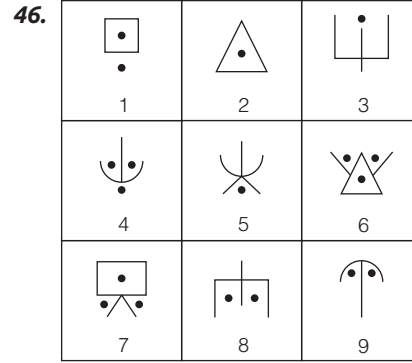

- (a) (1, 7, 8); (2, 5, 6); (3, 4, 9)  
 (b) (1, 8, 9); (2, 3, 5); (4, 6, 7)  
 (c) (2, 3, 5); (1, 7, 8); (4, 6, 9)  
 (d) (2, 6, 7); (1, 3, 4); (5, 8, 9)

(SSC MTS 2012)

## उत्तर सहित व्याख्या

- (d) प्रश्न में दी गई आकृतियों का ध्यानपूर्वक अवलोकन करने के बाद यह ज्ञात होता है कि आकृति 2 और 5 का डिजाइन हू-ब-हू समान है।  
अतः विकल्प (d) अभीष्ट उत्तर होगा।
- (c) प्रश्न में दी गई आकृतियों का ध्यानपूर्वक अवलोकन करने के बाद यह ज्ञात होता है कि आकृति 3 और 5 का डिजाइन हू-ब-हू समान है।  
अतः विकल्प (c) अभीष्ट उत्तर होगा।
- (c) प्रश्न में दी गई आकृतियों का ध्यानपूर्वक अवलोकन करने के बाद यह ज्ञात होता है कि आकृति '2' और '4' का डिजाइन हू-ब-हू समान है।  
अतः विकल्प (c) अभीष्ट उत्तर होगा।
- (c) प्रश्न में दी गई आकृतियों का ध्यानपूर्वक अवलोकन करने के बाद यह ज्ञात होता है कि आकृति '3' और '7' का डिजाइन हू-ब-हू समान है।  
अतः विकल्प (c) अभीष्ट उत्तर होगा।
- (c) प्रश्न में दी गई आकृतियों का ध्यानपूर्वक अवलोकन करने के बाद विकल्पों के आधार पर यह ज्ञात होता है कि आकृति '2', '5' और '8' समान गुण दर्शाती हैं। अतः विकल्प (c) अभीष्ट उत्तर होगा।
- (b) प्रश्न में दी गई आकृतियों का ध्यानपूर्वक अवलोकन करने के बाद विकल्पों के आधार पर यह ज्ञात होता है कि आकृति 1, 5 और 7 समान गुण दर्शाती हैं क्योंकि तीनों में ही अन्दर और बाहर का डिजाइन समान है।  
अतः विकल्प (b) अभीष्ट उत्तर होगा।
- (c) प्रश्न में दी गई आकृतियों का ध्यानपूर्वक अवलोकन करने के बाद विकल्पों के आधार पर यह ज्ञात होता है कि आकृति (2, 4, 6) समान गुण दर्शाती हैं क्योंकि तीनों में ही एक डिजाइन के अन्दर दूसरा डिजाइन है।  
अतः विकल्प (c) अभीष्ट उत्तर होगा।
- (b) प्रश्न में दी गई आकृतियों का ध्यानपूर्वक अवलोकन करने के बाद यह ज्ञात होता है कि आकृति '1' और '9' का डिजाइन समान है।
- (a) प्रश्न में दी गई आकृतियों का ध्यानपूर्वक अवलोकन करने पर ज्ञात होता है कि आकृति '1' और '4' समान हैं, आकृति '2' और '3' समान हैं तथा आकृति '5' और '6' समान हैं। अतः विकल्प (a) अभीष्ट उत्तर होगा।
- (d) प्रश्न में दी गई आकृतियों का ध्यानपूर्वक अवलोकन करने पर ज्ञात होता है कि आकृति '1' और '3' में एक डिजाइन के अन्दर दूसरा डिजाइन ठीक मध्य में है; आकृति '2', '4' और '5' में एक डिजाइन के अन्दर दूसरा वैसा ही डिजाइन नीचे की ओर चिपका हुआ है तथा आकृति '6' और '7' में दोनों आकृतियाँ चार बराबर भागों में कटी हैं। अतः विकल्प (d) अभीष्ट उत्तर होगा।
- (b) प्रश्न में दी गई आकृतियों का ध्यानपूर्वक अवलोकन करने पर ज्ञात होता है कि आकृति '1' और '4' में घर में चिमनी दाईं ओर तथा खिड़की बाईं ओर एवं आयताकार दरवाजा दाईं ओर हैं; आकृति '2' और '7' में घर में चिमनी दाईं ओर तथा खिड़की बाईं ओर एवं ऊपर में गोलाकार दरवाजा दाईं ओर है; आकृति '3' और '5' में घर चिमनी घर के बाईं ओर तथा खिड़की दाईं ओर एवं आयताकार दरवाजा बाईं ओर है तथा आकृति '6' और '8' में घर में चिमनी बाईं ओर तथा खिड़की दाईं ओर एवं ऊपर में गोलाकार दरवाजा बाईं ओर हैं। अतः विकल्प (b) अभीष्ट उत्तर होगा।
- (a) प्रश्न में दी गई आकृतियों का ध्यानपूर्वक अवलोकन करने पर ज्ञात होता है कि आकृति '1', '5' और '9' में प्रत्येक आकृति सरल रेखा द्वारा निर्मित है; आकृति '2', '3' और '6' में प्रत्येक का ऊपरी भाग अण्डाकार है तथा आकृति '4', '7' और '8' में प्रत्येक आकृति चार बराबर भागों में बँटी हैं। अतः विकल्प (a) अभीष्ट उत्तर होगा।
- (b) प्रश्न में दी गई आकृतियों का ध्यानपूर्वक अवलोकन करने पर ज्ञात होता है कि आकृति '1', '3' और '8' में एक डिजाइन मौजूद है; आकृति '2', '4' और '6' में एक डिजाइन के अन्दर दूसरा डिजाइन है तथा आकृति '5', '7' और '9' में दो डिजाइन आपस में चिपके हुए हैं। अतः विकल्प (b) अभीष्ट उत्तर होगा।
- (d) प्रश्न में दी गई आकृतियों का ध्यानपूर्वक अवलोकन करने पर ज्ञात होता है कि आकृति '1', '6' और '9' का आधा डिजाइन रेखांकित है; आकृति '2', '4' और '7' में एक माला बिन्दु ठीक मध्य में एवं प्रत्येक आकृति चार भागों में बँटी हैं तथा आकृति '3', '5' और '8' एक समान गुण दर्शाती हैं। अतः विकल्प (d) अभीष्ट उत्तर होगा।
- (b) प्रश्न में दी गई आकृतियों का ध्यानपूर्वक अवलोकन करने पर ज्ञात होता है कि आकृति '1', '4' और '6' में दो आकृतियाँ एक-दूसरे को काटते हुए मिलती हैं; आकृति '2', '5' और '8' समान गुण रखती हैं तथा आकृति '3', '7' और '9' भी समान गुण रखती हैं। अतः विकल्प (b) अभीष्ट उत्तर होगा।
- (a) प्रश्न में दी गई आकृतियों का ध्यानपूर्वक अवलोकन करने पर ज्ञात होता है कि आकृति '1', '4' और '8' में प्रत्येक आकृति लगभग तीन बराबर भागों में बँटी हैं, आकृति '2', '5' और '6' प्रत्येक आकृति तीन भागों में इस प्रकार बँटी हैं कि एक भाग अन्य दो भागों के लगभग समान है तथा आकृति '3', '7' और '9' में तीन भागों में इस प्रकार बँटी हैं कि एक भाग आकृति का आधा, दूसरा भाग पहले भाग से थोड़ा छोटा और तीसरा भाग बहुत छोटा है। अतः विकल्प (a) अभीष्ट उत्तर होगा।



36. (c) प्रश्न में दी गई आकृतियों का ध्यानपूर्वक अवलोकन करने पर ज्ञात होता है कि आकृति '1', '3' और '8' में प्रत्येक आकृति में एक सरल रेखा एक सतह के समान्तर स्थित है एवं एक रेखा शीर्ष से आधार के मध्य ओर खींची गई है आकृति '2', '6' और '9' में प्रत्येक आकृति में एक सरल रेखा सतह के समान्तर स्थित है एवं एक रेखा ऊपरी शीर्ष से आधार के शीर्ष की ओर खींची गई है तथा आकृति '4', '5' और '7' में प्रत्येक आकृति में एक सरल रेखा सतह के समान्तर खींची गई है एवं आधार के एक शीर्ष से सम्मुख शीर्ष की ओर एक रेखा खींची गई है। अतः विकल्प (c) अभीष्ट उत्तर होगा।
37. (d) प्रश्न में दी गई आकृतियों का ध्यानपूर्वक अवलोकन करने पर हम पाते हैं कि आकृति 1, 4 और 9 में प्रत्येक का डिजाइन दो भागों में बँटा है एवं प्रत्येक भाग में अन्दर की ओर एक काला वृत्त है, आकृति '2', '7' और '8' में प्रत्येक आकृति में बन्द डिजाइन में उतनी ही रेखा अन्दर की ओर हैं जितनी रेखा उस डिजाइन में हैं तथा आकृति '3', '5' और '6' में प्रत्येक आकृति में डिजाइन चार भागों में बँटा है। अतः विकल्प (d) अभीष्ट उत्तर होगा।
38. (a) प्रश्न में दी गई आकृतियों का ध्यानपूर्वक अवलोकन करने पर ज्ञात होता है कि आकृति '1', '3' और '9' में प्रत्येक आकृति में एक आकृति के अन्दर दूसरी आकृति समाहित है; आकृति '2', '5' और '6' में प्रत्येक आकृति चार भागों में बँटी है तथा आकृति '4', '7' और '8' में प्रत्येक आकृति में दो समान डिजाइन (एक बड़ा, एक छोटा) सटे हुए हैं। अतः विकल्प (a) अभीष्ट उत्तर होगा।
39. (b) प्रश्न में दी गई आकृतियों का ध्यानपूर्वक अवलोकन करने पर हमें ज्ञात होता है कि आकृति '1', '5' और '7' में दो एक समान डिजाइन एक अन्दर एवं एक बाहर की ओर हैं; आकृति '2', '4' और '8' में दो अलग-अलग डिजाइन एक अन्दर एवं एक बाहर की ओर तथा आकृति '3', '6' और '9' में एकल डिजाइन मौजूद है। अतः विकल्प (b) अभीष्ट उत्तर होगा।
40. (b) प्रश्न में दी गई आकृतियों का ध्यानपूर्वक अवलोकन करने पर हमें ज्ञात होता है कि आकृति '1', '4' और '7' एक समान गुण प्रदर्शित है अर्थात् तीनों में एक वर्गाकार डिजाइन के अन्दर कोनों पर छोटे वृत्त एवं बीच में एक डिजाइन है; आकृति '2', '6' और '9' में प्रत्येक आकृति का बाहर वाला डिजाइन कोनों से छायांकित एवं बीच में एक भिन्न डिजाइन है तथा आकृति '3', '5' और '8' में तीनों ही आकृतियों में बीच में चार पत्तियों वाला डिजाइन है। अतः विकल्प (b) अभीष्ट उत्तर होगा।
41. (c) प्रश्न में दी गई आकृतियों का ध्यानपूर्वक अवलोकन करने पर ज्ञात होता है कि आकृति '1', '4' और '7' में बने डिजाइन ऊपर से खुले एवं बिना स्टैण्ड वाले हैं; आकृति '2', '3' और '6' में बने डिजाइन ऊपर से खुले एवं स्टैण्ड वाले हैं तथा आकृति '5', '8' और '9' में डिजाइन ढक्कन युक्त हैं। अतः विकल्प (c) अभीष्ट उत्तर होगा।
42. (a) प्रश्न में दी गई आकृतियों का ध्यानपूर्वक अवलोकन करने पर ज्ञात होता है कि आकृति '1', '4' और '7' ऊपर वाला डिजाइन ढक्कननुमा है; आकृति '2', '5' और '8' टोटीनुमा हैं तथा आकृति '3', '6' और '9' का ऊपर वाला डिजाइन पंखुडीनुमा है। अतः विकल्प (a) अभीष्ट उत्तर होगा।
43. (a) प्रश्न में दी गई आकृतियों का ध्यानपूर्वक अवलोकन करने पर हम पाते हैं कि आकृति '1', '4' और '6' आयताकार डिजाइन से युक्त ढक्कन द्वारा ढकी आकृतियाँ हैं, आकृति '2', '3' और '8' वृत्ताकार डिजाइन से युक्त ढक्कन द्वारा ढकी आकृतियाँ हैं तथा आकृति '5', '7' और '9' बिना ढक्कन वाली एक ओर से खुली एवं हैण्डल युक्त आकृतियाँ हैं। अतः विकल्प (a) अभीष्ट उत्तर होगा।
44. (a) प्रश्न में दी गई आकृतियों का ध्यानपूर्वक अवलोकन करने पर हमें ज्ञात होता है कि आकृति '1', '5' और '7' में अन्दर और बाहर का डिजाइन समान है एवं अन्दर वाला डिजाइन बाहर वाले डिजाइन से थिपका हुआ है; आकृति '2', '3' और '9' में अन्दर वाला डिजाइन बाहर वाले डिजाइन का ही एक ओर से खुला रूप है तथा आकृति '4', '6' और '8' में प्रत्येक आकृति चार भागों में बँटी है। अतः विकल्प (a) अभीष्ट उत्तर होगा।
45. (c) प्रश्न में दी गई आकृतियों का ध्यानपूर्वक अवलोकन करने के बाद यह ज्ञात होता है कि आकृति '1', '8' और '9' में प्रत्येक आकृति को मध्य से एक सरल रेखा समान भाग में बाँट रही है; आकृति '4', '6' और '7' में प्रत्येक आकृति के किनारे से बाहर की तरफ एक रेखा निकल रही है; आकृति '2', '3' और '5' में प्रत्येक आकृति में सरल रेखा डिजाइन के अन्दर से बाहर दोनों तरफ जा रही है। अतः विकल्प (d) अभीष्ट उत्तर होगा।
46. (b) प्रश्न में दी गई आकृतियों का ध्यानपूर्वक अवलोकन करने के बाद यह ज्ञात होता है कि आकृति '1', '8' और '9' में दो काले बिन्दु हैं; आकृति '2', '3' और '5' में एक काला बिन्दु है तथा आकृति '4', '6' और '7' में तीन काले बिन्दु हैं। अतः विकल्प (b) अभीष्ट उत्तर होगा।

# 13

## आकृति आव्यूह (Figure Matrix)

जब प्रश्नाकृति एक आव्यूह के रूप में हो तथा प्रश्नाकृति में दिए गए डिजाइन/तत्व/घटक/अवयव पंक्ति या स्तम्भानुसार किसी विशेष नियम का पालन करते हैं इसी नियम के आधार पर प्रश्नवाचक चिह्न के स्थान पर आने वाले डिजाइन/तत्व को ज्ञात करना होता है जिससे आव्यूह पूर्ण हो सके। 'आव्यूह' सामान्यतया एक  $2 \times 2$  या  $3 \times 3$  की वर्गाकार आकृति होती है, जिसमें वर्गाकार खाने बने होते हैं। आव्यूह के विभिन्न खानों (boxes) में आकृतियाँ या डिजाइनें दी गई रहती हैं, परन्तु एक खाना रिक्त रहता है और उसे प्रश्नचिह्न (?) के द्वारा दर्शाया गया होता है। इस प्रकार के प्रश्नों में आकृतियों के कई समूह आव्यूह (matrix) के रूप में दिए गए होते हैं, जिनमें प्रत्येक समूह की आकृतियाँ पंक्ति (row) या स्तम्भ (column) के रूप में एक निश्चित नियम का पालन करती हैं। अभ्यर्थियों को दी गई सभी आकृतियों का विश्लेषण करके उस नियम को ज्ञात करना होता है, जो सभी आकृति समूहों पर लागू होता है और उसी नियम के आधार पर आव्यूह के प्रश्नचिह्न के स्थान पर आने वाली आकृति का उत्तर आकृतियों में से चयन करना होता है। अभ्यर्थियों की सुविधा के लिए नीचे कुछ उदाहरण दिए जा रहे हैं, अभ्यर्थी इनका ध्यानपूर्वक अवलोकन करें।

**निर्देश** (उदाहरण स. 1-4) निम्नलिखित प्रश्न में प्रश्न आकृतियाँ दी गई हैं। कौन-सी उत्तर आकृति दिए गए आव्यूह को पूरा करेगी?

### उदाहरण 1.

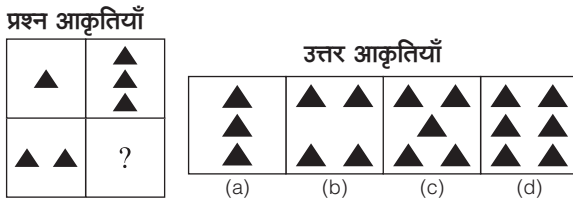

**व्याख्या (d)** प्रश्न आकृतियों का ध्यानपूर्वक अवलोकन करने के बाद ज्ञात होता है कि ऊपर बाईं ओर की डिजाइन, ऊपर दाईं ओर तीन गुनी हो गई है। अतः नीचे बाईं ओर की डिजाइन, नीचे दाईं ओर तीन गुनी हो जाएगी अर्थात् प्रश्नचिह्न के स्थान पर छः काले त्रिभुज वाली आकृति आएगी या ऊपर बाईं ओर की डिजाइन नीचे बाईं ओर दोगुनी हो गई है, उसी प्रकार ऊपर दाईं ओर की डिजाइन दोगुनी होकर नीचे दाईं ओर आएगी। अतः प्रश्नचिह्न के स्थान पर विकल्प (d) की आकृति आएगी।

### उदाहरण 2.

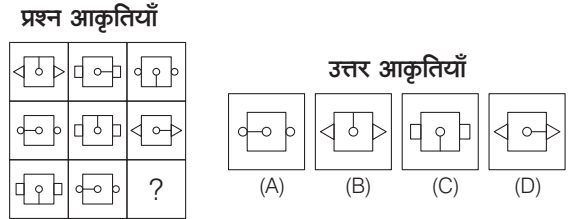

(RRB ग्रुप डी परीक्षा 2018)

- (a) D (b) B  
(c) C (d) A

**व्याख्या (b)** आकृति आव्यूह की प्रत्येक पंक्ति में एक वर्ग की भुजाओं पर क्रमशः छोटे त्रिभुज, आयत और वृत्त जुड़ रहे हैं साथ ही अन्दर वाले वृत्त से जुड़ी रेखा  $90^\circ$  दक्षिणावर्त घूम रही है। इसी क्रम में आकृति 'B' प्रश्नवाचक चिह्न (?) के स्थान पर आएगी।

### उदाहरण 3.

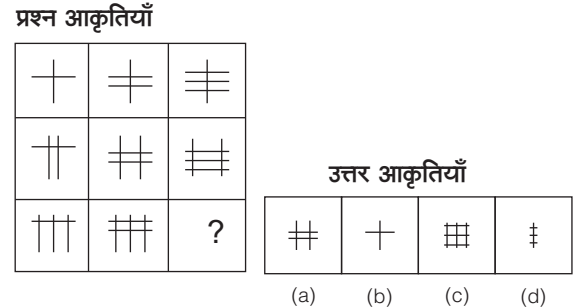

(SSC MTS 2013)

**व्याख्या (c)** प्रश्न आकृतियों का ध्यानपूर्वक अवलोकन करने से ज्ञात होता है कि दिए गए आव्यूह में प्रत्येक पंक्ति के अनुसार या स्तम्भानुसार आगे बढ़ने पर एक रेखा की वृद्धि हो रही है। इस प्रकार प्रश्नचिह्न के स्थान पर विकल्प (c) की आकृति आएगी।

● उदाहरण 4. प्रश्न आकृतियाँ

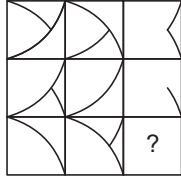

उत्तर आकृतियाँ

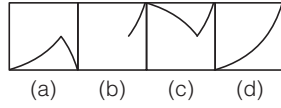

**व्याख्या** (b) दिए गए आकृति आव्यूह का ध्यानपूर्वक अवलोकन करने के बाद ज्ञात होता है कि प्रत्येक पंक्ति एवं स्तम्भ में पहली दो आकृतियों में जो रेखाएँ उभयनिष्ठ हैं वो अदृश्य हो जाती हैं तथा बची हुई रेखा तीसरी आकृति में चली जाती है। इस प्रकार प्रश्नचिह्न के स्थान पर विकल्प (b) की आकृति आएगी।

# अभ्यास प्रश्नावली

**निर्देश** (प्र. सं. 1-47) निम्नलिखित प्रत्येक प्रश्न में कौन-सी उत्तर आकृति दिए गए आव्यूह (matrix) को पूरा करेगी?

1. प्रश्न आकृतियाँ

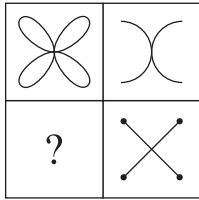

उत्तर आकृतियाँ

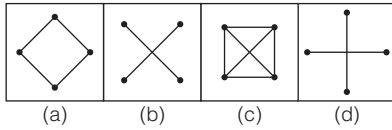

(UP B.Ed 2007)

2. प्रश्न आकृतियाँ

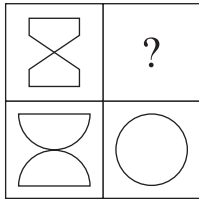

उत्तर आकृतियाँ

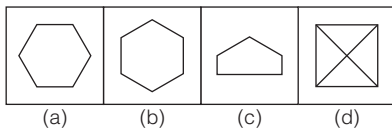

(UPSSSC गन्ना पर्यवेक्षक 2016)

3. प्रश्न आकृतियाँ

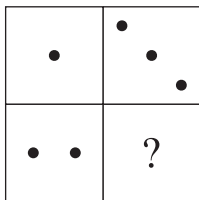

उत्तर आकृतियाँ

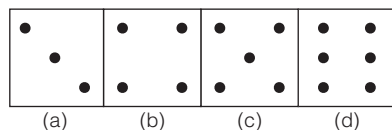

(RRB ALP 2010)

4. प्रश्न आकृतियाँ

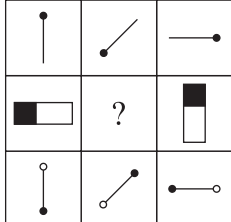

उत्तर आकृतियाँ

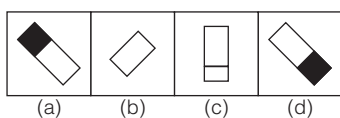

5. प्रश्न आकृतियाँ

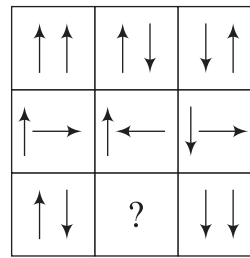

उत्तर आकृतियाँ

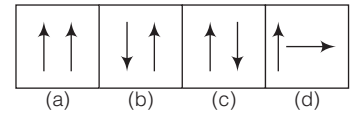

(UPSC CSAT 2014)

6. प्रश्न आकृतियाँ

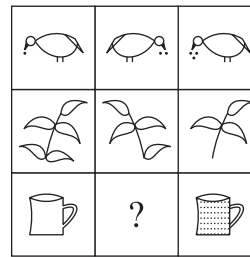

उत्तर आकृतियाँ

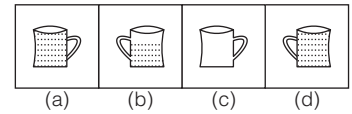

(SSC FCI 2013)

7. प्रश्न आकृतियाँ

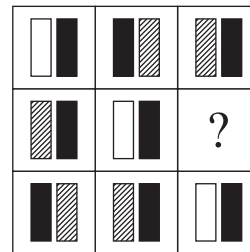

उत्तर आकृतियाँ

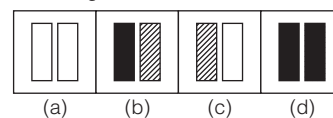



18. प्रश्न आकृतियाँ

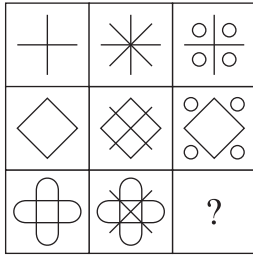

उत्तर आकृतियाँ

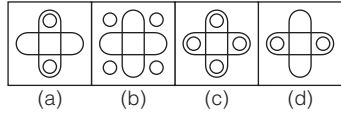

(RRB ग्रुप डी परीक्षा 2018)

19. प्रश्न आकृतियाँ

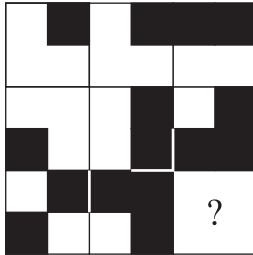

उत्तर आकृतियाँ

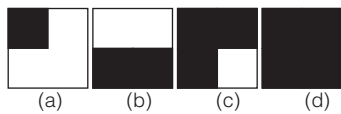

(RRB ALP 2008)

20. प्रश्न आकृतियाँ

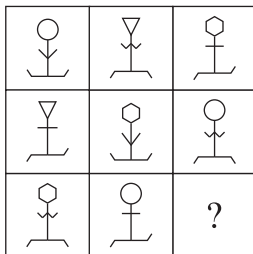

उत्तर आकृतियाँ

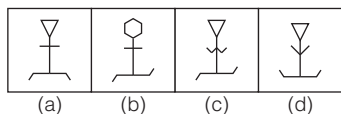

21. प्रश्न आकृतियाँ

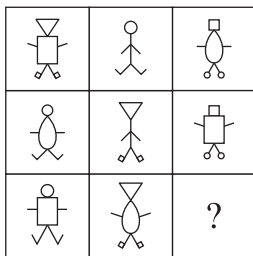

उत्तर आकृतियाँ

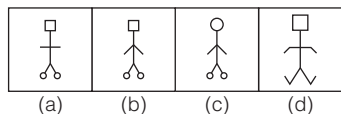

(RRB ALP 2018)

22. प्रश्न आकृतियाँ

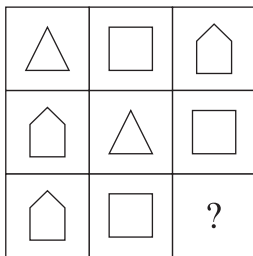

उत्तर आकृतियाँ

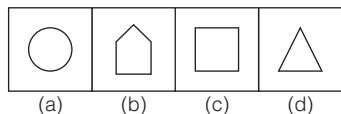

(Delhi Police Constable 2009)

23. प्रश्न आकृतियाँ

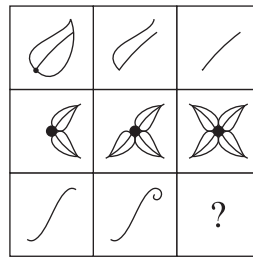

उत्तर आकृतियाँ

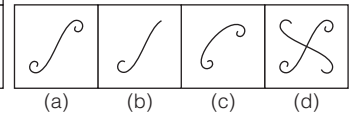

(UP Police Constable 2007)

24. प्रश्न आकृतियाँ

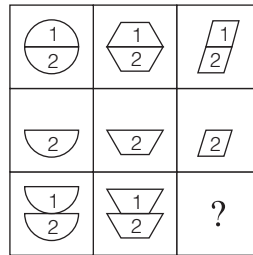

उत्तर आकृतियाँ

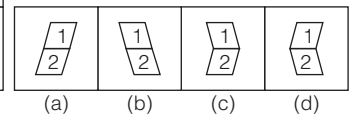

25. प्रश्न आकृतियाँ

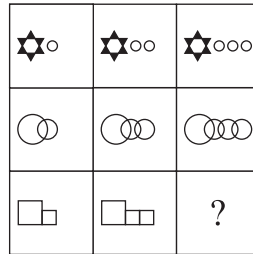

उत्तर आकृतियाँ

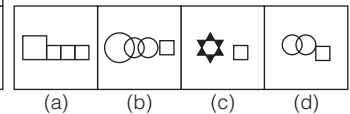

(UP B.Ed 2007)

26. प्रश्न आकृतियाँ

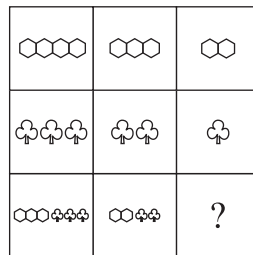

उत्तर आकृतियाँ

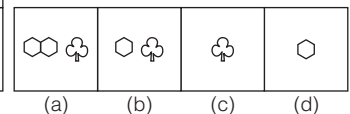

(SSC Steno 2008)

27. प्रश्न आकृतियाँ

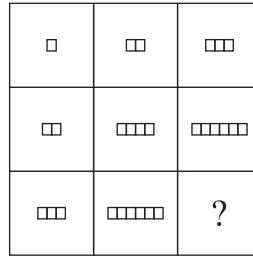

उत्तर आकृतियाँ

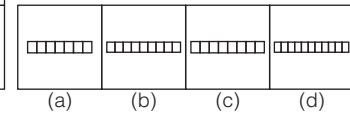

(RRB ALP 2018)



28. प्रश्न आकृतियाँ

		?

उत्तर आकृतियाँ

(a)	(b)	(c)	(d)
-----	-----	-----	-----

(RRB ALP 2010)

29. प्रश्न आकृतियाँ

		?

उत्तर आकृतियाँ

(a)	(b)	(c)	(d)
-----	-----	-----	-----

(Delhi Police Constable 2009)

30. प्रश्न आकृतियाँ

		?

उत्तर आकृतियाँ

(a)	(b)	(c)	(d)
-----	-----	-----	-----

(UPSSSC गन्ना पर्यवेक्षक परीक्षा 2016; SSC CPO 2008)

31. प्रश्न आकृतियाँ

		?

उत्तर आकृतियाँ

(a)	(b)	(c)	(d)
-----	-----	-----	-----

(RRB ALP 2018)

32. प्रश्न आकृतियाँ

		?

उत्तर आकृतियाँ

(a)	(b)	(c)	(d)
-----	-----	-----	-----

(RRB ALP 2018)

33. प्रश्न आकृतियाँ

		?

उत्तर आकृतियाँ

(A)	(B)	(C)	(D)
-----	-----	-----	-----

(UPSSSC सम्मिलित व्यायाम प्रशिक्षक भर्ती परीक्षा 2018)

(a) B (b) D (c) A (d) C

34. प्रश्न आकृतियाँ

	?	

उत्तर आकृतियाँ

(a)	(b)	(c)	(d)
-----	-----	-----	-----

(UPSC CSAT 2012)

35. प्रश्न आकृतियाँ

		?

उत्तर आकृतियाँ

(a)	(b)	(c)	(d)	(e)
-----	-----	-----	-----	-----

(IBPS PO 2010)

36. प्रश्न आकृतियाँ

		?

उत्तर आकृतियाँ

(a)	(b)	(c)	(d)	(e)
-----	-----	-----	-----	-----

(IBPS Clerk 2010)

37. प्रश्न आकृतियाँ

		?

उत्तर आकृतियाँ

(a)	(b)	(c)	(d)
-----	-----	-----	-----

(UPSC CSAT 2014)

38. प्रश्न आकृतियाँ

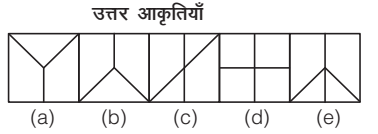
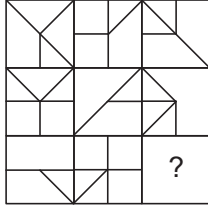

(CGPSC Pre 2014)

39. प्रश्न आकृतियाँ

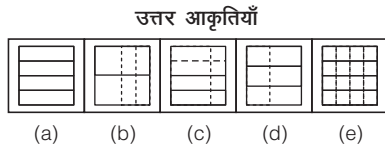
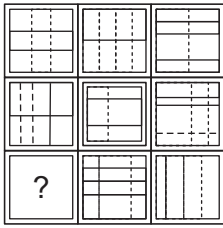

40. प्रश्न आकृतियाँ

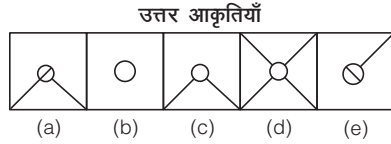
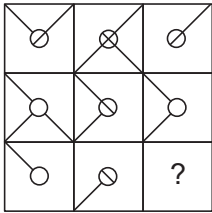

41. प्रश्न आकृतियाँ

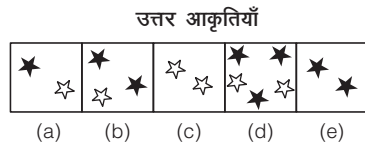
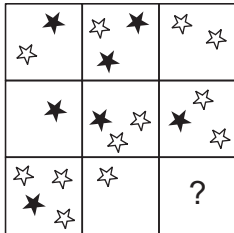

42. प्रश्न आकृतियाँ

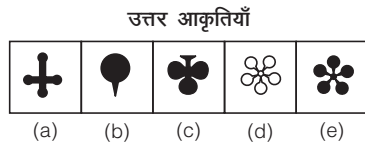
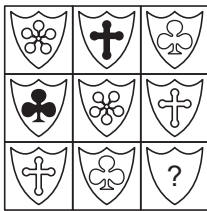

43. प्रश्न आकृतियाँ

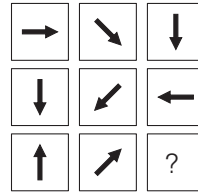

उत्तर आकृतियाँ

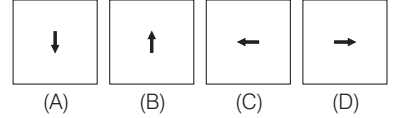

(UPSSSC सम्मिलित व्यायाम प्रशिक्षक भर्ती परीक्षा 2018)

(a) A (b) D (c) B (d) C

44. प्रश्न आकृतियाँ

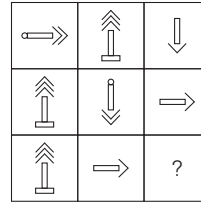

उत्तर आकृतियाँ

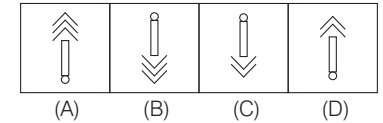

(RRB ग्रुप डी परीक्षा 2018; RRB ALP 2008)

(a) A (b) C (c) B (d) D

45. प्रश्न आकृतियाँ

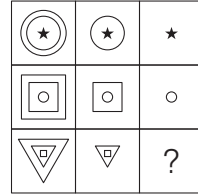

उत्तर आकृतियाँ

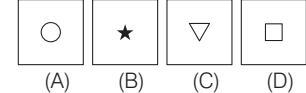

(RRB ग्रुप डी परीक्षा 2018)

(a) C (b) D (c) B (d) A

46. प्रश्न आकृतियाँ

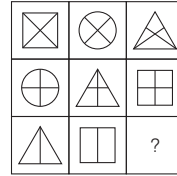

उत्तर आकृतियाँ

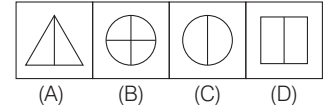

(RRB ग्रुप डी परीक्षा 2018)

(a) B (b) C (c) A (d) D

47. प्रश्न आकृतियाँ

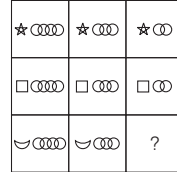











उत्तर आकृतियाँ



(RRB ग्रुप डी परीक्षा 2018)

(a) A (b) D (c) B (d) C

## उत्तर सहित व्याख्या

1. (c) ऊपर की पंक्ति में दाईं ओर की डिजाइन की सभी रेखाएँ आपस में मिलकर बाईं ओर की आकृति में पूर्ण हो जाती हैं। इसी प्रकार, नीचे की पंक्ति में भी दाईं ओर की डिजाइन की सभी रेखाएँ आपस में मिलकर बाईं ओर की आकृति में पूर्ण हो जाएगी।
2. (b) जिस प्रकार, नीचे की पंक्ति में बाईं ओर की आकृति में दोनों अर्द्धवृत्त पलट कर आपस में जुड़कर दाईं ओर की आकृति में एक वृत्त का निर्माण करते हैं। उसी प्रकार, ऊपर की पंक्ति में, बाईं ओर की आकृति के दोनों डिजाइन पलट कर व आपस में जुड़कर दाईं ओर की आकृति में एक षट्भुज का निर्माण करेंगे, जोकि आकृति (b) में दिया गया है।
3. (d) आव्यूह की प्रथम पंक्ति में बाएँ से दाएँ की आकृति में बिन्दुओं की संख्या तीन गुनी हो जाती है। अतः दूसरी पंक्ति में (नीचे की पंक्ति में) दाएँ आकृति में बिन्दुओं की संख्या भी तीन गुनी अर्थात् छः हो जाएगी।
4. (d) आव्यूह की प्रत्येक पंक्ति में बाएँ से दाएँ की ओर डिजाइन 135° वामावर्त दिशा में घूम रहे हैं।
5. (a) आव्यूह में स्तम्भानुसार देखने पर, प्रत्येक स्तम्भ में, बाएँ ओर का तीर समान रहता है तथा दाएँ ओर का तीर 90° दक्षिणावर्त दिशा में घूम रहा है।
6. (b) आव्यूह की प्रत्येक पंक्ति में बाएँ से दाएँ डिजाइन पलट रहे हैं तथा अवयवों की संख्या या बढ़ रही है या घट रही है।
7. (b) आव्यूह में तीन प्रकार के डिजाइन हैं  
  
 प्रत्येक डिजाइन का प्रयोग प्रत्येक स्तम्भ या प्रत्येक पंक्ति में एक बार किया गया है। अतः प्रश्नवाचक चिह्न के स्थान पर डिजाइन  आएगा।
8. (a) आव्यूह में वृत्त और वर्ग के तीन डिजाइन दिए गए हैं, जो इस प्रकार हैं;  तथा । प्रत्येक स्तम्भ या प्रत्येक पंक्ति में वृत्त व वर्ग के प्रत्येक डिजाइन का एक बार प्रयोग किया गया है। अतः प्रश्नवाचक चिह्न के स्थान पर  आएगा।
9. (a) आव्यूह के प्रत्येक स्तम्भ या पंक्ति में डिजाइन  का प्रयोग किया गया है तथा इन डिजाइनों के भीतर के भाग को रेखाओं द्वारा, कालांकित या सफेद करके दिखाया गया है। अतः प्रश्नवाचक चिह्न के स्थान पर डिजाइन  आएगा।
10. (a) आव्यूह की प्रत्येक पंक्ति में अवयवों की संख्या एक बढ़ रही है। अतः प्रश्नचिह्न के स्थान पर तीन बिन्दु की आकृति आएगी।
11. (a) आव्यूह की प्रत्येक पंक्ति व स्तम्भ में वृत्त के साथ जुड़ी हुई दो, तीन या चार रेखाएँ दी गई हैं। अतः प्रश्नचिह्न के स्थान पर वृत्त के साथ तीन रेखाओं वाली आकृति आएगी।
12. (a) आव्यूह की प्रत्येक पंक्ति में बाएँ से दाएँ, डिजाइन के भीतर की रेखा 90° दक्षिणावर्त या वामावर्त दिशा में घूम रही है तथा बाहर वाले वृत्त के साथ वर्ग, वृत्त व त्रिभुज की आकृति जुड़ी हुई दी गई है। अतः प्रश्नचिह्न के स्थान पर आकृति (a) आएगी।
13. (b) आव्यूह की प्रत्येक पंक्ति में बाएँ से पहली आकृति, दूसरी आकृति के ऊपर आकर तीसरी आकृति का निर्माण करती है तथा उभयनिष्ठ अवयव विलुप्त हो जाते हैं। अतः प्रश्नचिह्न के स्थान पर आकृति (b) आएगी।
14. (d) आव्यूह की प्रत्येक पंक्ति में बाएँ से पहली व दूसरी आकृति मिलकर तीसरी आकृति का निर्माण करती है।
15. (d) आव्यूह की प्रत्येक पंक्ति तथा प्रत्येक स्तम्भ में तीन प्रकार के वृत्त तथा उन वृत्तों से जुड़े हुए तीन प्रकार के त्रिभुजों के डिजाइन हैं। प्रत्येक डिजाइन का प्रयोग प्रत्येक पंक्ति व प्रत्येक स्तम्भ में एक बार हुआ है। अतः प्रश्नचिह्न के स्थान पर आकृति (d) आएगी।
16. (b) प्रत्येक पंक्ति या स्तम्भ में आकृति 90° दक्षिणावर्त दिशा में घूम रही है। अतः प्रश्नचिह्न के स्थान पर आकृति (b) आएगी।
17. (d) प्रत्येक पंक्ति में बाएँ से दाएँ ओर बढ़ने पर एक बाहरी आकृति विलुप्त होती जा रही है। अतः प्रश्नचिह्न के स्थान पर आकृति (d) आएगी।
18. (b) प्रत्येक पंक्ति में पहली से दूसरी आकृति में दो तिरछी रेखाएँ एक-दूसरे को काटती हुई आकृति जुड़ जाती है तथा तीसरी आकृति में, इन तिरछी रेखाओं के सिरों पर वृत्त आ जाते हैं तथा ये तिरछी रेखाएँ विलुप्त हो जाती है। अतः प्रश्नचिह्न के स्थान पर आकृति (b) आएगी।
19. (d) आव्यूह की प्रत्येक पंक्ति व स्तम्भ में, पहली और दूसरी आकृति मिलकर तीसरी आकृति का निर्माण करती है। अतः प्रश्नचिह्न के स्थान पर आकृति (d) आएगी।
20. (d) आव्यूह में व्यक्ति के संकेत को बनाने के लिए तीन प्रकार के चेहरे, तीन प्रकार के हाथ व तीन प्रकार के पैरों का प्रयोग किया गया है। प्रत्येक पंक्ति में, प्रत्येक चेहरे, प्रत्येक हाथ, तथा प्रत्येक पैर का एक बार प्रयोग किया गया है। अतः प्रश्नचिह्न के स्थान पर आकृति (d) आएगी।
21. (b) आव्यूह में व्यक्ति के संकेत को बनाने के लिए तीन प्रकार के चेहरे, तीन प्रकार के हाथ, तीन प्रकार के पैर व तीन प्रकार के धड़ों का प्रयोग किया गया है। प्रत्येक पंक्ति में, प्रत्येक चेहरे, प्रत्येक हाथ, प्रत्येक पैर व प्रत्येक धड़ का प्रयोग एक बार किया गया है। अतः प्रश्नचिह्न के स्थान पर आकृति (b) आएगी।
22. (d) प्रत्येक पंक्ति में त्रिभुज, वर्ग व पंचभुज का प्रयोग किया गया है। अतः प्रश्नचिह्न के स्थान पर त्रिभुज की आकृति आएगी।
23. (a) प्रत्येक पंक्ति में बाएँ से दाएँ, आकृति का एक भाग घट या बढ़ रहा है। अतः प्रश्नचिह्न के स्थान पर आकृति (a) आएगी।
24. (c) तीसरी पंक्ति में, पहली पंक्ति में अंक 1 से प्रदर्शित आकृति पलट कर तथा अंक 2 से प्रदर्शित आकृति समान ली गई है। अतः प्रश्नचिह्न के स्थान पर आकृति (c) आएगी।
25. (a) प्रत्येक पंक्ति में, बाएँ से दाएँ एक लघु आकृति की वृद्धि हो रही है। अतः प्रश्नचिह्न के स्थान पर आकृति (a) आएगी।
26. (b) प्रत्येक पंक्ति में, बाएँ से दाएँ आकृति में प्रत्येक डिजाइन की संख्या एक कम हो रही है। अतः प्रश्नचिह्न के स्थान पर आकृति (b) आएगी।
27. (b) पहली पंक्ति में, वर्गों की संख्या एक-एक बढ़ रही है। दूसरी पंक्ति में, वर्गों की संख्या दो-दो बढ़ रही है तथा तीसरी पंक्ति में, वर्गों की संख्या तीन-तीन बढ़ रही है। अतः प्रश्नचिह्न के स्थान पर आकृति (b) आएगी।
28. (c) प्रत्येक पंक्ति में, पहली व दूसरी आकृति का उभयनिष्ठ भाग तीसरी आकृति में आएगा।
29. (c) प्रत्येक पंक्ति में, बाएँ से दाएँ आकृति का एक भाग समान रूप से रेखांकित  होता जा रहा है। अतः प्रश्नचिह्न के स्थान पर आकृति (c) आएगी।
30. (d) प्रत्येक पंक्ति में, पहली व दूसरी आकृति का उभयनिष्ठ भाग तीसरी आकृति में विलुप्त हो जाता है। अतः प्रश्नचिह्न के स्थान पर आकृति (d) आएगी।
31. (c) प्रत्येक स्तम्भ व पंक्ति में तीन विभिन्न आकृतियाँ  व  प्रयोग हो रही हैं तथा आव्यूह के चारों कोनों की आकृतियों में अन्दर वाली डिजाइन छायांकित है। अतः प्रश्नचिह्न के स्थान पर आकृति (c) आएगी।
32. (c) प्रत्येक पंक्ति में आकृति का छायांकित भाग दूसरे भाग के समान है तथा छायांकित भाग स्थिर रहता है व अछायांकित भाग वामावर्त दिशा में घूम रहा है। अतः प्रश्नचिह्न के स्थान पर आकृति (c) आएगी।

33. (c) प्रत्येक पंक्ति में बाएँ से दाएँ ओर बढ़ने पर समान आकृति के आकार में वृद्धि होती जा रही है। अतः प्रश्नचिह्न के स्थान पर आकृति (A) आएगी।
34. (d) प्रत्येक पंक्ति में बाएँ से दाएँ, आकृति  $180^\circ$  घूम रही है। अतः प्रश्नचिह्न के स्थान पर आकृति (d) आएगी।
35. (d) प्रत्येक पंक्ति व स्तम्भ में, तीर का मुख, बाएँ, नीचे व दाएँ की ओर है तथा तीर के चिह्न की संख्या प्रत्येक पंक्ति में समान है। अतः प्रश्नचिह्न के स्थान पर आकृति (d) आएगी।
36. (a) प्रत्येक पंक्ति व स्तम्भ में, पाँच काले व चार सफेद वृत्त उपस्थित हैं। अतः प्रश्नचिह्न के स्थान पर तीन काले वृत्त आएँगे।
37. (a) प्रत्येक पंक्ति में बाएँ से दाएँ छोटे वृत्तों की संख्या एक घट रही है तथा त्रिभुजों की संख्या एक बढ़ रही है। अतः प्रश्नचिह्न के स्थान पर आकृति (a) आएगी।
38. (e) प्रत्येक स्तम्भ में पहली व दूसरी आकृति में उभयनिष्ठ रेखा तीसरी आकृति में विलुप्त हो जाती है। अतः प्रश्नचिह्न के स्थान पर आकृति (e) आएगी।
39. (c) प्रत्येक स्तम्भ व पंक्ति में छः-छः पूर्ण व बिन्दुमय रेखा हैं। अतः प्रश्नचिह्न के स्थान पर आकृति (c) आएगी।
40. (b) प्रत्येक स्तम्भ व पंक्ति में पहली दोनों आकृतियों के उभयनिष्ठ रेखाखण्ड व वृत्त तीसरी आकृति में प्रदर्शित हो रहे हैं। अतः प्रश्नचिह्न के स्थान पर आकृति (b) आएगी।
41. (e) प्रत्येक पंक्ति व स्तम्भ तीन काले व चार सफेद सितारे जा रहे हैं। अतः प्रश्नचिह्न के स्थान पर दो काले सितारे आएँगे।
42. (e) आव्यूह में तीन भिन्न डिजाइनों का प्रयोग किया गया है। प्रत्येक पंक्ति व स्तम्भ में एक डिजाइन का प्रयोग एक बार हुआ है तथा प्रत्येक डिजाइन एक बार किसी एक पंक्ति या स्तम्भ में छायांकित है। अतः प्रश्नचिह्न के स्थान पर आकृति (e) आएगी।
43. (b) आव्यूह की प्रत्येक पंक्ति में बाएँ से दाएँ ओर बढ़ने पर, तीर  $45^\circ$  दक्षिणावर्त दिशा में घूम रहा है। अतः प्रश्नचिह्न के स्थान पर आकृति (D) आएगी।
44. (b) आव्यूह में तीन प्रकार की भिन्न-भिन्न तीरों का प्रयोग किया गया है तथा प्रत्येक पंक्ति में प्रत्येक तीर एक बार प्रयोग हुआ है और प्रत्येक बार इनकी दिशा भिन्न-भिन्न है अर्थात् ऊपर, नीचे व दाएँ। अतः प्रश्नचिह्न के स्थान पर आकृति (C) आएगी।
45. (b) प्रत्येक पंक्ति में बाएँ से दाएँ, एक बाह्य आकृति विलुप्त होती जा रही है। अतः प्रश्नचिह्न के स्थान पर आकृति (D) आएगी।
46. (b) प्रत्येक स्तम्भ में तीन प्रकार की आकृति, वर्ग, वृत्त व त्रिभुज का प्रयोग किया गया है तथा पहली में 'x', दूसरी में '+' व तीसरी आकृति में '।' का प्रयोग किया गया है। अतः प्रश्नचिह्न के स्थान पर आकृति (C) आएगी।
47. (d) प्रत्येक पंक्ति की प्रत्येक आकृति में बाएँ ओर का डिजाइन यथावत है तथा बाएँ से दाएँ ओर बढ़ने पर एक-दूसरे को काटते हुए वृत्तों की संख्या में एक की कमी हो रही है। अतः प्रश्नचिह्न के स्थान पर आकृति (C) आएगी।

# 14

## आकृतियों में बिन्दुओं की स्थिति (Position of Points in Figures)

जब दी गई प्रश्नाकृति में किसी डिजाइन के बीच में कोई बिन्दु दिया गया होता है, तो उस बिन्दु को किसी विशेष नियम के अनुसार उत्तर आकृतियों में से किस उत्तर आकृति में रखने पर वह उस विशेष नियम का पालन करती है, यह ज्ञात करने की प्रक्रिया, आकृतियों में बिन्दुओं की स्थिति कहलाती है।

इस अध्याय के अन्तर्गत आने वाले प्रश्नों में एक प्रश्न आकृति तथा चार या पाँच उत्तर आकृतियाँ दी गई होती हैं। प्रश्न आकृति में अनेक डिजाइन, जैसे— त्रिभुज, चतुर्भुज, पंचभुज, वृत्त आदि एक-दूसरे को काटते हुए बने होते हैं, जिनमें एक या दो या तीन काले बिन्दु दिए होते हैं। उत्तर आकृतियों में से केवल एक आकृति ऐसी होती है, जिसमें बिन्दु प्रश्न आकृति के समान ही रखे जा सकते हैं और यही उत्तर आकृति आपका उत्तर होता है।

अभ्यर्थियों की सुविधा के लिए आकृति में बिन्दुओं की स्थिति को निम्न उदाहरणों द्वारा समझाया गया है। अभ्यर्थी इनका ध्यानपूर्वक अवलोकन करें।

- **उदाहरण 1.** निम्न प्रश्न में बाईं ओर एक प्रश्न आकृति तथा दाईं ओर चार उत्तर आकृतियाँ दी गई हैं। प्रश्न आकृति में एक बिन्दु स्थित है। उस उत्तर आकृति को चुनिए, जिसमें बिन्दु को रखने पर वही प्रतिबन्ध पूरा हो जाए, जैसा कि प्रश्न आकृति में है।

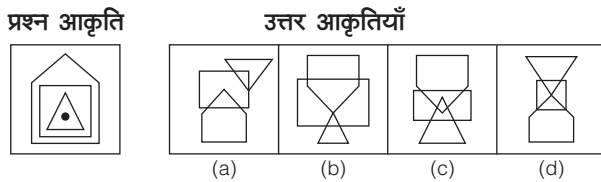

**व्याख्या (c)** प्रश्न आकृति का ध्यानपूर्वक अवलोकन करने के बाद ज्ञात होता है कि बिन्दु तीनों डिजाइनों के अन्दर है। अतः ऐसी स्थिति केवल उत्तर आकृति (c) में प्रश्न आकृति के समान बिन्दु रखा जा सकता है।



- **उदाहरण 2.** निम्न प्रश्न में बाईं ओर एक प्रश्न आकृति तथा दाईं ओर चार उत्तर आकृतियाँ दी गई हैं। प्रश्न आकृति में तीन बिन्दु स्थित हैं। उस उत्तर आकृति को चुनिए, जिसमें बिन्दुओं को रखने पर वही प्रतिबन्ध पूरा हो जाए, जैसा कि प्रश्न आकृति में है।

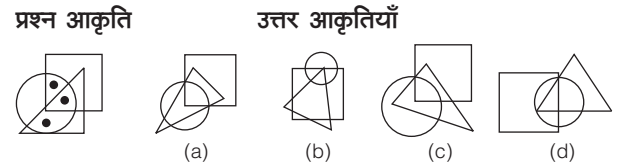

**व्याख्या (d)** प्रश्न आकृति का ध्यानपूर्वक अवलोकन करने के बाद ज्ञात होता है कि एक बिन्दु त्रिभुज तथा वृत्त के अन्दर है, एक बिन्दु वर्ग तथा वृत्त के अन्दर है तथा एक बिन्दु त्रिभुज, वृत्त तथा वर्ग के अन्दर है। अतः ऐसी स्थिति केवल उत्तर आकृति (d) में प्रश्न आकृति के समान बिन्दु रखे जा सकते हैं।

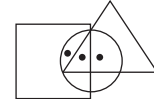

# अभ्यास प्रश्नावली

**निर्देश** (प्र. सं. 1-33) निम्नलिखित प्रत्येक प्रश्न में बाईं ओर एक प्रश्न आकृति तथा दाईं ओर चार उत्तर आकृतियाँ दी गई हैं। प्रश्न आकृति में एक या दो या तीन बिन्दु स्थित हैं। उस उत्तर आकृति को चुनिए, जिसमें बिन्दु/बिन्दुओं को रखने पर वही प्रतिबन्ध पूरा हो जाए, जैसा कि प्रश्न आकृति में है।

प्रश्न आकृति	उत्तर आकृतियाँ			
1.	(a)	(b)	(c)	(d)
	(UP B.Ed 2009)			
2.	(a)	(b)	(c)	(d)
	(SSC 10+2 2011)			
3.	(a)	(b)	(c)	(d)
	(UP B.Ed 2010)			
4.	(a)	(b)	(c)	(d)
	(UP Police Constable 2006)			
5.	(a)	(b)	(c)	(d)
	(SSC 10+2 2010)			
6.	(a)	(b)	(c)	(d)
	(RRB (ALP) 2009)			
7.	(a)	(b)	(c)	(d)
	(MAT 2009)			
8.	(a)	(b)	(c)	(d)
	(SSC 10+2 2013)			
9.	(a)	(b)	(c)	(d)
	(UP B.Ed 2010)			

प्रश्न आकृति	उत्तर आकृतियाँ			
10.	(a)	(b)	(c)	(d)
	(SSC CGL 2006)			
11.	(a)	(b)	(c)	(d)
	(UP B.Ed 2006)			
12.	(a)	(b)	(c)	(d)
	(SSC CGL 2006)			
13.	(a)	(b)	(c)	(d)
	(SSC MTS 2009)			
14.	(a)	(b)	(c)	(d)
	(SSC Steno 2008)			
15.	(a)	(b)	(c)	(d)
	(SSC MTS 2009)			
16.	(a)	(b)	(c)	(d)
	(SSC MTS 2009)			
17.	(a)	(b)	(c)	(d)
	(UP B.Ed 2008)			
18.	(a)	(b)	(c)	(d)
	(UP B.Ed 2008)			

**प्रश्न आकृति**                      **उत्तर आकृतियाँ**

19. (a) (b) (c) (d)   
*(SSC CPO 2009)*

20. (a) (b) (c) (d)   
*(RRB TC/CC 2008)*

21. (a) (b) (c) (d)   
*(SSC CGL 2008)*

22. (a) (b) (c) (d)   
*(UP B.Ed 2005)*

23. (a) (b) (c) (d)   
*(UP B.Ed 2008)*

24. (a) (b) (c) (d)   
*(SSC 10+2 2011)*

25. (a) (b) (c) (d)   
*(SSC 10+2 2012)*

**प्रश्न आकृति**                      **उत्तर आकृतियाँ**

26. (a) (b) (c) (d)   
*(Delhi Police Constable 2008)*

27. (a) (b) (c) (d)   
*(SSC Steno 2006)*

28. (a) (b) (c) (d)   
*(SSC 10+2 2007)*

29. (a) (b) (c) (d)   
*(RRB GG 2009)*

30. (a) (b) (c) (d)   
*(SSC 10+2 2007)*

31. (a) (b) (c) (d)   
*(SSC 10+2 2008)*

32. (a) (b) (c) (d)   
*(SSC 10+2 2008)*

33. (a) (b) (c) (d)   
*(UP B.Ed 2004)*

**उत्तरमाला**

1. (c)	2. (c)	3. (b)	4. (c)	5. (a)	6. (d)	7. (d)	8. (b)	9. (a)	10. (c)
11. (d)	12. (a)	13. (b)	14. (c)	15. (c)	16. (d)	17. (c)	18. (a)	19. (b)	20. (c)
21. (d)	22. (b)	23. (b)	24. (a)	25. (c)	26. (b)	27. (a)	28. (a)	29. (d)	30. (c)
31. (a)	32. (d)	33. (d)							



# विश्लेषणात्मक तर्कशक्ति

**ANALYTICAL REASONING**



# 01

## न्याय निगमन (Syllogism)

'न्याय' शब्द ग्रीक भाषा के 'Syllogism' शब्द का हिन्दी रूपान्तरण है। न्याय शब्द का शाब्दिक अर्थ 'सच' या इन्साफ से होता है, लेकिन यहाँ न्याय शब्द का अर्थ, अभ्यर्थियों द्वारा प्रश्नों के निष्कर्षों का न्यायपूर्ण ढंग से कथन के अनुसार सही चुनाव कर उत्तर देना है। इस प्रकार न्याय वह प्रक्रिया है, जिसके द्वारा दो या दो से अधिक विचारों अथवा तर्कवाक्यों को एकसाथ लेकर इसमें से एक तार्किक निष्कर्ष निकाला जाता है। अन्य शब्दों में कहा जा सकता है कि 'न्याय' एक निगमित तर्क या मध्याश्रित अनुमान है, जिसमें दो या दो से अधिक आधार वाक्यों या कथनों से एक निष्कर्ष निकाला जाता है, चूँकि न्याय निगमनात्मक अनुमान या मध्याश्रित अनुमान है, इसलिए निगमन के नियमानुसार, निष्कर्ष कथनों या आधार वाक्यों से अधिक व्यापक नहीं होना चाहिए।

एक न्याय वाक्य तभी वैध (valid) माना जाता है, जब निष्कर्ष आधारिकताओं में निहित हो। यदि एक न्याय वाक्य के निष्कर्ष में ऐसी बात कही गई है, जो आधारिकताओं में निहित नहीं है, तो वह अवैध (invalid) मानी जाती है। इसको निम्न उदाहरण की सहायता से समझाया गया है

**कथन** I. सभी मनुष्य मरणशील हैं।

II. अरस्तू मनुष्य है।

यदि कथन I और II दोनों को देखा जाए (तब यह देखें कि दोनों कथनों में से क्या निष्कर्ष के रूप में निकाला जा सकता है), तब निकलने वाला निष्कर्ष कुछ इस प्रकार होगा कि 'अरस्तू मरणशील है', तब यह कथन निष्कर्ष के रूप में माना जाएगा, चूँकि यह दोनों कथनों के परिणाम स्वरूप है।

इस प्रकार के प्रश्नों को और अधिक आसानी से हल करने के लिए अभ्यर्थी वेन आरेख के सिद्धान्तों की सहायता से भी इन्हें हल कर सकते हैं।

न्याय से सम्बन्धित प्रश्नों को हल करने के लिए निम्नलिखित महत्वपूर्ण पदों की जानकारी होना अतिआवश्यक है

### कथन (Statement)

यह एक प्रकार का तर्कवाक्य है, जो पदों के बीच सम्बन्ध को बताता है। कथन के चार भाग होते हैं, जो निम्न हैं

- (i) **परिमाणक** (Quantifier) ऐसा पद जो परिमाण को व्यक्त करता है, परिमाणक कहलाता है। कुछ शब्द; जैसे— 'सभी', 'कुछ' और 'कोई नहीं' परिमाणक शब्द कहलाते हैं।

- (ii) **उद्देश्य** (Subject) ऐसा पद (term), जिसके विषय में कोई बात कही गई हो, उसे उद्देश्य पद कहते हैं।
- (iii) **विधेय** (Predicate) किसी के विषय में कही गई वह बात, जोकि उसकी विशेषता को व्यक्त करती है, उसे विधेय पद कहते हैं।
- (iv) **योजक** (Copula) यह कथन का वह भाग या पद होता है, जो उद्देश्य (subject) व विधेय (predicate) के मध्य सम्बन्ध स्थापित करता है।

जैसे— सभी लड़के होशियार हैं।

↑ परिमाणक उद्देश्य विधेय योजक

यहाँ पर लड़कों के बारे में जानकारी दी गई है। अतः 'लड़के' उद्देश्य हैं तथा 'सभी' शब्द उनके परिमाण को व्यक्त करता है। अतः 'सभी' परिमाणक शब्द है। जबकि 'होशियार' वह गुण है, जो उद्देश्य की विशेषता दर्शाता है। अतः 'होशियार' विधेय पद है तथा शब्द 'हैं', विधेय और उद्देश्य के मध्य सम्बन्ध स्थापित करता है। अतः शब्द 'हैं' योजक है।

### पद (Term)

ऐसे शब्द या शब्द समूह, जो किसी वाक्य में उद्देश्य (subject) और विधेय (predicate) के रूप में प्रयोग होते हैं, पद कहलाते हैं।

जैसे— राधिका ईमानदार लड़की है।

इस वाक्य में राधिका, ईमानदार तथा लड़की तीनों अलग-अलग पद हैं। न्याय निगमन निम्न तीन पदों पर आधारित हैं।

- (i) **मुख्य पद** (Major term) यह निष्कर्ष का विधेय (predicate) होता है।
- (ii) **लघु पद** (Minor term) यह निष्कर्ष का उद्देश्य (subject) होता है।
- (iii) **मध्य पद** (Middle term) ऐसा पद, जो दिए गए दो या दो से अधिक कथनों में सर्वनिष्ठ (common) हो तथा दोनों कथनों के बीच सम्बन्ध स्थापित करता हो, उसे मध्य पद कहते हैं।

जैसे— सभी लड़के विद्यार्थी हैं।  
सभी विद्यार्थी भारतीय हैं।

उपरोक्त दोनों कथनों में 'विद्यार्थी' शब्द सर्वनिष्ठ (common) है। अतः इसमें 'विद्यार्थी' शब्द मध्य पद है।

**नोट** मध्य पद कभी भी निष्कर्ष में अन्तर्निहित नहीं होता है।

## प्रमुख तथा गौण (द्वितीयक) आधार वाक्य

### (Major and Minor Premises)

प्रमुख आधार वाक्य वह होता है, जिसमें मध्य पद उद्देश्य (subject) होता है तथा गौण आधार वाक्य वह होता है, जिसमें मध्य पद विधेय (predicate) होता है।

जैसे— **कथन** I. सभी आदमी शेर हैं।

II. सभी शेर भयानक हैं।

यहाँ कथन II में मध्य पद 'शेर' उद्देश्य (subject) है। अतः कथन II प्रमुख आधार वाक्य है तथा कथन I में मध्य पद 'शेर' विधेय (predicate) है। अतः कथन I गौण आधार वाक्य है।

न्याय निगमन को हम निम्न उदाहरण की सहायता से समझेंगे।

**कथन** I. प्रत्येक अपराध दण्डनीय है। (प्रमुख आधार वाक्य)

II. चोरी एक अपराध है। (गौण आधार वाक्य)

यदि उपरोक्त दोनों कथनों को देखा जाए, तो निष्कर्ष निकलेगा कि चोरी दण्डनीय है, क्योंकि प्रमुख आधार वाक्य में बताया गया है कि प्रत्येक अपराध दण्डनीय है और गौण आधार वाक्य में बताया गया है कि चोरी एक अपराध है। अतः इससे निम्न निष्कर्ष निकलता है

**निष्कर्ष** चोरी दण्डनीय है।

## तार्किक वाक्यों का वर्गीकरण

जब हम किसी भी तार्किक वाक्य का प्रयोग करते हैं, तो उस वाक्य में 'सभी' (all) या 'कुछ' (some), 'हाँ' (yes) या 'न' (no) का प्रयोग अवश्य ही करते हैं। यहाँ 'सभी' (all) सर्वव्यापी (universal) और 'कुछ' (some) विशिष्ट (particular) परिमाण को व्यक्त करते हैं तथा 'हाँ' (yes) सकारात्मक (affirmative) तथा 'न' (no) नकारात्मक (negative) गुण को व्यक्त करते हैं।

### 1. सर्वव्यापी (Universal)

ऐसा कथन या वाक्य, जिसमें पूरी बात उद्देश्य (subject) के विषय में कही जाए, सर्वव्यापी वाक्य होता है। इन वाक्यों में सबसे पहले सभी (all), प्रत्येक (every), हरेक (each), कोई (any), प्रत्येक दशा में (in every case), सदैव (always), निश्चित रूप में (certainty), सम्पूर्ण रूप में (absolutely) आदि शब्दों का प्रयोग किया गया होता है; जैसे—सभी मानव मरणशील हैं।

उपरोक्त वाक्य एक सर्वव्यापी कथन या वाक्य है।

सर्वव्यापी कथन दो प्रकार के होते हैं, जो निम्नलिखित हैं

- (i) **सर्वव्यापी सकारात्मक** ऐसे सकारात्मक कथन या वाक्य, जो सभी (all), प्रत्येक (every), हरेक (each), कोई (any), अकेला (alone), शब्दों से आरम्भ होते हैं, वह सर्वव्यापी सकारात्मक वाक्य कहलाते हैं। **इसे तर्कवाक्य में 'A' से निरूपित किया जाता है।**

जैसे— सभी व्यक्ति धनी हैं।

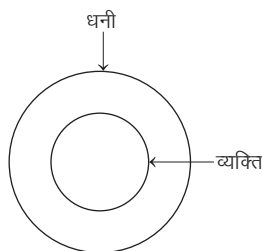

उपरोक्त वाक्य एक सर्वव्यापी सकारात्मक वाक्य या कथन है।

- (ii) **सर्वव्यापी नकारात्मक** ऐसे नकारात्मक कथन या वाक्य, जो कोई नहीं (no one none), एक भी नहीं (not a single), आदि शब्दों से आरम्भ होते हैं, वह सर्वव्यापी नकारात्मक वाक्य कहलाते हैं। **इसे तर्कवाक्य में 'E' से निरूपित किया जाता है।**

जैसे—कोई व्यक्ति धनी नहीं है।

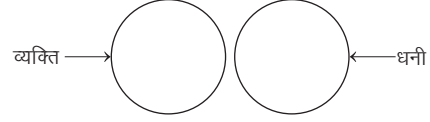

उपरोक्त वाक्य एक सर्वव्यापी नकारात्मक वाक्य या कथन है।

### 2. अंशव्यापी (Particular)

ऐसा कथन या वाक्य, जिसमें उद्देश्य (subject) के कुछ अंशों के विषय में कहा जाए, अंशव्यापी वाक्य होता है। इन वाक्यों के प्रारम्भ में कुछ (some), कभी-कभी (sometimes), कुछ दशा में (in some cases), थोड़े (few), अनेक (many), बड़ी संख्या में (in large number), बहुसंख्यक (majority), अल्पसंख्यक (minority), अधिकतर (mostly), सामान्य (generally), साधारणतः (usually), बहुधा (frequently), किसी अवसर पर (occasionally), प्रायः (often), शायद (perhaps), करीब (nearly), सदैव (always), करीब-करीब (all most all), 99% (99 per cent), आधा (half) आदि शब्दों का प्रयोग किया गया होता है। जैसे—कुछ व्यक्ति धनी हैं।

उपरोक्त वाक्य एक अंशव्यापी कथन या वाक्य है।

अंशव्यापी कथन दो प्रकार के होते हैं, जो निम्नलिखित हैं

- (i) **अंशव्यापी सकारात्मक** ऐसा सकारात्मक कथन या वाक्य, जिसके प्रारम्भ में कुछ (some), थोड़े-से (a few), थोड़ा (the few), अनेक (many), अधिक (more), साधारणतः (generally), कभी-कभी (sometimes) आदि शब्दों का प्रयोग किया गया होता है, वह अंशव्यापी सकारात्मक वाक्य होता है। **इसे तर्कवाक्य में 'I' से निरूपित किया जाता है।** जैसे— कुछ व्यक्ति धनी हैं।

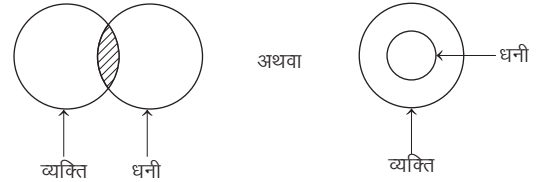

उपरोक्त वाक्य एक अंशव्यापी सकारात्मक वाक्य या कथन है।

- (ii) **अंशव्यापी नकारात्मक** ऐसा नकारात्मक कथन या वाक्य जिसमें कुछ + नहीं (some + not), सभी + नहीं (all + not), प्रत्येक + नहीं (each + not), कोई + नहीं (any + not), सदैव + नहीं (always + not) आदि शब्दों का प्रयोग किया गया होता है, वह अंशव्यापी नकारात्मक वाक्य होता है। **इसे तर्कवाक्य में 'O' से निरूपित किया जाता है।** जैसे— कुछ व्यक्ति धनी नहीं हैं।

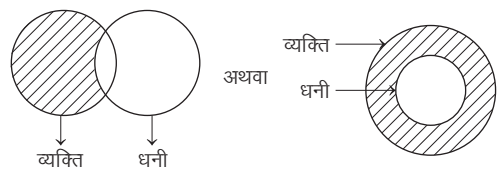

उपरोक्त वाक्य एक अंशव्यापी नकारात्मक वाक्य या कथन है।

अब उपरोक्त चारों प्रकार के वाक्यों या कथनों के आधार पर निम्न प्रकार से निष्कर्ष निकाला जा सकता है

**I. सभी (All) से सम्बन्धित कथन**

कथन सभी पुस्तकें कागज हैं।

उपरोक्त कथन को वेन आरेख (venn diagram) के माध्यम से निम्न प्रकार से निरूपित किया जा सकता है

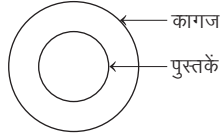

उपरोक्त आरेखानुसार पुस्तक का सम्पूर्ण भाग कागज में है, जबकि कागज, पुस्तक के अतिरिक्त भी हो सकता है या फिर कागज पुस्तक के बराबर भी हो सकता है। इसका सही निष्कर्ष होगा

(i) कुछ कागज पुस्तकें हैं। (ii) कुछ पुस्तकें कागज हैं।

उपरोक्त निष्कर्ष (i) और (ii) दोनों ही सही होंगे।

अतः हम कह सकते हैं कि यदि कथन 'सभी' से सम्बन्धित हो, तो उस पर आधारित 'कुछ' शब्द वाला निष्कर्ष सही होगा।

**II. कुछ (Some) से सम्बन्धित कथन**

कथन कुछ नदियाँ झील हैं।

उपरोक्त कथन को वेन आरेख (venn diagram) के माध्यम से निम्न प्रकार से निरूपित किया जा सकता है

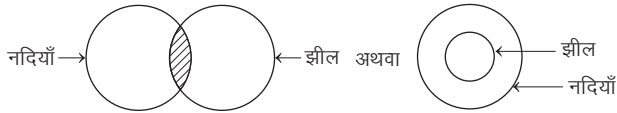

उपरोक्त आरेखानुसार नदी और झील दोनों ही एक-दूसरे में सर्वनिष्ठ (common) हैं, जबकि सर्वनिष्ठ भाग के अतिरिक्त आरेख का शेष भाग आरेख का वास्तविक भाग नहीं रह जाएगा अर्थात् शेष भाग हो भी सकता है या नहीं भी हो सकता है।

इसका सही निष्कर्ष होगा।

कुछ झील नदी हैं।

अतः हम कह सकते हैं कि यदि कथन 'कुछ' से सम्बन्धित हो, तो उस पर आधारित 'कुछ' शब्द वाला निष्कर्ष सही होगा।

**III. कोई नहीं (None) से सम्बन्धित कथन**

कथन कोई नदी पर्वत नहीं है।

उपरोक्त कथन को वेन आरेख (venn diagram) के माध्यम से निम्न प्रकार से निरूपित किया जा सकता है

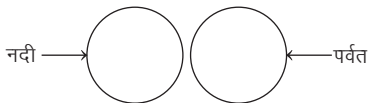

उपरोक्त आरेखानुसार नदी और पर्वत बिल्कुल अलग हैं।

इसका सही निष्कर्ष होगा

(i) कोई पर्वत नदी नहीं है।

(ii) कुछ पर्वत नदी नहीं हैं।

(iii) कुछ नदी पर्वत नहीं हैं।

उपरोक्त निष्कर्ष (i), (ii) और (iii) तीनों ही सही होंगे।

अतः हम कह सकते हैं कि यदि कथन 'कोई नहीं' से सम्बन्धित हो, तो उस पर आधारित 'कोई नहीं' और 'कुछ नहीं' शब्द वाले निष्कर्ष सही होंगे।

**IV. कुछ नहीं (Some not) से सम्बन्धित कथन**

कथन कुछ पत्थर पर्वत नहीं हैं।

उपरोक्त कथन को वेन आरेख (venn diagram) के माध्यम से निम्न प्रकार से निरूपित किया जा सकता है

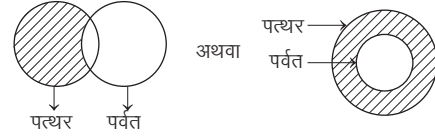

उपरोक्त आरेखानुसार पत्थर का कुछ भाग (रेखांकित भाग) पर्वत नहीं है। सामान्यतः यदि यह कथन अकेला हो, तो निष्कर्ष के लिए प्रभावशाली नहीं होता है, जबकि अन्य कथन के साथ सम्मिलित होता है, तो यह निष्कर्ष के लिए प्रभावशाली होता है।

**परिवर्तन के आधार पर साक्षात अनुमान**

ऐसे अनुमान जिसमें आधार वाक्य या कथन के उद्देश्य और विधेय का निष्कर्ष में आपस में परस्पर स्थान परिवर्तन हो जाता है, ऐसे अनुमान को परिवर्तन कहते हैं अर्थात् यह ऐसा परिवर्तन है जिसमें कथन में उपस्थित उद्देश्य निष्कर्ष में विधेय हो जाता है तथा कथन में उपस्थित विधेय निष्कर्ष में उद्देश्य हो जाता है। जैसे— कथन कुछ कागज, पेन्सिल हैं। परिवर्तन के पश्चात् निष्कर्ष— कुछ पेन्सिल, कागज हैं।

**न्याय निगमन को हल करने की लघु विधि**

यहाँ, न्याय निगमन को हल करने के लिए दो चरण दिए गए हैं, जोकि निम्नवत् हैं

**चरण 1** सर्वप्रथम, कथन को ठीक प्रकार से एकत्रित (properly align) करेंगे; जैसे—सर्वनिष्ठ पद प्रथम कथन का विधेय (predicate) तथा दूसरे कथन का उद्देश्य (subject) हो।

**एकत्रीकरण में प्राथमिकता क्रम (Rule of Alignment)**

- एकत्रीकरण I E A के क्रम में होगा।
- I-प्रकार के कथन का रूपान्तरण पहले करेंगे, उसके बाद E-प्रकार के कथन का रूपान्तरण करेंगे। सबसे अन्त में A-प्रकार के कथन का रूपान्तरण करेंगे।

**चरण 2** एकत्रीकरण (alignment) के बाद निष्कर्ष निकालने के लिए निम्न सारणी का प्रयोग करें

क्र.सं.	प्रथम कथन	द्वितीय कथन	निष्कर्ष
1.	A	A	A
2.	A	I	अनिश्चित
3.	A	O	अनिश्चित
4.	A	E	E
5.	E	E	अनिश्चित
6.	E	A	O* (O का विपरीत)
7.	E	I	O* (O का विपरीत)
8.	E	O	अनिश्चित
9.	I	A	I
10.	I	E	O
11.	I	I	अनिश्चित
12.	I	O	अनिश्चित
13.	O	A	अनिश्चित
14.	O	E	अनिश्चित
15.	O	I	अनिश्चित
16.	O	O	अनिश्चित

**नोट** यदि दोनों कथनों में सर्वनिष्ठ पद या दो उद्देश्य (subject) हों या विधेय (predicate) हों, तो एकत्रीकरण (alignment) की आवश्यकता होती है।

**महत्त्वपूर्ण तथ्य**

- दिए गए कथनों में केवल तीन ही पद होने चाहिए। यदि तीन से अधिक या कम पद हों, तो दोनों कथनों से निष्कर्ष नहीं निकाला जा सकता है।
- दोनों कथनों में तीनों पदों में से एक पद उभयनिष्ठ (common) होता है, जिसे मध्य पद (middle term) कहते हैं। पहले कथन के एक अन्य पद को वृहत् पद (major term) तथा दूसरे कथन के एक अन्य पद को लघु पद (minor term) कहते हैं।

उपरोक्त बातों को निम्न उदाहरण द्वारा और स्पष्ट किया गया है

**कथन** I. सभी विद्यार्थी मेहनती हैं।

II. कुछ ईमानदार विद्यार्थी हैं।

चूँकि विद्यार्थी दोनों कथनों में है। अतः यह मध्य पद हुआ। जबकि पहले कथन का अन्य पद 'मेहनती' वृहत् पद तथा दूसरे कथन का अन्य पद 'ईमानदार' लघु पद हुआ।

**निष्कर्ष का सम्पूरक युग्म**

(Complementary Pair of Conclusion)

सम्पूरक युग्म के लिए निम्न स्थिति आवश्यक है

यदि दोनों निष्कर्षों में उद्देश्य (subject) तथा विधेय (predicate) समान हो, तो निम्नलिखित तीन युग्मों में से कोई एक युग्म बनता है।

(a) A-O प्रकार

जैसे— (i) सभी शताब्दी दशक हैं।

(A-प्रकार)

(ii) कुछ शताब्दी दशक नहीं हैं।

(O-प्रकार)

(b) I-O प्रकार

जैसे— (i) कुछ शताब्दी दशक हैं।

(I-प्रकार)

(ii) कुछ शताब्दी दशक नहीं हैं।

(O-प्रकार)

(c) I-E प्रकार

जैसे— (i) कुछ शताब्दी दशक हैं।

(I-प्रकार)

(ii) कोई शताब्दी दशक नहीं है।

(E-प्रकार)

**आरेखीय निरूपण विधि**

क्र.सं.	कथन	वेन आकृति	अनुमान
1.	I. सभी कलम पेन्सिल हैं। II. सभी पेन्सिल पुस्तक हैं।		1. सभी कलम पुस्तक हैं। 2. कुछ पेन्सिल कलम हैं। 3. सभी पेन्सिल पुस्तक हैं। 4. कुछ पुस्तक कलम हैं। 5. कुछ पुस्तक पेन्सिल हैं।
2.	I. सभी कुत्ते जानवर हैं। II. सभी गायें जानवर हैं।		1. कुछ जानवर कुत्ते हैं। 2. कुछ जानवर गायें हैं। 3. कुछ कुत्ते गाय हो भी सकते हैं और नहीं भी हो सकते हैं।
3.	I. सभी कुत्ते जानवर हैं। II. कुछ जानवर गायें हैं।		1. कुछ जानवर कुत्ते हैं। 2. कुछ गायें जानवर हैं। 3. कुछ कुत्ते गाय हो भी सकते हैं और नहीं भी हो सकते हैं।
4.	I. कुछ छात्र खिलाड़ी हैं। II. सभी खिलाड़ी लड़के हैं।		1. कुछ खिलाड़ी छात्र हैं। 2. कुछ लड़के खिलाड़ी हैं। 3. कुछ छात्र लड़के हैं। 4. कुछ लड़के छात्र हैं।
5.	I. सभी कम्प्यूटर लैपटॉप हैं। II. कुछ कम्प्यूटर पेजर हैं।		1. कुछ लैपटॉप कम्प्यूटर हैं। 2. कुछ पेजर कम्प्यूटर हैं। 3. कुछ लैपटॉप पेजर हैं। 4. कुछ पेजर लैपटॉप हैं।
6.	I. सभी कम्प्यूटर लैपटॉप हैं। II. कुछ पेजर लैपटॉप हैं।		1. कुछ लैपटॉप कम्प्यूटर हैं। 2. कुछ लैपटॉप पेजर हैं। 3. कुछ कम्प्यूटर पेजर हो भी सकते हैं और नहीं भी हो सकते हैं।

क्र.सं.	कथन	वेन आकृति	अनुमान
7.	I. कुछ कलम पेन्सिल हैं। II. कुछ पेन्सिल पुस्तकें हैं।		1. कुछ पेन्सिल कलम हैं। 2. कुछ पुस्तक पेन्सिल हैं। 3. कुछ कलम पुस्तकें हो भी सकती हैं और नहीं भी हो सकती हैं।
8.	I. सभी किताबें कॉपी हैं। II. कोई कॉपी कलम नहीं है।		1. कुछ कॉपी किताब हैं। 2. कोई कलम कॉपी नहीं है। 3. कोई किताब कलम नहीं है। 4. कोई कलम किताब नहीं है।
9.	I. कोई किताब कॉपी नहीं है। II. सभी कॉपी कलम हैं।		1. कोई कॉपी किताब नहीं है। 2. कुछ कलम कॉपी हैं। 3. कुछ कलम किताब नहीं हैं। 4. कुछ किताब कलम हो भी सकती हैं और नहीं भी हो सकती हैं।
10.	I. कुछ लैम्प लालटेन हैं। II. कोई लालटेन बल्ब नहीं है।		1. कुछ लालटेन लैम्प हैं। 2. कोई बल्ब लालटेन नहीं है। 3. कुछ लैम्प बल्ब नहीं हैं। 4. कुछ लैम्प बल्ब हो भी सकते हैं तथा नहीं भी हो सकते।

## प्रश्नों के प्रकार

सामान्यतः विभिन्न प्रतियोगी परीक्षाओं में न्याय के अन्तर्गत तीन प्रकार के प्रश्न पूछे जाते हैं, जोकि निम्नवत् हैं

### प्रकार 1. दो कथन और दो या दो से अधिक निष्कर्ष पर आधारित

इस प्रकार के प्रश्नों में, दो कथन और उसके बाद दो या दो से अधिक निष्कर्ष दिए गए होते हैं। अभ्यर्थियों को दिए गए कथनों के आधार पर निष्कर्षों की वैधता की जाँच करनी होती है और इसी आधार पर सही उत्तर विकल्प का चयन करना होता है।

**निर्देश** (उदा. सं. 1 और 2) नीचे दिए गए प्रत्येक प्रश्न में दो कथन दिए गए हैं तथा उसके बाद दो निष्कर्ष दिए गए हैं। आपको ये कथन सत्य मानने हैं भले ही वे सर्वज्ञात तथ्यों से भिन्न प्रतीत हों।

उत्तर दीजिए

- केवल निष्कर्ष I अनुसरण करता है
- केवल निष्कर्ष II अनुसरण करता है
- निष्कर्ष I और II दोनों अनुसरण करते हैं
- न तो निष्कर्ष I और न ही निष्कर्ष II अनुसरण करता है

● **उदाहरण 1. कथन** कुछ पुस्तकें मैगजीन हैं।  
कुछ मैगजीन उपन्यास हैं।

(UPPSC Pre 2012)

- निष्कर्ष** I. कुछ पुस्तकें उपन्यास हैं।  
II. कुछ उपन्यास पुस्तकें हैं।

**व्याख्या** (d) कथनानुसार,

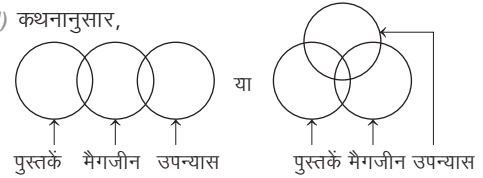

अतः न तो निष्कर्ष I और न ही निष्कर्ष II अनुसरण करता है।

**वैकल्पिक विधि**

**प्रथम कथन** → कुछ पुस्तकें मैगजीन हैं। (I प्रकार)

**द्वितीय कथन** → कुछ मैगजीन उपन्यास हैं। (I प्रकार)

अतः नियमानुसार, I+I = अनिश्चित निष्कर्ष

अतः न तो निष्कर्ष I और न ही II अनुसरण करता है।

● **उदाहरण 2. कथन** सभी टिकट कूपन होते हैं।  
सभी कार्ड टिकट होते हैं।

**निष्कर्ष** I. कुछ कूपन कार्ड होते हैं।

II. कुछ कार्ड कूपन होते हैं।

(SSC 10+2 2018)

**व्याख्या** (c)

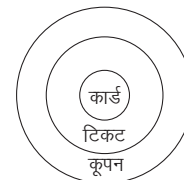

I. कुछ कूपन कार्ड होते हैं। (सत्य)

II. कुछ कार्ड कूपन होते हैं। (सत्य)



- **उदाहरण 3.** नीचे दिए गए प्रश्न में दो कथन दिए गए हैं तथा उसके निष्कर्ष दिए गए हैं। आपको दिए गए कथनों को सत्य मानना है, भले ही वे तर्कपूर्ण तथ्यों से भिन्न प्रतीत होते हों। सभी निष्कर्षों को पढ़िए और फिर तय कीजिए कि कौन-सा निष्कर्ष दिए गए कथनों का तर्कसंगत रूप में अनुसरण करता है? (UPPSC Pre 2015)

**कथन** कुछ मन्त्री अध्यापक हैं।  
सभी अध्यापक विद्वान् हैं।

**निष्कर्ष I.** कुछ मन्त्री विद्वान् हैं।  
II. सभी विद्वान् अध्यापक हैं।

- (a) केवल I अनुसरण करता है  
(b) केवल II अनुसरण करता है  
(c) I और II अनुसरण करते हैं  
(d) न तो I और न ही II अनुसरण करता है

**व्याख्या (a)** कथनानुसार,

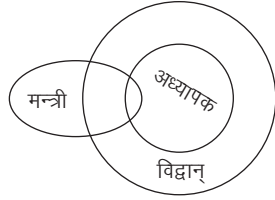

अतः केवल निष्कर्ष I अनुसरण करता है।

- **उदाहरण 4.** नीचे दो कथन दिए गए हैं जिनके आगे तीन निष्कर्ष I, II और III निकाले गए हैं। आपको विचार करना है कि कथन सत्य हैं, चाहे वे सामान्यतः ज्ञात तथ्यों से भिन्न प्रतीत होते हों। आपको निर्णय करना है कि दिए गए निष्कर्षों में से कौन-सा निष्कर्ष, यदि कोई हो, दिए गए कथनों से निकलता है?

**कथन** कुछ वर्ष दशक होते हैं।  
सभी शताब्दियाँ दशक होती हैं।

**निष्कर्ष I.** कुछ शताब्दियाँ वर्ष होती हैं।  
II. कुछ दशक वर्ष होते हैं।  
III. सभी शताब्दी वर्ष होती हैं।

- (a) केवल निष्कर्ष I निकलता है  
(b) केवल निष्कर्ष II निकलता है  
(c) निष्कर्ष I और II निकलते हैं  
(d) निष्कर्ष I और III निकलते हैं

**व्याख्या (b)** कथनानुसार,

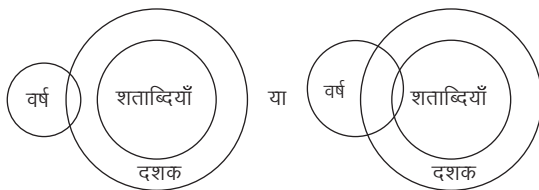

उपरोक्त आरेख से केवल निष्कर्ष II निकलता है।

- **उदाहरण 5.** निम्नलिखित प्रश्न में दो कथन तथा दो निष्कर्ष I व II दिए गए हैं। आपको इन दोनों कथनों को सत्य मानना है, वे सर्वज्ञात तथ्यों से भिन्न प्रतीत होते हों। दोनों निष्कर्षों को पढ़िए और तय कीजिए कि कौन-सा निष्कर्ष दिए गए कथनों का तर्कसंगत रूप से अनुसरण करता है? (SBI Clerk 2015)

**कथन** सभी ड्रम बाँसुरी हैं।  
सभी गिटार ड्रम हैं।

**निष्कर्ष I.** सभी गिटार बाँसुरी हैं।  
II. सभी ड्रम गिटार हैं।

- (a) दोनों निष्कर्ष सत्य हैं  
(b) केवल निष्कर्ष I सत्य है  
(c) न तो निष्कर्ष I न ही निष्कर्ष II सत्य है  
(d) केवल निष्कर्ष II सत्य है  
(e) या तो निष्कर्ष I या निष्कर्ष II सत्य है

**व्याख्या (b)** कथनानुसार,

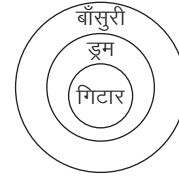

अतः केवल निष्कर्ष I अनुसरण करता है।

- **उदाहरण 6.** नीचे दो कथनों के बाद दो निष्कर्ष दिए गए हैं। आपको दिए गए कथनों को सही मानना है, चाहे यह सर्वविदित तथ्यों से भिन्न हों। आपको निर्णय लेना है कि दिए गए निष्कर्षों में से क्या कोई कथनों का अनुसरण करता है? (SSC CGL 2016)

**कथन** कुछ बन्दर कुत्ते हैं।  
सभी कुत्ते बिल्लियाँ हैं।

**निष्कर्ष I.** कुछ बन्दर बिल्लियाँ हैं।  
II. कोई कुत्ता बिल्ली नहीं है।

- (a) केवल I अनुसरण करता है  
(b) केवल II अनुसरण करता है  
(c) I और II दोनों अनुसरण करते हैं  
(d) यदि कोई अनुसरण नहीं करता है

**व्याख्या (a)** कथनानुसार,

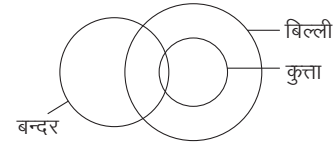

अतः केवल निष्कर्ष I अनुसरण करता है।

- **उदाहरण 7.** नीचे दो कथनों के बाद दो निष्कर्ष दिए गए हैं। आपको दिए गए कथनों को सही मानना है, चाहे यह सर्वविदित तथ्यों से भिन्न हों, आपको निर्णय लेना है कि दिए गए निष्कर्षों में से क्या कोई कथनों का अनुसरण करता है?

**कथन** कोई पेन्सिल रबर नहीं है।  
सभी रबर शार्पनर हैं।

**निष्कर्ष I.** सभी शार्पनर पेन्सिल हैं।  
II. सभी शार्पनर रबर हैं।

- (a) केवल निष्कर्ष I अनुसरण करता है  
(b) केवल निष्कर्ष II अनुसरण करता है  
(c) निष्कर्ष I और II दोनों अनुसरण करते हैं  
(d) निष्कर्ष I और II में से कोई अनुसरण नहीं करता है

**व्याख्या (d)** कथनानुसार,

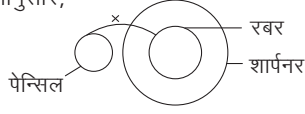

अतः निष्कर्ष I और II में से कोई अनुसरण नहीं करता है।

- **उदाहरण 8.** निम्नलिखित प्रश्न में, दो कथन दिए गए हैं जिनके आगे दो निष्कर्ष I और II निकाले गए हैं। आपको मानना है कि कथन सत्य है चाहे वे सामान्यतः ज्ञात तथ्यों से भिन्न प्रतीत होते हों। आपको निर्णय करना है कि दिए गए निष्कर्षों में से कौन-सा/से निश्चित रूप से कथनों द्वारा सही निकाला जा सकता है/सकते हैं, यदि कोई हो? (SSC 10+2 2017)
- कथन** कुछ ऊँट जहाज हैं।

कोई जहाज नाव नहीं है।

**निष्कर्ष I.** कुछ जहाज ऊँट हैं।      **II.** कुछ ऊँट नाव नहीं है।

- (a) निष्कर्ष I सही है  
(b) निष्कर्ष II सही है  
(c) न तो निष्कर्ष I और न ही II सही है  
(d) निष्कर्ष I और II दोनों सही हैं

**व्याख्या (d)** कथनानुसार,

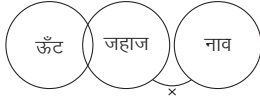

अतः दोनों निष्कर्ष सही हैं।

- **उदाहरण 9.** नीचे दिए गए प्रश्न में कुछ कथन और उनके बाद उन कथनों पर आधारित कुछ निष्कर्ष दिए गए हैं, हालाँकि उनमें सामान्य ज्ञात तथ्यों से भिन्नता हो सकती है। सभी निष्कर्ष पढ़ें और फिर निर्धारित करें कि दिए गए कौन-से निष्कर्ष, दिए गए कथनों के आधार पर युक्ति संगत है? (SSC MTS 2017)

**कथन** सभी छोटे मोटे हैं।

कुछ छोटे गोरे हैं।

**निष्कर्ष I.** कुछ गोरे मोटे हैं।

**II.** कुछ मोटे गोरे हैं।

- (a) केवल निष्कर्ष I सही है  
(b) केवल निष्कर्ष II सही है  
(c) दोनों ही निष्कर्ष सही हैं  
(d) न तो निष्कर्ष I न ही निष्कर्ष II सही है

**व्याख्या (c)** कथनानुसार,

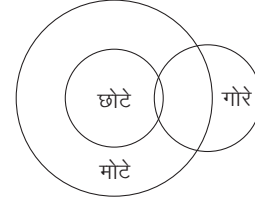

आरेख से स्पष्ट है कि दोनों ही निष्कर्ष सही हैं।

## प्रश्नावली 1.1

**निर्देश** (प्र.सं. 1-10) दिए गए प्रत्येक प्रश्न में दिए गए कथनों और निष्कर्षों को ध्यानपूर्वक पढ़ें। आपको कथनों में दी गई जानकारी को सत्य मानना है, भले ही वे सर्वज्ञात तथ्यों से अलग प्रतीत होते हों और आपको यह चयन करना है कि कौन-सा/से निष्कर्ष यथोचित से परे तर्कसंगत रूप से कथनों का अनुसरण करता है/करते हैं?

**उत्तर दीजिए**

- (a) केवल निष्कर्ष I अनुसरण करता है  
(b) केवल निष्कर्ष II अनुसरण करता है  
(c) कोई भी निष्कर्ष अनुसरण नहीं करता है  
(d) दोनों निष्कर्ष अनुसरण करते हैं

**1. कथन** सभी ग्रह तारें हैं।

सभी तारे चन्द्रमा हैं।

(UPSSSC अधीनस्थ कृषि सेवा प्राविधिक सहायक भर्ती परीक्षा 2019)

**निष्कर्ष I.** कुछ तारे ग्रह हैं।

II. कुछ चन्द्रमा ग्रह हैं।

**2. कथन** सभी जूते मोजे हैं।

सभी मोजे शर्ट हैं।

(UPSSSC विधान भवन रक्षक/वनरक्षक 2018)

**निष्कर्ष I.** कुछ मोजे जूते हैं।

II. कुछ शर्ट जूते हैं।

**3. कथन** सभी पानी जहाज, हवाईजहाज हैं।

सभी बसें, पानी जहाज हैं।

**निष्कर्ष I.** सभी बस जो पानी जहाज हैं, वे आवश्यक रूप से हवाईजहाज होंगे।

II. बहुत थोड़ी मोटरगाड़ियाँ, पानी जहाज हैं।

(UPSSSC UDA/LDA भर्ती परीक्षा 2015)

**4. कथन** सभी जगुआर चीता हैं, सभी पैंथर चीता हैं।

**निष्कर्ष I.** सभी जगुआर पैंथर्स हैं।

II. कुछ जगुआर पैंथर्स हैं।

(RRB ग्रुप डी परीक्षा 2018)

**5. कथन** सभी टॉनिक्स विषाक्त पदार्थ हैं। सभी विषाक्त पदार्थ जहर हैं।

**निष्कर्ष I.** सभी जहर टॉनिक हैं।

II. कुछ जहर टॉनिक हैं।

(RRB ग्रुप डी परीक्षा 2018)

**6. कथन** सभी तेंदुए शेर हैं। कुछ बाघ तेंदुए हैं।

**निष्कर्ष I.** कुछ बाघ शेर हैं।

II. कोई शेर बाघ नहीं है।

(RRB ग्रुप डी परीक्षा 2018)

**7. कथन** कोई भी जॉकी ऐस नहीं है। कोई भी ऐस क्वीन नहीं है।

**निष्कर्ष I.** कोई भी जॉकी क्वीन नहीं है।

II. सभी क्वीन जॉकी हैं।

(RRB ग्रुप डी परीक्षा 2018)

**8. कथन** सभी स्लेट सूरज हैं।

कुछ तारें सूरज हैं।

**निष्कर्ष I.** सभी स्लेट तारें हैं।

II. सभी तारें स्लेट हैं।

(RRB ग्रुप डी परीक्षा 2018)

**9. कथन** सभी पक्षी लम्बे हैं। कुछ लम्बे मोर हैं।

**निष्कर्ष I.** कुछ पक्षी मोर हैं।

II. कुछ मोर लम्बे हैं।

(RRB NTPC फेज-1 परीक्षा 2016)

**10. कथन** कुछ हाथी शेर हैं।

कुछ शेर ऊँट हैं।

**निष्कर्ष I.** कुछ गाय ऊँट हैं।

II. सभी शेर गाय हैं।

(RRB NTPC फेज-1 परीक्षा 2016)

**निर्देश** (प्र.सं. 11-15) नीचे दिए गए प्रत्येक प्रश्न में दो कथन और उसके बाद दो निष्कर्ष I तथा II दिए गए हैं। आपको दिए गए कथनों को सत्य मानना है, भले ही वे सर्वज्ञात तथ्यों से भिन्न प्रतीत होते हों। दोनों निष्कर्षों को पढ़िए और फिर तय कीजिए कि दिया गया कौन-सा निष्कर्ष दिए गए कथनों का तार्किक रूप से अनुसरण करता है, भले ही सर्वज्ञात तथ्य कुछ भी हों?

**उत्तर दीजिए**

(RBI Assist. Pre 2016)

- (a) यदि या निष्कर्ष I या II सत्य है  
 (b) यदि दोनों निष्कर्ष I तथा II सत्य हैं  
 (c) यदि न तो निष्कर्ष I और न ही निष्कर्ष II सत्य है  
 (d) यदि केवल निष्कर्ष II सत्य है  
 (e) यदि केवल निष्कर्ष I सत्य है

**11. कथन** कुछ प्लग टैबलेट हैं। कोई भी टैबलेट दरवाजा नहीं है।  
**निष्कर्ष** I. कुछ प्लग निश्चित रूप से दरवाजा नहीं हैं।  
 II. सभी दरवाजे प्लग हैं।

**12. कथन** सभी फूल काँटे हैं। कुछ फूल पतियाँ हैं।  
**निष्कर्ष** I. कोई भी पत्ती काँटा नहीं है।  
 II. कुछ काँटे पतियाँ हैं।

**13. कथन** कोई भी कुत्ता बिल्ली नहीं है। सभी बिल्लियाँ चटाई हैं।  
**निष्कर्ष** I. कुछ कुत्ते चटाई हैं।  
 II. सभी कुत्ते कभी चटाई नहीं हो सकते।

**14. कथन** सभी गेंद पेन्सिल हैं। सभी चाबियाँ गेंद हैं।  
**निष्कर्ष** I. कम-से-कम कुछ पेन्सिल चाबियाँ हैं।  
 II. सभी पेन्सिल गेंदें हैं।

**15. कथन** कुछ मोमबतियाँ माचिस हैं। कुछ माचिस रॉकेट हैं।  
**निष्कर्ष** I. कम-से-कम कुछ रॉकेट मोमबतियाँ हैं।  
 II. कोई भी रॉकेट मोमबती नहीं है।

**निर्देश** (प्र.सं. 16 और 17) दो कथन दिए गए हैं। जिसके आगे दो/चार निष्कर्ष निकाले गए हैं। आपको विचार करना है कि कथन सत्य हैं चाहे वह सामान्यतः ज्ञात तथ्यों से भिन्न प्रतीत होते हों। आपको निर्णय करना है कि दिए गए कथनों में से कौन-सा निश्चित रूप में सही निष्कर्ष निकाला जा सकता है। अपने उत्तर को निर्दिष्ट कीजिए?

(SSC Steno 2016)

**16. कथन** सभी सेब सन्तरे हैं।  
 कुछ सन्तरे पपीते हैं।  
**निष्कर्ष** I. कुछ सेब पपीते हैं। II. कुछ पपीते सेब हैं।

- (a) केवल निष्कर्ष I निकलता है  
 (b) केवल निष्कर्ष II निकलता है  
 (c) निष्कर्ष I और II दोनों निकलते हैं  
 (d) न तो निष्कर्ष I और न ही II निकलता है

**17. कथन** सभी हवाईजहाज रेलगाड़ी हैं।  
 कुछ रेलगाड़ियाँ कुर्सी हैं।  
**निष्कर्ष** I. कुछ हवाईजहाज कुर्सी हैं।  
 II. कुछ कुर्सी हवाईजहाज हैं।  
 III. कुछ कुर्सी रेलगाड़ियाँ हैं।  
 IV. कुछ रेलगाड़ियाँ हवाईजहाज हैं।  
 (a) निष्कर्ष I व II सत्य हैं  
 (b) निष्कर्ष I व III सत्य हैं  
 (c) निष्कर्ष II व III सत्य हैं  
 (d) निष्कर्ष III व IV सत्य हैं

**18. दिए गए कथन को सही मानकर यह तय करें कि नीचे दिए निष्कर्षों में से कौन-सा निष्कर्ष दिए गए कथन के निश्चित तौर पर निकाला जा सकता है?**  
**कथन** नदियाँ पूजनीय हैं।  
 सभी देवता पूजनीय हैं।

**निष्कर्ष** I. सभी नदियाँ देवता हैं।

II. सभी देवता नदियाँ हैं।

- (a) न तो I न ही II अनुसरण करता है  
 (b) केवल निष्कर्ष I अनुसरण करता है  
 (c) I और II दोनों अनुसरण करते हैं  
 (d) केवल निष्कर्ष II अनुसरण करता है

**19. दिए गए कथनों को सच मानकर चले और यह तय करें कि कौन-से निष्कर्ष कथनों में से निश्चित रूप से निकाले जा सकते हैं?**

**कथन** कुछ फल सब्जियाँ हैं।

कुछ सब्जियाँ खाद्य नहीं हैं।

**निष्कर्ष** I. कुछ फल खाद्य नहीं हैं।

II. कुछ सब्जियाँ फल हैं।

(RRB ALP 2018)

- (a) I और II दोनों सही नहीं हैं (b) केवल निष्कर्ष II सही है  
 (c) I और II दोनों सही हैं (d) केवल निष्कर्ष I सही है

**निर्देश** (प्र.सं. 20-24) नीचे दिए गए प्रत्येक प्रश्न में दो कथन और उसके बाद दो निष्कर्ष I और II दिए गए हैं। आपको दिए गए दोनों कथनों को सत्य मानना है, भले ही वे सर्वज्ञात तथ्यों से भिन्न प्रतीत होते हों। सभी निष्कर्षों को पढ़िए और फिर तय कीजिए कि दिया गया कौन-सा निष्कर्ष दिए गए कथनों का तार्किक रूप से अनुसरण करता है, भले ही सर्वज्ञात तथ्य कुछ भी हों?

**उत्तर दीजिए**

(IBPS Clerk 2012)

- (a) केवल निष्कर्ष I अनुसरण करता है  
 (b) केवल निष्कर्ष II अनुसरण करता है  
 (c) या तो निष्कर्ष I या II अनुसरण करता है  
 (d) न तो निष्कर्ष I न ही II अनुसरण करता है  
 (e) दोनों निष्कर्ष I और II अनुसरण करते हैं

**20. कथन** कुछ पेड़ झाड़ियाँ हैं।  
 सभी फूल झाड़ियाँ हैं।  
**निष्कर्ष** I. कम-से-कम कुछ झाड़ियाँ पेड़ हैं।  
 II. कम-से-कम कुछ फूल पेड़ हैं।

**21. कथन** सभी रंग पेंट हैं।  
 कोई पेंट कूची नहीं है।  
**निष्कर्ष** I. कम-से-कम कुछ कूचियाँ रंग हैं। II. कोई कूची रंग नहीं है।

**22. कथन** कुछ केमिकल ऑर्गेनिक हैं।  
 सभी ऑर्गेनिक उर्वरक हैं।  
**निष्कर्ष** I. कम-से-कम कुछ उर्वरक केमिकल हैं।  
 II. सभी उर्वरक ऑर्गेनिक हैं।

**23. कथन** कोई हवा ठोस नहीं है।  
 कुछ ठोस द्रव हैं।  
**निष्कर्ष** I. कोई द्रव हवा नहीं है।  
 II. कुछ हवाएँ निश्चित रूप से द्रव नहीं हैं।

**24. कथन** सभी रत्न हीरे हैं।  
 सभी हीरे चट्टानें हैं।  
**निष्कर्ष** I. कम-से-कम कुछ चट्टानें रत्न हैं। II. सभी रत्न चट्टानें हैं।

**25. दिए गए कथन को सही मानकर यह तय करें कि नीचे दिए निष्कर्षों में से कौन-सा निष्कर्ष दिए गए कथन के निश्चित तौर पर निकाला जा सकता है?**

**कथन** कुछ व्यक्ति महान होते हैं।

कुछ व्यक्ति बुद्धिमान होते हैं।

(UPSC CSAT 2015)

**निष्कर्ष** I. व्यक्ति या तो महान होते हैं या बुद्धिमान।

II. कुछ व्यक्ति न तो महान होते हैं, न ही बुद्धिमान।

- (a) केवल निष्कर्ष I निकलता है  
 (b) केवल निष्कर्ष II निकलता है  
 (c) निष्कर्ष I और II दोनों निकलते हैं  
 (d) न तो निष्कर्ष I और न ही निष्कर्ष II निकलता है

**निर्देश** (प्र. सं. 26 और 27) नीचे दिए गए प्रत्येक प्रश्न में कुछ कथन और उनके बाद उन कथनों पर आधारित कुछ निष्कर्ष दिए गए हैं, हालाँकि उनमें सामान्य ज्ञात तथ्यों से भिन्नता हो सकती है। सभी निष्कर्ष पढ़ें और फिर निर्धारित करें कि दिए गए कौन-से निष्कर्ष, दिए गए कथनों के आधार पर युक्तिसंगत हैं? (SSC CGL 2017)

- 26. कथन** सभी अँगूर हरे हैं।  
कुछ हरे सख्त हैं।  
**निष्कर्ष** I. कुछ हरे अँगूर हैं। II. कुछ सख्त अँगूर हैं।  
III. कोई हरा सख्त नहीं है।  
(a) केवल निष्कर्ष I सही है (b) निष्कर्ष I तथा II सही हैं  
(c) निष्कर्ष I तथा III सही हैं (d) सभी निष्कर्ष सही हैं

- 27. कथन** सभी गाड़ियाँ काली हैं।  
कोई काला चमकीला नहीं है।  
**निष्कर्ष** I. कुछ गाड़ियाँ चमकीली हैं। II. कोई गाड़ी चमकीली नहीं है।  
III. कोई चमकीली गाड़ी नहीं है।  
(a) निष्कर्ष I तथा II सही हैं (b) निष्कर्ष II तथा III सही हैं  
(c) निष्कर्ष I तथा III सही हैं (d) सभी निष्कर्ष सही हैं

**निर्देश** (प्र.सं. 28-33) निम्नलिखित प्रत्येक प्रश्न में दिए गए कथन (कथनों) और निष्कर्ष को सावधानी से पढ़ें। यह मानते हुए कि कथन में दी गई जानकारी सही है, भले ही यह आम तौर पर ज्ञात तथ्यों से भिन्न दिखाई देती हो, कथन से उन तर्कसंगत रूप से अनुसरण करने वाले निष्कर्षों का चयन करें जो न्यायोचित संदेह से परे हों।

- 28. कथन** सभी तीन भुजाओं वाली आकृतियाँ त्रिभुज हैं।  
कोई त्रिभुज वृत्त नहीं है।  
**निष्कर्ष** I. सभी त्रिभुजों में तीन भुजाएँ हैं।  
II. किसी भी वृत्त में तीन भुजाएँ नहीं हैं। (RRB ग्रुप डी परीक्षा 2018)  
(a) दोनों निष्कर्ष I और II पालन करते हैं  
(b) केवल निष्कर्ष I पालन करता है  
(c) न तो निष्कर्ष I और न ही II पालन करते हैं  
(d) केवल निष्कर्ष II पालन करता है

- 29. कथन** सभी क्लिप पिन हैं। सभी पिन किताबें हैं।  
**निष्कर्ष** I. सभी क्लिप किताबें हैं।  
II. कुछ पिन क्लिप हैं। (RRB ग्रुप डी परीक्षा 2018)  
(a) केवल II अनुसरण करता है  
(b) या तो I और या II अनुसरण करता है  
(c) दोनों I और II अनुसरण करते हैं  
(d) केवल I अनुसरण करता है

- 30. कथन** कुछ मोर गोरैया हैं।  
कुछ गोरैया कौवा नहीं हैं।  
**निष्कर्ष** I. कुछ गोरैया मोर हैं। II. कुछ कौवे मोर हैं।  
(a) केवल निष्कर्ष I अनुसरण करता है (RRB ग्रुप डी परीक्षा 2018)  
(b) न तो निष्कर्ष I और न ही II अनुसरण करता है  
(c) दोनों निष्कर्ष I और II अनुसरण करते हैं  
(d) केवल निष्कर्ष II अनुसरण करता है

- 31. कथन** कुछ छात्र अंग्रेजी में कमजोर हैं।  
वे सभी, जो अंग्रेजी में कमजोर हैं, गायक हैं।  
**निष्कर्ष** कुछ गायक अंग्रेजी में कमजोर हैं (RRB ग्रुप डी परीक्षा 2018)  
(a) सम्भवतः सत्य है (b) निश्चित रूप से सत्य है  
(c) निश्चित रूप से असत्य है (d) असंगत है

- 32. कथन** कुछ बैग वॉलेट हैं।  
कुछ वॉलेट ट्रॉली हैं।  
**निष्कर्ष** I. कुछ बैग ट्रॉली हैं।  
II. सभी वॉलेट ट्रॉली हैं। (RRB ग्रुप डी परीक्षा 2018)

- (a) केवल I अनुसरण करता है (b) केवल II अनुसरण करता है  
(c) न तो निष्कर्ष I और न ही II अनुसरण करता है  
(d) निष्कर्ष I और II दोनों अनुसरण करते हैं

- 33. कथन** कोई पेड़ बंजर नहीं हैं।  
कुछ बंजर भूमि है।  
**निष्कर्ष** I. कुछ पेड़ भूमि हैं। II. कुछ बंजर पेड़ हैं।  
(a) केवल निष्कर्ष I तर्कसंगत है (RRB ग्रुप डी परीक्षा 2018)  
(b) केवल निष्कर्ष II तर्कसंगत है  
(c) निष्कर्ष I और II दोनों तर्कसंगत हैं  
(d) न तो I और न ही II तर्कसंगत है

- 34. नीचे दिए गए प्रश्न में कुछ कथन और उनके बाद उन कथनों पर आधारित कुछ निष्कर्ष दिए गए हैं। हालाँकि उनमें सामान्य ज्ञात तथ्यों में भिन्नता हो सकती है। सभी निष्कर्ष पढ़ें और फिर निर्धारित करें कि दिए गए कौन-से निष्कर्ष, दिए गए कथनों के आधार पर युक्तिसंगत हैं? (SSC Steno 2017)**  
**कथन** कुछ सफेद पीले हैं।  
सभी पीले नीले हैं।  
**निष्कर्ष** I. कुछ नीले सफेद हैं। II. कुछ पीले सफेद हैं।  
(a) केवल I (b) केवल II  
(c) न तो I न ही II (d) I तथा II दोनों

- 35. नीचे दिए गए प्रश्न में कुछ कथन और उनके बाद उन कथनों पर आधारित कुछ निष्कर्ष दिए गए हैं, हालाँकि उनमें सामान्य ज्ञात तथ्यों से भिन्नता हो सकती है। सभी निष्कर्ष पढ़ें और फिर निर्धारित करें कि दिए गए कौन-से निष्कर्ष, दिए गए कथनों के आधार पर युक्तिसंगत हैं? (SSC Steno 2017)**  
**कथन** सभी कान हाथ हैं।  
कोई हाथ नाक नहीं है।  
**निष्कर्ष** I. कोई कान नाक नहीं है। II. सभी नाक कान हैं।  
III. कुछ हाथ नाक हैं।  
(a) केवल I (b) केवल II (c) केवल III (d) कोई भी सही नहीं है

**निर्देश** (प्र.सं. 36 और 37) नीचे दिए गए प्रश्नों में कुछ कथन और उनके बाद उन कथनों पर आधारित कुछ निष्कर्ष दिए गए हैं। दिए गए कथनों को सही मानें, चाहे उनमें सामान्य ज्ञात तथ्यों से भिन्नता हो। सभी निष्कर्ष पढ़ें और फिर निर्धारित करें कि दिए गए कौन-से निष्कर्ष, दिए गए कथनों के आधार पर युक्तिसंगत हैं? (SSC Constable 2017)

- 36. कथन** सभी पत्तियाँ हरी हैं।  
कुछ पत्तियाँ कठोर हैं।  
**निष्कर्ष** I. कुछ कठोर हरे हैं। II. सभी हरी पत्तियाँ हैं।  
(a) केवल निष्कर्ष I सही है (b) केवल निष्कर्ष II सही है  
(c) दोनों ही निष्कर्ष सही हैं (d) न तो निष्कर्ष I न ही II सही है

- 37. कथन** सभी गुलाबी दरवाजे हैं। सभी पुरुष दरवाजे हैं।  
**निष्कर्ष** I. कुछ पुरुष गुलाबी हैं। II. सभी दरवाजे गुलाबी हैं।  
III. सभी गुलाबी पुरुष हैं।  
(a) केवल निष्कर्ष I सही है (b) केवल निष्कर्ष II सही हैं।  
(c) निष्कर्ष II तथा III सही हैं (d) कोई निष्कर्ष सही नहीं है

- 38. दो कथन दिए गए हैं जिसके बाद दो निष्कर्ष I और II निकाले गए हैं। आपको विचार करना है कि कथन सत्य है चाहे वह सामान्यतः ज्ञात तथ्यों से भिन्न प्रतीत होता है। आपको निर्णय करना है कि दिए गए कथन में से कौन-सा निश्चित रूप से सही निष्कर्ष निकाला जा सकता है। अपने उत्तर को निर्दिष्ट कीजिए?**  
**कथन** सभी बच्चे विद्यार्थी हैं। सभी विद्यार्थी खिलाड़ी हैं।  
**निष्कर्ष** I. सभी क्रिकेट खिलाड़ी विद्यार्थी हैं। II. सभी बच्चे खिलाड़ी हैं। (SSC Constable 2015)  
(a) केवल निष्कर्ष II निकलता है  
(b) निष्कर्ष I और II दोनों निकलते हैं  
(c) न तो निष्कर्ष I और न ही II निकलता है  
(d) केवल निष्कर्ष I निकलता है

## उत्तर सहित व्याख्या

1. (d) कथनानुसार,

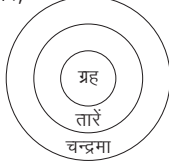

निष्कर्ष I. ✓ II. ✓

अतः उपरोक्त से स्पष्ट है कि दोनों निष्कर्ष निकलते हैं।

2. (d) प्रश्नानुसार,

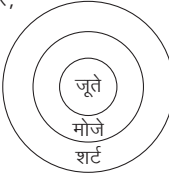

निष्कर्ष I. ✓ II. ✓

अतः दोनों निष्कर्ष I व II अनुसरण करते हैं।

3. (a) प्रश्नानुसार,

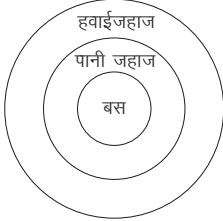

अतः स्पष्ट है कि सभी बस जो पानी जहाज हैं, वे आवश्यक रूप से हवाईजहाज होंगे।

4. (c) कथनानुसार,

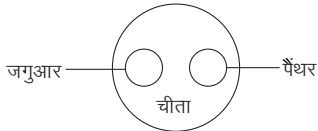

निष्कर्ष I. (X) II. (X)

न तो निष्कर्ष I और न ही II निकलता है।

5. (b) कथनानुसार,

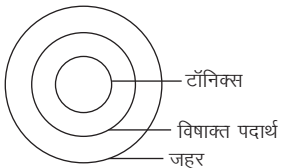

निष्कर्ष I. (X) II. (✓)

अतः केवल निष्कर्ष II अनुसरण करता है।

6. (a) कथनानुसार,

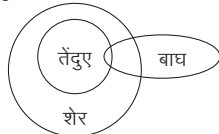

निष्कर्ष I. (✓) II. (X)

अतः केवल निष्कर्ष I अनुसरण करता है।

7. (c) कथनानुसार,

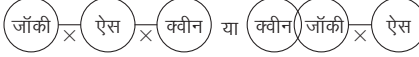

निष्कर्ष I. (X) II. (X)

अतः कोई भी निष्कर्ष अनुसरण नहीं करता है।

8. (c) कथनानुसार,

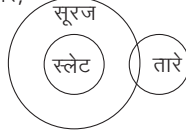

निष्कर्ष I. (X) II. (X)

अतः न तो निष्कर्ष I और न ही निष्कर्ष II अनुसरण करता है।

9. (b) कथनानुसार,

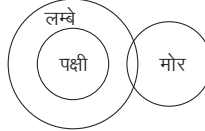

निष्कर्ष I. (X) II. (✓)

अतः केवल निष्कर्ष II अनुसरण करता है।

10. (c) कथनानुसार,



निष्कर्ष I. (X) II. (X)

अतः कोई भी निष्कर्ष अनुसरण नहीं करता है।

11. (e) कथनानुसार,

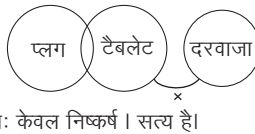

अतः केवल निष्कर्ष I सत्य है।

12. (d) कथनानुसार,

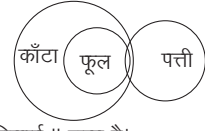

अतः निष्कर्ष II सत्य है।

13. (c) कथनानुसार,

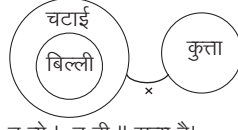

अतः न तो I, न ही II सत्य है।

14. (e) कथनानुसार,

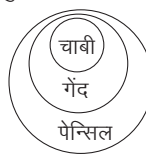

आरेख से स्पष्ट है कि केवल निष्कर्ष I सत्य है।

15. (a) कथनानुसार,

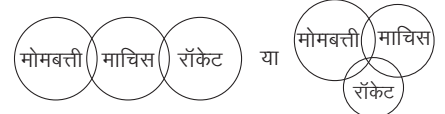

आरेख से स्पष्ट है कि या तो निष्कर्ष I या II सत्य है।

16. (d) कथनानुसार,

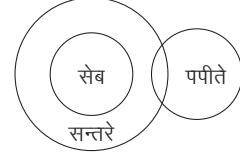

निष्कर्ष I. (X) II. (X)

अतः न तो निष्कर्ष I और न ही II निकलता है।

17. (d) कथनानुसार,

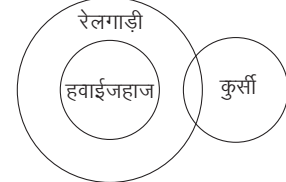

निष्कर्ष I. (X) II. (X) III. (✓) IV. (✓)

अतः निष्कर्ष III और IV दोनों सत्य हैं।

18. (a)



निष्कर्ष I. (X) II. (X)

अतः न तो निष्कर्ष I और न ही II अनुसरण करता है।

19. (b)



निष्कर्ष I. (X) II. (✓)

अतः निष्कर्ष II सही है।

20. (a) कथनानुसार,

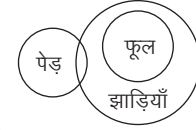

निष्कर्ष I. (✓) II. (X)

अतः केवल निष्कर्ष I अनुसरण करता है।

21. (b) कथनानुसार,

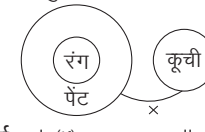

निष्कर्ष I. (X) II. (✓)

अतः केवल निष्कर्ष II अनुसरण करता है।

22. (a) कथनानुसार,

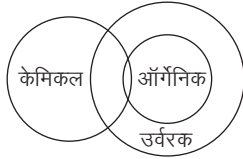

निष्कर्ष I. (✓) II. (X)

अतः केवल निष्कर्ष I अनुसरण करता है।

23. (d) कथनानुसार,



निष्कर्ष I. (X) II. (X)

अतः निष्कर्ष I और II दोनों अनुसरण नहीं करते हैं।

24. (e) कथनानुसार,



निष्कर्ष I. (✓) II. (✓)

अतः दोनों निष्कर्ष I और II अनुसरण करते हैं।

25. (d) कथनानुसार,

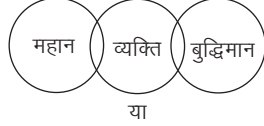

निष्कर्ष I. (X) II. (X)

अतः न तो निष्कर्ष I और न ही निष्कर्ष II निकलता है।

26. (a) कथनानुसार,

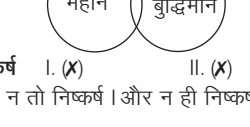

निष्कर्ष I. (✓) II. (X) III. (X)

आरेख से स्पष्ट है कि केवल निष्कर्ष I सही है।

27. (b) कथनानुसार,

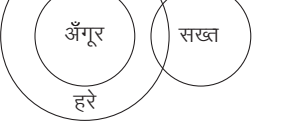

निष्कर्ष I. (X) II. (✓) III. (✓)

आरेख से स्पष्ट है कि निष्कर्ष II तथा III सही हैं।

28. (d) कथनानुसार,

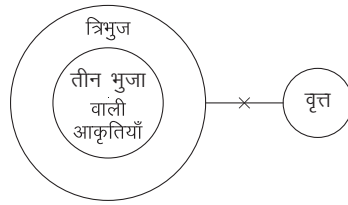

निष्कर्ष I. (X) II. (✓)

अतः उपरोक्त से स्पष्ट है कि निष्कर्ष II पालन करता है।

29. (c) कथनानुसार,

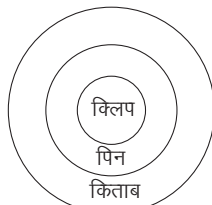

निष्कर्ष I. (✓) II. (✓)

अतः दोनों निष्कर्ष अनुसरण करते हैं।

30. (a) कथनानुसार,

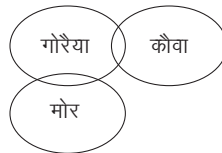

निष्कर्ष I. (✓) II. (X)

अतः कथनानुसार केवल निष्कर्ष I अनुसरण करता है।

31. (b) कथनानुसार,

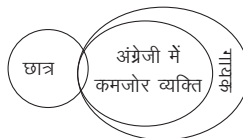

अतः निष्कर्ष "कुछ गायक अंग्रेजी में कमजोर हैं।" निश्चित रूप से सत्य है।

32. (c) कथनानुसार,

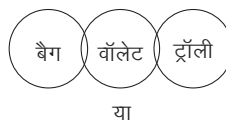

निष्कर्ष I. (X) II. (X)

अतः न तो निष्कर्ष I और न ही II अनुसरण करता है।

33. (d) कथनानुसार,

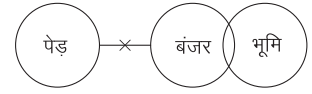

निष्कर्ष I. (X) II. (X)

अतः न तो निष्कर्ष I और न ही निष्कर्ष II तर्कसंगत है।

34. (d) कथनानुसार,

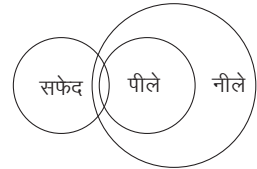

निष्कर्ष I. (✓) II. (✓)

अतः निष्कर्ष I और II दोनों सही हैं।

35. (a) कथनानुसार,

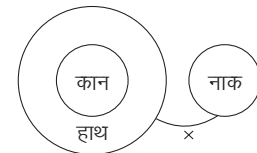

निष्कर्ष I. (✓) II. (X)

III. (X)

अतः केवल निष्कर्ष I सत्य है।

36. (a) कथनानुसार,

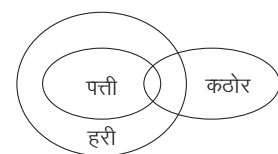

आरेख से स्पष्ट है कि केवल निष्कर्ष I सही है।

37. (d) कथनानुसार,

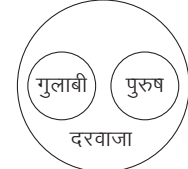

आरेख से स्पष्ट है कि कोई निष्कर्ष सही नहीं है।

38. (a) कथनानुसार,

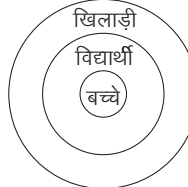

निष्कर्ष I. (X) II. (✓)

आरेख से स्पष्ट है कि केवल निष्कर्ष II निकलता है।



## प्रकार 2. तीन कथन और दो या दो से अधिक निष्कर्ष पर आधारित

इस प्रकार के अन्तर्गत आने वाले प्रश्नों में, तीन कथन और दो या दो से अधिक निष्कर्ष दिए गए होते हैं। अभ्यर्थियों को दिए गए कथनों के आधार पर निष्कर्षों की वैधता की जाँच करनी होती है और इसी आधार पर सही उत्तर विकल्प का चयन करना होता है।

**निर्देश** (उदाहरण सं. 10-13) नीचे दिए गए प्रत्येक प्रश्न में तीन कथन और उसके बाद दो निष्कर्ष। तथा ॥ दिए गए हैं। आपको दिए गए कथनों को सत्य मानना है, भले ही वे सर्वज्ञात तथ्यों से भिन्न प्रतीत होते हों। दोनों निष्कर्षों को पढ़िए और फिर तय कीजिए कि दिया गया कौन-सा निष्कर्ष दिए गए कथनों का तार्किक रूप से अनुसरण करता है, भले ही सर्वज्ञात तथ्य कुछ भी हों? (RBI Assist. Manager 2017)

उत्तर दीजिए

- यदि या तो निष्कर्ष I या II सत्य है
- यदि दोनों निष्कर्ष सत्य हैं
- यदि कोई भी निष्कर्ष सत्य नहीं है
- यदि केवल निष्कर्ष I सत्य है
- यदि केवल निष्कर्ष II सत्य है

- **उदाहरण 10.** कथन सभी उपयोगकर्ता फायदा हैं।  
कोई भी फायदा लाभ नहीं है।  
कुछ लाभ प्राप्ति हैं।

- निष्कर्ष I.** सभी प्राप्तियों के फायदा होने की एक सम्भावना है।  
**II.** कोई भी लाभ उपयोगकर्ता नहीं है।

**व्याख्या** (e) कथनानुसार,

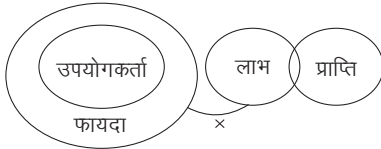

आरेख से स्पष्ट है कि केवल निष्कर्ष II सत्य है।

- **उदाहरण 11.** कथन कुछ इण्टरव्यू बाते हैं। सभी बाते मीटिंग हैं।  
सभी सभाएँ मीटिंग हैं।

- निष्कर्ष I.** कम-से-कम कुछ मीटिंग इण्टरव्यू हैं।  
**II.** सभी सभाओं के इण्टरव्यू होने की एक सम्भावना है।

**व्याख्या** (b) कथनानुसार,

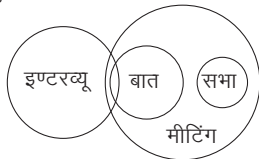

अतः दोनों निष्कर्ष सत्य हैं।

- **उदाहरण 12.** कथन कोई भी कार्ड टैग नहीं है। सभी टैग लेबल हैं।  
सभी लेबल निशान हैं।

- निष्कर्ष I.** कुछ निशान कार्ड हैं। **II.** कोई भी निशान कार्ड नहीं है।

**व्याख्या** (a) कथनानुसार,

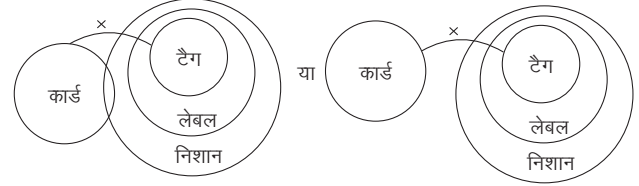

या तो निष्कर्ष I या II सत्य है।

- **उदाहरण 13.** कथन कुछ इण्टरव्यू बाते हैं। सभी बाते मीटिंग है।  
सभी सभाएँ मीटिंग हैं।

- निष्कर्ष I.** कोई भी सभा बात नहीं है। **II.** कुछ बाते सभाएँ हैं।

**व्याख्या** (a) कथनानुसार,

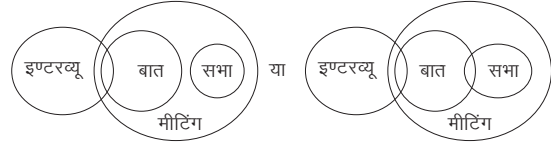

आरेख से स्पष्ट है कि या तो निष्कर्ष I या तो II सत्य है।

- **उदाहरण 14.** दिए गए प्रश्न में तीन कथन तथा उसके आगे चार निष्कर्ष दिए गए हैं। आपको दिए गए कथनों को सत्य मानकर निष्कर्ष ज्ञात करना है, चाहे सर्वज्ञात तथ्य कुछ भी हों।

**कथन** सभी लिपिक अधीक्षक हैं।

सभी अधीक्षक प्रबन्धक हैं।

सभी प्रबन्धक पर्यवेक्षक हैं।

(SSC 10+2 2014)

**निष्कर्ष I.** सभी पर्यवेक्षक लिपिक हैं। **II.** कोई लिपिक पर्यवेक्षक नहीं है।

**III.** कुछ प्रबन्धक लिपिक हैं। **IV.** सभी अधीक्षक लिपिक हैं।

(a) केवल निष्कर्ष I निकलता है (b) केवल निष्कर्ष II निकलता है

(c) केवल निष्कर्ष III निकलता है (d) केवल निष्कर्ष IV निकलता है

**व्याख्या** (c) कथनानुसार,

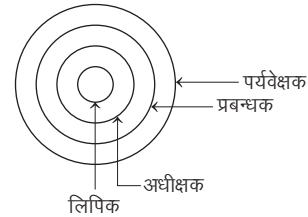

अतः केवल निष्कर्ष III निकलता है।



## प्रश्नावली 1.2

**निर्देश** (प्र.सं. 1 और 2) नीचे प्रत्येक प्रश्न/प्रश्न समूह में तीन कथन और उसके बाद दो निष्कर्ष I और II दिए गए हैं। आपको दिए गए तीनों कथनों को सत्य मानना है भले ही वे सर्वज्ञात तथ्यों से भिन्न प्रतीत हों। दोनों निष्कर्षों को पढ़िए, फिर तय कीजिए कि कौन-सा निष्कर्ष दिए गए कथनों का तर्कसंगत रूप से अनुसरण करता है, चाहे सर्वज्ञात तथ्य कुछ भी हों?

### उत्तर दीजिए

- (a) केवल निष्कर्ष I अनुसरण करता है  
(b) केवल निष्कर्ष II अनुसरण करता है  
(c) या तो निष्कर्ष I या निष्कर्ष II अनुसरण करता है  
(d) न तो निष्कर्ष I और न ही निष्कर्ष II अनुसरण करता है  
(e) निष्कर्ष I और II दोनों अनुसरण करते हैं

1. कथन कुछ इलेक्शन्स पोलज हैं।  
सभी पोलज रिजल्ट्स हैं।  
सभी रिजल्ट्स विन्स हैं।  
**(IBPS PO 2012)**

निष्कर्ष I. कुछ विन्स इलेक्शन्स हैं।  
II. सभी पोलज विन्स हैं।

2. कथन कोई मेज लकड़ी नहीं है।  
कुछ लकड़ियाँ कुर्सियाँ हैं।  
सभी कुर्सियाँ पत्थर हैं।  
**(IBPS PO 2012)**

निष्कर्ष I. कोई पत्थर मेज नहीं है।  
II. कुछ पत्थर लकड़ियाँ हैं।

**निर्देश** (प्र.सं. 3-10) नीचे दिए गए प्रत्येक प्रश्न में तीन और उसके बाद कुछ निष्कर्ष दिए गए हैं। आपको दिए गए तीनों कथनों को सत्य मानना है भले ही वे सर्वज्ञात तथ्यों से भिन्न प्रतीत होते हों। निष्कर्षों को पढ़िए और फिर तय कीजिए कि कौन-सा निष्कर्ष दिए गए कथनों का तर्कसंगत रूप में अनुसरण करता है?

3. कथन कुछ पेपर पेन्सिल है। कुछ पेन्सिल रबर हैं।  
सभी रबर डिब्बे हैं।  
निष्कर्ष I. कुछ रबर पेपर हैं।  
II. कुछ पेपर डिब्बे हैं।  
**(RRB NTPC फेज-I परीक्षा 2016)**

- (A) केवल निष्कर्ष I अनुसरण करता है  
(B) केवल निष्कर्ष II अनुसरण करता है  
(C) दोनों निष्कर्ष I और II अनुसरण करते हैं  
(D) न तो निष्कर्ष I और न ही निष्कर्ष II अनुसरण करता है  
(a) A (b) B (c) D (d) C

4. कथन सभी दरवाजे चाबियाँ हैं।  
सभी चाबियाँ बल्ले हैं।  
कुछ घड़ियाँ बल्ले हैं।  
निष्कर्ष I. कुछ बल्ले दरवाजे हैं।  
II. कुछ घड़ियाँ चाबियाँ हैं।  
III. सभी चाबियाँ दरवाजे हैं।  
**(RRB NTPC फेज-I परीक्षा 2016)**

- (A) I और II दोनों (B) केवल I  
(C) केवल II (D) I और III दोनों  
(a) A (b) D (c) B (d) C

5. कथन कुछ बेन्चिस ऑटो हैं।  
सभी बक्से ऑटो हैं।  
सभी कलम बेन्चिस हैं।  
निष्कर्ष I. कुछ बेन्चिस बक्से हैं। II. कोई कलम ऑटो नहीं है।  
III. कुछ बक्से बेन्चिस हैं।  
**(RRB NTPC फेज-I परीक्षा 2016)**

- (A) तीनों में से एक भी नहीं (B) केवल I और II  
(C) केवल I और III (D) केवल II और III  
(a) A (b) C (c) D (d) B

6. कथन सभी तार पुस्तकें हैं।  
सभी प्लेट्स पुस्तकें हैं।  
सभी वॉलेट्स प्लेट्स हैं।  
निष्कर्ष I. कुछ तार प्लेट्स हैं। II. कुछ पुस्तकें तार हैं।  
III. कुछ पुस्तकें वॉलेट्स हैं।  
**(RRB NTPC फेज-I परीक्षा 2016)**

- (A) केवल I (B) II और III  
(C) I और II (D) I और III  
(a) D (b) C (c) B (d) A

7. कथन कुछ कप्स पिन्स हैं।  
कुछ पिन्स कवर्स हैं।  
सभी कवर्स कलम हैं।  
निष्कर्ष I. कुछ कलम पिन्स हैं। II. कुछ कवर्स कप्स हैं।  
III. कोई भी कप्स पिन्स नहीं हैं।  
IV. कुछ पिन्स कप्स हैं।  
**(RRB NTPC फेज-I परीक्षा 2016)**

- (A) I और II दोनों (B) II और IV दोनों  
(C) II और III दोनों (D) I और IV दोनों  
(a) D (b) C (c) B (d) A

8. कथन सभी कमरे पंखे हैं।  
सभी कमरे कप हैं।  
सभी पंखे बिस्तर हैं।  
निष्कर्ष I. सभी बिस्तर पंखे हैं। II. कुछ कमरे बिस्तर हैं।  
III. कुछ कप बिस्तर हैं। IV. सभी बिस्तर कप नहीं हैं।  
**(RRB NTPC फेज-I परीक्षा 2016)**

- (A) केवल निष्कर्ष I निकलता है (B) केवल निष्कर्ष II और III निकलते हैं  
(C) केवल निष्कर्ष I और या तो निष्कर्ष II या IV निकलता है।  
(D) केवल निष्कर्ष IV निकलता है।  
(a) D (b) C (c) A (d) B

9. कथन कुछ बन्दर गधे हैं।  
सभी गधे पीले हैं।  
कुछ पीले नीले हैं।  
निष्कर्ष I. सभी गधे पीले हैं।  
II. कुछ नीले पीले हैं।  
III. कुछ गधे नीले हैं।  
IV. सभी पीले गधे हैं।  
**(RRB NTPC फेज-I परीक्षा 2016)**

- (A) केवल या तो निष्कर्ष I या निष्कर्ष IV और III निकलते हैं  
(B) केवल या तो निष्कर्ष I या निष्कर्ष IV निकलता है  
(C) केवल या तो निष्कर्ष I या निष्कर्ष IV और II निकलते हैं  
(D) दोनों I और II अनुसरण करते हैं  
(a) A (b) C (c) B (d) D

10. कथन कुछ उल्लू शतुरमुर्ग हैं।  
कुछ शतुरमुर्ग कौवे हैं।  
कुछ कौवे काले हैं।  
निष्कर्ष I. कुछ उल्लू काले हैं।  
II. कोई भी शतुरमुर्ग काला नहीं है।  
III. कोई भी उल्लू काला नहीं है।  
IV. कुछ शतुरमुर्ग काले हैं।  
**(RRB NTPC फेज-I परीक्षा 2016)**

- (A) या तो निष्कर्ष II या निष्कर्ष IV निकलता है  
(B) केवल निष्कर्ष I और II निकलते हैं  
(C) या तो निष्कर्ष I या निष्कर्ष III और या तो निष्कर्ष II या निष्कर्ष IV  
(D) या तो निष्कर्ष I या निष्कर्ष III निकलता है  
(a) D (b) B (c) A (d) C

**निर्देश** (प्र.सं. 11-15) नीचे दिए गए प्रत्येक प्रश्न में दो/तीन कथन और उसके बाद दो निष्कर्ष। तथा II दिए गए हैं। आपको दिए गए कथनों को सत्य मानना है, भले ही वे सर्वज्ञात तथ्यों से भिन्न प्रतीत हों। दोनों निष्कर्षों को पढ़िए और फिर तय कीजिए कि दिया गया कौन-सा निष्कर्ष दिए गए कथनों का तार्किक रूप से अनुसरण करता है, भले ही सर्वज्ञात तथ्य कुछ भी हों? (IBPS Clerk Pre 2017)

**उत्तर दीजिए**

- (a) यदि केवल निष्कर्ष I अनुसरण करता है  
 (b) यदि केवल निष्कर्ष II अनुसरण करता है  
 (c) यदि दोनों निष्कर्ष अनुसरण करते हैं  
 (d) यदि या तो निष्कर्ष I या II अनुसरण करता है  
 (e) यदि न तो निष्कर्ष I और न ही II अनुसरण करता है

**11. कथन** कुछ वकील जज हैं।

सभी जज मजिस्ट्रेट हैं।  
 कुछ मजिस्ट्रेट बॉस हैं।

**निष्कर्ष** I. कुछ वकील निश्चित रूप से बॉस नहीं हैं।  
 II. सभी बॉस जज हैं।

**12. कथन** कुछ वकील जज हैं। सभी जज मजिस्ट्रेट हैं।

कुछ मजिस्ट्रेट बॉस हैं।

**निष्कर्ष** I. कम-से-कम कुछ वकील मजिस्ट्रेट हैं।  
 II. कुछ मजिस्ट्रेट निश्चित रूप से बॉस नहीं हैं।

**13. कथन** सभी मिठाइयाँ जूस हैं।

सभी जूस पेय-पदार्थ हैं।

**निष्कर्ष** I. सभी मिठाइयाँ पेय पदार्थ हैं। II. सभी पेय पदार्थ जूस हैं।

**14. कथन** कोई भी पलंग कुर्सी नहीं है। कुछ कुर्सियाँ मेज हैं।

**निष्कर्ष** I. कम-से-कम कुछ पलंग मेज हैं।  
 II. कोई भी पलंग मेज नहीं है।

**15. कथन** सभी संख्याएँ आकृति हैं। कुछ आकृतियाँ आँकड़े हैं।

**निष्कर्ष** I. कुछ संख्याएँ आँकड़े हैं।  
 II. कम-से-कम कुछ आकृतियाँ, संख्याएँ हैं।

**निर्देश** (प्र.सं. 16-20) निम्नलिखित प्रश्नों में तीन कथन तथा उसके बाद दो निष्कर्ष। और II दिए गए हैं। आपको दिए गए तीनों कथनों को सत्य मानना है, भले ही वे सर्वज्ञात तथ्यों से भिन्न प्रतीत होते हों। सभी निष्कर्षों को पढ़िए तथा फिर तय कीजिए कि दिया गया कौन-सा निष्कर्ष कथनों का तार्किक रूप से अनुसरण करता है, भले ही सर्वज्ञात तथ्य कुछ भी हों? (IBPS PO 2014)

**16. कथन** सभी रेलवे ट्रेन हैं।

कोई ट्रेन स्टेशन नहीं है।  
 कुछ स्टेशन प्लेटफॉर्म हैं।

**निष्कर्ष** I. सभी रेलवे प्लेटफॉर्म हैं, एक सम्भावना है।  
 II. कोई रेलवे स्टेशन नहीं है।

- (a) केवल निष्कर्ष I अनुसरण करता है  
 (b) केवल निष्कर्ष II अनुसरण करता है  
 (c) दोनों निष्कर्ष अनुसरण करते हैं  
 (d) न तो निष्कर्ष I न ही II अनुसरण करता है  
 (e) या तो निष्कर्ष I या II अनुसरण करता है

**17. कथन** सभी इरेजर शॉर्पनर हैं।

सभी शॉर्पनर पेन्सिल हैं।  
 कुछ पेन्सिल पेन हैं।

**निष्कर्ष** I. कोई इरेजर पेन नहीं है। II. सभी पेन्सिल शॉर्पनर हैं।

- (a) केवल निष्कर्ष I अनुसरण करता है  
 (b) केवल निष्कर्ष II अनुसरण करता है  
 (c) या तो निष्कर्ष I या II अनुसरण करता है  
 (d) न तो निष्कर्ष I न ही II अनुसरण करता है  
 (e) दोनों निष्कर्ष अनुसरण करते हैं

**18. कथन** सभी शीत ऋतुएँ ग्रीष्म ऋतु हैं।

कुछ ग्रीष्म ऋतुएँ वसन्त ऋतु हैं।  
 कोई वसन्त ऋतु शरद ऋतु नहीं है।

**निष्कर्ष** I. कम-से-कम कुछ शीत ऋतुएँ वसन्त ऋतु हैं।  
 II. कुछ शरद ऋतुएँ ग्रीष्म ऋतु हैं, एक सम्भावना है।

- (a) या तो निष्कर्ष I या II अनुसरण करता है  
 (b) दोनों निष्कर्ष अनुसरण करते हैं  
 (c) केवल निष्कर्ष I अनुसरण करता है  
 (d) न तो निष्कर्ष I न ही II अनुसरण करता है  
 (e) केवल निष्कर्ष II अनुसरण करता है

**19. कथन** सभी इरेजर शॉर्पनर हैं।

सभी शॉर्पनर पेन्सिल हैं।  
 कुछ पेन्सिल पेन हैं।

**निष्कर्ष** I. कम-से-कम कुछ शॉर्पनर पेन हैं।  
 II. कोई शॉर्पनर पेन नहीं है।

- (a) या तो निष्कर्ष I या II अनुसरण करता है  
 (b) केवल निष्कर्ष II अनुसरण करता है  
 (c) न तो निष्कर्ष I न ही II अनुसरण करता है  
 (d) केवल निष्कर्ष I अनुसरण करता है  
 (e) दोनों निष्कर्ष अनुसरण करते हैं

**20. कथन** सभी शीत ऋतुएँ ग्रीष्म ऋतु हैं।

कुछ ग्रीष्म ऋतुएँ वसन्त ऋतु हैं।  
 कोई वसन्त ऋतु शरद ऋतु नहीं है।

**निष्कर्ष** I. सभी ग्रीष्म ऋतुएँ कभी भी शरद ऋतु नहीं हो सकती।  
 II. कम-से-कम कुछ ग्रीष्म ऋतुएँ शीत ऋतु हैं।

- (a) या तो निष्कर्ष I या II अनुसरण करता है  
 (b) दोनों निष्कर्ष अनुसरण करते हैं  
 (c) न तो निष्कर्ष I न ही II अनुसरण करता है  
 (d) केवल निष्कर्ष I अनुसरण करता है  
 (e) केवल निष्कर्ष II अनुसरण करता है

**निर्देश** (प्र. सं. 21-25) नीचे दिए गए प्रत्येक प्रश्न में तीन कथन और उसके बाद दो निष्कर्ष (I और II) दिए गए हैं। आपको दिए गए तीनों कथनों को सत्य मानना है, भले ही वे सर्वज्ञात तथ्यों से भिन्न प्रतीत होते हों। दोनों निष्कर्षों को पढ़िए, फिर तय कीजिए कि कौन-सा निष्कर्ष दिए गए कथनों का तर्कसंगत रूप से अनुसरण करता है, चाहे सर्वज्ञात तथ्य कुछ भी हो?

**उत्तर दीजिए**

(NIFT PG 2015)

- (a) न तो निष्कर्ष I और न ही II अनुसरण करता है  
 (b) निष्कर्ष I और II दोनों अनुसरण करते हैं  
 (c) केवल निष्कर्ष I अनुसरण करता है  
 (d) केवल निष्कर्ष II अनुसरण करता है  
 (e) या तो निष्कर्ष I या II अनुसरण करता है

**21. कथन** कोई कागज फाइल नहीं है।

कुछ फाइल वर्कशीट हैं।  
 सभी वर्कशीट नोटबुक है।

**निष्कर्ष** I. कुछ नोटबुक कागज हैं। II. कोई भी नोटबुक कागज नहीं है।

**22. कथन** कोई भी संकेत पहेली नहीं है।

सभी समस्याएँ पहेली हैं।  
 सभी प्रश्न संकेत हैं।

**निष्कर्ष** I. कम-से-कम कुछ पहेलियाँ प्रश्न हैं। II. सभी संकेत प्रश्न हैं।

**23. कथन** कुछ कण्ट्रोल स्टिअर हैं।

सभी स्टिअर ज़ाइव हैं।  
 कोई भी ज़ाइव नेवीगेशन नहीं है।

**निष्कर्ष** I. कुछ ज़ाइव निश्चित रूप से कण्ट्रोल नहीं है।  
 II. सभी नेवीगेशन के कण्ट्रोल होने की एक सम्भावना है।

24. कथन कुछ कण्ट्रोल स्टिअर हैं।  
सभी स्टिअर ड्राइव हैं।  
कोई भी ड्राइव नेवीगेशन नहीं है।  
निष्कर्ष I. कम-से-कम कुछ कण्ट्रोल ड्राइव हैं। II. सभी ड्राइव स्टिअर हैं।

25. कथन कोई कागज फाइल नहीं है।  
कुछ फाइल वर्कशीट हैं।  
सभी वर्कशीट नोटबुक हैं।  
निष्कर्ष I. कुछ वर्कशीट के कागज होने की एक सम्भावना है।  
II. सभी फाइल नोटबुक हैं।

**निर्देश** (प्र.सं. 26-47) नीचे दिए गए प्रत्येक प्रश्न में तीन कथन और उसके बाद तीन निष्कर्ष I, II और III दिए गए हैं। आपको दिए गए कथनों को सत्य मानना है भले ही वे सर्वज्ञात तथ्यों से भिन्न प्रतीत होते हों। सभी निष्कर्षों को पढ़िए। फिर तय कीजिए कि दिए गए निष्कर्षों में से कौन-सा निष्कर्ष दिए गए कथनों का तर्कसंगत रूप से अनुसरण करता है, चाहे सर्वज्ञात तथ्य कुछ भी हों?

26. कथन कुछ गाजर बैंगन हैं।  
कुछ बैंगन सेब हैं।  
सभी सेब केले हैं।  
(Andhra Bank PO 2010)  
निष्कर्ष I. कुछ सेब गाजर हैं। II. कुछ केले बैंगन हैं।  
III. कुछ केले गाजर हैं।  
(a) केवल निष्कर्ष I अनुसरण करता है  
(b) केवल निष्कर्ष II अनुसरण करता है  
(c) केवल निष्कर्ष III अनुसरण करता है  
(d) या तो निष्कर्ष II या निष्कर्ष III अनुसरण करता है  
(e) उपरोक्त में से कोई नहीं

27. कथन सभी चाबियाँ ताले हैं।  
सभी ताले चूड़ियाँ हैं।  
सभी चूड़ियाँ कारें हैं।  
निष्कर्ष I. कुछ कारें ताले हैं। II. कुछ चूड़ियाँ चाबियाँ हैं।  
III. कुछ कारें चाबियाँ हैं।  
(a) केवल निष्कर्ष I अनुसरण करता है  
(b) निष्कर्ष I और II अनुसरण करते हैं  
(c) निष्कर्ष I और III अनुसरण करते हैं  
(d) निष्कर्ष II या III अनुसरण करते हैं  
(e) निष्कर्ष I, II और III सभी अनुसरण करते हैं

28. कथन सभी फल पत्ते हैं।  
कुछ पत्ते पेड़ हैं।  
कोई पेड़ घर नहीं है।  
निष्कर्ष I. कुछ घर फल हैं। II. कुछ पेड़ फल हैं।  
III. कोई घर फल नहीं है।  
(a) केवल निष्कर्ष I अनुसरण करता है  
(b) केवल निष्कर्ष II अनुसरण करता है  
(c) केवल निष्कर्ष III अनुसरण करता है  
(d) या तो निष्कर्ष I या निष्कर्ष III अनुसरण करता है  
(e) कोई भी निष्कर्ष अनुसरण नहीं करता है

29. कथन सभी मेज दर्पण हैं।  
कुछ दर्पण कुर्सियाँ हैं।  
सभी कुर्सियाँ गिलास हैं।  
निष्कर्ष I. कुछ गिलास दर्पण हैं। II. कुछ कुर्सियाँ मेज हैं।  
III. कुछ दर्पण मेज हैं।  
(a) निष्कर्ष I और II अनुसरण करते हैं  
(b) निष्कर्ष II और III अनुसरण करते हैं  
(c) निष्कर्ष I और III अनुसरण करते हैं  
(d) निष्कर्ष I, II और III अनुसरण करते हैं  
(e) उपरोक्त में से कोई नहीं

30. कथन सभी कैलकुलेटर बॉक्स हैं।  
सभी बॉक्स नल हैं।  
कुछ नल मशीन हैं।  
निष्कर्ष I. कुछ मशीन बॉक्स हैं।  
II. कुछ नल कैलकुलेटर हैं।  
III. कुछ बॉक्स कैलकुलेटर हैं।  
(a) निष्कर्ष I और II अनुसरण करते हैं  
(b) निष्कर्ष I और III अनुसरण करते हैं  
(c) निष्कर्ष II और III अनुसरण करते हैं  
(d) निष्कर्ष I, II और III अनुसरण करते हैं  
(e) उपरोक्त में से कोई नहीं

31. कथन कुछ वर्दी कवर हैं।  
सभी कवर कागज हैं।  
सभी कागज थैले हैं।  
निष्कर्ष I. सभी कवर थैले हैं।  
II. कुछ थैले कवर, कागज और वर्दी हैं।  
III. कुछ वर्दी कागज नहीं हैं।  
(a) केवल I अनुसरण करता है  
(b) निष्कर्ष I और II अनुसरण करते हैं  
(c) केवल III अनुसरण करता है  
(d) I, II और III सभी अनुसरण करते हैं  
(e) उपरोक्त में से कोई नहीं

32. कथन कुछ डेस्क कुर्सियाँ हैं।  
सभी कुर्सियाँ रस्सियाँ हैं।  
कुछ रस्सियाँ दीवारें हैं।  
निष्कर्ष I. कुछ रस्सियाँ डेस्क हैं।  
II. कुछ दीवारें कुर्सियाँ हैं।  
III. कुछ रस्सियाँ कुर्सियाँ हैं।  
(a) निष्कर्ष I और II अनुसरण करते हैं  
(b) निष्कर्ष I और III अनुसरण करते हैं  
(c) निष्कर्ष II और III अनुसरण करते हैं  
(d) निष्कर्ष I, II और III सभी अनुसरण करते हैं  
(e) उपरोक्त में से कोई नहीं

33. कथन सभी मेज पेन्सिलें हैं।  
कोई पेन्सिल बॉक्स नहीं है।  
कुछ बॉक्स मैट हैं।  
निष्कर्ष I. कुछ मैट पेन्सिलें हैं।  
II. कुछ बॉक्स मेज हैं।  
III. कुछ मैट मेज हैं।  
(a) कोई भी निष्कर्ष अनुसरण नहीं करता है  
(b) केवल निष्कर्ष I अनुसरण करता है  
(c) केवल निष्कर्ष II अनुसरण करता है  
(d) केवल निष्कर्ष III अनुसरण करता है  
(e) निष्कर्ष I और II अनुसरण करते हैं

34. कथन सभी स्टाम्प पैकेट हैं।  
कुछ पैकेट बाल्टियाँ हैं।  
सभी बाल्टियाँ ट्यूब हैं।  
निष्कर्ष I. कुछ ट्यूब स्टाम्प हैं।  
II. कुछ बाल्टियाँ स्टाम्प हैं।  
III. कुछ ट्यूब पैकेट हैं।  
(a) कोई भी निष्कर्ष अनुसरण नहीं करता है  
(b) केवल निष्कर्ष I अनुसरण करता है  
(c) केवल निष्कर्ष II अनुसरण करता है  
(d) केवल निष्कर्ष III अनुसरण करता है  
(e) निष्कर्ष II और III दोनों अनुसरण करते हैं

35. कथन कुछ दरवाजे खिड़कियाँ हैं।  
कुछ खिड़कियाँ लैम्प हैं।  
सभी लैम्प मोमबतियाँ हैं।  
निष्कर्ष I. कुछ मोमबतियाँ दरवाजे हैं।  
II. कुछ मोमबतियाँ खिड़कियाँ हैं।  
III. कुछ लैम्प दरवाजे हैं।  
(a) केवल निष्कर्ष I अनुसरण करता है  
(b) केवल निष्कर्ष II अनुसरण करता है  
(c) केवल निष्कर्ष III अनुसरण करता है  
(d) निष्कर्ष I और II दोनों अनुसरण करते हैं  
(e) उपरोक्त में से कोई नहीं

36. कथन कुछ कस्बे गाँव हैं।  
कुछ गाँव गलियाँ हैं।  
कुछ गलियाँ उपग्राम हैं।  
निष्कर्ष I. कुछ उपग्राम गाँव हैं।  
II. कुछ गलियाँ कस्बे हैं।  
III. कुछ उपग्राम कस्बे हैं।  
(a) कोई भी निष्कर्ष अनुसरण नहीं करता है  
(b) केवल निष्कर्ष I अनुसरण करता है  
(c) केवल निष्कर्ष II अनुसरण करता है  
(d) केवल निष्कर्ष III अनुसरण करता है  
(e) निष्कर्ष I और II दोनों अनुसरण करते हैं

37. कथन सभी इमारतें शीशे हैं।  
कुछ शीशे पेन हैं।  
कोई पेन कागज नहीं है।  
निष्कर्ष I. कुछ कागज इमारतें हैं। II. कुछ पेन इमारतें हैं।  
III. कुछ कागज शीशे हैं।  
(a) कोई भी निष्कर्ष अनुसरण नहीं करता है  
(b) केवल I अनुसरण करता है  
(c) केवल II अनुसरण करता है  
(d) केवल III अनुसरण करता है  
(e) उपरोक्त में से कोई नहीं

38. कथन कुछ नदियाँ पहाड़ियाँ हैं।  
कोई पहाड़ी टैक्सि नहीं है।  
सभी टैक्सियाँ बसें हैं।  
निष्कर्ष I. कुछ बसें नदियाँ हैं।  
II. कुछ टैक्सियाँ नदियाँ हैं।  
III. कोई बस नदी नहीं है।  
(a) कोई भी निष्कर्ष अनुसरण नहीं करता है  
(b) केवल निष्कर्ष I अनुसरण करता है  
(c) केवल निष्कर्ष III अनुसरण करता है  
(d) केवल निष्कर्ष II अनुसरण करता है  
(e) या तो निष्कर्ष I या निष्कर्ष III अनुसरण करता है

39. कथन सभी मकान खिड़कियाँ हैं।  
सभी सड़कें खिड़कियाँ हैं।  
सभी खिलौने खिड़कियाँ हैं।  
निष्कर्ष I. कुछ खिलौने मकान हैं।  
II. कुछ सड़कें मकान हैं।  
III. कुछ सड़कें खिलौने हैं।  
(a) सभी निष्कर्ष अनुसरण करते हैं  
(b) निष्कर्ष I और II अनुसरण करते हैं  
(c) निष्कर्ष II और III अनुसरण करते हैं  
(d) निष्कर्ष I और III अनुसरण करते हैं  
(e) उपरोक्त में से कोई नहीं

40. कथन कुछ चमगादड़ कुत्ते हैं।  
सभी कुत्ते बाघ हैं।  
कुछ बाघ चूहे हैं।  
निष्कर्ष I. कुछ चूहे चमगादड़ हैं।  
II. सभी बाघ चमगादड़ हैं।  
III. कुछ चूहे कुत्ते हैं।  
(a) कोई भी निष्कर्ष अनुसरण नहीं करता है  
(b) निष्कर्ष I और II दोनों अनुसरण करते हैं  
(c) निष्कर्ष II और III दोनों अनुसरण करते हैं  
(d) निष्कर्ष I और III दोनों अनुसरण करते हैं  
(e) निष्कर्ष I, II और III सभी अनुसरण करते हैं

41. कथन कुछ टैबलेट जग हैं।  
कुछ जग मटके हैं।  
सभी मटके प्लेटें हैं।  
निष्कर्ष I. कुछ प्लेटें जग हैं।  
II. कुछ मटके टैबलेट हैं।  
III. कुछ प्लेटें टैबलेट हैं।  
(a) कोई भी निष्कर्ष अनुसरण नहीं करता है  
(b) केवल निष्कर्ष I अनुसरण करता है  
(c) केवल निष्कर्ष II अनुसरण करता है  
(d) केवल निष्कर्ष III अनुसरण करता है  
(e) निष्कर्ष II और III अनुसरण करते हैं

(IDBI Bank PO 2009)

42. कथन सभी चाकू हथौड़े हैं।  
कोई हथौड़ा तलवार नहीं है।  
कुछ तलवार कील हैं।  
निष्कर्ष I. कुछ कील हथौड़े हैं।  
II. कुछ तलवार चाकू हैं।  
III. कोई कील हथौड़ा नहीं है।  
(a) कोई भी निष्कर्ष अनुसरण नहीं करता है  
(b) या तो निष्कर्ष I या निष्कर्ष III अनुसरण करता है  
(c) केवल निष्कर्ष II अनुसरण करता है  
(d) केवल निष्कर्ष III अनुसरण करता है  
(e) केवल निष्कर्ष I अनुसरण करता है

43. कथन कोई कमरा घर नहीं है।  
कोई घर बिल्डिंग नहीं है।  
कुछ बिल्डिंगें झोपड़ियाँ हैं।  
निष्कर्ष I. कुछ झोपड़ियाँ कमरे हैं। II. कुछ झोपड़ियाँ घर हैं।  
III. कुछ झोपड़ियाँ बिल्डिंगें हैं।  
(a) केवल निष्कर्ष I अनुसरण करता है  
(b) केवल निष्कर्ष II अनुसरण करता है  
(c) केवल निष्कर्ष III अनुसरण करता है  
(d) कोई भी निष्कर्ष अनुसरण नहीं करता है  
(e) सभी निष्कर्ष अनुसरण करते हैं

(Allahabad Bank PO 2008)

44. कथन कुछ ब्लेड पेपर हैं।  
कुछ पेपर किताबें हैं।  
कुछ किताबें पैन हैं।  
निष्कर्ष I. कुछ पैन पेपर हैं। II. कुछ किताबें ब्लेड हैं।  
III. कुछ पैन ब्लेड हैं।  
(a) केवल निष्कर्ष I अनुसरण करता है  
(b) केवल निष्कर्ष II अनुसरण करता है  
(c) केवल निष्कर्ष III अनुसरण करता है  
(d) कोई भी निष्कर्ष अनुसरण नहीं करता है  
(e) निष्कर्ष I और III दोनों अनुसरण करते हैं

(Allahabad Bank PO 2008)

45. कथन कुछ पेन्सिलें मार्बल हैं।  
सभी मार्बल बस हैं।  
कुछ बस ट्रक हैं।  
निष्कर्ष I. कुछ ट्रक पेन्सिलें हैं। II. कुछ बस पेन्सिलें हैं।  
III. कोई ट्रक पेन्सिल नहीं है।  
(a) केवल निष्कर्ष I अनुसरण करता है  
(b) केवल निष्कर्ष II अनुसरण करता है  
(c) या तो निष्कर्ष I या III और निष्कर्ष II अनुसरण करते हैं  
(d) या तो निष्कर्ष I या III अनुसरण करता है  
(e) उपरोक्त में से कोई नहीं

46. कथन कुछ साइकिलें बाइक हैं।  
कोई बाइक फूल नहीं है।  
सभी फूल बकरियाँ हैं।  
निष्कर्ष I. कोई बकरी साइकिल नहीं है। II. कुछ फूल साइकिलें हैं।  
III. कुछ बकरियाँ बाइक हैं। (BOI PO 2008)  
(a) कोई भी निष्कर्ष अनुसरण नहीं करता है  
(b) केवल निष्कर्ष I अनुसरण करता है  
(c) निष्कर्ष II अनुसरण करता है  
(d) निष्कर्ष III अनुसरण करता है  
(e) निष्कर्ष II और III दोनों अनुसरण करते हैं

47. कथन सभी कुत्ते शाकाहारी हैं।  
सभी काले सफेद हैं।  
कुछ शाकाहारी काले हैं। (MPPSC Pre 2012)  
निष्कर्ष I. कुछ सफेद कुत्ते हैं। II. कुछ काले कुत्ते हैं।  
III. कुछ सफेद शाकाहारी हैं।  
(a) केवल निष्कर्ष I अनुसरण करता है  
(b) केवल निष्कर्ष II अनुसरण करता है  
(c) केवल निष्कर्ष III अनुसरण करता है  
(d) निष्कर्ष II और III दोनों अनुसरण करते हैं

**निर्देश** (प्र.सं. 48-52) नीचे दिए गए प्रत्येक प्रश्न में तीन कथन और उसके बाद तीन निष्कर्ष I, II तथा III दिए गए हैं। आपको दिए गए तीनों कथनों को सत्य मानना है भले ही वे सर्वज्ञात तथ्यों से भिन्न प्रतीत होते हों और फिर तय कीजिए कि दिया गया कौन-सा निष्कर्ष दिए गए तीनों कथनों का तार्किक रूप से अनुसरण करता है? (IBPS PO 2013)

48. कथन सभी डेस्क खम्भे हैं।  
कुछ खम्भे तम्बू हैं।  
सभी तम्बू बाल्टियाँ हैं।  
निष्कर्ष I. कुछ बाल्टियाँ खम्भे हैं। II. कुछ बाल्टियाँ डेस्क हैं।  
III. कुछ तम्बू डेस्क हैं।  
(a) कोई भी निष्कर्ष अनुसरण नहीं करता है  
(b) केवल I अनुसरण करता है  
(c) केवल II अनुसरण करता है  
(d) केवल III अनुसरण करता है  
(e) केवल I या III अनुसरण करता है

49. कथन कुछ कुर्सियाँ होटल हैं।  
कुछ होटल जग हैं।  
कुछ जग बॉस्केट हैं।  
निष्कर्ष I. कुछ जग कुर्सियाँ हैं। II. कुछ बॉस्केट कुर्सियाँ हैं।  
III. कोई बॉस्केट कुर्सियाँ नहीं हैं।  
(a) कोई भी निष्कर्ष अनुसरण नहीं करता है  
(b) केवल I अनुसरण करता है  
(c) केवल II अनुसरण करता है  
(d) केवल III अनुसरण करता है  
(e) या तो निष्कर्ष II या III अनुसरण करता है

50. कथन सभी पेपर चाकू हैं।  
कुछ चाकू पिन्स हैं।  
सभी पिन्स चक्र हैं।  
निष्कर्ष I. कुछ चक्र चाकू हैं। II. कुछ चाकू पेपर हैं।  
III. कुछ चक्र पेपर हैं।  
(a) निष्कर्ष I और II अनुसरण करते हैं  
(b) निष्कर्ष I और III अनुसरण करते हैं  
(c) निष्कर्ष II और III अनुसरण करते हैं  
(d) उपरोक्त सभी अनुसरण करते हैं  
(e) उपरोक्त में से कोई नहीं

51. कथन सभी टेबल दरवाजे हैं।  
कोई दरवाजा खिड़की नहीं है।  
कुछ खिड़कियाँ दीवारें हैं।  
निष्कर्ष I. कुछ दीवारें टेबल हैं। II. कुछ खिड़कियाँ टेबल हैं।  
III. कुछ दरवाजे टेबल हैं।  
(a) कोई भी निष्कर्ष अनुसरण नहीं करता है  
(b) केवल I अनुसरण करता है  
(c) केवल II अनुसरण करता है  
(d) केवल III अनुसरण करता है  
(e) निष्कर्ष II और III दोनों अनुसरण करते हैं

52. कथन कुछ सोफा गिलास हैं।  
सभी गिलास पेन हैं।  
कुछ पेन घर हैं।  
निष्कर्ष I. कुछ घर गिलास हैं। II. कुछ पेन सोफा हैं।  
III. कुछ घर सोफा हैं।  
(a) कोई भी निष्कर्ष अनुसरण नहीं करता है  
(b) केवल I अनुसरण करता है  
(c) केवल II अनुसरण करता है  
(d) केवल III अनुसरण करता है  
(e) निष्कर्ष II और III दोनों अनुसरण करते हैं

**निर्देश** (प्र.सं. 53-58) नीचे दिए गए प्रत्येक प्रश्न में तीन कथन और उसके बाद चार निष्कर्ष I, II, III और IV दिए गए हैं। आपको दिए गए कथनों को सत्य समझना है भले ही वे सर्वज्ञात तथ्यों से मेल न रखते हों। सभी निष्कर्ष पढ़िए और फिर सर्वज्ञात तथ्यों की अवहेलना करते हुए यह तय कीजिए कि दिए गए कथनों में से कौन-सा निष्कर्ष तर्कसंगत रूप से अनुसरण करता है? (Andhra Bank PO 2010)

53. कथन कुछ बॉक्स क्रेनें हैं।  
कुछ क्रेनें पहाड़ियाँ हैं।  
सभी पहाड़ियाँ खिड़कियाँ हैं।  
निष्कर्ष I. कुछ खिड़कियाँ बॉक्स हैं। II. कुछ खिड़कियाँ क्रेनें हैं।  
III. कुछ पहाड़ियाँ बॉक्स हैं। IV. कुछ क्रेनें खिड़कियाँ हैं।  
(a) कोई भी निष्कर्ष अनुसरण नहीं करता है  
(b) केवल II अनुसरण करता है  
(c) केवल IV अनुसरण करता है  
(d) निष्कर्ष II और IV दोनों अनुसरण करते हैं  
(e) निष्कर्ष I और III दोनों अनुसरण करते हैं

54. कथन कुछ नावें चित्र हैं।  
सभी चित्र चूहे हैं।  
कुछ चूहे पर्वत हैं।  
निष्कर्ष I. सभी चित्र पर्वत हैं। II. कुछ चूहे नावें हैं।  
III. कुछ नावें पर्वत हैं। IV. कुछ पर्वत चित्र हैं।  
(a) निष्कर्ष I और II दोनों अनुसरण करते हैं  
(b) केवल निष्कर्ष II अनुसरण करता है  
(c) केवल निष्कर्ष III अनुसरण करता है  
(d) निष्कर्ष III और IV दोनों अनुसरण करते हैं  
(e) उपरोक्त में से कोई नहीं

55. कथन सभी भवन वर्षा हैं।  
सभी कागज भवन हैं।  
सभी कुत्ते कागज हैं।  
निष्कर्ष I. सभी कुत्ते वर्षा हैं।  
II. कुछ कागज वर्षा हैं।  
III. कुछ वर्षा भवन हैं।  
IV. कुछ वर्षा कागज हैं।  
(a) सभी निष्कर्ष अनुसरण करते हैं  
(b) निष्कर्ष I, II और III अनुसरण करते हैं  
(c) निष्कर्ष II और III दोनों अनुसरण करते हैं  
(d) निष्कर्ष I और II दोनों अनुसरण करते हैं  
(e) उपरोक्त में से कोई नहीं
56. कथन सभी पेन घर हैं।  
कुछ डेस्क घर हैं।  
सभी पेन्सिलें डेस्क हैं।  
निष्कर्ष I. कुछ पेन्सिलें घर हैं।  
II. कुछ डेस्क पेन्सिलें हैं।  
III. कुछ पेन्सिलें पेन हैं।  
IV. कोई डेस्क पेन्सिल नहीं है।  
(a) सभी निष्कर्ष अनुसरण करते हैं  
(b) या तो II या IV अनुसरण करता है  
(c) या तो II या III अनुसरण करता है  
(d) निष्कर्ष I और III दोनों अनुसरण करते हैं  
(e) उपरोक्त में से कोई नहीं
57. कथन कुछ ट्रेनें सड़कें हैं।  
कोई सड़क जंगल नहीं है।  
सभी फूल जंगल हैं।  
निष्कर्ष I. कुछ ट्रेनें फूल हैं।  
II. कुछ ट्रेनें जंगल हैं।  
III. कुछ फूल ट्रेनें हैं।  
IV. कोई सड़क फूल नहीं है।  
(a) सभी निष्कर्ष अनुसरण करते हैं  
(b) केवल III अनुसरण करता है  
(c) केवल IV अनुसरण करता है  
(d) केवल II अनुसरण करता है  
(e) कोई अनुसरण नहीं करता है
58. कथन कुछ कुत्ते चूहे हैं।  
सभी चूहे पेड़ हैं।  
कुछ पेड़ कुत्ते नहीं हैं।  
निष्कर्ष I. कुछ पेड़ कुत्ते हैं।  
II. सभी कुत्ते पेड़ हैं।  
III. सभी चूहे कुत्ते हैं।  
IV. कोई पेड़ कुत्ते नहीं है।  
(a) कोई भी निष्कर्ष अनुसरण नहीं करता है  
(b) केवल निष्कर्ष I अनुसरण करता है  
(c) निष्कर्ष I और II दोनों अनुसरण करते हैं  
(d) निष्कर्ष II और III दोनों अनुसरण करते हैं

**निर्देश** (प्र.सं. 59-63) नीचे दिए गए प्रत्येक प्रश्न में तीन कथन हैं उसके बाद चार निष्कर्ष जिन्हें I, II, III और IV क्रमांक दिए गए हैं। आपको दिया गया प्रत्येक कथन सत्य समझना है भले ही वह सर्वज्ञात तथ्यों से मेल न रखता हो। सभी निष्कर्ष पढ़िए और फिर उन सर्वज्ञात तथ्यों की अवहेलना करते हुए तय कीजिए कि दिए गए कथनों में कौन-सा निष्कर्ष तर्कसंगत रूप से निकाला जा सकता है या अनुसरण करता है? (SBI Clerk 2018)

59. कथन कोई बिल्डिंग सफेद नहीं है। सभी सफेद सन्तरे हैं।  
कुछ सन्तरे पानी हैं।  
निष्कर्ष I. कोई बिल्डिंग पानी नहीं है। II. कोई सन्तरा बिल्डिंग नहीं है।  
III. कुछ सन्तरे सफेद हैं। IV. कुछ पानी बिल्डिंग हैं।  
(a) केवल या तो I या IV और II अनुसरण करते हैं  
(b) केवल या तो I या IV और III अनुसरण करते हैं  
(c) केवल या तो I या IV अनुसरण करते हैं  
(d) कोई अनुसरण नहीं करता है  
(e) केवल या तो I या IV या II और III अनुसरण करते हैं
60. कथन कुछ अमरुद सेब हैं। कुछ केले सेब हैं।  
कुछ शाखाएँ केले हैं।  
निष्कर्ष I. कुछ अमरुद केले हैं। II. कुछ शाखाएँ सेब हैं।  
III. कुछ शाखाएँ अमरुद हैं। IV. सभी सेब आम हैं।  
(a) कोई अनुसरण नहीं करता है (b) I और II अनुसरण करते हैं  
(c) III और IV अनुसरण करते हैं (d) I और IV अनुसरण करते हैं  
(e) सभी अनुसरण करते हैं
61. कथन सभी फूल कमरे हैं।  
कुछ कमरे खिड़कियाँ हैं।  
सभी कार्ड खिड़कियाँ हैं।  
निष्कर्ष I. कुछ कार्ड फूल हैं। II. कुछ कार्ड कमरे हैं।  
III. कुछ खिड़कियाँ फूल हैं। IV. सभी कार्ड कमरे हैं।  
(a) कोई अनुसरण नहीं करता है (b) केवल II अनुसरण करता है  
(c) केवल I अनुसरण करता है (d) केवल III अनुसरण करता है  
(e) केवल IV अनुसरण करता है
62. कथन सभी पुरुष बिल्ली हैं। सभी उल्लू पुरुष हैं।  
सभी तोते उल्लू हैं।  
निष्कर्ष I. सभी बिल्ली उल्लू हैं। II. सभी उल्लू बिल्ली हैं।  
III. सभी तोते बिल्ली हैं। IV. सभी तोते पुरुष हैं।  
(a) सभी अनुसरण करते हैं (b) III और IV अनुसरण करते हैं  
(c) II और III अनुसरण करते हैं (d) II, III और IV अनुसरण करते हैं  
(e) उपरोक्त में से कोई नहीं
63. कथन कुछ पेन्सिलें आकाश हैं। सभी आकाश बादल हैं।  
कुछ बादल नाव नहीं हैं।  
निष्कर्ष I. कुछ नावें पेन्सिलें हैं। II. कुछ बादल पेन्सिलें हैं।  
III. सभी आकाश पेन्सिलें हैं। IV. कोई पेन्सिल नाव नहीं है।  
(a) I, II और IV अनुसरण करते हैं  
(b) II, III और IV अनुसरण करते हैं  
(c) या तो I या IV और II अनुसरण करते हैं  
(d) या तो I या IV और III अनुसरण करते हैं  
(e) उपरोक्त में से कोई नहीं



## उत्तर सहित व्याख्या

1. (e) कथनानुसार,

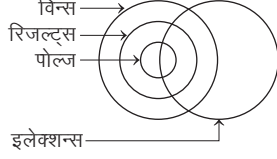

अतः निष्कर्ष I और II दोनों अनुसरण करते हैं।

2. (b) कथनानुसार,

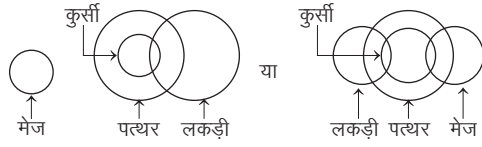

अतः केवल निष्कर्ष II अनुसरण करता है।

3. (c)

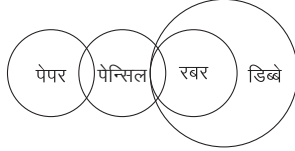

अतः कोई भी निष्कर्ष अनुसरण नहीं करता है।

4. (c)

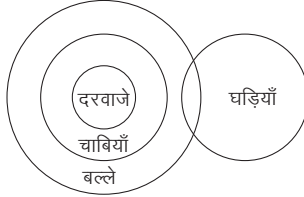

अतः उपरोक्त आरेख से स्पष्ट है कि केवल निष्कर्ष I अनुसरण करता है।

5. (a) कथनानुसार,

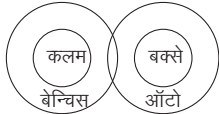

अतः तीनों निष्कर्षों में से एक भी अनुसरण नहीं करता है।

6. (c) कथनानुसार,

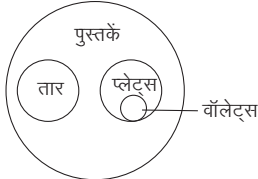

अतः केवल निष्कर्ष II और III अनुसरण करते हैं।

7. (a) कथनानुसार,

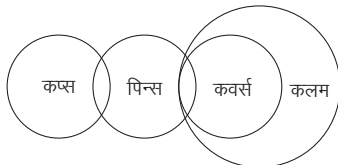

∴ उपरोक्त आरेख से स्पष्ट है कि केवल निष्कर्ष I और IV तार्किक रूप से अनुसरण करते हैं।

8. (d) कथनानुसार,

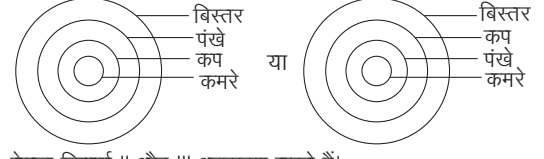

अतः केवल निष्कर्ष II और III अनुसरण करते हैं।

9. (d) कथनानुसार,

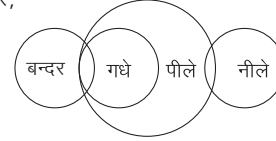

∴ निष्कर्ष I और II दोनों अनुसरण करते हैं।

10. (d) कथनानुसार,

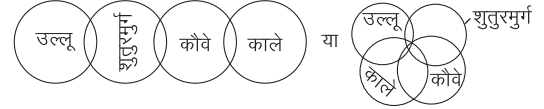

∴ या तो निष्कर्ष I या निष्कर्ष III और या तो निष्कर्ष II या निष्कर्ष IV अनुसरण करते हैं।

11. (e) कथनानुसार,

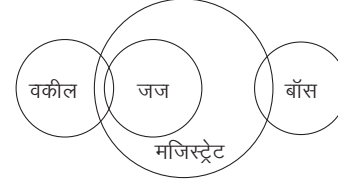

आरेख से स्पष्ट है कि न तो निष्कर्ष I और न ही II अनुसरण करता है।

12. (a) कथनानुसार,

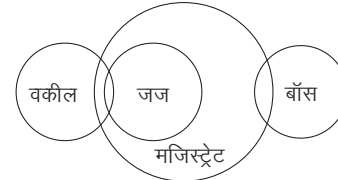

आरेख से स्पष्ट है कि केवल निष्कर्ष I अनुसरण करता है।

13. (a) कथनानुसार,

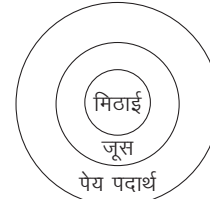

अतः केवल निष्कर्ष I अनुसरण करता है।

14. (d) कथनानुसार,

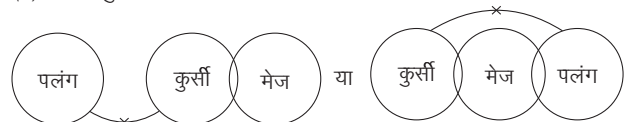

अतः यदि या तो निष्कर्ष I या II अनुसरण करता है।



15. (b) कथनानुसार,

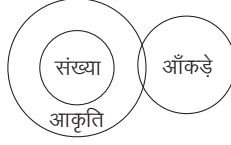

ओरख से स्पष्ट है कि केवल निष्कर्ष II अनुसरण करता है।

16. (c) कथनानुसार,

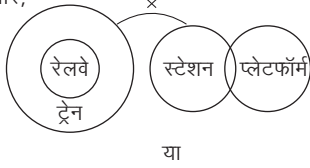

या

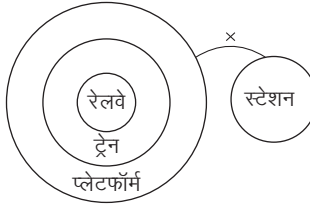

अतः दोनों निष्कर्ष अनुसरण करते हैं।

17. (d) कथनानुसार,

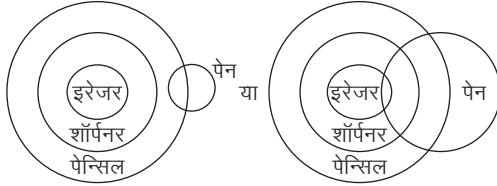

अतः न तो निष्कर्ष I और न ही II अनुसरण करता है।

18. (e) कथनानुसार,

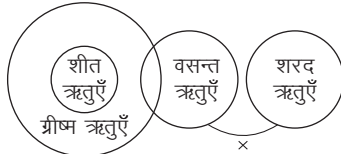

या

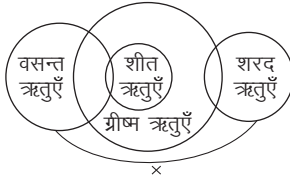

अतः केवल निष्कर्ष II अनुसरण करता है।

19. (a) कथनानुसार,

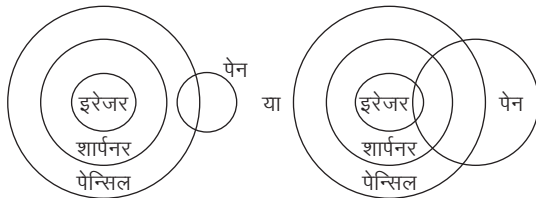

अतः या तो निष्कर्ष I या II अनुसरण करता है।

20. (b) कथनानुसार,

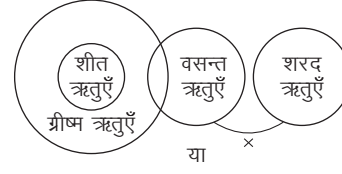

या

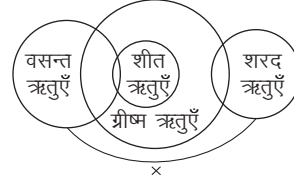

अतः दोनों निष्कर्ष अनुसरण करते हैं।

21. (e) कथनानुसार,

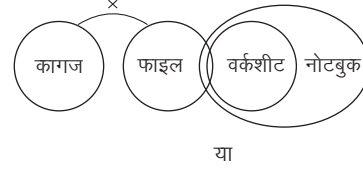

या

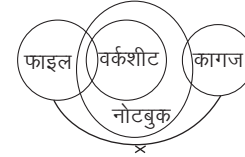

अतः या तो निष्कर्ष I या निष्कर्ष II अनुसरण करता है।

22. (a) कथनानुसार,

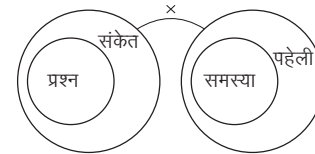

अतः न तो निष्कर्ष I और न ही II अनुसरण करता है।

23. (d) कथनानुसार,

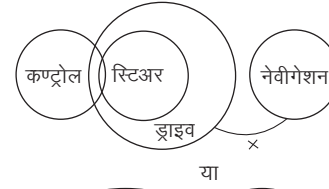

या

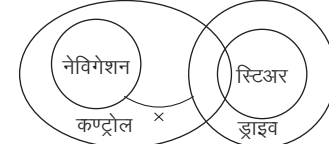

अतः केवल निष्कर्ष II अनुसरण करता है।

24. (c) कथनानुसार,

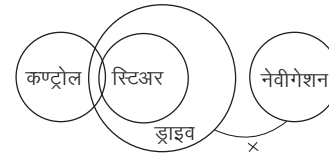

अतः केवल निष्कर्ष I अनुसरण करता है।

25. (c) कथनानुसार,

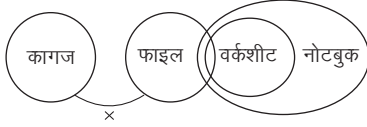

अतः केवल निष्कर्ष I अनुसरण करता है।

26. (b) कथनानुसार,

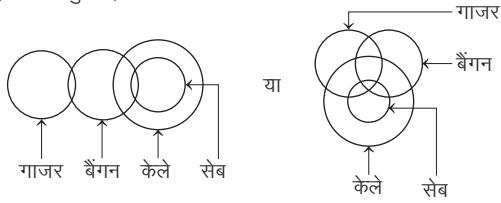

अतः केवल निष्कर्ष II अनुसरण करता है।

27. (e) कथनानुसार,

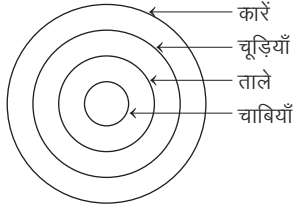

अतः निष्कर्ष I, II और III सभी अनुसरण करते हैं।

28. (d) कथनानुसार,

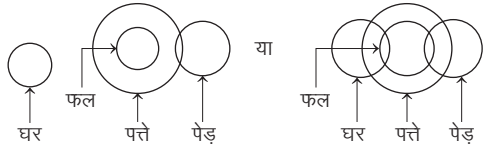

अतः केवल या तो निष्कर्ष I या III अनुसरण करता है।

29. (c) कथनानुसार,

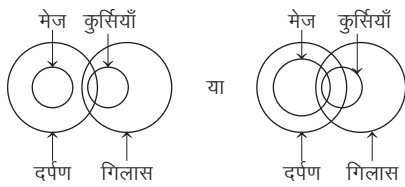

अतः निष्कर्ष I और III अनुसरण करते हैं।

30. (c) कथनानुसार,

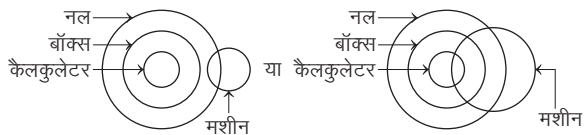

अतः निष्कर्ष II और III अनुसरण करते हैं।

31. (b) कथनानुसार,

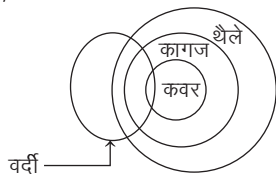

अतः निष्कर्ष I और II अनुसरण करते हैं।

32. (b) कथनानुसार,

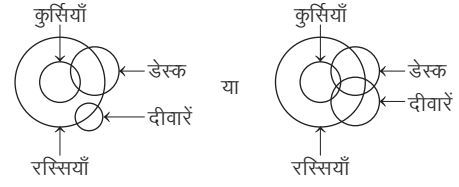

अतः निष्कर्ष I तथा III अनुसरण करते हैं।

33. (a) कथनानुसार,

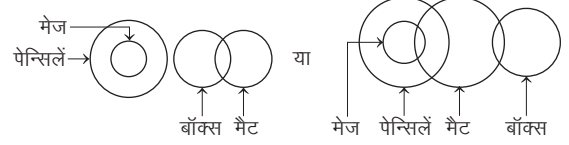

अतः कोई भी निष्कर्ष अनुसरण नहीं करता है।

34. (d) कथनानुसार,

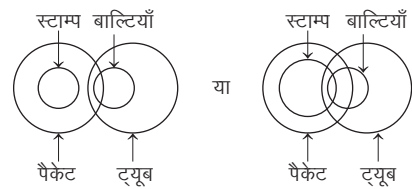

अतः केवल निष्कर्ष III अनुसरण करता है।

35. (b) कथनानुसार,

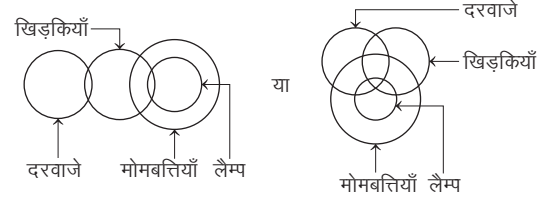

अतः केवल निष्कर्ष II अनुसरण करता है।

36. (a) कथनानुसार,

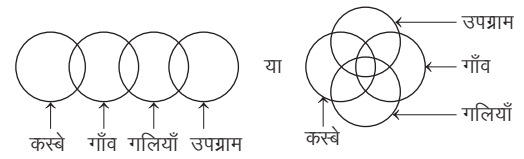

अतः कोई भी निष्कर्ष अनुसरण नहीं करता है।

37. (a) कथनानुसार,

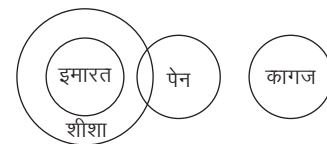

अतः कोई भी निष्कर्ष अनुसरण नहीं करता है।

38. (e) कथनानुसार,

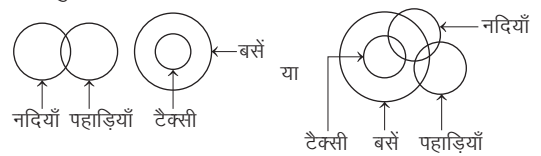

अतः केवल या तो निष्कर्ष I या III अनुसरण करता है।

39. (e) कथनानुसार,

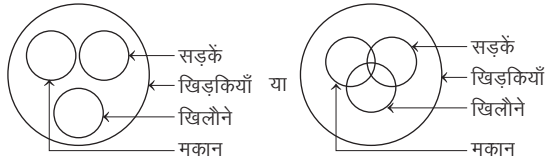

अतः कोई भी निष्कर्ष अनुसरण नहीं करता है।

40. (a) कथनानुसार,

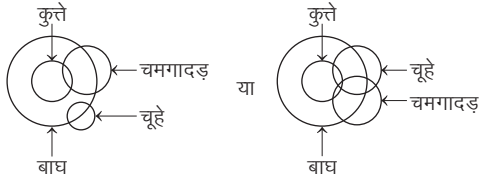

अतः कोई भी निष्कर्ष अनुसरण नहीं करता है।

41. (b) कथनानुसार,

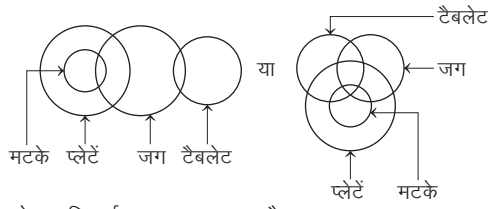

अतः केवल निष्कर्ष I अनुसरण करता है।

42. (b) कथनानुसार,

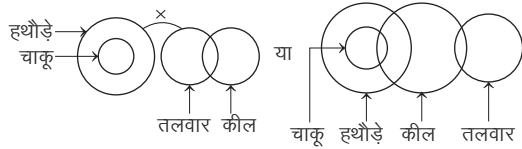

अतः केवल या तो निष्कर्ष I या III अनुसरण करता है।

43. (c) कथनानुसार,

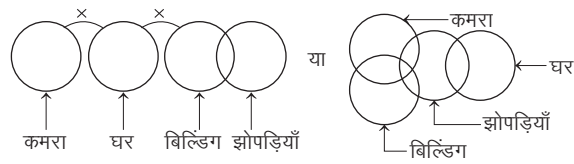

अतः केवल निष्कर्ष III अनुसरण करता है।

44. (d) कथनानुसार,

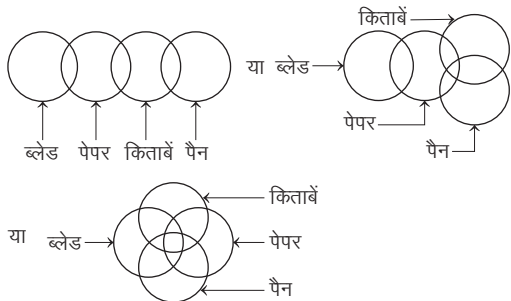

अतः कोई भी निष्कर्ष अनुसरण नहीं करता है।

45. (c) कथनानुसार,

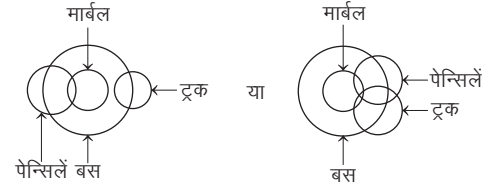

अतः या तो निष्कर्ष I या III और निष्कर्ष II अनुसरण करते हैं।

46. (a) कथनानुसार,

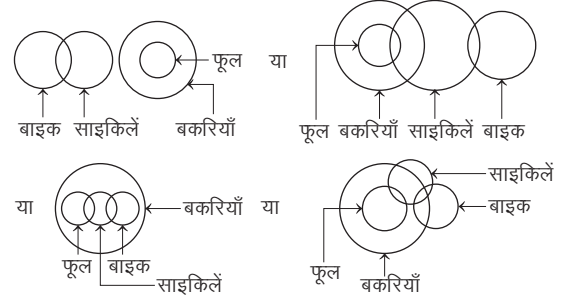

अतः कोई भी निष्कर्ष अनुसरण नहीं करता है।

47. (c) कथनानुसार,



अतः केवल निष्कर्ष III अनुसरण करता है।

48. (b) कथनानुसार,

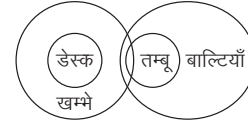

अतः केवल निष्कर्ष I अनुसरण करता है।

49. (e) कथनानुसार,

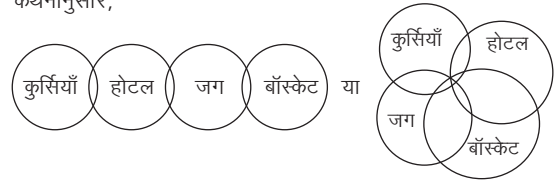

अतः या तो निष्कर्ष II या III अनुसरण करता है।

50. (a) कथनानुसार,

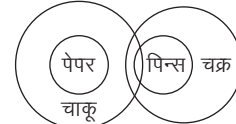

अतः निष्कर्ष I और II दोनों अनुसरण करते हैं।

51. (d) कथनानुसार,

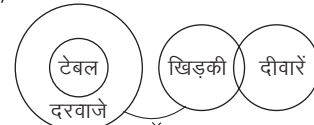

अतः केवल निष्कर्ष III अनुसरण करता है।

52. (c) कथनानुसार,

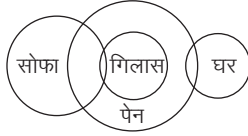

अतः केवल निष्कर्ष II अनुसरण करता है।

53. (d) कथनानुसार,

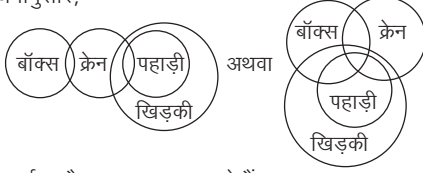

अतः निष्कर्ष II और IV अनुसरण करते हैं।

54. (b) कथनानुसार,

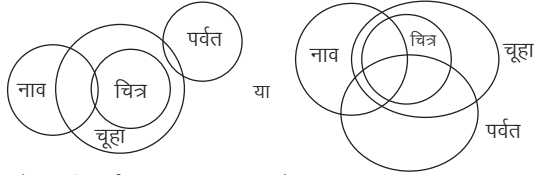

अतः केवल निष्कर्ष II अनुसरण करता है।

55. (a) कथनानुसार,



अतः सभी निष्कर्ष अनुसरण करते हैं।

56. (e) कथनानुसार,

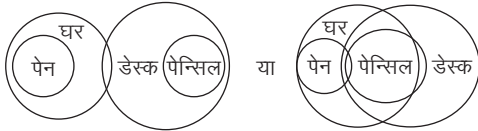

अतः केवल निष्कर्ष II अनुसरण करता है।

57. (c) कथनानुसार,

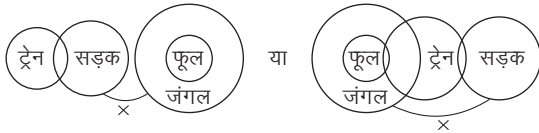

अतः केवल निष्कर्ष IV अनुसरण करता है।

58. (b) कथनानुसार,

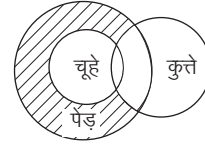

अतः केवल निष्कर्ष I अनुसरण करता है।

59. (b) कथनानुसार,

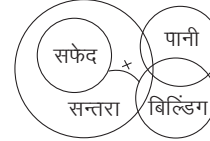

अतः वेन आरेख के अनुसार या तो निष्कर्ष I या IV और III सत्य हैं।

60. (a) कथनानुसार,



अतः वेन आरेख के अनुसार कोई भी निष्कर्ष सत्य नहीं है।

61. (a) कथनानुसार,

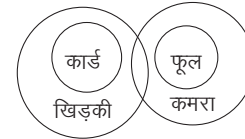

अतः वेन आरेख के अनुसार कोई भी निष्कर्ष सत्य नहीं है।

62. (d) कथनानुसार,

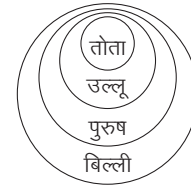

अतः वेन आरेख के अनुसार II, III और IV निष्कर्ष सत्य हैं।

63. (c) कथनानुसार,

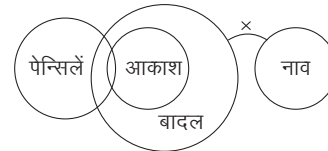

अतः वेन आरेख के अनुसार या तो निष्कर्ष I या IV और II सत्य हैं।

### प्रकार 3. चार कथन और दो या दो से अधिक निष्कर्ष पर आधारित

इस प्रकार के अन्तर्गत आने वाले प्रश्नों में चार कथन और उनके दो या दो से अधिक निष्कर्ष दिए गए होते हैं। अभ्यर्थियों को दिए गए कथनों के आधार पर निष्कर्षों की वैधता की जाँच करनी होती है और इसी आधार पर सही उत्तर विकल्प का चयन करना होता है।

**निर्देश** (उदाहरण सं. 15 और 16) निम्नलिखित प्रश्नों में चार कथन और उसके बाद दो निष्कर्ष I और II दिए गए हैं। आपको दिए गए कथनों को सत्य मानना है भले ही वे सर्वज्ञात तथ्यों से भिन्न प्रतीत हों और फिर तय कीजिए कि दिया गया कौन-सा निष्कर्ष दिए गए कथनों का तर्कसंगत रूप से अनुसरण करता है, चाहे सर्वज्ञात तथ्य कुछ भी हों?

**उत्तर दीजिए**

- केवल निष्कर्ष I अनुसरण करता है
- केवल निष्कर्ष II अनुसरण करता है
- या तो निष्कर्ष I या निष्कर्ष II अनुसरण करता है
- न तो निष्कर्ष I और न ही निष्कर्ष II अनुसरण करता है
- निष्कर्ष I और II दोनों अनुसरण करते हैं

- **उदाहरण 15.** कथन सभी नदियाँ पवन हैं।  
सभी बादल नदियाँ हैं।  
सभी समुद्र नदियाँ हैं।  
सभी पवन समीर हैं।

- निष्कर्ष I.** सभी नदियाँ समीर हैं।  
**II.** कुछ पवन बादल हैं।

**व्याख्या** (e) कथनानुसार,

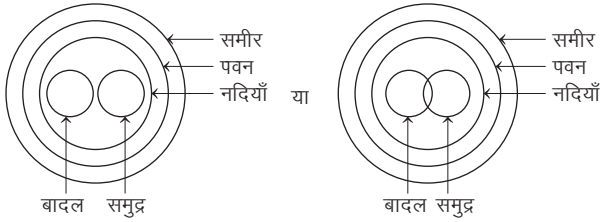

अतः निष्कर्ष I और II दोनों अनुसरण करते हैं।

- **उदाहरण 16.** कथन कुछ नदियाँ पहाड़ हैं।  
सभी पहाड़ पठार हैं।  
कोई पठार समुद्र नहीं है।  
कुछ समुद्र नदियाँ हैं।

- निष्कर्ष I.** कोई पहाड़ समुद्र नहीं है।  
**II.** कुछ समुद्र पहाड़ हैं।

**व्याख्या** (a) कथनानुसार,

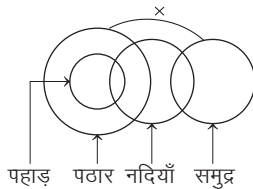

अतः निष्कर्ष I अनुसरण करता है।

**निर्देश** (उदाहरण सं. 17 और 18) नीचे दिए गए प्रत्येक प्रश्न में चार कथन और उसके बाद तीन निष्कर्ष I, II और III दिए गए हैं। आपको दिए गए कथनों को सत्य मानना है, भले ही वे सर्वज्ञात तथ्यों से भिन्न प्रतीत हों। सभी निष्कर्षों को पढ़िए और फिर तय कीजिए कि दिया गया कौन-सा निष्कर्ष दिए गए कथनों का तार्किक रूप से अनुसरण करता है, भले ही सर्वज्ञात तथ्य कुछ भी हों?

(SBI PO 2012)

- **उदाहरण 17.** कथन कुछ मोती रत्न हैं।  
कुछ रत्न हीरे हैं।  
सभी हीरे अँगूठियाँ हैं।  
सभी अँगूठियाँ चूड़ियाँ हैं।

**निष्कर्ष I.** कुछ चूड़ियाँ अँगूठियाँ हैं।

**II.** सभी अँगूठियाँ हीरे हैं।

**III.** सभी हीरे चूड़ियाँ हैं।

- निष्कर्ष I अनुसरण करता है
- निष्कर्ष I और II अनुसरण करते हैं
- निष्कर्ष I और III अनुसरण करते हैं
- सभी निष्कर्ष अनुसरण करते हैं
- उपरोक्त में से कोई नहीं

**व्याख्या** (c) कथनानुसार,

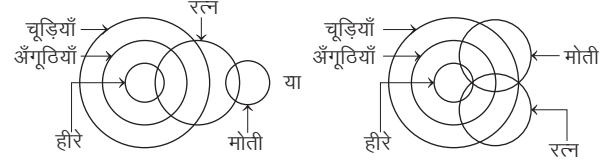

अतः निष्कर्ष I और III अनुसरण करते हैं।

- **उदाहरण 18.** कथन सभी कुर्सियाँ मेज हैं।  
सभी मेज टेलीफोन हैं।  
सभी टेलीफोन सेलफोन हैं।  
कोई सेलफोन कम्प्यूटर नहीं है।

**निष्कर्ष I.** सभी सेलफोन मेज हैं।

**II.** कुछ कुर्सियाँ कम्प्यूटर हैं।

**III.** कोई कुर्सी कम्प्यूटर नहीं है।

- केवल निष्कर्ष I अनुसरण करता है
- केवल निष्कर्ष II अनुसरण करता है
- केवल निष्कर्ष III अनुसरण करता है
- या तो निष्कर्ष II या III अनुसरण करता है
- उपरोक्त में से कोई नहीं

**व्याख्या** (c) कथनानुसार,

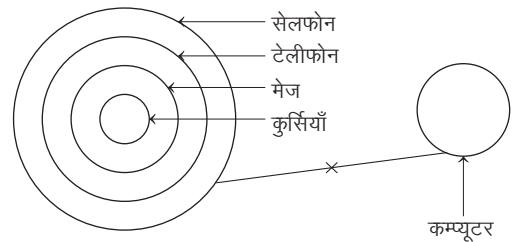

अतः केवल निष्कर्ष III अनुसरण करता है।

**निर्देश** (उदाहरण सं. 19 और 20) नीचे दिए गए प्रत्येक प्रश्न में चार कथन और उसके बाद चार निष्कर्ष I, II, III और IV दिए गए हैं। आपको दिए गए कथनों को सत्य मानना है, भले ही वे सर्वज्ञात तथ्यों से भिन्न प्रतीत हों। सभी निष्कर्षों को पढ़िए, फिर तय कीजिए कि दिए गए निष्कर्षों में से कौन-सा निष्कर्ष दिए गए कथनों का तर्कसंगत रूप से अनुसरण करता है, चाहे सर्वज्ञात तथ्य कुछ भी हों?

- **उदाहरण 19.** कथन सभी राजा योद्धा हैं।  
सभी सैनिक योद्धा हैं।  
सभी सन्तरी योद्धा हैं।  
कुछ सन्तरी सैनिक हैं।

**निष्कर्ष I.** कुछ सन्तरी राजा हैं। II. सभी योद्धा सैनिक हैं।  
III. कुछ योद्धा सन्तरी हैं। IV. कुछ सैनिक राजा हैं।

- (a) कोई निष्कर्ष अनुसरण नहीं करता है  
(b) केवल निष्कर्ष I अनुसरण करता है  
(c) केवल निष्कर्ष II अनुसरण करता है  
(d) निष्कर्ष II और III दोनों अनुसरण करते हैं  
(e) उपरोक्त में से कोई नहीं

**व्याख्या** (e) कथनानुसार,

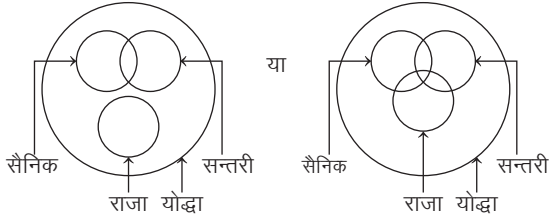

अतः केवल निष्कर्ष III अनुसरण करता है।

- **उदाहरण 20.** कथन सारी मूली सफेद होती हैं।  
कुछ सफेद गुलाबी होते हैं।  
कुछ गुलाबी पीले होते हैं।  
कोई भी पीला पत्तागोभी नहीं होता।

**निष्कर्ष I.** कोई भी पत्तागोभी गुलाबी नहीं होती।  
II. कुछ पत्तागोभी गुलाबी मूली होती हैं।  
III. कुछ पत्तागोभी, मूली होती हैं।  
IV. कुछ पत्तागोभी गुलाबी होती हैं।

(RRB NTPC फेज-I परीक्षा 2016)

- (A) केवल I और II अनुसरण करते हैं  
(B) I या IV अनुसरण करता है  
(C) केवल I और या तो III अथवा IV अनुसरण करते हैं  
(D) केवल I, II और या तो III अथवा IV अनुसरण करते हैं  
(a) D (b) C  
(c) B (d) A

**व्याख्या** (c) कथनानुसार,

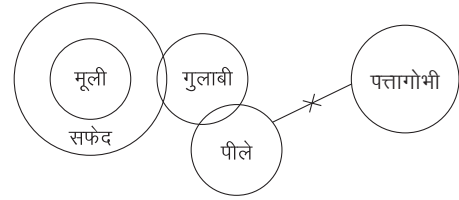

अतः केवल निष्कर्ष I या IV अनुसरण करता है।

## प्रश्नावली 1.3

**निर्देश** (प्र.सं.1-14) निम्नलिखित प्रश्नों में चार कथन और उसके बाद दो निष्कर्ष I और II दिए गए हैं। आपको दिए गए चार कथनों को सत्य मानना है, भले ही वे सर्वज्ञात तथ्यों से भिन्न प्रतीत हों और फिर तय कीजिए कि दिया गया कौन-सा निष्कर्ष दिए गए चार कथनों का तर्कसंगत रूप से अनुसरण करता है, चाहे सर्वज्ञात तथ्य कुछ भी हों?

**उत्तर दीजिए**

- (a) केवल निष्कर्ष I अनुसरण करता है  
(b) केवल निष्कर्ष II अनुसरण करता है  
(c) या तो निष्कर्ष I या निष्कर्ष II अनुसरण करता है  
(d) न तो निष्कर्ष I और न ही निष्कर्ष II अनुसरण करता है  
(e) निष्कर्ष I और II दोनों अनुसरण करते हैं

1. कथन कुछ स्कूल कॉलेज हैं।  
कुछ कॉलेज विश्वविद्यालय हैं।  
सभी विश्वविद्यालय संस्थान हैं।  
सभी संस्थान कक्षा हैं।

(Allahabad Bank PO 2008)

**निष्कर्ष I.** कुछ कॉलेज कक्षा हैं।  
II. सभी विश्वविद्यालय कक्षा हैं।

2. कथन कुछ छाते रेनकोट हैं।  
सभी रेनकोट शर्ट हैं।  
कोई शर्ट ब्लेजर नहीं है।  
कुछ ब्लेजर सूट हैं।

(Allahabad Bank PO 2008)

- निष्कर्ष I.** कुछ शर्ट छाते हैं।  
II. कुछ सूट रेनकोट हैं।

3. कथन कुछ कम्प्यूटर बोर्ड हैं।  
कुछ बोर्ड चॉक हैं।  
सभी चॉक बल्ब हैं।  
कोई बल्ब ट्यूबलाइट नहीं है।

(Allahabad Bank PO 2008)

**निष्कर्ष I.** कुछ बल्ब कम्प्यूटर हैं।  
II. कोई चॉक ट्यूबलाइट नहीं है।

4. कथन सभी दरवाजे फर्श हैं।  
कुछ फर्श टाइल्स हैं।  
सभी टाइल्स पेंट हैं।  
कुछ पेंट पत्थर हैं।

(Andhra Bank PO 2008)

**निष्कर्ष I.** कुछ फर्श पेंट हैं।  
II. कुछ दरवाजे टाइल्स हैं।

5. कथन कुछ पत्ते पंखुड़ियाँ हैं।  
कुछ पंखुड़ियाँ फूल हैं।  
सभी फूल फल हैं।  
कुछ फल नट्स हैं।

**निष्कर्ष I.** कुछ नट्स फूल हैं।  
II. कोई नट फूल नहीं है।

- 6. कथन** कुछ पेंट ब्रश हैं।  
सभी ब्रश वार्निश हैं।  
सभी कलर वार्निश हैं।  
कोई वार्निश केनवास नहीं है। (Andhra Bank PO 2008)  
**निष्कर्ष** I. सभी वार्निश कलर हैं। II. कुछ ब्रश केनवास हैं।
- 7. कथन** कुछ पेंट ब्रश हैं।  
सभी ब्रश वार्निश हैं।  
सभी कलर वार्निश हैं।  
कोई वार्निश केनवास नहीं है।  
**निष्कर्ष** I. कोई पेंट केनवास नहीं है।  
II. कोई कलर केनवास नहीं है।
- 8. कथन** कुछ पेंट ब्रश हैं।  
सभी ब्रश वार्निश हैं।  
सभी कलर वार्निश हैं।  
कोई वार्निश केनवास नहीं है। (Andhra Bank PO 2008)  
**निष्कर्ष** I. कोई केनवास ब्रश नहीं है।  
II. कुछ पेंट वार्निश हैं।
- 9. कथन** सभी नदियाँ पवन हैं।  
सभी बादल नदियाँ हैं।  
सभी समुद्र नदियाँ हैं।  
सभी पवन समीर हैं। (Andhra Bank PO 2008)  
**निष्कर्ष** I. कुछ समुद्र समीर नहीं हैं।  
II. कोई बादल समुद्र नहीं है।
- 10. कथन** सभी जंगल पेड़ हैं।  
सभी पेड़ सड़कें हैं।  
सभी सड़कें मकान हैं।  
सभी मकान इमारतें हैं। (LIC ADO 2007)  
**निष्कर्ष** I. सभी पेड़ मकान हैं।  
II. कुछ इमारतें सड़कें हैं।
- 11. कथन** सभी टिकियाँ पैकेट हैं।  
कोई पैकेट बैग नहीं है।  
कुछ बैग खिलौने हैं।  
सभी खिलौने कठपुतलियाँ हैं। (LIC ADO) 2007)  
**निष्कर्ष** I. कुछ कठपुतलियाँ टिकियाँ हैं।  
II. कुछ कठपुतलियाँ बैग हैं।
- 12. कथन** कुछ डेस्क मेज हैं।  
कुछ मेज कुर्सियाँ हैं।  
कुछ कुर्सियाँ बेंच हैं।  
कुछ बेंच चारपाइयाँ हैं। (LIC ADO 2007)  
**निष्कर्ष** I. कुछ कुर्सियाँ डेस्क हैं।  
II. कुछ चारपाइयाँ मेज हैं।
- 13. कथन** सभी चूड़ियाँ अँगूठियाँ हैं।  
सभी अँगूठियाँ कंगन हैं।  
कुछ कंगन रत्न हैं।  
कुछ रत्न पत्थर हैं। (LIC ADO 2007)  
**निष्कर्ष** I. कुछ पत्थर चूड़ियाँ हैं।  
II. कुछ रत्न अँगूठियाँ हैं।
- 14. कथन** सभी ट्राउजर पैंट हैं।  
कुछ पैंट कमीजें हैं।  
सभी कमीजें बटन हैं।  
कुछ बटन धागे हैं। (LIC ADO 2007)  
**निष्कर्ष** I. कुछ धागे पैंट हैं।  
II. कुछ बटन ट्राउजर हैं।
- निर्देश** (प्र.सं. 15-19) नीचे दिए गए प्रत्येक प्रश्न में चार कथन और उसके बाद तीन निष्कर्ष I, II और III दिए गए हैं। आपको दिए गए कथनों को सत्य मानना है, भले ही वे सर्वज्ञात तथ्यों से भिन्न प्रतीत होते हों। सभी निष्कर्षों को पढ़िए और फिर तय कीजिए कि दिया गया कौन-सा निष्कर्ष कथनों का तार्किक रूप से अनुसरण करता है, भले ही सर्वज्ञात तथ्य कुछ भी हों? (IBPS PO 2013)
- 15. कथन** सभी पंखुड़ियाँ फूल हैं।  
कुछ फूल कलियाँ हैं।  
कुछ कलियाँ पत्तियाँ हैं।  
सभी पत्तियाँ पौधे हैं।  
**निष्कर्ष** I. कुछ पंखुड़ियाँ कलियाँ नहीं हैं।  
II. कुछ फूल पौधे हैं।  
III. कोई फूल पौधा नहीं है।  
(a) केवल I अनुसरण करता है  
(b) या तो निष्कर्ष II या III अनुसरण करता है  
(c) निष्कर्ष I और II दोनों अनुसरण करते हैं  
(d) केवल निष्कर्ष III अनुसरण करता है  
(e) उपरोक्त में से कोई नहीं
- 16. कथन** कुछ पेन चाबियाँ हैं।  
कुछ चाबियाँ लॉक हैं।  
सभी लॉक कार्ड हैं।  
कोई कार्ड पेपर नहीं है।  
**निष्कर्ष** I. कोई लॉक पेपर नहीं है।  
II. कुछ कार्ड चाबियाँ हैं।  
III. कुछ चाबियाँ पेपर नहीं हैं।  
(a) निष्कर्ष I और II दोनों अनुसरण करते हैं  
(b) केवल निष्कर्ष I अनुसरण करता है  
(c) केवल निष्कर्ष II अनुसरण करता है  
(d) सभी निष्कर्ष अनुसरण करते हैं  
(e) उपरोक्त में से कोई नहीं
- 17. कथन** कुछ मोती रत्न हैं।  
सभी रत्न हीरे हैं।  
कोई हीरा पत्थर नहीं है।  
कुछ पत्थर प्रवाल हैं।  
**निष्कर्ष** I. कुछ पत्थर मोती हैं।  
II. कुछ प्रवाल का हीरा एक सम्भावना है।  
III. कोई पत्थर मोती नहीं है।  
(a) केवल I अनुसरण करता है  
(b) केवल II अनुसरण करता है  
(c) या तो I या III अनुसरण करता है  
(d) निष्कर्ष I और II दोनों अनुसरण करते हैं  
(e) उपरोक्त में से कोई नहीं
- 18. कथन** कुछ अपार्टमेंट फ्लैट हैं।  
कुछ फ्लैट इमारतें हैं।  
सभी इमारतें बंगले हैं।  
सभी बंगले बगीचे हैं।  
**निष्कर्ष** I. सभी अपार्टमेंट का इमारत होना एक सम्भावना है।  
II. सभी बंगले इमारतें नहीं हैं।  
III. कोई फ्लैट बगीचा नहीं है।  
(a) कोई भी निष्कर्ष अनुसरण नहीं करता है  
(b) केवल निष्कर्ष I अनुसरण करता है  
(c) या तो I या III अनुसरण करता है  
(d) निष्कर्ष II और III दोनों अनुसरण करते हैं  
(e) केवल II अनुसरण करता है



19. कथन सभी कुर्सियाँ मेज हैं।  
सभी मेज बोटलें हैं।  
कुछ बोटलें जार हैं।  
कोई जार बाल्टी नहीं है।

निष्कर्ष I. कुछ मेजों का जार होना एक सम्भावना है।  
II. कुछ बोटलें कुर्सियाँ हैं।  
III. कुछ बोटलें बाल्टी नहीं हैं।

- (a) केवल I अनुसरण करता है  
(b) निष्कर्ष I और II दोनों अनुसरण करते हैं  
(c) निष्कर्ष I, II और III तीनों अनुसरण करते हैं  
(d) केवल II अनुसरण करता है  
(e) उपरोक्त में से कोई नहीं

**निर्देश** (प्र.सं. 20-34) प्रत्येक प्रश्न में चार कथन तथा उनके बाद तीन या चार निष्कर्ष दिए गए हैं। कथन सर्वज्ञात तथ्यों से मेल न रखने वाले हों, तो भी आपको उनको सत्य समझना है। फिर निर्णय कीजिए कि दिए गए निष्कर्षों में से कौन-सा निष्कर्ष कथनों से तर्कसंगत रूप में अनुसरण करता है?

20. कथन सभी फोन कार्ड्स हैं।  
कुछ कार्ड्स नैट हैं।  
कुछ नैट टेल्स हैं।  
सभी टेल्स पुस्तकें हैं।

(P&SB PO 2010)

निष्कर्ष I. कुछ पुस्तकें नैट हैं।  
II. कुछ पुस्तकें कार्ड्स हैं।  
III. कुछ टेल्स फोन हैं।

- (a) केवल निष्कर्ष I अनुसरण करता है  
(b) केवल निष्कर्ष II अनुसरण करता है  
(c) केवल निष्कर्ष III अनुसरण करता है  
(d) निष्कर्ष I और II दोनों अनुसरण करते हैं  
(e) उपरोक्त में से कोई नहीं

21. कथन कुछ पेन्सिलें जार हैं।  
सभी जार बोटलें हैं।  
कुछ बोटलें ईटें हैं।  
सभी ईटें पत्थर हैं।

(P&SB PO 2010)

निष्कर्ष I. कुछ पत्थर जार हैं।  
II. कुछ बोटलें पेन्सिलें हैं।  
III. कुछ ईटें जार हैं।

- (a) केवल निष्कर्ष I अनुसरण करता है  
(b) केवल निष्कर्ष II अनुसरण करता है  
(c) केवल निष्कर्ष III अनुसरण करता है  
(d) निष्कर्ष II तथा III अनुसरण करते हैं  
(e) उपरोक्त में से कोई नहीं

22. कथन सभी कैलेण्डर दुकानें हैं।  
सभी दुकानें बाजार हैं।  
सभी बाजार नदियाँ हैं।  
सभी नदियाँ मन्दिर हैं।

निष्कर्ष I. कुछ बाजार कैलेण्डर हैं।  
II. कुछ नदियाँ दुकानें हैं।  
III. कुछ मन्दिर बाजार हैं।

- (a) निष्कर्ष I और II दोनों अनुसरण करते हैं  
(b) निष्कर्ष I और III दोनों अनुसरण करते हैं  
(c) निष्कर्ष II और III दोनों अनुसरण करते हैं  
(d) निष्कर्ष I, II और III तीनों अनुसरण करते हैं  
(e) उपरोक्त में से कोई नहीं

23. कथन कुछ किताबें मेज हैं।  
कोई मेज मशीन नहीं है।  
सभी मशीनें टेन्ट नहीं हैं।  
कुछ टेन्ट दीवारें हैं।

(BOM PO 2010)

निष्कर्ष I. कुछ दीवारें किताबें हैं। II. कुछ टेन्ट मेज हैं।  
III. कोई किताब दीवार नहीं है।

- (a) कोई भी निष्कर्ष अनुसरण नहीं करता है  
(b) केवल निष्कर्ष I अनुसरण करता है  
(c) केवल निष्कर्ष II अनुसरण करता है  
(d) केवल निष्कर्ष III अनुसरण करता है  
(e) या तो निष्कर्ष I या III अनुसरण करता है

24. कथन कुछ प्लेटें कप हैं।  
कुछ कप नट हैं।  
सभी नट दरवाजे हैं।  
सभी दरवाजे खिड़कियाँ हैं।

(BOM PO 2010)

निष्कर्ष I. कुछ दरवाजे प्लेटें हैं।  
II. कुछ खिड़कियाँ कप हैं।  
III. कुछ खिड़कियाँ नट हैं।

- (a) केवल निष्कर्ष I अनुसरण करता है  
(b) निष्कर्ष I और II दोनों अनुसरण करते हैं  
(c) केवल निष्कर्ष II अनुसरण करता है  
(d) निष्कर्ष II तथा III दोनों अनुसरण करते हैं  
(e) उपरोक्त में से कोई नहीं

25. कथन सभी कुर्सियाँ चाबियाँ हैं।  
सभी चाबियाँ गुब्बारे हैं।  
कुछ गुब्बारे दर्पण हैं।  
कुछ दर्पण डेस्क हैं।

(OBC PO 2009)

निष्कर्ष I. कुछ डेस्क चाबियाँ हैं।  
II. कुछ गुब्बारे कुर्सियाँ हैं।  
III. कुछ दर्पण गुब्बारे हैं।

- (a) केवल निष्कर्ष I अनुसरण करता है  
(b) केवल निष्कर्ष II अनुसरण करता है  
(c) केवल निष्कर्ष III अनुसरण करता है  
(d) निष्कर्ष II और III दोनों अनुसरण करते हैं  
(e) निष्कर्ष I, II और III तीनों अनुसरण करते हैं

26. कथन कुछ ड्रम पोस्टर हैं।  
सभी पोस्टर खिड़कियाँ हैं।  
कुछ खिड़कियाँ टैबलेट हैं।  
सभी टैबलेट किताबें हैं।

निष्कर्ष I. कुछ खिड़कियाँ ड्रम हैं। II. कुछ किताबें पोस्टर हैं।  
III. कुछ टैबलेट ड्रम हैं।

- (a) कोई भी निष्कर्ष अनुसरण नहीं करता है  
(b) केवल निष्कर्ष I अनुसरण करता है  
(c) केवल निष्कर्ष II अनुसरण करता है  
(d) केवल निष्कर्ष III दोनों अनुसरण करता है  
(e) निष्कर्ष I और II दोनों अनुसरण करते हैं

27. कथन कुछ बॉक्स खिलौने हैं।  
कुछ खिलौने कीलें हैं।  
कुछ कीलें स्टोर हैं।  
कुछ स्टोर दुकानें हैं।

(UBI PO 2009)

निष्कर्ष I. कुछ दुकानें खिलौने हैं।  
II. कुछ कीलें बॉक्स हैं।  
III. कोई दुकान खिलौना नहीं है।

- (a) केवल निष्कर्ष I अनुसरण करता है  
(b) केवल निष्कर्ष III अनुसरण करता है  
(c) या तो निष्कर्ष I या III अनुसरण करता है  
(d) केवल निष्कर्ष II अनुसरण करता है  
(e) उपरोक्त में से कोई नहीं
- 28. कथन** सभी दरवाजे खिड़कियाँ हैं।  
कोई खिड़की घर नहीं है।  
कुछ घर बिल्डिंग हैं।  
सभी बिल्डिंग आकाश हैं।  
**निष्कर्ष** I. कुछ आकाश दरवाजे हैं।  
II. कुछ आकाश घर हैं।  
III. कुछ बिल्डिंगे दरवाजे हैं।  
(a) केवल निष्कर्ष I अनुसरण करता है  
(b) केवल निष्कर्ष II अनुसरण करता है  
(c) केवल निष्कर्ष III अनुसरण करता है  
(d) निष्कर्ष II और III दोनों अनुसरण करते हैं  
(e) उपरोक्त में से कोई नहीं
- 29. कथन** सभी नदियाँ दीवारें हैं।  
सभी दीवारें पत्थर हैं।  
सभी पत्थर कपड़े हैं।  
सभी कपड़े पेड़ हैं।  
**निष्कर्ष** I. कुछ पेड़ पत्थर हैं।  
II. कुछ कपड़े नदियाँ हैं।  
III. सभी दीवारें कपड़े हैं।  
(a) निष्कर्ष I और II दोनों अनुसरण करते हैं  
(b) निष्कर्ष I और III दोनों अनुसरण करते हैं  
(c) निष्कर्ष II और III दोनों अनुसरण करते हैं  
(d) निष्कर्ष I, II और III तीनों अनुसरण करते हैं  
(e) उपरोक्त में से कोई नहीं
- 30. कथन** कुछ प्लेटें चम्मच हैं।  
सभी चम्मच काँटे हैं।  
सभी काँटे कटोरे हैं।  
कुछ कटोरे बर्तन हैं।  
**निष्कर्ष** I. कुछ प्लेटें कटोरे हैं।  
II. सभी चम्मच कटोरे हैं।  
III. कुछ काँटे बर्तन हैं।  
(a) केवल निष्कर्ष I अनुसरण करता है  
(b) केवल निष्कर्ष II अनुसरण करता है  
(c) निष्कर्ष I और III दोनों अनुसरण करते हैं  
(d) निष्कर्ष I और II दोनों अनुसरण करते हैं  
(e) उपरोक्त में से कोई नहीं
- 31. कथन** कुछ किताबें फाइलें हैं।  
सभी फाइलें डिस्क हैं।  
कुछ डिस्क बोर्ड हैं।  
सभी बोर्ड चाबियाँ हैं।  
**निष्कर्ष** I. कुछ किताबें चाबियाँ हैं।  
II. कोई किताब चाबी नहीं है।  
III. कुछ डिस्क चाबियाँ हैं।  
(a) केवल निष्कर्ष III अनुसरण करता है  
(b) निष्कर्ष I और III अनुसरण करते हैं  
(c) या तो निष्कर्ष I या II और निष्कर्ष III अनुसरण करते हैं  
(d) सभी निष्कर्ष अनुसरण करते हैं  
(e) उपरोक्त में से कोई नहीं

(UBI PO 2009)

(UBI PO 2009)

(P&amp;SB PO 2010)

(P&amp;SB PO 2008)

- 32. कथन** सभी बसें ट्रेनें हैं।  
कुछ ट्रेनें कारें हैं।  
कोई कार स्कूटर नहीं है।  
सभी स्कूटर जीपें हैं।  
**निष्कर्ष** I. कुछ कारें बसें हैं।  
II. सभी जीपें स्कूटर हैं।  
III. कोई जीप ट्रेन नहीं है।  
(a) केवल निष्कर्ष I अनुसरण करता है  
(b) केवल निष्कर्ष II अनुसरण करता है  
(c) केवल निष्कर्ष III अनुसरण करता है  
(d) या तो निष्कर्ष I या III अनुसरण करता है  
(e) कोई निष्कर्ष अनुसरण नहीं करता है
- 33. कथन** सभी पर्दे तकिये हैं।  
कोई तकिया गद्दा नहीं है।  
कुछ गद्दे बिस्तर हैं।  
सभी बिस्तर सोफे हैं।  
**निष्कर्ष** I. कोई बिस्तर तकिया नहीं है।  
II. कुछ गद्दे सोफे हैं।  
III. कुछ बिस्तर तकिये हैं।  
(a) केवल या तो निष्कर्ष I या III अनुसरण करता है  
(b) केवल निष्कर्ष II अनुसरण करता है  
(c) निष्कर्ष II और या तो निष्कर्ष I या III अनुसरण करते हैं  
(d) निष्कर्ष I और II दोनों अनुसरण करते हैं  
(e) सभी निष्कर्ष अनुसरण करते हैं
- 34. कथन** कुछ दालें अनाज हैं।  
कुछ अनाज अंकुर हैं।  
सभी अंकुर गिरियाँ हैं।  
कोई फल गिरि नहीं है।  
**निष्कर्ष** I. कुछ गिरियाँ दालें हैं।  
II. कुछ गिरियाँ अनाज हैं।  
III. कोई फल अंकुर नहीं है।  
(a) निष्कर्ष II और III अनुसरण करते हैं  
(b) निष्कर्ष I और II अनुसरण करते हैं  
(c) या तो निष्कर्ष I या II अनुसरण करता है  
(d) कोई भी निष्कर्ष अनुसरण नहीं करता है  
(e) उपरोक्त में से कोई नहीं
- निर्देश** (प्र.सं. 35-50) निम्नलिखित प्रश्नों में कथन और उसके बाद निष्कर्ष दिए गए हैं। आपको दिए गए कथनों को सत्य मानकर यह निर्णय करना है कि दिए गए निष्कर्षों में से कौन-सा/से निष्कर्ष निश्चित रूप से कथनों द्वारा सही निकाले जा सकते हैं?
- 35. कथन** कुछ पिन सूर्य हैं।  
कुछ धागे सूर्य हैं।  
सभी सूर्य कीलें हैं।  
सभी कीलें हथौड़े हैं।  
**निष्कर्ष** I. कुछ पिन हथौड़े हैं।  
II. कुछ धागे कीलें हैं।  
III. कुछ पिन धागे हैं।  
IV. कोई पिन धागा नहीं है।  
(a) निष्कर्ष I, II और III या IV अनुसरण करते हैं  
(b) निष्कर्ष III और IV दोनों अनुसरण करते हैं  
(c) निष्कर्ष I और II दोनों अनुसरण करते हैं  
(d) सभी अनुसरण करते हैं  
(e) उपरोक्त में से कोई नहीं

(IDBI Bank PO 2008)

(Canara Bank PO 2008)

(SBI PO 2014)

36. कथन कुछ कलम घड़ियाँ हैं।  
कुछ घड़ियाँ टायर हैं।  
कुछ टायर पहिये हैं।  
कुछ पहिये बसें हैं।

(SBI PO 2014)

- निष्कर्ष I. कुछ बसें टायर हैं। II. कुछ पहिये घड़ियाँ हैं।  
III. कुछ पहिये कलम हैं। IV. कुछ बसें घड़ियाँ हैं।

- (a) कोई भी निष्कर्ष अनुसरण नहीं करता है  
(b) केवल निष्कर्ष I अनुसरण करता है  
(c) केवल निष्कर्ष II अनुसरण करता है  
(d) केवल निष्कर्ष III अनुसरण करता है  
(e) केवल निष्कर्ष IV अनुसरण करता है।

37. कथन कुछ गुलाब फूल हैं।  
कुछ फूल कलियाँ हैं।  
सभी कलियाँ पतियाँ हैं।  
सभी पतियाँ पौधे हैं।

(SBI PO 2014)

- निष्कर्ष I. कुछ पौधे फूल हैं। II. कुछ गुलाब कलियाँ हैं।  
III. कुछ पतियाँ गुलाब हैं। IV. कोई गुलाब कली नहीं है।

- (a) केवल निष्कर्ष I अनुसरण करता है  
(b) निष्कर्ष I और II दोनों अनुसरण करते हैं  
(c) निष्कर्ष I और II या IV अनुसरण करते हैं  
(d) निष्कर्ष II या IV अनुसरण करता है  
(e) उपरोक्त में से कोई नहीं

38. कथन कुछ डॉक्टर वकील हैं।  
सभी अध्यापक वकील हैं।  
कुछ इन्जीनियर वकील हैं।  
सभी इन्जीनियर व्यवसायी हैं।

(SBI PO 2014)

- निष्कर्ष I. कुछ अध्यापक डॉक्टर हैं। II. कुछ व्यापारी वकील हैं।  
III. कुछ व्यापारी अध्यापक हैं। IV. कुछ वकील अध्यापक हैं।

- (a) कोई भी निष्कर्ष अनुसरण नहीं करता है  
(b) केवल निष्कर्ष II अनुसरण करता है  
(c) केवल निष्कर्ष III अनुसरण करता है  
(d) निष्कर्ष II और IV दोनों अनुसरण करते हैं  
(e) उपरोक्त में से कोई नहीं

39. कथन कुछ मिठाइयाँ चॉकलेट हैं।  
कुछ चॉकलेट मिण्ट हैं।  
कुछ मिण्ट भोजन हैं।  
कुछ भोजन डाइट हैं।

(SBI PO 2014)

- निष्कर्ष I. कोई मिठाई डाइट नहीं है।  
II. कोई भोजन चॉकलेट नहीं है।  
III. कुछ मिठाइयाँ डाइट हैं।  
IV. कुछ मिठाइयाँ भोजन हैं।

- (a) कोई भी अनुसरण नहीं करता  
(b) केवल I या III अनुसरण करता है  
(c) निष्कर्ष III और IV दोनों अनुसरण करते हैं  
(d) निष्कर्ष II और III दोनों अनुसरण करते हैं  
(e) उपरोक्त में से कोई नहीं

40. कथन सभी प्याले बोटल हैं।  
कुछ बोटल जग हैं।  
कोई जग प्लेट नहीं है।  
कुछ प्लेटें मेज हैं।

(PNB PO 2010)

- निष्कर्ष I. कुछ मेजें बोटल हैं।  
II. कुछ प्लेटें प्याले हैं।  
III. कोई मेज बोटल नहीं है।  
IV. कुछ जग प्याले हैं।

- (a) केवल निष्कर्ष I अनुसरण करता है  
(b) केवल निष्कर्ष II अनुसरण करता है  
(c) केवल निष्कर्ष III अनुसरण करता है  
(d) केवल निष्कर्ष IV अनुसरण करता है  
(e) या तो निष्कर्ष I या III अनुसरण करता है

41. कथन सभी पक्षी घोड़े हैं।  
सभी घोड़े बाघ हैं।  
कुछ बाघ शेर हैं।  
कुछ शेर बन्दर हैं।

(PNB PO 2010)

- निष्कर्ष I. कुछ बाघ घोड़े हैं। II. कुछ बन्दर पक्षी हैं।  
III. कुछ बाघ पक्षी हैं। IV. कुछ बन्दर घोड़े हैं।

- (a) निष्कर्ष I और III दोनों अनुसरण करते हैं  
(b) निष्कर्ष I, II और III अनुसरण करते हैं  
(c) निष्कर्ष II, III और IV अनुसरण करते हैं  
(d) निष्कर्ष I, II, III और IV सभी अनुसरण करते हैं  
(e) उपरोक्त में से कोई नहीं

42. कथन कुछ कुर्सियाँ हैण्डल हैं।  
सभी हैण्डल बर्तन हैं।  
सभी बर्तन चटाइयाँ हैं।  
कुछ चटाइयाँ बसें हैं।

(PNB PO 2010)

- निष्कर्ष I. कुछ बसें हैण्डल हैं।  
II. कुछ चटाइयाँ कुर्सियाँ हैं।  
III. कोई बस हैण्डल नहीं है।  
IV. कुछ चटाइयाँ हैण्डल हैं।

- (a) निष्कर्ष I, II और IV अनुसरण करते हैं  
(b) निष्कर्ष II, III और IV अनुसरण करते हैं  
(c) या तो निष्कर्ष I या III और निष्कर्ष II अनुसरण करते हैं  
(d) या तो निष्कर्ष I या III और निष्कर्ष IV अनुसरण करते हैं  
(e) या तो निष्कर्ष I या III और निष्कर्ष II और IV अनुसरण करते हैं

43. कथन कुछ छड़ियाँ लैम्प हैं।  
कुछ फूल लैम्प हैं।  
कुछ फूल परिधान हैं।  
सभी परिधान कमीजें हैं।

(Syndicate Bank PO 2010)

- निष्कर्ष I. कुछ कमीजें छड़ियाँ हैं। II. कुछ कमीजें फूल हैं।  
III. कुछ फूल छड़ियाँ हैं। IV. कुछ परिधान छड़ियाँ हैं।

- (a) कोई निष्कर्ष अनुसरण नहीं करता है  
(b) केवल निष्कर्ष I दोनों अनुसरण करता है  
(c) केवल निष्कर्ष II दोनों अनुसरण करता है  
(d) केवल निष्कर्ष III दोनों अनुसरण करता है  
(e) केवल निष्कर्ष IV अनुसरण करता है

44. कथन कुछ बेंच दीवारें हैं।  
सभी दीवारें मकान हैं।  
कुछ मकान जंगल हैं।  
सभी जंगल सड़कें हैं।

(Syndicate Bank PO 2010)

- निष्कर्ष I. कुछ सड़कें बेंच हैं।  
II. कुछ जंगल दीवारें हैं।  
III. कुछ मकान बेंच हैं।  
IV. कुछ सड़कें मकान हैं।

- (a) निष्कर्ष I और II दोनों अनुसरण करते हैं  
(b) निष्कर्ष I और III दोनों अनुसरण करते हैं  
(c) निष्कर्ष III और IV दोनों अनुसरण करते हैं  
(d) निष्कर्ष II, III और IV अनुसरण करते हैं  
(e) उपरोक्त में से कोई नहीं

45. कथन सभी गुड़ियाँ खिलौने हैं।  
कुछ खिलौने रत्न हैं।  
कुछ रत्न बक्से हैं।  
सभी बक्से छड़ियाँ हैं।

(UCO Bank PO 2009)

- निष्कर्ष I. कुछ छड़ियाँ रत्न हैं।  
II. कुछ रत्न गुड़ियाँ हैं।  
III. कुछ छड़ियाँ गुड़ियाँ हैं।  
IV. कुछ खिलौने गुड़ियाँ हैं।

- (a) केवल निष्कर्ष I अनुसरण करता है  
(b) केवल निष्कर्ष II अनुसरण करता है  
(c) निष्कर्ष III और IV दोनों अनुसरण करते हैं  
(d) निष्कर्ष I और IV दोनों अनुसरण करते हैं  
(e) उपरोक्त में से कोई नहीं

46. कथन कुछ दिन राते हैं।  
कुछ राते सप्ताह हैं।  
सभी सप्ताह महीने हैं।  
सभी महीने वर्ष हैं।

(UCO Bank PO 2009)

- निष्कर्ष I. कुछ वर्ष राते हैं।  
II. कुछ वर्ष दिन हैं।  
III. कुछ महीने राते हैं।  
IV. कुछ वर्ष सप्ताह हैं।

- (a) निष्कर्ष I, II और III अनुसरण करते हैं  
(b) निष्कर्ष I, III और IV अनुसरण करते हैं  
(c) निष्कर्ष II, III और IV अनुसरण करते हैं  
(d) सभी निष्कर्ष अनुसरण करते हैं  
(e) उपरोक्त में से कोई नहीं

47. कथन कुछ दरवाजे हैण्डल हैं।  
सभी हैण्डल पिन हैं।  
कुछ पिन धागे हैं।  
सभी धागे कपड़े हैं।

(IDBI Bank PO 2009)

- निष्कर्ष I. कुछ कपड़े पिन हैं।  
II. कुछ पिन दरवाजे हैं।  
III. कुछ कपड़े हैण्डल हैं।  
IV. कुछ कपड़े दरवाजे हैं।

- (a) निष्कर्ष I, II और III अनुसरण करते हैं  
(b) निष्कर्ष I, II और IV अनुसरण करते हैं  
(c) निष्कर्ष II, III और IV अनुसरण करते हैं  
(d) सभी निष्कर्ष अनुसरण करते हैं  
(e) उपरोक्त में से कोई नहीं

48. कथन कुछ कागज लैम्प हैं।  
कुछ लैम्प बल्ब हैं।  
कुछ बल्ब ट्यूब हैं।  
कुछ ट्यूब दीवार हैं।

(IDBI Bank PO 2009)

- निष्कर्ष I. कुछ दीवार लैम्प हैं।  
II. कुछ बल्ब कागज हैं।  
III. कुछ ट्यूब लैम्प हैं।  
IV. कुछ दीवार कागज हैं।

- (a) निष्कर्ष I और II दोनों अनुसरण करते हैं  
(b) निष्कर्ष III और IV दोनों अनुसरण करते हैं  
(c) निष्कर्ष I, II और III अनुसरण करते हैं  
(d) सभी निष्कर्ष अनुसरण करते हैं  
(e) कोई भी निष्कर्ष अनुसरण नहीं करता है

49. कथन कुछ डॉक्टर वकील हैं।  
सभी अध्यापक वकील हैं।  
कुछ इन्जीनियर वकील हैं।  
सभी इन्जीनियर बिजनेसमैन हैं।

(SBI PO 2009)

- निष्कर्ष I. कुछ अध्यापक डॉक्टर हैं।  
II. कुछ बिजनेसमैन वकील हैं।  
III. कुछ बिजनेसमैन अध्यापक हैं।  
IV. कुछ वकील अध्यापक हैं।

- (a) कोई भी निष्कर्ष अनुसरण नहीं करता है  
(b) केवल निष्कर्ष II अनुसरण करता है  
(c) केवल निष्कर्ष III अनुसरण करता है  
(d) निष्कर्ष II और IV दोनों अनुसरण करते हैं  
(e) उपरोक्त में से कोई नहीं

50. कथन सभी प्लास्टिक शीशे हैं।  
कुछ स्पंज शीशे हैं।  
सभी स्पंज कपड़े हैं।  
सभी कपड़े द्रव हैं।

(SBI PO 2009)

- निष्कर्ष I. सभी द्रव स्पंज हैं। II. कुछ प्लास्टिक कपड़े हैं।  
III. सभी शीशे प्लास्टिक हैं। IV. सभी द्रव कपड़े हैं।

- (a) कोई भी निष्कर्ष अनुसरण नहीं करता है  
(b) केवल या तो निष्कर्ष II या IV अनुसरण करता है  
(c) केवल निष्कर्ष IV अनुसरण करता है  
(d) निष्कर्ष III और IV अनुसरण करते हैं  
(e) उपरोक्त में से कोई नहीं

निर्देश (प्र.सं. 51 और 52) निम्नलिखित प्रत्येक प्रश्न में चार कथन और उनके बाद चार निष्कर्ष दिए गए हैं। आपको दिए गए कथनों को सत्य मानते हुए चाहे वे सर्वज्ञात तथ्यों से भिन्न ही क्यों ना हों, निर्णय करना है कि दिए गए निष्कर्षों में से कौन-सा/से निष्कर्ष निश्चित रूप से कथनों द्वारा सही रूप से निकलता है/निकलते हैं?

51. कथन सभी बटन गुलाबी हैं।  
कुछ गुलाबी काले हैं।  
कुछ काले घण्टी हैं।  
सभी घण्टी सफेद हैं।

- निष्कर्ष I. कुछ काले सफेद हैं।  
II. कुछ घण्टी गुलाबी हैं।  
III. कुछ गुलाबी बटन हैं।  
IV. कोई भी बटन सफेद नहीं है।

(RRB NTPC फेज-1 परीक्षा 2016)

- (A) केवल I और III अनुसरण करते हैं  
(B) III या IV अनुसरण करते हैं  
(C) केवल I और या तो III अथवा IV अनुसरण करते हैं  
(D) केवल I, II और III अथवा IV अनुसरण करते हैं  
(a) D (b) B (c) A (d) C

52. कथन कुछ गहरे काले हैं। कुछ काले ग्रे हैं।  
सभी ग्रे लाल हैं। सभी लाल शिशु हैं।

- निष्कर्ष I. कुछ लाल काले हैं। II. कुछ शिशु काले हैं।  
III. कुछ शिशु ग्रे हैं।  
IV. कुछ लाल गहरे हैं।

(RRB NTPC फेज-1 परीक्षा 2016)

- (A) I और II अनुसरण करते हैं  
(B) III या IV अनुसरण करते हैं  
(C) I, II और III अनुसरण करते हैं  
(D) I, II और III अथवा IV अनुसरण करते हैं  
(a) B (b) D (c) A (d) C

## उत्तर सहित व्याख्या

1. (e) कथनानुसार,

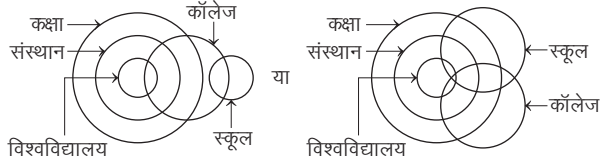

अतः निष्कर्ष I और II दोनों अनुसरण करते हैं।

2. (a) कथनानुसार,

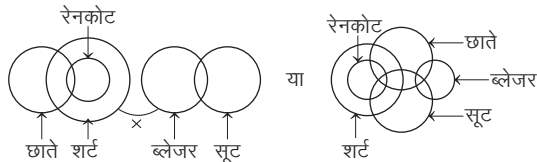

अतः केवल निष्कर्ष I अनुसरण करता है।

3. (b) कथनानुसार,

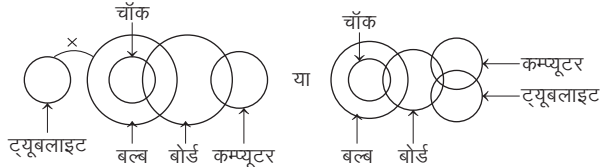

अतः केवल निष्कर्ष II अनुसरण करता है।

4. (a) कथनानुसार,

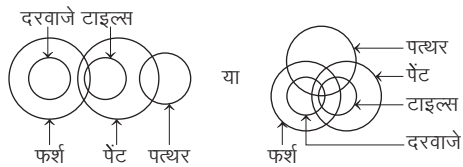

अतः केवल निष्कर्ष I अनुसरण करता है।

5. (c) कथनानुसार,

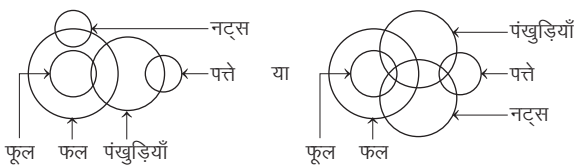

अतः या तो निष्कर्ष I या II अनुसरण करता है।

6. (d) कथनानुसार,

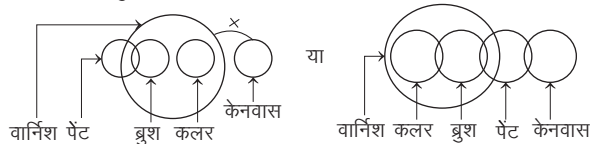

अतः न तो निष्कर्ष I और न ही निष्कर्ष II अनुसरण करता है।

7. (b) कथनानुसार,

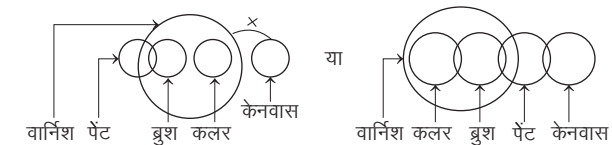

अतः केवल निष्कर्ष II अनुसरण करता है।

8. (e) कथनानुसार,

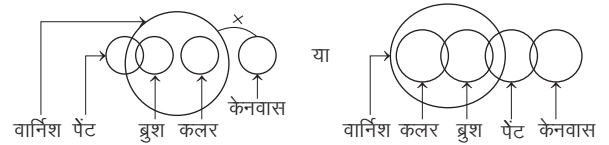

अतः निष्कर्ष I और II दोनों अनुसरण करते हैं।

9. (d) कथनानुसार,

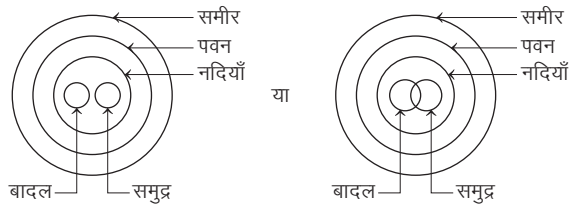

अतः न तो निष्कर्ष I और न ही निष्कर्ष II अनुसरण करता है।

10. (e) कथनानुसार,

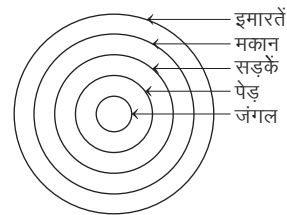

अतः निष्कर्ष I और II दोनों अनुसरण करते हैं।

11. (b) कथनानुसार,

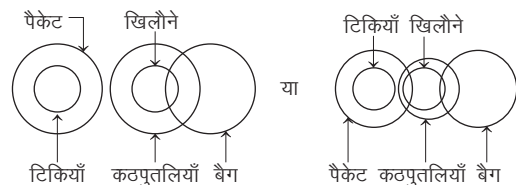

अतः केवल निष्कर्ष II अनुसरण करता है।

12. (d) कथनानुसार,

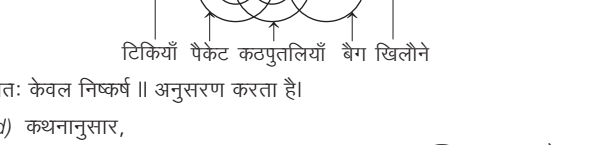

अतः न तो निष्कर्ष I और न ही निष्कर्ष II अनुसरण करता है।

13. (d) कथनानुसार,

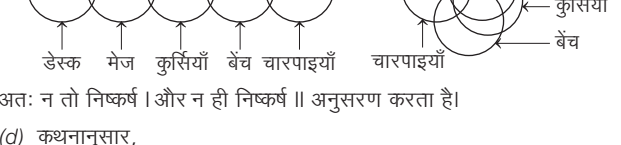

अतः न तो निष्कर्ष I और न ही निष्कर्ष II अनुसरण करता है।

14. (d) कथनानुसार,

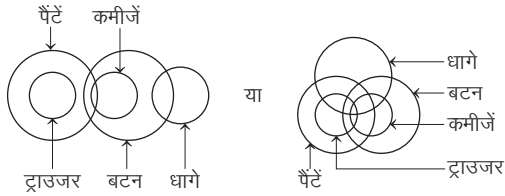

अतः न तो निष्कर्ष I और न ही निष्कर्ष II अनुसरण करता है।

15. (b) कथनानुसार,

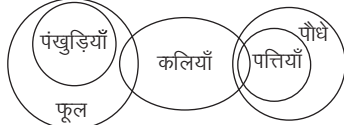

अतः या तो निष्कर्ष II या III अनुसरण करता है।

16. (d) कथनानुसार,

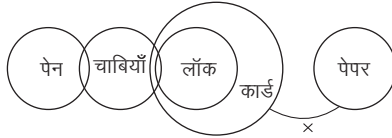

अतः सभी निष्कर्ष अनुसरण करते हैं।

17. (e) कथनानुसार,

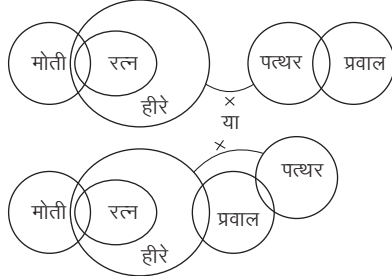

अतः या तो निष्कर्ष I या III और II अनुसरण करते हैं।

18. (b) कथनानुसार,



अतः केवल निष्कर्ष I अनुसरण करता है।

19. (c) कथनानुसार,

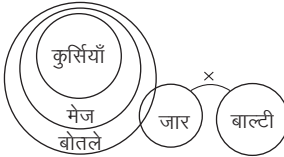

अतः सभी निष्कर्ष अनुसरण करते हैं।

20. (a) कथनानुसार,

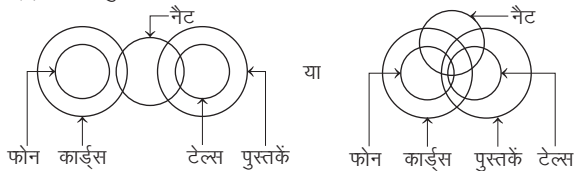

अतः केवल निष्कर्ष I अनुसरण करता है।

21. (b) कथनानुसार,

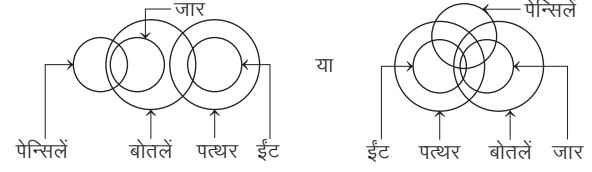

अतः केवल निष्कर्ष II अनुसरण करता है।

22. (d) कथनानुसार,

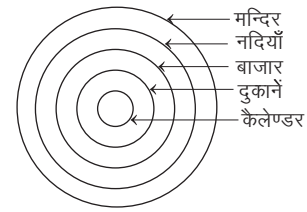

अतः सभी निष्कर्ष अनुसरण करते हैं।

23. (e) कथनानुसार,

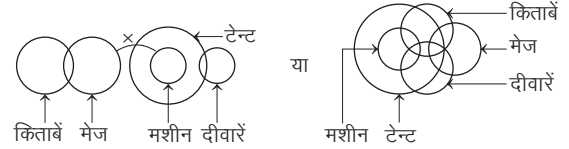

अतः केवल या तो निष्कर्ष I या III अनुसरण करता है।

24. (d) कथनानुसार,

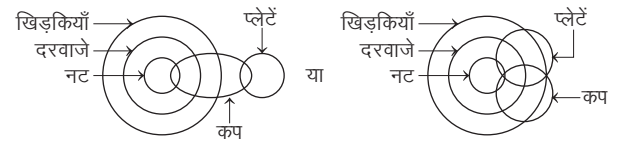

अतः निष्कर्ष II और III अनुसरण करते हैं।

25. (d) कथनानुसार,

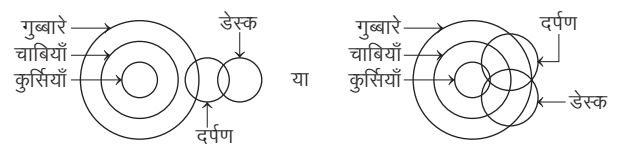

अतः निष्कर्ष II और III अनुसरण करते हैं।

26. (b) कथनानुसार,

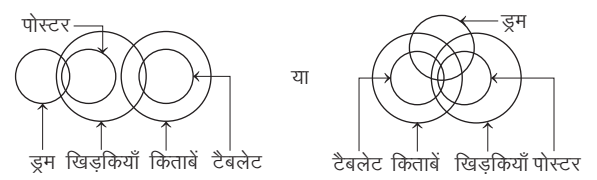

अतः केवल निष्कर्ष I अनुसरण करता है।

27. (c) कथनानुसार,

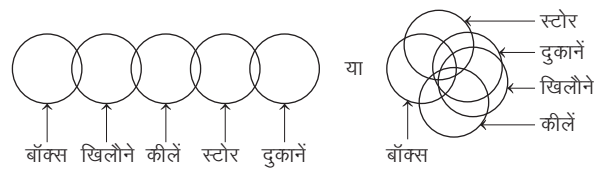

अतः या तो निष्कर्ष I या III अनुसरण करता है।



28. (b) कथनानुसार,

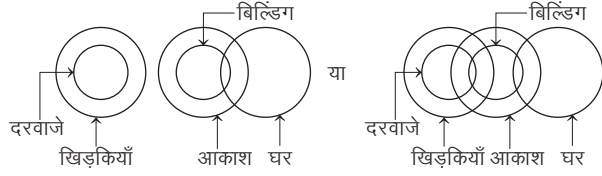

अतः केवल निष्कर्ष II अनुसरण करता है।

29. (d) कथनानुसार,

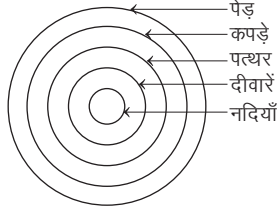

अतः सभी निष्कर्ष अनुसरण करते हैं।

30. (d) कथनानुसार,

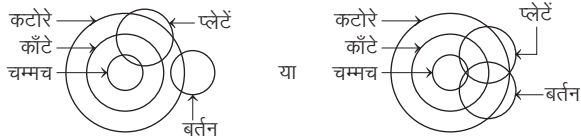

अतः निष्कर्ष I और II अनुसरण करते हैं।

31. (c) कथनानुसार,

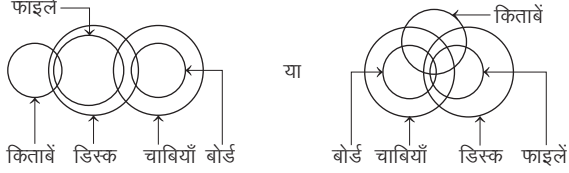

अतः या तो निष्कर्ष I या II और निष्कर्ष III अनुसरण करते हैं।

32. (e) कथनानुसार,

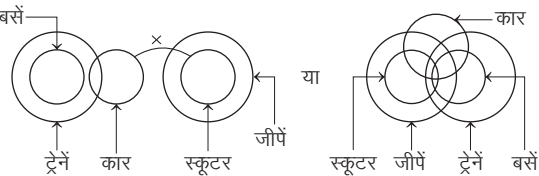

अतः कोई भी निष्कर्ष अनुसरण नहीं करता है।

33. (c) कथनानुसार,

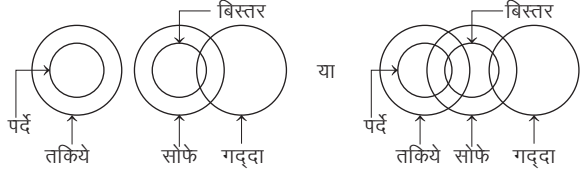

अतः निष्कर्ष II और या तो निष्कर्ष I या III अनुसरण करते हैं।

34. (a) कथनानुसार,

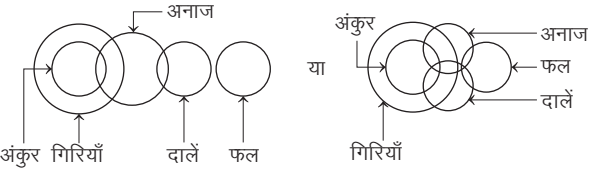

अतः निष्कर्ष II और III अनुसरण करते हैं।

35. (a) कथनानुसार,

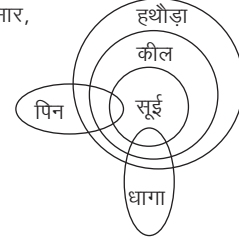

अतः निष्कर्ष I, II और III या IV अनुसरण करते हैं।

36. (a) कथनानुसार,

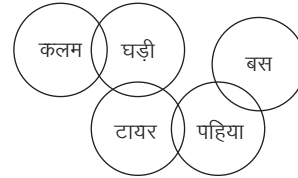

अतः कोई भी निष्कर्ष अनुसरण नहीं करता है।

37. (c) कथनानुसार,

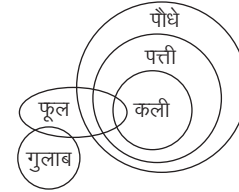

अतः निष्कर्ष I और II या IV अनुसरण करते हैं।

38. (d) कथनानुसार,

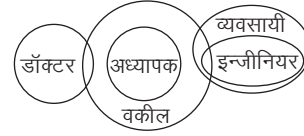

अतः निष्कर्ष II और IV अनुसरण करते हैं।

39. (b) कथनानुसार,

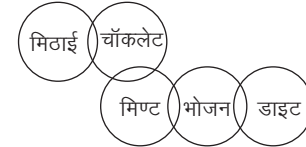

अतः निष्कर्ष I या III अनुसरण करता है।

40. (e) कथनानुसार,

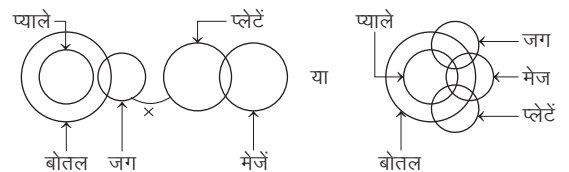

अतः केवल या तो निष्कर्ष I या III अनुसरण करता है।

41. (a) कथनानुसार,

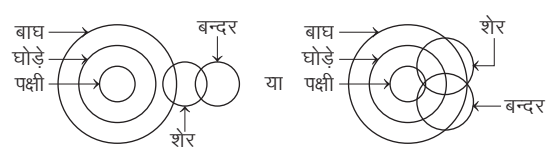

अतः निष्कर्ष I और III अनुसरण करते हैं।



42. (e) कथनानुसार,

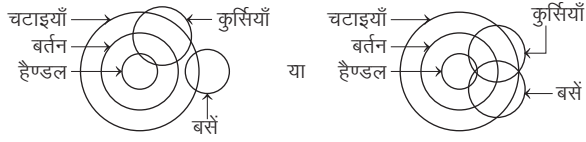

अतः या तो निष्कर्ष I या III और निष्कर्ष II और IV अनुसरण करते हैं।

43. (c) कथनानुसार,

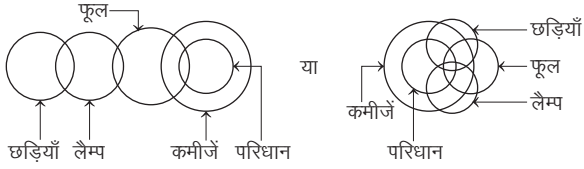

अतः केवल निष्कर्ष II अनुसरण करता है।

44. (c) कथनानुसार,

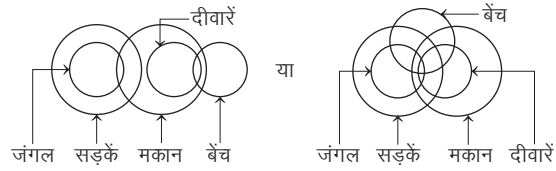

अतः निष्कर्ष III और IV अनुसरण करते हैं।

45. (d) कथनानुसार,

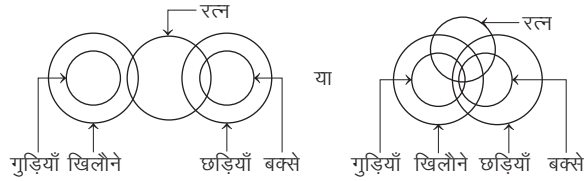

अतः निष्कर्ष I और IV अनुसरण करते हैं।

46. (b) कथनानुसार,

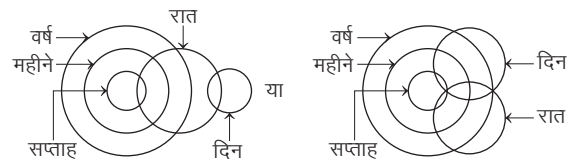

अतः निष्कर्ष I, III और IV अनुसरण करते हैं।

47. (e) कथनानुसार,

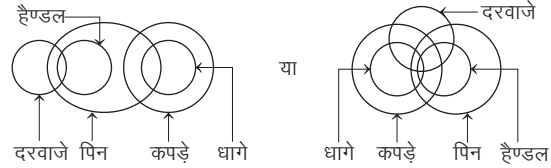

अतः निष्कर्ष I और II दोनों अनुसरण करते हैं।

48. (e) कथनानुसार,

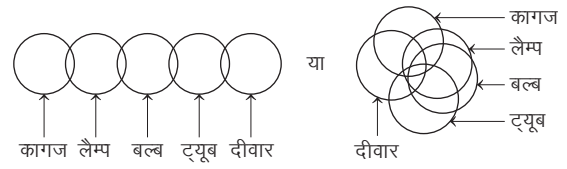

अतः कोई भी निष्कर्ष अनुसरण नहीं करता है।

49. (d) कथनानुसार,

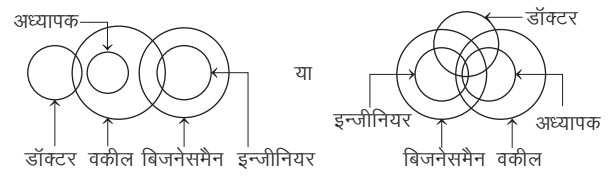

अतः निष्कर्ष II और IV अनुसरण करते हैं।

50. (a) कथनानुसार,

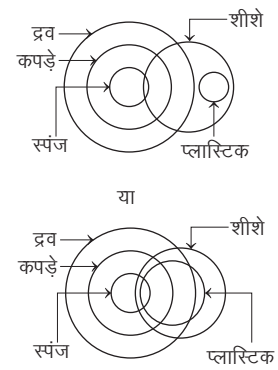

अतः कोई भी निष्कर्ष अनुसरण नहीं करता है।

51. (c)

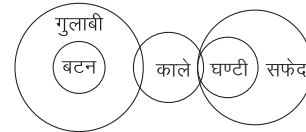

अतः केवल निष्कर्ष I तथा III अनुसरण करते हैं।

52. (d)

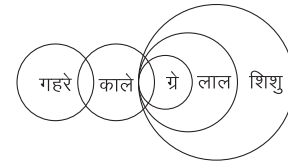

अतः केवल निष्कर्ष I, II तथा III अनुसरण करते हैं।

# मास्टर प्रश्नावली

**निर्देश** (प्र.सं. 1-5) निम्नलिखित प्रश्नों में दो/तीन कथन और उसके बाद दो निष्कर्ष I और II दिए गए हैं। आपको दिए गए कथनों को सत्य मानना है, भले ही वे सर्वज्ञात तथ्यों से भिन्न प्रतीत होते हों और फिर तय कीजिए कि दोनों निष्कर्षों में से कौन-सा दिए गए कथनों का तर्कसंगत रूप से अनुसरण करता है, चाहे सर्वज्ञात तथ्य कुछ भी हों?

(IBPS PO Pre 2016)

## उत्तर दीजिए

- यदि केवल निष्कर्ष I अनुसरण करता है
- यदि केवल निष्कर्ष II अनुसरण करता है
- यदि या तो निष्कर्ष I या II अनुसरण करता है
- यदि न तो निष्कर्ष I और न ही II अनुसरण करता है
- यदि दोनों निष्कर्ष अनुसरण करते हैं

1. कथन सभी वृत्त त्रिभुज हैं। कुछ त्रिभुज आयत हैं।  
सभी आयत वर्ग हैं।

निष्कर्ष I. सभी आयतों के त्रिभुज होने की एक सम्भावना है।  
II. सभी वृत्तों के वर्ग होने की एक सम्भावना है।

2. कथन कुछ कुर्सियाँ मेज हैं। कुछ पलंग मेज हैं।  
कोई भी फर्नीचर पलंग नहीं है।

निष्कर्ष I. सभी कुर्सियों के फर्नीचर होने की एक सम्भावना है।  
II. कुछ मेजों के पलंग न होने की एक सम्भावना है।

3. कथन सभी वृत्त त्रिभुज हैं। कुछ त्रिभुज आयत हैं।  
सभी आयत वर्ग हैं।

निष्कर्ष I. कुछ त्रिभुज आयत नहीं हैं।  
II. कोई भी वर्ग वृत्त नहीं है।

4. कथन सभी कलाएँ रंगमंच हैं।  
कुछ कलाएँ अभिनय हैं।

निष्कर्ष I. सभी अभिनय के रंगमंच होने की एक सम्भावना है।  
II. कुछ अभिनय रंगमंच हैं।

5. कथन कुछ कुर्सियाँ मेज हैं। कुछ पलंग मेज हैं। कोई भी फर्नीचर पलंग नहीं है।  
निष्कर्ष I. कुछ मेज फर्नीचर नहीं हैं।  
II. सभी मेजों के फर्नीचर होने की सम्भावना है।

**निर्देश** (प्र. सं. 6-9) निम्न प्रश्नों में कुछ कथन व उन पर कुछ निष्कर्ष दिए गए हैं।

(RBI Office Assistant Pre 2017)

## उत्तर दीजिए

- यदि निष्कर्ष I अनुसरण करता है
- यदि निष्कर्ष II अनुसरण करता है
- यदि या तो निष्कर्ष I या II अनुसरण करता है
- यदि दोनों निष्कर्ष अनुसरण करते हैं
- यदि कोई भी निष्कर्ष अनुसरण नहीं करता है

6. कथन कुछ स्कैच पेंटिंग हैं। सभी पेंटिंग ड्राइंग हैं।  
सभी ड्राइंग पत्र हैं।

निष्कर्ष I. सभी स्कैच ड्राइंग नहीं हो सकते।  
II. कोई पेंटिंग पत्र नहीं है।

7. कथन सभी घन गोला हैं।  
कुछ गोले त्रिभुज हैं।

निष्कर्ष I. कोई घन त्रिभुज नहीं है।  
II. सभी गोले घन हैं।

8. कथन कुछ जूस ड्रिंक हैं। सभी ड्रिंक स्नेक्स हैं।  
कोई स्नेक्स कुकी नहीं है।

निष्कर्ष I. सभी जूस कभी-भी कुकी नहीं हो सकते।  
II. कम-से-कम कुछ जूस स्नेक्स हैं।

9. कथन कुछ जूस ड्रिंक हैं। सभी ड्रिंक स्नेक्स हैं।  
कोई स्नेक्स कुकी नहीं है।

निष्कर्ष I. कोई ड्रिंक कुकी नहीं है।  
II. कम-से-कम कुछ जूस कुकी हैं।

**निर्देश** (प्र.सं. 10-14) नीचे दिए गए प्रत्येक प्रश्न में दो/तीन कथन और उसके बाद दो निष्कर्ष I और II दिए गए हैं। आपको दिए गए दोनों/तीनों कथनों को सत्य मानना है, भले ही वे सर्वज्ञात तथ्यों से भिन्न प्रतीत होते हों। सभी निष्कर्षों को पढ़िए और फिर तय कीजिए कि दिया गया कौन-सा निष्कर्ष दिए गए कथनों का तार्किक रूप से अनुसरण करता है, भले ही सर्वज्ञात तथ्य कुछ भी हों?

(IBPS PO 2016)

## उत्तर दीजिए

- यदि केवल निष्कर्ष I अनुसरण करता है
- यदि केवल निष्कर्ष II अनुसरण करता है
- यदि या तो निष्कर्ष I या निष्कर्ष II अनुसरण करता है
- यदि न तो निष्कर्ष I न ही निष्कर्ष II अनुसरण करता है
- यदि दोनों निष्कर्ष I और निष्कर्ष II अनुसरण करते हैं

10. कथन सभी रिंग सर्कल हैं। सभी स्क्वेयर रिंग हैं।  
कोई एलिप्स सर्कल नहीं है।

निष्कर्ष I. कुछ रिंगों का एलिप्स होना एक सम्भावना है।  
II. कम-से-कम कुछ सर्कल स्क्वेयर हैं।

11. कथन कोई हाउस अपार्टमेन्ट नहीं है। कुछ बंगले अपार्टमेन्ट हैं।  
निष्कर्ष I. कोई हाउस बंगला नहीं है।  
II. सभी बंगले हाउस हैं।

12. कथन कुछ गैसों लीक्विड हैं।  
सभी लीक्विड जल हैं।

निष्कर्ष I. सभी गैसों का जल होना एक सम्भावना है।  
II. ऐसी सभी गैसों जो जल नहीं हैं, कभी लीक्विड नहीं सकती।

13. कथन सभी मिनट सेकण्ड हैं। सभी सेकण्ड घण्टे हैं। कोई सेकण्ड दिन नहीं है।

निष्कर्ष I. कोई दिन घण्टा नहीं है।  
II. कम-से-कम कुछ घण्टे मिनट हैं।

14. कथन कुछ शिक्षक प्रोफेसर हैं। कुछ प्राध्यापक शिक्षक हैं।  
निष्कर्ष I. सभी शिक्षकों व सभी प्रोफेसरों का प्राध्यापक होना एक सम्भावना है।  
II. वे सभी शिक्षक जो प्राध्यापक हैं, प्रोफेसर भी हैं।

**निर्देश** (प्र.सं. 15-18) नीचे प्रत्येक प्रश्न में तीन कथन और उसके बाद दो निष्कर्ष I और II दिए गए हैं। आपको दिए गए कथनों को सत्य मानना है, भले ही वे सर्वज्ञात तथ्यों से भिन्न प्रतीत हों और फिर तय करना है कि कौन-सा निष्कर्ष दिए गए कथनों का तर्कसंगत रूप से अनुसरण करता है, चाहे सर्वज्ञात तथ्य कुछ भी हों?

(IBPS PO Pre 2017)

## उत्तर दीजिए

- यदि केवल निष्कर्ष I अनुसरण करता है
- यदि केवल निष्कर्ष II अनुसरण करता है
- यदि या तो निष्कर्ष I या II अनुसरण करता है
- यदि न तो निष्कर्ष I और न ही II अनुसरण करता है
- यदि निष्कर्ष I और II दोनों अनुसरण करते हैं

15. कथन कुछ काले नीले हैं।  
कोई नीला सफेद नहीं है।  
कुछ सफेद जो काले हैं, ग्रे हैं।  
निष्कर्ष I. कुछ ग्रे नीले हैं। II. कुछ सफेद काले नहीं हैं।
16. कथन सभी गाँव शहर हैं।  
सभी शहर देश हैं।  
सभी देश नगर हैं।  
निष्कर्ष I. सभी नगर का गाँव होना एक सम्भावना है।  
II. कुछ शहर नगर नहीं हैं।
17. कथन कुछ किताबें कविता हैं।  
सभी कविता दर्शन हैं।  
कुछ दर्शन मनोविज्ञान हैं।  
निष्कर्ष I. कम-से-कम कुछ किताबें दर्शन हैं।  
II. कुछ मनोविज्ञान दर्शन नहीं हैं।
18. कथन सभी बच्चे छात्र हैं।  
कुछ छात्र वयस्क हैं।  
सभी वयस्क कामगार हैं।  
निष्कर्ष I. कम-से-कम कुछ छात्र कामगार हैं।  
II. सभी बच्चे निश्चित रूप से वयस्क हैं।

**निर्देश** (प्र.सं.19 और 20) नीचे दिए गए प्रश्नों के लिए तीन कथन और उसके बाद दो I और II निष्कर्ष/निष्कर्षों का समूह दिया गया है। आपको दिए गए सभी कथनों को सत्य मानना है, भले ही वे सर्वज्ञात तथ्यों से भिन्न प्रतीत होते हों और फिर तय कीजिए कि दिया गया कौन-सा निष्कर्ष दिए गए कथनों का तार्किक रूप से अनुसरण करता है, भले ही सर्वज्ञात तथ्य कुछ भी हों?

(SBI PO 2013)

**उत्तर दीजिए**

- (a) केवल निष्कर्ष I अनुसरण करता है  
(b) केवल निष्कर्ष II अनुसरण करता है  
(c) या तो निष्कर्ष I या II अनुसरण करता है  
(d) न तो निष्कर्ष I न ही II अनुसरण करता है  
(e) दोनों निष्कर्ष I और II अनुसरण करते हैं

कथन कुछ वर्ग वृत्त हैं।

कोई वृत्त त्रिभुज नहीं है।

कोई रेखा वर्ग नहीं है।

19. निष्कर्ष I. सभी वर्ग कभी त्रिभुज नहीं हो सकते।  
II. कुछ रेखाएँ वृत्त हैं।
20. निष्कर्ष I. कोई त्रिभुज वर्ग नहीं है।  
II. कोई रेखा वृत्त नहीं है।

**निर्देश** (प्र. सं. 21-26) निम्न प्रश्नों में दो/तीन कथन तथा उनके बाद दो निष्कर्ष I और II दिए गए हैं। आपको दिए गए कथनों को सत्य मानना है, भले ही वे सर्वज्ञात तथ्यों से भिन्न प्रतीत होते हों तथा फिर तय कीजिए कि कौन-सा निष्कर्ष दिए गए कथनों का तर्कसंगत रूप से अनुसरण करता है, चाहे सर्वज्ञात तथ्य कुछ भी हों?

(IBPS PO 2015)

**उत्तर दीजिए**

- (a) या तो निष्कर्ष I या II अनुसरण करता है  
(b) न तो निष्कर्ष I और न ही II अनुसरण करता है  
(c) दोनों निष्कर्ष अनुसरण करते हैं  
(d) केवल निष्कर्ष I अनुसरण करता है  
(e) केवल निष्कर्ष II अनुसरण करता है

21. कथन सभी अपार्टमेंट घर हैं।  
कोई अपार्टमेंट मोटल नहीं है।  
निष्कर्ष I. सभी घर मोटल हैं, एक सम्भावना है।  
II. कोई घर मोटल नहीं है।

22. कथन सभी पौधे पेड़ हैं।  
कुछ पेड़ जंगली पौधे हैं।  
सभी जंगली पौधे झाड़ियाँ हैं।  
निष्कर्ष I. कोई झाड़ी पौधा नहीं है।  
II. सभी जंगली पौधे पेड़ हैं, एक सम्भावना है।
23. कथन कुछ ड्रिंक जूस हैं।  
सभी जूस पेय पदार्थ हैं।  
कोई पेय पदार्थ टोस नहीं है।  
निष्कर्ष I. कोई जूस टोस नहीं है।  
II. कोई ड्रिंक टोस नहीं है।
24. कथन कुछ ड्रिंक जूस हैं।  
सभी जूस पेय पदार्थ हैं।  
कोई पेय पदार्थ टोस नहीं है।  
निष्कर्ष I. कुछ ड्रिंक पेय पदार्थ हैं।  
II. सभी ड्रिंक पेय पदार्थ हैं।
25. कथन सभी पौधे पेड़ हैं।  
कुछ पेड़ जंगली पौधे हैं।  
सभी जंगली पौधे झाड़ियाँ हैं।  
निष्कर्ष I. कम-से-कम कुछ पेड़ झाड़ियाँ हैं।  
II. सभी पौधे झाड़ियाँ हैं, एक सम्भावना है।
26. कथन सभी साँप सरीसृप हैं।  
सभी सरीसृप कछुए हैं।  
कोई कछुआ पक्षी नहीं है।  
निष्कर्ष I. सभी सरीसृप पक्षी हैं, एक सम्भावना है।  
II. कोई साँप कछुआ नहीं है।

**निर्देश** (प्र. सं. 27-31) निम्नलिखित प्रत्येक प्रश्न में कुछ कथनों के आगे कुछ निष्कर्ष दिए गए हैं। आपको कथनों को सत्य मानकर विचार करना है चाहे वे समान्यतः ज्ञात तथ्यों से भिन्न प्रतीत होते हों। आपको निर्णय करना है कि दिए गए निष्कर्षों में से कौन-सा, यदि कोई हो, निश्चित रूप से कथनों के आधार पर निकाला जा सकता है, अपना उत्तर निर्दिष्ट करें?

27. कथन कुछ महिलाएँ सुन्दर होती हैं।  
कुछ सुन्दरियाँ ईमानदार होती हैं।  
सभी ईमानदार संवेदनशील होती हैं।  
निष्कर्ष I. कुछ संवेदनशील सुन्दर होती हैं।  
II. कुछ ईमानदार महिलाएँ होती हैं।  
III. कुछ संवेदनशील महिलाएँ होती हैं।

(SSC CGL 2013)

- (a) केवल निष्कर्ष I अनुसरण करता है  
(b) निष्कर्ष I तथा II अनुसरण करते हैं  
(c) सभी अनुसरण करते हैं  
(d) उपरोक्त में से कोई नहीं

28. कथन सभी दार्शनिक मूर्ख हैं।  
सभी मूर्ख अनपढ़ हैं।  
निष्कर्ष I. सभी दार्शनिक अनपढ़ हैं।  
II. सभी अनपढ़ दार्शनिक हैं।  
III. सभी अनपढ़ मूर्ख हैं।  
IV. कुछ अनपढ़ दार्शनिक हैं।

(SSC CPO 2013)

- (a) केवल निष्कर्ष IV अनुसरण करता है  
(b) केवल निष्कर्ष I और IV दोनों अनुसरण करते हैं  
(c) केवल निष्कर्ष II अनुसरण करता है  
(d) निष्कर्ष III और IV दोनों अनुसरण करते हैं

- 29. कथन** अधिकांश खिलाड़ी पुरुष होते हैं।  
कुछ पुरुष गायक होते हैं।  
**निष्कर्ष** I. कुछ गायक पुरुष होते हैं।  
II. कुछ खिलाड़ी गायक होते हैं। (SSC 10+2 2012)
- (a) केवल निष्कर्ष I अनुसरण करता है  
(b) केवल निष्कर्ष II अनुसरण करता है  
(c) या तो निष्कर्ष I या II अनुसरण करता है  
(d) निष्कर्ष I तथा II दोनों अनुसरण करते हैं
- 30. कथन** कोई लड़की, तोता नहीं होती।  
सौम्या एक लड़की है।  
**निष्कर्ष** I. सौम्या एक तोता नहीं है।  
II. सभी लड़कियाँ सौम्या नहीं हैं।
- (a) केवल निष्कर्ष I अनुसरण करता है  
(b) केवल निष्कर्ष II अनुसरण करता है  
(c) या तो निष्कर्ष I या II अनुसरण करता है  
(d) न निष्कर्ष I न ही II अनुसरण करता है
- 31. कथन** मन्दिर पूजा स्थल है।  
चर्च भी पूजा स्थल है।  
**निष्कर्ष** I. सभी मन्दिर चर्च हैं।  
II. सभी चर्च मन्दिर हैं। (CGPSC Pre 2014)
- (a) न तो निष्कर्ष I और II न ही अनुसरण करता है  
(b) I तथा II दोनों अनुसरण करते हैं  
(c) केवल I अनुसरण करता है  
(d) केवल II अनुसरण करता है  
(e) उपरोक्त में से कोई नहीं

**निर्देश** (प्र.सं. 32-36) नीचे दिए गए प्रत्येक प्रश्न में दो/तीन कथन और उसके बाद दो निष्कर्ष I और II दिए गए हैं। आपको दिए गए कथनों को सत्य मानना है। भले ही वे सर्वज्ञात तथ्यों से भिन्न प्रतीत होते हों। सभी निष्कर्षों को पढ़िए और फिर तय कीजिए कि दिया गया कौन-सा निष्कर्ष दिए गए कथनों का तार्किक रूप से अनुसरण करता है, भले ही सर्वज्ञात तथ्य कुछ भी हों? (IBPS RRB Officers Pre 2016)

- उत्तर दीजिए**
- (a) यदि केवल निष्कर्ष I अनुसरण करता है  
(b) यदि केवल निष्कर्ष II अनुसरण करता है  
(c) यदि निष्कर्ष I या II अनुसरण करता है  
(d) यदि न तो निष्कर्ष I और न ही II अनुसरण करता है  
(e) यदि दोनों निष्कर्ष I और II अनुसरण करते हैं
- 32. कथन** सभी कॉपी किताब हैं। कोई किताब पेन्सिल नहीं है।  
सभी पेन्सिल रबर हैं।  
**निष्कर्ष** I. कोई रबर किताब नहीं है।  
II. कुछ कॉपी रबर हैं।
- 33. कथन** कुछ पेय भोज्य हैं। सभी भोज्य मीठे हैं।  
**निष्कर्ष** I. कम-से-कम कुछ मीठा, पेय है। II. सभी पेय मीठे हैं।
- 34. कथन** सभी कॉपी किताब हैं। कोई किताब पेन्सिल नहीं है।  
सभी पेन्सिल रबर हैं।  
**निष्कर्ष** I. कोई कॉपी पेन्सिल नहीं है। II. कुछ किताब रबर हैं।
- 35. कथन** कुछ मोबाइल कैलकुलेटर हैं। कुछ कैलकुलेटर पेन हैं।  
कुछ पेन स्केल हैं।  
**निष्कर्ष** I. कोई कैलकुलेटर स्केल नहीं है।  
II. कम-से-कम कुछ कैलकुलेटर स्केल हैं।
- 36. कथन** कुछ मोबाइल कैलकुलेटर हैं। कुछ कैलकुलेटर पेन हैं।  
कुछ पेन स्केल हैं।  
**निष्कर्ष** I. कुछ मोबाइल स्केल हैं।  
II. सभी पेनों का कैलकुलेटर होना एक सम्भावना है।

- 37. नीचे दिए गए कथनों को पढ़ें।**  
सभी छात्र शिक्षक हैं। कुछ शिक्षक प्रधानाचार्य हैं।  
दिए गए विकल्पों में से कौन-सा निष्कर्ष तार्किक रूप से उपरोक्त कथनों का अनुसरण करता है? (UPSSSC ग्राम विकास अधिकारी 2018)
- (a) कुछ छात्र प्रधानाचार्य हैं (b) सभी प्रधानाचार्य शिक्षक हैं  
(c) कुछ प्रधानाचार्य शिक्षक हैं (d) सभी छात्र प्रधानाचार्य हैं
- 38. नीचे दिए गए कथनों को पढ़ें।**  
सभी घोड़े गधे हैं। सभी गधे बन्दर हैं। कोई बन्दर बाघ नहीं है।  
नीचे दिए गए कौन-से निष्कर्ष तार्किक रूप से उपरोक्त कथनों का अनुसरण करते हैं? (UPSSSC ग्राम विकास अधिकारी 2018)
- I. सभी घोड़े बन्दर हैं। II. कुछ गधे बाघ हैं।  
III. कुछ बन्दर घोड़े हैं। IV. कुछ बन्दर गधे हैं।
- (a) निष्कर्ष I, II और III अनुसरण करते हैं  
(b) निष्कर्ष I, II और IV अनुसरण करते हैं  
(c) निष्कर्ष II, III और IV अनुसरण करते हैं  
(d) निष्कर्ष I, III और IV अनुसरण करते हैं
- 39. प्रश्न के लिए दो कथन और कुछ निष्कर्ष दिए गए हैं। इनमें से तर्कसंगत निष्कर्ष को चुनें।**  
कुछ बक्से सोना हैं।  
कोई भी सोना आयत नहीं है। (UPSSSC ट्यूबवेल ऑपरटर भर्ती परीक्षा 2018)
- (a) कोई भी बक्सा आयत नहीं है (b) सभी बक्से आयत हैं  
(c) सभी आयत बक्से हैं (d) कुछ बक्से आयत नहीं हैं
- 40. प्रश्न में दो कथन दिए गए हैं, जिसके आगे दो निष्कर्ष I और II निकाले गए हैं। आपको मानना है कि दोनों कथन सत्य हैं। चाहे वह सामान्यतः ज्ञात तथ्यों से भिन्न प्रतीत होते हों। आपको निर्णय करना है कि दिए गए निष्कर्षों में से कौन-सा/कौन-से निश्चित रूप से कथन द्वारा सही निकाला जा सकता है/सकते हैं, यदि कोई हो? (SSC 10+2 2018)**
- कथन** सभी टिकट कूपन होते हैं।  
सभी कार्ड टिकट होते हैं।  
**निष्कर्ष** I. कुछ कूपन कार्ड होते हैं। II. कुछ कार्ड कूपन होते हैं।  
(a) केवल निष्कर्ष I सही है (b) केवल निष्कर्ष II सही है  
(c) निष्कर्ष I और II सही हैं (d) न तो निष्कर्ष I और न ही II सही है
- 41. सही होने के लिए दिए गए कथनों पर विचार करें और निर्णय लें कि कौन-सा/कौन-से निष्कर्ष तार्किक रूप में कथनों का अनुपालन करता है/करते हैं? (Rajasthan Police Constable 2018)**
- कथन** कोई मिठाई बिस्कुट नहीं है।  
कोई बिस्कुट केक नहीं है।  
**निष्कर्ष** I. कुछ मिठाइयाँ बिस्कुट हो सकती हैं।  
II. सभी बिस्कुट केक हो सकते हैं।  
(a) केवल निष्कर्ष I अनुपालन करता है  
(b) केवल निष्कर्ष II अनुपालन करता है  
(c) निष्कर्ष I और II दोनों ही अनुपालन करते हैं  
(d) न तो निष्कर्ष I और न ही II अनुपालन करता है
- निर्देश** (प्र. सं. 42-46) नीचे प्रत्येक प्रश्न में चार कथन और उसके बाद दो निष्कर्ष I और II दिए गए हैं। आपको दिए गए चार कथनों को सत्य मानना है भले ही वे सर्वज्ञात तथ्यों से भिन्न प्रतीत हों और फिर तय कीजिए कि दिया गया कौन-सा निष्कर्ष दिए गए चार कथनों का तर्कसंगत रूप से अनुसरण करता है, चाहे सर्वज्ञात तथ्य कुछ भी हों?
- उत्तर दीजिए**
- (a) केवल निष्कर्ष I अनुसरण करता है  
(b) केवल निष्कर्ष II अनुसरण करता है  
(c) या तो निष्कर्ष I या निष्कर्ष II अनुसरण करता है  
(d) न तो निष्कर्ष I और न ही निष्कर्ष II अनुसरण करता है  
(e) निष्कर्ष I और II दोनों अनुसरण करते हैं

42. कथन सभी स्टैपलर प्रिन्टर हैं।  
कुछ प्रिन्टर मशीन हैं।  
सभी कम्प्यूटर मशीन हैं।  
सभी मशीन उपकरण हैं।

(UCO Bank PO 2010)

निष्कर्ष I. कुछ स्टैपलर मशीन हैं।  
II. वे सभी प्रिन्टर जो मशीन हैं, उपकरण भी हैं।

43. कथन सभी स्टैपलर प्रिन्टर हैं।  
कुछ प्रिन्टर मशीन हैं।  
सभी कम्प्यूटर मशीन हैं।  
सभी मशीन उपकरण हैं।

निष्कर्ष I. कुछ उपकरण स्टैपलर हैं।  
II. कोई मशीन स्टैपलर नहीं है।

44. कथन सभी स्टैपलर प्रिन्टर हैं।  
कुछ प्रिन्टर मशीन हैं।  
सभी कम्प्यूटर मशीन हैं।  
सभी मशीन उपकरण हैं।

(UCO Bank PO 2010)

निष्कर्ष I. सभी कम्प्यूटर उपकरण हैं।  
II. कोई कम्प्यूटर प्रिन्टर नहीं है।

45. कथन कुछ नदियाँ पहाड़ हैं।  
सभी पहाड़ पठार हैं।  
कोई पठार समुद्र नहीं है।  
कुछ समुद्र नदियाँ हैं।

निष्कर्ष I. कुछ नदियाँ जो पठार हैं, समुद्र नहीं हैं।  
II. कुछ पठार नदियाँ नहीं हैं।

46. कथन कुछ नदियाँ पहाड़ हैं।  
सभी पहाड़ पठार हैं।  
कोई पठार समुद्र नहीं है।  
कुछ समुद्र नदियाँ हैं।

निष्कर्ष I. कोई पहाड़ समुद्र नहीं है।  
II. कुछ समुद्र पहाड़ हैं।

(IDBI Bank PO 2010)

**निर्देश** (प्र. सं. 47-55) प्रत्येक प्रश्न में चार कथन तथा उनके बाद तीन या चार निष्कर्ष दिए गए हैं। कथन सर्वज्ञात तथ्यों से मेल न रखने वाले हों, तो भी आपको उनको सत्य समझना है। फिर निर्णय कीजिए कि दिए गए निष्कर्षों में से कौन-सा निष्कर्ष कथनों से तर्कसंगत निकलता है?

47. कथन कुछ पत्ते फूल हैं।  
कोई फूल फल नहीं है।  
कुछ फल शाखाएँ हैं।  
कुछ शाखाएँ तने हैं।

(BOI PO 2010)

निष्कर्ष I. कुछ पत्ते तने हैं।  
II. सभी पत्ते या तो तने हैं या फल हैं।  
III. सभी तने या तो शाखाएँ हैं या फल हैं।

- (a) केवल निष्कर्ष I अनुसरण करता है  
(b) निष्कर्ष II और III अनुसरण करते हैं  
(c) केवल निष्कर्ष III अनुसरण करता है  
(d) सभी निष्कर्ष अनुसरण करते हैं  
(e) कोई निष्कर्ष अनुसरण नहीं करता है

48. कथन सभी सिंह बाघ हैं।  
सभी बाघ तेंदुए हैं।  
कुछ तेंदुए भेड़िए हैं।  
कोई भेड़िया हाथी नहीं है।

(PNB PO 2010)

निष्कर्ष I. कोई हाथी सिंह नहीं है।  
II. कुछ भेड़िए सिंह हैं।  
III. कुछ तेंदुए सिंह हैं।

- (a) केवल निष्कर्ष I अनुसरण करता है  
(b) केवल निष्कर्ष II अनुसरण करता है  
(c) केवल निष्कर्ष III अनुसरण करता है  
(d) निष्कर्ष I और III दोनों अनुसरण करते हैं  
(e) सभी निष्कर्ष अनुसरण करते हैं

49. कथन कुछ टोपियाँ छाते हैं।  
कुछ छाते रेनकोट हैं।  
सभी रेनकोट ट्राउजर्स हैं।  
सभी ट्राउजर्स जैकेट हैं।

निष्कर्ष I. कुछ रेनकोट टोपियाँ हैं।  
II. कुछ ट्राउजर्स छाते हैं।  
III. सभी रेनकोट जैकेट हैं।

- (a) कोई निष्कर्ष अनुसरण नहीं करता है  
(b) निष्कर्ष I और II दोनों अनुसरण करते हैं  
(c) निष्कर्ष II और III दोनों अनुसरण करते हैं  
(d) निष्कर्ष I और III दोनों अनुसरण करते हैं  
(e) उपरोक्त में से कोई नहीं

50. कथन कुछ पंखे कूलर हैं।  
कुछ कूलर मशीन हैं।  
कुछ मशीन कम्प्यूटर हैं।  
सभी कम्प्यूटर टेलीविजन हैं।

(SBI PO 2011)

निष्कर्ष I. कुछ टेलीविजन मशीन हैं।  
II. कुछ मशीन पंखे हैं।  
III. कोई मशीन पंखा नहीं है।

- (a) कोई निष्कर्ष अनुसरण नहीं करता है  
(b) केवल निष्कर्ष I अनुसरण करता है  
(c) केवल निष्कर्ष II या III अनुसरण करता है  
(d) निष्कर्ष I और या तो निष्कर्ष II या III अनुसरण करते हैं  
(e) सभी निष्कर्ष अनुसरण करते हैं

51. कथन सभी चाबियाँ स्टैपलर हैं।  
सभी स्टैपलर ब्लेड हैं।  
कुछ ब्लेड इरेजर हैं।  
कुछ इरेजर शॉर्पनर हैं।

निष्कर्ष I. कुछ शॉर्पनर चाबियाँ हैं।  
II. सभी चाबियाँ ब्लेड हैं।  
III. कुछ इरेजर चाबियाँ हैं।

- (a) निष्कर्ष I और II दोनों अनुसरण करते हैं  
(b) केवल निष्कर्ष I अनुसरण करता है  
(c) केवल निष्कर्ष II अनुसरण करता है  
(d) सभी निष्कर्ष अनुसरण करते हैं  
(e) उपरोक्त में से कोई नहीं

52. कथन सभी साँप गरुड़ हैं।  
कुछ गरुड़ खरगोश हैं।  
सभी खरगोश पक्षी हैं।  
कुछ पक्षी जानवर हैं।

(PNB PO 2009)

निष्कर्ष I. कुछ जानवर साँप हैं।  
II. कुछ पक्षी साँप हैं।  
III. कुछ पक्षी गरुड़ हैं।  
IV. सभी पक्षी खरगोश हैं।

- (a) कोई निष्कर्ष अनुसरण नहीं करता है  
(b) केवल निष्कर्ष II अनुसरण करता है  
(c) केवल निष्कर्ष III अनुसरण करता है  
(d) निष्कर्ष II और III दोनों अनुसरण करते हैं  
(e) उपरोक्त में से कोई नहीं

- 53. कथन** कुछ कैमरे कैलकुलेटर हैं।  
कुछ कैलकुलेटर डायरी हैं।  
सभी नोटबुक डायरी हैं।  
सभी डायरी कम्प्यूटर हैं।
- निष्कर्ष** I. कुछ नोटबुक कैलकुलेटर हैं।  
II. कुछ कैलकुलेटर कम्प्यूटर हैं।  
III. सभी नोटबुक कम्प्यूटर हैं।  
IV. कुछ डायरी कैमरे हैं।
- (a) कोई निष्कर्ष अनुसरण नहीं करता है  
(b) केवल निष्कर्ष II अनुसरण करता है  
(c) केवल निष्कर्ष III अनुसरण करता है  
(d) निष्कर्ष II और III दोनों अनुसरण करते हैं  
(e) उपरोक्त में से कोई नहीं

(BOI PO 2010)

- 54. कथन** सभी ग्रह सितारे हैं।  
सभी सितारे एस्टेराइड हैं।  
सभी एस्टेराइड चाँद हैं।  
कुछ चाँद चट्टान हैं।
- निष्कर्ष** I. सभी एस्टेराइड ग्रह हैं।  
II. सभी एस्टेराइड सितारे हैं।  
III. सभी चाँद सितारे हैं।  
IV. कुछ चट्टान सितारे हैं।
- (a) कोई निष्कर्ष अनुसरण नहीं करता है  
(b) केवल निष्कर्ष I अनुसरण करता है  
(c) केवल निष्कर्ष II अनुसरण करता है  
(d) या तो निष्कर्ष I या II अनुसरण करता है  
(e) उपरोक्त में से कोई नहीं

- 55. कथन** कुछ बल्ले खिलौने हैं।  
कुछ खिलौने प्लास्टिक हैं।  
कुछ प्लास्टिक आइने हैं।  
कोई आइना गिलास नहीं है।
- निष्कर्ष** I. कुछ खिलौने आइने हैं।  
II. कुछ प्लास्टिक गिलास हैं।  
III. कुछ बल्ले आइने हैं।  
IV. कोई गिलास प्लास्टिक नहीं है।
- (a) केवल निष्कर्ष III अनुसरण करता है  
(b) या तो निष्कर्ष II या IV अनुसरण करता है  
(c) या तो निष्कर्ष I या III अनुसरण करता है  
(d) या तो निष्कर्ष III या IV अनुसरण करता है  
(e) उपरोक्त में से कोई नहीं

(SBI PO 2011)

**निर्देश** (प्र.सं. 56-58) निम्नलिखित प्रत्येक प्रश्न में, दो/तीन कथन दिए गए हैं।  
जिनके आगे दो निष्कर्ष I और II निकाले गए हैं। आपको मानना है कि कथन सत्य है चाहे वे सामान्यतः ज्ञात तथ्यों से भिन्न प्रतीत होते हों। आपको निर्णय करना है कि दिए गए निष्कर्षों में से कौन-सा/से निश्चित रूप से कथनों द्वारा सही निकाला जा सकता है/सकते हैं, यदि कोई हो?

- 56. कथन** कुछ ऊँट जहाज हैं।  
कोई जहाज नाव नहीं है।
- निष्कर्ष** I. कुछ जहाज ऊँट हैं।  
II. कुछ ऊँट नाव नहीं हैं।
- (a) निष्कर्ष I सही है  
(b) निष्कर्ष II सही है  
(c) न तो निष्कर्ष I और न ही II सही है  
(d) निष्कर्ष I और II दोनों सही हैं

(SSC 10+2 2017)

- 57. कथन** सभी कुर्सियाँ खिड़कियाँ हैं।  
कोई भी खिड़की दरवाजा नहीं है।
- निष्कर्ष** I. कुछ कुर्सियाँ दरवाजे हैं।  
II. कोई भी दरवाजा खिड़की नहीं है।

(RRB NTPC फेज-I परीक्षा 2016)

- (A) केवल निष्कर्ष I अनुसरण करता है  
(B) केवल निष्कर्ष II अनुसरण करता है  
(C) न तो I न ही II अनुसरण करता है  
(D) I और II दोनों अनुसरण करते हैं
- (a) D (b) B  
(c) A (d) C

- 58. कथन** सभी D, V हैं। कुछ S, D हैं।  
कोई W, S नहीं है।

- निष्कर्ष** I. कुछ W, D नहीं हैं।  
II. कुछ V, S हैं।  
III. कुछ D, S हैं।

(RRB ग्रुप डी परीक्षा 2018)

- (a) केवल I अनुसरण करता है  
(b) सभी निष्कर्ष I, II और III अनुसरण करते हैं  
(c) केवल II और III अनुसरण करते हैं  
(d) केवल III अनुसरण करता है

**निर्देश** (प्र.सं. 59-61) नीचे दिए गए प्रश्नों में तीन/पाँच कथन दिए गए हैं।  
जिनका अनुसरण चार/पाँच निष्कर्षों द्वारा किया जाता है। ज्ञात तथ्यों से भिन्न होने पर भी आपको कथन को सत्य मानना है। सभी निष्कर्षों का सावधानीपूर्वक अध्ययन कीजिए और निर्धारित कीजिए कि कौन-सा कथन तर्कपूर्ण रूप से सभी कथनों का साथ में अनुसरण करता है?

(IBPS PO Main 2017)

- 59. कथन** सभी चट्टानें बाल हैं।  
कुछ बाल रिंग हैं।  
सभी रिंग पत्थर हैं।
- निष्कर्ष** I. कम-से-कम कुछ पत्थर चट्टानें हैं।  
II. कम-से-कम कुछ रिंग चट्टानें हैं।  
III. कम-से-कम कुछ बाल चट्टानें हैं।  
IV. कोई पत्थर चट्टान नहीं है।
- (a) I और III दोनों अनुसरण करते हैं  
(b) III और IV दोनों अनुसरण करते हैं  
(c) या तो I या IV और III अनुसरण करते हैं  
(d) या तो I या IV अनुसरण करता है  
(e) उपरोक्त में से कोई नहीं

- 60. कथन** सभी किताबें पेपर हैं।  
सभी पेन्सिलें पेपर हैं।  
सभी टेलब पेपर हैं।
- निष्कर्ष** I. कुछ किताबें निश्चित रूप से पेन्सिलें हैं।  
II. कुछ पेन्सिलें टेलब हैं।  
III. कम-से-कम कुछ टेलब किताबें हैं।  
IV. कुछ पेपर टेलब हैं।

- (a) केवल I अनुसरण करता है (b) केवल II अनुसरण करता है  
(c) केवल III अनुसरण करता है (d) केवल IV अनुसरण करता है  
(e) इनमें से कोई नहीं

- 61. कथन** कुछ होली रिवर हैं।  
सभी रिवर गंगा हैं।  
कोई गंगा गोमती नहीं है।  
सभी गोमती वाटर हैं।  
कुछ गोमती यमुना नहीं हैं।



- निष्कर्ष I. कुछ होली गोमती हैं। II. कुछ रिवर गोमती हैं।  
 III. कुछ वाटर गंगा हैं। IV. कुछ यमुना वाटर हैं।  
 V. कुछ यमुना गोमती नहीं हैं।  
 (a) केवल निष्कर्ष I अनुसरण करता है  
 (b) केवल निष्कर्ष II अनुसरण करता है  
 (c) केवल निष्कर्ष III अनुसरण करता है  
 (d) केवल निष्कर्ष IV अनुसरण करता है  
 (e) केवल निष्कर्ष V अनुसरण करता है

**निर्देश** (प्र. सं. 62-64) नीचे दिए गए प्रश्नों में दो कथनों के सम्भावित तीन निष्कर्ष I, II तथा III दिए गए हैं। दिए गए कथनों को सत्य मानिए (चाहे वे सामान्य ज्ञात तथ्यों से अलग ही हों) तथा इस आधार पर बताइए कि कौन-सा परिणाम तार्किक रूप से प्राप्त होता है ?

- 62. कथन** सभी जाल जेट हैं।  
 सभी जेट समुच्चय हैं। (CGPSC Pre 2011)

- निष्कर्ष I. सभी जेट जाल हैं।  
 II. कुछ समुच्चय न तो जाल है न ही जेट।  
 III. कोई समुच्चय जाल नहीं है।  
 (a) केवल निष्कर्ष I प्राप्त होता है  
 (b) केवल निष्कर्ष III प्राप्त होता है  
 (c) केवल निष्कर्ष II प्राप्त होता है  
 (d) दोनों निष्कर्ष I तथा II प्राप्त होते हैं  
 (e) उपरोक्त में से कोई नहीं

- 63. कथन** सभी शहर कस्बे हैं। कुछ शहर गाँव हैं।

- निष्कर्ष I. सभी गाँव कस्बे हैं।  
 II. कोई गाँव कस्बा नहीं है।  
 III. कुछ गाँव कस्बे हैं।  
 (a) केवल III प्राप्त होता है  
 (b) केवल I प्राप्त होता है  
 (c) केवल II प्राप्त होता है  
 (d) दोनों I तथा II प्राप्त होते हैं  
 (e) उपरोक्त में से कोई नहीं

- 64. कथन** कुछ मेज कुर्सियाँ हैं।  
 कुछ कुर्सियाँ पलंग हैं।

- निष्कर्ष I. कुछ मेज पलंग हैं।  
 II. कोई पलंग न तो कुर्सी न ही मेज है।  
 III. सभी पलंग कुर्सियाँ हैं।  
 (a) केवल I या II प्राप्त होता है  
 (b) केवल III प्राप्त होता है  
 (c) केवल II प्राप्त होता है  
 (d) कोई निष्कर्ष प्राप्त नहीं होता है  
 (e) उपरोक्त सभी

- 65. निम्नलिखित युक्ति पर विचार कीजिए।**

‘अध्यापक होने के लिए कॉलेज का स्नातक होना आवश्यक है। सभी कवि निर्धन होते हैं। कुछ गणितज्ञ कवि होते हैं। कोई कॉलेज का स्नातक निर्धन नहीं है।’

उपरोक्त युक्ति के सन्दर्भ में निम्नलिखित में से कौन-सा एक वैध निष्कर्ष नहीं है ?

- (a) कुछ गणितज्ञ अध्यापक नहीं हैं  
 (b) कुछ अध्यापक गणितज्ञ नहीं हैं  
 (c) अध्यापक निर्धन नहीं है  
 (d) कवि अध्यापक नहीं है

(UPSC CSAT 2011)

**निर्देश** (प्र. सं. 66 और 67) निम्नलिखित प्रश्नों में चार कथन दिए गए हैं। इन चार कथनों में से दो कथन ऐसे हैं, जो एकसाथ दोनों सही नहीं हो सकते, किन्तु दोनों ही गलत हो सकते हैं। कथनों का ध्यानपूर्वक अध्ययन करें और उन दो कथनों को पहचानिए जो उपरोक्त नियमों को सन्तुष्ट करते हैं। प्रत्येक कथन समुच्चय के उपरान्त दिए गए कूटों की सहायता से सही उत्तर चुनिए।

(UPSC CSAT 2011)

- 66. निम्नलिखित कथनों का परीक्षण कीजिए।**

- I. सभी रेलगाड़ियाँ डीजल इंजन से चलती हैं।  
 II. कुछ रेलगाड़ियाँ डीजल इंजन से चलती हैं।  
 III. कोई भी रेलगाड़ी डीजल इंजन से नहीं चलती।  
 IV. कुछ रेलगाड़ियाँ डीजल इंजन से नहीं चलती।  
 उपरोक्त कथनों में से कौन-से कथन सही हैं ?

- (a) I और II (b) II और III (c) I और III (d) I और IV

- 67. निम्नलिखित कथनों का परीक्षण कीजिए।**

- I. सभी पशु मांसाहारी होते हैं। II. कुछ पशु मांसाहारी नहीं होते हैं।  
 III. पशु मांसाहारी नहीं होते हैं। IV. कुछ पशु मांसाहारी होते हैं।  
 उपरोक्त कथनों में से कौन-से कथन सही हैं ?  
 (a) I और III (b) I और II (c) II और III (d) III और IV

**निर्देश** (प्र. सं. 68 और 69) नीचे दिए गए प्रत्येक प्रश्न में तीन या चार कथन दिए गए हैं। दिए गए विकल्पों में से उस विकल्प का चयन कीजिए, जिसमें अन्तिम कथन, पहले दिए गए कथनों का एक तार्किक निष्कर्ष हो।

- 68. I. सभी खिलाड़ी साइकिल हैं। कोई भी साइकिल ट्रेन नहीं है। सभी खिलाड़ी ट्रेन नहीं हैं।**

- II. कोई भी बोलत चाँद नहीं है। सभी तार बोलत हैं। सभी तार चाँद हैं।  
 III. कोई भी अलमारी बैग नहीं है। सभी थैले सूटकेस हैं। कुछ सूटकेस मोती हैं।  
 (a) केवल I (b) केवल III (c) I और III (d) II और III

- 69. I. सोनिया अभिनेत्री है। कुछ अभिनेत्रियाँ सुन्दर हैं। सोनिया सुन्दर है।**  
 II. सभी अभिनेता सुन्दर हैं। मनोज अभिनेता नहीं है। मनोज सुन्दर नहीं है।  
 III. कुछ व्यक्ति सिपाही हैं। कुछ व्यक्ति बहादुर हैं। कुछ बहादुर व्यक्ति सिपाही हैं।

- IV. सभी सिपाही बहादुर हैं। कुछ व्यक्ति सिपाही हैं। कुछ व्यक्ति बहादुर हैं।

(UPPSC Pre 2015)

- (a) केवल III (b) केवल I (c) केवल IV (d) II और III

**निर्देश** (प्र. सं. 70-73) नीचे दिए गए प्रत्येक प्रश्न में छः कथनों का समुच्चय है। उसके नीचे चार उत्तर विकल्प दिए गए हैं जिनमें से प्रत्येक में तीन कथनों का मिलान है। आपको उस विकल्प का चुनाव करना है जिसमें तीसरा कथन अन्य दो कथनों का निष्कर्ष के रूप में अनुसरण करता हो।

- 70. A. सभी बॉल बार्बी हैं।**

B. सभी बैट बार्बी हैं।

C. सभी बैट बॉल हैं।

D. कुछ बैट बार्बी हैं।

E. कुछ बार्बी बॉल हैं।

F. कोई भी बॉल बार्बी नहीं है।

- (a) CDE (b) CEF (c) ACD (d) BEF

- 71. A. कुछ अपार्टमेन्ट बहुमंजिला नहीं होते हैं।**

B. कुछ बहुमंजिला अपार्टमेन्ट नहीं होते हैं।

C. कोई भी घर एक गगनचुम्बी नहीं है।

D. सभी बहुमंजिला घर हैं।

E. कुछ बहुमंजिला अपार्टमेन्ट हैं।

F. कुछ घर अपार्टमेन्ट नहीं हैं।

- (a) ACE (b) BDF (c) FDA (d) ACF



72. A. सभी कमान तीर हैं।  
 B. कोई भी तीर एक तरकश नहीं है।  
 C. कोई भी कमान एक तरकश नहीं है।  
 D. कुछ तरकश तीर हैं।  
 E. कुछ कमान तरकश हैं।  
 F. कोई भी तरकश एक कमान नहीं है।  
 (a) BDE (b) ACB (c) CDF (d) ABF
73. A. सभी गेंदें ताले हैं। B. सभी चाबियाँ ताले हैं।  
 C. सभी चाबियाँ गेंदें हैं। D. कुछ चाबियाँ ताले हैं।  
 E. कुछ ताले गेंदें हैं। F. कोई गेंदें ताला नहीं है।  
 (a) ADF (b) BEF (c) CDE (d) CEF

(UK PSC Pre 2014)

74. यदि 'कुछ सन्त शहीद थे' सत्य है, तो तर्कवाक्य 'कुछ शहीद असन्त नहीं थे' के सत्य अथवा असत्य होने के बारे में क्या अनुमान किया जा सकता है? (UPPSC 2018)  
 (a) अनिश्चित (b) सत्य  
 (c) असत्य (d) इनमें से कोई नहीं
75. निम्नलिखित कथनों का परीक्षण कीजिए। (UPPSC 2018)  
 I. सभी रंग सुखद हैं। II. कुछ रंग सुखद हैं।  
 III. कोई भी रंग सुखद नहीं है। IV. कुछ रंग सुखद नहीं है।  
 यदि कथन IV सत्य है, तो निश्चित रूप से क्या निष्कर्ष निकाला जा सकता है?  
 (a) I और II दोनों सत्य हैं (b) III सत्य है  
 (c) II असत्य है (d) I असत्य है

## उत्तर सहित व्याख्या

1. (e) कथनानुसार

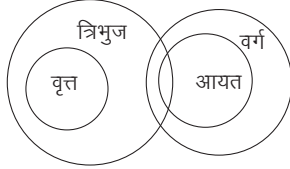

### निष्कर्ष

- I. सभी आयतों के त्रिभुज होने की एक सम्भावना है। (✓)  
 II. सभी वृत्तों के वर्ग होने की एक सम्भावना है। (✓)  
 अतः दोनों निष्कर्ष अनुसरण करते हैं।

2. (e) कथनानुसार,



### निष्कर्ष

- I. सभी कुर्सियों के फर्नीचर होने की एक सम्भावना है। (✓)  
 II. कुछ मेजों के पलंग न होने की एक सम्भावना है। (✓)  
 अतः दोनों निष्कर्ष अनुसरण करते हैं।

3. (d) कथनानुसार,

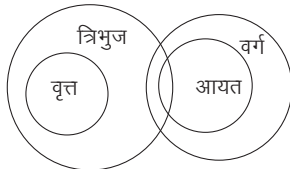

### निष्कर्ष

- I. कुछ त्रिभुज आयत नहीं हैं। (X)  
 II. कोई भी वर्ग वृत्त नहीं है। (X)  
 अतः कोई निष्कर्ष अनुसरण नहीं करता है।

4. (e) कथनानुसार,

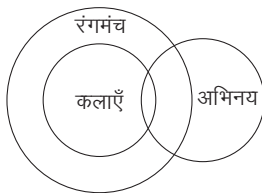

### निष्कर्ष

- I. सभी अभिनय के रंगमंच होने की एक सम्भावना है। (✓)  
 II. कुछ अभिनय रंगमंच हैं। (✓)  
 अतः दोनों निष्कर्ष अनुसरण करते हैं।

5. (a) कथनानुसार,



### निष्कर्ष

- I. कुछ मेज फर्नीचर नहीं हैं। (✓)  
 II. सभी मेजों के फर्नीचर होने की सम्भावना है। (X)  
 अतः केवल निष्कर्ष I अनुसरण करता है।

6. (e) कथनानुसार,

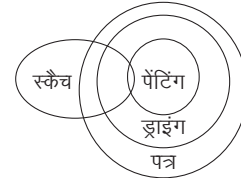

### निष्कर्ष

- I. (X) II. (X)  
 अतः कोई भी निष्कर्ष अनुसरण नहीं करता है।

7. (e) कथनानुसार,

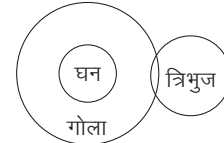

### निष्कर्ष

- I. (X) II. (X)  
 अतः कोई भी निष्कर्ष अनुसरण नहीं करता है।

8. (d) कथनानुसार,

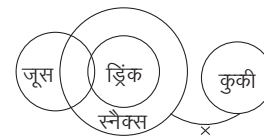

### निष्कर्ष

- I. (✓) II. (✓)  
 अतः दोनों निष्कर्ष अनुसरण करते हैं।

9. (a) कथनानुसार,

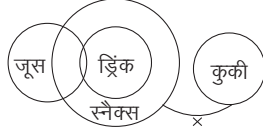

निष्कर्ष I. (✓) II. (X)

अतः निष्कर्ष I अनुसरण करता है।

10. (b) कथनानुसार, वेन आरेख निम्नवत् है।

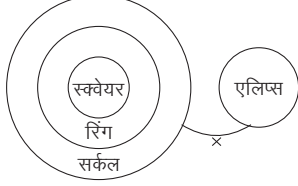

निष्कर्ष I. (X) II. (✓)

अतः केवल निष्कर्ष II अनुसरण करता है।

11. (d) कथनानुसार, वेन आरेख निम्नवत् है



निष्कर्ष I. (X) II. (X)

अतः न तो निष्कर्ष I और न ही निष्कर्ष II अनुसरण करता है।

12. (a) कथनानुसार, वेन आरेख निम्नवत् है।

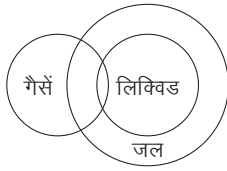

निष्कर्ष I. (✓) II. (X)

अतः केवल निष्कर्ष I अनुसरण करता है।

13. (b) कथनानुसार, वेन आरेख निम्नवत् है।

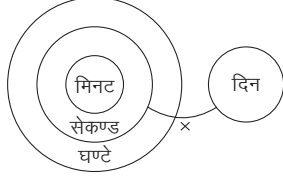

निष्कर्ष I. (X) II. (✓)

अतः केवल निष्कर्ष II अनुसरण करता है।

14. (a)



निष्कर्ष I. (✓) II. (X)

अतः केवल निष्कर्ष I अनुसरण करता है।

15. (d)

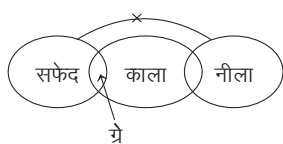

निष्कर्ष I. (X) II. (X)

अतः कोई निष्कर्ष अनुसरण नहीं करता है।

16. (a)

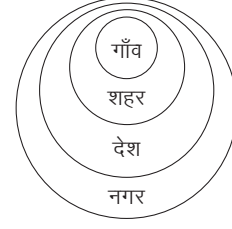

निष्कर्ष I. (✓) II. (X)

अतः केवल निष्कर्ष I अनुसरण करता है।

17. (a)

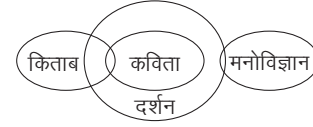

निष्कर्ष I. (✓) II. (X)

अतः केवल निष्कर्ष I अनुसरण करता है।

18. (a)

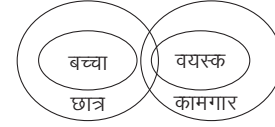

निष्कर्ष I. (✓) II. (X)

अतः केवल निष्कर्ष I अनुसरण करता है।

उत्तर (प्र.सं. 19 और 20) कथनानुसार,

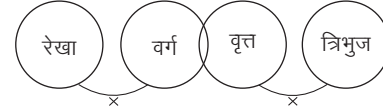

19. (a) केवल निष्कर्ष I अनुसरण करता है।

20. (d) निष्कर्ष I और II दोनों अनुसरण नहीं करते हैं।

21. (b) कथनानुसार,

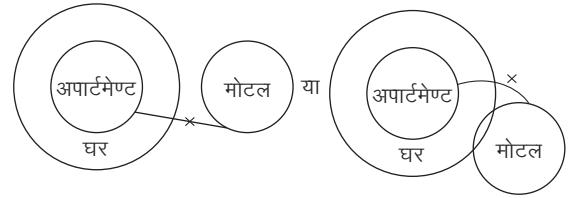

अतः न तो निष्कर्ष I और न ही II अनुसरण करता है।

22. (e) कथनानुसार,

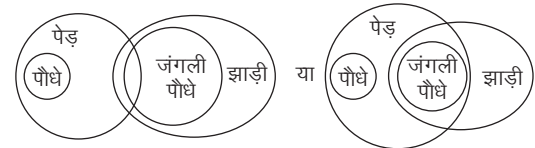

अतः केवल निष्कर्ष II अनुसरण करता है।

23. (d) कथनानुसार,

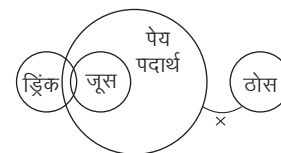

अतः केवल निष्कर्ष I अनुसरण करता है।

24. (d) कथनानुसार,

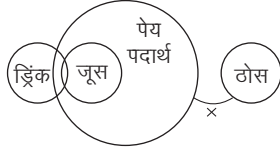

अतः केवल निष्कर्ष I अनुसरण करता है।

25. (c) कथनानुसार,

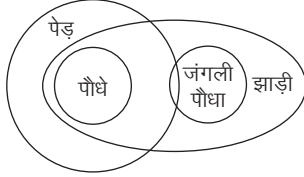

अतः दोनों निष्कर्ष अनुसरण करते हैं।

26. (b) कथनानुसार,

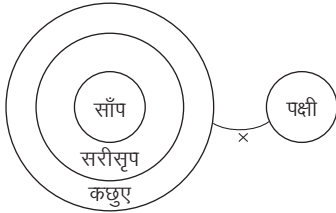

अतः न तो निष्कर्ष I और न ही II अनुसरण करता है।

27. (a) कथनानुसार,

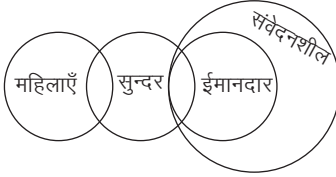

अतः केवल निष्कर्ष I अनुसरण करता है।

28. (b) कथनानुसार,

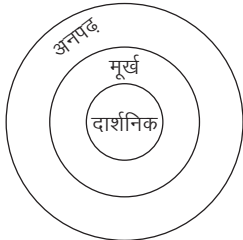

अतः निष्कर्ष I और IV दोनों अनुसरण करते हैं।

29. (a) कथनानुसार,



अतः निष्कर्ष I अनुसरण करता है।

30. (a) कथनानुसार,

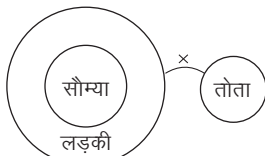

अतः केवल निष्कर्ष I अनुसरण करता है।

31. (a) कथनानुसार,



अतः न निष्कर्ष I और न ही II अनुसरण करता है।

32. (d) कथनानुसार,

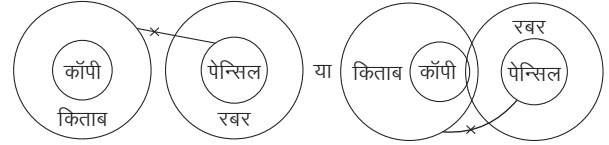

अर्थात् न तो निष्कर्ष I और न ही II अनुसरण करता है।

33. (a) कथनानुसार,

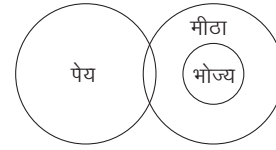

अर्थात् केवल निष्कर्ष I अनुसरण करता है।

34. (a) कथनानुसार,

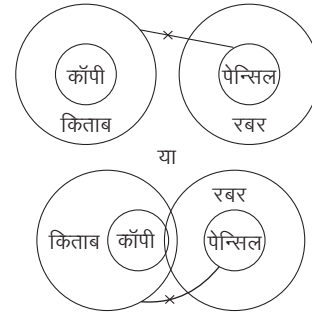

अर्थात् केवल निष्कर्ष I अनुसरण करता है।

35. (c) कथनानुसार,



अर्थात् निष्कर्ष I या II अनुसरण करता है।

36. (b) कथनानुसार,



अर्थात् निष्कर्ष II अनुसरण करता है।

37. (c) कथनानुसार,

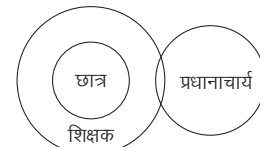

अतः उपरोक्त से स्पष्ट है कि कुछ प्रधानाचार्य शिक्षक हैं।

38. (d) कथनानुसार,

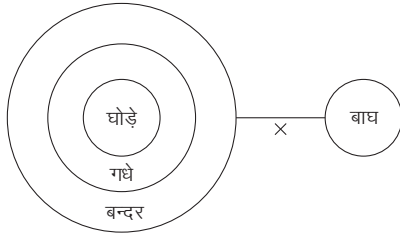

निष्कर्ष

- I. (✓) II. (X) III. (✓) IV. (✓)

अतः निष्कर्ष I, III और IV अनुसरण करते हैं।

39. (d) कथनानुसार,

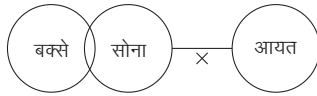

उपरोक्त से स्पष्ट है कि कुछ बक्से आयत नहीं हैं।

40. (c) कथनानुसार,

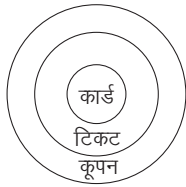

निष्कर्ष

- I. कुछ कूपन कार्ड होते हैं। (सत्य)  
II. कुछ कार्ड कूपन होते हैं। (सत्य)

41. (d) प्रश्नानुसार,



निष्कर्ष I. (X) II. (X)

अतः न तो निष्कर्ष I और न ही निष्कर्ष II अनुपालन करते हैं।

42. (b) कथनानुसार,

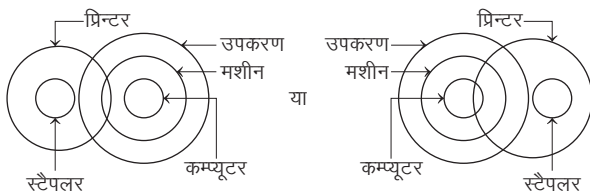

अतः केवल निष्कर्ष II अनुसरण करता है।

43. (d) कथनानुसार,

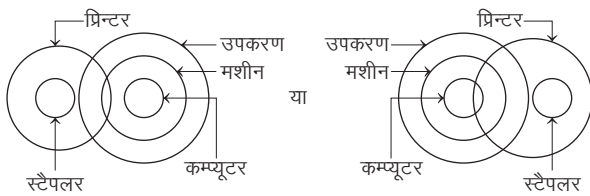

अतः न तो निष्कर्ष I और न ही निष्कर्ष II अनुसरण करता है।

44. (a) कथनानुसार,

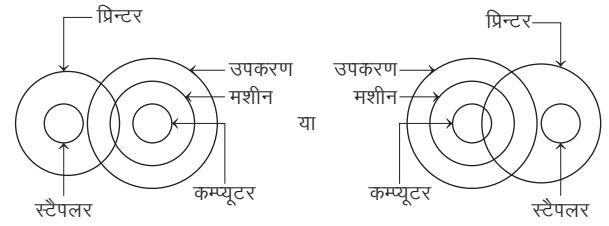

अतः केवल निष्कर्ष I अनुसरण करता है।

45. (e) कथनानुसार,

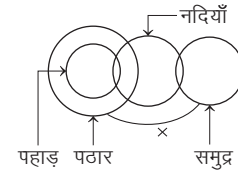

अतः निष्कर्ष I और II दोनों अनुसरण करते हैं।

46. (a) कथनानुसार,

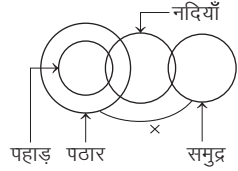

अतः केवल निष्कर्ष I अनुसरण करता है।

47. (e) कथनानुसार,

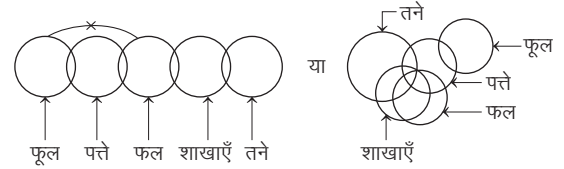

अतः कोई भी निष्कर्ष अनुसरण नहीं करता है।

48. (c) कथनानुसार,

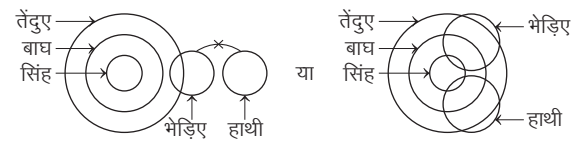

अतः केवल निष्कर्ष III अनुसरण करता है।

49. (c) कथनानुसार,

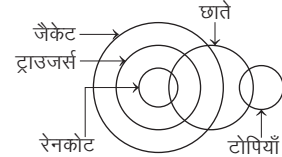

अतः निष्कर्ष II और III दोनों अनुसरण करते हैं।

50. (d) कथनानुसार,

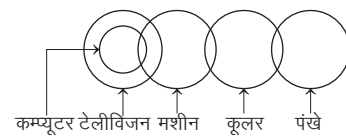

अतः निष्कर्ष I और या तो निष्कर्ष II या III अनुसरण करते हैं।

51. (c) कथनानुसार,

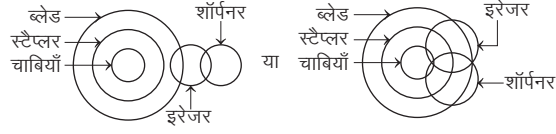

अतः केवल निष्कर्ष II अनुसरण करता है।

52. (c) कथनानुसार,

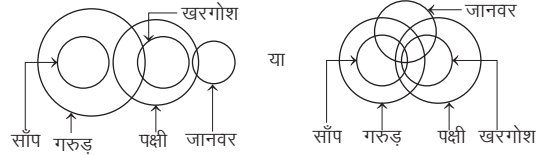

अतः केवल निष्कर्ष III अनुसरण करता है।

53. (d) कथनानुसार,

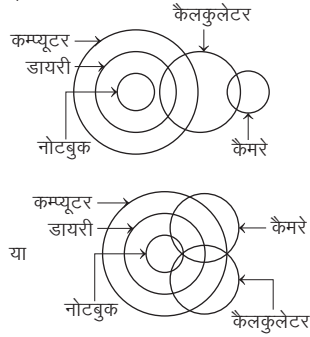

अतः निष्कर्ष II और III दोनों अनुसरण करते हैं।

54. (a) कथनानुसार,

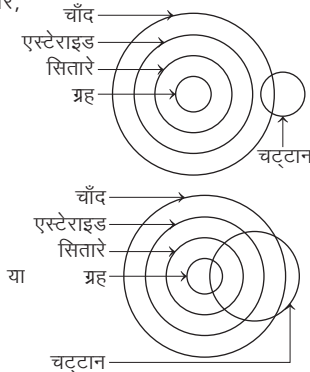

अतः कोई भी निष्कर्ष अनुसरण नहीं करता है।

55. (b) कथनानुसार,

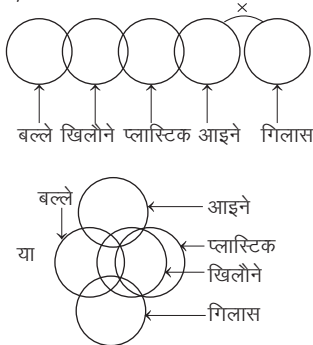

अतः केवल या तो निष्कर्ष II या IV अनुसरण करता है।

56. (d) कथनानुसार,

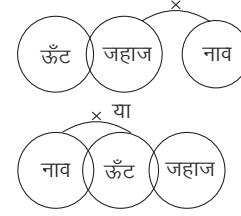

आरेख से स्पष्ट है कि निष्कर्ष I व II दोनों सही हैं।

57. (b) कथनानुसार,

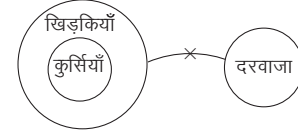

निष्कर्ष I. (X) II. (✓)  
अतः केवल निष्कर्ष II निकलता है।

58. (c) कथनानुसार,

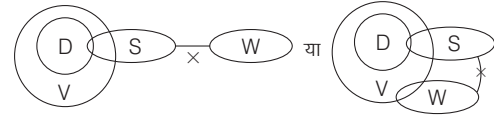

निष्कर्ष I. (X) II. (✓) III. (✓)  
अतः निष्कर्ष II और III अनुसरण करते हैं।

59. (c) कथनानुसार,

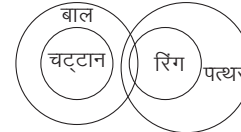

अतः या तो I या IV और III अनुसरण करते हैं।

60. (d) कथनानुसार,

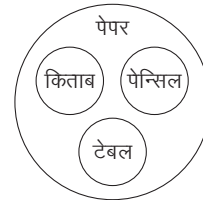

अतः केवल IV अनुसरण करता है।

61. (e) कथनानुसार,

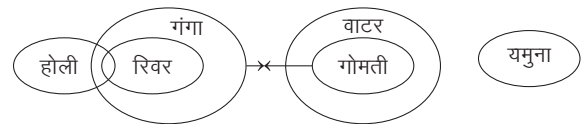

अतः केवल निष्कर्ष V अनुसरण करता है।

62. (e) कथनानुसार,

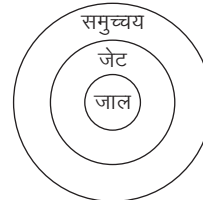

अतः कोई निष्कर्ष नहीं निकलता है।

63. (a) कथनानुसार,

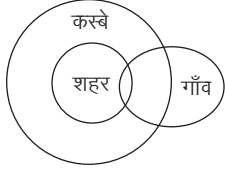

अतः केवल निष्कर्ष III निकलता है।

64. (d) कथनानुसार,

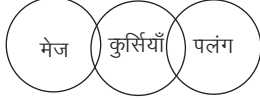

अतः कोई निष्कर्ष प्राप्त नहीं होता है।

65. (b) कथनानुसार,

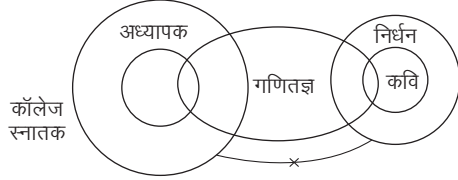

इस तरह निष्कर्ष (b) वैध नहीं है।

66. (c) कथन I से,

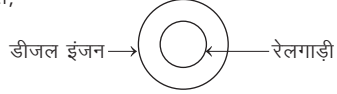

कथन II से, रेलगाड़ी डीजल इंजन

कथन III से, रेलगाड़ी डीजल इंजन

कथन IV से, रेलगाड़ी डीजल इंजन

अतः कथन I और III एकसाथ दोनों सही नहीं हो सकते हैं।

67. (a)

I. सभी पशु मांसाहारी होते हैं।



II. कुछ पशु मांसाहारी नहीं होते हैं।



III. पशु मांसाहारी नहीं होते हैं।



IV. कुछ पशु मांसाहारी होते हैं।

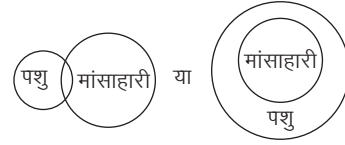

अतः सभी पशु मांसाहारी होते हैं, लेकिन कुछ पशु मांसाहारी नहीं होते हैं, जोकि अर्द्धविरोधाभास की ओर संकेत करता है। इस प्रकार जब सभी पशु मांसाहारी हैं, तो कुछ पशु मांसाहारी न हो ये नहीं हो सकता, लेकिन कथन I का कथन III पूर्ण विरोध करता है, इस प्रकार कथन I या III का परिणाम विरोधपूर्ण है। अतः I और III अनुसरण करते हैं।

68. (a) समूह I से,

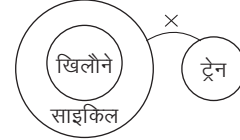

अतः स्पष्ट है कि तीसरा कथन, पहले दो कथनों का निष्कर्ष है।

69. (c) समूह IV से,

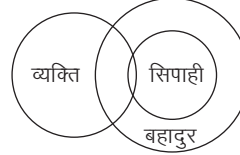

अतः स्पष्ट है कि तीसरा कथन, पहले दो कथनों का निष्कर्ष है।

70. (a) CDE

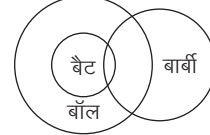

अतः कुछ बार्बी बॉल हैं।

71. (b) BDF

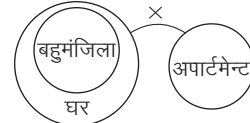

अतः कुछ घर अपार्टमेंट नहीं हैं।

72. (d) ABF

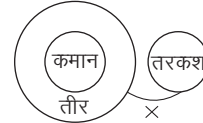

अतः कोई भी तरकश एक कमान नहीं है।

73. (c) CDE

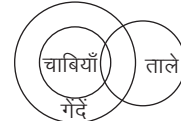

अतः कुछ ताले गेंदे हैं।

74. (a) 'कुछ सन्त शहीद थे'



अतः 'कुछ शहीद असन्त नहीं थे' अनिश्चित है।

75. (d) कुछ रंग सुखद नहीं हैं मतलब या तो कुछ रंग सुखद हैं या कोई रंग सुखद नहीं है। अतः विकल्प (d) सही है।

# 02

## कथन एवं निष्कर्ष (Statement and Conclusions)

किसी भी विषय के सम्बन्ध में अर्थपूर्ण वाक्यों के रूप में दी गई जानकारी को कथन (Statement) कहा जाता है तथा कथन के आधार पर अनुमान के द्वारा जो तथ्य स्थापित किए जाते हैं, उन्हें निष्कर्ष (Conclusion) कहा जाता है।

कथन एक ऐसी अवधारणा है, जिसे आधार मानकर हम अपने अनुमान अथवा निष्कर्ष को व्यक्त करते हैं। निष्कर्ष एक ऐसी तथ्यपरक विवेचना या विकल्प है, जोकि किसी व्यक्ति द्वारा कहे गए कथनों या तथ्यों के आधार पर विश्लेषण करके विचारों के रूप में व्यक्त किए जाते हैं।

इस प्रकार के प्रश्नों में एक या एक से अधिक कथन दिए गए होते हैं एवं इसके बाद दो या दो से अधिक निष्कर्ष दिए गए होते हैं। अभ्यर्थियों को दिए गए कथन को सत्य मानना होता है, भले ही वह सर्वमान्य धारणाओं के अनुरूप न दिखता हो। इसके बाद अभ्यर्थियों को दोनों निष्कर्षों को पढ़कर सर्वमान्य धारणाओं की उपेक्षा करते हुए यह तय करना होता है कि दिए गए निष्कर्षों में से कौन-सा निष्कर्ष उस कथन के आधार पर तर्कसंगत रूप से ज्ञात किया जा सकता है।

ऐसे प्रश्नों का सर्वाधिक महत्वपूर्ण भाग निष्कर्षों का स्वरूप है। आमतौर पर ज्ञात किया जाने वाला निष्कर्ष सम्भवतः तथ्यपरक एवं स्वीकार्यता पर आधारित नहीं हो सकता है। कुछ निष्कर्षों का आसानी से तथा शीघ्रतापूर्वक अनुमान लगाया जा सकता है, क्योंकि ये कथन में उल्लेखित तथ्यों का प्रत्यक्ष रूप से अनुकरण करते हैं। कथन में उल्लेखित जानकारी स्पष्ट रूप में निष्कर्षों का समर्थन करती है। कभी-कभी निष्कर्ष अप्रत्यक्ष भी हो सकते हैं। ऐसे मामलों में निष्कर्षों की वैधता का मूल्यांकन करना अत्यधिक कठिन हो जाता है।

तब नीचे दिए गए निम्नांकित तथ्यों को आधार मानकर कथन का परीक्षण करें एवं निष्कर्ष को कथन के परिवेश से बाहर न जाते हुए तय करें।

### 1. समानता पर आधारित निष्कर्ष

इसमें कथन को आधार मानकर ऐसे निष्कर्ष को ज्ञात करते हैं, जोकि उस स्थिति में ठीक उसी प्रकार घटित होते हैं जिस प्रकार से कथन में विवेचित हैं, परन्तु ध्यान देने योग्य बात यह है कि समानता पर आधारित निकाले गए निष्कर्ष कभी-कभी सम्भावनाओं को भी परिलक्षित कर सकते हैं।

### 2. स्वीकार्यता पर आधारित निष्कर्ष

इस श्रेणी में आने वाला निष्कर्ष व्यक्तिगत मूल्यांकन पर आधारित न होकर, व्यापक मूल्यांकन एवं सम्पूर्ण स्वीकार्यता पर निर्भर करता है।

### 3. कारण एवं प्रभाव पर आधारित निष्कर्ष

इस तरह के सन्दर्भ में निकाले जाने वाले निष्कर्ष मुख्यतः आधारभूत तथ्यों पर आधारित होते हैं, जिसकी विवेचना कारण एवं प्रभाव के आधार पर की जाती है।

### 4. तार्किक विवेचना

इस सन्दर्भ में आने वाले निष्कर्ष प्रत्यक्ष रूप से दृष्टिगोचर तो नहीं होते, लेकिन तार्किक आधार पर विवेचित किया जाए, तो निष्कर्ष स्वतः स्पष्ट हो जाते हैं।

### 5. आधारभूत वैज्ञानिक परीक्षण

यदि दिए गए तथ्यों को आधार भी मान लिया जाए, तथापि ये तथ्य वैज्ञानिक तौर पर सत्यापित न होते हों अथवा वैज्ञानिक प्रमाणिकता से परे हों, तो इन्हें निष्कर्ष की स्वीकार्यता के लिए अवसाद माना जाएगा। यहाँ वैज्ञानिक परीक्षण का तात्पर्य किसी कथन का पूर्ण वैज्ञानिक विश्लेषण न करके बल्कि उसके व्यावहारिक पक्ष से भी कथन को विवेचित करने में अपना योगदान देना है।

यदि एक से अधिक कथन दिए गए हैं, तब निष्कर्ष तक पहुँचने के लिए विभिन्न कथनों में उल्लेखित सूचनाओं के साथ पारस्परिक सम्बन्ध स्थापित करना पड़ता है।

अभ्यर्थियों की सुविधा के लिए निम्न उदाहरण दिया जा रहा है अभ्यर्थी इसका ध्यानपूर्वक अवलोकन करें।

● **उदाहरण 1.** पिछली ग्रीष्मकाल की छुट्टियों के दौरान अंकित एक ग्रीष्म शिविर में गया, जहाँ उसने पदयात्रा, तैराकी और नौका चालन में भाग लिया। इस ग्रीष्मकाल में उसने एक संगीत शिविर में जाने का मन बनाया है, जहाँ वह गाने, नाचने और गिटारवादन सीखने की चाह रखता है।

उपरोक्त सूचना के आधार पर नीचे दिए गए चार निष्कर्ष निकाले गए हैं इनमें से कौन-सा एक उपरोक्त सूचना के तर्कसंगत रूप से अनुमानित होता है?

- अंकित के माता-पिता चाहते हैं कि वह गिटार बजाए
- अंकित बाहरी गतिविधियों की अपेक्षा संगीत ज्यादा पसन्द करता है
- अंकित हर ग्रीष्मकाल में किसी-न-किसी प्रकार के शिविर में जाता है
- अंकित गाना और नाचना पसन्द करता है

(UPSC CSAT 2012)



**व्याख्या (c)** दिए गए प्रश्न में विशेष रूप से कहीं भी यह कारण नहीं बताया गया है कि अंकित ग्रीष्म कैम्प क्यों जाता है, चूँकि अंकित विभिन्न वर्षों में विभिन्न ग्रीष्म शिविर में गया है। अतः यह तर्कतः अनुगमित होता है कि अंकित हर ग्रीष्मकाल में किसी-न-किसी प्रकार के शिविर में जाता है।

### कथन एवं निष्कर्ष से सम्बन्धित महत्त्वपूर्ण तथ्य

- कथन में दी गई अथवा निहित जानकारी के अतिरिक्त किसी अन्य तथ्य को निष्कर्ष निर्धारण में प्रयोग नहीं करना चाहिए।
- यदि सलाह, परिणाम, निवारण आदि कथन से सीधे जुड़े हों, तो वे मान्य होते हैं।
- सामान्यतः भूतकाल की बात को निष्कर्ष के रूप में नहीं मानते हैं, क्योंकि कथन में बात वर्तमानकाल की होती है, तो बीते हुए काल की स्थिति क्या थी, उसके बारे में कुछ नहीं कहा जा सकता है। हाँ, यदि कथन में बात भूतकाल की, की गई हो तो निष्कर्ष भूतकाल में हो सकता है।
- भविष्यकाल की बात को निष्कर्ष के रूप में नहीं मानना चाहिए, क्योंकि वर्तमान को देखकर भविष्य के बारे में सिर्फ अनुमान लगाया जा सकता है, निष्कर्ष नहीं निकाला जा सकता है।
- पूर्वधारणा तथा अनुमान पूर्णतः निषेध है। अतः उन्हें निष्कर्ष के रूप में न लें।
- निष्कर्ष कार्यवाही के रूप में नहीं होना चाहिए।
- यदि कथन धनात्मक (Positive) है, तो ऋणात्मक (Negative) निष्कर्ष मान्य नहीं होगा।
- सरकारी आदेश या नियम का पालन करना आम जनता के लिए स्वीकार्य होता है, इसलिए इससे सम्बन्धित निष्कर्ष यदि कथन से सीधा सम्बन्ध रखता है, तो यह मान्य होगा।

## प्रश्नों के प्रकार

विभिन्न प्रतियोगी परीक्षाओं में, कथन एवं निष्कर्ष से सम्बन्धित निम्न दो प्रकार के प्रश्न पूछे जाते हैं

### प्रकार 1. दो निष्कर्षों पर आधारित प्रश्न

इस प्रकार के प्रश्नों में एक कथन दिया गया होता है तथा उस पर आधारित दो निष्कर्ष दिए गए होते हैं। कथन के अनुसार जो निष्कर्ष उचित होता है वही उत्तर के रूप में चुना जाता है।

**निर्देश** (उदाहरण सं. 2 और 3) नीचे दिए गए प्रत्येक कथन के दो निष्कर्ष दिए गए हैं। आपको कथन के अनुसार सही निष्कर्ष को चुनना है। चाहे दिए गए कथन सामान्य बातों के अनुकूल न हों। अतः अभ्यर्थियों को फैसला करना है कि दिए गए निष्कर्षों में से कौन-सा निष्कर्ष अनिवार्य रूप में कथन के परिणामस्वरूप है?

#### उत्तर दीजिए

- (a) केवल I निर्गत है (b) केवल II निर्गत है  
(c) या तो I या II निर्गत है (d) न तो I और न ही II निर्गत है

- **उदाहरण 2. कथन** वकील लोग केवल गोरी लड़कियों से विवाह करते हैं। शोभा बहुत गोरी है।

**निष्कर्ष** I. शोभा का विवाह किसी वकील से हुआ है।

II. शोभा का विवाह किसी वकील से नहीं हुआ है।

(UPPSC Pre 2014)

**व्याख्या (c)** कथन में बताया गया है कि वकील लोग केवल गोरी लड़कियों से विवाह करते हैं और शोभा बहुत गोरी है, परन्तु यह स्पष्ट नहीं है कि शोभा का विवाह वकील से ही हुआ है। चूँकि शोभा बहुत गोरी है, इसलिए हो सकता है कि उसका विवाह किसी वकील से हुआ है या फिर उसका विवाह किसी वकील से नहीं हुआ है। अतः दी गई जानकारी के आधार पर या तो निष्कर्ष I या II निर्गत होता है।

- **उदाहरण 3. कथन** हाल ही की सर्वेक्षण रिपोर्ट में, यह कहा गया है कि जो प्रतिदिन हरी सब्जियाँ खाते हैं वे किसी भी दिल की बीमारियों से कम ग्रस्त होते हैं।

**निष्कर्ष** I. हरी सब्जियाँ खाना स्वस्थ जीवन जीने के लिए आवश्यक है।  
II. सभी लोग, जो बैठे हुए काम करते हैं निश्चित रूप से दिल की बीमारियों से पीड़ित होते हैं। (RRB NTPC फेज I परीक्षा 2016)

**व्याख्या (a)** प्रश्न में दिए गए कथन के अनुसार केवल निष्कर्ष I निकलता है। चूँकि कथन में स्पष्ट रूप से कहा गया है कि हरी सब्जी खाने वाले दिल की बीमारियों से कम ग्रस्त होते हैं। अतः हरी सब्जियाँ खाना स्वास्थ्य जीवन के लिए आवश्यक है।

**निर्देश** (उदाहरण सं. 4-8) निम्नलिखित प्रश्नों में एक कथन दिया गया है, जिसके नीचे इस पर आधारित दो निष्कर्ष I एवं II दिए गए हैं। दिया गया कथन सर्वमान्य मान्यताओं से सर्वथा विपरीत ही क्यों न हो फिर भी आपको उसे सत्य मानना है। इसके बाद आपको दिए गए कथन तथा निष्कर्षों पर विचार करते हुए यह निर्णय करना है कि दिए गए कथन के आधार पर दिए गए निष्कर्षों में से कौन-सा निष्कर्ष तर्कसंगत रूप से निकलता है।

#### उत्तर दीजिए

- (a) केवल निष्कर्ष I तर्कसंगत हो  
(b) केवल निष्कर्ष II तर्कसंगत हो  
(c) या तो निष्कर्ष I या फिर निष्कर्ष II तर्कसंगत हो  
(d) न तो निष्कर्ष I और न ही निष्कर्ष II तर्कसंगत हो  
(e) निष्कर्ष I और II दोनों ही तर्कसंगत हों

- **उदाहरण 4. कथन** परीक्षा में होने वाले कदाचार शिक्षा के स्तर में हास का एक प्रमुख कारण है।

**निष्कर्ष** I. शिक्षा के स्तर को सुधारने के लिए कदाचार पर नियन्त्रण आवश्यक है।

II. आजकल सभी परीक्षाओं में कदाचार हो रहा है।

**व्याख्या (a)** केवल निष्कर्ष I तर्कसंगत है, क्योंकि कदाचार शिक्षा के स्तर में हास का एक प्रमुख कारण है अर्थात् कदाचार पर नियन्त्रण करने से निश्चित ही शिक्षा के स्तर में सुधार किया जा सकता है।

- **उदाहरण 5. कथन** प्राप्त किए गए सभी पूर्व अभिलेखों से यह स्पष्ट होता है कि प्राचीन भारत में भी गुरु और शिष्य दोनों ने ज्ञान की मात्रा की बजाय ज्ञान के गुण को महत्त्व प्रदान किया।

**निष्कर्ष** I. ज्ञान की मात्रा को महत्त्व देना निकृष्ट कार्य है।

II. प्राचीन भारत में गुरु और शिष्य के बीच शैक्षिक मूल्यों में समानता थी।

**व्याख्या (b)** केवल निष्कर्ष II तर्कसंगत है, क्योंकि दोनों मतों में समानता थी अर्थात् प्राचीन भारत में गुरु और शिष्य के बीच शैक्षिक मूल्यों में समानता थी।

- **उदाहरण 6. कथन** प्रधानमंत्री ने वित्त मन्त्रालय की अनियमितताओं को देखते हुए वित्तमन्त्री से कहा कि वे या तो कल तक इस्तीफा दे दें या फिर मन्त्रिमण्डल से बर्खास्त होने के लिए तैयार रहें।

**निष्कर्ष** I. वित्तमन्त्री कल तक इस्तीफा दे देंगे।

II. वित्तमन्त्री को बर्खास्त कर दिया जाएगा।

**व्याख्या (c)** या तो निष्कर्ष I या फिर निष्कर्ष II तर्कसंगत है, क्योंकि यदि वित्तमन्त्री कल तक इस्तीफा नहीं देते हैं, तो उन्हें मन्त्रिमण्डल से बर्खास्त कर दिया जाएगा अर्थात् पहली क्रिया नहीं हुई, तो दूसरी क्रिया अवश्य होगी।

- **उदाहरण 7. कथन** किसी समस्या से बचने का सबसे अच्छा तरीका है कि हम उसे सुलझाएँ।

**निष्कर्ष** I. यदि तुम उस समस्या का समाधान नहीं करोगे, तो तुम्हारा जीवन नीरस हो जाएगा।  
II. समस्या से बचने के लिए तुम्हारे पास कोई-न-कोई उपाय होना चाहिए।

**व्याख्या (d)** न तो निष्कर्ष I और न ही निष्कर्ष II तर्कसंगत है, क्योंकि कुछ समस्याएँ जीवन को नीरस कर देती हैं, परन्तु कथन में किसी विशेष समस्या की चर्चा नहीं की गई है जोकि जीवन को नीरस ही बना दे। साथ-ही-साथ किसी भी समस्या से बचने के लिए उपाय होते नहीं हैं, बल्कि उपाय निकाले जाते हैं।

- **उदाहरण 8. कथन** अध्ययन व्यक्ति को पूर्ण बनाता है, संवाद उसको विदग्ध बनाता है और लेखन उसे परम शुद्ध बना देता है।

**निष्कर्ष** I. उद्देश्य गर्भित एवं सुनिश्चित अभिव्यक्ति विस्तृत लेखन द्वारा प्राप्त होती है।  
II. विस्तृत अध्ययन मनुष्य को पूर्ण बनाता है।

**व्याख्या (e)** निष्कर्ष I और II दोनों ही तर्कसंगत हैं, क्योंकि उद्देश्य गर्भित एवं सुनिश्चित अभिव्यक्ति के लिए परम शुद्ध होना आवश्यक है, लेखन व्यक्ति को परम शुद्ध बना देता है। इसके साथ-ही-साथ अध्ययन व्यक्ति को पूर्ण बनाता है।

## प्रश्नावली 2.1

**निर्देश** (प्र. सं. 1-20) निम्नलिखित प्रश्नों में एक कथन दिया गया है, जिसके नीचे इस पर आधारित दो निष्कर्ष I और II दिए गए हैं। दिए गए कथन सर्वमान्य मान्यताओं से सर्वथा विपरीत ही क्यों न हों फिर भी आपको उन्हें सत्य मानना है। इसके बाद आपको दिए गए कथन तथा निष्कर्षों पर विचार करते हुए यह निर्णय करना है कि दिए गए कथन के आधार पर दिए गए निष्कर्षों में से कौन-सा निष्कर्ष तर्कसंगत रूप से निकलता है?

### उत्तर दीजिए

- (a) केवल निष्कर्ष I तर्कसंगत हो  
(b) केवल निष्कर्ष II तर्कसंगत हो  
(c) या तो निष्कर्ष I या फिर निष्कर्ष II तर्कसंगत हो  
(d) न तो निष्कर्ष I और न ही निष्कर्ष II तर्कसंगत हो  
(e) निष्कर्ष I और II दोनों ही तर्कसंगत हों
- कथन** देश की जनसंख्या ऐसे ही बढ़ती रही, तो आने वाले दिनों में देश की जनता को एक जून की रोटी तथा आश्रय के लिए एक इंच जमीन भी नसीब नहीं होगी।  
**निष्कर्ष** I. कृषि को अधिक-से-अधिक उन्नत किया जाना चाहिए।  
II. जनसंख्या को नियन्त्रित करना चाहिए। (Vijaya Bank PO 2001)
  - कथन** भारत में शहरी एवं ग्रामीण क्षेत्रों में विकास समान नहीं है।  
**निष्कर्ष** I. ग्रामीण निर्धनता शहरी निर्धनता से ज्यादा है।  
II. परिवार का असीमित आकार भारत में निर्धनता का कारण है। (UBI PO 2003)
  - कथन** भारी वर्षा होने के बावजूद भी रेल सेवाओं में कोई रुकावट नहीं आई।  
**निष्कर्ष** I. केवल वर्षा ऋतु में ही रेल सेवाओं में रुकावट आती है।  
II. भारी वर्षा प्रायः रेल सेवाओं में बाधा डालती है। (Dena Bank PO 2010)
  - कथन** दिल्ली से कोलकाता के लिए वायुयान से यात्रा करना काफी सुगम है।  
**निष्कर्ष** I. दिल्ली और कोलकाता के बीच यातायात का कोई अन्य साधन नहीं है।  
II. दिल्ली और कोलकाता हवाई सेवा से जुड़े हुए हैं।
  - कथन** उच्च स्तरीय निर्माण कार्य हेतु सक्षम अनुभवी ठेकेदारों से मुहरबन्द निविदाएँ आमन्त्रित की जाती हैं।  
**निष्कर्ष** I. निविदाएँ केवल सक्षम अनुभवी ठेकेदारों से आमन्त्रित की जाती हैं।  
II. निर्माण कार्य की निविदाओं में सक्षम व्यक्ति को ज्ञात करना कठिन है। (Allahabad Bank PO 2010)
  - कथन** भारत में 25% शीर्ष गृहस्थों के पास राष्ट्रीय आय का 50% है।  
**निष्कर्ष** I. जब अर्थव्यवस्था का विकास तेजी से होता है, तो कुछ ही लोगों के पास धन की आपूर्ति हो पाती है।  
II. भारत में राष्ट्रीय आय का वितरण असमान है। (BOI PO 2010)

- कथन** श्याम, हरि का पिता नहीं है। हरि, सुरेश का पुत्र है। सुरेश के तीन पुत्र हैं।  
**निष्कर्ष** I. हरि, श्याम का भाई है।  
II. सुरेश, हरि का पिता है। (Central Bank of India PO 2007)
- कथन** अरुण तीन भाई-बहन हैं। अरुण की बहन करुणा तथा भाई तरुण दोनों ही उससे छोटे हैं।  
**निष्कर्ष** I. करुणा, तरुण से बड़ी है।  
II. करुणा और तरुण दोनों समान आयु के हैं। (SBI PO 2003)
- कथन** आर्थिक विपत्तियों के वर्तमान समय में शिक्षा एवं सीमित परिवार के आदर्श ही राष्ट्र को समृद्धि की ओर अग्रसर करेंगे।  
**निष्कर्ष** I. शिक्षा एवं सीमित परिवार का राष्ट्र की समृद्धि से सीधा सम्बन्ध है।  
II. शिक्षा का खर्च वहन करने में बड़े परिवार को मुश्किल होती है। (Corporation Bank PO 2007)
- कथन** देश के जिस भी प्रान्त में विकास होता है, वहाँ असमानता स्वतः उत्पन्न हो जाती है, जिसे रोकने का कोई भी उपाय नहीं है, बल्कि इसे केवल विकास की लागत पर ही रोका जा सकता है।  
**निष्कर्ष** I. समानता एवं विकास दोनों एक-दूसरे के पूरक नहीं हैं।  
II. असमानता एवं विकास एक-दूसरे के पूरक हैं। (PNB PO 2008)
- कथन** देश की निर्धनता का, बेरोजगारी एक प्रमुख कारण है।  
**निष्कर्ष** I. निर्धनता को समाप्त करने के लिए रोजगार के अवसर उपलब्ध कराना आवश्यक है।  
II. देश में सभी व्यक्ति बेरोजगार हैं। (IOB PO 2009)
- कथन** ऊर्जा के अलौकिक स्रोतों का प्रयोग ऊर्जा की कमी को दूर कर देगा।  
**निष्कर्ष** I. आधुनिक तकनीक धीरे-धीरे ऊर्जा लौकिक स्रोतों का स्थान ले रही है।  
II. पर्यावरण का अति दोहन ऊर्जा के लौकिक स्रोत के क्षय का कारण है।
- कथन** मरुस्थलों में एक जगह से दूसरी जगह जाने के लिए ऊँट के बिना काम नहीं चल सकता है।  
**निष्कर्ष** I. मरुस्थल में ऊँट ही आवागमन का सबसे सस्ता साधन है।  
II. मरुस्थलों में ऊँट अधिकता में उपलब्ध होते हैं। (Andhra Bank PO 2009)
- कथन** प्रतीक्षा सूची में जो व्यक्ति थे, उन्हें अन्ततः राजधानी एक्सप्रेस में आरक्षण मिल ही गया।  
**निष्कर्ष** I. प्रतीक्षा सूची के यात्रियों को प्रायः राजधानी एक्सप्रेस में आरक्षण कठिनाई से मिलता है।  
II. राजधानी एक्सप्रेस में उपलब्ध शायिकाओं की संख्या अपेक्षाकृत कम है। (P&SB PO 2008)

**15. कथन** मुम्बई से चेन्नई तक 1000 किमी सड़क की दूरी को समुद्र मार्ग से तय करने पर 300 किमी कम किया जा सकता है, जोकि प्रतिवर्ष ₹25 करोड़ के ईंधन की बचत में सहायक होगा।

**निष्कर्ष** I. सड़क यातायात की अपेक्षा समुद्री यातायात प्रायः सस्ता होता है।  
II. इससे प्रचुर मात्रा में ईंधन की बचत नहीं होगी। (IBPS PO 2011)

**16. कथन** एकदिवसीय क्रिकेट का यह निचोड़ है कि कितनी तेजी से रन बनाए जाते हैं और कितने संयम व जोश के साथ गेंद फेंकी जाती है और अच्छी तरह से खेला जाए, तो विपक्ष के हाथ एवं पैरों को फुलाया जा सकता है। (IBPS PO 2011)

**निष्कर्ष** I. सचिन ने भारत के लिए वर्ष 2011 में जब क्रिकेट विश्व कप जीता था, तो उसके पास उपरोक्त सभी गुण मौजूद थे।  
II. अन्य टीमों ने जिसने विश्व क्रिकेट टूर्नामेंट में भाग लिया था, उनमें ये गुण मौजूद नहीं थे।

**17. कथन** फैशन कुरूपता का इतना असहाय रूप है कि हमें उसमें प्रत्येक छः महीने के बाद परिवर्तन करना होता है।

**निष्कर्ष** I. फैशन डिजाइनर जनता की मानसिकता को अच्छी तरह समझते ही नहीं हैं।  
II. प्रायः जनता न्यूनाधिक रूप से नवीनता के प्रति ग्रहणशील होती है। (Canara Bank PO 2008)

**18. कथन** कोई भी नौजवान जो शादी के लिए दहेज को एक शर्त बनाता है वह अपने बड़प्पन को समाप्त करता है तथा स्त्री जाति का अपमान करता है।

**निष्कर्ष** I. जो भी शादी में दहेज लेते हैं, उनकी समाज द्वारा भर्त्सना की जानी चाहिए।  
II. जो शादी में दहेज नहीं लेते हैं वे स्त्री जाति का सम्मान करते हैं।

**19. कथन** उन सभी राजनीतिक बन्धियों को जमानत पर छोड़ दिया गया, जोकि राजनीतिक घटनाओं के अतिरिक्त अन्य कारणों से जेल गए थे। वैसे व्यक्तियों की जमानत नामंजूर कर दी गई थी, जोकि हत्या में शामिल थे।

**निष्कर्ष** I. किसी भी राजनीतिक बन्दी ने हत्या नहीं की थी।  
II. कुछ राजनीतिज्ञों को गिरफ्तार नहीं किया गया था। (United Bank PO 2009)

**20. कथन** वर्ष 2009 से उच्चतम न्यायालय ने आत्महत्या के प्रयास में विफल व्यक्ति को अपराधी की श्रेणी से मुक्त कर दिया है।

**निष्कर्ष** I. अब प्रत्येक व्यक्ति आत्महत्या करना चाहेगा।  
II. वर्ष 2009 से पूर्व आत्महत्या को अपराध माना जाता था। (Indian Bank PO 2009)

**निर्देश** (प्र.सं. 21-25) नीचे दिए गए प्रत्येक कथन के दो निष्कर्ष I व II दिए गए हैं। आपको दिए गए प्रत्येक कथन को सत्य मानना है भले ही वह सर्वज्ञात तथ्यों से भिन्न प्रतीत होता हो। दोनों निष्कर्षों को पढ़िए और फिर तय कीजिए कि दिए गए निष्कर्षों में से कौन-सा निष्कर्ष दिए गए कथन का तर्क संगत रूप से अनुसरण करता है? चाहे सर्वज्ञात तथ्य कुछ भी हो।

**उत्तर दीजिए**

- (a) निष्कर्ष I कथन के परिणामस्वरूप है  
(b) या तो निष्कर्ष I या II कथन के परिणामस्वरूप है  
(c) I और II दोनों कथन के परिणामस्वरूप हैं  
(d) न तो निष्कर्ष I और न ही II कथन के परिणामस्वरूप है

**21. कथन** आज के समय में दुनिया में कोई भी देश स्वावलम्बी नहीं है।

**निष्कर्ष** I. यह असम्भव है कि एक देश अपनी जरूरत की सभी वस्तुओं का उत्पादन स्वयं कर ले।  
II. देश के लोग सुस्त हो गए हैं। (CMAT 2013)

**22. कथन** सभी छात्रों को सैर-सपाटा अच्छा लगता है। कुछ छात्रों को प्रयोगशाला में प्रयोग करना अच्छा लगता है।

**निष्कर्ष** I. जिन छात्रों को प्रयोगशाला में काम करना अच्छा लगता है, उन्हें सैर-सपाटा भी अच्छा लगता है।  
II. कुछ छात्रों को प्रयोगशाला में काम करना अच्छा नहीं लगता, किन्तु सैर-सपाटा अच्छा लगता है।

**23. कथन** यदि सभी खिलाड़ी पूरी क्षमता के साथ खेलते हैं, तो हम फाइनल मैच जीत जाएंगे। हम लोग मैच जीत गए हैं।

**निष्कर्ष** I. सभी खिलाड़ियों ने पूरी क्षमता से मैच खेला था।  
II. कुछ खिलाड़ियों ने पूरी क्षमता के साथ मैच नहीं खेला। (NIFT PG 2014)

**24. कथन** वैज्ञानिकों द्वारा मधुमक्खियों के जेनेटिक कोड को सुलझा लिया गया है। जो इनके अफ्रीकी मूल, संश्लिष्ट सामाजिक व्यवहार और सूँघने की विशिष्टता को उद्घटित करता है।

**निष्कर्ष** I. मधुमक्खियों का जन्म अफ्रीका में हुआ।  
II. वैज्ञानिकों ने मधुमक्खियों के सामाजिक व्यवहार की जटिलता की पहली को सुलझा लिया है।

**25. कथन** एक कॉर्पोरेट जनरल मैनेजर ने अपने नीचे काम करने वाले चार मैनेजरों को कहा कि कल शाम तक या तो वे खुद त्याग-पत्र दे दें या बर्खास्तगी के लिए तैयार रहें। परिणामस्वरूप दो लोगों ने त्याग-पत्र दे दिया।

**निष्कर्ष** I. अगले दिन बाकी बचे दो मैनेजर त्याग-पत्र दे देंगे।  
II. जनरल मैनेजर उन्हें नौकरी से बर्खास्त कर देंगे। (MAT 2014)

**निर्देश** (प्र.सं. 26-42) निम्न प्रश्नों में एक/कुछ कथन दिए गए हैं, जिनके आगे दो निष्कर्ष I और II निकाले गए हैं। आपको विचार करना है कि कथन सत्य है, चाहे वह सामान्यतः ज्ञात तथ्यों से भिन्न प्रतीत होता हो। आपको निर्णय करना है कि दिए गए कथन में से कौन-सा निष्कर्ष निश्चित रूप से सही निकल सकता है?

**उत्तर दीजिए**

- (a) केवल निष्कर्ष I ही निहित है  
(b) केवल निष्कर्ष II ही निहित है  
(c) निष्कर्ष I और II दोनों निहित हैं  
(d) न तो निष्कर्ष I और न ही निष्कर्ष II निहित है

**26. कथन** बीमार लोगों को दवा की जरूरत होती है।

**निष्कर्ष** I. स्वस्थ लोगों को दवा की जरूरत नहीं होती।  
II. लोग अपने घरों में दवा रखते हैं। (SSC CGL 2013)

**27. कथन** भारत में निर्मित सभी टीवी सेटों में से 'सोलर' ब्राण्ड की बिक्री सबसे अधिक है।

**निष्कर्ष** I. निर्मित होने वाले टीवी सेटों के सभी ब्राण्डों की बिक्री की मात्रा ज्ञात है।  
II. किसी अन्य टीवी सेट का उत्पादन 'सोलर' के उत्पादन के बराबर नहीं है। (SSC FCI 2013)

**28. कथन** कीमती वस्तुओं की सुरक्षा के लिए सेफ्टी लॉकर सर्वोत्तम स्थान है।

**निष्कर्ष** I. कीमती वस्तुएँ किसी भी स्थान पर सुरक्षित नहीं होती हैं।  
II. कीमती वस्तुओं की सुरक्षा के लिए सेफ्टी लॉकर से बेहतर बहुत कम स्थान हैं।

**29. कथन** शिक्षित लोगों में बेरोजगारी, निकृष्ट गुणवत्ता वाली शिक्षा का परिणाम है।

**निष्कर्ष** I. शिक्षा द्वारा व्यक्ति में उपयोगी रोजगार प्राप्त कर सकने की क्षमता बढ़नी चाहिए।  
II. कर्मचारियों द्वारा किया जाने वाला घटिया दर्जे का काम भी घटिया शिक्षा का परिणाम है। (SSC CGL 2008)

**30. कथन** जनजातियों के लिए विशेष शैक्षिक सुविधाएँ दी जाती हैं।

**निष्कर्ष** I. जनजातियाँ शिक्षित नहीं होना चाहतीं।  
II. सरकार जनजातियों को शिक्षित बनाना चाहती है। (SSC FCI 2008)

**31. कथन** अधिकारी-वर्ग अपने बच्चों को भी अधिकारी बनाना चाहता है।

**निष्कर्ष** I. केवल यही एक अच्छी नौकरी उपलब्ध है।  
II. वे अपने बच्चों को भी वहीं सुविधाएँ और अधिकार दिलाना चाहते हैं, जो वे अपने कार्यकाल में पाते रहते हैं। (SSC FCI 2008)

- 32. कथन** प्राकृतिक स्रोतों की कमी X देश की एक प्रमुख समस्या है।  
जनसंख्या विस्फोट प्राकृतिक स्रोतों की कमी का प्रमुख कारण है।  
**निष्कर्ष** I. पुनर्नवीकरण ऊर्जा जनसंख्या में वृद्धि का एकमात्र समाधान है।  
II. जनसंख्या वृद्धि प्राकृतिक स्रोतों पर एक बोझ है।  
(RRB ग्रुप डी परीक्षा 2018)
- 33. कथन** डॉक्टरों का कहना है, "सुबह का योगाभ्यास स्वास्थ्य के लिए अच्छा है।"  
**निष्कर्ष** I. सुबह का योगाभ्यास अच्छे स्वास्थ्य का एकमात्र तरीका है।  
II. शाम के समय योगाभ्यास, स्वास्थ्य के लिए हानिकारक है।  
(RRB ग्रुप डी परीक्षा 2018)
- 34. कथन** कपिल ने मूनी टीवी पर 'प्राइम न्यूज विद कपिल' शो में अपनी भूमिका के लिए सर्वश्रेष्ठ समाचार एंकर पुरस्कार जीता।  
**निष्कर्ष** I. कपिल एक टीवी समाचार एंकर है।  
II. कपिल ने लगातार दूसरी बार यह पुरस्कार जीता है।  
(UPSSSC विधान भवन रक्षक/वनरक्षक 2018)
- 35. कथन** कठिन परिश्रम का कोई स्थानापन्न/विकल्प नहीं है।  
**निष्कर्ष** I. कठिन परिश्रम सफलता की कुंजी है।  
II. लक्ष्यों को पाने के छोटे रास्ते नहीं हैं।
- 36. कथन** विश्व की जनसंख्या हर वर्ष बढ़ती है। जनसंख्या विस्फोटन के कारण विश्व की खाद्य समस्या हर वर्ष बढ़ती है।  
**निष्कर्ष** I. जनसंख्या नियन्त्रण से विश्व की खाद्य समस्या कम हो जाएगी।  
II. अधिक जनसंख्या के लिए अधिक खाद्य उत्पादन की आवश्यकता है।  
(UP Police SI 2017)
- 37. कथन** भारत के गौरवशाली अतीत का सबसे अच्छा सबूत दक्षिण में होम्योपैथिक दवाओं की बढ़ती लोकप्रियता है।  
**निष्कर्ष** I. भारत में होम्योपैथिक दवाइयाँ लोकप्रिय नहीं हैं।  
II. भारत में एलोपैथिक दवाइयाँ अधिक लोकप्रिय हैं।  
(RRB NTPC फेज I परीक्षा 2016)
- 38. कथन** समय और प्रवाह किसी का इंतजार नहीं करता।  
**निष्कर्ष** I. समय किसी के नियंत्रण में नहीं है।  
II. हर किसी को अतीत के बुरे अनुभवों को भूलकर जीवन में आगे बढ़ना चाहिए।
- 39. कथन** उस दुकान में बिकने वाले सभी थैले ऊँचे दामों पर बिकते हैं। कुछ तुम्हारे थैले भी उस दुकान में बिके हैं।  
**निष्कर्ष** I. तुम्हारे कुछ थैले ऊँचे दामों के हैं।  
II. उस दुकान में तुम्हारे कुछ ऊँचे दामों के थैले बिकते हैं।  
(SSC 10+2 2009)
- 40. कथन** वह इतना अधिक परिश्रमी है कि वह गरीब नहीं हो सकता।  
**निष्कर्ष** I. बहुत अधिक परिश्रमी लोग भी गरीब हो सकते हैं।  
II. बहुत अधिक आलसी लोग भी अमीर हो सकते हैं।
- 41. कथन** अधिकांश भारतीय जानते हैं कि उनके पास एक महान् विरासत है, किन्तु कुछ इसमें विज्ञान को शामिल करते हैं।  
**निष्कर्ष** I. कई भारतीय मानते हैं कि विज्ञान ने भारतीय विरासत को महान् बनाया है।  
II. कई भारतीय नहीं जानते कि भारत के पास महान् वैज्ञानिक विरासत है।  
(SSC CGL 2013)
- 42. कथन** "नेता मनुष्य होते हैं।"  
"सभी मनुष्यों को विश्राम की आवश्यकता होती है।"  
**निष्कर्ष** I. सभी मनुष्य नेता नहीं होते।  
II. नेताओं को विश्राम की आवश्यकता होती है।  
(SSC Steno 2012)

## उत्तर सहित व्याख्या

1. (b) केवल निष्कर्ष II तर्कसंगत है, क्योंकि जनसंख्या को नियन्त्रित करके ही खाद्यान्न एवं आश्रय के संकट को टाला जा सकता है।
2. (d) न तो निष्कर्ष I और न ही निष्कर्ष II तर्कसंगत है, क्योंकि दिया गया कथन शहरी एवं ग्रामीण क्षेत्रों के विकास से सम्बन्धित है, जबकि निष्कर्ष निर्धनता से सम्बन्धित है।
3. (b) केवल निष्कर्ष II तर्कसंगत है, क्योंकि भारी वर्षा प्रायः रेल सेवा में बाधा डालती है, जबकि केवल वर्षा ऋतु में ही रेल सेवा बाधित होती है—इस बात की चर्चा कथन में नहीं की गई है।
4. (b) केवल निष्कर्ष II तर्कसंगत है, क्योंकि दिल्ली और कोलकाता हवाई सेवा से जुड़े हैं, जबकि दिल्ली और कोलकाता के बीच यातायात का अन्य कोई साधन उपलब्ध है या नहीं, इस बात की चर्चा कथन में नहीं की गई है।
5. (a) केवल निष्कर्ष I तर्कसंगत है, क्योंकि निविदाएँ केवल सक्षम अनुभवी ठेकेदारों से ही आमन्त्रित की जाती हैं। अतः निर्माण कार्य की निविदाओं में सक्षम व्यक्ति को ज्ञात करना कठिन नहीं है।
6. (b) केवल निष्कर्ष II तर्कसंगत है, क्योंकि भारत में 25% शीर्ष गृहस्थों के पास राष्ट्रीय आय का 50% है अर्थात् शेष 75% लोगों के पास राष्ट्रीय आय का 50% है। इससे यह स्पष्ट होता है कि भारत में राष्ट्रीय आय का वितरण असमान है।
7. (d) न तो निष्कर्ष I और न ही II तर्कसंगत है, क्योंकि हरि और श्याम के मध्य कोई सम्बन्ध नहीं बताया गया है। अतः हरि, श्याम का भाई है या नहीं, यह निश्चित रूप से ज्ञात नहीं कर सकते हैं। यदि हरि, सुरेश का पुत्र है, तो सुरेश, हरि का या तो पिता होगा या माता होगी।
8. (d) न तो निष्कर्ष I और न ही निष्कर्ष II तर्कसंगत है, क्योंकि अरुण तीन भाई-बहन हैं अर्थात् अरुण का एक भाई और एक बहन है। अरुण की बहन करुणा तथा भाई तरुण दोनों ही अरुण से छोटे हैं अर्थात् अरुण, करुणा और तरुण से बड़ा है। करुणा, तरुण से बड़ी है या छोटी है या समान आयु की है, यह निश्चित रूप से ज्ञात नहीं किया जा सकता है।
9. (a) केवल निष्कर्ष I तर्कसंगत है, क्योंकि राष्ट्र की समृद्धि हेतु शिक्षा एवं सीमित परिवार के आदर्श पर जोर दिया गया है अर्थात् शिक्षा एवं सीमित परिवार का राष्ट्र की समृद्धि से सीधा सम्बन्ध है, जबकि शिक्षा का खर्च वहन करने में बड़े परिवार को मुश्किल होती है या नहीं होती है, इस बात की चर्चा कथन में नहीं की गई है।
10. (e) निष्कर्ष I और II दोनों ही तर्कसंगत हैं, क्योंकि देश के किसी भी प्रान्त में विकास होने पर वहाँ असमानता उत्पन्न होती है अर्थात् असमानता एवं विकास एक-दूसरे के पूरक हैं। दूसरे शब्दों में हम कह सकते हैं कि समानता एवं विकास एक-दूसरे के पूरक नहीं हैं।
11. (a) केवल निष्कर्ष I तर्कसंगत है, क्योंकि देश की निर्धनता का बेरोजगारी एक प्रमुख कारण है अर्थात् यदि बेरोजगार को रोजगार के अवसर उपलब्ध कराकर बेरोजगारी समाप्त कर दी जाए, तो निर्धनता स्वतः समाप्त हो जाएगी, जबकि देश में सभी व्यक्ति बेरोजगार हैं—निश्चित रूप से नहीं कहा जा सकता है।
12. (e) निष्कर्ष I और II दोनों ही तर्कसंगत हैं, क्योंकि ऊर्जा की कमी को दूर करने के लिए लौकिक स्रोतों के स्थान पर अलौकिक स्रोतों का प्रयोग किया जा रहा है अर्थात् अलौकिक स्रोत, लौकिक स्रोत का स्थान ग्रहण कर रहा है। इससे स्पष्ट होता है कि लौकिक स्रोत धीरे-धीरे समाप्त हो रहे हैं अर्थात् पर्यावरण का अति दोहन हो रहा है।
13. (e) निष्कर्ष I और II दोनों ही तर्कसंगत हैं, क्योंकि मरुस्थल में ऊँट आवागमन का एक अच्छा और सस्ता साधन है। इससे यह स्पष्ट होता है कि मरुस्थल में ऊँट की अधिकता



- होगी और यदि अधिकता होगी, तो मॉग में कमी होगी। मॉग में कमी होने के कारण यह आवागमन का सबसे सस्ता साधन है।
14. (a) केवल निष्कर्ष। तर्कसंगत है, क्योंकि राजधानी एक्सप्रेस में प्रतीक्षा सूची के यात्रियों को आसानी से आरक्षण नहीं मिल पाता है अर्थात् प्रतीक्षा सूची के यात्रियों को आरक्षण कठिनाई से प्राप्त होता है, जबकि साहिकाओं की संख्या कम है या अधिक, इस बात की चर्चा कथन में नहीं की गई है।
15. (d) न तो निष्कर्ष। और न ही निष्कर्ष। तर्कसंगत है, क्योंकि समुद्री यातायात, सड़क यातायात से सस्ता होता है या नहीं होता है, इस बात की चर्चा कथन में नहीं की गई है। साथ-ही-साथ कथन में ईंधन बचत की चर्चा की गई है, जो निष्कर्ष के ठीक विपरीत है।
16. (d) न तो निष्कर्ष। और न ही। तर्कसंगत है, क्योंकि कथन में सचिन व उसके गुणों के बारे में कुछ नहीं कहा गया है, जबकि अन्य टीमों में ये गुण मौजूद थे— या नहीं, इस बात की चर्चा कथन में नहीं की गई है।
17. (b) केवल निष्कर्ष। तर्कसंगत है, क्योंकि जनता प्रायः न्यूनाधिक रूप से नवीनता के प्रति ग्रहणशील होती है, जबकि फेशन डिजाइनर जनता की मानसिकता को अच्छी तरह समझते हैं, क्योंकि यदि वे समझते नहीं, तो परिवर्तन का कोई प्रश्न ही नहीं उठता।
18. (e) निष्कर्ष। और न। दोनों तर्कसंगत हैं, क्योंकि शादी के लिए दहेज की शर्त रखने वाले अपनी नीचता को दर्शाते हैं। अतः समाज द्वारा उनकी भर्त्सना की जानी चाहिए और जो शादी में दहेज नहीं लेते हैं, वे स्त्री जाति का सम्मान करते हैं।
19. (b) केवल निष्कर्ष। तर्कसंगत है, क्योंकि उन सभी राजनीतिक बन्धियों को जमानत पर छोड़ दिया गया, जोकि राजनीतिक घटनाओं के अतिरिक्त अन्य कारणों से जेल गए थे अर्थात् कुछ राजनीतिज्ञों को गिरफ्तार नहीं किया गया था, जबकि किसी भी राजनीतिक बन्दी ने हत्या की थी या नहीं, इस बात की चर्चा कथन में नहीं की गई है।
20. (b) केवल निष्कर्ष। तर्कसंगत है, क्योंकि वर्ष 2009 से उच्चतम न्यायालय ने आत्महत्या के प्रयास में विफल व्यक्तियों को अपराधी की श्रेणी से मुक्त कर दिया है अर्थात् वर्ष 2009 से पहले आत्महत्या को अपराध माना जाता था, जबकि अब प्रत्येक व्यक्ति आत्महत्या करना चाहेंगे या नहीं, इस बात की चर्चा कथन में नहीं की गई है।
21. (a) आज के समय में दुनिया का कोई भी देश अपनी जरूरत की सभी चीजों का उत्पादन स्वयं नहीं कर सकता। अतः कथन के अनुसार स्पष्टतः निष्कर्ष। सही होगा।
22. (c) कथन से स्पष्ट है कि सैर-सपाटा सभी छात्रों को अच्छा लगता है चाहे उन्हें

- प्रयोगशाला में काम करना अच्छा लगे या न लगे। अतः दोनों निष्कर्ष। और न। निकलते हैं।
23. (a) निश्चित रूप से सभी ने पूरी क्षमता से मैच खेला था तभी मैच जीते हैं अर्थात् कथन के अनुसार स्पष्टतः निष्कर्ष। निहित होगा।
24. (d) वैज्ञानिकों ने सिर्फ सुराग पाया है। मूलस्थान के सम्बन्ध में कोई निश्चितता नहीं है। साथ ही इनके संश्लिष्ट व्यवहार को दूसरे निष्कर्ष में साधारणीकरण कर दिया गया है। अतः दोनों ही निष्कर्ष अनुचित हैं।
25. (b) या तो वे खुद त्याग-पत्र दे देंगे या जनरल मैनेजर उन्हें बर्खास्त कर देगा। अतः या तो निष्कर्ष। या न। कथन के परिणामस्वरूप है।
26. (a) निष्कर्ष। के अनुसार, स्वस्थ लोगों को दवा की जरूरत नहीं होती है। अतः निष्कर्ष। सही है। निष्कर्ष। सही नहीं है क्योंकि लोग अपने घरों में दवा रखते हैं। इसके बारे में कथन में कुछ नहीं कहा गया है।
27. (a) 'भारत में निर्मित सभी टीवी सेटों में से 'सोलर' ब्राण्ड की बिक्री सबसे अधिक है।' यह तभी कहा जा सकता है, जब निर्मित होने वाले टीवी सेटों के सभी ब्राण्डों की बिक्री की मात्रा ज्ञात हो। अतः निष्कर्ष। निकलता है। निष्कर्ष। के बारे में नहीं कहा जा सकता, क्योंकि टीवी के उत्पादन के बारे में कोई जानकारी नहीं है।
28. (d) कीमती वस्तुओं की सुरक्षा के लिए सेफ्टी लॉकर सर्वोत्तम स्थान है, इसका तात्पर्य यह नहीं है कि इनको किसी और स्थान पर सुरक्षित नहीं रखा जा सकता है। अतः निष्कर्ष। नहीं निकलता है। निष्कर्ष। दिए हुए कथन के विपरीत है।
29. (a) दिए गए कथन से ज्ञात होता है कि यदि शिक्षा में गुणवत्ता होगी, तो व्यक्ति आसानी से रोजगार प्राप्त कर सकता है। अतः केवल निष्कर्ष। लागू होता है।
30. (b) दिए गए कथन से स्पष्ट है कि सरकार जनजातियों को शिक्षित बनाना चाहती है, इसलिए उन्हें विशेष शैक्षिक सुविधाएँ प्रदान करती है। अतः केवल निष्कर्ष। निहित है।
31. (b) प्रत्येक अधिकारी वर्ग चाहता है कि जो सुविधाएँ उन्हें उनके कार्यकाल में मिली हैं वहीं सुविधाएँ उनके बच्चों को भी मिलें लेकिन यह तभी सम्भव होगा जब उनके बच्चे भी अधिकारी हों। अतः केवल निष्कर्ष। निहित है।
32. (d) कथन में जनसंख्या विस्फोट को प्राकृतिक स्रोतों की कमी का एक प्रमुख कारण माना गया है, इसका अर्थ यह नहीं है कि जनसंख्या वृद्धि प्राकृतिक स्रोतों पर एक बोझ है। कथन से यह भी स्पष्ट नहीं होता है कि पुनर्नवीकरण ऊर्जा जनसंख्या में वृद्धि का एकमात्र समाधान है। अतः न तो निष्कर्ष। और न ही। अनुसरण करता है।

33. (d) सुबह का योगाभ्यास स्वास्थ्य के लिए अच्छा है इसका अर्थ यह नहीं है कि अच्छे स्वास्थ्य के लिए सुबह का योगाभ्यास एकमात्र तरीका है व निष्कर्ष। अर्थात् शाम के लिए योगाभ्यास स्वास्थ्य के लिए हानिकारक है, का कथन में कोई जिक्र नहीं है। अतः दोनों निष्कर्ष अनुसरण नहीं करते हैं।
34. (a) कथन में कहा गया है कि कपिल को शो में अपनी भूमिका के लिए सर्वश्रेष्ठ समाचार एंकर का पुरस्कार मिला। अतः स्पष्ट रूप से यह निष्कर्ष निकलता है कि कपिल एक टीवी समाचार एंकर है। कपिल ने यह पुरस्कार कितनी बार जीता है कथनानुसार इसके बारे में कोई जानकारी नहीं है। अतः केवल निष्कर्ष। निकलता है।
35. (c) कठिन परिश्रम का कोई विकल्प नहीं है अर्थात् कठिन परिश्रम सफलता की कुंजी है तथा लक्ष्यों को पाने के छोटे रास्ते नहीं हैं। अतः निष्कर्ष। एवं न। दोनों अनुसरण करते हैं।
36. (c) स्पष्टतः दोनों निष्कर्ष अनुसरण करते हैं। जनसंख्या विस्फोटन के कारण विश्व की खाद्य समस्या हर वर्ष बढ़ती है।
37. (d) प्रश्न में दिए गए कथन के अनुसार कोई भी निष्कर्ष नहीं निकलता है, क्योंकि कथन से न तो यह स्पष्ट है कि भारत में होम्योपैथिक दवाईयाँ लोकप्रिय हैं या नहीं और न एलोपैथिक दवाईयाँ के लोकप्रिय होने या न होने का पता चलता है।
38. (c) कथन में कहा गया है कि समय और प्रवाह किसी का इंतजार नहीं करते अर्थात् एक बार समय के या प्रवाह के निकल जाने पर उन्हें वापस नहीं लाया जा सकता है। इस प्रकार यह कहा जा सकता है कि प्रत्येक को अतीत के बुरे अनुभवों को भूलकर जीवन में आगे बढ़ना चाहिए। साथ ही यह निष्कर्ष भी मान्य होगा कि समय किसी के नियन्त्रण में नहीं है।
39. (c) दिए गए कथनों से ज्ञात होता है कि तुम्हारे कुछ थैलों का दाम ऊँचा है और वो उस दुकान में बिकते हैं। अतः निष्कर्ष। तथा न। दोनों ही अन्तर्निहित हैं।
40. (d) दिए गए कथनों से स्पष्ट है कि दोनों ही निष्कर्ष परस्पर एक-दूसरे का विरोध कर रहे हैं। अतः न तो निष्कर्ष। और न ही निष्कर्ष। निहित है।
41. (b) दिए गए कथनों से स्पष्ट होता है कि बहुत-से भारतीय जानते हैं कि उनके पास एक महान् विरासत है, किन्तु कुछ भारतीय इसमें विज्ञान को भी शामिल करते हैं। अतः तार्किक रूप से ही केवल निष्कर्ष। अन्तर्निहित है।
42. (c) सभी नेता मनुष्य होते हैं तथा सभी मनुष्यों को विश्राम की आवश्यकता होती है नेताओं को भी विश्राम की आवश्यकता होती है। अतः दोनों ही निष्कर्ष निहित हैं।

## प्रकार 2. तीन/चार निष्कर्षों पर आधारित प्रश्न

इस प्रकार के प्रश्नों में, एक या एक से अधिक कथन तथा उस पर आधारित तीन या चार निष्कर्ष दिए गए होते हैं। निष्कर्षों का विश्लेषण कर हमें उस निष्कर्ष का चयन करना होता है, जो उत्तर के रूप में कथन के पक्ष को व्यक्त करता हो।

● **उदाहरण 9.** निम्नलिखित कथनों पर विचार कीजिए।

- कथन** I. प्राथमिक समूह आकार में अपेक्षाकृत छोटा होता है।  
II. घनिष्ठता प्राथमिक समूह का मुख्य अभिलक्षण है।  
III. एक परिवार प्राथमिक समूह का उदाहरण हो सकता है।

उपरोक्त कथनों के प्रकाश में निम्नलिखित में से कौन-सा एक निष्कर्ष सही है?

(UPSC CSAT 2013)

- (a) सभी परिवार प्राथमिक समूह हैं  
(b) सभी प्राथमिक समूह परिवार हैं  
(c) अपेक्षाकृत छोटे आकार का समूह हमेशा प्राथमिक समूह होता है  
(d) प्राथमिक समूह के सदस्य एक-दूसरे को घनिष्ठता से जानते हैं

**व्याख्या** (d) प्राथमिक समूह के सदस्यों में घनिष्ठता होती है तथा परिवार एक ऐसे ही समूह का उदाहरण है।

● **उदाहरण 10.** कथन A. भारत एक औद्योगिक केन्द्र है।  
B. प्रदूषण औद्योगिकीकरण से सम्बद्ध समस्या है।

- निष्कर्ष** I. सभी औद्योगिक केन्द्र प्रदूषित हैं।  
II. भारत प्रदूषित है।  
III. प्रदूषित राष्ट्र औद्योगिक हैं।  
IV. भारत प्रदूषित हो सकता है।

निम्न में से कौन-सा विकल्प सही (सत्य) है?

- (a) सभी निष्कर्ष सत्य हैं  
(b) कोई भी निष्कर्ष सही नहीं है  
(c) केवल निष्कर्ष IV सही है  
(d) केवल निष्कर्ष II सही है  
(e) केवल निष्कर्ष III सही है

(CGPSC Pre 2014)

**व्याख्या** (c) दिए गए दोनों कथनों के आधार पर केवल निष्कर्ष IV सत्य है, क्योंकि भारत का औद्योगिकीकरण होने से भारत प्रदूषित हो सकता है।

## प्रश्नावली 2.2

1. नीचे दिए गए कथनों के आधार पर उस विकल्प को चुनिए जो दिए गए कथनों के अनुसार सही है।

**कथन** मेरी कक्षा के सभी छात्र मेधावी हैं।

सरला मेधावी नहीं है।

(SSC 10+2 2001)

- (a) सरला को कठिन परिश्रम करना चाहिए  
(b) सरला मेरी कक्षा की छात्रा नहीं है  
(c) कुछ छात्र मेधावी नहीं होते हैं  
(d) अमेधावी छात्र, छात्रा नहीं होते हैं

2. निम्नलिखित दो कथनों के आधार पर आप किस विकल्प को चुनते हैं?

**कथन** संकर पौधे फफूँद प्रतिरोधी होते हैं।

फफूँद संक्रमण से पौधों की आयु कम हो जाती है।

- (a) लम्बी आयु के लिए संकर पौधे उगाए  
(b) फफूँद संकर पौधों को लगती है  
(c) संकर पौधों में पैदावार अधिक होती है  
(d) सभी पौधे संकर पौधे होते हैं

3. **कथन** उत्तम विज्ञान, शिक्षा से धर्म का प्रभुत्व स्थायी रूप से नष्ट हो जाता है।  
निम्नलिखित में से कौन-सा विकल्प सही है? (SSC 10+2 2001)

- (a) विज्ञान, शिक्षा तथा धर्म में कोई सम्बन्ध नहीं है  
(b) विज्ञान, धर्म के प्रभुत्व को बढ़ाता है  
(c) विज्ञान, शिक्षा और धर्म के प्रभुत्व के बीच सीधा सम्बन्ध है  
(d) विज्ञान, शिक्षा तथा धर्म भ्रामक कारक हैं

4. अक्टूबर महीने में मोटरसाइकिलों की बिक्री इस बात पर निर्भर करती है कि पिछले कुछ महीनों में मानसून कैसा रहा है। भारत के अधिकांश हिस्सों में, चालू वर्ष में वर्षा, अपेक्षा से अधिक हुई है।  
उपरोक्त से मोटरसाइकिल विनिर्माण कम्पनियों के सन्दर्भ में निम्न में से कौन-सा निष्कर्ष निकाला जा सकता है?  
(UPSSSC ग्राम विकास अधिकारी 2018)

- (a) लाभप्रदता बढ़ाने के लिए कम्पनियाँ मोटरसाइकिल की कीमतें बढ़ाएँगी  
(b) कम्पनियाँ लागत को कम करने के लिए जनशक्ति को कम कर देंगी  
(c) यदि कीमतें अपरिवर्तित बनी रहती हैं, तो भी कम्पनियों का राजस्व बढ़ेगा  
(d) प्रत्येक कम्पनी की बाजार हिस्सेदारी में, अच्छी बिक्री से इजाफा होगा

5. कोई भी बन्दर गा नहीं सकता, परन्तु कुछ बन्दर बात कर सकते हैं।  
यदि उपरोक्त कथन ठीक है, तो निम्नलिखित में से कौन-सा विकल्प सही है? (SSC CGL 2002)

- (a) कुछ बन्दर गा सकते हैं (b) सभी बन्दर गा नहीं सकते हैं  
(c) सभी बन्दर बात नहीं कर सकते हैं (d) सभी बन्दर बात कर सकते हैं

6. निम्नलिखित कथनों को सत्य माने, भले ही वे सामान्य रूप से ज्ञात तथ्यों से भिन्न प्रतीत होते हों। ये ज्ञात करें कि कौन-सा/से निष्कर्ष दिए गए कथन का तर्कपूर्ण रूप से अनुसरण करता है/हैं।

(UPSSSC सम्मिलित व्यायाम प्रशिक्षक भर्ती परीक्षा 2018)

**कथन** सभी अभिनेत्रियाँ सुन्दर होती हैं।

**निष्कर्ष** I. यदि A सुन्दर है, तो वह अभिनेत्री होनी चाहिए।

II. यदि A अभिनेत्री है, तो वह सुन्दर होनी चाहिए।

III. A भद्दी है, तो A अभिनेत्री होनी चाहिए।

IV. अभिनय करने वाले भद्दे होते हैं।

- (a) केवल निष्कर्ष I अनुसरण करता है  
(b) केवल निष्कर्ष II अनुसरण करता है  
(c) निष्कर्ष III एवं IV दोनों अनुसरण करते हैं  
(d) कोई भी निष्कर्ष अनुसरण नहीं करता है

7. निम्नलिखित कथनों को सत्य माने, भले ही वे सामान्य रूप से ज्ञात तथ्यों से भिन्न प्रतीत होते हों। ये ज्ञात करें कि कौन-सा/से निष्कर्ष दिए गए कथन का तर्कपूर्ण रूप से अनुसरण करता है/हैं।

(UPSSSC सम्मिलित व्यायाम प्रशिक्षक भर्ती परीक्षा 2018)

**कथन** चार्ली चैपलिन ने जितनी भी फिल्मों में अभिनय किया, सब मूक फिल्म थी। उनकी कुछ फिल्म एम.जी.एम. द्वारा बनाई गई थी।

**निष्कर्ष** I. एम. जी. एम. केवल फिल्म बनाती है।

II. चार्ली चैपलिन ने एम. जी. एम. द्वारा बनाए गए कुछ मूक फिल्मों में अभिनय किया था।

III. एम. जी. एम. ने चार्ली चैपलिन के साथ बोलने (संवाद) वाली फिल्म बनाई।

IV. सभी मूक फिल्म जिनमें चार्ली चैपलिन ने अभिनय किया, एम. जी. एम. द्वारा बनाई गई थी।

- केवल निष्कर्ष I अनुसरण करता है
- केवल निष्कर्ष II अनुसरण करता है
- निष्कर्ष III एवं IV दोनों अनुसरण करते हैं
- कोई भी निष्कर्ष अनुसरण नहीं करता है

**निर्देश** (प्र. सं. 8-12) नीचे दिए गए प्रत्येक प्रश्न में कथन के बाद चार निष्कर्ष दिए गए हैं। कथन को सत्य मानते हुए सम्भावित निष्कर्ष का चयन करें।

**8. कथन** हमारी कक्षा के सभी विद्यार्थी तेज हैं। डब्लू तेज नहीं हैं।

**निष्कर्ष**

- सभी विद्यार्थी तेज नहीं हैं
- डब्लू को कड़ी मेहनत करनी चाहिए
- जो तेज नहीं है, वह विद्यार्थी ही नहीं है
- डब्लू हमारी कक्षा का छात्र नहीं है

**9. कथन** ज्यादातर राजनीतिज्ञ झूठे होते हैं। तोताराम झूठ बोलता है।

**निष्कर्ष**

- तोताराम एक राजनीतिज्ञ नहीं है
- जो झूठ नहीं बोलते हैं, वे राजनीतिज्ञ नहीं होते हैं
- कुछ राजनीतिज्ञ झूठ नहीं बोलते हैं
- आप केवल झूठ बोलकर फायदा उठा सकते हैं

**10. कथन** ज्यादातर व्यापारिक कार्यालय इस बिल्डिंग में दूसरी मंजिल से आठवीं मंजिल के बीच में हैं। यदि किसी बिल्डिंग में तीन से अधिक मंजिलें हैं, तो वहाँ लिफ्ट है।

(UPSC CSAT 2012)

**निष्कर्ष**

- किसी भी मंजिल पर लिफ्ट के जरिए पहुँचा जा सकता है
- तीसरी मंजिल के ऊपर लिफ्ट नहीं चलती है
- सातवीं मंजिल के लिए लिफ्ट उपलब्ध है
- दूसरी मंजिल के लिए लिफ्ट है

**11. कथन** सभी तो नहीं, लेकिन अमीर व्यक्ति हवाई यात्रा का खर्च उठा सकते हैं। उनमें से कुछ जो हवाई यात्रा करते हैं, बीमार हो जाते हैं। उनमें से कुछ जो बीमार पड़ जाते हैं, को उपचार की जरूरत होती है।

**निष्कर्ष**

- सभी अमीर व्यक्ति यात्रा करते हैं
- जो भी हवाई यात्रा करेगा वो बीमार हो जाएगा
- सभी अमीर आदमी बीमार हो जाते हैं
- वे सभी, जो हवाई यात्रा करते हैं, अमीर हैं

**12. कथन** सभी अच्छे खिलाड़ी जीतना चाहते हैं और जो खिलाड़ी जीतना चाहते हैं वे सभी सन्तुलित भोजन करते हैं; अतएव वे सभी खिलाड़ी जो सन्तुलित भोजन नहीं करते, खराब खिलाड़ी हैं।

(UPSC CSAT 2015)

**निष्कर्ष**

- कोई खराब खिलाड़ी जीतना नहीं चाहता
- कोई भी खिलाड़ी जो सन्तुलित भोजन नहीं करता, अच्छा खिलाड़ी नहीं है
- प्रत्येक खिलाड़ी जो सन्तुलित भोजन करता है वह अच्छा खिलाड़ी है
- सभी खिलाड़ी जो जीतना चाहते हैं, अच्छे खिलाड़ी हैं

**13. निम्नलिखित कथनों पर विचार कीजिए।**

- सभी मशीनें ऊर्जा खर्च करती हैं।
- बिजली ऊर्जा प्रदान करती है।
- बिजली से चलने वाली मशीनों का रख-रखाव सस्ता होता है।
- बिजली से चलने वाली मशीनें प्रदूषण मुक्त होती हैं।

उपरोक्त कथनों के आधार पर निम्नलिखित में से कौन-सा निष्कर्ष निकाला जा सकता है?

(UPSC CSAT 2012)

- सभी मशीनें विद्युत ऊर्जा से चलती हैं
- बिजली के अतिरिक्त ऊर्जा का दूसरा कोई प्रारूप नहीं है
- अधिकांश मशीनें विद्युत ऊर्जा से चलती हैं
- बिजली से चलने वाली मशीनों को चलाना बेहतर है

**14. निम्नलिखित तीन कथनों पर विचार कीजिए।**

- दौड़ में केवल छात्र ही भाग ले सकते हैं।
- दौड़ में भाग लेने वालों में कुछ बालिकाएँ हैं।
- दौड़ में भाग लेने वाली सभी बालिका प्रतिभागियों को प्रशिक्षण हेतु बुलाया गया है।

उपरोक्त कथनों में से निम्नलिखित कौन-सा निष्कर्ष निकाला जा सकता है?

**निष्कर्ष**

(UPSC CSAT 2011)

- दौड़ के सभी प्रतिभागियों को प्रशिक्षण हेतु बुलाया गया है
- सभी छात्रों को प्रशिक्षण हेतु बुलाया गया है
- दौड़ के सभी प्रतिभागी छात्र हैं
- उपरोक्त में से कोई नहीं

**15. निम्नलिखित कथनों पर विचार कीजिए।**

- चन्दूलाल के परिवार में सभी ईमानदार हैं।
- कुछ सदस्य जो चन्दूलाल के परिवार में हैं, बेरोजगार हैं।
- कुछ नियुक्त (रोजगार में) व्यक्ति ईमानदार नहीं हैं।
- कुछ ईमानदार व्यक्ति रोजगार में नहीं हैं।

उपरोक्त कथनों के आधार पर निम्नलिखित में से कौन-सा निष्कर्ष निकाला जा सकता है?

- चन्दूलाल के परिवार में सभी व्यक्ति रोजगार में हैं
- चन्दूलाल के परिवार में जो रोजगार में हैं, वे ईमानदार हैं
- चन्दूलाल के परिवार में ईमानदार व्यक्ति रोजगार में नहीं हैं
- चन्दूलाल के परिवार का रोजगार में लगा व्यक्ति ईमानदार नहीं है

**16. निम्नलिखित कथनों पर विचार कीजिए।**

(UPSC CSAT 2015)

- भिण्डी, बन्दगोभी से अधिक स्वादिष्ट होती है।
- फूलगोभी, भिण्डी से अधिक स्वादिष्ट होती है।
- बन्दगोभी, मटर से अधिक स्वादिष्ट नहीं होती।

इन कथनों से यह निष्कर्ष निकाला जा सकता है कि

- मटर उतनी ही स्वादिष्ट होती है जितनी भिण्डी
- मटर उतनी ही स्वादिष्ट होती है जितनी फूलगोभी और भिण्डी
- इन चारों सब्जियों में बन्दगोभी सबसे कम स्वादिष्ट होती है
- फूलगोभी, बन्दगोभी से अधिक स्वादिष्ट होती है

**17. निम्नलिखित कथनों पर विचार कीजिए।**

(UPSC CSAT 2015)

- कुछ लोग UFOs (अनभिज्ञात उड़न तस्तरियों) को देखे होने का दावा करते हैं।
- दूसरे खगोलीय पिण्डों पर जीवन की सम्भावना मानी जाती है।
- अन्तरिक्ष यात्रा अब एक स्थापित तथ्य है।

उपर्युक्त कथनों से, यह निष्कर्ष निकाला जा सकता है कि

- UFO खगोलीय पिण्ड हैं
- UFO अन्य खगोलीय पिण्डों से भेजे जाते हैं
- अन्य खगोलीय पिण्डों में रहने वाली कुछ स्पीशीज मनुष्य से अधिक बुद्धिमान हैं
- UFO के बारे में कुछ भी निश्चित रूप से नहीं कहा जा सकता

**18. तीन कथन दिए गए हैं जिनके आगे तीन निष्कर्ष I, II व III निकाले गए हैं। आपको मानना है कि तीनों कथन सत्य हैं चाहे वे सामान्यतः ज्ञात तथ्यों से भिन्न प्रतीत होते हों। आपको निर्णय करना है कि दिए गए निष्कर्षों में से कौन-सा/से निश्चित रूप से कथनों द्वारा सही निकाला/निकाले जा सकता है/सकते हैं, यदि कोई हों।**

(SSC Steno 2015)

**कथन** मैरी ने कहा, "ऐन और मेरे पास बिल्लियाँ हैं।" ऐन ने कहा, "मेरे पास बिल्ली नहीं है।" मैरी हमेशा सत्य बोलती है, लेकिन ऐन कभी-कभी झूठ भी बोलती है।

**निष्कर्ष** I. ऐन के पास एक बिल्ली है।

II. मैरी के पास एक बिल्ली है।

III. ऐन झूठ बोल रही है।

- केवल II
- I, II और III
- केवल I
- I और II



**निर्देश** (प्र. सं. 19 और 20) निम्नलिखित प्रश्नों में कथन के आगे तीन/चार निष्कर्ष I, II, III और IV दिए गए हैं। आप सामान्य ज्ञात तथ्यों में अन्तर होने पर भी कथन की पड़ताल, सत्य समझकर करें। आप तय करें कि दिए गए निष्कर्षों में से कौन-सा, यदि कोई हो, दिए गए कथन से निकलता है?

**19. कथन** सभी भिखारी, गरीब होते हैं।

**निष्कर्ष** I. यदि A एक भिखारी है, तो A गरीब है।

II. यदि A अमीर नहीं है, तो A एक भिखारी है।

III. वे सभी, जो गरीब हैं, भिखारी हैं।

IV. यदि A अमीर है, तो A भिखारी नहीं हो सकता है।

(SSC 10+2 2012)

(a) केवल निष्कर्ष I ठीक है

(b) केवल निष्कर्ष II ठीक है

(c) केवल निष्कर्ष III ठीक है

(d) केवल निष्कर्ष IV ठीक है

**20. कथन** अमेरिका में कार्यरत् सभी वैज्ञानिक प्रतिभासम्पन्न हैं। उनमें कुछ भारतीय हैं।

**निष्कर्ष** I. कोई भी भारतीय वैज्ञानिक प्रतिभासम्पन्न नहीं है।

II. कुछ प्रतिभासम्पन्न भारतीय वैज्ञानिक अमेरिका जाकर बस गए हैं।

III. सभी प्रतिभासम्पन्न वैज्ञानिक, अमेरिका में हैं।

IV. कुछ भारतीय वैज्ञानिक प्रतिभासम्पन्न हैं।

(SSC 10+2 2012)

(a) केवल निष्कर्ष I ठीक है

(b) केवल निष्कर्ष II ठीक है

(c) केवल निष्कर्ष III ठीक है

(d) निष्कर्ष II तथा IV ठीक हैं

## उत्तर सहित व्याख्या

- (b) चूँकि सरला मेधावी नहीं है और मेरी कक्षा के सभी छात्र मेधावी हैं अर्थात् सरला मेरी कक्षा की छात्रा नहीं है।
- (a) विकल्प (a) सही है, क्योंकि फूँद संक्रमण से संकर पौधों को कोई नुकसान नहीं होता है, इसलिए संकर पौधों की आयु लम्बी होती है।
- (c) दिए गए कथनानुसार केवल विकल्प (c) सही है, क्योंकि विज्ञान, शिक्षा एवं धर्म का एक-दूसरे पर सीधा प्रभाव पड़ता है।
- (c) कथन में कहा गया है कि भारत में चालू वर्ष में वर्षा, अपेक्षा से अधिक हुई है और अक्टूबर महीने में मोटरसाइकिलों की बिक्री पिछले कुछ महीनों के मानसून पर निर्भर करती है। अर्थात् अक्टूबर माह में मोटर-साइकिलों की बिक्री अच्छी रहेगी। तथा यदि कीमतें अपरिवर्तित बनी रहती हैं, तो भी कम्पनियों का राजस्व बढ़ेगा। क्योंकि जब अधिक संख्या में बिक्री होगी, तो राजस्व भी बढ़ता है।
- (b) दिए गए कथनानुसार विकल्प (b) सही है, क्योंकि कोई भी बन्दर गा नहीं सकता अर्थात् सभी बन्दर गा नहीं सकते हैं।
- (b) दिए गए कथन से स्पष्ट रूप से यह निष्कर्ष निकलता है कि यदि A अभिनेत्री है, तो वह सुन्दर होनी चाहिए। अतः केवल निष्कर्ष II दिए गए कथन का तर्कपूर्ण रूप से अनुसरण करता है।

- (b) दिए गए कथन से स्पष्ट रूप से यह निष्कर्ष निकलता है कि चार्ली चैपलिन ने एम. जी. एम. द्वारा बनाए गए कुछ मूक फिल्मों में अभिनय किया था। अतः केवल निष्कर्ष II दिए गए कथन का तर्कपूर्ण रूप से अनुसरण करता है।
- (d) सभी विद्यार्थी तेज हैं और डब्लू तेज नहीं है अर्थात् डब्लू हमारी कक्षा का छात्र नहीं है।
- (c) ज्यादातर राजनीतिज्ञ झूठे होते हैं अर्थात् कुछ राजनीतिज्ञ झूठ नहीं बोलते हैं।
- (c) दिए गए कथनानुसार यह निष्कर्ष निकलता है कि सातवीं मंजिल के लिए लिफ्ट उपलब्ध है।
- (d) दिए गए कथनानुसार यह निष्कर्ष निकलता है कि हवाई यात्रा करने वाले व्यक्ति अमीर हैं।
- (b) दिए गए कथनों के आधार पर सर्वोत्तम निष्कर्ष यही है कि कोई भी खिलाड़ी, जो सन्तुलित भोजन नहीं करता, अच्छा खिलाड़ी नहीं है।
- (d) दिए गए कथनों के आधार पर निष्कर्ष निकाला जा सकता है कि बिजली से चलने वाली मशीनों को चलाना बेहतर है, क्योंकि बिजली की मशीनें रख-रखाव के दृष्टिकोण से सस्ती होती हैं तथा ऐसी मशीनें प्रदूषण मुक्त भी होती हैं।

- (c) दिए गए कथनों से यह निष्कर्ष निकाला जा सकता है कि दौड़ के सभी प्रतिभागी छात्र हैं।
- (b) दिए गए कथनानुसार यह स्पष्ट है कि चन्दूलाल के परिवार में जो रोजगार में हैं, वे ईमानदार हैं।
- (c) दिए गए कथनों के आधार पर कहा जा सकता है कि दी गई चारों सब्जियों में से बन्दगोभी सबसे कम स्वादिष्ट होती है।
- (b) दिए गए कथनों के आधार पर यह निष्कर्ष निकलता है कि UFO अन्य खगोलीय पिण्डों से भेजे जाते हैं।
- (b) चूँकि मैरी हमेशा सत्य बोलती है और उसके अनुसार, ऐन और उसके पास बिल्लियाँ हैं जबकि ऐन कभी-कभी झूठ भी बोलती है और उसके अनुसार उसके पास बिल्ली नहीं है। अतः स्पष्ट है कि तीनों निष्कर्ष सही हैं।
- (a) दिए गए कथनानुसार सभी भिखारी गरीब होते हैं। अतः A गरीब होगा, क्योंकि A एक भिखारी है।
- (d) कथनानुसार निष्कर्ष II तथा IV निकलता है, क्योंकि कुछ प्रतिभासम्पन्न भारतीय वैज्ञानिक अमेरिका में कार्यरत् हैं तथा वहीं बस गए हैं।

## मास्टर प्रश्नावली

**निर्देश** (प्र.सं. 1-3) नीचे दिए गए प्रत्येक प्रश्न में कथन को पढ़कर उनके आगे दिए गए दो निष्कर्षों से यह निर्णय लें कि उनमें से कौन-सा/से निष्कर्ष तार्किक रूप से उनका अनुसरण करता/करते है/हैं?

(RRB ग्रुप डी परीक्षा 2018)

**उत्तर दीजिए**

(a) केवल निष्कर्ष I अनुसरण करता है

(b) दोनों निष्कर्ष I और II अनुसरण करते हैं

(c) केवल निष्कर्ष II अनुसरण करता है

(d) न तो I न ही II अनुसरण करता है

- कथन** अच्छे समाज के लिए स्वतन्त्रता और अनुशासन बहुत महत्वपूर्ण हैं।  
**निष्कर्ष** I. स्वतन्त्रता और अनुशासन रहित लोगों के कारण समाज को समस्याओं का सामना करना पड़ता है।  
II. समाज में किसी को स्वतन्त्रता और अनुशासन नहीं है।
- कथन** हमें हस्तकला को बढ़ावा देकर हमारे पारम्परिक बुनाई के तरीकों को विकसित करना चाहिए।  
**निष्कर्ष** I. विभिन्न पारम्परिक बुनाई की विधियाँ होती हैं।  
II. हस्तकला निर्मित वस्तुएँ आम जनता के लिए किफायती नहीं हैं।

3. कथन एक नोटिस दर्शाता है, 'कूड़ा मत फैलाओ, कृपया कूड़ेदान का प्रयोग करें'।  
**निष्कर्ष** I. लोग अक्सर निर्देशों का पालन नहीं करते हैं।  
 II. लोग नोटिस पढ़ते हैं और निर्देशों का पालन करते हैं।
4. निम्नलिखित कथनों को सत्य माने, भले ही वे सामान्य रूप से ज्ञात तथ्यों से भिन्न प्रतीत होते हों। ये ज्ञात करें कि कौन-सा/से निष्कर्ष दिए गए कथन का तर्कपूर्ण रूप से अनुसरण करता है/हैं।  
 (UPSSSC सम्मिलित व्यायाम प्रशिक्षक भर्ती परीक्षा 2018)
- कथन उस बेकरी के ज्यादातर केक मँहेंगे हैं।  
**निष्कर्ष** I. उस बेकरी में कोई सस्ता केक नहीं है।  
 II. उस बेकरी के सभी केक मँहेंगे हैं।  
 III. उस बेकरी में सस्ते केक भी हैं।  
 IV. उस बेकरी में प्लम केक मँहेंगे हैं।  
 (a) केवल निष्कर्ष I अनुसरण करता है  
 (b) केवल निष्कर्ष II अनुसरण करता है  
 (c) केवल निष्कर्ष III अनुसरण करता है  
 (d) केवल निष्कर्ष IV अनुसरण करता है

5. कथन को पढ़ें और दिए गए विकल्पों में से निष्कर्ष चुनें।  
 कथन इंजीनियरिंग की डिग्री सर्वाधिक वांछित डिग्रियों में से एक है।  
**निष्कर्ष** I. इंजीनियरिंग की डिग्री किसी भी राष्ट्र के युवा की पहली पसन्द है।  
 II. इंजीनियरिंग में कैरियर बनाना एक अच्छा भविष्य है।  
 नीचे दिए गए विकल्पों में से सही विकल्प चुनें जो कथनों तथा निष्कर्षों का अनुसरण करता हो। (RRB NTPC फेज I परीक्षा 2016)
- (A) केवल निष्कर्ष I अनुसरण करता है  
 (B) केवल निष्कर्ष II अनुसरण करता है  
 (C) या तो I या II अनुसरण करता है  
 (D) न तो I न ही II अनुसरण करता है  
 (a) A (b) D (c) B (d) C

**निर्देश** (प्र. सं. 6-10) निम्नलिखित प्रश्नों में एक कथन दिया गया है, जिसके नीचे इस पर आधारित दो निष्कर्ष I एवं II दिए गए हैं। दिए गए कथन सर्वमान्य मान्यताओं से सर्वथा विपरीत ही क्यों न हों फिर भी आपको उन्हें सत्य मानना है। इसके बाद आपको दिए गए कथन तथा निष्कर्षों पर विचार करते हुए यह निर्णय करना है कि दिए गए कथन के आधार पर दिए गए निष्कर्षों में से कौन-सा निष्कर्ष तर्कसंगत रूप से निकलता है?

**उत्तर दीजिए**

- (a) केवल निष्कर्ष I तर्कसंगत हो  
 (b) केवल निष्कर्ष II तर्कसंगत हो  
 (c) या तो निष्कर्ष I या फिर निष्कर्ष II तर्कसंगत हो  
 (d) न तो निष्कर्ष I और न ही निष्कर्ष II तर्कसंगत हो  
 (e) निष्कर्ष I और II दोनों ही तर्कसंगत हों
6. कथन अपराध, अपराधी की जैविक बनावट और उसके पारिवारिक सम्बन्धों का क्रियाकलाप है।  
**निष्कर्ष** I. सगे जुड़वों की अपेक्षा समरूप जुड़वों में अपराध की घटनाएँ अधिक होती हैं।  
 II. ऐसे परिवार जहाँ माता-पिता में अपनत्व और स्नेह का अभाव रहता है, वहाँ बच्चे अपनी नैतिक चेतना का विकास करने में विफल होते हैं। (Syndicate Bank PO 2009)
7. कथन गर्भस्थ शिशु (भ्रूण) के लिंग की जाँच के लिए अल्ट्रासोनोग्राफी एमीनो सेंटैसिस आदि जैसे प्रसव पूर्व निदान तकनीकी प्रयोग को 1 जनवरी, 2008 से गैर-कानूनी घोषित कर दिया गया।  
**निष्कर्ष** I. 1 जनवरी, 2008 से पूर्व गर्भस्थ शिशु (भ्रूण) की लिंग जाँच के लिए प्रसव पूर्व निदान तकनीक का प्रयोग कानूनन वैध था।  
 II. 1 जनवरी, 2008 से कोई भी महिला यदि गर्भस्थ शिशु (भ्रूण) के लिंग की जाँच करवाती है, तो वह कानूनन एक जुर्म होगा। (Andhra Bank PO 2009)

8. कथन वेश्यावृत्ति भी एड्स का एक प्रमुख कारण है।  
**निष्कर्ष** I. एड्स एक लाइलाज रोग है।  
 II. केवल वेश्यावृत्ति पर ही प्रतिबन्ध लगाकर एड्स पर पूर्ण नियन्त्रण नहीं किया जा सकता है। (Andhra Bank PO 2011)
9. कथन अनेक धूम्रपानकर्ता कैंसरग्रस्त हैं।  
**निष्कर्ष** I. अधिकांश कैंसर रोगी धूम्रपानकर्ता होते हैं।  
 II. धूम्रपान से हमेशा कैंसर होता है। (IBPS PO 2011)
10. कथन आजकल छात्रों को अपना परीक्षा परिणाम घोषित कराने के लिए न्यायालयों की शरण लेनी पड़ती है।  
**निष्कर्ष** I. परीक्षा के परिणाम को घोषित कराने के लिए न्यायालय की शरण लेना आवश्यक है।  
 II. शिक्षा बोर्ड अपने दायित्व का सही तरीके से निर्वाह नहीं कर रहा है। (UBI PO 2009)

**निर्देश** (प्र.सं. 11-13) नीचे दो कथन दिए गए हैं, जिनके आगे दो निष्कर्ष I और II निकाले गए हैं। आपको विचार करना है कि दोनों कथन सत्य हैं, चाहे वे सामान्यतः ज्ञात तथ्यों से भिन्न प्रतीत हों। आपको निर्णय करना है कि दिए गए कथनों में से किससे निश्चित रूप से सही निष्कर्ष निकाला जा सकता है? अपने उत्तर को निर्दिष्ट कीजिए।

**उत्तर दीजिए**

- (a) केवल निष्कर्ष I का पालन हुआ है  
 (b) केवल निष्कर्ष II का पालन हुआ है  
 (c) निष्कर्ष I और II दोनों का पालन हुआ है  
 (d) न तो निष्कर्ष I और न ही निष्कर्ष II का पालन हुआ है
11. कथन सभी हिन्दू धर्म भीरु होते हैं। कोई भी जापानी हिन्दू नहीं है।  
**निष्कर्ष** I. जापानी लोग धर्म भीरु नहीं हैं। (SSC CGL 2016)  
 II. सभी धर्म भीरु हिन्दू हैं।
12. कथन I. विमुद्रीकरण ने इलेक्ट्रॉनिक भुगतान प्रणाली (ईपीएस) की आवश्यकता के प्रति झुकाव विकसित किया है।  
 II. ईपीएस लोगों को नकदी विहीन रहने और प्लास्टिक मनी से ज्यादातर लेन-देन में सक्षम बनाएगा।  
**निष्कर्ष** I. ईपीएस पैसे के लेन-देन में एक खाते से दूसरे खाते में अन्तरण के लिए त्वरित, सुरक्षित और आसान तरीका है।  
 II. बिना नकद लेन-देन आगे के समय में पैसे की कालाबाजारी को रोकेंगा। (SSC 10+2 2017)
13. कथन विश्व की जनसंख्या हर वर्ष बढ़ती है।  
 जनसंख्या विस्फोट से विश्व में खाद्य समस्या है।  
**निष्कर्ष** I. जनसंख्या नियन्त्रण से विश्व की खाद्य समस्या कम हो जाएगी।  
 II. अधिक जनसंख्या के लिए अधिक खाद्य उत्पादन की आवश्यकता है।
14. कथन रवीन्द्रनाथ टैगोर ने बहुत-सी कविताएँ लिखीं।  
 प्रत्येक कवि को सौन्दर्यपरक ज्ञान होता है।  
 सौन्दर्यशास्त्र मूल्याश्रित अध्ययन का एक भाग है।  
**निष्कर्ष** I. रवीन्द्रनाथ टैगोर ने विभिन्न मूल्याश्रित अध्ययन किए।  
 II. उन्होंने तर्कशास्त्र और नीतिशास्त्र का आधार अपनाया।  
 उपरोक्त कथनों के आधार पर कौन-सा/से निष्कर्ष सही है/हैं? (SSC 10+2 2014)
- (a) केवल निष्कर्ष I (b) निष्कर्ष I और II दोनों  
 (c) केवल निष्कर्ष II (d) इनमें से कोई नहीं
15. निम्नलिखित कथन पर विचार कीजिए।  
 कथन मनोरंजन के लिए फिल्में अनिवार्य हैं।  
**निष्कर्ष** I. फिल्में मनोरंजन का एकमात्र साधन हैं।  
 II. लोग फिल्मों में आनंद लेते हैं।

- III. लोग नाटक नापसंद करते हैं। (UPPSC Pre 2013)  
 (a) केवल I कथन में निहित है (b) I तथा II दोनों कथन में निहित हैं  
 (c) केवल II कथन में निहित है (d) I, II तथा III कथन में निहित हैं

16. कथन सार्वजनिक कार्यक्रम में कई मन्त्री कार से पहुँचे।

- निष्कर्ष I. सभी मन्त्री अमीर हैं।  
 II. मन्त्रियों के पास कार होती है।  
 III. मन्त्रिगण सार्वजनिक कार्यक्रम में आए हैं।  
 उपरोक्त कथनों के आधार पर कौन-से निष्कर्ष सही हैं?  
 (a) I और II (b) II और III (c) I और III (d) ये सभी

17. कथन मन्दिर पूजा स्थल है।

- चर्च भी पूजा स्थल है।  
 निष्कर्ष I. सभी मन्दिर चर्च हैं। II. सभी चर्च मन्दिर हैं। (CGPSC Pre 2014)  
 उपरोक्त कथनों के आधार पर कौन-सा/से निष्कर्ष सही है/हैं?  
 (a) न तो निष्कर्ष I और न ही II (b) I और II दोनों  
 (c) केवल I (d) केवल II  
 (e) इनमें से कोई नहीं

**निर्देश** (प्र. सं. 18-24) दो कथन दिए गए हैं, जिनके आगे दो निष्कर्ष I और II दिए गए हैं। आपको विचार करना है कि दोनों कथन सत्य हैं चाहे वे सामान्यतः ज्ञात तथ्यों से भिन्न प्रतीत हों। आपको निर्णय करना है कि दिए गए कथनों में से किससे निश्चित रूप से सही निष्कर्ष निकाला जा सकता है? अपने उत्तर को निर्दिष्ट कीजिए।

**उत्तर दीजिए**

- (a) केवल निष्कर्ष I निकलता है  
 (b) केवल निष्कर्ष II निकलता है  
 (c) निष्कर्ष I और II दोनों ही निकलते हैं  
 (d) न तो निष्कर्ष I और न ही निष्कर्ष II निकलता है
18. कथन भारत में चुनाव बहुत जल्दी-जल्दी हो रहे हैं।  
 हमें अपनी वर्तमान लोकतान्त्रिक व्यवस्था पर पुनर्विचार करने की जरूरत है।  
 निष्कर्ष I. हमारी वर्तमान लोकतान्त्रिक व्यवस्था सन्तोषजनक नहीं रही है।  
 II. बार-बार चुनाव होना स्वस्थ लोकतन्त्र के लिए अच्छा नहीं है। (SSC FCI 2006)
19. कथन 64 नम्बर की अधिकांश बसें मेरे कार्यालय जाती हैं।  
 यह 64 नम्बर की बस है।  
 निष्कर्ष I. यह बस मेरे कार्यालय जाती है।  
 II. यह बस मेरे कार्यालय नहीं जाती है। (SSC Steno 2006)
20. कथन धार्मिक शिक्षा जीवन को प्रबोधित करती है।  
 सभी धार्मिक नेताओं ने भाईचारे की शिक्षा दी है।  
 निष्कर्ष I. हमें धार्मिक होना चाहिए।  
 II. धर्मान्धता कुछ धार्मिक नेताओं की देन है। (SSC 10+2 2002)
21. कथन कुछ भारतीय शिक्षित हैं।  
 शिक्षित व्यक्ति छोटे परिवार को पसन्द करते हैं।  
 निष्कर्ष I. सभी छोटे परिवार शिक्षित हैं।  
 II. कुछ भारतीय छोटे परिवारों को पसन्द करते हैं। (SSC CPO 2002)
22. कथन विटामिन B-कॉम्प्लेक्स स्वास्थ्य के लिए उत्तम होता है।  
 फलों में विटामिन B-कॉम्प्लेक्स होता है।  
 निष्कर्ष I. हमें फल उगाने चाहिए।  
 II. फल स्वास्थ्य के लिए अच्छे होते हैं।
23. कथन सभी बास्केटबॉल खिलाड़ी लम्बे आदमी होते हैं।  
 सभी बास्केटबॉल खिलाड़ी कसरती (एथलीट) होते हैं।  
 निष्कर्ष I. सभी लम्बे आदमी बास्केटबॉल खिलाड़ी होते हैं।  
 II. सभी कसरती (एथलीट) बास्केटबॉल खिलाड़ी होते हैं। (SSC CGL 2002)

24. कथन सभी जवान लड़कियाँ आधुनिक होती हैं।  
 कोई भी आधुनिक लड़का अन्धविश्वासी नहीं होता है।  
 निष्कर्ष I. कोई भी लड़की अन्धविश्वासी नहीं होती है।  
 II. कोई भी जवान लड़का अन्धविश्वासी नहीं होता है। (SSC FCI 2002)

25. कथन मार्क्स को छोड़कर अन्य सभी जर्मन दार्शनिक आदर्शवाद हैं।  
 उपरोक्त कथन के आधार पर निम्न में से कौन-सा निष्कर्ष निकाला जा सकता है?  
 (IBPS PO 2013)

- (a) जिस वक्त वह जर्मन हो, मार्क्स को छोड़कर यदि कोई भी आदर्शवादी है, तो वह दार्शनिक होता है/होती है  
 (b) मार्क्स केवल एकमात्र गैर-जर्मन दार्शनिक हैं, जो आदर्शवादी है  
 (c) यदि जर्मन आदर्शवादी है, तो वह दार्शनिक होता है/होती है, लेकिन वह मार्क्स नहीं होता है/होती है  
 (d) मार्क्स से अलग यदि कोई जर्मन है, तो वह दार्शनिक होता है/होती है  
 (e) उपरोक्त में से कोई नहीं
26. जो लोग गंजे होते हैं वे सामान्यतया बुद्धिमान होते हैं, अनिल गंजा है, अतः अनिल बुद्धिमान है। (UPSSSC लोअर सबऑर्डिनेट II भर्ती परीक्षा 2015)
- (a) सत्य (b) सम्भवतया सत्य  
 (c) गलत (d) कहा नहीं जा सकता

27. मान लीजिए दिए गए कथन सही हैं जबकि यह सामान्य ज्ञात तथ्यों से भिन्न प्रतीत हों और निर्णय कीजिए कि कौन-सा निष्कर्ष कथन का पूरी तरह से अनुसरण करता है?

- कथन एक लम्बे और पेचीदा विवाद में शामिल होने के लिए, किसी को भी काफी बुद्धिमान होना चाहिए, क्योंकि वे बहुत बातूनी और बोरिंग होते हैं।  
 निष्कर्ष I. सभी बुद्धिमान व्यक्ति बोरिंग होते हैं।  
 II. सभी बुद्धिमान व्यक्ति लम्बे और पेचीदा विवादों को सम्भालने में काफी सक्षम होते हैं। (RRB ग्रुप डी परीक्षा 2018)
- (a) या तो निष्कर्ष I अथवा II अनुसरण करता है  
 (b) निष्कर्ष I व II दोनों अनुसरण नहीं करते हैं  
 (c) केवल निष्कर्ष I अनुसरण करता है  
 (d) केवल निष्कर्ष II अनुसरण करता है

28. कथन 'प्रत्येक पुस्तकालय में पुस्तकें हैं' से यह निष्कर्ष निकलता है कि  
 (a) कुछ पुस्तकालयों में पाठक नहीं होते (CGPSC Pre 2015)  
 (b) पुस्तकें केवल पुस्तकालय में हैं  
 (c) पुस्तकालय केवल पुस्तकों के लिए हैं  
 (d) कोई पुस्तकालय पुस्तक रहित नहीं है  
 (e) उपरोक्त में से कोई नहीं

29. कथन 'योग्यता गरीब व्यक्ति की पूँजी है' से यह निष्कर्ष निकलता है कि (CGPSC Pre 2015)

(a) एक गरीब व्यक्ति पूँजी कमा सकता है यदि उसमें योग्यता है  
 (b) एक धनी व्यक्ति हमेशा योग्य होता है  
 (c) एक गरीब व्यक्ति हमेशा योग्य होता है  
 (d) एक गरीब व्यक्ति में पूँजी कमाने की योग्यता है  
 (e) उपरोक्त में से कोई नहीं

30. निम्नलिखित कथनों का परीक्षण कीजिए।

- I. मैं तभी दूरदर्शन देखता हूँ, जब मैं ऊब जाता हूँ।  
 II. मैं यदि अपने भाई के साथ होता हूँ, तो कभी नहीं ऊबता।  
 III. मैं जब कभी थियेटर जाता हूँ, तो अपने भाई को साथ ले जाता हूँ।  
 उपरोक्त कथनों के सन्दर्भ में निम्नलिखित में से कौन-सा निष्कर्ष वैध है?  
 (UPSC CSAT 2012)
- (a) यदि मैं ऊबा हुआ होता हूँ, तो दूरदर्शन देखता हूँ  
 (b) यदि मैं ऊबा हुआ होता हूँ, तो अपने भाई का साथ चाहता हूँ  
 (c) यदि मैं अपने भाई के साथ नहीं होता हूँ, तो दूरदर्शन देखता हूँ  
 (d) यदि मैं ऊबा हुआ नहीं होता हूँ, तो दूरदर्शन नहीं देखता हूँ

31. निम्नलिखित कथनों की जाँच कीजिए।

- या तो राम और श्याम समान आयु के हैं या राम, श्याम से बड़ा है।
- या तो अली और जॉन समान आयु के हैं या जॉन, अली से बड़ा है।
- श्याम, अली से बड़ा है।

उपरोक्त कथनों में से निम्नलिखित में से कौन-सा निष्कर्ष निकाला जा सकता है? (UPPSC Pre 2013)

- श्याम से राम बड़ा है
- अली से जॉन बड़ा है
- श्याम और जॉन समान आयु के हैं
- अली से राम बड़ा है

32. निम्नलिखित कथन पर विचार कीजिए।

यदि तृतीय विश्वयुद्ध कभी शुरू होता है, तो वह सम्भवतया सभ्यता के अन्त के साथ बहुत जल्द समाप्त हो जाएगा। उसे नाभिकीय शक्ति का दुरुपयोग ही प्रेरित करेगा।

उपरोक्त कथन के आधार पर, निम्नलिखित में से कौन-सा एक निष्कर्ष सही है? (UPSC CSAT 2012)

- तृतीय विश्वयुद्ध में नाभिकीय शक्ति का प्रयोग किया जाएगा
- तृतीय विश्वयुद्ध के पश्चात् कोई सभ्यता शेष नहीं रहेगी
- नाभिकीय शक्ति के विकास से लम्बे समय में सभ्यता नष्ट हो जाएगी
- तृतीय विश्वयुद्ध नहीं होगा

33. जनवरी में दस नए टीवी शो शुरू हुए, 5 सिटकॉम, 3 ड्रामा और 2 समाचार मैगजीन। अप्रैल तक उन नये शो में सिर्फ सात अभी भी चल रहे थे, जिनमें 5 सिटकॉम हैं।

उपरोक्त सूचना के आधार पर नीचे दिए गए चार निष्कर्ष निकाले गए हैं। इनमें से कौन-सा एक उपरोक्त सूचना से तर्कसंगत रूप से अनुगमित होता है? (UPSC CSAT 2012)

- केवल एक समाचार मैगजीन शो अभी भी चालू है
- ड्रामा शो में से केवल एक अभी भी चालू है
- बन्द किए गए शो में से कम-से-कम एक ड्रामा था
- दर्शकों को ड्रामा की अपेक्षा सिटकॉम ज्यादा पसन्द है

**निर्देश** (प्र.सं. 34) निम्नलिखित प्रश्न में एक कथन एवं पाँच निष्कर्ष (a), (b), (c), (d) और (e) दिए गए हैं। सभी निष्कर्षों को ध्यानपूर्वक पढ़कर निर्णय कीजिए कि दिए गए निष्कर्षों में से कौन-सा एक निष्कर्ष आवश्यक रूप से दिए गए कथन से निकलता है?

34. कथन उस दुकान में अधिकतर मोबाइल फोन मँहगे हैं।

**निष्कर्ष**

- उस दुकान में कुछ मोबाइल फोन मँहगे हैं
- उस दुकान में X ब्राण्ड के मोबाइल फोन मँहगे हैं
- उस दुकान में कोई भी मोबाइल फोन सस्ता नहीं है
- उस दुकान में कुछ मोबाइल फोन सस्ते हैं
- उपरोक्त में से कोई नहीं

(CGPSC Pre 2013)

35. सेना के कार्मिकों में 1000 में से 8 की मृत्यु होती है, किंतु नागरिक जनसंख्या में यह प्रति 1000 में 20 है।

इस कथन से निम्नलिखित में से कौन-सा निष्कर्ष निकाला जा सकता है?

(UPSC CSAT 2014)

- सेना में भर्ती होना बेहतर है
- यह सम्बन्ध आकस्मिक है
- सशस्त्र बलों में जीवन गुणता सुचकांक बहुत ऊँचा है
- उनकी विषमजातीयता के कारण इन वर्गों की तुलना नहीं की जा सकती

36. "बसों, कारों की अपेक्षा अधिक दुर्घटनाओं का कारण हैं और ट्रक बसों की अपेक्षा कम दुर्घटनाओं का कारण होते हैं।"

इस कथन से हम निम्नलिखित में से कौन-सा निष्कर्ष प्राप्त कर सकते हैं?

(UPSC CSAT 2014)

- सड़कों पर ट्रकों की अपेक्षा बसों अधिक हैं
- कार चालक, बस चालकों की अपेक्षा सावधान है
- ट्रक चालक कार अथवा बस चालकों की अपेक्षा कुशल हैं
- उपरोक्त में से कोई नहीं

37. निम्नलिखित कथनों से आप क्या अनुमान निकालेंगे?

मैंने बहुत-से पौधों की जड़ों का प्रेक्षण किया है। देखा गया कि इन सभी पौधों की जड़ें नीचे की ओर बढ़ती हैं।

(SSC Steno 2015)

- कुछ पौधों की जड़ें नीचे की ओर बढ़ती हैं
- मैं एक वनस्पति शास्त्री हूँ
- अधिकांश पौधों की जड़ें नीचे की ओर बढ़ती हैं
- एक पौधे की जड़ें नीचे की ओर बढ़ती है।

38. दी गई जानकारी को पढ़कर प्रश्न का उत्तर दीजिए।

यद्यपि साक्षरों की संख्या, गाँव A में इस वर्ष अधिकतम है, गाँव B में साक्षरता दर की वृद्धि सबसे अधिक थी। जिसमें इस वर्ष 10% की वृद्धि हुई तथा साक्षरों की संख्या 42000 थी।

(RBI Assistant Manager 2017)

दिए गए तथ्यों से निम्न में कौन-सा कथन निकलता है।

- गाँव A में साक्षरता दर की प्रतिशतता निश्चित रूप से 10% से ज्यादा बढ़ गई है
- यदि गाँव B में साक्षर व्यक्तियों की संख्या 42000 है, तब गाँव A में यह संख्या इससे ज्यादा होगी
- इस वर्ष गाँव A में साक्षरों की संख्या निश्चित रूप से 42000 से कम है
- गाँव B में अब भी 42000 व्यक्ति निरक्षर हैं
- गाँव A तथा गाँव B में कुल साक्षर व्यक्तियों की संख्या निश्चित रूप से 88200 है

## उत्तर सहित व्याख्या

1. (a) निष्कर्ष I से, स्वतन्त्रता और अनुशासन रहित लोगों के कारण समाज को समस्याओं का सामना करना पड़ता है, जो अनुसरणीय है। निष्कर्ष II से, समाज में किसी को स्वतन्त्रता और अनुशासन नहीं है जोकि गलत है। अतः विकल्प (a) उपयुक्त है।

2. (a) दिए गए कथन से केवल निष्कर्ष I निकलता है। क्योंकि कथन में स्पष्ट रूप से कहा गया है कि हमें अपने पारम्परिक बुनाई के तरीकों को विकसित करना चाहिए अर्थात् पारम्परिक बुनाई की कई विधियाँ होती हैं।

3. (c) लोग नोटिस पढ़ते हैं और निर्देशों का पालन करते हैं। इसलिए कूड़ा न फैलाने के लिए नोटिस दर्शाया गया है। अतः केवल निष्कर्ष II अनुसरण करता है।

4. (c) दिए गए कथन में कहा गया है कि उस बेकरी के ज्यादातर केक मँहगे हैं। यहाँ शब्द 'ज्यादातर' प्रयोग किया गया है। इसका अर्थ यह है कि सभी केक मँहगे नहीं हैं अर्थात् उस बेकरी में कुछ केक ऐसे भी हैं, जो सस्ते हैं।

5. (c) "इंजीनियरिंग की डिग्री सर्वाधिक वांछित डिग्रियों में से एक है" इस कथन से निष्कर्ष "इंजीनियरिंग में केरियर बनाना एक अच्छा भविष्य है" निकलता है। अतः केवल निष्कर्ष II कथन का अनुसरण करता है।

6. (e) निष्कर्ष I और II दोनों तर्कसंगत हैं, क्योंकि जैविक बनावट समान होने पर समरूप जुड़वों में से यदि कोई एक अपराधी हो, तो वह समरूपता का लाभ उठाकर आसानी से अपराध कर सकता है। साथ-ही-साथ माता-पिता में अपनत्व और स्नेह के अभाव में बच्चे अपनी चेतना खो देते हैं और अपराध की ओर अग्रसर हो जाते हैं।

7. (b) केवल निष्कर्ष II तर्कसंगत है, क्योंकि 1 जनवरी, 2008 से कोई भी महिला यदि गर्भस्थ शिशु (भ्रूण) के लिंग की जाँच करवाती है, तो वह कानूनन एक जुर्म होगा, जबकि यह इससे पहले कानूनन वैध था या नहीं था, इस बात की चर्चा कथन में नहीं की गई है।

8. (b) केवल निष्कर्ष ॥ तर्कसंगत है, क्योंकि वेश्यावृत्ति के अतिरिक्त भी एड्स रोग के अन्य कारण होते हैं। अतः केवल वेश्यावृत्ति पर ही प्रतिबन्ध लगाकर एड्स पर पूर्ण नियन्त्रण नहीं किया जा सकता है, जबकि एड्स एक लाइलाज रोग है या नहीं—इस बात की चर्चा कथन में नहीं की गई है।
9. (d) न तो निष्कर्ष ॥ और न ही निष्कर्ष ॥ तर्कसंगत है, क्योंकि कैंसर का धूम्रपान के अतिरिक्त अन्य कारण भी होता है। साथ-ही-साथ धूम्रपान से हमेशा कैंसर होता ही है, इस बात की चर्चा कथन में नहीं की गई है।
10. (b) केवल निष्कर्ष ॥ तर्कसंगत है, क्योंकि छात्रों को परीक्षा के परिणाम घोषित कराने के लिए न्यायालय की शरण लेनी पड़ती है अर्थात् शिक्षा बोर्ड अपने दायित्व का सही तरीके से निर्वाह नहीं कर रहा है। यदि शिक्षा बोर्ड अपने दायित्व का सही तरीके से निर्वाह करता, तो छात्रों को न्यायालय की शरण लेने की आवश्यकता ही नहीं पड़ती।
11. (d) दिए गए कथन से कहा जा सकता है कि सभी हिन्दू धर्म भीरू होते हैं, लेकिन सभी धर्म भीरू हिन्दू हों, ऐसा आवश्यक नहीं है। अन्य कथन से यह सही है कि कोई जापानी हिन्दू नहीं है, लेकिन सभी जापानी लोग धर्म भीरू न हो, ऐसा भी नहीं है। अतः न तो निष्कर्ष ॥ और न ही निष्कर्ष ॥ सही है।
12. (c) ईपीएस पैसे के लेन-देन का त्वरित व सुरक्षित तरीका है और आने वाले समय में नकदी की कालाबाजारी को रोक सकता है।
13. (c) दोनों कथनों के आधार पर निष्कर्ष ॥ और ॥ दोनों सत्य हैं। विश्व की जनसंख्या हर वर्ष बढ़ती है, जिससे खाद्य समस्या उत्पन्न होती है। यदि जनसंख्या नियन्त्रित हो जाए, तो खाद्य समस्या कम हो जाएगी, क्योंकि अधिक जनसंख्या के लिए अधिक खाद्य उत्पादन की आवश्यकता है।
14. (a) दिए गए वक्तव्यों के आधार पर कहा जा सकता है कि केवल निष्कर्ष ॥ सही है, क्योंकि वक्तव्यों में कहीं भी नीतिशास्त्र तथा तर्कशास्त्र का जिक्र नहीं है। अतः निष्कर्ष ॥ सही नहीं है।
15. (c) कथनानुसार, मनोरंजन के लिए फिल्में अनिवार्य हैं अर्थात् फिल्में मनोरंजन का एकमात्र साधन है, ऐसा नहीं कह सकते। चूँकि फिल्मों से मनोरंजन होता है, इसलिए लोग फिल्मों से आनंद लेते हैं। कथन में नाटक के बारे में कोई सूचना नहीं है। अतः केवल निष्कर्ष ॥ ही कथन में निहित है।
16. (b) दिए गए कथनानुसार यह ज्ञात नहीं होता है कि सभी मन्त्री अमीर होते हैं लेकिन मन्त्रियों

- के पास कार है यह कथन में स्पष्ट है साथ ही यह भी कहा जा सकता है कि मन्त्रीगण सार्वजनिक कार्यक्रम में आए हैं। अतः निष्कर्ष ॥ व ॥ सही हैं।
17. (a) दिए गए कथनों से ज्ञात होता है कि मन्दिर तथा चर्च दोनों ही पूजास्थल हैं लेकिन दोनों अलग-अलग हैं। अतः न तो निष्कर्ष ॥ और न ही निष्कर्ष ॥ सही है।
18. (c) भारत में चुनाव के बहुत जल्दी-जल्दी होने से स्पष्ट है कि हमारी वर्तमान लोकतान्त्रिक व्यवस्था सन्तोषजनक नहीं रही है तथा बार-बार चुनाव होना स्वस्थ लोकतन्त्र के लिए ठीक नहीं है। इसलिए, दिए गए कथनानुसार दोनों ही निष्कर्ष ॥ और ॥ लागू होते हैं।
19. (d) कथन में अधिकांश शब्द का प्रयोग किया गया है, इसलिए यह निश्चित नहीं कह सकते हैं कि बस जाएगी या नहीं इसलिए या तो निष्कर्ष ॥ या फिर ॥ निकलता है किन्तु ऐसा कोई विकल्प नहीं है। अतः दोनों ही निष्कर्ष निश्चित रूप से नहीं निकलते हैं।
20. (a) दिए गए कथनानुसार धार्मिक शिक्षा जीवन को प्रबोधित करती है, इसलिए हमें धार्मिक होना चाहिए अर्थात् निष्कर्ष ॥ निकलता है।
21. (b) कुछ भारतीय शिक्षित होते हैं। अधिकतर शिक्षित व्यक्ति चाहे वह भारतीय हो या कोई अन्य, छोटे परिवार को ही पसन्द करते हैं। इससे निष्कर्ष निकलता है कि कुछ भारतीय छोटे परिवारों को पसन्द करते हैं।
22. (b) दिए गए कथनानुसार फलों में विटामिन B-कॉम्प्लेक्स होता है और यह स्वास्थ्य के लिए उत्तम होता है, इसलिए फलों का सेवन स्वास्थ्य के लिए अच्छा होता है। अतः निष्कर्ष ॥ निकलता है।
23. (d) यह आवश्यक नहीं है कि सभी लम्बे आदमी तथा एथलीट बास्केटबॉल खिलाड़ी हों। दोनों ही निष्कर्षों में कथनों के विपरीत बात कही गई है, इसलिए दोनों में से कोई निष्कर्ष नहीं निकलता है।
24. (d) दिए गए कथनों का निष्कर्षों से किसी भी प्रकार का सम्बन्ध नहीं ज्ञात होता है। अतः न तो निष्कर्ष ॥ और न ही निष्कर्ष ॥ निकलता है।
25. (e) दिए गए कथन से यह स्पष्ट नहीं है कि सभी जर्मन दार्शनिक हैं या नहीं। अतः कोई भी निष्कर्ष ज्ञात नहीं किया जा सकता।
26. (b) प्रश्न में दिए गए कथन में 'सामान्यतया' शब्द का प्रयोग किया गया है। अतः यह सम्भवतया सत्य हो सकता है कि अनिल बुद्धिमान है।
27. (d) कथन में स्पष्ट रूप से कहा गया है कि लम्बे और पेचीदा विवाद में शामिल होने वाले

- व्यक्ति को बुद्धिमान होना चाहिए अर्थात् बुद्धिमान व्यक्ति लम्बे और पेचीदा विवादों को सम्भालने में सक्षम होते हैं। अतः कथनानुसार केवल निष्कर्ष ॥ निकलता है।
28. (d) दिए गए कथन प्रत्येक पुस्तकालय में पुस्तकें है से तात्पर्य है कि कोई भी पुस्तकालय पुस्तक रहित नहीं है, सभी में पुस्तकें अवश्य होती हैं।
29. (a) दिए गए कथन से तात्पर्य है कि यदि किसी गरीब व्यक्ति के अन्दर योग्यता है, तो वह पूँजी कमा सकता है।
30. (d) दिए गए कथनों से यह वैध निष्कर्ष निकलता है कि यदि मैं ऊबा हुआ नहीं होता हूँ, तो दूरदर्शन नहीं देखता।
31. (d) कथनानुसार, राम  $\geq$  श्याम  $\Rightarrow$  जॉन  $\geq$  अली तथा श्याम  $>$  अली  $\Rightarrow$  राम  $\geq$  श्याम  $>$  अली अतः राम, अली से बड़ा है।
32. (a) दिए गए कथन के आधार पर निष्कर्ष (a), तृतीय विश्वयुद्ध में नाभिकीय शक्ति का प्रयोग किया जाएगा सही है, क्योंकि कथन में स्पष्ट रूप से कहा गया है कि तृतीय विश्वयुद्ध कभी भी शुरू होता है, तो वह सम्भवतः सभ्यता के अन्त के साथ बहुत जल्द समाप्त हो जाएगा तथा उसे नाभिकीय शक्ति का दुरुपयोग ही प्रेरित करेगा।
33. (c) कार्यक्रम के नहीं चल पाने का कोई कारण नहीं सुझाया गया है, इसलिए विकल्प (d) सही नहीं है। निष्कर्ष (c) तर्कसंगत अनुगमित होता है कि बन्द किए गए शो में से कम-से-कम एक ड्रामा था, क्योंकि तीन शो बन्द किए गए हैं एवं समाचार मैगजीन शो दो ही शुरू किए गए थे।
34. (d) अधिकतर का पूरक शब्द कुल होता है अर्थात् अधिकतर मोबाइल फोन महँगे हैं। इसका अर्थ है कि कुछ मोबाइल फोन सस्ते भी होंगे।
35. (d) दोनों ही विषयक विषमजातीय हैं। अतः तुलना नहीं की जा सकती है।
36. (d) दी गई सूचना अपर्याप्त है। अतः विकल्प (d) सही उत्तर होगा।
37. (c) कथनानुसार, बहुत से पौधों की जड़ों का प्रेक्षण करने पर पाया गया कि अधिकांश पौधों की जड़ें नीचे की ओर बढ़ती हैं। कथनानुसार, विकल्प (c) में दिया गया अनुमान सत्य है।
38. (b) आरम्भ में ही यह स्पष्ट हो गया है कि गाँव A में साक्षरों की संख्या गाँव B के साक्षरों की संख्या से अधिक है। अतः यदि गाँव B में साक्षरों की संख्या 42000 है, तो गाँव A में साक्षरों की संख्या निश्चित रूप से 42000 से ज्यादा ही होगी।



# 03

## कथन एवं तर्क

### (Statement and Arguments)

किसी भी विषय से सम्बन्धित जानकारी को 'कथन' कहते हैं। अप्रत्यक्ष रूप से परिकल्पित ऐसा तथ्य, जो कथन के सम्भावित परिणामों को दर्शाता है, तर्क कहलाता है।

इस अध्याय के अन्तर्गत आने वाले प्रश्नों में एक कथन एवं साथ ही कुछ तर्क दिए गए होते हैं। कथन को ध्यानपूर्वक पढ़कर उसी के आधार पर आपको दिए गए तर्कों में से प्रबल तर्क का चुनाव करना होता है। तर्क की सुनिश्चितता करते समय व्यक्ति को किसी प्रकार की पूर्वधारणा से प्रभावित नहीं होना चाहिए, क्योंकि धारणा एक व्यक्तिगत भावना होती है, जो प्रबल (टोस) एवं निर्बल (कमजोर) दोनों में से किसी भी प्रकार की हो सकती है। अतः हमें धारणा को एक ओर रखते हुए तर्क का चुनाव करना चाहिए।

तर्क सामान्यतः दो प्रकार के होते हैं

#### प्रबल तर्क

किसी योजना (विचार) के पक्ष या विपक्ष में दिया गया ऐसा महत्वपूर्ण तर्क, जोकि सीधे योजना से सम्बन्धित हो, साथ ही आदर्श, सत्यता, स्पष्टता एवं वास्तविकता से पूर्ण हो, ऐसे तर्क को प्रबल तर्क (Strong Argument) कहते हैं। अन्य शब्दों में कहा जा सकता है कि प्रबल तर्क सीधे कथन से सम्बन्धित तथा वास्तविकता से पूर्ण एवं सटीक होते हैं।

#### निर्बल तर्क

किसी योजना (विचार) के पक्ष या विपक्ष में दिया गया ऐसा महत्वहीन तर्क जोकि सीधे योजना से सम्बन्धित न हो, साथ ही आदर्श सत्यता, स्पष्टता एवं वास्तविकता से भिन्न हो, ऐसे तर्क को निर्बल या दुर्बल तर्क (Weak Argument) कहते हैं।

#### प्रबल तर्क का चुनाव

प्रबल या सबल या टोस तर्क का चुनाव करते समय कुछ बातों का विशेष ध्यान रखना चाहिए, जोकि निम्नलिखित हैं

- जो तर्क सामाजिक रूप से बनाए गए नियम, कानून एवं विचार के अनुरूप हों, वे प्रबल तर्क, कहलाते हैं।
- यदि दिया गया तर्क, सलाह अथवा निदान से सम्बन्धित हो तथा वह कथन से सीधा सम्बन्ध रखता हो, तो वह प्रबल तर्क होगा।
- प्रबल तर्क प्रश्नसूचक नहीं होने चाहिए।
- यदि तर्क तथ्यपूर्ण विचारों से विश्लेषित है, तो उसे प्रबल तर्क माना जा सकता है।
- तर्क किसी एक घटना, उदाहरण एवं विशेषताओं से सन्दर्भित नहीं होना चाहिए अर्थात् यह आदर्श पूरक एवं व्यापक रूप से सत्यता को समाहित किए हुए होना चाहिए तभी इसे प्रबल तर्क माना जाएगा।

इस अध्याय के अन्तर्गत पूछे जाने वाले प्रश्नों के प्रकार निम्नलिखित हैं

#### प्रकार 1. दो तर्कों पर आधारित प्रश्न

इस प्रकार के प्रश्नों में दिए गए दो तर्कों से पहले एक कथन दिया गया होता है। अभ्यर्थियों को कथन के आधार पर प्रबल एवं निर्बल तर्क को ज्ञात करके विकल्पों की सहायता से अपने उत्तर का चयन करना होता है।

प्रबल एवं निर्बल तर्क को समझने के लिए अभ्यर्थी निम्न उदाहरणों का ध्यानपूर्वक अवलोकन करें।

**निर्देश** (उदाहरण सं. 1-4) नीचे दिए गए प्रत्येक प्रश्न में एक कथन तथा दो तर्क दिए गए हैं। कथन के आधार पर कौन-सा तर्क प्रबल है? उसी के अनुसार उत्तर विकल्प का चयन कीजिए।

#### उत्तर दीजिए

- केवल तर्क I प्रबल है
- केवल तर्क II प्रबल है
- या तो तर्क I या तर्क II प्रबल है
- न तो तर्क I और न ही तर्क II प्रबल है
- तर्क I और तर्क II दोनों प्रबल हैं

- **उदाहरण 1. कथन** क्या, उच्च शिक्षा को कुछ समय के लिए पूर्णतः बन्द कर दिया जाना चाहिए?

- तर्क I. नहीं, यह देश की प्रगति में रुकावट डालेगा।  
II. हाँ, यह शिक्षित बेरोजगारी को कम करेगा।

**व्याख्या** (a) केवल तर्क I प्रबल है, क्योंकि उच्च शिक्षा देश की प्रगति के लिए आवश्यक है। अतः इसे बन्द करने पर देश की प्रगति अवरुद्ध हो जाएगी। तर्क II निर्बल है, क्योंकि उच्च शिक्षा को बन्द करने पर शिक्षित बेरोजगारी कम नहीं होगी, बल्कि बेरोजगारी को कम करने के लिए रोजगार के अवसर उपलब्ध कराने होंगे।

- **उदाहरण 2. कथन** क्या, मुम्बई की तरह सभी बड़े शहरों में सिर्फ एक पब्लिक बस ट्रांसपोर्ट एजेंसी होनी चाहिए?

- तर्क I. नहीं, इससे कम्पनी का एकाधिकार बढ़ेगा, जिससे वह कम विकसित शहरों को उसी अवस्था में छोड़ सकती है।  
II. हाँ, इससे मार्गों के व्यवस्थापन एवं भाड़े के निर्धारण में अपेक्षाकृत सहायता मिलेगी।

**व्याख्या** (a) तर्क I अधिक शहरों के लिए है, जबकि तर्क II एक शहर के लिए है। अतः तर्क I प्रबल तर्क है।

- **उदाहरण 3. कथन** क्या, भारत में कॉलेज को विश्वविद्यालय का दर्जा दिया जाना चाहिए?

**तर्क I.** हाँ, विद्यार्थी की प्रतिभा को परखने के लिए कॉलेज बेहतर है। अतः डिग्री अधिक मान्य होगी।  
**II.** नहीं, यह सोचना व्यर्थ है कि कॉलेज द्वारा दी जाने वाली डिग्री सही व स्वच्छ होगी।

**व्याख्या (d)** न तो तर्क I और न ही तर्क II प्रबल है, क्योंकि कॉलेज को विश्वविद्यालय का दर्जा दिया जाना चाहिए, इस प्रश्न के पक्ष या विपक्ष में दिया गया कोई भी प्रबल तर्क कारण और वास्तविकता पर आधारित नहीं है।

- **उदाहरण 4. कथन** क्या विभिन्न अवधियों की सावधि बैंक जमाओं के लिए केवल एक ही ब्याज दर होनी चाहिए?

**तर्क I.** नहीं, लोग दीर्घावधि के लिए धन बैंक में नहीं रखेंगे परिणामतः बैंकों का द्रवता (liquidity) स्तर कम होगा।  
**II.** हाँ, यह आम लोगों के लिए अधिक सरल होगा और बैंकों में अधिक धन रखने के लिए वे प्रेरित होंगे।

**व्याख्या (e)** विभिन्न अवधियों की सावधि बैंक जमाओं के लिए एकसमान ब्याज दर होने पर लोग लम्बे समय के लिए धन बैंक में नहीं रखेंगे, जिससे बैंकों का द्रवता (liquidity) स्तर कम होगा। साथ ही यह भी कहा जा सकता है कि यह आम लोगों के लिए अधिक आसान होगा तथा बैंकों में अधिक धन रखने के लिए आम जनता प्रेरित होगी। अतः तर्क I और II दोनों प्रबल हैं।

**निर्देश** (उदाहरण सं. 5-7) दिए गए प्रत्येक प्रश्न में कथन को और उसके बाद दो तर्कों I और II को पढ़ें। दिए गए तर्कों पर विचार करें और निर्धारित करें कि उनमें से कौन-सा मजबूत/प्रभावशाली है?

- (a) केवल तर्क I प्रभावशाली है  
 (b) केवल तर्क II प्रभावशाली है  
 (c) न तो तर्क I और न ही II प्रभावशाली है  
 (d) तर्क I और II दोनों प्रभावशाली हैं

- **उदाहरण 5. कथन** क्या विजयंत को प्रबन्धक प्रशिक्षु के रूप में ABC लिमिटेड में सम्मिलित होना चाहिए?

(UPSSSC विधान भवन रक्षक/वनरक्षक 2018)

**तर्क I.** हाँ, विजयंत को तुरन्त नौकरी की जरूरत है और यह उसकी योग्यता और अनुभव के अनुसार सबसे अच्छा कार्य है।  
**II.** नहीं, इस कार्य में अधिक यात्रा करनी होती है।

**व्याख्या (a)** प्रश्नानुसार, केवल तर्क I प्रभावशाली है, क्योंकि वह प्रबन्धक प्रशिक्षु के रूप में ABC लिमिटेड में शामिल होकर अपनी योग्यता और अनुभव को और अधिक अच्छा कर सकता है।

- **उदाहरण 6. कथन** क्या न्यायपालिका और पुलिस में त्वरित सुधार करने चाहिए?

**तर्क I.** हाँ, इससे शीघ्र न्याय मिलेगा और समाज पर अच्छा प्रभाव पड़ेगा।  
**II.** नहीं, और भी मुद्दे हैं जिनको उच्च प्राथमिकता देनी है।

(MPPSC Pre 2015)

**व्याख्या (a)** न्यायपालिका और पुलिस में त्वरित सुधार करने से किसी भी व्यक्ति को शीघ्र ही न्याय मिलेगा। जिसके फलस्वरूप समाज पर इसका एक अच्छा प्रभाव पड़ेगा। अतः केवल तर्क I प्रभावशाली है।

- **उदाहरण 7. कथन** क्या विद्यालय में शिक्षा के लिए सभी को आर्थिक सहायता देनी चाहिए?

**तर्क I.** हाँ, इससे बड़ी संख्या में लोगों को सहायता मिलेगी क्योंकि जनसंख्या का बड़ा हिस्सा मध्यम और निचले वर्ग से आता है।  
**II.** नहीं, इससे नकद से निर्बद्ध राजकोष पर बड़ा बोझ पड़ेगा।

(MPPSC Pre 2015)

**व्याख्या (a)** विद्यालय में सभी को शिक्षा के लिए सरकार द्वारा आर्थिक सहायता मिलनी ही चाहिए, क्योंकि जनसंख्या का एक बड़ा हिस्सा निचले और मध्यम वर्ग से सम्बन्धित है। ऐसा करने से बड़ी संख्या में लोगों को सहायता मिलेगी। अतः केवल तर्क I प्रभावशाली है।

## प्रश्नावली 3.1

**निर्देश** (प्र. सं. 1-6) नीचे दिए गए प्रत्येक प्रश्न में एक कथन और उसके बाद दो तर्क I और II दिए गए हैं। कथन पर विचार करते हुए निर्धारित कीजिए की कौन-सा/से तर्क प्रबल/मजबूत है/हैं?

- (a) केवल तर्क I मजबूत है  
 (b) केवल तर्क II मजबूत है  
 (c) न तो तर्क I और न ही II मजबूत है  
 (d) दोनों तर्क मजबूत हैं

1. **कथन** क्या गणेश को एक नई मोटरसाइकिल खरीदनी चाहिए?

**तर्क I.** हाँ, गणेश की पुरानी मोटरसाइकिल, जिसे वह पिछले 15 सालों से अपने कार्यालय जाने के लिए उपयोग कर रहा है, उसे उस मोटरसाइकिल से आने-जाने में अक्सर परेशानी हो रही है।  
**II.** नहीं, नई मोटरसाइकिल प्रदूषण की मौजूदा समस्या को बढ़ा देगी।

(UPSSSC विधान भवन रक्षक/वन रक्षक 2018)

2. **कथन** क्या विदेश में काम कर रहे भारतीय वैज्ञानिकों को भारत वापस बुलाया जाना चाहिए?

**तर्क I.** हाँ, उन्हें पहले मातृभूमि की सेवा करनी चाहिए और खोजों, सम्मानों, सुविधाओं आदि के बारे में भूल जाना चाहिए।  
**II.** नहीं, हमारे पास पर्याप्त प्रतिभा है उन्हें रहने दो जहाँ वे चाहते हैं।

(UPSSSC सम्मिलित व्यायाम प्रशिक्षक अधिकारी 2018)

3. **कथन** विश्व के लेखक लोगों पर अव्यक्त रूप से, सैनिकों से अधिक प्रभाव डालते हैं।

**तर्क I.** लेखक लोगों की सोच को प्रभावित करते हैं।

**II.** शारीरिक शक्ति के साथ कोई व्यक्ति सब को जीत सकता है।

(UPSSSC सम्मिलित व्यायाम प्रशिक्षक अधिकारी 2018)

4. **कथन** क्या संगीत मानव जाति की सार्वभौमिक भाषा है?

**तर्क I.** हाँ, लय और मेलोडी की विशिष्ट विशेषताएँ संगीत के माध्यम से भावनाओं की मानव अभिव्यक्ति को चित्रित करने में योगदान देती हैं।

**II.** हालाँकि, आधार से वे मानव अभिव्यक्ति हैं, संगीत और भाषायी प्रणाली संस्कृति से संस्कृति में भिन्न होती हैं।

(RRB ग्रुप डी परीक्षा 2018)

5. **कथन** क्या नेपाल जैसे छोटे देशों के पास रक्षा सेनाएँ नहीं होनी चाहिए?

**तर्क I.** नहीं, अन्य देश हिंसा पर भरोसा नहीं करते हैं।

**II.** हाँ, नेपाल के बहुत लोग शान्तिप्रिय और अहिंसा के उपदेशक हैं।

(RRB ग्रुप डी परीक्षा 2018)

6. **कथन** क्या बच्चों को झूठ बोलने के लिए दण्डित किया जाना चाहिए?

**तर्क I.** हाँ, बच्चों को अनुशासित करने के लिए उनकी उम्र के हिसाब से उचित सजा देनी चाहिए।

**II.** नहीं, दण्ड की वजह से वांछित व्यवहार लाने की बजाए, दण्डित होने का डर पैदा हो जाता है।

(RRB ग्रुप डी परीक्षा 2018)



**निर्देश** (प्र. सं. 7-12) निम्नलिखित प्रत्येक प्रश्न में एक कथन और उसके नीचे दो तर्क I और II दिए गए हैं। आपको दिए गए तर्कों पर विचार करके तय करना है कि कौन-सा/से तर्क प्रभावशाली है/हैं? दिए गए विकल्पों में से एक सही उत्तर चुनिए। (UPSSSC Pre 2017)

**7. कथन** मेट्रो शहरों के सभी घरों में जल आपूर्ति में कमी है। यह आंशिक रूप से पाइपलाइनों में जल के भारी रिसाव के कारण है।

**तर्क I.** अनुरक्षण 24 × 7 होना चाहिए और जल रिसाव को बन्द करना चाहिए।  
**II.** हमको और अधिक जल उसी अथवा कम खर्च पर पम्प करना चाहिए।

- (a) तर्क I प्रभावशाली है  
(b) तर्क II प्रभावशाली है  
(c) तर्क I और II दोनों प्रभावशाली हैं  
(d) न तो तर्क I और न ही II प्रभावशाली है

**8. कथन** ड्राइविंग के समय मोबाइल फोनों के उपयोग पर प्रतिबन्ध लगा दिया जाना चाहिए।

**तर्क I.** हाँ, इसके कारण सड़क दुर्घटनाएँ होती हैं।

**II.** नहीं, इससे व्यापार में बाधा आएगी।

- (a) तर्क I प्रभावशाली है  
(b) तर्क II प्रभावशाली है  
(c) तर्क I और II दोनों प्रभावशाली हैं  
(d) न तो तर्क I और न ही II प्रभावशाली है

**9. कथन** बहुत-से राज्यों में 6 वर्ष की आयु से कम के बच्चों को कक्षा 1 में भर्ती नहीं किया जा सकता।

**तर्क I.** बच्चे में आवश्यक मानसिक और शारीरिक विकास होना चाहिए।

**II.** प्रारम्भिक वर्षों में बच्चों को अपने माता-पिता के साथ होना चाहिए।

- (a) तर्क I प्रभावशाली है  
(b) तर्क II प्रभावशाली है  
(c) तर्क I और II दोनों प्रभावशाली हैं  
(d) न तो तर्क I और न ही II प्रभावशाली है

**10. कथन** क्या शिक्षा को कक्षा XII तक के सभी बच्चों के लिए अनिवार्य कर देना चाहिए?

**तर्क I.** नहीं, इससे विद्यालय की शिक्षा को बीच में ही छोड़ने वाले बच्चों को रोजगार देने वाले उद्योगों पर प्रभाव पड़ेगा।

**II.** हाँ, विद्यालय की शिक्षा, उच्च शिक्षा और बेहतर भविष्य के लिए आधार बनाती है।

- (a) तर्क I प्रभावशाली है  
(b) तर्क II प्रभावशाली है  
(c) तर्क I और II दोनों प्रभावशाली हैं  
(d) न तो तर्क I और न ही II प्रभावशाली है

**11. हाइड्रोजन एक सिलेण्डर में है। (RRB ALP 2018)**

**तर्क I.** हाइड्रोजन तरल स्थिति में है।

**II.** हाइड्रोजन गैसीय स्थिति में है।

- (a) केवल तर्क II सही है  
(b) केवल तर्क I सही है  
(c) I और II दोनों सही नहीं हैं  
(d) या तो I या II सही है

**12. क्या आपको तब तक कड़ी मेहनत करनी चाहिए जब तक आप अपने हस्ताक्षर को ऑटोग्राफ में नहीं बदल देते हैं?**

**तर्क I.** तब तक मेहनत करें जब तक आप उस स्थिति पर नहीं पहुँच जाते, जिसमें आपको किसी को अपना परिचय देने की आवश्यकता नहीं है।

**II.** आर्थिक रूप से सुरक्षित बनने के लिए कड़ी मेहनत करें।

- (a) I और II दोनों प्रभावशाली नहीं हैं  
(b) I और II दोनों प्रभावशाली हैं  
(c) केवल तर्क I प्रभावशाली है  
(d) केवल तर्क II प्रभावशाली है

**निर्देश** (प्र. सं. 13-44) दिए गए प्रश्नों के बारे में निर्णय करते समय 'प्रबल' और 'निर्बल' तर्क में प्रभेद कर सकना वांछनीय होता है। 'प्रबल' तर्क महत्वपूर्ण और प्रश्न से सीधे सम्बन्धित होते हैं। 'निर्बल' तर्क कम महत्वपूर्ण होते हैं और प्रश्न से सीधे सम्बन्धित नहीं भी हो सकते हैं या फिर प्रश्न के किसी नगण्य पहलू से सम्बन्धित हो सकते हैं। नीचे दिए गए प्रत्येक प्रश्न के बाद दो तर्क I और II दिए गए हैं। आपको यह तय करना है कि कौन-सा तर्क 'प्रबल' है और कौन-सा 'निर्बल' है?

**उत्तर दीजिए**

- (a) केवल तर्क I प्रबल है  
(b) केवल तर्क II प्रबल है  
(c) या तो तर्क I और या तो तर्क II प्रबल है  
(d) न तो तर्क I और न ही तर्क II प्रबल है  
(e) तर्क I और II दोनों प्रबल हैं

**13. कथन** क्या, सार्वजनिक क्षेत्र में भर्ती करो और निकालों प्रणाली को अपनाने की इजाजत देनी चाहिए।

**तर्क I.** हाँ, इससे सार्वजनिक क्षेत्र को काम न करने वाले कर्मचारियों को हटाने में सहायता मिलेगी और काम करने वाले कर्मचारियों को पुरस्कार देने में भी मदद मिलेगी।

**II.** नहीं, प्रबन्धन इस प्रणाली को निष्पक्ष तरीके से लागू करने में समर्थ नहीं होगा और प्रबन्धन की उच्च शक्ति के कारण कर्मचारियों को भुगतान होगा। (IDBI Bank Executive 2018)

**14. कथन** क्या एक सेवानिवृत्त सरकारी कर्मचारी के करीबी रिश्तेदार को भारत सरकार में नौकरी दी जानी चाहिए?

**तर्क I.** हाँ, रिश्तेदार को इस तरह का काम कहाँ मिलेगा।

**II.** नहीं, यह सक्षम और जरूरतमन्द युवाओं के लिए सरकारी सेवा के दरवाजे बन्द कर देगा। (IDBI Bank Executive 2018)

**15. कथन** क्या संसद के निर्वाचित सदस्यों की अवधि को दो वर्ष तक कम किया जाना चाहिए?

**तर्क I.** हाँ, भारत में चुनाव हर एकान्तर वर्ष में आयोजित होते हैं।

**II.** नहीं, संसद चुनाव के हर दौर में बड़ी मात्रा में धन की जरूरत है और यह एक राष्ट्रीय बर्बादी है। (IDBI Bank Executive 2018)

**16. कथन** क्या, सरकार को निजी प्रयोग के लिए कारों के रजिस्ट्रेशन को पूरे देश में तत्काल प्रभाव से रोक देना चाहिए?

**तर्क I.** नहीं, सरकार को ऐसा करने का अधिकार नहीं है।

**II.** हाँ, भारत के बड़े शहरों की सड़कों पर भीड़ कम करने का यही एकमात्र तरीका है। (Allahabad Bank PO 2009)

**17. कथन** क्या, भारत के सभी इन्जीनियरिंग कॉलेजों के लिए दाखिले का एकरूप मानदण्ड होना चाहिए?

**तर्क I.** हाँ, इससे इन्जीनियरिंग कॉलेजों में दाखिल हुए छात्रों की गुणवत्ता सुनिश्चित होगी।

**II.** नहीं, यह विशेषकर सम्भव नहीं है। (Canara Bank PO 2007)

**18. कथन** क्या, स्नातकीकरण को किसी भी सरकारी क्षेत्र के संगठन में प्रवेश स्तर की नौकरियों के लिए न्यूनतम शैक्षिक अर्हता बनाया जाना चाहिए?

**तर्क I.** हाँ, अपनी उच्च स्तरीय शिक्षा के आधार पर गैर-स्नातकों के मुकाबले स्नातकों का निष्पादन अच्छा होता है।

**II.** नहीं, ऐसे कई लोग हैं, जो अपना स्नातकीकरण पूरा करने तक बेरोजगार नहीं रह सकते हैं और स्नातक उम्मीदवारों के समान अच्छे कार्य निष्पादन के लिए समर्थ होते हैं।

**19. कथन** क्या, महाविद्यालय की सभी परीक्षाओं से सम्बद्ध परीक्षा निकायों को कैलकुलेटरों के उपयोग की अनुमति देनी चाहिए?

**तर्क I.** नहीं, यह आवश्यक है कि अपनी संकल्पनाओं को स्पष्ट करने के लिए विद्यार्थियों को मैनुअल गणना की पद्धतियों का ज्ञान हो।

**II.** हाँ, सभी क्षेत्रों में कम्प्यूटरों के व्यापक उपयोग के साथ मैनुअल गणनाओं की अब आवश्यकता नहीं है।

- 20. कथन** क्या, सार्वजनिक क्षेत्र के संगठनों के सभी कर्मचारियों के लिए हिन्दी भाषा का ज्ञान अनिवार्य बनाया जाना चाहिए?
- तर्क I.** हाँ, शैक्षिक रूप से समाज के पिछड़े तबके के लोगों के साथ व्यवहार में यह जरूरी है।
- II.** नहीं, सभी कर्मचारियों के लिए हिन्दी भाषा का ज्ञान होना आवश्यक नहीं है।
- 21. कथन** क्या, निजी क्षेत्र के सभी संगठनों के लिए सामाजिक रूप से पिछड़े वर्गों के लिए कोटा का आरक्षण अनिवार्य बनाना चाहिए?
- तर्क I.** नहीं, निजी क्षेत्र के संगठन सरकारी नियमों द्वारा अभिशासित नहीं होने चाहिए।
- II.** हाँ, निजी क्षेत्र के संगठनों को भी सामाजिक रूप से पिछड़े वर्गों के उत्थान में योगदान देना चाहिए।
- 22. कथन** क्या, बलात्कार और यौन उत्पीड़न की बढ़ती हुई घटनाओं के कारण महिलाओं को रात को अकेले यात्रा नहीं करने की सलाह दी जानी चाहिए?
- तर्क I.** नहीं, इसके बजाय सरकार को ऐसी घटनाओं के नियन्त्रण के उपाय करने चाहिए।
- II.** हाँ, पुलिस विभाग के लिए भी ऐसी घटनाओं पर नियन्त्रण रखना मुश्किल है। *(Corporation Bank PO 2008)*
- 23. कथन** क्या, हमारे देश में कुछ अवसरों को छोड़कर आतिशबाजी सहित पटाखे चलाने पर पूर्ण प्रतिबन्ध होना चाहिए।
- तर्क I.** नहीं, लोगों को सभी अवसरों पर अपनी रुचियों और प्राथमिकताओं के अनुसार आनन्द उठाने की अनुमति होनी चाहिए।
- II.** हाँ, पटाखे चलाने से बहुत ज्यादा ध्वनि और वायु प्रदूषण होता है, जो स्वास्थ्य के लिए हानिकारक है।
- 24. कथन** क्या, नगर विकास प्राधिकारियों को शॉपिंग मॉलों के निर्माण को प्रोत्साहित करना चाहिए, जिसके परिणामस्वरूप छोटी दुकानें बन्द हो जाएँगी?
- तर्क I.** हाँ, शॉपिंग मॉल में एक ही छत के नीचे प्रत्येक चीज सस्ती दर पर मिल सकती है।
- II.** नहीं, बहुत-से लोगों के लिए रोजमर्रा की खरीदारी के लिए शॉपिंग मॉलों में जाना सुविधाजनक नहीं होगा।
- 25. कथन** क्या, छात्र संघों के राजनीतिक दलों से सम्बद्ध होने पर प्रतिबन्ध होना चाहिए?
- तर्क I.** हाँ, राजनीतिक दल अपने स्वार्थी हितों को पूरा करने के लिए छात्र संघों का अनुचित लाभ उठाते हैं।
- II.** नहीं, राजनीतिक दलों के समर्थन के बिना छात्र संघ बच नहीं पाएँगे।
- 26. कथन** क्या, उच्च अध्ययन के संस्थानों में पिछड़े वर्गों के लिए कोटा आरम्भ करना सामाजिक न्याय करने की सही युक्ति होगी?
- तर्क I.** नहीं, इससे अनारक्षित वर्गों के लिए बहुत थोड़े-से स्थान बचेंगे जो योग्य उम्मीदवारों और विशेषकर जो आर्थिक रूप से पिछड़े हैं, उनके लिए अनुचित होगा।
- II.** हाँ, उन्हें अवसर प्रदान करना आवश्यक है, ताकि वे सामान्य वर्ग के उम्मीदवारों के स्तर तक आ सकें।
- 27. कथन** क्या महाविद्यालयों में सेलफोन को प्रतिबन्धित कर देना चाहिए, जिससे उसके दुरुपयोग से बचा जा सके।
- तर्क I.** हाँ, प्रतिबन्ध से दुरुपयोग कम होगा।
- II.** नहीं, इसका बहुत सीमित प्रभाव पड़ेगा। *(MPPSC Pre 2015)*
- 28. कथन** क्या, भारतवर्ष में खेती-बाड़ी के लिए भूमिगत जल (ground water) प्रयोग करने पर प्रतिबन्ध लगाना चाहिए?
- तर्क I.** नहीं, खेती-बाड़ी पर इसका बड़ा बुरा प्रभाव पड़ेगा, क्योंकि सिंचाई के लिए अन्य सुविधाएँ नहीं हैं।
- II.** हाँ, इससे पारिक्त सन्तुलन (ecological balance) पर बड़ा प्रभाव पड़ेगा, क्योंकि खेती के लिए काफी भूमिगत जल खींच लिया गया है।

- 29. कथन** क्या, व्यावसायिक पाठ्यक्रमों सहित सभी पाठ्यक्रमों में स्नातक स्तर तक अंग्रेजी एक अनिवार्य विषय होना चाहिए?
- तर्क I.** हाँ, इससे विद्यार्थियों को इस विषय में निपुण होने में सहायता मिलेगी और वे प्रभावपूर्ण ढंग से अपना कार्य करने के लिए तैयार होंगे।
- II.** नहीं, यह कतई उचित नहीं है, क्योंकि विज्ञान के विषय में और बहुत-से व्यावसायिक पाठ्यक्रमों में विषय के रूप में अंग्रेजी अनावश्यक है।
- 30. कथन** क्या, जीविका अर्जन में सहायता देने के लिए किसानों को उर्वरकों और बिजली पर दी जा रही सहायकी में वृद्धि की जानी चाहिए?
- तर्क I.** हाँ, किसानों पर भारी कर्ज है, क्योंकि वे अपने परिवार के भरण-पोषण के लिए पर्याप्त कमाई नहीं कर पाते हैं।
- II.** नहीं, कुछ बड़े किसानों को इससे अनुचित लाभ मिलेगा और जनता के धन की कीमत पर वे अत्यधिक लाभ कमाएँगे।
- 31. कथन** क्या, भारत में स्नातक विद्यार्थियों को प्रत्येक डिस्प्लेन में विषयों के समूह से अपने स्वयं के विषयों के सम्मिश्र के चुनाव की छूट होनी चाहिए?
- तर्क I.** हाँ, इससे विद्यार्थी प्रेरित होंगे, क्योंकि वे अपनी पसन्द के विषय पढ़ सकते हैं।
- II.** नहीं, विषय सम्मिश्र देने का अन्तिम अधिकार महाविद्यालयों के पास होना चाहिए।
- 32. कथन** क्या, भारत में आनुवांशिक रूप में संशोधित बिनाला के उपयोग पर से प्रतिबन्ध तत्काल उठा लिया जाना चाहिए?
- तर्क I.** हाँ, कपास उत्पादन बढ़ाने का यही एकमात्र तरीका है।
- II.** नहीं, इन बीजों का मनुष्यों पर हानिकारक प्रभाव पड़ता है। अतः इनका उपयोग नहीं किया जाना चाहिए। *(Dena Bank PO 2009)*
- 33. कथन** क्या, विद्याविदों की निवृत्ति आयु बढ़ाकर 65 वर्ष कर दी जानी चाहिए?
- तर्क I.** नहीं, गैर-विद्याविद् जिनकी निवृत्ति आयु सीमा कम है, उनके लिए यह नावाजिब होगा।
- II.** हाँ, अनुभवी विद्याविद् राष्ट्र की बौद्धिक सम्पत्ति को बहुत योगदान दे सकते हैं।
- 34. कथन** क्या, प्राइवेट कॉलेजों में प्रवेश हेतु प्रबन्धकों का कोटा बढ़ा दिया जाना चाहिए?
- तर्क I.** नहीं, इससे योग्य विद्यार्थी अच्छे कॉलेजों में प्रवेश पाने से वंचित रह जाएँगे।
- II.** हाँ, यदि कॉलेज स्वयं निधिकृत हैं, तो उन्हें प्रवेश हेतु अपने स्वयं के मानदण्ड निर्धारित करने की छूट होनी चाहिए।
- 35. कथन** क्या, राज्य के शिक्षा विभाग को सभी प्राथमिक पाठशालाओं को बच्चों को गृहकार्य देना बन्द करने के अनुरोध देने चाहिए?
- तर्क I.** हाँ, बच्चों पर अत्यधिक बोझ टालने के लिए यह जरूरी है। पाठशाला के घण्टे सीखने हेतु पर्याप्त हैं।
- II.** नहीं, इससे माता-पिता अपने प्रतिपाल्यों की प्रगति मॉनीटर नहीं कर पाएँगे।
- 36. कथन** क्या, सरकार की पूर्वानुमति के बिना सरकार को सभी राजनैतिक और धार्मिक जुलूसों पर प्रतिबन्ध लगा देना चाहिए?
- तर्क I.** हाँ, अकसर जुलूसों की वजह से दंगे होते हैं।
- II.** नहीं, एक लोकतान्त्रिक देश में यह मानव अधिकारों के खिलाफ है।
- 37. कथन** क्या, सभी व्यावसायिक पाठ्यक्रमों के लिए, सभी प्राइवेट कॉलेजों के लिए एक ही प्रवेश परीक्षा का आयोजन अनिवार्य कर दिया जाना चाहिए?
- तर्क I.** हाँ, विद्यार्थियों को सभी कॉलेजों के लिए विचार करने का अवसर मिले यह सुनिश्चित करने हेतु प्रवेश परीक्षाओं की तारीखों में टकराव टालने के लिए यह जरूरी है।
- II.** नहीं, कॉलेज के ग्रेड के आधार पर, परीक्षाओं के कठिनाई के अलग-अलग स्तरों की आवश्यकताओं को ध्यान में रखते हुए यह सम्भव नहीं है। *(BOB PO 2009)*

- 38. कथन** क्या, एक कैलेण्डर वर्ष के भीतर किसी भी देश द्वारा खेले जाने वाले एकदिवसीय अन्तर्राष्ट्रीय क्रिकेट मैचों की संख्याएँ सीमित होनी चाहिए?
- तर्क I.** नहीं, प्रत्येक देश को जितने चाहे उतने मैच खेलने की स्वतन्त्रता होनी चाहिए।
- II.** हाँ, अन्यथा उच्च क्रम के खिलाड़ी शीघ्र ही बर्बाद (burnout) हो जाएँगे।
- 39. कथन** क्या, देशभर में मैट्रीकुलेशन तक एक ही प्रकार के स्कूल होने चाहिए?
- तर्क I.** हाँ, कुछ पश्चिमी देशों में ऐसा ही है।
- II.** नहीं, ग्रामीण और शहरी क्षेत्रों में स्कूल भिन्न होने चाहिए।
- 40. कथन** क्या, सरकार को विदेशी कम्पनियों को भारत की ऊर्जा परियोजनाओं में निवेश की अनुमति देनी चाहिए?
- तर्क I.** हाँ, इससे अपने देश में ऊर्जा की अत्यधिक कमी की समस्या पर निश्चित ही प्रभाव पड़ेगा।
- II.** नहीं, यह विदेशी हितों के समक्ष आत्मसमर्पण करना है।
- (MPPSC Pre 2015)
- 41. कथन** क्या, हमको सभी खेलों को समान रूप से महत्व देना चाहिए?
- तर्क I.** हाँ, हमको किसी खास खेल का पक्षपात नहीं करना चाहिए।
- II.** नहीं, हमको कुछ खेलों को चुनना चाहिए और केवल उनके ऊपर ध्यान केन्द्रित करना चाहिए, ताकि उनमें उत्कृष्टता पा सकें।
- (MPPSC Pre 2015)

- 42. कथन** क्या, फल उगाने वाले पौधों और पेड़ों के अनुरक्षण के लिए कीटनाशकों के प्रयोग पर पूर्णतः प्रतिबन्ध लगाया जाना चाहिए?
- तर्क I.** नहीं, ये सभी पौधे और पेड़ कीटों के आक्रमण से नष्ट हो जाएँगे। इससे किसानों को गम्भीर आर्थिक हानि होगी।
- II.** हाँ, कीटनाशकों में खतरनाक रसायनों का प्रयोग किया जाता है, जो फलों में प्रवेश कर इनके उपभोक्ताओं के लिए स्वास्थ्य की गम्भीर समस्याएँ पैदा करते हैं।
- 43. कथन** क्या, भारत में जुआ खेलने की विधिक रूप से छूट दी जानी चाहिए?
- तर्क I.** हाँ, जुए में लगने वाली राशि पर कर लगाकर सरकार अत्यधिक धन अर्जित कर सकती है, क्योंकि अन्यथा लोग अवैध रूप से जुआ खेलते हैं।
- II.** नहीं, इसे विधिक बनाए जाने पर समाज के गरीब वर्ग के लोग अपनी पूरी आय जुए में लगा देंगे, इससे उन्हें भुखमरी का सामना करना पड़ेगा।
- 44. कथन** क्या, भारत में बड़े शहरों में घरेलू वस्तुएँ बेचने वाली सभी छोटी दुकानें बन्द कर देनी चाहिए?
- तर्क I.** नहीं, इन छोटी दुकानों को चलाने में लगे सभी लोग बेकार हो जाएँगे और उनके पास आजीविका के लिए कमाई का कोई साधन नहीं रहेगा।
- II.** हाँ, बड़े शहरों में बड़े शॉपिंग मॉलों में लोग एक ही छत के नीचे अपनी सारी खरीदारी करना पसन्द करते हैं। इसलिए इन छोटी दुकानों को टिके रहने के लिए ग्राहक नहीं मिलेंगे।
- (SBI PO 2008)

## उत्तर सहित व्याख्या

- 1. (a)** प्रश्नानुसार, केवल तर्क I मजबूत है। चूँकि गणेश को परिवहन में समस्या हो रही है, जिसका मुख्य कारण उसकी पुरानी मोटरसाइकिल है। अतः उसे नई मोटरसाइकिल खरीद लेनी चाहिए।
- 2. (c)** विदेश में काम कर रहे भारतीय वैज्ञानिकों को भारत वापस बुलाया जाना चाहिए इसका कोई वैध कारण तर्क I प्रस्तुत नहीं करता है और तर्क II भी मजबूत नहीं है। अतः दोनों तर्क अनुसरण नहीं करेंगे।
- 3. (a)** विश्व के लेखक लोगों पर अव्यक्त रूप से, सैनिकों से अधिक प्रभाव डालते हैं अर्थात् वे लोगों की सोच को प्रभावित करते हैं। इस प्रकार तर्क I मजबूत है जबकि तर्क II मजबूत नहीं है।
- 4. (a)** तर्क I में कहा गया है कि हाँ, लय और मेलोडी की विशिष्ट विशेषताएँ संगीत के माध्यम से भावनाओं की मानव अभिव्यक्ति को चित्रित करने में योगदान देती हैं। अतः तर्क I मजबूत है।
- 5. (c)** कथनानुसार, यह प्रश्न उठाया गया है कि नेपाल जैसे छोटे देश के पास सेना होनी चाहिए या नहीं। दिए गए तर्क में से कोई भी तर्क इस प्रश्न का सटीक उत्तर नहीं दे पा रहा है, इसलिए न तो तर्क I और न ही तर्क II मजबूत है। अतः विकल्प (c) अभीष्ट उत्तर होगा।
- 6. (d)** तर्क I मजबूत है क्योंकि यदि बच्चे को झूठ बोलने के लिए उसकी उम्र के हिसाब से दण्ड दिया जाएगा, तो बच्चे को सबक मिलेगा कि उसको उसके द्वारा की गई गलती के लिए दण्ड

- मिला है, तो उसे भविष्य में गलती नहीं करनी है। तर्क II भी मजबूत है क्योंकि बच्चे के मन में दण्डित होने पर डर पैदा हो जाएगा और बच्चे के मन में डर बैठना सही नहीं है।
- 7. (a)** 24 × 7 अनुरक्षण से जल का रिसाव कम होगा तथा सभी घरों में जल आपूर्ति हो पाएगी। अतः केवल तर्क I प्रभावशाली है।
- 8. (a)** ब्राइविंग के समय फोन का उपयोग करने से दुर्घटना होने की सम्भावना बढ़ती है, परन्तु इससे व्यापार में कोई बाधा आती है, यह कथन सत्य नहीं है।
- 9. (a)** 6 वर्ष की आयु के बच्चे का शारीरिक व मानसिक विकास हो जाता है तथा वह कक्षा 1 में भर्ती होने के लिए पूर्ण रूप से विकसित होता है, परन्तु इसका अर्थ यह नहीं है कि बच्चे को अपने माता-पिता के ही साथ होना चाहिए।
- 10. (b)** विद्यालय की शिक्षा बच्चों के उज्ज्वल भविष्य के लिए बहुत आवश्यक है, परन्तु पढ़ाई करना या शिक्षा प्राप्त करने से उद्योगों पर कोई बुरा प्रभाव पड़ता है, यह तर्क सही नहीं है।
- 11. (d)** हाइड्रोजन तरल और गैस दोनों अवस्था में हो सकती है। अतः कथनानुसार या तो तर्क I या फिर तर्क II सही है।
- 12. (c)** कथन में हस्ताक्षर को ऑटोग्राफ में बदलने का अर्थ अपनी पहचान बनाने से है। अतः कथनानुसार तर्क I प्रभावशाली है जबकि तर्क II के विषय में कथन में कुछ नहीं कहा गया है।

- 13. (a)** 'भर्ती करो और निकालो' प्रणाली में अच्छा काम करने वाले कर्मचारियों की प्रोन्नति तथा काम न करने वाले कर्मचारियों को बाहर निकालना होता है। इस प्रणाली से अच्छा कार्य करने वाले कर्मचारियों को प्रोत्साहन मिलेगा तथा सार्वजनिक क्षेत्र में उत्पादकता बढ़ेगी। अतः केवल तर्क I प्रबल है।
- 14. (b)** केवल तर्क II प्रबल है। क्योंकि ऐसा करने में सक्षम और जरूरतमन्द युवाओं के लिए सरकारी सेवा के दरवाजे बन्द हो जाएँगे।
- 15. (b)** केवल तर्क II प्रबल है। क्योंकि संसद चुनाव के हर दौर में एक बड़ी मात्रा में धनराशि की आवश्यकता होती है, जो एक राष्ट्रीय बर्बादी है।
- 16. (d)** पहला तर्क तर्कहीन है। जबकि दूसरे तर्क में शब्द 'एकमात्र' तर्क को कमजोर करता है।
- 17. (a)** भारत के सभी इन्जीनियरिंग कॉलेजों के लिए दाखिले का एकरूप मानदण्ड होना चाहिए, क्योंकि इससे इन्जीनियरिंग कॉलेजों में दाखिल हुए छात्रों की गुणवत्ता सुनिश्चित होगी। अतः केवल तर्क I प्रबल है।
- 18. (b)** यदि कोई व्यक्ति स्नातक नहीं है, परन्तु कार्य निष्पादन में दक्ष है, तो उसे नौकरी मिलनी चाहिए। इसके विपरीत यदि कोई व्यक्ति स्नातक है, परन्तु कार्य निष्पादन में दक्ष नहीं है, तो उसे नौकरी नहीं मिलनी चाहिए। अतः केवल तर्क II प्रबल है।
- 19. (b)** महाविद्यालयों की परीक्षाओं में प्रश्नों का हल काफी विस्तृत होता है। जिसके कारण उनको हल करने के लिए कैलकुलेटर की आवश्यकता होती है। अतः केवल तर्क II प्रबल है।

20. (a) सार्वजनिक क्षेत्र के संगठनों में ऐसे कर्मचारी भी होते हैं, जो पढ़े-लिखे नहीं होते या कम पढ़े लिखे होते हैं। अतः हिन्दी भाषा के ज्ञान से सबका काम चल जाएगा। अतः केवल तर्क I प्रबल है।
21. (a) निजी क्षेत्र के सभी संगठनों से सामाजिक रूप से पिछड़े वर्गों के लिए कोटा का आरक्षण जरूरी नहीं है, क्योंकि अब सभी लोगों को नौकरियों में अवसर मिलना चाहिए। अतः केवल तर्क I प्रबल है।
22. (a) कभी किसी महिला को रात में कहीं जाना आवश्यक हो जाए, तो ऐसे समय में महिला को अपनी पूरी सुरक्षा से निकलना चाहिए तथा पुलिस को बलात्कार एवं यौन उत्पीड़न की घटनाओं को रोकने की पूरी-पूरी कोशिश करनी चाहिए। अतः केवल तर्क I प्रबल है।
23. (b) कुछ अवसरों के अतिरिक्त आतिशबाजी सहित पटाखे चलाने पर पूर्ण प्रतिबन्ध होना आवश्यक है, क्योंकि यही वायु और ध्वनि प्रदूषण होने का प्रमुख कारण है। अतः केवल तर्क II प्रबल है।
24. (e) तर्क I के अनुसार, शॉपिंग मॉल उन लोगों के लिए सुविधाजनक हैं, जो उनके घरों के पास खुले हों, ताकि वे लोग सारी वस्तुएँ एक ही स्थान से प्राप्त कर सकें। तर्क II के अनुसार, वे लोग जिनके घर के पास ये मॉल नहीं खुले हैं, उन लोगों को दैनिक आवश्यकता की वस्तुएँ खरीदना कठिन हो जाएगा। उनके लिए फुटकर दुकानें होना भी नितान्त आवश्यक है। अतः तर्क I और II दोनों ही प्रबल हैं।
25. (a) छात्र संघों के राजनीतिक दलों से सम्बद्ध होने पर प्रतिबन्ध होना चाहिए, क्योंकि राजनीतिक दल अपने स्वार्थ के लिए छात्र संघ के पदाधिकारियों से गलत तथा आपराधिक कार्य कराते हैं। अतः केवल तर्क I प्रबल है।
26. (a) उच्च अध्ययन के संस्थानों में पिछड़े वर्ग के लिए कोटा आरम्भ करने के बाद कुछ ही सीटें अनारक्षित रह जाएँगी तथा जो व्यक्ति आर्थिक रूप से पिछड़े हैं, उनके लिए कोई स्थान नहीं बचेगा। जिससे उनका भविष्य खराब हो जाएगा। अतः केवल तर्क I प्रबल है।
27. (c) महाविद्यालयों में सेलफोन को प्रतिबन्धित कर देने से काफी हद तक इसका दुरुपयोग कम हो जाने की सम्भावना है लेकिन साथ-ही-साथ यह भी सम्भव है कि इसका प्रभाव बहुत ही सीमित हो। अतः या तो तर्क I या II प्रबल है।
28. (e) तर्क I के अनुसार, सिंचाई के लिए जब कोई अन्य सुविधा नहीं है, तो भूमिगत जल के प्रयोग करने पर प्रतिबन्ध नहीं लगाना चाहिए। तर्क II के

- अनुसार, पहले से ही भूमिगत जल खींच लिया गया है और अब और निकालने पर प्रकृति का सन्तुलन बिगड़ जाएगा। इसलिए भूमिगत जल प्रयोग पर प्रतिबन्ध लगाना जरूरी है। अतः तर्क I और II दोनों प्रबल हैं।
29. (a) अंग्रेजी विषय में निपुण हो जाने पर सभी पदों पर कार्य प्रभावपूर्ण ढंग से सही कर पाएँगे, क्योंकि ऊँचे पदों पर प्रायः अंग्रेजी का प्रयोग होता है तथा ऊँची कक्षाओं में विज्ञान की पुस्तकें भी अंग्रेजी में ही होती हैं। अतः केवल तर्क I प्रबल है।
30. (a) उन किसानों के कारण, जो अमीर हैं और ऐसी योजनाओं का अनुचित लाभ उठाते हैं, उन किसानों को भूखा नहीं मारा जा सकता है, जो गरीब हैं और कर्ज में डूबे हुए हैं। अतः केवल तर्क I प्रबल है।
31. (a) यदि छात्र स्वयं अपनी रुचि के अनुसार, विषय चुनेंगे, तो वे मन लगाकर पढ़ेंगे और उन्नति करेंगे। अतः छात्रों को विषयों के चुनाव की छूट होनी ही चाहिए। अतः केवल तर्क I प्रबल है।
32. (b) आनुवंशिक रूप में संशोधित बिनौला हानिकारक होता है। बिनौला से वनस्पति घी बनाया जाता है तथा बिनौला पशुओं को खिलाया जाता है। इस प्रकार घी तथा पशुओं से प्राप्त दूध मनुष्यों पर हानिकारक प्रभाव डालेगा। अतः केवल तर्क II प्रबल है।
33. (a) भारत एक सर्वजन समान राष्ट्र है। यहाँ प्रत्येक व्यक्ति के लिए नियम समान हैं। ऐसे में केवल शिक्षाविदों की निवृत्ति बढ़ाना दूसरी संस्थाओं में कार्यरत कर्मचारियों के लिए अन्याय होगा। जहाँ तक अनुभव का प्रश्न है, तो वह प्रत्येक व्यक्ति को अपने कार्य क्षेत्र में होता है। ऐसे में केवल शिक्षाविदों की ही निवृत्ति सीमा ही क्यों बढ़ाई जाए। अतः केवल तर्क I प्रबल है।
34. (a) प्रबन्धकों का कोटा बढ़ाने से अन्य छात्रों के लिए सीट कम रह जाएँगी और योग्य छात्र कॉलेज में प्रवेश पाने से वंचित रह जाएँगे। यह सत्य है कि निजी निधिकृत कॉलेज, यह कोटा अपनी इच्छा से बढ़ा सकते हैं, परन्तु होनहार छात्रों को ध्यान में रखते हुए यह उचित नहीं होगा। अतः केवल तर्क I प्रबल है।
35. (c) किसी भी कार्य को सीखने के लिए उसका अभ्यास आवश्यक है। अतः गृहकार्य होना आवश्यक है, परन्तु गृहकार्य बच्चों की प्रगति का मॉनीटर नहीं है, वह तो केवल बच्चों के खाली समय को सही दिशा में लगाने के लिए दिया जाता है। अतः न तो तर्क I और न ही तर्क II प्रबल है।

36. (c) प्रायः जुलूसों में कुछ शरारती तत्व अशान्ति फैलाने के उद्देश्य से दंगे करते हैं। अतः प्रतिबन्ध लगाना आवश्यक है, परन्तु भारत में प्रत्येक व्यक्ति को अपने विचार अपने ढंग से व्यक्त करने का अधिकार है। इस दशा में यह प्रतिबन्ध मानव अधिकार के खिलाफ है। अतः या तो तर्क I या तर्क II प्रबल है।
37. (b) व्यावसायिक पाठ्यक्रमों के स्तर अलग-अलग होते हैं। सभी पाठ्यक्रमों की अलग-अलग आवश्यकता होती है। इसलिए सभी प्राइवेट कॉलेजों के लिए एक ही प्रवेश परीक्षा का आयोजन कर देना ठीक नहीं है। अतः केवल तर्क II प्रबल है।
38. (b) एक-दिवसीय अन्तर्राष्ट्रीय मैचों की संख्याएँ असीमित होना, अधिक श्रम का आधारभूत होगा। यदि सीमा के परे कोई कार्य किया जाए, तो वह केवल नुकसान देय होता है। अतः सीमित संख्या सही नियन्त्रण मानसिकता व स्वस्थता का प्रतीक होगी। अतः केवल तर्क II प्रबल है।
39. (d) दिए गए दोनों तर्क एक-दूसरे का विरोध करते हैं। अतः न तो तर्क I और न ही तर्क II प्रबल है।
40. (a) यदि सरकार विदेशी कम्पनियों को भारत की ऊर्जा परियोजनाओं में निवेश की अनुमति देती है तो निश्चित ही इससे अपने देश में ऊर्जा की अत्यधिक कमी की समस्या का कुछ समाधान होगा। कथन में विदेशी हितों के सम्बन्ध में कोई बात नहीं कही गई है। अतः केवल तर्क I प्रबल है।
41. (d) हमें सभी खेलों को समान रूप से महत्त्व देना चाहिए तथा किसी खास खेल का पक्षपात नहीं करना चाहिए साथ ही केवल कुछ खास खेलों को चुनकर उनके ऊपर ही ध्यान देना भी सही नहीं है। अतः न तो तर्क I और न ही तर्क II प्रबल है।
42. (c) दोनों तर्कों का एकसाथ होना असम्भव है, क्योंकि ये तर्क एक-दूसरे के विपरीत हैं। अतः या तो तर्क I या तर्क II प्रबल है।
43. (e) तर्क I प्रबल इसलिए है, क्योंकि अवैध रूप से खेले जाने वाले जुओं पर विराम लगेगा तथा सरकार का राजस्व बढ़ेगा, परन्तु तर्क II इसलिए प्रबल है, क्योंकि गरीब अपनी सीमा के परे भी जुआ खेलेंगे। अतः तर्क I और II दोनों ही प्रबल हैं।
44. (a) यदि दुकानें बन्द कर दी जाएँ, तो कमजोर वर्ग का व्यक्ति परेशान हो जाएगा तथा धन के एकीकरण का प्रभाव प्रबल हो जाएगा। अतः केवल तर्क I प्रबल है।

## प्रकार 2. तीन या तीन से अधिक तर्कों पर आधारित प्रश्न

इस प्रकार के प्रश्नों में, तर्क से पहले एक कथन या परिच्छेद (विवरण) दिया गया होता है। इस कथन या परिच्छेद के आधार पर अभ्यर्थियों को निर्बल और प्रबल तर्क की पहचान कर उस तर्क का चुनाव करना होता है, जोकि पूर्णरूप से कथन पर आधारित होता है।

- **उदाहरण 8.** क्या भारत में बहुत-से छोटे बैंकों के स्थान पर केवल थोड़े-से बैंक ही होने चाहिए?

- तर्क** I. हाँ, इससे निवेशक का धन सुरक्षित रहेगा, क्योंकि ये बड़े बैंक बाजार सम्बन्धित आघात सहने में सक्षम होंगे।  
 II. नहीं, बहुत बड़ी संख्या में लोग अपनी नौकरी गँवा देंगे, क्योंकि विलय के बाद बहुत-से कर्मचारी अनावश्यक होंगे।  
 III. हाँ, उससे समग्र बैंकिंग उद्योग के समेकन में सहायता होगी और स्वस्थ प्रतियोगिता की परिणति होगी।

- (a) कोई तर्क प्रबल नहीं है  
 (b) तर्क I और III दोनों प्रबल हैं  
 (c) तर्क II और III दोनों प्रबल हैं  
 (d) तर्क I और II दोनों प्रबल हैं  
 (e) उपरोक्त सभी तर्क प्रबल हैं

**व्याख्या (b)** प्रश्नानुसार, केवल तर्क I और III प्रबल हैं, क्योंकि इससे निवेशक का धन सुरक्षित रहेगा एवं यदि दुर्भाग्यवश कोई अप्रिय घटना घटती है, तो बैंक बाजार सम्बन्धित आघात सहने में सक्षम होंगे और इससे समग्र बैंकिंग उद्योग के समेकन में सहायता होगी।

- **उदाहरण 9.** क्या, कृषि क्रियाकलापों द्वारा अर्जित आय पर कर लगाया जाना चाहिए?

- तर्क** I. नहीं, वैसे भी कृषक प्राकृतिक विपदाओं और कम खरीद कीमत सहित कम उपज से पीड़ित हैं और उनकी आय पर कर नहीं लगाया जाना चाहिए।  
 II. हाँ, अधिकांश जनसंख्या कृषि पर निर्भर है। अतः सरकारी संसाधनों में वृद्धि हेतु उनकी आय पर कर लगाया जाना चाहिए।  
 III. हाँ, बहुत-से बड़े कृषक अधिकांश नौकरी पेशा लोगों से बहुत अधिक कमाई करते हैं और असमानता दूर करने के लिए उन पर कर लगाया जाना चाहिए।

(SBI PO 2010)

- (a) सभी तर्क प्रबल हैं  
 (b) तर्क II और III प्रबल हैं  
 (c) केवल तर्क I प्रबल है  
 (d) तर्क I और II प्रबल हैं  
 (e) उपरोक्त में से कोई नहीं

**व्याख्या (c)** दिए गए कथन के अनुसार केवल तर्क I प्रबल है, क्योंकि हमारे कृषक पहले ही प्राकृतिक विपदाओं और कम खरीद कीमत सहित कम उपज से पीड़ित हैं, इसलिए यदि उन पर आय कर भी लगा दिया जाएगा तो यह कृषकों के लिए हितकारी नहीं होगा।

- **उदाहरण 10.** क्या भारत में सिंचाई हेतु भूमिगत जल खींचने पर उच्चतम सीमा लगाई जानी चाहिए?

- तर्क** I. नहीं, भारत में खाद्यान्न उत्पादन हेतु सिंचाई बहुत महत्त्वपूर्ण है और देश के बहुत-से भागों में यह भूमिगत जल पर अत्यधिक निर्भर है।  
 II. हाँ, देश के कुछ भाग जहाँ सिंचाई प्राथमिकतः भूमिगत जल पर निर्भर है वहाँ भूमिगत जल का स्तर अत्यधिक नीचे चला गया है, इसका नतीजा पर्यावरण के लिए गम्भीर हो सकता है।  
 III. हाँ, भारत अब और भूमिगत जल खींच नहीं सकता, क्योंकि अन्तर्राष्ट्रीय एजेन्सियों ने भारत को इसके खिलाफ चेतावनी दी है।

- (a) तर्क I और II दोनों प्रबल हैं  
 (b) तर्क II और III दोनों प्रबल हैं  
 (c) तर्क I और III दोनों प्रबल हैं  
 (d) उपरोक्त सभी प्रबल हैं  
 (e) उपरोक्त में से कोई नहीं

**व्याख्या (a)** तर्क III प्रबल नहीं है। भारत को अपने अध्ययन एवं निष्कर्षों पर विश्वास करना चाहिए। यह सत्य है कि भूमिगत जल के स्तर को भविष्य में उपयोग के लिए सुरक्षित रखना चाहिए, परन्तु यह भी सत्य है कि बढ़ती जनसंख्या के लिए खाद्यान्न उपलब्ध कराने के लिए सिंचाई की नितान्त आवश्यकता है। अतः तर्क I और II प्रबल हैं।

- **उदाहरण 11.** निम्नलिखित कथन व तर्कों को पढ़िए और निर्णय लीजिए कि कौन-सा/से तर्क प्रबल है/हैं?

**कथन** क्या वर्ग चार के विद्यार्थियों के लिए बोर्ड की परीक्षा होनी चाहिए?

- तर्क** I. हाँ, यह छात्रों में पढ़ाई के प्रति रुझान उत्पन्न करेगा तथा वे अधिकाधिक अंक प्राप्त कर सकेंगे।  
 II. नहीं, छात्रों पर पढ़ाई का दबाव पड़ेगा तथा वे इसकी प्रक्रिया का आनन्द नहीं उठा पाएँगे।  
 III. हाँ, इससे कम उम्र में ही अधिक ज्ञान अर्जित किया जा सकेगा।  
 IV. नहीं, यह छोटी उम्र में ही बच्चों पर दबाव पैदा करेगा तथा उन्हें खेलने के लिए समय नहीं मिल पाएगा।

- (a) I और IV प्रबल हैं  
 (b) II और IV प्रबल हैं  
 (c) केवल IV प्रबल है  
 (d) I और III प्रबल हैं

**व्याख्या (c)** केवल तर्क IV प्रबल है, क्योंकि यह सत्य है कि बच्चों के शारीरिक विकास के लिए बढ़ती उम्र में खेल जरूरी है तथा उन पर इस कम उम्र में बोझ नहीं डालना चाहिए।



## प्रश्नावली 3.2

**निर्देश** (प्र.सं. 1-12) दिए गए प्रश्नों के बारे में निर्णय करते समय 'प्रबल' और 'निर्बल' तर्क में प्रभेद कर सकना वांछनीय होता है। 'प्रबल' तर्क महत्वपूर्ण और प्रश्न से सीधे सम्बन्धित होते हैं। 'निर्बल' तर्क कम महत्वपूर्ण होते हैं और प्रश्न से सीधे सम्बन्धित नहीं हो सकते हैं या फिर प्रश्न के किसी नगण्य पहलू से सम्बन्धित हो सकते हैं। नीचे दिए गए प्रत्येक प्रश्न के बाद तीन/चार तर्क I, II, III और IV दिए गए हैं। आपको यह तय करना है कि कौन-सा तर्क 'प्रबल' है और तदनुसार अपना उत्तर देना है?

**1. कथन** क्या, प्रतिवर्ष एक करोड़ से अधिक कमाने वालों के लिए आयकर की दर काफी अधिक होनी चाहिए? (IBPS PO/MT Main 2017)

**तर्क I.** नहीं, कर देने वाले प्रत्येक नागरिक को एक समान माना जाना चाहिए, भले ही उनकी वार्षिक आय कितनी भी हो।

**II.** नहीं, कर देने वाले और एक करोड़ से अधिक कमाने वाले व्यक्ति का प्रतिशत थोड़ा-सा है, इसलिए सरकार की आमदनी पर बहुत अधिक असर नहीं पड़ेगा।

**III.** हाँ, अधिक आय कमाने वालों पर ऊँची दर लगाना न्यायोचित है, क्योंकि अपनी जरूरतों को पूरा कर लेने के बाद वे अधिक कर अदा कर सकेंगे।

- (a) I और II दोनों प्रबल हैं (b) केवल III प्रबल है  
(c) केवल II प्रबल है (d) I, II और III तीनों प्रबल हैं  
(e) इनमें से कोई नहीं

**2. कथन** क्या, सरकारी स्कूलों के सभी अध्यापकों की सेवानिवृत्ति की आयु बढ़ाकर 65 वर्ष कर दी जानी चाहिए।

**तर्क I.** हाँ, गुणवत्तापूर्ण अध्यापकों की अत्यधिक कमी है।

**II.** नहीं, शिक्षित युवक नौकरी के अवसर से वंचित रह जाएँगे।

**III.** हाँ, सरकार इन अध्यापकों के सेवानिवृत्ति सम्बन्धी भुगतान को अस्थगित कर सकती है।

- (a) केवल I प्रबल है (b) केवल II प्रबल है  
(c) केवल III प्रबल है (d) I और II दोनों प्रबल हैं  
(e) इनमें से कोई नहीं

**3. कथन** क्या, सरकार को बिजली का प्रयोग प्रत्येक परिवार की जरूरत पर निर्भर करते हुए सीमित कर देना चाहिए?

**तर्क I.** हाँ, इससे सरकार को बिजली के अपर्याप्त उत्पादन की समस्या को हल करने में सहायता मिलेगी।

**II.** नहीं, प्रत्येक नागरिक को अपनी जरूरत के हिसाब से बिजली की खपत का अधिकार है, क्योंकि वे बिजली के प्रयोग का भुगतान करते हैं।

**III.** नहीं, बिजली के प्रयोग की सीमा तय करने के लिए सरकार के पास मशीनरी नहीं है। (RBI Clerk 2009)

- (a) केवल I प्रबल है (b) केवल II प्रबल है  
(c) I और II दोनों प्रबल हैं (d) II और III दोनों प्रबल हैं  
(e) ये सभी

**4. कथन** क्या, संक्रामक वायरल इन्फेक्शन को तेजी से फैलने से रोकने के लिए सरकार को सभी शिक्षण संस्थानों को एक महीने के लिए बन्द करने के आदेश देने चाहिए?

**तर्क I.** नहीं, वायरल इन्फेक्शन को फैलने से रोकने के लिए शिक्षण संस्थानों को बन्द करना एकमात्र उपाय नहीं है।

**II.** नहीं, छात्र मॉल, मार्केट और खेल के मैदान जैसी भीड़ भरी जगहों में ज्यादा संख्या में जाकर रोग को फैलाएँगे, क्योंकि उनके पास खाली समय होगा।

**III.** हाँ, युवकों को वायरल इन्फेक्शन जल्दी लगता है, इसलिए उन्हें घर में ही रहना चाहिए।

- (a) कोई भी तर्क प्रबल नहीं है (b) केवल I प्रबल है  
(c) केवल III प्रबल है (d) I और II दोनों प्रबल हैं  
(e) ये सभी

**5. कथन** क्या, देश में अनुमानित सूखे की स्थिति से निपटने के लिए सरकार को अगले एक वर्ष के लिए सभी प्रकार के खाद्यान्नों का निर्यात रोक देना चाहिए?

**तर्क I.** हाँ, वर्ष के दौरान अपने नागरिकों को भोजन प्रदान करने का और कोई तरीका नहीं है।

**II.** नहीं, निर्यातकों पर रोक लगाने के लिए निजी निर्यातक सरकार के क्षेत्राधिकार में नहीं आते हैं।

**III.** हाँ, सरकार को निर्यातकों को खाद्यान्न निर्यात करने की अनुमति नहीं देनी चाहिए और ऐसे निर्यातकों के पास रखे सारे खाद्यान्नों को ले लेना चाहिए और घरेलू खपत के लिए उपलब्ध कराना चाहिए।

- (a) I और II दोनों प्रबल हैं (b) II और III दोनों प्रबल हैं  
(c) I और III दोनों प्रबल हैं (d) ये सभी  
(e) इनमें से कोई नहीं

**6. कथन** क्या, सारे देश के सभी विश्वविद्यालयों के स्नातक की पढ़ाई में सभी विषयों के लिए एकसमान पाठ्यक्रम होना चाहिए?

**तर्क I.** हाँ, यह देश की शिक्षा प्रणाली में एकरूपता लाने का एकमात्र तरीका है।

**II.** हाँ, इससे देश के विभिन्न विश्वविद्यालयों में दिए जा रहे स्नातक प्रमाण-पत्रों की गुणवत्ता का मानकीकरण करने में सहायता मिलेगी।

**III.** नहीं, प्रत्येक विश्वविद्यालय को अपनी विशेष आवश्यकताओं के आधार पर अपना पाठ्यक्रम तय करने की स्वायत्तता होनी चाहिए।

- (a) कोई प्रबल नहीं है (b) केवल I प्रबल है  
(c) केवल II प्रबल है (d) I और II दोनों प्रबल हैं  
(e) II और III दोनों प्रबल हैं

**7. कथन** जो छात्र HSC में एक या दो विषयों में फेल हुए हैं, क्या उन सभी को डिग्री कोर्स में दाखिला लेने देना चाहिए और आगे की पढ़ाई जारी रखने देना चाहिए? बशर्त वे सप्लीमेंटरी परीक्षा को सफलतापूर्वक पास कर लें?

**तर्क I.** हाँ, इससे छात्रों को एक वर्ष के अन्तराल के बिना अपनी शिक्षा पूरी करने में सहायता मिलेगी।

**II.** हाँ, यह छात्रों की सहायता करने और उन्हें उच्च शिक्षा के लिए प्रेरित करने की भविष्योन्मुखी रणनीति है।

**III.** नहीं, ऐसे छात्र HSC में सभी विषयों को पास किए बिना आगे की पढ़ाई जारी करना पसन्द नहीं करते। (SBI PO 2007)

- (a) केवल I प्रबल है (b) केवल II प्रबल है  
(c) केवल III प्रबल है (d) ये सभी  
(e) इनमें से कोई नहीं

**8. कथन** क्या, सरकार को सभी सरकारी स्कूलों में कक्षा X तक सभी विद्यार्थियों को पाठ्य-पुस्तकों की निःशुल्क आपूर्ति करनी चाहिए?

**तर्क I.** नहीं, इन स्कूलों के बहुत-से बच्चे अमीर परिवारों से आते हैं और इन्हें निःशुल्क पुस्तकें नहीं देनी चाहिए।

**II.** हाँ, इससे छोड़ देने वालों की संख्या का प्रतिशत पर्याप्त कम होगा, क्योंकि बहुत-से माता-पिता किताबों को खरीदने का भार वहन नहीं कर पाते हैं।

**III.** नहीं, कक्षा X तक निर्धारित पुस्तकों की कीमतें काफी कम होती हैं और विद्यार्थियों को निःशुल्क पुस्तकें बाँटने की जरूरत नहीं होती है।

- (a) I और II दोनों प्रबल हैं (b) II और III दोनों प्रबल हैं  
(c) I और III दोनों प्रबल हैं (d) ये सभी  
(e) इनमें से कोई नहीं

- 9. कथन** क्या, सरकार को देश की सभी कोयला खानों का निजीकरण करना चाहिए?
- तर्क I.** हाँ, इसका परिणाम इष्टतम खनन होगा, क्योंकि निजी कम्पनियाँ, उच्चतम सीमा तक उत्पादन बढ़ाने के लिए अन्य देशों से विशेषज्ञों को लाने की स्थिति में होती हैं।
- II.** नहीं, कोयले की खानें हमारे देश की सम्पत्ति हैं और हमें उन्हें निजी लोगों के हाथों में नहीं जाने देना चाहिए।
- III.** हाँ, भारत की कोयले की खानों की स्थिति बहुत खराब है और सरकार उनका दक्षतापूर्वक प्रबन्ध करने में असमर्थ है।
- (a) I और III दोनों प्रबल हैं (b) I और II दोनों प्रबल हैं  
(c) II और III दोनों प्रबल हैं (d) ये सभी  
(e) इनमें से कोई नहीं
- 10. कथन** क्या, सरकारी कॉलेजों में से पास होने वाले सभी इन्जीनियरिंग स्नातकों के लिए सरकारी संगठनों/सरकारी उद्यमों में काम करना अनिवार्य किया जाना चाहिए?
- तर्क I.** हाँ, इन विद्यार्थियों ने सरकार के विपुल संसाधनों का उपयोग किया है और इन्हें सरकारी/सार्वजनिक उद्यमों में सेवा करके इसका बदला चुकाना चाहिए।
- II.** हाँ, अन्यथा ये विद्यार्थी MNCs में नौकरी पर लगे और अत्यधिक धनराशि अर्जित करेंगे, जिससे सरकारी संसाधनों की हानि होगी।
- III.** नहीं, प्रत्येक व्यक्ति को अपनी नौकरी चुनने का अधिकार है और सरकारी/सार्वजनिक क्षेत्र के उद्यमों में सेवा करना अनिवार्य नहीं किया जाना चाहिए।
- (a) कोई प्रबल नहीं है (b) केवल III प्रबल है  
(c) I और III दोनों प्रबल हैं (d) ये सभी  
(e) इनमें से कोई नहीं
- 11. कथन** क्या, रियलिटी TV कार्यक्रमों में जनता का वोटिंग पूर्णतः प्रतिबन्धित कर दिया जाना चाहिए?
- तर्क I.** हाँ, प्रतियोगी जनता की वोटों में हेरा-फेरी कर सकते हैं और योग्य व्यक्ति प्रतियोगिता हार सकता है।
- II.** नहीं, ऐसे कार्यक्रमों के निर्णायक पक्षपात कर सकते हैं। अतः अन्तिम फैसला आम जनता के हाथ में होना चाहिए।
- III.** हाँ, लोग योग्यता के सिवाय अन्य कई कारणों से किसी प्रतियोगी के पक्ष में वोट कर सकते हैं। अतः जनता का मत पक्षपातपूर्ण हो सकता है।
- (a) I और II दोनों प्रबल हैं  
(b) II और III दोनों प्रबल हैं  
(c) या तो I, III और II प्रबल हैं  
(d) I, II और III सभी प्रबल हैं  
(e) उपरोक्त में से कोई नहीं
- 12. कथन** क्या मोटरसाइकिल चालक तथा सवार दोनों के लिए ही हेलमेट पहनना सख्तीपूर्वक अनिवार्य कर दिया जाना चाहिए?
- तर्क I.** हाँ, यह एक नियम है तथा नियमों का सभी को सख्ती से पालन करना चाहिए।
- II.** नहीं, प्रत्येक व्यक्ति जानता है कि वह अपनी सुरक्षा कैसे करे। अब यह फैसला उसी पर छोड़ दिया जाना चाहिए।
- III.** नहीं, यह सुरक्षा का आश्वासन नहीं देता, क्योंकि सिर पर तो हेलमेट होता है, किन्तु शरीर का अन्य हिस्सा सुरक्षा विहीन।
- IV.** हाँ, यह सिर जैसे अतिसंवेदनशील अंगों की सुरक्षा के लिए आवश्यक है।
- (a) केवल III प्रबल है (b) सभी तर्क प्रबल हैं  
(c) I और II प्रबल हैं (d) I और IV प्रबल हैं

## उत्तर सहित व्याख्या

- 1. (b)** जिन व्यक्तियों की आय एक करोड़ से अधिक है, ऐसे व्यक्तियों पर ऊँची दर से कर लगाने में कोई परेशानी नहीं होगी। वे अपनी जरूरतें पूरी कर लेने के बाद सरलता से टैक्स अदा कर सकते हैं। अतः केवल तर्क III प्रबल है।
- 2. (d)** गुणवत्ता से पूर्ण अध्यापकों की कमी है। अतः सेवानिवृत्ति की आयु बढ़ाने से यह कमी दूर हो जाएगी। सेवानिवृत्ति की आयु बढ़ाने से बहुत-से-शिक्षित युवक नौकरी से वंचित रह जाएँगे। अतः तर्क I और II दोनों प्रबल हैं।
- 3. (a)** बिजली प्रयोग सीमित कर देने से सरकार को बिजली के उत्पादन की समस्या को हल करने में सहायता मिलेगी। अतः केवल तर्क I प्रबल है।
- 4. (d)** शिक्षण संस्थानों को बन्द करने से छात्रों की पढ़ाई पर प्रभाव पड़ेगा तथा वायरल इन्फेक्शन को फैलने से रोकने के लिए यही एकमात्र उपाय नहीं है। यह कहीं भी फैल सकता है, जहाँ अधिक भीड़ हो। अतः तर्क I और II दोनों प्रबल हैं।
- 5. (c)** निर्यात रोक देने से वर्ष के दौरान अपने देश के नागरिकों को भोजन प्रदान करने में सहायता मिलेगी तथा निर्यातकों को खाद्यान्न निर्यात न करने की अनुमति देने से सूखे की स्थिति से निपटने में भी सहायता मिलेगी। अतः तर्क I और III दोनों प्रबल हैं।
- 6. (c)** शब्द 'एकमात्र' तर्क I को कमजोर करता है तथा विभिन्न विश्वविद्यालय में दिए गए स्नातक प्रमाण-पत्रों की गुणवत्ता का मानकीकरण करने में सहायता मिलेगी। अतः केवल तर्क II प्रबल है।
- 7. (e)** इससे छात्रों को एक वर्ष के अन्तराल के बिना अपनी शिक्षा पूरी करने में सहायता मिलेगी तथा यह उन्हें उच्च शिक्षा के लिए प्रेरित करने की भविष्योन्मुखी रणनीति भी है। अतः तर्क I और II दोनों प्रबल हैं।
- 8. (a)** सरकारी स्कूलों में कुछ अमीर घराने के बच्चे भी पढ़ते हैं। उनको निःशुल्क पुस्तकें बाँटने की कोई आवश्यकता नहीं है। सरकारी स्कूलों में गरीब भी पढ़ने आते हैं, जो पुस्तकें खरीदने में असमर्थ हैं। अतः यदि उनको पुस्तकें निःशुल्क नहीं देंगे, तो वे पढ़ना छोड़ देंगे, परन्तु तर्क III प्रबल नहीं है, क्योंकि पुस्तकें सस्ती हों या महँगी, खरीदने में पैसा तो खर्च होता ही है। अतः तर्क I और II दोनों प्रबल हैं।
- 9. (a)** जब कोयले की खानों को प्राइवेट संस्थाओं को दे दिया जाएगा, तो खनन अधिक होगा और बाजार में कोयला अधिक मात्रा में उपलब्ध होगा। जब सरकार कोयले की खानों की स्थिति सुधारने में असमर्थ है, तो वह प्राइवेट संस्थाओं को देना उचित है, परन्तु तर्क II प्रबल नहीं है, क्योंकि जब सरकार खानों की स्थिति सुधार नहीं पा रही है, तो खानों को सरकार के अधीन रखने का कोई महत्त्व नहीं है। अतः तर्क I और III दोनों प्रबल हैं।
- 10. (b)** प्रत्येक व्यक्ति को अपनी नौकरी चुनने का अधिकार है। तर्क I प्रबल नहीं है, क्योंकि सरकार ने विद्यार्थियों को विपुल संसाधन तो दिए, परन्तु उनसे फीस भी ली है। अतः सरकार का विद्यार्थियों पर कोई अहसान नहीं है। तर्क II भी प्रबल नहीं है, क्योंकि यह विद्यार्थियों की इच्छा पर निर्भर है कि वह कहीं नौकरी करे। इससे सरकार को हानि हो या लाभ, विद्यार्थी को इससे क्या मतलब? अतः केवल तर्क III प्रबल है।
- 11. (b)** तर्क II और III दोनों प्रबल हैं, क्योंकि निर्णायक पक्षपात कर सकते हैं। अतः अन्तिम फैसला जनता के हाथ में होना चाहिए। इसके अतिरिक्त अन्य कारणों से भी प्रतियोगी के पक्ष में लोग वोट डाल सकते हैं इसलिए जनता का मत पक्षपातपूर्ण हो सकता है।
- 12. (d)** तर्क I तथा IV दोनों प्रबल हैं, क्योंकि नियमों के अन्तर्गत सभी आते हैं। अतः सभी को नियमों का सख्ती से पालन करना चाहिए तथा सुरक्षा की दृष्टि से यह महत्त्वपूर्ण भी है।



# मास्टर प्रश्नावली

**निर्देश** (प्र. सं. 1-8) नीचे दिए गए प्रत्येक प्रश्न में एक कथन और दो तर्क I और II दिए हुए हैं। निर्णय करें कि कथन के सन्दर्भ में कौन-सा/से तर्क मजबूत है/हैं?

- (a) यदि केवल तर्क I मजबूत है  
(b) यदि केवल तर्क II मजबूत है  
(c) यदि तर्क I और II दोनों मजबूत हैं  
(d) यदि न तो तर्क I और न ही तर्क II मजबूत है

**1. कथन** क्या सरकार को दालों के निर्यात पर प्रतिबन्ध लगाना चाहिए?

**तर्क I.** हाँ, इससे भारत में दालों की कीमत कम हो जाएगी।

**II.** नहीं, इस निर्णय से निर्यात उद्योगों में नौकरियों समाप्त हो जाएगी।

(UP Police Constable 2018)

**2. कथन** क्या अन्तरजातीय विवाह को भारत में प्रोत्साहित किया जाना चाहिए?

**तर्क I.** हाँ, यह जाति व्यवस्था को समाप्त कर देगा।

**II.** नहीं, यह हमारी भारतीय परिवार प्रणाली को नष्ट कर देगा।

(UP Police Constable 2018)

**3. कथन** मच्छरों के उत्पन्न होने से बचने का उपाय क्या है?

**तर्क I.** हमें गन्दे और रुके पानी को हटा देना चाहिए। हमें मच्छर प्रतिरोध तथा अन्य गैजेट्स का उपयोग मच्छरों के काटने से बचने के लिए करना चाहिए।

**II.** मच्छरों को खत्म करने का कोई उपाय नहीं है। वे एक खास मौसम में उत्पन्न होते हैं। हमें केवल रोकथाम की व्यवस्था करनी चाहिए।

(RRB ग्रुप डी परीक्षा 2018)

**4. कथन** क्या भारत में सात सितारा होटलों पर प्रतिबन्ध लगाया जाना चाहिए।

**तर्क I.** हाँ, अन्तर्राष्ट्रीय अपराधी सात सितारा होटलों से काम संचालित करते हैं।

**II.** नहीं, धनी पर्यटकों के न आने से पर्यटन राजस्व में हानि होगी।

(RRB ग्रुप डी परीक्षा 2018)

**5. कथन** क्या सरकार को विद्युत चालित वाहनों के प्रचलन को बढ़ाने के लिए सब्सिडी देनी चाहिए?

**तर्क I.** हाँ, इससे विद्युत चालित वाहनों की बिक्री बढ़ेगी।

**II.** नहीं, लोगों को ऐसी किसी सब्सिडी का इंतजार ना करके उन्हें पर्यावरण की सुरक्षा करने के लिए आगे आना चाहिए।

(RRB ग्रुप डी परीक्षा 2018)

**6. कथन** क्या सभी भारतीय नागरिकों के लिए एक वर्ष का सेना का प्रशिक्षण अनिवार्य होना चाहिए।

**तर्क I.** नहीं, प्रशिक्षण की लागत निषेधात्मक होगी और एक वर्ष का श्रम खो जाएगा।

**II.** हाँ, सैन्य प्रशिक्षण नागरिकों को बेहतर बनाने में मदद करेगा।

(SSC CGL 2017)

**7. कथन** क्या भारतीय फिल्मों से गानों को हटाया जाना चाहिए।

**तर्क I.** हाँ, हॉलीवुड की फिल्में कोई गाने न होने के बावजूद हिट होती हैं।

**II.** नहीं, गाने फिल्म की लम्बाई बढ़ाने में मदद करते हैं।

(SSC CGL 2017)

**8. कथन** क्या गतिरोधकों को प्रतिबन्धित किया जाना चाहिए?

(SSC CGL 2017)

**तर्क I.** हाँ, आँकड़े दिखाते हैं कि गतिरोधक लगाने के बाद दुर्घटनाओं की संख्या में वृद्धि हुई है।

**II.** नहीं, यह तेज चालकों को एक सबक सिखाता है।

**निर्देश** (प्र. सं. 9-32) दिए गए कथन के बारे में निर्णय करते समय 'प्रबल' और 'निर्बल' तर्क में प्रभेद कर सकना वांछनीय होता है। 'प्रबल' तर्क महत्वपूर्ण और प्रश्न से सीधे सम्बन्धित होते हैं। 'निर्बल' तर्क कम महत्वपूर्ण होते हैं और प्रश्न से सीधे सम्बन्धित नहीं भी हो सकते हैं या फिर प्रश्न के किसी नगण्य पहलू से सम्बन्धित हो सकते हैं। नीचे दिए गए प्रत्येक प्रश्न के बाद दो तर्क I और II दिए गए हैं। आपको यह तय करना है कि कौन-सा तर्क 'प्रबल' है और कौन-सा 'निर्बल' है?

**उत्तर दीजिए**

- (a) केवल तर्क I प्रबल है  
(b) केवल तर्क II प्रबल है  
(c) या तो तर्क I या II प्रबल है  
(d) न तो तर्क I और न ही तर्क II प्रबल है  
(e) तर्क I और II दोनों प्रबल हैं

**9. कथन** क्या, तम्बाकू उत्पादों की बिक्री प्रत्येक शहर की कुछ-एक दुकानों तक ही सीमित रहनी चाहिए?

**तर्क I.** हाँ, इससे तम्बाकू उत्पादों की खपत में काफी कमी आएगी।

**II.** नहीं, जो तम्बाकू उत्पाद खरीदना चाहते हैं, उन्हें वे सुविधाजनक स्थानों पर मिलने चाहिए।

(SBI PO 2008)

**10. कथन** क्या, देश भर में सभी जगह, सभी विश्वविद्यालयों को तत्काल, सभी स्तरों पर ऑनलाइन प्रवेश आरम्भ कर देने चाहिए?

**तर्क I.** नहीं, सभी विद्यार्थियों को इंटरनेट का एक्सेस सरलता से उपलब्ध नहीं होता।

**II.** हाँ, इससे विद्यार्थी और माता-पिता विभिन्न कॉलेजों में जाकर कतारों में खड़े रहने के झंझट से बच जाएंगे।

**11. कथन** क्या, जिन कम्पनियों में रात की पाली में कार्य करना पड़ता है, उनमें महिला कर्मचारियों की भर्ती पर प्रतिबन्ध लगा दिया जाना चाहिए?

**तर्क I.** नहीं, इसके बजाय कम्पनियों को कर्मचारियों के घर तक परिवहन व्यवस्था करनी चाहिए।

**II.** हाँ, बलात्कार/उत्पीड़न और धोखेबाजी के बढ़ते हुए मामलों को ध्यान में रखते हुए यह आवश्यक है।

**12. कथन** क्या, केन्द्र/राज्य सरकार के कर्मचारियों की निवृत्ति वय दो वर्ष बढ़ा दी जानी चाहिए?

**तर्क I.** हाँ, बढ़ती हुई दीर्घजीविका को ध्यान में रखते हुए यह आवश्यक है।

**II.** हाँ, नये भर्ती हुए लोगों से अनुभवी कर्मचारी अधिक उपयोगी होते हैं।

**13. कथन** क्या, सरकार को सभी प्राइवेट मैडिकल इंस्टीट्यूटों के लिए सरकार द्वारा संचालित सामान्य प्रवेश परीक्षा में शामिल होना अनिवार्य कर देना चाहिए?

**तर्क I.** नहीं, प्राइवेट इंस्टीट्यूटों को नौकरी हेतु अधिक उपयुक्त बनाने के लिए उन्हें अपनी स्वयं की प्रवेश नीति निर्धारित करने की छूट दी जानी चाहिए।

**II.** हाँ, सभी मैडिकल इंस्टीट्यूटों, चाहे प्राइवेट या सरकारी, को प्रवेश हेतु मानदण्ड अपनाने चाहिए।

**14. कथन** क्या, 25 वर्ष की आयु तक, युवाओं द्वारा तम्बाकू के सेवन पर पूर्ण प्रतिबन्ध लगाया जाना चाहिए?

**तर्क I.** हाँ, यह एक अच्छा कदम होगा, क्योंकि 25 वर्ष की आयु तक युवा पूर्णतः परिपक्व हो जाते हैं।

**II.** नहीं, यह जरूरी नहीं है, क्योंकि 18 वर्ष से अधिक उम्र के सभी वयस्क अपनी जिम्मेदारी समझ सकते हैं।

(UBI PO 2005)

- 15. कथन** क्या, भारत में मृदु जल के पेय पर पूरी तरह रोक लगा दी जानी चाहिए?
- तर्क I.** नहीं, ग्राहक की इच्छा पर छोड़ दिया जाना चाहिए कि वह कौन-सा पेय पदार्थ खरीदता है।
- II.** हाँ, इस पेय पदार्थ में बहुत-से हानिकारक रासायनिक पदार्थ मिले होते हैं। अतः इस पर रोक लगा दी जानी चाहिए।
- 16. कथन** क्या, भारत के कुछ राज्यों को पावर शॉर्टेज से मुक्ति दिलाने के लिए सभी राज्यों को केन्द्र के पावर सीड से जोड़ देना चाहिए?
- तर्क I.** हाँ, इससे प्रतिवर्ष माँग के अनुसार पावर क्षमता बढ़वाने में सहायता मिलती है।
- II.** नहीं, इससे कम जनसंख्या वाले राज्यों को केन्द्र पावर ग्रिड से अधिक पावर मिलेगी।
- 17. कथन** क्या, भारत में फाँसी के दण्ड के स्थान पर पूरा जीवन कठोर कारावास की सजा के रूप में बदल देना चाहिए?
- तर्क I.** हाँ, बहुत-से विकसित देशों ने इसे लागू कर दिया है।
- II.** नहीं, जिन्होंने जघन्य अपराध किए हैं, उनके लिए फाँसी की सजा ही होनी चाहिए।
- 18. कथन** क्या, पूरे देश के डांस क्लब को पूरी तरह बन्द कर देना चाहिए?
- तर्क I.** हाँ, यही एक रास्ता है, जो हमारी अच्छी सभ्यता की रक्षा कर सकता है।
- II.** नहीं, यह एक मनोरंजन करने का साधन है और जो इच्छुक हैं, उन्हें मौका देना चाहिए।
- 19. कथन** क्या, जनगणना 10 वर्षों के स्थान पर 5 वर्षों में कराई जानी चाहिए?
- तर्क I.** नहीं, इससे व्यर्थ में पैसे खर्च करने के अतिरिक्त कुछ भी महत्वपूर्ण बदलाव नहीं हो पाते हैं।
- II.** हाँ, भारत जैसे देश में शीघ्र गणना जरूरी है।  
(Canara Bank PO 2006)
- 20. कथन** क्या, किशोरों को इंटरनेट की पहुँच से वंचित रखा जाना चाहिए?
- तर्क I.** हाँ, यह पाया जाता है कि बहुत-से बच्चे, विशेषकर किशोर अश्लील विषय-वस्तु देखने में लग जाते हैं।
- II.** नहीं, इंटरनेट की पहुँच से वंचित रखने का अर्थ होगा बहुत-सी उपयोगी जानकारी से वंचित करना, इसके बजाय बच्चों की पहुँच को नियन्त्रित किया जा सकता है।
- 21. कथन** क्या, सरकार द्वारा स्कूल के स्तर पर कम्प्यूटर शिक्षा को एक अनिवार्य विषय बना दिया जाना चाहिए?
- तर्क I.** नहीं, देश के ग्रामीण क्षेत्रों में स्थित स्कूलों में कम्प्यूटर पढ़ाना कठिन होगा।
- II.** हाँ, आधुनिकता के युग में कम्प्यूटर के बिना काम करना मुश्किल होगा।
- 22. कथन** क्या, सभी अन्तर्राष्ट्रीय उड़ानों में हैंड बैगेज पर स्थायी रूप से रोक लगा दी जानी चाहिए?
- तर्क I.** नहीं, इससे बहुत असुविधा होती है, क्योंकि लम्बी दूरी की उड़ानों में न्यूनतम जरूरतों की चीजें ले जानी पड़ती हैं।
- II.** हाँ, यात्रा कर रहे यात्रियों की सुरक्षा सुनिश्चित करने के लिए यह आवश्यक है।
- 23. कथन** क्या, देश के सब विश्वविद्यालयों को अंक देने के बजाय ग्रेड व्यवस्था शुरू कर देनी चाहिए?
- तर्क I.** हाँ, इससे अंकों की एक खास सीमा के भीतर आने वाले छात्रों को एकसमान स्तर का माना जा सकता है।
- II.** नहीं, जब चुनिन्दा सूची बनानी हो, तो छात्रों का स्थान तय करने में कठिनाई होगी।
- 24. कथन** क्या, टेलीविजन पर वयस्क फिल्मों के प्रसारण पर पूर्ण प्रतिबन्ध होना चाहिए?

- तर्क I.** हाँ, ऐसी फिल्में बच्चों पर प्रतिकूल प्रभाव डालती हैं और उनके हितों को सर्वोच्च प्राथमिकता दी जानी होती है।
- II.** नहीं, बल्कि उनका प्रसारण किसी नियत समय पर, जब बच्चे आमतौर पर घर से बाहर होते हैं, किया जा सकता है।  
(Corporation Bank PO 2007)
- 25. कथन** क्या, अल्पायु युवाओं द्वारा पीये जाने वाली शराब से जुड़ी दुर्घटनाओं के लिए शराब कम्पनियों को जिम्मेदार ठहराया जाना चाहिए?
- तर्क I.** हाँ, वे शराब पीने के परिणामों का विज्ञापन नहीं देते।
- II.** नहीं, जाली पहचान-पत्र और लाइसेन्स आसानी से मिल जाते हैं, जिससे युवाओं को शराब मिल जाती है।
- 26. कथन** क्या, यह सुनिश्चित करने के लिए कानून होना चाहिए कि बच्चे, बूढ़े माता-पिता का भरण-पोषण करें?
- तर्क I.** हाँ, बूढ़े माता-पिता की उनके नजदीकी परिवार द्वारा उपेक्षा और दुर्व्यवहार की समस्या का परिणाम बढ़ रहा है।
- II.** नहीं, इस कानून को क्रियान्वित करने की लागत बहुत अधिक होगी।
- 27. कथन** क्या, राष्ट्रीय अन्तरिक्ष अनुसन्धान कार्यक्रमों के लिए दी जा रही निधि को गरीबों की जरूरतों को पूरा करने के लिए विशाखित कर दिया जाना चाहिए?
- तर्क I.** हाँ, अन्तरिक्ष अनुसन्धान का बजट अन्य देशों के बजट से कम होता है, इसलिए वह उनसे प्रतिस्पर्धा नहीं कर सकता और उसे गरीबों के फायदे वाली योजनाओं में बेहतर काम पर लगाया जा सकता है।
- II.** नहीं, संचार उपग्रह टेलीमैडिसन जैसी सेवाएँ देने में सहायता करते हैं, इसलिए ग्रामीण इलाकों के लोगों को बेहतर पेशेवर सलाह मिल सकती है।
- 28. कथन** क्या, सरकार को निजी प्रसारकों पर उन अन्तर्राष्ट्रीय क्रिकेट मैचों जिनमें राष्ट्रीय टीम शामिल हो, के कवरेज को सरकार के स्वामित्व वाले राष्ट्रीय नेटवर्क के साथ शेयर कराने पर जोर डालना चाहिए?
- तर्क I.** हाँ, जो लोग सेटलाइट से जुड़े टेलीविजन से नहीं देख पाते हैं, वे प्रमुख अन्तर्राष्ट्रीय टूर्नामेंटों में राष्ट्रीय टीम को खेलते हुए देख सकते हैं।
- II.** नहीं, निजी प्रसारक सरकार के खिलाफ कानूनी कार्यवाही करेंगे।
- 29. कथन** क्या, घाटा देने वाली सरकारी एयरलाइनों का विलेय करके उन्हें एक इकाई बना देना चाहिए?
- तर्क I.** हाँ, विलयन से उनके संसाधन इकट्ठे हो जाएँगे और उनकी सेवाएँ बढ़ सकेंगी और वे निजी और विदेशी एयरलाइनों के सामने अधिक प्रतिस्पर्धी हो सकेंगी।
- II.** नहीं, विलयन से नौकरियाँ जाएँगी।
- 30. कथन** क्या, सरकारी कर्मचारियों की अवकाशों की संख्या को कम कर देना चाहिए?
- तर्क I.** हाँ, विश्व के सब देशों की अपेक्षा हमारे सरकारी कर्मचारियों को सबसे अधिक अवकाश मिलता है।
- II.** हाँ, इससे सरकारी कार्यालयों की उत्पादकता बढ़ेगी।  
(MPPSC Pre 2015)
- 31. कथन** क्या, सरकार को अन्तर्राष्ट्रीय खेलों पर भारी व्यय को बन्द कर देना चाहिए?
- तर्क I.** हाँ, इस धन का उपयोग निर्धनों के लिए किया जा सकता है।
- II.** नहीं, खिलाड़ी निराश को जाएँगे और उनको अन्तर्राष्ट्रीय प्रभावन (एक्सपोजर) नहीं मिलेगा।  
(MPPSC Pre 2015)
- 32. कथन** क्या, 14 वर्ष की आयु वाले सभी बच्चों के लिए शिक्षा को अनिवार्य कर देना चाहिए?
- तर्क I.** हाँ, इससे जबरन मजदूरी कराने वाले तन्त्र के उन्मूलन में सहायता मिलेगी।
- II.** हाँ, इससे रहन-सहन का स्तर बढ़ेगा।  
(MPPSC Pre 2015)

**निर्देश** (प्र.सं. 33-48) दिए गए कथन के बारे में निर्णय करते समय 'प्रबल' और 'निर्बल' तर्क में प्रभेद कर सकना वांछनीय होता है। 'प्रबल' तर्क महत्वपूर्ण और प्रश्न से सीधे सम्बन्धित होते हैं। 'निर्बल' तर्क कम महत्वपूर्ण होते हैं और प्रश्न से सीधे सम्बन्धित नहीं भी हो सकते हैं या फिर प्रश्न के किसी नगण्य पहलू से सम्बन्धित हो सकते हैं। नीचे दिए गए प्रत्येक प्रश्न के बाद तीन/चार तर्क I, II, III और IV दिए गए हैं। आपको यह तय करना है कि कौन-सा तर्क 'प्रबल' है और तदनुसार अपना उत्तर देना है?

**33. कथन** क्या, सरकार को विदेशी निर्माण कम्पनियों को परमाणु पावर प्लाण्ट लगाने की छूट देनी चाहिए?

**तर्क I.** हाँ, विदेशी निर्माण कम्पनियाँ, हमारे देश की निर्माण कम्पनियों से तकनीकी रूप से बेहतर होती हैं। अतः वे बेहतर प्लाण्टों का निर्माण कर पाएँगी।

**II.** हाँ, हमें ऐसी सुविधाओं का निर्माण ऐसी विदेशी निर्माण कम्पनियों की सहायता से करना चाहिए, जिन्हें समयबद्ध तरीके से ऐसे निर्माण करने का अनुभव प्राप्त हो, ताकि अनावश्यक विलम्ब टाला जा सके।

**III.** नहीं, परमाणु पावर इन्स्टॉलेशन्स संवेदनशील प्रकृति के होते हैं और देश की सुरक्षा से जुड़े होते हैं। अतः हमें विदेशियों को ऐसे निर्माण के कार्य नहीं करने देने चाहिए। **(Canara Bank PO 2007)**

- (a) सभी तर्क प्रबल हैं (b) I और II दोनों प्रबल हैं  
(c) केवल III प्रबल है (d) केवल II प्रबल है  
(e) इनमें से कोई नहीं

**34. कथन** क्या, कृषि भूमि पर आवासीय परियोजनाएँ बनाने पर पूर्ण प्रतिबन्ध होना चाहिए?

**तर्क I.** नहीं, आवास की माँग सतत वृद्धिशील है, इसलिए कृषि भूमि पर ऐसी परियोजनाओं के निर्माण की चुनिन्दा अधार पर अनुमति दी जानी चाहिए।

**II.** हाँ, कृषि भूमि को ऐसे किसी भी अतिक्रमण से बचाया जाना होगा, क्योंकि खाद्य की माँग हर वर्ष बढ़ती जा रही है।

**III.** हाँ, बड़े बिल्डर गरीब किसानों का शोषण करते हैं।

- (a) I और II दोनों प्रबल हैं (b) न तो I और न ही II प्रबल है  
(c) केवल III प्रबल है (d) I और III दोनों प्रबल हैं  
(e) इनमें से कोई नहीं

**35. कथन** क्या, भारत के प्रत्येक परिवार से कम-से-कम एक सदस्य को सरकारी नौकरी दी जानी चाहिए?

**तर्क I.** हाँ, भारत में गरीबी उन्मूलन का यही एक तरीका है।

**II.** हाँ, इससे अल्प सुविधा प्राप्त वर्ग की आर्थिक स्थिति में काफी अधिक सुधार आएगा।

**III.** नहीं, बहुत-से परिवारों की आय वैसे ही काफी अधिक है, इसलिए ऐसे परिवारों को ऐसी योजना के दायरे से बाहर रखा जाना चाहिए।

- (a) केवल I प्रबल है (b) केवल II प्रबल है  
(c) केवल III प्रबल है (d) II और III दोनों प्रबल हैं  
(e) इनमें से कोई नहीं

**36. कथन** क्या, देश के सभी इन्जीनियरिंग कॉलेजों में दाखिले के एकसमान पात्रता मानदण्ड होने चाहिए?

**तर्क I.** नहीं, प्रत्येक कॉलेज को दाखिले का पात्रता मानदण्ड तय करने की स्वतन्त्रता दी जानी चाहिए।

**II.** हाँ, इससे विभिन्न कॉलेजों से पास होकर निकलने वाले इन्जीनियरों में समानता सुनिश्चित होगी।

**III.** हाँ, बहुत-से कॉलेज बड़ी संख्या में ऐसे छात्रों को दाखिला दे देते हैं, जो अपनी इन्जीनियरिंग की डिग्री पूरी करने के योग्य नहीं होते। **(Syndicate Bank PO 2009)**

- (a) सभी तर्क प्रबल हैं (b) I और II दोनों प्रबल हैं  
(c) I और III दोनों प्रबल हैं (d) II और III दोनों प्रबल हैं  
(e) इनमें से कोई नहीं

**37. कथन** क्या, सरकार को पेट्रोल, डीजल और रसोई गैस की खुदरा कीमतों का अविनियमन कर कीमतों को बाजार की स्थिति के अनुसार चलने देना चाहिए?

**तर्क I.** हाँ, इससे तेल कम्पनियों को अपने उत्पाद प्रतिस्पर्द्धी कीमत पर बेचने में बहुत सहायता होगी।

**II.** नहीं, आम जनता इन उत्पादों के लिए बाजार आधारित कीमतें अदा करने के लिए समर्थ नहीं है।

**III.** हाँ, सरकार को इन उत्पादों के लिए सहायकी बन्द कर देनी चाहिए और धन विकास परियोजनाओं में लगाना चाहिए।

- (a) I और II दोनों प्रबल हैं (b) I और III दोनों प्रबल हैं  
(c) II और III दोनों प्रबल हैं (d) ये सभी  
(e) इनमें से कोई नहीं

**38. कथन** क्या, सरकार को देशभर की सभी प्राइवेट पेसेन्जर ट्रान्सपोर्ट कम्पनियों का अधिग्रहण कर लेना चाहिए?

**तर्क I.** हाँ, जैसे सरकार रेल चलाती है, वैसे ही यह किया जाना चाहिए।

**II.** नहीं, ऐसे परिचालन हैण्डल करने की विशेषज्ञता सरकार के पास नहीं है।

**III.** हाँ, इस प्रकार आम जनता को प्राइवेट ट्रान्सपोर्ट कम्पनियों के चंगुल से छुड़ाया जा सकता है।

- (a) केवल I प्रबल है (b) I और II दोनों प्रबल हैं  
(c) II और III प्रबल हैं (d) ये सभी  
(e) इनमें से कोई नहीं

**39. कथन** क्या, IITs और IIMs जैसे उच्च शिक्षा संस्थानों को भारत सरकार के नियन्त्रण से पूर्णतः मुक्त कर दिया जाना चाहिए?

**तर्क I.** हाँ, विकसित देशों में ऐसे संस्थान गैर-सरकारी एजेंसियों द्वारा चलाए जाते हैं।

**II.** नहीं, सरकार को राष्ट्रीय हित में इन संस्थानों का नियन्त्रण करना चाहिए।

**III.** नहीं, ये संस्थान निर्बाध कार्य करने सम्बन्धी नीति विषयक निर्णय लेने के लिए सक्षम नहीं हैं।

- (a) केवल I प्रबल है (b) केवल II प्रबल है  
(c) केवल III प्रबल है (d) I और III दोनों प्रबल हैं  
(e) इनमें से कोई नहीं

**40. कथन** क्या, भारत में संसद के चुनाव देशभर में एक ही दिन में किए जाने चाहिए?

**तर्क I.** हाँ, ऐसे चुनावों को हैण्डल करने का यही एक तरीका है।

**II.** हाँ, इससे आयोग को एक ही दिन में चुनाव सम्बन्धी मसलों पर ध्यान केन्द्रित करने में सहायता मिलेगी।

**III.** नहीं, कुछ अन्य देश अलग-अलग दिनों में ऐसे चुनाव करते हैं।

- (a) कोई प्रबल नहीं है (b) केवल I प्रबल है  
(c) केवल II प्रबल है (d) केवल III प्रबल है  
(e) I और II दोनों प्रबल हैं

**41. कथन** क्या, देश में केन्द्र सरकार और सभी राज्य सरकारों के कर्मचारियों का वेतन ढाँचा एकसमान होना चाहिए?

**तर्क I.** नहीं, राज्य सरकार को अपने कर्मचारियों का वेतन ढाँचा निर्धारित करने की स्वतन्त्रता होनी चाहिए।

**II.** नहीं, केन्द्र सरकार और राज्य सरकार के कर्मचारियों के कार्यभार और उत्तरदायित्व भिन्न होते हैं। अतः वेतन ढाँचा अलग-अलग होना चाहिए।

**III.** हाँ, सभी सरकारी कर्मचारी हैं और इसलिए उनसे समान व्यवहार किया जाना चाहिए, चाहे वे केन्द्र सरकार के साथ काम कर रहे हों या राज्य सरकार के साथ। **(SBI PO 2010)**

- (a) केवल I प्रबल है (b) I और III दोनों प्रबल हैं  
(c) केवल III प्रबल है (d) II और III दोनों प्रबल हैं  
(e) इनमें से कोई नहीं

42. कथन क्या, भारत में थर्मल पावर प्लाण्ट लगाने पर पूर्ण प्रतिबन्ध होना चाहिए?

- तर्क I. हाँ, पर्यावरणिक प्रदूषण में वृद्धि रोकने का यही एकमात्र तरीक है।  
 II. नहीं, देश के अधिकांश भागों में बिजली की बहुत कमी है। अतः बिजली का उत्पादन बढ़ाने की जरूरत है।  
 III. नहीं, बहुत-से विकसित देशों ने अपने यहाँ थर्मल पावर प्लाण्ट लगाना जारी रखा है।
- (a) कोई प्रबल नहीं है (b) केवल I प्रबल है  
 (c) केवल II प्रबल है (d) केवल III प्रबल है  
 (e) न तो I और न ही II प्रबल है

43. कथन क्या, बड़े शहरों में सड़क की मरम्मत का काम केवल देर रात को किया जाना चाहिए?

- तर्क I. नहीं, इस तरह काम कभी पूरा नहीं होगा।  
 II. नहीं, बिजली का अनावश्यक उपयोग होगा।  
 III. हाँ, दिन के दौरान मरम्मत का काम होने पर आने-जाने वालों को बहुत कठिनाई होगी।
- (a) कोई प्रबल नहीं है (b) केवल I प्रबल है  
 (c) केवल III प्रबल है (d) II और III दोनों प्रबल हैं  
 (e) I और II दोनों प्रबल हैं

44. कथन क्या, सभी मानित विश्वविद्यालयों की मान्यता रद्द कर उन्हें भारत में किसी केन्द्रीय या राज्य विश्वविद्यालय के साथ जोड़ दिया जाना चाहिए?

- तर्क I. हाँ, इन मानित विश्वविद्यालयों में से कई सम्पूर्ण विश्वविद्यालयों के आवश्यक मानकों के समनुरूप नहीं हैं। अतः शिक्षा के स्तर के साथ समझौता किया जाता है।  
 II. नहीं, ये मानित विश्वविद्यालय विभिन्न उद्योगों की आवश्यकताओं के उपयुक्त नवीन पाठ्यक्रम लागू कर पाए हैं, क्योंकि ये सख्त सरकारी नियन्त्रणों से मुक्त हैं।  
 III. हाँ, ऐसे बहुत-से विश्वविद्यालय मूलतः धन कमाने की गतिविधियाँ हैं और इन संस्थानों में शिक्षा को कम महत्त्व दिया जाता है।
- (a) I और II दोनों प्रबल हैं (b) II और III दोनों प्रबल हैं  
 (c) I और III दोनों प्रबल हैं (d) ये सभी  
 (e) इनमें से कोई नहीं

45. कथन क्या, भारत में सिंचाई हेतु भूमिगत जल खींचने पर उच्चतम सीमा लगाई जानी चाहिए?

- तर्क I. नहीं, भारत में खाद्यान्न उत्पादन हेतु सिंचाई बहुत महत्वपूर्ण है और देश के बहुत-से भागों में यह भूमिगत जल पर अत्यधिक निर्भर है।  
 II. हाँ, देश के कुछ भाग यहाँ सिंचाई प्राथमिकतः भूमिगत जल पर निर्भर है, वहाँ भूमिगत जल का स्तर अत्यधिक नीचा चला गया है। इसका नतीजा पर्यावरण के लिए गम्भीर हो सकता है।

III. हाँ, भारत अब और भूमिगत जल खींच नहीं सकता, क्योंकि अन्तर्राष्ट्रीय एजेन्सियों ने भारत को इसके खिलाफ चेतावनी दी है।

- (a) I और II दोनों प्रबल हैं (b) II और III दोनों प्रबल हैं  
 (c) I और III दोनों प्रबल हैं (d) ये सभी  
 (e) इनमें से कोई नहीं

46. कथन क्या, भारत के बड़े शहरों में बहुमंजिला इमारतों के निर्माण पर प्रतिबन्ध लगाना चाहिए?

- तर्क I. नहीं, भारत के बड़े शहरों में बढ़ती जनसंख्या के रहने के लिए खाली जमीन के पर्याप्त प्लॉट नहीं हैं।  
 II. हाँ, बहुमंजिला इमारतों के निर्माण से सिर्फ बिल्डरों और डवलपरों को फायदा होता है।  
 III. हाँ, नयी बहुमंजिला इमारतों के निर्माण की अनुमति देने से पहले सरकार को मौजूदा इमारतों को पर्याप्त संरचनात्मक सुविधाएँ उपलब्ध करानी चाहिए।
- (a) केवल II प्रबल है  
 (b) केवल III प्रबल है  
 (c) I और III दोनों प्रबल हैं  
 (d) केवल I प्रबल है  
 (e) उपरोक्त में से कोई नहीं

47. कथन क्या बीयर बारों में 21 वर्ष से कम के युवकों को जाने की अनुमति नहीं दी जानी चाहिए?

- तर्क I. नहीं, 18 वर्ष से अधिक के युवकों पर प्रतिबन्ध लगाना सही नहीं है, जो वोट देने का अधिकार रखते हैं।  
 II. हाँ, इस तरह के प्रवेशों का प्रवेश शुल्क भी बढ़ना चाहिए।  
 III. नहीं, पश्चिमी देशों में इस तरह का कोई अवरोध नहीं है।  
 IV. हाँ, यह नवयुवकों को गलत लोगों के सम्पर्क तथा गलत व्यवहारों के प्रति अवरोध उत्पन्न करेगा।
- (a) केवल तर्क I ठोस है (b) तर्क I और II ठोस हैं  
 (c) तर्क I और IV ठोस हैं (d) तर्क III और IV ठोस हैं

48. कथन क्या देश के सभी प्रबन्धन संस्थान सरकार के नियन्त्रणाधीन होने चाहिए?

- तर्क I. नहीं, सरकार के पास इन संस्थानों को प्रभावशाली तरीके से चलाने के लिए पर्याप्त साधन उपलब्ध नहीं हैं।  
 II. नहीं, सभी संस्थानों को उनके सुचारु रूप से संचालन के लिए स्वन्त्रता दी जानी चाहिए।  
 III. हाँ, इससे सभी छात्रों को स्तरीय शिक्षा प्रदान करने में सहायता मिलेगी।  
 IV. हाँ, इसके द्वारा ही शिक्षा की गुणवत्ता में सुधार हो सकेगा।
- (a) कोई भी तर्क ठोस नहीं है (b) केवल तर्क III ठोस है  
 (c) तर्क I, II व III ठोस हैं (d) तर्क I व III ठोस हैं

## उत्तर सहित व्याख्या

- (a) तर्क। मजबूत है क्योंकि यदि दालों का निर्यात बन्द हो जाता है, तब हमारे देश में दालों के भण्डार में वृद्धि हो जाएगी। जिसके परिणामस्वरूप इसकी कीमतों में गिरावट आ जाएगी।  
तर्क ॥ मजबूत नहीं है क्योंकि कथन में दालों के निर्यात पर प्रतिबन्ध लगाने की बात कही गई है न कि सम्पूर्ण निर्यात पर और केवल दालों के निर्यात पर प्रतिबन्ध लगाने से निर्यात उद्योग में नौकरियाँ कैसे समाप्त हो जाएँगी।
- (a) केवल तर्क। मजबूत है क्योंकि अन्तरजातीय विवाह को प्रोत्साहित करने से जाति व्यवस्था समाप्त हो सकती है।
- (a) तर्क। कथन के सम्बन्ध में मजबूत है। मच्छरों के उत्पन्न होने से, बचने हेतु हमें गन्दे और रुके पानी को हटा देना चाहिए। हमें मच्छर प्रतिरोधी तथा अन्य ऐसे ही संसाधनों का उपयोग मच्छरों के काटने से बचने के लिए करना चाहिए।
- (b) यदि भारत में सात सितारा होटलों पर प्रतिबन्ध लगाया गया, तो धनी पर्यटक भारत नहीं आएँगे और उनके न आने से पर्यटन राजस्व में हानि होगी। अतः तर्क ॥ मजबूत है। तर्क। मजबूत नहीं है, क्योंकि कुछ अपराधियों के कारण सभी सात सितारा होटलों पर प्रतिबन्ध लगाना तर्क संगत नहीं है।
- (a) केवल तर्क। मजबूत है क्योंकि विद्युत चालित वाहनों के प्रचलन को बढ़ाने के लिए सब्सिडी देने पर विद्युत चालित वाहनों की बिक्री बढ़ेगी।
- (a) यदि सभी भारतीय नागरिकों के लिए एक वर्ष का सेना का प्रशिक्षण अनिवार्य कर दिया जाए, तो ऐसी स्थिति में लागत निषेधात्मक हो सकती है तथा एक वर्ष का श्रम खो जाएगा। अतः तर्क। मजबूत है। ऐसा नहीं है कि सैन्य प्रशिक्षण के बाद सभी नागरिक बेहतर बन जाए। अतः तर्क ॥ मजबूत नहीं है।
- (d) भारतीय फिल्मों और हॉलीवुड की फिल्मों दोनों की पृष्ठ भूमि अलग-अलग है। अतः यह आवश्यक नहीं है कि भारतीय फिल्मों बिना गानों के ही बनाई जाए। इस प्रकार तर्क। मजबूत नहीं है। साथ ही ऐसा भी नहीं है कि गाने फिल्मों की लम्बाई बढ़ाते हैं। इसलिए तर्क ॥ भी मजबूत नहीं है। अतः न तो तर्क। और न ही तर्क ॥ मजबूत है।
- (a) आँकड़ों से यह स्पष्ट होता है कि गतिरोधक लगाने के बाद दुर्घटनाओं की संख्या में वृद्धि हुई है, इसलिए गतिरोधकों को प्रतिबन्धित किया जाना चाहिए। अतः तर्क। मजबूत है।  
तेज चालकों को सबक सिखाने के लिए गतिरोधक लगाने के अतिरिक्त अन्य और भी तरीके हैं। अतः कथन के आधार पर केवल तर्क। मजबूत है।
- (c) तम्बाकू उत्पादों की बिक्री प्रत्येक शहर में कुछ दुकानों तक सीमित रखने पर इसकी खपत

में कमी अवश्य आ सकती है, लेकिन जिन लोगों को तम्बाकू उत्पाद खरीदना है वे उन्हें जरूर खरीदेंगे चाहे इसके लिए उन्हें कितनी ही दूर क्यों न जाना पड़े।  
अतः या तो तर्क। या ॥ प्रबल है।

- (e) यदि देश में सभी विश्वविद्यालय, सभी स्तरों पर ऑनलाइन प्रवेश प्रारम्भ कर दे, तो सभी विद्यार्थियों को इंटरनेट सरलता से उपलब्ध नहीं हो पाएगा साथ ही साथ यह भी सत्य है कि इससे विद्यार्थी और उनके माता-पिता को घण्टों कतार में खड़ा नहीं रहना होगा।  
अतः तर्क। तथा ॥ दोनों ही प्रबल हैं।
- (a) कम्पनियों को कर्मचारियों के घर तक परिवहन व्यवस्था करने से समस्या नहीं रहेगी।  
अतः केवल तर्क। प्रबल है।
- (d) बढ़ती हुई दीर्घजीविका सभी कर्मचारियों पर लागू होती है चाहे वह नया कर्मचारी हो या पुराना। यह बात काफी हद तक सही है कि नये भर्ती हुए लोगों से अनुभवी कर्मचारी अधिक उपयोगी होते हैं लेकिन पूर्ण रूप से सही नहीं है।  
अतः न तो तर्क। और न ही तर्क ॥ प्रबल है।
- (b) सभी मैडिकल इंस्टीट्यूट चाहे वह प्राइवेट हो या सरकारी को प्रवेश के लिए सरकार द्वारा निर्धारित मानदण्ड अपनाने चाहिए।  
अतः केवल तर्क ॥ प्रबल है।
- (c) 25 वर्ष की आयु तक के युवाओं द्वारा तम्बाकू के सेवन पर पूर्ण रूप से प्रतिबन्ध लगाया जाना एक उचित निर्णय है लेकिन साथ-ही-साथ यह भी सही है कि 18 वर्ष से अधिक आयु के सभी वयस्क अपनी जिम्मेदारी समझ सकते हैं।  
अतः या तो तर्क। या तर्क ॥ प्रबल है।
- (a) भारत में मृदु जल के पेय पर पूरी तरह से रोक लगाने से बेहतर है कि यह ग्राहक की इच्छा पर छोड़ दिया जाना चाहिए कि वह कौन-सा पेय पदार्थ खरीदता है। अतः केवल तर्क। प्रबल है।
- (b) केन्द्र के पावर ग्रिड से जोड़ने पर सभी राज्यों में विद्युत समान मात्रा में जाएगी जबकि उनकी जनसंख्या समान नहीं है।  
अतः केवल तर्क ॥ प्रबल है।
- (b) फौसी की सजा के होते हुए कोई व्यक्ति जघन्य अपराध करने से डर कर शायद अपना फैसला बदल दे। अतः केवल तर्क ॥ प्रबल है।
- (d) पूरे देश के डांस क्लब को बन्द कर देने से सभ्यता की रक्षा नहीं हो सकती तथा इसके बन्द होने से मनोरंजन का एक साधन कम हो जाएगा।  
अतः न तो तर्क। और न ही तर्क ॥ प्रबल है।
- (e) जनगणना 10 वर्षों के स्थान पर 5 वर्षों में कराने से व्यर्थ में समय तथा पैसे खर्च होंगे लेकिन भारत जैसे देश में, जहाँ जनसंख्या बढ़ने की दर बहुत ज्यादा है, शीघ्र जनगणना बहुत आवश्यक है।  
अतः तर्क। तथा ॥ दोनों ही प्रबल हैं।

- (c) इंटरनेट से किशोर बच्चे अश्लील विषय-वस्तु की जानकारी लेते हैं। इन पर प्रतिबन्ध लगाने से बच्चे उपयोगी जानकारी से भी वंचित रह जाएँगे।  
अतः या तो तर्क। या ॥ प्रबल है।
- (b) आधुनिकता के युग में कम्प्यूटर का परिचालन आम हो गया है, ऐसी स्थिति में कम्प्यूटर ज्ञान की अनुपस्थित परिस्थितियों को मुश्किल बना सकती है। इस प्रकार तर्क ॥ प्रबल है, तर्क। प्रबल नहीं है क्योंकि ग्रामीण क्षेत्रों में भी बहुत से लोग कम्प्यूटर शिक्षा रखते हैं जो पढ़ाने के इच्छुक हैं।
- (a) यात्रा के दौरान हैंड बैग ले जाना आवश्यक है, क्योंकि न्यूनतम जरूरत की चीजें बैग में रखी जाती हैं। सुरक्षा की दृष्टि से इनको चैक किया जाना चाहिए।  
अतः केवल तर्क। प्रबल है।
- (e) देश के सभी विश्वविद्यालयों को अंक देने के स्थान पर ग्रेड व्यवस्था आरम्भ करने से, अंकों की एक खास सीमा के भीतर आने वाले छात्रों को एकसमान स्तर का माना जा सकता है। साथ-ही-साथ जब कोई चुनिन्दा सूची बनानी हो, तो छात्रों को स्थान तय करने में कठिनाई भी है।  
अतः तर्क। तथा ॥ दोनों प्रबल हैं।
- (a) टेलीविजन पर वयस्क फिल्मों के प्रसारण पर पूर्ण प्रतिबन्ध होना ही चाहिए, क्योंकि ऐसी फिल्में बच्चों पर प्रतिकूल प्रभाव डालती हैं और बच्चों के हितों को सर्वोच्च प्राथमिकता दी ही जानी चाहिए। अतः केवल तर्क। प्रबल है।
- (a) अल्पायु युवाओं द्वारा पीये जाने वाली शराब से जुड़ी दुर्घटनाओं के लिए शराब कम्पनी को जिम्मेदार ठहराया जा सकता है, क्योंकि कम्पनी शराब पीने के परिणामों का विज्ञापन नहीं देती।  
अतः केवल तर्क। प्रबल है।
- (a) बच्चों के द्वारा बूढ़े माता-पिता का भरण-पोषण करने के लिए निश्चित रूप से कानून होना चाहिए जिससे कि बूढ़े माता-पिता की उनके नजदीकी परिवार द्वारा उपेक्षा और दुर्व्यवहार न हो। अतः केवल तर्क। प्रबल है।
- (b) राष्ट्रीय अन्तरिक्ष अनुसन्धान कार्यक्रमों के लिए दी जा रही निधि को गरीबों की आवश्यकता के अनुरूप विशाखित नहीं किया जाना चाहिए, क्योंकि संचार उपग्रह टेलीमैडिसिन जैसी सेवाएँ देने में सहायता करते हैं जिससे कि ग्रामीण इलाके के लोगों को बेहतररीन पेशेवर सलाह मिल सकती है। अतः केवल तर्क ॥ प्रबल है।
- (a) यदि सरकार निजी प्रसारकों पर उन अन्तर्राष्ट्रीय क्रिकेट मैचों जिनमें राष्ट्रीय टीम शामिल है, के कवरेज को सरकार के स्वामित्व वाले राष्ट्रीय नेटवर्क के साथ शेर कर देने पर जोर डालती है, तो जो लोग सेटलाइट से जुड़े टेलीविजन से खेल नहीं देख पाते हैं, वे प्रमुख अन्तर्राष्ट्रीय टूर्नामेंटों में राष्ट्रीय टीम को खेलते



- हुए देख सकते हैं लेकिन यह आवश्यक नहीं है कि निजी प्रसारक सरकार के इस रवेये के खिलाफ कानूनी कार्यवाही करेंगे।  
अतः केवल तर्क I प्रबल है।
29. (a) घाटा देने वाली सरकारी एयरलाइनों का विलेय करके उन्हें एक इकाई बना देने से उनके संसाधन इकट्ठे हो जाएँगे और उनकी सेवाएँ बढ़ सकेंगी और वे निजी और विदेशी एयरलाइनों के सामने अधिक प्रतिस्पर्द्धी हो सकेंगी। अतः केवल तर्क I प्रबल है।
30. (b) तर्क I निर्बल है क्योंकि यहाँ दूसरे देशों से तुलना की गई है। तर्क II प्रबल है क्योंकि यदि अवकाश की संख्या कम कर दी जाती है तो निश्चित रूप से सरकारी कार्यालयों की उत्पादकता बढ़ेगी।
31. (b) तर्क I प्रबल नहीं है क्योंकि सरकार विभिन्न क्षेत्रों के लिए बहुत-सी योजनाएँ चलाती है और सभी का अपना एक महत्व होता है। तर्क II प्रबल है क्योंकि अन्तर्राष्ट्रीय खेलों पर व्यय कम होने से खिलाड़ियों पर इसका नकारात्मक प्रभाव पड़ेगा।
32. (e) 14 वर्ष की आयु वाले सभी बच्चों के लिए शिक्षा को अनिवार्य कर देने से जबरन मजदूरी कराने वाले तन्त्र के उन्मूलन में सहायता मिलेगी तथा रहन-सहन का स्तर भी बढ़ेगा।  
अतः तर्क I और तर्क II दोनों प्रबल हैं।
33. (c) परमाणु पावर प्लाण्ट संवेदनशील प्रकृति के होते हैं और देश की सुरक्षा से जुड़े होते हैं। अतः यह कार्य अन्य देश को देना देश की सुरक्षा के साथ खिलवाड़ करना है।  
अतः केवल तर्क III प्रबल है।
34. (a) कृषि भूमि पर आवासीय परियोजनाएँ बनाने पर पूर्ण प्रतिबन्ध की अपेक्षा ऐसी परियोजनाओं के निर्माण की चुनिन्दा आधार पर अनुमति दी जानी चाहिए, क्योंकि आवास की माँग सतत् वृद्धिशील है तथा कृषि भूमि को ऐसे किसी भी अतिक्रमण से बचाना भी आवश्यक है, क्योंकि खाद्यान्न की माँग भी हर वर्ष बढ़ती जा रही है।  
अतः तर्क I और II दोनों प्रबल हैं।
35. (d) गरीबी को दूर करने के और भी कई तरीके हैं। यदि सरकार, परिवार के एक सदस्य को नौकरी देगी, तो वह इसके लायक हो भी सकता है या नहीं भी हो सकता है। अतः तर्क I प्रबल नहीं है, परन्तु ऐसी परियोजनाओं से अन्य सुविधा प्राप्त वर्ग की आर्थिक स्थितियों में सुधार अवश्य आ जाएगा। जिन परिवारों की आय अधिक है, तो उन परिवारों को ऐसी परियोजनाओं से कोई लाभ नहीं होगा। उनको ऐसी योजनाओं के दायरे से बाहर रखना चाहिए।  
अतः तर्क II और III प्रबल हैं।
36. (d) देश के सभी इन्जीनियरिंग कॉलेजों में पात्रता मानदण्ड एकसमान होने से विभिन्न कॉलेजों से पास होकर निकलने वाले इन्जीनियरों में समानता सुनिश्चित होगी तथा ऐसे कॉलेजों में उन छात्रों के प्रवेश पर रोक लगेगी जो अपनी इन्जीनियरिंग की डिग्री पूरी करने के योग्य नहीं होते।  
अतः तर्क II और III दोनों हैं।
37. (a) हाँ, इससे तेल कम्पनियों को अपने उत्पाद प्रतिस्पर्द्धी कीमत पर बेचने में बहुत सहायता होगी तथा साथ ही आम जनता इन उत्पादों के लिए बाजार आधारित कीमतें अदा करने में समर्थ नहीं रह पाएगी।  
अतः तर्क I और II दोनों प्रबल हैं।
38. (e) सरकार को देशभर की सभी प्राइवेट पैसेन्जर ट्रांसपोर्ट कम्पनियों का अधिग्रहण करने के सम्बन्ध में दिया गया कोई भी तर्क प्रबल नहीं है।
39. (b) IITs तथा IIMs जैसे उच्च शिक्षा संस्थानों को भारत सरकार के नियन्त्रण से पूर्णतः मुक्त नहीं करना चाहिए, क्योंकि सरकार इन संस्थानों का नियन्त्रण राष्ट्रीय हित के लिए करती है।  
अतः केवल तर्क II प्रबल है।
40. (c) भारत में संसद के चुनाव देशभर में एक ही दिन किए जाने से आयोग को एक ही दिन में चुनाव सम्बन्धी मसलों पर ध्यान केन्द्रित करने में सहायता मिलेगी।
41. (e) केन्द्र सरकार और सभी राज्य सरकारों के कर्मचारी, सभी सरकारी कर्मचारी हैं, इसलिए उनके साथ समान व्यवहार किया जाना चाहिए।
- साथ-ही-साथ केन्द्र सरकार और राज्य सरकार के कर्मचारियों के कार्यभार तथा उत्तरदायित्व अलग-अलग होते हैं। अतः इनका वेतन ढाँचा भी अलग-अलग होना चाहिए तथा राज्य सरकार को ढाँचा तय करने के लिए स्वतन्त्रता होनी चाहिए।
42. (c) देश के अधिकांश भागों में बिजली की बहुत कमी है, इसलिए बिजली का उत्पादन बढ़ाने की आवश्यकता है। अतः केवल तर्क II प्रबल है।
43. (c) बड़े शहरों में सड़क की मरम्मत का कार्य केवल देर रात को करने से दिन के समय कार्य होने पर आने वाले वालों को कठिनाई नहीं होगी।  
अतः केवल तर्क III प्रबल है।
44. (b) मानित विश्वविद्यालय विभिन्न उद्योगों की आवश्यकताओं के अनुरूप नवीन पाठ्यक्रम लागू कर सकते हैं, क्योंकि ये सख्त सरकारी नियन्त्रणों से मुक्त हैं। साथ-ही-साथ यह भी है कि ऐसे बहुत-से विश्वविद्यालय मूलतः धन कमाने की मशीन हैं और यहाँ पर शिक्षा को कम महत्त्व दिया जाता है। अतः तर्क II और III दोनों ही प्रबल हैं।
45. (b) देश के कुछ भागों में सिंचाई प्राथमिकतः भूमिगत जल पर निर्भर है जिसके कारण भूमिगत जल का स्तर अत्यधिक नीचे चला गया है तथा अब और अधिक भूमिगत जल नहीं खींचा जा सकता। इसलिए अन्तर्राष्ट्रीय एजेन्सियों ने भारत को इसके खिलाफ चेतावनी दी है।  
अतः तर्क II और III दोनों ही प्रबल हैं।
46. (c) भारत के बड़े शहरों में बहुमंजिला इमारतों के निर्माण की अनुमति देने से पहले सरकार को मौजूदा इमारतों को पर्याप्त संरचनात्मक सुविधाएँ उपलब्ध करानी चाहिए, क्योंकि भारत के बड़े शहरों में बढ़ती जनसंख्या के रहने के लिए खाली जमीन के पर्याप्त प्लॉट नहीं हैं।  
अतः तर्क I तथा III दोनों ही प्रबल हैं।
47. (c) तर्क I ठोस है, क्योंकि 18 वर्ष की आयु के बाद प्रत्येक व्यक्ति अपने निर्णय लेने के लिए स्वतंत्र होता है, साथ ही तर्क IV भी ठोस है।
48. (b) केवल तर्क III ठोस है।

# 04

## कथन एवं पूर्वधारणाएँ

### (Statement and Assumptions)

किसी भी विषय से सम्बन्धित दी गई जानकारी को **कथन** (Statement) कहते हैं तथा अप्रत्यक्ष रूप से परिकल्पित अवधारणा, जो किसी कथन में सन्निहित **तथ्य** (Fact) को दर्शाती है, उसे परिकल्पना या **पूर्वधारणा** (Assumption) कहते हैं अर्थात् कथन में दी गई जानकारी के आधार पर किसी विषय/बात का अनुमान लगाना या बिना किसी प्रमाण के मान लेना पूर्वधारणा कहलाती है।

जब किसी व्यक्ति द्वारा कोई वाक्य या कथन कहा जाता है, तो वह सम्पूर्ण घटना का परिचय नहीं कराता है अर्थात् बहुत सारे विषयों को बिना कहे ही छोड़ देता है, श्रोता उन अनकही बातों का अनुमान लगाकर ज्ञात कर लेता है, जिसे अप्रत्यक्ष रूप से स्वीकार कर लिया जाता है, यही बातें पूर्वधारणाएँ कहलाती हैं। कभी-कभी अन्तर्निहित कथन (Implication) का प्रयोग पूर्वधारणा (Assumption) के रूप में किया जाता है, यद्यपि उनमें थोड़ा अन्तर होता है। यहाँ, अन्तर्निहित का अर्थ—कथन का छुपा अर्थ है, यह जो कुछ ग्रहित है, परन्तु पूर्वधारणा कथन के द्वारा प्रत्यक्ष कही जाती है।

जैसे— **कथन** "हमारी दुकान से विविध प्रकार का सामान खरीदिए और 20% तक छूट पाइए" एक विज्ञापन।

इस प्रकार यदि दिए गए विज्ञापन पर विचार करें कि ऐसा क्यों दिया गया, तो हम अनुमान लगा सकते हैं कि

- (i) लोगों में छूट के प्रति लोभ होता है। (ii) अधिक लाभ कमाने के लिए।  
(iii) लोग विज्ञापन अवश्य पढ़ते हैं, जिससे दुकान प्रसिद्ध होगी। (iv) अधिक-से-अधिक ग्राहकों को आकर्षित करने के लिए।

उपरोक्त धारणाओं के अतिरिक्त और भी बहुत-सी धारणाएँ हो सकती हैं, जिन्हें सोचकर विज्ञापन दिया गया हो, लेकिन इन सभी में से सबसे उपयुक्त पूर्वधारणा यही रही होगी कि दुकानदार किसी-न-किसी तरह अधिक-से-अधिक ग्राहकों को आकर्षित करें।

### पूर्वधारणा से सम्बन्धित नियम

पूर्वधारणा के उपरोक्त विशिष्ट नियमों के अतिरिक्त इसके कुछ सामान्य नियम भी होते हैं जोकि अग्रलिखित हैं

1. कुछ शब्द; जैसे— केवल (Only), सर्वोत्तम (Best), निश्चित (Definite), प्रबल या टोस (Strong) आदि, जिसमें सम्मिलित हों, तो वैसी पूर्वधारणा मान्य नहीं होती है।

● **उदाहरण 1.** कथन वित्तीय घाटों को पूरा करने के लिए बिक्री करों की दरों को बढ़ा दिया गया।

**पूर्वधारणाएँ** I. वित्तीय घाटों को पूरा करने का सर्वोत्तम तरीका बिक्री कर की दरों को बढ़ाना है।

II. वित्तीय घाटों को पूरा करने का मर्यादित तरीका बिक्री कर की दरों को बढ़ाना है।

**व्याख्या** यहाँ पूर्वधारणा। अमान्य है, क्योंकि इसमें 'सर्वोत्तम' शब्द का प्रयोग किया गया है, जबकि पूर्वधारणा अमान्य है, क्योंकि इसमें 'सर्वोत्तम' शब्द के स्थान पर 'मर्यादित' शब्द का प्रयोग किया गया है।

2. पूर्वधारणा मान्य होने के लिए जिसके विषय में कहा जाए, उसका निश्चित रूप से अस्तित्व होना चाहिए।

● **उदाहरण 2.** कथन कोलकाता से दिल्ली जल्दी पहुँचने के लिए हवाई जहाज से जाएँ।

**पूर्वधारणाएँ** I. कोलकाता और दिल्ली वायुमार्ग से जुड़े हैं।

II. कोलकाता से दिल्ली पहुँचने के लिए दूसरा साधन नहीं है।

**व्याख्या** यहाँ पूर्वधारणा। मान्य है, क्योंकि यदि दिल्ली का सम्पर्क कोलकाता से वायुमार्ग द्वारा नहीं होता, तो कोई व्यक्ति यह सलाह नहीं देता। पूर्वधारणा अमान्य है, क्योंकि यह कथन किसी दूसरे साधन के न होने की बात करता है, जबकि कथन के अनुसार हवाई जहाज जल्दी पहुँचने का एक साधन है, जिसका अर्थ है कि पहुँचने के दूसरे साधन भी उपलब्ध हैं।

3. पूर्वधारणा मान्य होने के लिए किसी अनुरोध का कुछ परिणाम तथा अस्तित्व होता है।

● **उदाहरण 3.** कथन ब्लड बैंक में रक्तदान कीजिए।

**पूर्वधारणाएँ** I. इस अनुरोध के कुछ परिणाम होंगे।

II. ब्लड बैंक को जरूरतमन्दों के लिए रक्त की आवश्यकता होती है।



**व्याख्या** यहाँ पूर्वधारणाएँ। और ॥ दोनों मान्य हैं, क्योंकि अनुरोध तक तब जारी नहीं किया जा सकता है, जब तक कि व्यक्ति पर इसका प्रभाव न पड़े और इसका अस्तित्व अधिक टिकाऊ न हो तथा ब्लड बैंक को रक्त की सदैव आवश्यकता होती है।

4. एक जनहित सूचना, जो लोगों के द्वारा पढ़ी जाती है, का कुछ प्रभाव होता है। सूचना जारी करने वाले का यह कर्तव्य होता है कि इसे इस प्रकार से जारी किया जाए ताकि इसका कुछ प्रभाव हो और सूचना जारी न करना हानिकारक हो।

● **उदाहरण 4. कथन** कृपया अपने सामान की रक्षा स्वयं करें।

**पूर्वधारणाएँ** I. लोग सूचना को पढ़ते हैं।

II. अपने सामान की देखभाल नहीं करने से चोरी हो सकती है।

**व्याख्या** यहाँ पूर्वधारणाएँ। और ॥ दोनों मान्य हैं, क्योंकि लोग सूचना को अवश्य पढ़ेंगे तथा अपने सामान की देखभाल न करने पर चोरी होने का खतरा है।

5. पूर्वधारणा मान्य होने के लिए, एक कार्यालयी सूचना ऐसी होनी चाहिए जो कार्यालय के लिए लाभदायक हो।

● **उदाहरण 5. कथन** अरिहन्त प्रकाशन के द्वारा सूचना जारी की गई कि देर से आने वाले कर्मचारी दण्डित होंगे।

**पूर्वधारणाएँ** I. अरिहन्त प्रकाशन के कर्मचारी सूचना को पढ़ेंगे।

II. अरिहन्त प्रकाशन के लिए देर से आने वाले कर्मचारी को दण्डित करना लाभदायक होगा।

**व्याख्या** यहाँ पूर्वधारणाएँ। और ॥ दोनों मान्य हैं, क्योंकि अरिहन्त प्रकाशन के कर्मचारी सूचना को पढ़ेंगे तथा यदि देर से आने वाले कर्मचारी दण्डित होंगे, तो वे कर्मचारी देर से नहीं आएँगे।

6. प्रचार के कुछ परिणाम होते हैं, जो खोजे जाते हैं तथा लोग इन परिणामों से आशा रखते हैं। पूर्वधारणा मान्य होने के लिए प्रचार ऐसा होना चाहिए, जिसमें कुछ परिणाम निकलते हो, जो खोजा गया हो तथा लोग इन परिणाम से आशा रखते हों।

● **उदाहरण 6. कथन** सुधा कन्सल्टेन्सी प्रा. लि. एकमात्र कम्पनी है, जो आयकर से सम्बन्धित विषयों पर व्यापक परामर्श देती है।

**पूर्वधारणाएँ** I. विज्ञापन का प्रभाव उन पर पड़ता है, जो इसे पढ़ते हैं।

II. लोग आयकर से सम्बन्धित विषय पर व्यापक परामर्श चाहते हैं।

**व्याख्या** यहाँ पूर्वधारणाएँ। और ॥ दोनों मान्य हैं, क्योंकि लोगों को आयकर से सम्बन्धित परामर्श की आवश्यकता है और विज्ञापन इसे प्रमाणित करता है।

7. यदि कथन दो वाक्यखण्ड जैसा हो, इसके बावजूद आदि शब्दों से जुड़ा हो, तो कथन का सम्बन्ध प्रभावी कारण को दर्शाता है अर्थात् इस पर आधारित पूर्वधारणा मान्य होगी।

● **उदाहरण 7. कथन** मानसून समाप्त होने के बावजूद पर्याप्त वर्षा नहीं हुई।

**पूर्वधारणाएँ** I. मानसून का आना वर्षा का कारण है।

II. वर्षा दूसरे मौसम में नहीं होती है।

**व्याख्या** यहाँ पूर्वधारणा। मान्य है, परन्तु पूर्वधारणा ॥ अमान्य है, क्योंकि कथन मानसून के अतिरिक्त किसी दूसरे मौसम की बात नहीं करता है।

8. यदि विशेषण, जोकि कर्ता के गुणवाला नहीं है, कर्ता के साथ जुड़ा हो, तो कर्ता में एक ऐसा गुण अवश्य होगा, जो विशेषण के रूप में हो, इस पर आधारित पूर्वधारणा मान्य होगी।

● **उदाहरण 8. कथन** सर्वोत्तम इलाज के लिए अपोलो अस्पताल में जाएँ।

**पूर्वधारणाएँ** I. इस तरह के कई अस्पताल हैं।

II. सभी अस्पतालों में अपोलो अस्पताल उत्तम है।

**व्याख्या** यहाँ पूर्वधारणा ॥ मान्य है, जबकि पूर्वधारणा I. मान्य नहीं है, क्योंकि कथन में विशेषण 'सर्वोत्तम' शब्द है।

9. कुछ स्थिति में, यदि कारण (cause) एक तरह के कर्म के साथ कुछ परिणाम देता है, तो पूर्वधारणा यह की जाती है कि यह दूसरे तरह के कर्म पर भी प्रभाव डालता है।

● **उदाहरण 9. कथन** उचित रूप से खिलाए हुए तथा भूखे बन्दर टेढ़े-मेढ़े रास्ते पर दौड़ाए गए। यह देखा गया कि भूखे बन्दर तेजी से नहीं दौड़ सके। यह प्रमाणित करता है कि गरीब देश में कम बुद्धि वाला व्यक्ति अपर्याप्त पोषण का परिणाम है।

**पूर्वधारणाएँ** I. बन्दर की बुद्धि अपर्याप्त पोषण का परिणाम है।

II. गधे की बुद्धि अपर्याप्त पोषण का परिणाम है।

**व्याख्या** यहाँ पूर्वधारणा। मान्य है, क्योंकि मनुष्य तथा बन्दर का सम्बन्ध एक समुदाय से है, जबकि पूर्वधारणा ॥ अमान्य है।

10. यदि कथन में X कोई आँकड़ा, तथ्य, खबर, अवलोकन आदि दिया गया है और उसका ऋणात्मक पहलू वर्जित हो और इसमें सुधार के लिए एक कार्यवाही Y को सलाह देता हो, तो निम्न में से कोई भी परिस्थिति सही होगी

(i) X में सुधार की आवश्यकता है।

(ii) Y, X को निश्चित ही सुधारेगा।

(iii) X का नकारात्मक पहलू नुकसानदेह होगा।

यदि कार्यवाही Y, A में सुधार के लिए हो, तो अन्यथा कम-से-कम अवांछनीय होगा। Y का लाभ उसकी हानि से अधिक महत्वपूर्ण होता है।

● **उदाहरण 10. कथन** वर्तमान समय में भारत का राजनीतिक दृश्य दूषित है। कुछ कठोर राजनीतिक निर्णय लेने की आवश्यकता है।

**पूर्वधारणाएँ** I. भारत का राजनीतिक दृश्य आदर्श नहीं है। इसमें सुधार होना चाहिए।

II. कुछ कठोर राजनीतिक निर्णय भारतीय राजनीति में सुधार लाएँगे।

**व्याख्या** यहाँ पूर्वधारणाएँ। और ॥ दोनों मान्य हैं, क्योंकि पूर्वधारणा I. स्थिति पर दुःख अभिव्यक्त करता है तथा पूर्वधारणा II. सुधार के लिए कदम उठाने की बात करता है।

### कथन एवं पूर्वधारणाएँ से सम्बन्धित महत्वपूर्ण तथ्य

- पूर्वधारणा कथन में कही गई बात पर ही आधारित होती है, कथन के अतिरिक्त कहीं विचार न करें और न ही बढ़-चढ़कर अनुमान लगाएँ। पूर्वधारणा का आशय कथन से संगत होना चाहिए।
- पूर्वधारणा कभी भी कथन के विचार/अर्थ के भाव के विपरीत नहीं होनी चाहिए।
- कोई भी पूर्वधारणा सुधार, परामर्श सलाह, लाभदायक प्रभाव व परिणाम को प्रदर्शित करती है, तो ऐसी पूर्वधारणा मान्य होगी।
- पूर्वधारणा और कथन के बीच कारण पूर्णरूपेण व्याप्त होने चाहिए अर्थात् कुछ शब्द; जैसे—प्रत्येक सभी, क्या, क्यों, इसलिए आदि प्रश्नवाचक शब्द अथवा उत्तरसूचक शब्द पूर्वधारणा वाले वाक्य से जुड़े हों, तो मान्य नहीं होंगे।
- कुछ विशेष शब्द; जैसे— सम्भव, सकना, सामान्यतः आदि पूर्वधारणा वाले वाक्य में हों, तो आमतौर पर मान्य होंगे।
- यदि कोई पूर्वधारणा विज्ञापन से सम्बन्धित हो, तो वह मान्य होगी।

## प्रश्नों के प्रकार

कथन एवं पूर्वधारणाओं के अन्तर्गत सामान्यतया दो प्रकार के प्रश्न पूछे जाते हैं

### प्रकार 1. दो पूर्वधारणाओं पर आधारित प्रश्न

इस प्रकार के प्रश्नों में एक कथन तथा उसके बाद दो पूर्वधारणाएँ दी गई होती हैं। अभ्यर्थियों को दिए गए कथन का अवलोकन करके उस अवधारणा का चुनाव करना होता है, जो दिए गए कथन में अन्तर्निहित होती है।

**निर्देश** (उदाहरण सं. 11-13) नीचे दिए गए प्रत्येक प्रश्न में पहले एक कथन है फिर उसके नीचे दो पूर्वधारणाएँ हैं, जिन्हें क्रमांक I और II दिए गए हैं। कोई पूर्वधारणा वह बात है, जिसे या तो मान लिया गया हो या वह ग्रहित हो। आपको दिए गए कथन और उसके नीचे दी गई पूर्वधारणाओं पर विचार करने के बाद तय करना है कि कौन-सी पूर्वधारणा कथन में अन्तर्निहित है?

**उत्तर दीजिए**

- केवल पूर्वधारणा I अन्तर्निहित है
- केवल पूर्वधारणा II अन्तर्निहित है
- न तो पूर्वधारणा I और न ही पूर्वधारणा II अन्तर्निहित है
- पूर्वधारणाएँ I और II दोनों अन्तर्निहित हैं

- **उदाहरण 11. कथन** यह पुस्तक इस प्रकार से तैयार की गई है कि एक सामान्य विद्यार्थी भी, जो रीजनिंग पढ़ने की इच्छा रखता है बिना शिक्षक के भी अध्ययन कर सकता है।

**पूर्वधारणाएँ** I. सामान्य विद्यार्थी बिना शिक्षक के रीजनिंग का अध्ययन करना चाहता है।

II. यह पुस्तक शिक्षक का एक अच्छा विकल्प है।

**व्याख्या (b)** केवल पूर्वधारणा II अन्तर्निहित है, क्योंकि सामान्य विद्यार्थी बिना शिक्षक के अध्ययन कर सकता है। यह इस बात को पूर्णरूप से अभिव्यक्त करता है कि यह पुस्तक शिक्षक का एक अच्छा विकल्प है। पूर्वधारणा I अन्तर्निहित नहीं है, क्योंकि सामान्य विद्यार्थी बिना शिक्षक के रीजनिंग का अध्ययन करना चाहता है या नहीं चाहता है, इस बात की कथन में कोई चर्चा नहीं की गई है।

- **उदाहरण 12. कथन** सभी व्यक्ति अरिहन्त समसामयिकी पत्रिका पढ़ना पसन्द करते हैं।

**पूर्वधारणाएँ** I. अरिहन्त समसामयिकी पत्रिका पढ़ने के लिए ही है।

II. प्रत्येक व्यक्ति शिक्षित है।

**व्याख्या (a)** केवल पूर्वधारणा I अन्तर्निहित है, क्योंकि अरिहन्त समसामयिकी पत्रिका पढ़ने के लिए ही है, इसलिए सभी व्यक्ति इसे पढ़ना पसन्द करते हैं। इस कथन में पढ़ने पर जोर दिया गया है। पूर्वधारणा II अन्तर्निहित नहीं है, क्योंकि प्रत्येक व्यक्ति की बात कहकर इसे कथन से व्यापक कर दिया गया है, क्योंकि यह आवश्यक नहीं है कि प्रत्येक व्यक्ति अरिहन्त समसामयिकी पत्रिका पढ़ना ही पसन्द करे।

- **उदाहरण 13. कथन** आजकल कई प्रवेश परीक्षाएँ 'ऑफलाइन' से 'ऑनलाइन' परीक्षाओं में धीरे-धीरे परिवर्तित हो रही हैं।

**पूर्वधारणाएँ** I. ऑनलाइन प्रणाली अधिक कुशल है।

II. ऑनलाइन प्रणाली और अधिक रोजगार के अवसर पैदा करती है। (UPPSC Pre 2018)

**व्याख्या (a)** ऑनलाइन प्रणाली में ज्यादा पारदर्शिता होती है तथा इसमें परीक्षा का ऑकलन करना भी सरल होता है, परन्तु ऑनलाइन प्रणाली से अधिक रोजगार के अवसर पैदा होते हैं, यह पूर्वधारणा कथन में अन्तर्निहित नहीं है।

**निर्देश** (उदाहरण सं. 14-16) नीचे दिए गए प्रश्नों में एक/दो कथन तथा दो पूर्वधारणाएँ दी गई हैं। आपको कथन को ध्यानपूर्वक पढ़कर यह पता करना है कि दी गई पूर्वधारणाओं में से कौन-सी पूर्वधारणाएँ अन्तर्निहित होंगी? कथन को पूर्णतः सत्य मानना है तथा इस पर विचार करके अन्तर्निहित होने वाली पूर्वधारणा का चयन करना है।

**उत्तर दीजिए**

- पूर्वधारणा I अन्तर्निहित है
- पूर्वधारणा II अन्तर्निहित है
- पूर्वधारणाएँ I और II दोनों अन्तर्निहित हैं
- न तो पूर्वधारणा I और न ही पूर्वधारणा II अन्तर्निहित है

- **उदाहरण 14. कथन A.** प्रिंसिपल पूर्वाह्न 10 बजे विद्यार्थियों को सम्बोधित करेंगे।

B. आप से अनुरोध है कि पूर्वाह्न 10 बजे से पहले अपना स्थान ग्रहण कर लें।

**पूर्वधारणाएँ** I. यदि विद्यार्थी पूर्वाह्न 10 बजे से पहले अपना स्थान नहीं ग्रहण करता, तो समारोह आरम्भ नहीं होगा।

II. समारोह निर्धारित समय पर आरम्भ होगा।

(UPSSSC लोअर सबऑर्डिनेट II भर्ती परीक्षा 2017)

**व्याख्या (b)** चूँकि कथनानुसार प्रिंसिपल पूर्वाह्न 10 बजे विद्यार्थियों को सम्बोधित करेंगे साथ ही कथनों में यह भी कहा गया है कि पूर्वाह्न 10 बजे से पहले अपना स्थान ग्रहण करें। इससे यह अनुमान लगाया जा सकता है कि समारोह निर्धारित समय पर आरम्भ होगा। अतः विकल्प (b) सही है।

- **उदाहरण 15. कथन** यद्यपि भारत में चीनी फैक्ट्रियों की संख्या तीव्र गति से बढ़ रही है, लेकिन हम अभी भी दूसरे देशों से इसका आयात किए जा रहे हैं।

**पूर्वधारणाएँ** I. हो सकता है फैक्ट्रियों की बढ़ी हुई संख्या भारत में चीनी की माँग को पूरा न करे।

II. चीनी की माँग में भविष्य में बहुत वृद्धि हो सकती है।

(SSC CGL 2012)

**व्याख्या (a)** केवल पूर्वधारणा I अन्तर्निहित है, क्योंकि फैक्ट्रियों की बढ़ी हुई संख्या भारत में चीनी की माँग को पूरा करने में शायद समर्थ न हो।

- **उदाहरण 16. कथन** यदि पूरे महीने बारिश नहीं होती है, तो अधिकतर किसान संकट में पड़ जाएँगे।

**पूर्वधारणाएँ** I. समय से बारिश होना खेती के लिए अनिवार्य है।

II. सामान्यतः अधिकतर किसान बारिश पर निर्भर होते हैं।

(UPPSC Pre 2014)

**व्याख्या (c)** पूर्वधारणाएँ I और II दोनों ही कथन में अन्तर्निहित हैं, क्योंकि समय से बारिश खेती के लिए अनिवार्य है और यदि बारिश नहीं हुई, तो यह संकट की स्थिति पैदा करेगी तथा साथ ही अधिकतर किसान बारिश पर ही निर्भर होते हैं।

# प्रश्नावली 4.1

**निर्देश** (प्र. सं. 1-4) नीचे दिए गए प्रत्येक प्रश्न में पहले एक कथन है और उसके नीचे दो पूर्वधारणाएँ। और II दी गई हैं। आपको दिए गए कथन और उसके नीचे दी गई पूर्वधारणाओं पर विचार करने के बाद तय करना है कि कौन-सी पूर्वधारणा कथन में अन्तर्निहित है?

- (a) केवल पूर्वधारणा I अन्तर्निहित है  
(b) केवल पूर्वधारणा II अन्तर्निहित है  
(c) न तो पूर्वधारणा I और न ही II अन्तर्निहित है  
(d) पूर्वधारणाएँ I और II दोनों अन्तर्निहित हैं

**1. कथन** नशीत ने अपनी वर्दी पहनी, अपनी बन्दूक को भर दिया और अपनी चालक संचालित आधिकारिक कार में काम के लिए निकल गया।

- पूर्वधारणाएँ** I. नशीत सशस्त्र सेना में एक अधिकारी है।  
II. नशीत जयपुर के राजभवन में तैनात एक सैन्य कमाण्डों है।  
(UPSSSC विधान भवन रक्षक/वनरक्षक 2018)

**2. कथन** 18 वर्ष से अधिक आयु के सभी भारतीय बेरोजगार नवयुवकों को बेरोजगारी भत्ता दिया जाना चाहिए।

- पूर्वधारणाएँ** I. भारत में ऐसे बेरोजगार नवयुवक हैं, जिन्हें आर्थिक सहायता की आवश्यकता है।  
II. सरकार के पास सभी बेरोजगार नवयुवकों को भत्ता देने के लिए पर्याप्त कोष है।  
(RPSC Pre 2013)

**3. कथन** शहर में हैजा के फैलने से रोकने का प्रयत्न करने के लिए चिकित्सा विभाग ने लोगों से केवल उबला पानी प्रयोग करने को कहा।

- पूर्वधारणाएँ** I. शहर में प्रदान किए गए पानी की गुणवत्ता पर सन्देह है।  
II. शहर में हैजा होने की कुछ सूचना मिली है।  
(MPPSC Pre 2014)

**4. कथन** चेतावनी-धूम्रपान स्वास्थ्य के लिए हानिकारक है।

- पूर्वधारणाएँ** I. धूम्रपान न करना अरोग्य को बढ़ाता है।  
II. यथार्थ में इस चेतावनी की आवश्यकता नहीं है।  
(NIFT UG 2013)

**निर्देश** (प्र. सं. 5-9) नीचे दिए गए प्रत्येक प्रश्न में पहले एक कथन है और उसके नीचे दो पूर्वधारणाएँ। और II दी गई हैं। आपको दिए गए कथन और उसके नीचे दी गई पूर्वधारणाओं पर विचार करने के बाद तय करना है कि कौन-सी पूर्वधारणा कथन में अन्तर्निहित है?

- उत्तर दीजिए**  
(a) केवल पूर्वधारणा I अन्तर्निहित है  
(b) केवल पूर्वधारणा II अन्तर्निहित है  
(c) न तो पूर्वधारणा I और न ही II अन्तर्निहित है  
(d) पूर्वधारणाएँ I और II दोनों अन्तर्निहित हैं  
(e) उपरोक्त में से कोई नहीं

**5. कथन** संस्था के बहुत-से कर्मचारियों ने उच्च शिक्षा लेने के लिए 2 वर्ष के विशेष विराम अवकाश के लिए आवेदन किया।

- पूर्वधारणाएँ** I. हो सकता है प्रबन्धन इनमें से अधिकांश कर्मचारियों का अवकाश मंजूर न करे।  
II. हो सकता है ये कर्मचारी विराम अवकाश के दौरान अपनी शिक्षा पूरी कर लेंगे।

**6. कथन** मौजूदा आर्थिक स्थितियों के कारण अधिकांश निजी कम्पनियाँ, अपने कर्मचारियों के वेतन में पिछले वर्ष के लिए वार्षिक वृद्धि करने के खिलाफ है।

- पूर्वधारणाएँ** I. हो सकता है बहुसंख्यक कर्मचारी फैसले के खिलाफ विरोध प्रदर्शन के लिए अपनी नौकरी छोड़ दें।  
II. हो सकता है ये कम्पनियाँ अगले वर्ष वेतन में वृद्धि की घोषणा करें।

**7. कथन** कॉलेज प्रशासन ने सभी छात्रों को कॉलेज परिसर के भीतर सेल फोनों का प्रयोग बन्द करने के अनुरोध दिए हैं।

- पूर्वधारणाएँ** I. हो सकता है छात्र, परिसर में सेल फोनों का प्रयोग बन्द कर दें।  
II. हो सकता है छात्र, कॉलेज परिसर में सेल फोनों का प्रयोग करते रहें।

**8. कथन** मैट्रो शहरों में हवाईजहाज से आने-जाने वाले यात्रियों पर सरकार ने कन्जेशन कर लगाने का निर्णय किया है।

- पूर्वधारणाएँ** I. हो सकता है कि इस तरह वसूल किया गया कर भारी ट्रैफिक को सम्भालने के लिए अतिरिक्त संसाधन उपलब्ध कराने में आंशिक खर्च को पूरा कराने के लिए पर्याप्त होगा।  
II. हो सकता है इन शहरों में हवाईजहाज से आने-जाने वाले यात्री कन्जेशन कर के द्वारा अतिरिक्त राशि दे दें।

**9. कथन** स्थानीय नागरिकों के समूह ने नगर प्राधिकरण को एक ज्ञापन दिया कि इलाके में खाली पड़े एक प्लाट को उनके अपने खर्च पर एक बगीचे में बदलने की अनुमति दी जाए।

- पूर्वधारणाएँ** I. हो सकता है स्थानीय नागरिकों का समूह पर्याप्त निधि एकत्र कर ले।  
II. हो सकता है नगर प्राधिकरण स्थानीय नागरिकों के समूह के लिए बगीचे का निर्माण करा दे।

**निर्देश** (प्र. सं. 10-12) नीचे दिए गए प्रत्येक प्रश्न में पहले एक कथन है फिर उसके नीचे दो पूर्वधारणाएँ हैं, जिन्हें क्रमांक I और II दिए गए हैं। कोई पूर्वधारणा वह बात है, जिसे या तो मान लिया गया हो या वह गृहित हो। आपको दिए गए कथन और उसके नीचे दी गई पूर्वधारणाओं पर विचार करने के बाद तय करना है कि कौन-सी पूर्वधारणा कथन में अन्तर्निहित है? (BOB PO 2010)

- उत्तर दीजिए**  
(a) केवल पूर्वधारणा I अन्तर्निहित है  
(b) केवल पूर्वधारणा II अन्तर्निहित है  
(c) या तो पूर्वधारणा I अथवा पूर्वधारणा II अन्तर्निहित है  
(d) न तो पूर्वधारणा I और न ही पूर्वधारणा II अन्तर्निहित है  
(e) पूर्वधारणाएँ I और II दोनों अन्तर्निहित हैं

**10. कथन** सरकार ने देश के सभी सूखा प्रभावित क्षेत्रों के लिए अतिरिक्त काम के बदले अनाज कार्यक्रम की हाल ही में घोषणा की है।

- पूर्वधारणाएँ** I. इन कार्यक्रमों को चलाने के लिए सरकार के पास पर्याप्त निधि है।  
II. हो सकता है इन कार्यक्रमों के कारण प्रभावित लोगों को कम-से-कम दिन में एक बार खाना मिल जाए।

**11. कथन** राज्य के अधिकांश इन्जीनियरिंग कॉलेजों ने अगले अकादमिक सत्र के लिए सीटों की अधिक संख्या मंजूर करने के लिए विनियामक निकाय को आवेदन किया।

- पूर्वधारणाएँ** I. हो सकता है विनियामक निकाय राज्य के इन्जीनियरिंग कॉलेजों द्वारा माँगी गई अतिरिक्त सीटें मंजूर कर दें।  
II. हो सकता है राज्य के इन्जीनियरिंग कॉलेज की अतिरिक्त सीटों को भरने के लिए विनियामक निकाय पर्याप्त संख्या में आवेदन प्राप्त कर लें।

**12. कथन** राज्य गर्मी की भीषण लहर से गुजर रहा है, इसे देखते हुए सरकार ने तत्काल प्रभाव से अगले पखवाड़े तक सारे स्कूलों को बन्द करने के लिए कहा है।

- पूर्वधारणाएँ** I. हो सकता है गर्मी की लहर एक पखवाड़े से अधिक न चले।  
II. हो सकता है छात्रों के माता-पिता एक पखवाड़े के बाद भी अपने बच्चों को स्कूल नहीं आने देंगे।

**निर्देश** (प्र. सं. 13-16) नीचे दिए गए प्रत्येक प्रश्न में पहले एक कथन है फिर उसके नीचे दो पूर्वधारणाएँ हैं, जिन्हें क्रमांक I और II दिए गए हैं। कोई पूर्वधारणा वह बात है, जिसे या तो मान लिया गया हो या वह गृहित हो। आपको दिए गए कथन और उसके नीचे दी गई पूर्वधारणाओं पर विचार करने के बाद तय करना है कि कौन-सी पूर्वधारणा कथन में अन्तर्निहित है? (Corporation Bank PO 2009)

**उत्तर दीजिए**

- (a) केवल पूर्वधारणा I अन्तर्निहित है  
(b) केवल पूर्वधारणा II अन्तर्निहित है  
(c) या तो पूर्वधारणा I या पूर्वधारणा II अन्तर्निहित है  
(d) न तो पूर्वधारणा I और न ही पूर्वधारणा II अन्तर्निहित है  
(e) पूर्वधारणाएँ I और II दोनों अन्तर्निहित हैं

**13. कथन** बहुत-सी संस्थाओं ने परीक्षा की ऑन-लाइन पद्धति अपना ली है।  
**पूर्वधारणाएँ** I. देश के सभी भागों के उम्मीदवार कम्प्यूटर पर परीक्षा देने में सक्षम हैं।  
II. परीक्षा की ऑन-लाइन पद्धति से अधिक योग्य लोगों को भर्ती करने में सहायता मिलती है।

**14. कथन** प्रदूषण कम करने के लिए सरकार ने शहर की फैक्ट्रियों को तत्काल प्रभाव से पुनर्स्थापित करने का निर्णय लिया है।  
**पूर्वधारणाएँ** I. शहर में प्रदूषण सिर्फ वहाँ मौजूद फैक्ट्रियों से ही पैदा होता है।  
II. हो सकता है लोग पुनर्स्थापित फैक्ट्रियों तक रोजाना यात्रा कर लें।

**15. कथन** सरकार ने आतंकी हमलों के सभी पीड़ितों के लिए मुआवजे के भारी पैकेज की घोषणा की।  
**पूर्वधारणाएँ** I. हो सकता है आतंक की ऐसी घटनाएँ निकट भविष्य में न हों।  
II. यह मुआवजा नागरिकों के मन में वर्तमान सरकार के खिलाफ गुस्से को कम कर सकता है।

**16. कथन** केन्द्र सरकार ने तत्काल प्रभाव से सभी राज्यों में लॉटरी के जरिए जुए पर प्रतिबन्ध लगा दिया है।  
**पूर्वधारणाएँ** I. हो सकता है कि इससे अबोध नागरिक अपनी मेहनत की कमाई को धोखे में गवाने से बच जाएँ।  
II. यदि लॉटरियों पर प्रतिबन्ध लग गया, तो लोग किसी और तरीके से जुआ नहीं खेलेंगे।

**निर्देश** (प्र. सं. 17-20) नीचे दिए गए प्रत्येक प्रश्न में पहले एक कथन है फिर उसके नीचे दो पूर्वधारणाएँ हैं, जिन्हें क्रमांक I और II दिए गए हैं। कोई पूर्वधारणा वह बात है, जिसे या तो मान लिया गया हो या वह गृहित हो। आपको दिए गए कथन और उसके नीचे दी गई पूर्वधारणाओं पर विचार करने के बाद तय करना है कि कौन-सी पूर्वधारणा कथन में अन्तर्निहित है?

**उत्तर दीजिए**

- (a) केवल पूर्वधारणा I अन्तर्निहित है  
(b) केवल पूर्वधारणा II अन्तर्निहित है  
(c) न तो पूर्वधारणा I और न ही पूर्वधारणा II अन्तर्निहित है  
(d) पूर्वधारणाएँ I और II दोनों अन्तर्निहित हैं

**17. कथन** शुभरा एक महत्वपूर्ण बैठक से निकल गई और अपने बेटे को लेने के लिए चली गई क्योंकि उसे तेज बुखार था।  
**पूर्वधारणाएँ** I. शुभरा एक एकल माता है।  
II. शुभरा एक कामकाजी माता है।  
(UPSSSC विधान भवन रक्षक/वनरक्षक 2018)

**18. कथन** यदि आप सॉफ्टवेयर इन्जीनियर हैं, तो हमारे पास आपके लिए एक चुनौतीपूर्ण प्रोजेक्ट है।  
**पूर्वधारणाएँ** I. आप एक सॉफ्टवेयर इन्जीनियर हैं।  
II. हमें एक सॉफ्टवेयर इन्जीनियर की आवश्यकता है।  
(RRB ग्रुप डी परीक्षा 2018)

**19. कथन** एक शिक्षक एक छात्र को कहते हैं, 'यदि आप मेरी बात नहीं सुनते हैं, तो मैं आपको सजा दूँगा।'  
**पूर्वधारणाएँ** I. चेतावनी के बाद छात्र शिक्षक की बातों पर ध्यान दे सकता है।  
II. सजा छात्रों को अनुशासित करने का सबसे अच्छा तरीका है।  
(RRB ग्रुप डी परीक्षा 2018)

**20. कथन** यदि आप एरोबिक्स में सुप्रशिक्षित होना चाहते हैं, तो एरोबिक्स विशेषज्ञ मनीषा से प्रशिक्षण लें।  
**पूर्वधारणाएँ** I. मनीषा भारत की सबसे अच्छी एरोबिक प्रशिक्षिका है।  
II. एरोबिक्स में मनीषा के अलावा कोई अन्य प्रशिक्षक/प्रशिक्षिका नहीं है।  
(RRB ग्रुप डी परीक्षा 2018)

**निर्देश** (प्र. सं. 21-25) नीचे दिए हुए प्रत्येक प्रश्न में एक वक्तव्य दिया गया है, जिसके नीचे दो पूर्वधारणाएँ I एवं II दी गई हैं एक पूर्वधारणा को यदा-कदा तथाकथित स्वीकार कर लिया जाता है। आपको वक्तव्य एवं उसके नीचे दी हुई पूर्वधारणाओं को ध्यान में रखकर निर्णय लेना है कि कौन-सी पूर्वधारणा वक्तव्य में अन्तर्निहित है?  
(UPPSC Pre 2009)

**उत्तर दीजिए**

- (a) केवल पूर्वधारणा I अन्तर्निहित है  
(b) केवल पूर्वधारणा II अन्तर्निहित है  
(c) न तो पूर्वधारणा I और न ही पूर्वधारणा II अन्तर्निहित है  
(d) दोनों पूर्वधारणाएँ अन्तर्निहित हैं

**21. वक्तव्य** आर्थिक विकास के निष्पादन के लिए व्यक्तियों को कठिन परिश्रम करना चाहिए।  
**पूर्वधारणाएँ** I. आर्थिक विकास का निष्पादन वांछनीय है।  
II. कठिन परिश्रम करना असम्भव नहीं है।

**22. वक्तव्य** निर्धन होने की अपेक्षा वह अध्यवसायी भी है।  
**पूर्वधारणाएँ** I. बहुत अध्यवसायी व्यक्ति भी निर्धन हो सकते हैं।  
II. बहुत आलसी व्यक्ति भी धनाढ्य हो सकते हैं।

**23. वक्तव्य** आगन्तुक अपने स्वयं के जोखिम पर लिफ्ट का उपयोग कर सकते हैं।  
**पूर्वधारणाएँ** I. लिफ्ट का उपयोग करना सदैव सुरक्षित नहीं है।  
II. आगन्तुक लिफ्ट का उपयोग करना नहीं चाहते।

**24. वक्तव्य** विज्ञान की यह पुस्तक इस प्रकार प्रस्तुत की गई है कि किसी अध्यापक के बिना सामान्य जन भी इसे सरलता से पढ़ सकता है।  
**पूर्वधारणाएँ** I. विज्ञान पढ़ना प्रत्येक के लिए वांछनीय है।  
II. सामान्य जन सामान्यतः स्वयं के द्वारा विज्ञान के अध्ययन में कठिनाई महसूस करते हैं।

**25. वक्तव्य** यद्यपि इस होटल की दरें दूसरे होटलों के साथ तुलनात्मक है, यहाँ प्राप्त होने वाली सुविधाएँ बहुत श्रेष्ठ हैं।  
**पूर्वधारणाएँ** I. दरें प्राप्त होने वाली सुविधाओं पर आधारित नहीं हैं।  
II. दरें प्राप्त सुविधाओं पर आधारित हैं।

**निर्देश** (प्र. सं. 26-35) नीचे दिए गए प्रत्येक प्रश्न में एक कथन दिया गया है, जिसके आगे दो पूर्वानुमान, I और II दिए गए हैं। आपको विचार करना है कि कथन सत्य है चाहे वह सामान्यतः ज्ञात तथ्यों से भिन्न प्रतीत होता हो। आपको निर्णय करना है कि दिए गए पूर्वानुमानों में से कौन-सा निश्चित रूप से सही कथन निकाल सकता है? अपने उत्तर को निर्दिष्ट कीजिए।

**26. कथन** मोटर चालकों को अपने वाहनों में पीछे निहारने के लिए चालक दर्पण अवश्य रखना चाहिए।  
**पूर्वानुमान** I. वे अपने पीछे वाले यातायात को देख सकते हैं।  
II. पीछे से आने वाले अन्य मोटर चालक उन्हें देख सकते हैं।  
(SSC CGL 2013)

- (a) केवल I अन्तर्निहित है  
(b) I और II अन्तर्निहित हैं  
(c) केवल II अन्तर्निहित है  
(d) न तो I और न ही II अन्तर्निहित है



- 27. कथन** यदि अभियन्ता बनना सरल है, तो मैं अभियन्ता नहीं बनना चाहता।  
**पूर्वानुमान** I. व्यक्ति की अभिलाषा एक व्यवसायी बनने की होती है।  
 II. व्यक्ति की इच्छा कठिन लक्ष्य को प्राप्त करने की होती है।  
 (a) केवल पूर्वानुमान I ही अन्तर्निहित है (SSC CGL 2012)  
 (b) केवल पूर्वानुमान II ही अन्तर्निहित है  
 (c) या तो पूर्वानुमान I या II अन्तर्निहित है  
 (d) पूर्वानुमान I और II दोनों अन्तर्निहित हैं
- 28. कथन** X ने Y से कहा, "मैं पुरुषों को सुन्दर बनाने वाली क्रीम के विज्ञापन के प्रभाव पर सर्वेक्षण करना चाहता हूँ।"  
**पूर्वानुमान** I. पुरुषों को सुन्दर बनाने वाली क्रीम के विज्ञापन का प्रभाव सर्वेक्षण के माध्यम से पता लगाया जा सकता है।  
 II. X ऐसे सर्वेक्षण करने के लिए कौशल और क्षमता रखता है। (RRB ग्रुप डी परीक्षा 2018)  
 (a) केवल पूर्वानुमान I ही अन्तर्निहित है  
 (b) केवल पूर्वानुमान II ही अन्तर्निहित है  
 (c) पूर्वानुमान I और II दोनों अन्तर्निहित हैं  
 (d) न तो पूर्वानुमान I और न ही पूर्वानुमान II अन्तर्निहित है
- 29. कथन** सहकारी उद्यम से उत्पादन में वृद्धि होती है। (SSC 10+2 2013)  
**पूर्वानुमान** I. सहकारिता एक वांछनीय लक्षण है।  
 II. सहकारिता से उत्पादन बढ़ता है।  
 (a) केवल I अन्तर्निहित है (b) केवल II अन्तर्निहित है  
 (c) I और II दोनों अन्तर्निहित हैं (d) न तो I और न ही II अन्तर्निहित है
- 30. कथन** मद्य-निषेध से बहुत धन प्राप्त होता है और इससे हम सुखपूर्वक जीवन बिता सकते हैं। (SSC 10+2 2011)  
**पूर्वानुमान** I. मद्य-निषेध निष्ठा की बात है।  
 II. सुख का आधार धन नहीं है।  
 (a) I अन्तर्निहित है (b) II अन्तर्निहित है  
 (c) I और II दोनों अन्तर्निहित हैं (d) I और II अन्तर्निहित नहीं हैं
- 31. कथन** जन सम्पर्क साधनों द्वारा अत्यधिक हिंसा के प्रदर्शन के कारण, आक्रामक छेड़छाड़ में वृद्धि हो रही है।  
**पूर्वानुमान** I. दूरदर्शन (टीवी) का दर्शकों पर प्रभाव पड़ता है।  
 II. लोग आक्रामक स्वभाव के हैं। (SSC FCI 2010)  
 (a) केवल I ही अन्तर्निहित है  
 (b) केवल II ही अन्तर्निहित है  
 (c) I और II दोनों अन्तर्निहित हैं  
 (d) I और II दोनों अन्तर्निहित नहीं हैं
- 32. कथन** उत्कृष्टता हेतु काम करने वाले शिक्षक ही पुरस्कार के पात्र हैं।  
**पूर्वानुमान** I. सभी शिक्षक मेहनत से काम करते हैं।  
 II. केवल उत्कृष्ट कार्य के लिए पुरस्कार मिलता है। (SSC CGL 2011)  
 (a) केवल I ही अन्तर्निहित है (b) केवल II ही अन्तर्निहित है  
 (c) I और II दोनों अन्तर्निहित हैं (d) न तो I और न ही II अन्तर्निहित है
- 33. कथन** हँसो सारा संसार तुम्हारे साथ हँसेगा।  
**पूर्वानुमान** I. लोग आमतौर से हँसते हैं।  
 II. हँसने से प्रसन्नता प्राप्त होती है। (SSC 10+2 2012)  
 (a) केवल I ही अन्तर्निहित है  
 (b) केवल II ही अन्तर्निहित है  
 (c) I और II अन्तर्निहित हैं  
 (d) न तो I और न ही II अन्तर्निहित है
- 34. कथन** रोते हुए बच्चे माता-पिता का ध्यान अधिक आकर्षित कर पाते हैं।  
**पूर्वानुमान** I. वे ठीक से संवाद करने में असमर्थ हैं।  
 II. माता-पिता अपने काम में उलझ गए हैं और बच्चों को खुद से खेलने के लिए छोड़ देते हैं। (RRB ग्रुप डी परीक्षा 2018)  
 (a) केवल I अन्तर्निहित है (b) केवल II अन्तर्निहित है  
 (c) I और II दोनों अन्तर्निहित हैं (d) न तो I और न ही II अन्तर्निहित है

- 35. कथन** चूँकि इस वर्ष अच्छी वर्षा हुई है और उचित ध्यान दिया गया है। अतः किसान अच्छी फसल की आशा कर रहे हैं।  
**पूर्वानुमान** I. अच्छी फसल लेने के लिए अच्छी वर्षा ही एकमात्र कारक है।  
 II. चाहे वर्षा अच्छी हो अथवा नहीं, अच्छी फसल लेने के लिए किसान अत्यधिक सावधानी बरतते हैं। (SSC FCI 2014)  
 (a) केवल I अन्तर्निहित है (b) केवल II अन्तर्निहित है  
 (c) I और II दोनों अन्तर्निहित हैं (d) न तो I और न ही II अन्तर्निहित है

**निर्देश** (प्र. सं. 36-39) नीचे दिए गए प्रत्येक प्रश्न में पहले एक कथन है फिर उसके नीचे दो पूर्वधारणाएँ हैं, जिन्हें क्रमांक I और II दिए गए हैं। कोई पूर्वधारणा वह बात है, जिसे या तो मान लिया गया हो या वह गृहित हो। आपको दिए गए कथन और उसके नीचे दी गई पूर्वधारणाओं पर विचार करने के बाद तय करना है कि कौन-सी पूर्वधारणा कथन में अन्तर्निहित है? (Dena Bank PO 2010)

**उत्तर दीजिए**

- (a) केवल पूर्वधारणा I अन्तर्निहित है  
 (b) केवल पूर्वधारणा II अन्तर्निहित है  
 (c) या तो पूर्वधारणा I या पूर्वधारणा II अन्तर्निहित है  
 (d) न तो पूर्वधारणा I और न ही पूर्वधारणा II अन्तर्निहित है  
 (e) पूर्वधारणाएँ I और II दोनों अन्तर्निहित हैं
- 36. कथन** बेहतर स्वास्थ्य तथा विटामिनों की पूर्ति के लिए गोलियों के बजाय फल खाइए।  
**पूर्वधारणाएँ** I. अच्छे स्वास्थ्य के लिए विटामिन आवश्यक है।  
 II. विटामिनों की पूर्ति करने वाली गोलियाँ अच्छा स्वास्थ्य प्राप्त करने में कदापि सहायता नहीं करती।
- 37. कथन** जैसे-जैसे बोर्ड परीक्षाओं के परिणाम घोषित होने का दिन नजदीक आ रहा है, परिणाम की प्रतीक्षा कर रहे छात्र दबाव महसूस करने लगे हैं।  
**पूर्वधारणाएँ** I. किसी अन्य परीक्षा के बजाय बोर्ड परीक्षा के दौरान चिंता का स्तर अधिक होता है।  
 II. कुछ छात्र दूसरों के बजाय ज्यादा चिन्तित होते हैं।
- 38. कथन** नौकरी के लिए केवल प्रथम श्रेणी के विज्ञान ग्रेजुएट पात्र हैं।  
**पूर्वधारणाएँ** I. विज्ञान के अतिरिक्त अन्य क्षेत्रों के स्नातक छात्र उतने बौद्धिक नहीं हैं।  
 II. स्नातक स्तर पर विज्ञान के अतिरिक्त अन्य पाठ्यक्रम भी उपलब्ध हैं।
- 39. कथन** 'धूम्रपान वर्जित' क्षेत्र में धूम्रपान करते हुए पाए जाने वाले किसी भी व्यक्ति को दण्डित किया जाएगा।  
**पूर्वधारणाएँ** I. धूम्रपान अनुमत और धूम्रपान वर्जित पृथक् क्षेत्र हैं।  
 II. कुछ लोग हैं, जो धूम्रपान नहीं करते।

**निर्देश** (प्र. सं. 40-43) नीचे दिए गए प्रत्येक प्रश्न में पहले एक कथन है फिर उसके नीचे दो पूर्वधारणाएँ हैं जिन्हें क्रमांक I और II दिए गए हैं। कोई पूर्वधारणा वह बात है जिसे या तो मान लिया गया हो या वह गृहित हो। आपको दिए गए कथन और उसके नीचे दी गई पूर्वधारणाओं पर विचार करने के बाद तय करना है कि कौन-सी पूर्वधारणा कथन में अन्तर्निहित है? (NABARD PO 2010)

**उत्तर दीजिए**

- (a) केवल पूर्वधारणा I अन्तर्निहित है  
 (b) केवल पूर्वधारणा II अन्तर्निहित है  
 (c) या तो पूर्वधारणा I अथवा पूर्वधारणा II अन्तर्निहित है  
 (d) न तो पूर्वधारणा I और न ही पूर्वधारणा II अन्तर्निहित है  
 (e) पूर्वधारणाएँ I और II दोनों अन्तर्निहित हैं
- 40. कथन** एक प्रमुख विश्वविद्यालय ने परिणामों को नोटिस बोर्ड के बजाय सिर्फ इण्टरनेट पर दिखाने की प्रथा शुरू कर दी है।  
**पूर्वधारणाएँ** I. विश्वविद्यालय में दाखिल सभी छात्रों के घर पर इण्टरनेट का एक्सेस है।  
 II. पहले ज्यादातर छात्र इण्टरनेट और नोटिस बोर्ड दोनों जगह दिखाए गए परिणाम देख लेते थे।

- 41. कथन** मिट्टी में पोषक तत्वों की फिर से भराई के लिए प्रत्येक वैकल्पिक मौसम में अलग-अलग प्रकार की फसलें उगाना आवश्यक है।  
**पूर्वधारणाएँ** I. कोई भी फसल उसी खेत में दूसरी बार उगायी नहीं जा सकती।  
II. अलग-अलग मौसम में अलग-अलग फसल उगाई जा सकती है।
- 42. कथन** यदि किसान बेहतर उपज चाहते हैं, तो उन्हें रासायनिक खाद की बजाय जैविक खाद का प्रयोग करना चाहिए।  
**पूर्वधारणाएँ** I. रासायनिक खाद से सेहत पर कुछ बुरे प्रभाव पड़ते हैं।  
II. रासायनिक खाद से उतनी उपज नहीं होती जितनी जैविक खाद से होती है।
- 43. कथन** खाद्य पदार्थों को लम्बे समय तक सुरक्षित रखने के लिए डीप फ्रीज में रखें।  
**पूर्वधारणाएँ** I. खाद्य पदार्थ लम्बे समय तक डीप फ्रीज में रखने पर भी खाने योग्य रहता है।  
II. किसी खाद्य पदार्थ को कमरे के (सामान्य) तापमान पर थोड़े समय तक रखना भी सम्भव नहीं है।

**निर्देश** (प्र. सं. 44 और 45) नीचे दिए गए प्रत्येक प्रश्न में एक कथन के साथ दो मान्यताएँ I और II दी गई हैं। एक मान्यता कुछ काल्पनिक है या अनुदत्त है। आपको कथन और निम्नलिखित मान्यताओं पर विचार कर यह निर्णय लेना होगा कि कथन में कौन-सी मान्यता निहित है। (CGPSC Pre 2017)

**उत्तर दीजिए**

- (a) यदि केवल मान्यता I निहित है  
(b) यदि केवल मान्यता II निहित है  
(c) यदि या तो मान्यता I या मान्यता II निहित है  
(d) यदि न तो मान्यता I और न ही मान्यता II निहित है  
(e) यदि मान्यता I और II दोनों निहित हैं

- 44. कथन** "हमारी नियमित योजना में निवेश करें और कम-से-कम 10% ब्याज अर्जित करें"- एक वित्तीय संस्थान द्वारा विज्ञापन।  
**मान्यताएँ** I. 10% ब्याज निवेशकों की अच्छी संख्या को आकर्षित कर सकते हैं।  
II. कोई अन्य योजना 10% से अधिक ब्याज नहीं देती।
- 45. कथन** ग्रामीण क्षेत्रों में शराब के कारण खाद्य विषाक्तता में मामले बढ़ रहे हैं।  
**मान्यताएँ** I. ग्रामीण क्षेत्रों में शराब पीने वालों का प्रतिशत अधिक है।  
II. ग्रामीण क्षेत्रों में कई अनाधिकृत नकली शराब की दुकान हैं।

**निर्देश** (प्र. सं. 46-50) नीचे दिए गए प्रत्येक प्रश्न में पहले एक कथन है फिर उसके नीचे दो पूर्वधारणाएँ हैं, जिन्हें क्रमांक I और II दिए गए हैं। कोई पूर्वधारणा वह बात है, जिसे या तो मान लिया गया हो या वह गृहित हो। आपको दिए गए कथन और उसके नीचे दी गई पूर्वधारणाओं पर विचार करने के बाद तय करना है कि कौन-सी पूर्वधारणा कथन में अन्तर्निहित है?

**उत्तर दीजिए**

- (a) केवल पूर्वधारणा I अन्तर्निहित है  
(b) केवल पूर्वधारणा II अन्तर्निहित है  
(c) या तो पूर्वधारणा I या पूर्वधारणा II अन्तर्निहित है  
(d) न तो पूर्वधारणा I और न ही पूर्वधारणा II अन्तर्निहित है  
(e) पूर्वधारणाएँ I और II दोनों अन्तर्निहित हैं

- 46. कथन** सुश्री X को अपनी कम्पनी के CEO के रूप में नियुक्त कर लिया जाए, ताकि कम्पनी के उत्पादों को भी वास्तविक समझा (पर्सिव) जाएगा।  
**पूर्वधारणाएँ** I. CEO उत्पादों के बारे में समझ (पर्सप्शन) को बदल सकता है।  
II. समझना (पर्सप्शन) वही है, जो वास्तविक (यथार्थ) है।
- 47. कथन** एक विज्ञापन-नया मॉडल के-सीरीज इंजन के साथ उतारा गया है।  
**पूर्वधारणाएँ** I. लोग के-सीरीज इंजन के बारे में जानते हैं।  
II. इंजन का प्रकार/सीरीज क्रेताओं के लिए महत्वपूर्ण है।

- 48. कथन** मोहन नीता को कहता है,  
"आने वाले कल लंच पर मिला जाए।"  
**पूर्वधारणाएँ** I. दोनों को लंच का समय मालूम है।  
II. दोनों लंच की जगह के बारे में जागरूक हैं।

- 49. कथन** प्रतिभा की पहचान करने के लिए प्रतिभावान होना जरूरी है।  
**पूर्वधारणाएँ** I. प्रतिभा अर्जित और विकसित की जाती है।  
II. प्रतिभा आनुवंशिक होती है।

- 50. कथन** फिल्म सुपर-डुपर हिट है और उसने सारे रिकॉर्ड तोड़ दिए हैं।  
**पूर्वधारणाएँ** I. हिट या फ्लॉप का निर्णय करने के लिए कोई प्रमाणिक मापदण्ड नहीं है।  
II. पिछली फिल्मों के प्रदर्शन की जानकारी है।

**निर्देश** (प्र. सं. 51-55) नीचे दिए गए प्रत्येक प्रश्न में पहले एक कथन है फिर उसके नीचे दो पूर्वधारणाएँ हैं, जिन्हें क्रमांक I और II दिए गए हैं। कोई पूर्वधारणा वह बात है, जिसे या तो मान लिया गया हो या वह गृहित हो। आपको दिए गए कथन और उसके नीचे दी गई पूर्वधारणाओं पर विचार करने के बाद तय करना है कि कौन-सी पूर्वधारणा कथन में अन्तर्निहित है? (SBI PO 2006)

**उत्तर दीजिए**

- (a) केवल पूर्वधारणा I अन्तर्निहित है  
(b) केवल पूर्वधारणा II अन्तर्निहित है  
(c) या तो पूर्वधारणा I या पूर्वधारणा II अन्तर्निहित है  
(d) न तो पूर्वधारणा I और न ही पूर्वधारणा II अन्तर्निहित है  
(e) पूर्वधारणाएँ I और II दोनों अन्तर्निहित हैं

- 51. कथन** अखबार का एक विज्ञापन "ऊँचे वेतन वाली नौकरी पाने के लिए एक विदेशी भाषा का पाठ्यक्रम सीखिए।"  
**पूर्वधारणाएँ** I. उन सभी को ऊँचे वेतन वाली नौकरियाँ मिलती हैं, जो विदेशी भाषा पढ़ते हैं।  
II. केवल विदेशी भाषा ही किसी को ऊँचे वेतन वाली नौकरी दिला सकती है।

- 52. कथन** शिक्षा के अधिकार को एक बड़ा राष्ट्रीय आन्दोलन बनाने के लिए छात्रों के लिए स्कूल के परिवेश को 'डर', सदमे और चिंता से मुक्त बनाया जाना चाहिए।  
**पूर्वधारणाएँ** I. शिक्षा के अधिकार का आन्दोलन समाज की बेहतरी के लिए वांछनीय है।  
II. बच्चे स्कूल में बहुत चिंता और तनाव महसूस करते हैं।

- 53. कथन** गैर-कानूनी पशु व्यापारी के हाथ से बचाने के लिए एक प्रमुख अभिनेता ने \$ 400 मिलियन में एक कछुआ खरीदा।  
**पूर्वधारणाएँ** I. अभिनेता ने कछुआ जितने में खरीदा है, वह उससे अधिक कीमत पर बिकेगा।  
II. पशु व्यापारी के हाथ में कछुए को खतरा रहता है।

- 54. कथन** एक अग्रणी कार-निर्माता मौजूदा कार का एक नया मॉडल फिर से लाया है, जो दिखने में बदला हुआ और जानदार है, लेकिन उसका इंजन वही है।  
**पूर्वधारणाएँ** I. इंजन का प्रदर्शन इतना जरूरी नहीं, जितनी कार की शक्लसूरत जरूरी है।  
II. खरीदार के लिए वाहन की शक्लसूरत महत्वपूर्ण है।

- 55. कथन** चूँकि मौजूद अभ्यारण्य सिंहां को शिकारियों से बचाने में असमर्थ रहे हैं, इसलिए राज्य सरकार ने उसी इलाके में दो नये अभ्यारण्य खोलने का निर्णय किया है।  
**पूर्वधारणाएँ** I. शिकारियों से बचाने के लिए पर्याप्त सिंह बाकी नहीं बचे हैं।  
II. सिंहां को अभ्यारण्यों में न रखकर कैद में रखना ही तसकर से उनकी सुरक्षा सुनिश्चित कर सकता है।

**निर्देश** (प्र. सं. 56-60) निम्नलिखित प्रत्येक प्रश्न में पहले एक कथन है और उसके नीचे दो पूर्वधारणाएँ। और ॥ दी गई हैं। आपको दिए गए पूर्वधारणाओं पर विचार करके तय करना है कि कौन-सी पूर्वधारणा/पूर्वधारणाएँ कथन में प्रभावशाली है/हैं? दिए गए विकल्पों में से एक सही उत्तर चुनिए। (MPPSC Pre 2018)

- 56. कथन** आजकल नदियों का संरक्षण बहुत महत्वपूर्ण है।  
**पूर्वधारणाएँ** I. यह जल संकट को कम करेगा।  
 II. यह हमारे पारिस्थितिक जीवन-तन्त्र की रक्षा करेगा।  
 (a) पूर्वधारणा I प्रभावशाली है  
 (b) पूर्वधारणा II प्रभावशाली है  
 (c) पूर्वधारणा I और II प्रभावशाली हैं  
 (d) न तो पूर्वधारणा I और न ही II प्रभावशाली है
- 57. कथन** बहुत-सी सरकारी सेवाओं को अब सूचना के अधिकार (आरटीआई) अधिनियम के अन्तर्गत लाया गया है।  
**पूर्वधारणाएँ** I. इससे और अधिक पारदर्शिता आएगी।  
 II. इससे और अधिक जवाबदेही आएगी।  
 (a) पूर्वधारणा I प्रभावशाली है  
 (b) पूर्वधारणा II प्रभावशाली है  
 (c) पूर्वधारणा I और II प्रभावशाली हैं  
 (d) न तो पूर्वधारणा I और न ही II प्रभावशाली है
- 58. कथन** सभी नागरिकों को निचले न्यायालय के निर्णयों को उच्च न्यायालय में चुनौती देने का अधिकार है।  
**पूर्वधारणाएँ** I. निचले न्यायालय कुशल नहीं हैं, जबकि उच्च न्यायालय बेहतर हैं।  
 II. निर्णय में त्रुटि की सम्भावना हो सकती है।  
 (a) पूर्वधारणा I प्रभावशाली है  
 (b) पूर्वधारणा II प्रभावशाली है  
 (c) पूर्वधारणा I और II प्रभावशाली हैं  
 (d) न तो पूर्वधारणा I और न ही II प्रभावशाली है
- 59. कथन** बहुत-से देशों में संसदीय लोकतन्त्र काम करता है।  
**पूर्वधारणाएँ** I. यह जनता की समग्र राय का प्रतिनिधित्व करता है।  
 II. यह हमेशा लोगों की आकांक्षाओं को परिपूर्ण करता है।  
 (a) पूर्वधारणा I प्रभावशाली है  
 (b) पूर्वधारणा II प्रभावशाली है  
 (c) पूर्वधारणा I और II प्रभावशाली हैं  
 (d) न तो पूर्वधारणा I और न ही II प्रभावशाली है
- 60. कथन** लगभग सभी नियुक्तियों में पहले के एक अथवा दो वर्ष परिवीक्षा के होते हैं और नौकरी का स्थायीकरण परिवीक्षा की अवधि के बाद होता है।  
**पूर्वधारणाएँ** I. नियोक्ता को कर्मचारी के बारे में ज्यादा पता नहीं होता।  
 II. नियोक्ता परिवीक्षा अवधि के दौरान अधिक काम करवाना चाहता है।  
 (a) पूर्वधारणा I प्रभावशाली है (b) पूर्वधारणा II प्रभावशाली है  
 (c) पूर्वधारणा I और II प्रभावशाली हैं  
 (d) न तो पूर्वधारणा I और न ही II प्रभावशाली है

**निर्देश** (प्र. सं. 61-65) नीचे दिए गए प्रत्येक प्रश्न में पहले एक कथन है फिर उसके नीचे दो पूर्वधारणाएँ हैं, जिन्हें क्रमांक I और II दिए गए हैं। कोई पूर्वधारणा वह बात है, जिसे या तो मान लिया गया हो या वह गृहित हो। आपको दिए गए कथन और उसके नीचे दी गई पूर्वधारणाओं पर विचार करने के बाद तय करना है कि कौन-सी पूर्वधारणा कथन में अन्तर्निहित है? (P&SB Clerk 2010)

**उत्तर दीजिए**

- (a) केवल पूर्वधारणा I अन्तर्निहित है  
 (b) केवल पूर्वधारणा II अन्तर्निहित है  
 (c) या तो पूर्वधारणा I या पूर्वधारणा II अन्तर्निहित है  
 (d) न तो पूर्वधारणा I और न ही पूर्वधारणा II अन्तर्निहित है  
 (e) पूर्वधारणाएँ I और II दोनों अन्तर्निहित हैं
- 61. कथन** शहर में अगले दिन खेले जाने के लिए निर्धारित एक-दिवसीय अन्तर्राष्ट्रीय क्रिकेट मैच के टिकट खरीदने के लिए बहुत बड़ी संख्या में लोग कतार में खड़े हैं।  
**पूर्वधारणाएँ** I. अगले छः महीने तक शहर में और कोई एक-दिवसीय अन्तर्राष्ट्रीय क्रिकेट मैच न खेला जाए।  
 II. हो सकता है, जो कतार में खड़े रहे उनमें से अधिकांश को एकदिवसीय अन्तर्राष्ट्रीय क्रिकेट मैच के टिकट मिल जाएँ।
- 62. कथन** हाईवे पुलिस अथॉरिटी ने नियमित दूरी पर गति सीमा और हाईवे पर अधिक गति के खतरों को निर्दिष्ट करने वाले बड़े-बड़े बोर्ड लगाए।  
**पूर्वधारणाएँ** I. हो सकता है अधिकांश मोटरचालक हाईवे पर अपने वाहन गति सीमा के भीतर चलाएँ।  
 II. आमतौर पर मोटरचालक ऐसी चेतावनियों को नजरअन्दाज करते हैं और हाईवे पर अधिक स्पीड से वाहन चलाते हैं।
- 63. कथन** कर्मचारी संघ ने अपने सदस्यों को वार्षिक कार्यक्रम से दूर रहने के लिए कहा, क्योंकि प्रबन्धन ने उनकी कई माँगें नहीं मानी थीं।  
**पूर्वधारणाएँ** I. हो सकता है संघ के अधिकांश सदस्य कार्यक्रम में भाग न लें।  
 II. हो सकता है प्रबन्धन वार्षिक कार्यक्रम को रद्द कर दे।
- 64. कथन** गाँव में पीने के पानी की गम्भीर कमी की समस्या पर चर्चा करने के लिए गाँव के सरपंच ने सभी परिवारों के मुखियाओं की बैठक बुलाई।  
**पूर्वधारणाएँ** I. विभिन्न समस्याओं के बारे में चर्चा करने के लिए सरपंच ने ऐसी बैठक पहले भी की थी।  
 II. हो सकता है अधिकांश परिवारों के मुखिया सरपंच द्वारा बुलाई गई बैठक में भाग लें।
- 65. कथन** नगर निगम ने तटों के किनारे झोपड़ियों में रहने वाले सभी लोगों को मानसून के दौरान ऊँची जगहों पर जाने के लिए कहा।  
**पूर्वधारणाएँ** I. हो सकता है झोपड़ियों में रहने वाले कई लोग शहर छोड़ दें और राज्य में कहीं और जाकर रहें।  
 II. हो सकता है तट के किनारे झोपड़ियों में रहने वाले अधिकांश लोग मानसून के दौरान ऊँची जगहों पर जाकर रहने की कोशिश करें।



## उत्तर सहित व्याख्या

1. (a) चूँकि चालक संचालित आधिकारिक कार अधिकारियों को मिलती है। अतः पूर्वधारणा। कथन में अन्तर्निहित है।
2. (d) पूर्वधारणाएँ। व ॥ दोनों ही कथन में अन्तर्निहित हैं, क्योंकि जब सरकार को अहसास हुआ कि भारत में ऐसे बेरोजगार नवयुवक हैं, जिन्हें आर्थिक सहायता की जरूरत है तथा सरकार के पास भी पर्याप्त कोष है, तब ही सरकार ने बेरोजगार नवयुवकों को बेरोजगारी भत्ता देने की सोची होगी।
3. (d) शहर में प्रदान किए गए पानी की गुणवत्ता पर सन्देह है तथा पानी को उबालकर पीने से उसमें उपस्थित कीटाणु नष्ट को जाते हैं तथा शहर में हैजा होने की कुछ सूचना मिली है। अतः दोनों पूर्वधारणाएँ कथन में अन्तर्निहित हैं।
4. (a) केवल पूर्वधारणा। अन्तर्निहित है। धूम्रपान न करने से आरोग्यता बढ़ती है तथा इस चेतावनी की आवश्यकता है।
5. (b) केवल पूर्वधारणा ॥ कथन में अन्तर्निहित है, क्योंकि जब कोई व्यक्ति छुट्टी के लिए आवेदन करता है, तो उसके मन में यह पूर्वधारणा रहती है कि उसकी छुट्टी मन्जूर हो जाएगी तथा इस विराम अवकाश में वह अपनी शिक्षा पूरी कर लेगा।
6. (c) न तो पूर्वधारणा। और न ही पूर्वधारणा ॥ कथन में अन्तर्निहित है, क्योंकि संस्था के कर्मचारी अपनी नौकरी छोड़ दे ऐसा निर्णय नहीं लिया जाएगा तथा कथन में अगले वर्ष की बात कहीं नहीं की गई है।
7. (a) कोई भी अनुदेश इस आधार पर दिया जाता है कि लोग उसका पालन करें। अतः केवल पूर्वधारणा। कथन में अन्तर्निहित है, क्योंकि कॉलेज प्रशासन का सेल फोन बन्द करने का अनुदेश देने के पीछे यह पूर्वधारणा अन्तर्निहित है कि छात्र सेल फोन का प्रयोग बन्द कर देंगे।
8. (c) कथन में दोनों ही पूर्वधारणाएँ अन्तर्निहित हैं, क्योंकि कर लगाने के उद्देश्य से यह स्पष्ट हो रहा है कि जब कोई नियम बनाया जाता है, तो वह सर्वमान्य होता है तथा लोग उसका पालन करते हैं।
9. (a) केवल पूर्वधारणा। कथन में अन्तर्निहित है, क्योंकि यहाँ कथन में स्थानीय नागरिकों के समूह ने अपने खर्च पर बगीचे को बनवाने की बात कही है। अतः हो सकता है कि स्थानीय नागरिकों का समूह बगीचे को विकसित करने के लिए पर्याप्त निधि एकत्र कर ले।
10. (e) पूर्वधारणाएँ। और ॥ दोनों अन्तर्निहित हैं, क्योंकि इन कार्यक्रमों के लिए सरकार के पास पर्याप्त निधि है तथा इससे प्रभावित लोगों को खाना भी मिल जाएगा।
11. (d) न तो पूर्वधारणा। और न ही पूर्वधारणा ॥ अन्तर्निहित है, क्योंकि विनियामक निकाय राज्य के इन्जीनियरिंग कॉलेजों द्वारा माँगी गई अतिरिक्त सीटों को मंजूर कर भी सकता है और नहीं भी। साथ ही यह भी नहीं कहा जा सकता कि इन्जीनियरिंग कॉलेज की सीटों को भरने के लिए आवेदन प्राप्त हो या न हो।
12. (a) केवल पूर्वधारणा। अन्तर्निहित है, क्योंकि हो सकता है कि गर्मी की लहर एक पखवाड़े से ज्यादा न चले। इसी बात को ध्यान में रखकर सरकार ने अगले पखवाड़े तक सारे स्कूलों को बन्द करने के लिए कहा है।
13. (e) पूर्वधारणाएँ। और ॥ दोनों अन्तर्निहित हैं, क्योंकि यदि इस पद्धति की अपनाया गया है इसका तात्पर्य यह है कि देश के सभी भागों के उम्मीदवार कम्प्यूटर पर परीक्षा देने में सक्षम हैं साथ ही यह पूर्वधारणा भी निकाली जा सकती है कि ऑन-लाइन पद्धति से अधिक योग्य लोगों को भर्ती करने में सहायता मिलेगी।
14. (d) न तो पूर्वधारणा। और न ही पूर्वधारणा ॥ अन्तर्निहित है, क्योंकि प्रदूषण सिर्फ फैक्ट्रियों से ही पैदा नहीं होता है तथा लोगों को पुनर्स्थापित फैक्ट्रियों तक रोजाना यात्रा करने में परेशानी हो सकती है।
15. (b) केवल पूर्वधारणा ॥ अन्तर्निहित है, क्योंकि मुआवजा नागरिकों के मन में वर्तमान सरकार के खिलाफ गुस्सा कम कर सकता है।
16. (a) केवल पूर्वधारणा। अन्तर्निहित है, क्योंकि इससे अबोध नागरिक अपनी मेहनत की कमाई को धोखे में गवाने से बच सकते हैं।
17. (b) चूँकि शुभरा एक महत्वपूर्ण बैठक को छोड़कर चली गई। अतः यह अनुमान लगाया जा सकता है कि शुभरा एक कामकाजी माता है। अतः केवल पूर्वधारणा ॥ कथन में अन्तर्निहित है।
18. (b) दिया गया कथन एक प्रकार का विज्ञापन है, जिससे यह स्पष्ट होता है कि उन्हें सॉफ्टवेयर इन्जीनियर की आवश्यकता है। अतः केवल धारणा ॥ अन्तर्निहित है।
19. (a) शिक्षक के चेतावनी देने पर छात्र शिक्षक की बातों पर ध्यान दे सकता है। यह पूर्वधारणा कथन में अन्तर्निहित है, परन्तु सजा छात्रों को अनुशासित करने का सबसे अच्छा तरीका है, यह हम स्पष्ट रूप से नहीं कह सकते हैं। अतः पूर्वधारणा। अन्तर्निहित है।
20. (c) कथन में कहा गया है कि यदि आप ऐरोबिक्स में सुप्रशिक्षित होना चाहते हैं, तो ऐरोबिक्स विशेषज्ञ मनीषा से प्रशिक्षण लें। इससे न तो यह अनुमान लगता है कि मनीषा भारत की सबसे अच्छी ऐरोबिक्स प्रशिक्षिका है और न ही यह अनुमान लगाया जा सकता है कि ऐरोबिक्स में मनीषा के अलावा कोई अन्य प्रशिक्षक/प्रशिक्षिका नहीं है।
21. (d) दोनों ही पूर्वधारणाएँ कथन में अन्तर्निहित हैं। यदि आर्थिक विकास का निष्पादन वांछनीय नहीं है, तो कथन अर्थहीन है। फिर कहा गया है कि आर्थिक विकास के निष्पादन के लिए व्यक्तियों को कठिन परिश्रम करना चाहिए। इसका अर्थ हुआ कि कठिन श्रम करना सम्भव है।
22. (a) केवल पूर्वधारणा। कथन में अन्तर्निहित है। कथन से यह स्पष्ट है कि वह अध्यवसायी है इसलिए वह गरीब है।
23. (a) खतरे की आशंका को देखते हुए ही कोई चेतावनी जारी की जाती है। अतः यह अनुमान लगाया जा सकता है कि लिफ्ट का उपयोग करना सदैव सुरक्षित नहीं है। अतः केवल पूर्वधारणा। अन्तर्निहित है।
24. (d) दोनों ही पूर्वधारणाएँ कथन में अन्तर्निहित हैं, क्योंकि सामान्यतः स्वयं ही विज्ञान का अध्ययन करने में कठिनाई होती है तथा विज्ञान को पढ़ना प्रत्येक के लिए वांछनीय भी है।
25. (b) केवल पूर्वधारणा ॥ कथन में अन्तर्निहित है। यदि दरें प्राप्त होने वाली सुविधाओं पर आधारित नहीं है, तो कथन अर्थहीन हो जाएगा।
26. (a) मोटर में चालक दर्पण पीछे के यातायात को देखने के लिए लगाया जाता है। जिससे कि चालक को किसी प्रकार की असुविधा न हो। अतः केवल पूर्वानुमान। अन्तर्निहित है।
27. (b) सरल होने के कारण अभियन्ता बनने की अनिच्छा व्यक्ति के कठिन लक्ष्य को प्राप्त करने की इच्छा का परिचायक है। अतः केवल पूर्वानुमान ॥ ही अन्तर्निहित है।
28. (c) कथनानुसार, X पुरुषों को सुन्दर बनाने वाली क्रीम के विज्ञापन के प्रभाव पर सर्वेक्षण करना चाहता है। इससे यह अनुमान लगाया जा सकता है कि दोनों ही पूर्वधारणाएँ कथन में अन्तर्निहित हैं।
29. (b) कथन एवं पूर्वानुमान ॥ दोनों एक-दूसरे के समानार्थक हैं, परन्तु पूर्वानुमान। का कथन से कोई सम्बन्ध नहीं है। अतः केवल पूर्वानुमान ॥ ही अन्तर्निहित होगा।
30. (d) कोई भी पूर्वधारणा कथन से सम्बन्धित नहीं है। यद्यपि मध-निषेध से धन प्राप्त होता है, लेकिन यह आवश्यक नहीं है कि सुखपूर्वक जीवन भी बिता सके, क्योंकि सुख का आधार केवल धन ही नहीं है।
31. (a) चूँकि कथन में कहा गया है कि जनसम्पर्क साधनों द्वारा अत्यधिक हिंसा के प्रदर्शन के कारण आक्रामक छेड़छाड़ में वृद्धि हो रही है। दूरदर्शन (टीवी) जनसम्पर्क का एक प्रमुख साधन है। इसलिए इसमें यह स्पष्ट पूर्वधारणा बनती है कि दूरदर्शन (टीवी) का दर्शकों पर प्रभाव पड़ता है। अतः केवल पूर्वानुमान। अन्तर्निहित है।
32. (b) चूँकि कथन में 'उत्कृष्टता' पर ही जोर दिया गया है। इसलिए स्पष्ट रूप से यह पूर्वधारणा बनती है कि केवल उत्कृष्ट कार्य के लिए ही पुरस्कार मिलता है।
33. (b) चूँकि कथन का आशय प्रसन्न रहने से है। इसलिए यह पूर्वधारणा बनती है कि हँसने से प्रसन्नता प्राप्त होती है।
34. (c) कथनानुसार, रोते हुए बच्चे माता-पिता का ध्यान अधिक आकर्षित कर पाते हैं, इससे यह पूर्वानुमान लगाया जा सकता है कि बच्चे अच्छी तरह से संवाद करने में असमर्थ हैं। साथ ही यह भी पूर्वानुमान लगाया जा सकता है कि माता-पिता अपने कामों में उलझ जाते हैं और बच्चों को स्वयं ही खेलने के लिए छोड़ देते हैं। इससे स्पष्ट है कि दोनों पूर्वानुमान कथन में निहित हैं।

35. (b) दूँकि इस वर्ष वर्षा भी अच्छी हुई है तथा उचित ध्यान भी दिया गया है। अतः किसान अच्छी फसल की आशा कर रहे हैं। अच्छी फसल के लिए वर्षा ही एकमात्र कारक नहीं है जबकि किसान लोग अन्य सावधानियाँ भी बरतते हैं। अतः केवल पूर्वानुमान ॥ अन्तर्निहित है।
36. (a) बेहतर स्वास्थ्य तथा विटामिनों की पूर्ति के लिए गोलियों की अपेक्षा फल खाना ज्यादा लाभदायक रहता है, क्योंकि अच्छे स्वास्थ्य के लिए विटामिन आवश्यक है। अतः केवल पूर्वधारणा ॥ अन्तर्निहित है।
37. (d) बोर्ड परीक्षाओं के परिणाम घोषित होने का दिन नजदीक आने पर छात्र दबाव महसूस करने लगते हैं यह एक स्वभाविक प्रक्रिया है। इससे यह अनुमान नहीं लगाया जा सकता है कि किसी अन्य परीक्षा के अतिरिक्त बोर्ड परीक्षा के दौरान चिंता का स्तर अधिक रहता है और न ही यह अनुमान लगाया जा सकता है कि कुछ छात्र दूसरों के अतिरिक्त अधिक चिन्तित होते हैं, अतः न तो पूर्वधारणा ॥ और न ही ॥ अन्तर्निहित है।
38. (b) कथनानुसार नौकरी के लिए केवल प्रथम श्रेणी के विज्ञान स्नातक ही पात्र है इसके आधार पर यह अनुमान नहीं लगाया जा सकता है कि विज्ञान के अतिरिक्त अन्य क्षेत्रों के स्नातक छात्र उतने बौद्धिक नहीं हैं। हाँ, यह सही है कि स्नातक स्तर पर विज्ञान के अतिरिक्त अन्य पाठ्यक्रम भी हैं। अतः केवल पूर्वधारणा ॥ अन्तर्निहित है।
39. (e) पूर्वधारणाएँ ॥ तथा ॥ दोनों ही कथन में अन्तर्निहित हैं, क्योंकि धूम्रपान अनुमत और धूम्रपान वर्जित क्षेत्र अलग-अलग होते हैं। साथ ही कुछ लोग ऐसे भी हैं जोकि धूम्रपान नहीं करते हैं।
40. (d) न तो पूर्वधारणा ॥ और न ही पूर्वधारणा ॥ अन्तर्निहित है, क्योंकि यह आवश्यक नहीं है कि विश्वविद्यालय में दाखिल सभी छात्रों के घर पर इंटरनेट का एक्सेस हो। परिणाम दोनों जगह होने पर छात्र अपनी सुविधानुसार कहीं भी परिणाम देख सकते हैं।
41. (b) केवल पूर्वधारणा ॥ अन्तर्निहित है, कथन में स्पष्ट रूप से कहा गया है कि मिट्टी में पोषक तत्वों की फिर से भरवाई के लिए प्रत्येक वैकल्पिक मौसम में अलग-अलग प्रकार की फसलें उगाना आवश्यक है।
42. (e) पूर्वधारणा ॥ और ॥ दोनों ही अन्तर्निहित हैं, क्योंकि रासायनिक खाद के स्थान पर जैविक खाद प्रयोग करने से उपज बढ़ने के आसार हैं। साथ-ही-साथ यह भी सत्य है कि रासायनिक खाद से सेहत पर कुछ बुरे प्रभाव भी पड़ते हैं।
43. (a) केवल पूर्वधारणा ॥ अन्तर्निहित है, क्योंकि यह सत्य है कि खाद्य पदार्थों को लम्बे समय तक डीप फ्रिज में रखने पर भी वह खाने योग्य बने रहते हैं।
44. (a) मान्यता ॥ सीधे साफ तौर से कथन का अनुसरण करती है। मान्यता ॥ कथन का अनुसरण नहीं करती, क्योंकि कथन में 'अन्य योजना' का वर्णन नहीं है।
45. (b) मान्यता ॥ कथन का अनुसरण नहीं करती है। मान्यता ॥ कथन का अनुसरण करती है, क्योंकि यह ग्रामीण क्षेत्रों में भोजन की खराबी का वैध कारण है।
46. (a) केवल पूर्वधारणा ॥ अन्तर्निहित है, क्योंकि किसी भी कम्पनी का CEO उत्पादों के बारे में समझ (पर्सेप्शन) को बदल सकता है।
47. (e) पूर्वधारणाएँ ॥ और ॥ दोनों अन्तर्निहित हैं, क्योंकि लोगों के लिए इंजन का प्रकार/सीरीज महत्वपूर्ण है तथा लोग के-सीरीज इंजन के बारे में जानते भी हैं।
48. (e) पूर्वधारणाएँ ॥ और ॥ दोनों अन्तर्निहित हैं, क्योंकि दोनों को ही लंच का समय मालूम है तथा दोनों ही लंच की जगह के बारे में जागरूक है।
49. (a) केवल पूर्वधारणा ॥ अन्तर्निहित है, क्योंकि प्रतिभावान व्यक्तियों को अपनी प्रतिभा विकसित करनी पड़ती है। जबकि यह धारणा गलत है कि प्रतिभा आनुवंशिक होती है।
50. (b) दिए गए कथन के अनुसार फिल्म सुपर डुपर हिट है और उसने सारे रिकॉर्ड तोड़ दिए हैं से तात्पर्य है कि लोगों को पिछली फिल्मों के प्रदर्शन की जानकारी है जबकि हिट या फ्लॉप का निर्णय करने के लिए कोई प्रमाणिक मापदण्ड नहीं होता है। अतः केवल पूर्वधारणा ॥ अन्तर्निहित है।
51. (d) दिए गए कथन के अनुसार विदेशी भाषा का पाठ्यक्रम सीखकर ऊँचे वेतन वाली नौकरी पाई जा सकती है लेकिन ऐसा नहीं है कि उन सभी को ऊँचे वेतन वाली नौकरी मिले जो विदेशी भाषा पढ़ते हैं तथा केवल विदेशी भाषा के आधार पर ही कोई ऊँचे वेतन वाली नौकरी पा सकता है। अतः न तो पूर्वधारणा ॥ और न ही ॥ कथन में अन्तर्निहित है।
52. (b) दिए गए कथनानुसार शिक्षा के अधिकार को एक बड़ा राष्ट्रीय आन्दोलन बनाने के लिए छात्रों के लिए स्कूल के परिवेश को डर, सदमे और चिन्ता से मुक्त बनाया जाना चाहिए, क्योंकि बच्चे स्कूल में बहुत चिन्ता और तनाव महसूस करते हैं। अतः केवल पूर्वधारणा ॥ अन्तर्निहित है।
53. (b) दिए गए कथन से ज्ञात होता है कि पशु व्यापारी के पास कछुए को खतरा है जिसके कारण अभिनेता ने उसे खरीद लिया लेकिन यह आवश्यक नहीं है कि वह उसे बेच देगा। अतः केवल पूर्वधारणा ॥ अन्तर्निहित है।
54. (e) दिए गए कथन से ज्ञात होता है कि कार निर्माता कम्पनी ने कार के नये मॉडल में इंजन वही पुराना लगाया है। यह भी सत्य है कि खरीदार के लिए वाहन की शकलोसूरत महत्वपूर्ण है, इंजन का प्रदर्शन इतना आवश्यक नहीं है। अतः पूर्वधारणा ॥ व ॥ दोनों ही अन्तर्निहित हैं।
55. (d) न तो पूर्वधारणा ॥ और न ही पूर्वधारणा ॥ अन्तर्निहित है, क्योंकि पर्याप्त मात्रा में सिंह बचे हैं या नहीं इस विषय में कथन में कुछ नहीं कहा गया है साथ ही सिंहों को अभ्यारण्यों में न रखकर कैद में रखने से ही तस्करों से उनकी सुरक्षा सुनिश्चित नहीं की जा सकती है।
56. (c) पूर्वधारणा ॥ और ॥ दोनों प्रभावशाली हैं, क्योंकि नदियों के संरक्षण से जल संकट तो स्वाभाविक रूप से कम होगा ही तथा जल के संरक्षण से जीवन तन्त्र की रक्षा भी होगी।
57. (c) पूर्वधारणा ॥ और ॥ दोनों प्रभावशाली हैं, क्योंकि सूचना के अधिकार अधिनियम के कारण पारदर्शिता तो आती ही है और साथ ही सरकारी विभागों की जवाबदेही भी निश्चित होती है।
58. (b) देश में उच्च न्यायालय होने का अर्थ यह नहीं कि निचले न्यायालय कुशल नहीं हैं, परन्तु यह जरूर सम्भव है कि निर्णय में त्रुटि हो सकती है, यदि निचले न्यायालय के न्याय से नागरिक सन्तुष्ट न हो, तो वह उच्च न्यायालय में जा सकता है।
59. (a) संसदीय लोकतन्त्र समग्र राय का प्रतिनिधित्व करता है। विभिन्न क्षेत्रों से चुने गए प्रतिनिधि अपने क्षेत्र की समस्या संसद में रख सकते हैं तथा उचित-से-उचित कानून भी बनाने के प्रयास कर सकते हैं।
60. (a) परीक्षा अवधि का उद्देश्य अधिक काम करवाना नहीं होता नियोक्ता को इससे यह ज्ञात होता है कि कर्मचारी काम की कितनी समझ रखता है, व कार्यस्थल पर उसका व्यवहार कैसा है। परीक्षा अवधि एक प्रकार से नियोक्ता को प्रशिक्षण प्रदान करने के लिए भी होती है।
61. (b) दिए गए कथन से यह अनुमान नहीं लगाया जा सकता है कि अगले छः महीने तक शहर में कोई और एकदिवसीय अन्तर्राष्ट्रीय क्रिकेट मैच नहीं खेला जाएगा किन्तु ऐसी सम्भावना है कि कतार में खड़े अधिकांश लोगों को एकदिवसीय अन्तर्राष्ट्रीय क्रिकेट मैच के टिकट मिल जाएँ।
62. (a) दिए गए कथन से स्पष्ट है कि हाइवे पुलिस अथॉरिटी ने नियमित दूरी पर गति सीमा और अधिक गति के खतरों को निर्दिष्ट करने वाले बड़े-बड़े बोर्ड लगाए हैं। जिससे सभी वाहन चालक हाइवे पर अपने वाहन गति सीमा के भीतर ही चलाएँगे। अतः केवल पूर्वधारणा ॥ अन्तर्निहित है।
63. (a) केवल पूर्वधारणा ॥ अन्तर्निहित है, क्योंकि प्रबन्धन ने कर्मचारी संघ की कई माँगों को नहीं माना था जिससे यह सम्भव है कि संघ के अधिकांश सदस्य कार्यक्रम में भाग ही न लें।
64. (b) दिए गए कथनानुसार, गाँव में पीने के पानी की गम्भीर कमी की समस्या पर चर्चा करने के लिए गाँव के सरपंच ने सभी परिवारों के मुखियाओं की बैठक बुलाई तथा अधिकांश परिवारों के मुखिया ने सरपंच द्वारा बुलाई गई बैठक में भाग लिया। अतः केवल पूर्वधारणा ॥ अन्तर्निहित है।
65. (e) पूर्वधारणाएँ ॥ तथा ॥ दोनों ही अन्तर्निहित हैं, क्योंकि मानसून के दौरान तटों के किनारे झोपड़ियों में रहने वाले कुछ लोग शहर छोड़ सकते हैं या राज्य में कहीं ओर जाकर रह सकते हैं या यह भी सम्भव है कि कुछ लोग ऊँची जगहों पर जाकर रहने की कोशिश करें।

## प्रकार 2. तीन/ चार पूर्वधारणाओं पर आधारित प्रश्न

इस प्रकार के प्रश्नों में एक परिच्छेद/सन्दर्भ/कथनों का समूह और उसके बाद तीन-या-तीन से अधिक पूर्वधारणाएँ दी गई होती हैं। अभ्यर्थियों को कथनों में दी गई जानकारी का अवलोकन करके अन्तर्निहित पूर्वधारणा का चयन करना होता है।

**निर्देश** (उदाहरण सं. 17-19) नीचे दिए गए प्रत्येक प्रश्न में एक कथन और उसके बाद तीन पूर्वधारणाएँ I, II और III दी गई हैं। किसी चीज का अनुमान लगाना या बिना प्रमाण के मान लेना पूर्वधारणा कहलाती है। आपको कथन और उसके बाद दी गई पूर्वधारणाओं पर विचार करना है और फिर तय करना है कि कौन-सी पूर्वधारणा कथन में अन्तर्निहित है?

- **उदाहरण 17.** नीचे दिए गए कथन तथा पूर्वधारणाओं को ध्यान में रखते हुए निर्णय लें कि कौन-सी पूर्वधारणा/पूर्वधारणाएँ कथन में अन्तर्निहित है/हैं?

**कथन** घाटे की पूर्ति हेतु टैक्स बढ़ाए जाएँ।

**पूर्वधारणाएँ** I. वर्तमान में कर बहुत कम है।

II. बजट में घाटा वांछनीय नहीं है।

III. बिना कर बढ़ाए हुए घाटा पूरा नहीं किया जा सकता।

(UKPSC Pre 2014)

- (a) I और II (b) I और III (c) केवल III (d) II और III

**व्याख्या** (a) पूर्वधारणाएँ I और II दोनों ही कथन में अन्तर्निहित हैं, क्योंकि बजट में घाटा वांछनीय नहीं होगा, इसलिए आपूर्ति की जा रही है। चूंकि कर बढ़ाने की बात की जा रही है तो ऐसा तभी किया जा सकता है, जब कर पहले से कम हो। पूर्वधारणा III इसलिए सही नहीं है, क्योंकि घाटा पूरा करने के लिए भी साधन हो सकते हैं, यह एकमात्र साधन नहीं है।

- **उदाहरण 18.** खेल खेलना शुरू करने से पहले निर्देश पढ़ें।

**पूर्वधारणाएँ** I. खेल आयोजित किया जा रहा है।

II. कोई भी अंधा व्यक्ति खेल नहीं खेल रहा है।

III. खिलाड़ी साक्षर हैं। (RRB ग्रुप डी परीक्षा 2018)

- (a) कोई भी अन्तर्निहित नहीं है (b) I और III दोनों अन्तर्निहित हैं  
(c) केवल I अन्तर्निहित है (d) सभी अन्तर्निहित हैं

**व्याख्या** (d) खेल खेलने से पहले यदि निर्देश पढ़ने को कहा गया है, तो यह अनुमान लगाया जा सकता है कि खेल आयोजित किया जा रहा है तथा कोई अंधा व्यक्ति खेल नहीं खेल रहा है। साथ ही खिलाड़ी साक्षर हैं। तीनों अवधारणाएँ कथन में अन्तर्निहित हैं।

- **उदाहरण 19.** कथन यह आवश्यक नहीं है कि प्रत्येक प्रेमिका वफादार ही हो।

**पूर्वधारणाएँ** I. सभी प्रेमिकाएँ वफादार होती हैं।

II. कुछ प्रेमिकाएँ बेवफा होती हैं।

III. प्रेमी प्रायः प्रेमिका से वफा की आशा रखते हैं।

- (a) केवल I अन्तर्निहित है (b) केवल II अन्तर्निहित है  
(c) केवल III अन्तर्निहित है (d) II और III दोनों अन्तर्निहित हैं  
(e) I और या तो II या III अन्तर्निहित हैं

**व्याख्या** (d) पूर्वधारणाएँ II और III अन्तर्निहित हैं, क्योंकि कुछ प्रेमिकाएँ बेवफा होती हैं, इसलिए कथन में प्रत्येक प्रेमिका पर जोर दिया गया है। साथ-ही-साथ आवश्यक नहीं, इस बात को अभिव्यक्त करता है कि प्रेमी प्रायः प्रेमिका से वफा की आशा रखते हैं अर्थात् प्रेमी प्रत्येक प्रेमिका से वफा की आशा रखते हैं। पूर्वधारणा I अन्तर्निहित नहीं है, क्योंकि यह आवश्यक नहीं है कि प्रत्येक प्रेमिका वफादार ही हो अर्थात् सभी प्रेमिकाएँ वफादार नहीं होती हैं।

**निर्देश** (उदाहरण सं. 20 और 21) नीचे दिए गए प्रश्नों में एक कथन की तीन पूर्वधारणाएँ दी गई हैं। विकल्पों के माध्यम से सही उत्तर का चुनाव करें।

**उत्तर दीजिए**

- (a) केवल पूर्वधारणा II अन्तर्निहित है  
(b) पूर्वधारणा I और II दोनों अन्तर्निहित हैं  
(c) पूर्वधारणाएँ I, II और III अन्तर्निहित हैं  
(d) कोई भी पूर्वधारणा अन्तर्निहित नहीं है

- **उदाहरण 20.** कथन "किराये के लिए मकान की आवश्यकता है।" एक विज्ञापन

**पूर्वधारणाएँ** I. मकान प्रायः किराये के लिए उपलब्ध रहते हैं।

II. लोग इस विज्ञापन को पढ़ेंगे और प्रत्युत्तर देंगे।

III. मकान किराये पर देने हेतु विज्ञापन देना आवश्यक रहेगा।

(SSC FCI 2013)

**व्याख्या** (b) विज्ञापन के आधार पर कहा जा सकता है कि मकान प्रायः किराये के लिए खाली होते हैं तथा जिसे आवश्यकता होती है वह उसका प्रत्युत्तर भी देता है। अतः दिया गया कथन दोनों पूर्वधारणाओं I और II में अन्तर्निहित है।

- **उदाहरण 21.** कथन शॉपिंग कॉम्प्लेक्सों में सप्ताहान्त में ग्राहकों की भीड़ को कम करने के लिए सरकार ने इन कॉम्प्लेक्सों को आधी रात तक खुला रखने की अनुमति देने का फैसला किया है।

**पूर्वधारणाएँ** I. तब भी हो सकता है, लोग सप्ताहान्त में खरीदारी करना पसन्द करें।

II. अब बहुत-से लोग अपनी खरीदारी आराम से देर शाम को कर सकते हैं।

III. हो सकता है, इन शॉपिंग कॉम्प्लेक्सों की बिक्री सरकार के लिए अधिक राजस्व उत्पन्न करे।

**व्याख्या** (a) पूर्वधारणा II अन्तर्निहित है, क्योंकि यह सोचकर कि लोग देर शाम तक अपनी खरीदारी आराम से करें, दुकान खुलने का समय बढ़ाया गया है।

- **उदाहरण 22.** निम्नलिखित कथन व पूर्वधारणाओं को पढ़िए और निश्चय कीजिए कि कौन-सी पूर्वधारणा कथन में अन्तर्निहित है?

**कथन** मित्रों के एक समूह ने लोगों की भीड़ से बचने के लिए अगले अवकाश के समय दमदमा झील पर पिकनिक पर जाने का निर्णय लिया।

**पूर्वधारणाएँ** I. सामान्यतः अधिकांश लोग दमदमा झील नहीं जाते हैं।

II. लोग दमदमा झील के अलावा अन्य स्थानों को पसन्द करते हैं।

III. बहुत-से लोगों को दमदमा झील के बारे में पता नहीं है।

IV. बहुत-से लोग दमदमा झील पसन्द करते हैं।

- (a) केवल I अन्तर्निहित है  
(b) केवल II अन्तर्निहित है  
(c) I और III दोनों अन्तर्निहित हैं  
(d) सभी अन्तर्निहित हैं

**व्याख्या** (a) केवल पूर्वधारणा I कथन में अन्तर्निहित है, क्योंकि कथनानुसार मित्रों का समूह भीड़ से बचने के लिए दमदमा झील पिकनिक पर जाना चाहता है, तो इस बात का अनुमान लगाया जा सकता है कि सामान्यतः अधिकांश लोग दमदमा झील पर नहीं जाते होंगे। पूर्वधारणाएँ II और III के बारे में कथन से कोई जानकारी नहीं मिलती है, इसलिए ये अस्तित्वहीन हैं। पूर्वधारणा IV भी सही नहीं हो सकती है, क्योंकि यदि बहुत-से लोगों को दमदमा झील पसन्द होती है, तो यह निश्चित है कि वहाँ भीड़ भी होती।

## प्रश्नावली 4.2

**निर्देश** (प्र. सं. 1-5) नीचे दिए गए प्रत्येक प्रश्न में एक कथन और उसके बाद तीन पूर्वधारणाएँ I, II और III दी गई हैं। किसी चीज का अनुमान लगाना या बिना प्रमाण के मान लेना पूर्वधारणा कहलाता है। आपको कथन और उसके बाद दी गई पूर्वधारणाओं पर विचार करना है और फिर तय करना है कि कौन-सी पूर्वधारणा कथन में अन्तर्निहित है? (Corporation Bank PO 2005)

**1. कथन** "हमारी दुकान से विविध प्रकार की चीजें खरीदिए और 20% तक छूट पाइए।" एक विज्ञापन।

- पूर्वधारणाएँ** I. छूट का लाभ लेने के लिए सभी लोग दुकान में आएंगे।  
II. छूट नहीं दी गई, तो ग्राहक किसी अन्य दुकान में जाएंगे।  
III. छूट देना ग्राहकों को आकर्षित करने का सर्वोत्तम तरीका है।
- (a) केवल I अन्तर्निहित है (b) केवल II अन्तर्निहित है  
(c) केवल III अन्तर्निहित है (d) I और II दोनों अन्तर्निहित हैं  
(e) इनमें से कोई नहीं

**2. कथन** "लाभकारी सरकारी क्षेत्र के उपक्रमों के निजीकरण के विरोध में सरकारी संगठनों के कर्मचारियों ने एक दिन की टोकन हड़ताल की थी।"

- पूर्वधारणाएँ** I. सरकार कर्मचारियों की राय पर अनुकूलता से विचार कर सकती है।  
II. हड़ताल, लोगों द्वारा विरोध प्रदर्शन हेतु प्रयुक्त सर्वाधिक लोकप्रिय साधन है।  
III. हड़ताल से सरकार पर दबाव पड़ेगा और वह अपने निर्णय पर पुनर्विचार करने के लिए बाध्य होगी।
- (a) केवल I अन्तर्निहित है (b) केवल II अन्तर्निहित है  
(c) I और III दोनों अन्तर्निहित हैं (d) I, II और III अन्तर्निहित हैं  
(e) इनमें से कोई नहीं

**3. कथन** "अत्यधिक भीड़ टालने के लिए पर्यावरणविदों की अपील के बावजूद शहर का नगर निगम बिल्डरों को शहर में बहुत ऊँची बिल्डिंगें बनाने की अनुमति दे रहा है।"

- पूर्वधारणाएँ** I. नगर निगम क्षेत्र की नवनिर्मित बिल्डिंगों के लिए आवश्यक न्यूनतम आधुनिक संरचना उपलब्ध कराएगा।  
II. निगम को ऊँची बिल्डिंगों से कर के रूप में अच्छी कमाई की प्रत्याशा है।  
III. निगम ने क्षेत्र के निवासियों को विश्वास में लिया है और उन्हें आश्वस्त किया है कि नए निर्माण से उन्हें कोई असुविधा नहीं होगी।
- (a) केवल I अन्तर्निहित है (b) केवल II अन्तर्निहित है  
(c) केवल III अन्तर्निहित है (d) I और II दोनों अन्तर्निहित हैं  
(e) इनमें से कोई नहीं

**4. कथन** "हमारा स्कूल, बस सेवा, कम्प्यूटर प्रशिक्षण, खेलकूद आदि जैसी सभी सुविधाएँ उपलब्ध कराता है। यह पढ़ाई के अतिरिक्त विविध पाठ्येतर गतिविधियों में भाग लेने का अवसर भी देता है।" एक पब्लिक स्कूल का विज्ञापन।

- पूर्वधारणाएँ** I. आजकल केवल पाठ्येतर गतिविधियों को पढ़ाई से अधिक महत्त्व दिया जाता है।  
II. बहुत-से माता-पिता अपने बच्चों को इस स्कूल में भेजना पसन्द करेंगे, क्योंकि यह सभी सुविधाएँ देता है।  
III. बहुत-सी महिलाएँ काम करती हैं, इसलिए बच्चे का समग्र रूप से ध्यान रखा जाना समय की माँग बन गया है।
- (a) केवल I अन्तर्निहित है (b) केवल II अन्तर्निहित है  
(c) I और II दोनों अन्तर्निहित हैं (d) I, II और III अन्तर्निहित हैं  
(e) इनमें से कोई नहीं

**5. कथन** "प्रथम श्रेणी के स्नातक हमारे संस्थान में MBA पाठ्यक्रमों में प्रवेश हेतु आवेदन करने के लिए पात्र हैं।" - एक प्रबन्धन संस्थान का विज्ञापन।

- पूर्वधारणाएँ** I. केवल प्रथम श्रेणी के स्नातक MBA पाठ्यक्रमों की पढ़ाई का भार वहन कर सकते हैं।  
II. प्रथम श्रेणी के स्नातक बहुत हैं, जो सम्भवतः MBA में प्रवेश हेतु आवेदन करेंगे।  
III. प्रथम श्रेणी से कम वाले विद्यार्थियों को प्रवेश दिए जाने पर संस्थान की प्रतिष्ठा पर प्रभाव पड़ सकता है।
- (a) केवल I अन्तर्निहित है (b) केवल II अन्तर्निहित है  
(c) केवल III अन्तर्निहित है (d) I और II दोनों अन्तर्निहित हैं  
(e) I, II और III अन्तर्निहित हैं

**निर्देश** (प्र. सं. 6-8) नीचे दिए गए प्रत्येक प्रश्न में एक कथन और उसके बाद तीन पूर्वधारणाएँ I, II और III दी गई हैं। किसी चीज का अनुमान लगाना या बिना प्रमाण के मान लेना पूर्वधारणा कहलाता है। आपको कथन और उसके बाद दी गई पूर्वधारणाओं पर विचार करना है और फिर तय करना है कि कौन-सी पूर्वधारणा कथन में अन्तर्निहित है? (Andhra Bank PO 2008)

**6. कथन** "यदि आप कम-से-कम 65% अंकों के साथ प्रथम श्रेणी वाले स्नातक हैं, तो आप हमारी संस्था में अधिकारी के पद के लिए आवेदन करने के लिए पात्र हैं।" अधिकारियों की भर्ती के लिए एक विज्ञापन।

- पूर्वधारणाएँ** I. ऐसे आवेदन पर्याप्त संख्या में हो सकते हैं, जो निर्धारित शैक्षणिक योग्यता पूरी करते हों।  
II. हो सकता है 65% से कम अंकों वाले स्नातक नौकरी में अच्छा कार्य निष्पादन न कर सकें।  
III. हो सकता है स्नातक में 65% या उससे ज्यादा अंकों वाले विद्यार्थी नौकरी में अच्छा कार्य निष्पादन कर सकें।
- (a) सभी अन्तर्निहित हैं (b) I और II दोनों अन्तर्निहित हैं  
(c) II और III दोनों अन्तर्निहित हैं (d) I और III दोनों अन्तर्निहित हैं  
(e) उपरोक्त में से कोई नहीं

**7. कथन** "यदि आप यूरोप में शानदार छुट्टियाँ मनाना चाहते हैं, तो हमारे खास यूरो पैकेज में शामिल हो जाइए।" एक भारतीय समाचार-पत्र में ट्रेवल एजेंसी का विज्ञापन।

- पूर्वधारणाएँ** I. बहुत-से भारतीय छुट्टियाँ मनाने के लिए यूरोपीय देशों की यात्रा करते हैं।  
II. भारत में अन्य ट्रेवल एजेंसियाँ हैं, जो यूरोप के लिए हॉलिडे टूर आयोजित करती हैं।  
III. बहुत-से लोग अभी भी अन्य ट्रेवल एजेंसियों के जरिए यूरोप की यात्रा करते हैं।
- (a) सभी अन्तर्निहित हैं (b) I और II दोनों अन्तर्निहित हैं  
(c) केवल I अन्तर्निहित है (d) I और III दोनों अन्तर्निहित हैं  
(e) उपरोक्त में से कोई नहीं

**8. कथन** इलाके में बाढ़ से प्रभावित बहुत-से लोग राज्य सरकार द्वारा लगाए गए राहत शिविर में भोजन, पानी और आश्रय के लिए इकट्ठे हो गए।

- पूर्वधारणाएँ** I. इलाके में प्रभावित लोगों को भोजन और पानी उपलब्ध कराने के लिए राहत शिविर में पर्याप्त सामग्री है।  
II. उन सभी को अस्थायी शेल्टरों में जगह दी जा सकेगी, जिनके घर पानी में डूबे हैं।  
III. और बहुत-से प्रभावित लोग अभी राहत शिविर में नहीं पहुँचे हैं।
- (a) केवल I अन्तर्निहित है (b) I और II दोनों अन्तर्निहित हैं  
(c) II अन्तर्निहित है (d) II और III दोनों अन्तर्निहित हैं  
(e) इनमें से कोई नहीं



**निर्देश** (प्र.सं. 9-14) नीचे दिए हुए प्रत्येक प्रश्न में एक वक्तव्य दिया गया है जिसके नीचे तीन या चार पूर्वधारणाएँ दी गई हैं। इन पूर्वधारणाओं को I, II, III तथा IV अंकित किया गया है। किसी भी पूर्वधारणा को यदा-कदा स्वीकार कर लिया जाता है। आपको व्यक्तव्य एवं पूर्वधारणाओं को ध्यान में रखकर निर्णय लेना है कि पूर्वधारणाओं में से कौन-सी वक्तव्य में अन्तर्निहित है? (GIC AO 2008)

**9. वक्तव्य** पिछले सात दिनों में टिकटों की बिक्री को देखते हुए अधिकारियों ने खेल को अगले पन्द्रह दिन तक चालू रखने का निर्णय लिया। इनमें सप्ताहों के अन्त के दो दिन भी शामिल हैं।

- पूर्वधारणाएँ** I. लोग सप्ताह के दिनों में खेल देखने नहीं आएँगे।  
II. सरकस देखने आने वाले लोगों की औसत संख्या लगभग वही होगी जो पिछले सात दिनों में थी।  
III. दूसरे स्थानों पर पर्याप्त प्रतिक्रियाएँ नहीं होंगी।  
(a) कोई भी अन्तर्निहित नहीं है (b) केवल II अन्तर्निहित है  
(c) I और II दोनों अन्तर्निहित हैं (d) केवल III अन्तर्निहित है  
(e) इनमें से कोई नहीं

**10. वक्तव्य** राष्ट्रीय विमान-वाहक ने टाउन 'A' से टाउन 'B' की साप्ताहिक वायुसेवा आरम्भ करने का निर्णय लिया है।

- पूर्वधारणाएँ** I. संचालन को आर्थिक रूप से व्यवहार्य बनाने के लिए पर्याप्त यात्री होंगे।  
II. अन्य वाहक इस प्रकार की सेवा आरम्भ नहीं करेंगे।  
III. इन टाउनों के आस-पास रहने वाले व्यक्ति हवाई यात्रा का खर्च बर्दाश्त कर सकते हैं।  
(a) केवल I अन्तर्निहित है (b) II और III दोनों अन्तर्निहित हैं  
(c) I और III दोनों अन्तर्निहित हैं (d) सभी अन्तर्निहित हैं  
(e) इनमें से कोई नहीं

**11. वक्तव्य** "तुरन्त आधिपत्य के लिए न्यायालय क्षेत्र में एक दो शयनकक्ष फ्लैट की आवश्यकता है" एक विज्ञापन।

- पूर्वधारणाएँ** I. न्यायालय क्षेत्र में फ्लैट उपलब्ध हैं।  
II. कुछ व्यक्ति विज्ञापन का जवाब देंगे।  
III. इस प्रकार के विज्ञापन देने की एक प्रथा है।  
(a) I और II दोनों अन्तर्निहित हैं (b) केवल II अन्तर्निहित है  
(c) केवल III अन्तर्निहित है (d) सभी अन्तर्निहित हैं  
(e) इनमें से कोई नहीं

**12. वक्तव्य** खुले बाजार में चीनी के हाल में मूल्यों के अचानक बढ़ने के मद्देनजर, सरकार ने खुले बाजार में आयातित चीनी की बहुत अधिक मात्रा निकालने के लिए डीलरों को कहा है।

- पूर्वधारणाएँ** I. डीलर सरकार के निर्देशों का अनुसरण करेंगे।  
II. चीनी के मूल्य नीचे आएँगे।  
III. देशी चीनी के दाम नहीं बदलेंगे।  
(a) I और II अन्तर्निहित हैं (b) I और III अन्तर्निहित हैं  
(c) II और III अन्तर्निहित हैं (d) कोई अन्तर्निहित नहीं है

**13. वक्तव्य** हाल में आयोजित ऑल इण्डिया कॉमर्स कॉन्फरेंस में मैनेजमेन्ट ऑफ सर्विसेज सेक्टर इन इण्डिया पर एक सत्र ने आश्चर्यजनक रूप से एक बड़ी संख्या में सहभागियों को आकर्षित किया तथा मुख्य अखबारों में बहुत अच्छी मीडिया कवरेज प्राप्त की।

- पूर्वधारणाएँ** I. लोग सेवा क्षेत्र से इतनी अच्छी प्रोत्साहित करने वाली प्रतिक्रिया की उम्मीद नहीं रखते थे।  
II. सेवा क्षेत्र/भारत में उचित प्रकार से प्रतिबन्धित नहीं है।  
III. मीडिया सदैव सेवा क्षेत्र की ओर बहुत अधिक धनात्मक है।  
(a) केवल I अन्तर्निहित है (b) I और III अन्तर्निहित हैं  
(c) II और III दोनों अन्तर्निहित हैं (d) सभी अन्तर्निहित हैं  
(e) इनमें से कोई नहीं

**14. वक्तव्य** टेलीफोन कम्पनी के ग्राहकों को नोटिस भेजकर सूचित किया गया है कि जो देय तिथि तक बिल का भुगतान नहीं करेंगे उनसे प्रत्येक अदायगी दिन के लिए जुर्माना लिया जाएगा।

- पूर्वधारणाएँ** I. अधिकांश लोग जुर्माने से बचने के लिए देय तिथि तक अपने बिलों का भुगतान कर देंगे।  
II. जुर्माने के रूप में इकट्ठा किया हुआ धन देरी से हुए भुगतान से हुई हानि को पूरा कर देगा।  
III. लोग सामान्यतः इस प्रकार के नोटिसों की ओर ध्यान देते हैं।  
IV. लोग जुर्माना देना पसन्द करते हैं।  
(a) केवल I अन्तर्निहित है  
(b) I और II दोनों अन्तर्निहित हैं  
(c) केवल III अन्तर्निहित है  
(d) I और III दोनों अन्तर्निहित हैं

**निर्देश** (प्र.सं. 15-19) नीचे दिए हुए प्रत्येक प्रश्न में एक वक्तव्य दिया गया है, जिसके नीचे तीन पूर्वधारणाएँ I, II तथा III दी गई हैं। एक पूर्वधारणा कभी-कभी मान ली जाती है या स्वीकार कर ली जाती है। अपने वक्तव्य एवं पूर्वधारणाओं को ध्यान में रखकर निर्णय लेना है कि पूर्वधारणाओं में से कौन-सी वक्तव्य में अन्तर्निहित है/हैं? (BOI AO 2010)

**15. वक्तव्य** खरीफ की फसल के मौसम से पहले सरकार ने भारतीय खाद्य निगम से बहुत अधिक मात्रा में खाद्यान्न निकालने का निर्णय लिया है।

- पूर्वधारणाएँ** I. बाजार में इस समय खाद्यान्न की कमी हो सकती है।  
II. खरीफ की फसल भारतीय खाद्य निगम के भण्डार को फिर से भरने योग्य हो सकती है।  
III. किसानों द्वारा खरीफ की उपज को फसल के तुरन्त बाद उपार्जन करने की माँग हो सकती है।  
(a) कोई भी अन्तर्निहित नहीं है  
(b) I और II दोनों अन्तर्निहित हैं  
(c) II और III दोनों अन्तर्निहित हैं  
(d) सभी अन्तर्निहित हैं  
(e) उपरोक्त में से कोई नहीं

**16. वक्तव्य** भारत में रोजगार की स्थिति में सुधार लाने के लिए वर्तमान शिक्षा प्रणाली में दैनिक जीवन में वैज्ञानिक खोजों को कार्यान्वित करने की ओर नया रूप देने की आवश्यकता है।

- पूर्वधारणाएँ** I. विद्यार्थी ऐसी शिक्षा प्राप्त करने के पश्चात् अपना जीवन निर्वाह करने के लायक हो सकते हैं।  
II. यह रोजगार के अवसरों में बढ़ावा ला सकता है।  
III. राज्य अधिक राजस्व प्राप्त कर सकते हैं, क्योंकि अधिक-से-अधिक व्यक्ति अपने आपको स्वरोजगार में लगाएँगे।  
(a) I और II अन्तर्निहित हैं (b) केवल III अन्तर्निहित हैं  
(c) I और III दोनों अन्तर्निहित हैं (d) केवल II अन्तर्निहित नहीं हैं  
(e) इनमें से कोई नहीं

**17. वक्तव्य** लाभ में वृद्धि करने के लिए तेल निर्यात करने वाले देशों ने प्रतिदिन 5 बैरल कच्चे तेल का उत्पादन कम करने का निर्णय लिया।

- पूर्वधारणाएँ** I. कच्चे तेल का मूल्य कम उत्पादन के कारण बढ़ सकता है।  
II. भविष्य में कच्चे तेल की माँग वहीं रह सकती है।  
III. अन्य देश इन देशों से कच्चा तेल खरीदना जारी रख सकते हैं।  
(a) सभी अन्तर्निहित हैं  
(b) II और III अन्तर्निहित हैं  
(c) I और II अन्तर्निहित हैं  
(d) केवल III अन्तर्निहित है  
(e) उपरोक्त में से कोई नहीं

**18. वक्तव्य** "हम नहीं चाहते कि आप हमारा उत्पाद समाचार-पत्रों में देखें, पर्यवलोचन के लिए हमारी दुकान पर पधारें", एक विज्ञापन।

**पूर्वधारणाएँ** I. व्यक्ति सामान्यतः विज्ञापन में नाम देखने के पश्चात् किसी उत्पाद को खरीदने का निर्णय लेते हैं।

II. असामान्य निवेदन ग्राहकों को आकर्षित कर सकते हैं।

III. व्यक्ति उत्पाद को देखने आ सकते हैं।

- (a) सभी अन्तर्निहित हैं (b) I और III अन्तर्निहित हैं  
(c) II और III अन्तर्निहित हैं (d) I और II अन्तर्निहित हैं  
(e) इनमें से कोई नहीं

**19. वक्तव्य** भारतीय रिजर्व बैंक ने बैंकों को बड़े बकायदारों को नये कर्ज देने से मना करने का निर्देश दिया है।

**पूर्वधारणाएँ** I. बैंक फिर भी बड़े बकायदारों को कर्ज दे सकते हैं।

II. बकायादार नया कर्ज प्राप्त करने के लिए पहले कर्ज का भुगतान कर सकते हैं।

III. बैंक ऐसी कठोर कार्यवाहियों से पुराने कर्ज भी वसूल कर सकते हैं।

- (a) सभी अन्तर्निहित हैं (b) I और III अन्तर्निहित हैं  
(c) II और III अन्तर्निहित हैं (d) I और II अन्तर्निहित हैं  
(e) इनमें से कोई नहीं

**निर्देश** (प्र.सं. 20-22) इनमें से प्रत्येक कथन के बाद तीन या चार पूर्वधारणाएँ I, II, III तथा IV दी गई हैं। कथन व पूर्वधारणाओं को पढ़कर निर्णय लीजिए कि कौन-सी पूर्वधारणाएँ प्रश्न में अन्तर्निहित हैं?

**20. कथन** परिधान कम्पनी के प्रबन्धक ने घोषणा की, "हम अपनी कम्पनी का विस्तार करने जा रहे हैं, इसलिए हमें अधिक दर्जियों की नियुक्ति करना जरूरी है।"

**पूर्वधारणाएँ** I. मौजूदा दर्जी आधुनिक डिजाइन नहीं बना पा रहे हैं।

II. विस्तार करने के बाद अधिक बिक्री होगी।

III. विस्तार करने से पहले अधिक उत्पादन करने की आवश्यकता है।

(RRB ग्रुप डी परीक्षा 2018)

- (a) केवल I अन्तर्निहित है (b) केवल II अन्तर्निहित है  
(c) III और I दोनों अन्तर्निहित हैं (d) II और III दोनों अन्तर्निहित हैं

**21. कथन** रंजीत ने अपने मित्र संदीप से कहा "यह सरप्राइज गिफ्ट मेरे लिए बेहद खास है।"

**पूर्वधारणाएँ** I. गिफ्ट उसकी पत्नी द्वारा दिया गया है।

II. संदीप और रंजीत मित्र हैं।

III. यह गिफ्ट रंजीत के लिए सरप्राइज था।

(RRB ग्रुप डी परीक्षा 2018)

- (a) I और II दोनों अन्तर्निहित हैं  
(b) केवल I दोनों अन्तर्निहित है  
(c) I और III दोनों अन्तर्निहित हैं  
(d) II और III दोनों अन्तर्निहित हैं

**22. कथन** सरकार ने नागरिकों से आग्रह किया है कि जब भी सम्भव हो अपनी दैनिक गतिविधियाँ पूरी करने के लिए कागज का प्रयोग करने के बजाए इलेक्ट्रॉनिक मीडिया का प्रयोग करें, क्योंकि कागज बनाने के लिए बड़ी संख्या में पेड़ काटने पड़ते हैं जिससे पारिस्थितिक तंत्र (Ecosystem) को भारी नुकसान पहुँचता है। उपरोक्त कथन में निम्न में से कौन-सी पूर्वधारणाएँ अन्तर्निहित है/हैं?

**पूर्वधारणाएँ** I. हो सकता है कि कई लोग अपने दैनिक कार्य पूरा करने के लिए इलेक्ट्रॉनिक मीडिया का प्रयोग करने में सक्षम हों।

II. हो सकता है कि कई लोगों की अपनी दैनिक गतिविधियाँ को पूरा करने के लिए इलेक्ट्रॉनिक मीडिया तक पहुँच ना हो।

III. हो सकता है कि व्यापक रूप से लोग सरकार की अपील को खारिज कर दें और पहले की तरह कागज का प्रयोग करते रहें।

IV. हो सकता है कि नागरिक इलेक्ट्रॉनिक मीडिया का इस्तेमाल न करने के साथ-साथ कागज का प्रयोग भी बन्द करें।

- (a) केवल I अन्तर्निहित है  
(b) केवल II अन्तर्निहित है  
(c) I और II दोनों अन्तर्निहित हैं  
(d) III और IV दोनों अन्तर्निहित हैं

## उत्तर सहित व्याख्या

1. (c) केवल पूर्वधारणा III अन्तर्निहित है, क्योंकि छूट देना ग्राहकों को आकर्षित करने का सर्वोत्तम तरीका है। इसीलिए दुकानदार ने छूट देने का विज्ञापन दिया है।
2. (c) पूर्वधारणाएँ I और III दोनों अन्तर्निहित हैं, क्योंकि सरकारी संगठनों के कर्मचारियों ने एक दिन टोकन हड़ताल यह सोचकर कि 'सरकार कर्मचारियों की राय पर अनुकूलता से विचार करेगी तथा हड़ताल से सरकार पर दबाव पड़ेगा और वह अपने निर्णय पर पुनर्विचार करने के लिए बाध्य होगी।
3. (d) पूर्वधारणाएँ I और II दोनों अन्तर्निहित हैं, क्योंकि ऊँची बिल्डिंगों को बनाने से थोड़ी-सी जगह में बहुत अधिक लोग रह सकेंगे, इस विचार को ध्यान में रखकर नगर निगम आवश्यक न्यूनतम आधारित संरचना उपलब्ध कराएगा। इसके अतिरिक्त निगम को ऊँची बिल्डिंगों से कर के रूप में अच्छी कमाई की भी उम्मीद है।
4. (b) केवल पूर्वधारणा II अन्तर्निहित है, क्योंकि अधिकतर माता-पिता अपने बच्चों को ऐसे स्कूल में भेजना पसन्द करते हैं, जहाँ सब सुविधाएँ हों। इसी विचार को ध्यान में रखकर स्कूल वाले विज्ञापन निकाल रहे हैं।
5. (c) केवल पूर्वधारणा III अन्तर्निहित है, क्योंकि शिक्षण संस्थान नहीं चाहते हैं कि निचली श्रेणी उनके संस्थान में आए, जिसके कारण उनके संस्थान की प्रतिष्ठा पर प्रभाव पड़े। इस विचार को ध्यान में रखकर वे ऐसे विज्ञापन निकालते हैं।
6. (c) पूर्वधारणाएँ II और III दोनों अन्तर्निहित हैं, क्योंकि 65% से कम अंक वाले अच्छा कार्य निष्पादन नहीं कर पाते हैं तथा 65% या उससे अधिक वाले नौकरी में अच्छा कार्य निष्पादन कर पाते हैं, इसलिए विज्ञापन में लिखा है कि कम-से-कम 65% वाले स्नातक हमारी संस्था में अधिकारी पद के लिए आवेदन करने के लिए पात्र हैं।
7. (a) तीनों पूर्वधारणाएँ I, II और III अन्तर्निहित हैं, क्योंकि तीनों धारणाओं के आधार पर यह विज्ञापन निकाला गया है।
8. (b) पूर्वधारणाएँ I और II दोनों अन्तर्निहित हैं, क्योंकि शिविर में भोजन, पानी तथा रहने की सुविधाएँ हैं।
9. (b) कथन में इस बात का उल्लेख है कि विगत सात दिनों में टिकटों की बिक्री अच्छी हुई है। इसका अर्थ हुआ है कि सप्ताह के दिनों में भी लोग सर्कस देखने जाते हैं। अतः पूर्वधारणा I कथन में अन्तर्निहित नहीं है। अधिकारियों ने खेल को अगले पन्द्रह दिन तक चालू रखने का निर्णय यह मानकर लिया कि लोग खेल देखने आएँगे। अतः पूर्वधारणा II कथन में अन्तर्निहित है।
10. (c) पूर्वधारणाएँ I और III कथन में अन्तर्निहित हैं। राष्ट्रीय विमान वाहक ने साप्ताहिक वायु सेवा यह मानकर प्रारम्भ की, कि संचालन को आर्थिक रूप से व्यवहार्य बनाने के लिए पर्याप्त यात्री होंगे तथा इन क्षेत्रों के आस-पास रहने वाले व्यक्ति हवाई यात्रा का खर्चा वहन कर सकते हैं।
11. (a) पूर्वधारणाएँ I और II कथन में अन्तर्निहित हैं। यदि इस क्षेत्र में फ्लैट उपलब्ध नहीं रहते, तब यह विज्ञापन जारी नहीं किया जाता। कोई भी विज्ञापन यह मानकर दिया जाता है कि कुछ व्यक्ति इस पर ध्यान देंगे।
12. (a) कथन से स्पष्ट है कि चीनी की मात्रा निकालने का आदेश सरकार ने दिया है। अतः डीलर यह आदेश मानेंगे। साथ-ही-साथ चीनी की बाजार में ज्यादा उपलब्धता होने से इसका मूल्य नीचे आएगा। अतः पूर्वधारणाएँ I व II दोनों अन्तर्निहित हैं।
13. (c) कथन से स्पष्ट है कि मीडिया सदैव सेवा क्षेत्र की ओर बहुत अधिक घनात्मक है तथा यह भारत में पूर्ण रूप से प्रतिबन्धित भी नहीं है। अतः पूर्वधारणाएँ II और III दोनों कथन में अन्तर्निहित हैं।
14. (d) पूर्वधारणाएँ I व III दोनों ही अन्तर्निहित हैं, क्योंकि लोग जुमाने से बचने के लिए नोटिस पर ध्यान देंगे और देय तिथि तक अपने बिलों का भुगतान अवश्य कर देंगे।
15. (d) दिए गए वक्तव्य से स्पष्ट है कि खरीफ की फसल के मौसम से पहले भारतीय खाद्य निगम अपने भण्डार फिर से भर लें, क्योंकि किसानों द्वारा खरीफ की उपज को फसल के तुरन्त बाद उपार्जन करने की माँग हो सकती है। अतः तीनों ही पूर्वधारणाएँ कथन में अन्तर्निहित हैं।
16. (a) दिए गए वक्तव्य से ज्ञात होता है कि रोजगार की स्थिति में सुधार लाने के लिए वर्तमान शिक्षा प्रणाली में परिवर्तन आवश्यक है, जिससे कि विद्यार्थी शिक्षा प्राप्त करने के बाद अपना जीवन निर्वाह कर सकें साथ ही रोजगार के अवसर भी बढ़ेंगे। अतः पूर्वधारणाएँ I व II दोनों अन्तर्निहित हैं।
17. (a) दिए गए कथन से यह स्पष्ट है कि लाभ में वृद्धि के लिए कच्चे तेल का उत्पादन कम करने का निर्णय लिया गया है। अतः तीनों ही पूर्वधारणाएँ कथन में अन्तर्निहित हैं।
18. (a) हम जानते हैं कि विज्ञापन का कुछ-न-कुछ प्रभाव अवश्य पड़ता है, क्योंकि विज्ञापन ग्राहकों को आकर्षित करते हैं, जिससे ग्राहक उत्पाद देखने आ सकता है और सामान्यतः उत्पाद को देखने के बाद ही व्यक्ति निर्णय करता है कि उत्पाद लेना है या नहीं। अतः तीनों ही पूर्वधारणाएँ अन्तर्निहित हैं।
19. (c) कोई भी निर्देश यह मानकर जारी किया जाता है कि लोग इसका पालन करेंगे। कथन से स्पष्ट है कि बड़े बकायदारों को पहले कर्ज का भुगतान करने के पश्चात् ही नए कर्ज दिए जाएँगे तथा इससे पुराने कर्ज वसूल भी हो जाएगा। अतः केवल पूर्वधारणाएँ II व III दोनों ही अन्तर्निहित हैं।
20. (d) कथनानुसार, कम्पनी के प्रबन्धक ने घोषणा की है कि हम अपनी कम्पनी का विस्तार करने जा रहे हैं, इसलिए हमें अधिक दर्जियों की नियुक्ति करना जरूरी है। अतः धारणा II और III कथन में अन्तर्निहित हैं, जबकि धारणा I कथन में अन्तर्निहित नहीं है।
21. (d) केवल धारणा II और III दोनों कथन में अन्तर्निहित हैं। कथन में स्पष्ट रूप से कहा गया है कि संदीप और रंजीत मित्र हैं तथा यह गिफ्ट रंजीत के लिए सरप्राइज था।
22. (c) पूर्वधारणाएँ I और II दोनों ही अन्तर्निहित हैं, क्योंकि ये दोनों ही गई सम्भावनाओं को दर्शाती हैं।



# मास्टर प्रश्नावली

**निर्देश** (प्र. सं. 1-3) नीचे दिए गए प्रत्येक प्रश्न में एक कथन दिया गया है और उसके नीचे दो पूर्वधारणाएँ। और II दी गई हैं। आप दिए गए कथन और दी गई पूर्वधारणाओं को ध्यान में रखते हुए उन दो पूर्वधारणाओं में से कौन-सी पूर्वधारणा/पूर्वधारणाएँ कथन में अन्तर्निहित है/हैं? इसका निर्णय कीजिए।

## उत्तर दीजिए

- (a) केवल पूर्वधारणा I अन्तर्निहित है  
(b) केवल पूर्वधारणा II अन्तर्निहित है  
(c) न तो पूर्वधारणा I और न ही पूर्वधारणा II अन्तर्निहित है  
(d) पूर्वधारणाएँ I और II दोनों अन्तर्निहित हैं

- 1. कथन** केन्द्र का उल्फा से बिना शर्त वार्ता प्रस्ताव।  
**पूर्वधारणाएँ** I. उल्फा इस प्रस्ताव को मान सकता है।  
II. केन्द्र उल्फा से वार्ता करना चाहता है। (HPPSC Pre 2011)
- 2. कथन** अपने वाहन से कार्यस्थल पर जाने वाले लोगों को आकर्षित करने के लिए नगर परिवहन निगम ने विभिन्न मार्गों पर वातानुकूलित बसें शुरू की हैं। इससे सड़कों पर कम भीड़ होगी।  
**पूर्वधारणाएँ** I. अधिकांश लोग अभी भी अपने वाहन से कार्यस्थल पर जाना पसन्द करेंगे।  
II. अपने कार्यस्थल पर जाने के लिए बहुत-से लोग अब इन बसों का विकल्प चुनेंगे। (MPPSC Pre 2013)
- 3. कथन** बहुत-सी किताबों की दुकानें बन्द होती जा रही हैं, क्योंकि उनकी ब्रिकी कम होती जा रही है और दुकानों का किराया बढ़ रहा है।  
**पूर्वधारणाएँ** I. लोगों में पढ़ने की आदत कम हो रही है।  
II. किताबों की दुकानों का शुद्ध-लाभ कम हो रहा है। (MPPSC Pre 2014)

**निर्देश** (प्र. सं. 4 और 5) नीचे दिए गए प्रत्येक प्रश्न में पहले एक कथन है फिर उसके नीचे दो पूर्वधारणाएँ हैं, जिन्हें क्रमांक I और II दिए गए हैं। कोई पूर्वधारणा वह बात है जिसे या तो मान लिया गया हो या वह गृहित हो। आपको दिए गए कथन और उसके नीचे दी गई पूर्वधारणाओं पर विचार करने के बाद तय करना है कि कौन-सी पूर्वधारणा कथन में अन्तर्निहित है?

## उत्तर दीजिए

(BOB Clerk 2009)

- (a) केवल पूर्वधारणा I अन्तर्निहित है  
(b) केवल पूर्वधारणा II अन्तर्निहित है  
(c) या तो पूर्वधारणा I अथवा पूर्वधारणा II अन्तर्निहित है  
(d) न तो पूर्वधारणा I और न ही पूर्वधारणा II अन्तर्निहित है  
(e) पूर्वधारणाएँ I और II दोनों अन्तर्निहित हैं

- 4. कथन** शहर के प्रसिद्ध कॉलेज द्वारा चलाए जाने वाले प्रोफेशनल कोर्सेस में दाखिला लेने के लिए बड़ी संख्या में महत्वाकांक्षी छात्रों ने आवेदन किया।  
**पूर्वधारणाएँ** I. हो सकता है सभी आवेदकों को कॉलेज में दाखिले मिल जाएँ।  
II. प्रसिद्ध कॉलेज द्वारा अपनाई गई दाखिले की प्रक्रिया सभी आवेदकों के लिए उचित होगी।
- 5. कथन** शहर में विदेशी उच्चाधिकारियों के दौरे के दौरान राज्य प्रशासन ने पचास से अधिक लोगों के इकट्ठा होने पर रोक लगा दी।  
**पूर्वधारणाएँ** I. हो सकता है विदेशी उच्चाधिकारियों के दौरे के दौरान लोग शहर में किसी भी स्थान पर इकट्ठा होने से बचें।  
II. हो सकता है बहुत-से लोग निषेधात्मक आदेशों को नजरअंदाज करें और उच्चाधिकारियों की एक झलक पाने के लिए इकट्ठे हों।
- 6. यहाँ प्रस्तुत तर्क/कथन पर विचार करें और इस आधार पर बताएँ कि नीचे दी गई पूर्वधारणाओं में से कौन इसमें अन्तर्निहित है? (RRB ALP 2018)**

**तर्क/कथन** चेतावनी : शराब का सेवन स्वास्थ्य के लिए हानिकारक है।

**पूर्वधारणाएँ** I. चेतावनी की आवश्यकता नहीं है।

II. शराब का सेवन ना करने वाले लोग स्वस्थ रहते हैं।

- (a) न तो पूर्वधारणा I न ही पूर्वधारणा II अन्तर्निहित है  
(b) सिर्फ पूर्वधारणा I अन्तर्निहित है  
(c) सिर्फ पूर्वधारणा II अन्तर्निहित है  
(d) दोनों पूर्वधारणाएँ अन्तर्निहित हैं

- 7. दिए गए कथन पर विचार करें और तय करें कि दी गई पूर्वधारणाओं में से कौन-सी/से कथन में अन्तर्निहित है/हैं? (RRB ALP 2018)**

**कथन** अपार्टमेंट एसोसिएशन द्वारा शुरू किया गया 'स्वच्छ भारत', अपने शहर को साफ रखें, अभियान को उसके निवासियों से ज्यादा प्रतिक्रिया नहीं मिल पाई।

**पूर्वधारणाएँ** I. स्थानीय निवासी अपने अपार्टमेंट को साफ नहीं रखना चाहते।

II. एसोसिएशन अभियान में असफल रही।

- (a) केवल पूर्वधारणा I अन्तर्निहित है।  
(b) ना तो I और न ही II अन्तर्निहित है।  
(c) I और II दोनों पूर्वधारणाएँ अन्तर्निहित हैं।  
(d) केवल पूर्वधारणा II अन्तर्निहित है।

**निर्देश** (प्र. सं. 8-11) नीचे दिए गए प्रत्येक प्रश्न में एक कथन दिया गया है और उसके नीचे दो पूर्वधारणाएँ। और II दी गई हैं। आप दिए गए कथन और दी गई पूर्वधारणाओं को ध्यान में रखते हुए उन दो पूर्वधारणाओं में से कौन-सी पूर्वधारणा/पूर्वधारणाएँ कथन में अन्तर्निहित है/हैं? इसका निर्णय कीजिए।

## उत्तर दीजिए

(SBI Clerk 2008)

- (a) पूर्वधारणा I अन्तर्निहित है  
(b) पूर्वधारणा II अन्तर्निहित है  
(c) न तो पूर्वधारणा I और न ही पूर्वधारणा II अन्तर्निहित है  
(d) पूर्वधारणाएँ I और II दोनों अन्तर्निहित हैं  
(e) या तो पूर्वधारणा I या II अन्तर्निहित है

- 8. कथन** राज्य सरकार ने स्कूल फीस बढ़ाने के पहले, सभी निजी स्कूलों के प्रबन्धन को माता/पिता की सहमति लेने के लिए कहा है।  
**पूर्वधारणाएँ** I. फीस में बढ़ोतरी करने सम्बन्धी चर्चा, करने के लिए अधिकांश निजी स्कूल के प्रबन्धन माता/पिता को बुलाएँगे।  
II. अधिकांश माता/पिता स्कूल फीस में किसी भी बढ़ोतरी के लिए सहमत नहीं होंगे।
- 9. कथन** राज्य सरकार ने जनता के सम्पर्क में रहने वाले अपने सभी कर्मचारियों को सहनशीलता और सहानुभूतिपूर्वक व्यवहार करने के अनुदेश दिए हैं।  
**पूर्वधारणाएँ** I. अन्यथा सभी सरकारी अधिकारी आम जनता को सताते रहेंगे।  
II. अधिकांश सरकारी अधिकारी निर्देशों का अनुपालन करेंगे।
- 10. कथन** मोहन ने अपनी पुत्री के विवाह के अवसर पर लगभग 200 लोगों को आमन्त्रित किया और पास के एक होटल में लगभग 200 लोगों के भोजन की व्यवस्था की।  
**पूर्वधारणाएँ** I. मोहन द्वारा निमन्त्रित बहुत-से लोग अवसर के दिन अनुपस्थित रह सकते हैं।  
II. मोहन द्वारा निमन्त्रित अधिकांश लोग विवाह समारोह में आएँगे।
- 11. कथन** स्थानीय प्रशासन ने विस्तृत सुरक्षा व्यवस्था की और स्थानीय अस्पतालों को आने वाले त्योहार के दिनों के दौरान तैयार रहने के लिए सतर्क किया।  
**पूर्वधारणाएँ** I. त्योहार के दिनों के दौरान बड़ी संख्या में भक्तगण शहर में इकट्ठे हो सकते हैं।  
II. सुरक्षाकर्मी भीड़ को नियन्त्रित करने के लिए असमर्थ होंगे।

**निर्देश** (प्र. सं. 12 और 13) नीचे दिए गए प्रत्येक प्रश्न में एक कथन दिया गया है और उसके नीचे दो पूर्वधारणाएँ। और II दी गई हैं। आप दिए गए कथन और दी गई पूर्वधारणाओं को ध्यान में रखते हुए उन दो पूर्वधारणाओं में से कौन-सी पूर्वधारणा/पूर्वधारणाएँ कथन में अन्तर्निहित है/हैं? इसका निर्णय कीजिए।

**उत्तर दीजिए**

- (a) केवल पूर्वधारणा I अन्तर्निहित है  
 (b) केवल पूर्वधारणा II अन्तर्निहित है  
 (c) न तो पूर्वधारणा I और न ही पूर्वधारणा II अन्तर्निहित है  
 (d) पूर्वधारणाएँ I और II दोनों अन्तर्निहित हैं

**12. कथन** निर्देशक के एक लिखित आश्वासन देने के बाद की कहानी ने किसी भी ऐतिहासिक तथ्यों को विकृत नहीं किया था फिल्म रिलीज हुई थी।

- पूर्वधारणाएँ** I. फिल्म कुछ ऐतिहासिक तथ्यों पर आधारित है।  
 II. किसी विशेष समुदाय से जुड़े नेताओं ने रिलीज होने वाली फिल्म का विरोध किया।

(UPSSSC विधान भवन रक्षक/वनरक्षक 2018)

**13. कथन** I. मैं सैनिकों को पसंद करता हूँ।  
 II. मैं सैनिक बनना चाहता हूँ।

- पूर्वधारणाएँ** I. मैं एक सैनिक नहीं हूँ।  
 II. मैं एक सैनिक हूँ। (RRB ग्रुप डी परीक्षा 2018)

**14. कथन** आजकल बच्चे अपने अध्यापकों से अधिक प्रभावित होते हैं।  
**पूर्वधारणाएँ** I. बच्चे अध्यापकों को अपना आदर्श मानते हैं।  
 II. बच्चों का अधिकतम समय स्कूल में व्यतीत होता है।

(UPPSC Pre 2018)

उपरोक्त कथन के आधार पर कौन-सी पूर्वधारणा/पूर्वधारणाएँ अन्तर्निहित है/हैं

- (a) केवल I अन्तर्निहित है (b) केवल II अन्तर्निहित है  
 (c) दोनों I व II अन्तर्निहित हैं। (d) इनमें से कोई नहीं

**15. कथन** गोरे रंग के लिए 'रिया कोल्ड क्रीम अपनाएँ-एक विज्ञापन  
**पूर्वधारणाएँ** I. लोग गोरे रंग के लिए क्रीम का उपयोग करना पसन्द करते हैं।  
 II. लोग आसानी से मूर्ख बनते हैं।  
 III. लोग विज्ञापन के प्रति प्रतिक्रिया करते हैं। (UPPSC Pre 2018)

उपरोक्त कथन के आधार पर कौन-सी पूर्वधारणा/पूर्वधारणाएँ अन्तर्निहित है/हैं

- (a) केवल I अन्तर्निहित है (b) I व II दोनों अन्तर्निहित हैं  
 (c) I व III दोनों अन्तर्निहित हैं (d) इनमें से कोई नहीं

**निर्देश** (प्र. सं. 16-25) निम्नलिखित प्रत्येक प्रश्न में दिए गए कथन के बाद पूर्वानुमान I और II दिए गए हैं। आपको प्रत्येक कथन और पूर्वानुमान पर विचार करने के बाद यह निश्चय करना है कि कथन में कौन-सी पूर्वधारणा निहित है?

**16. वक्तव्य** राजनीतिज्ञ लोगों के मतों से धनवान बन जाते हैं।

- पूर्वानुमान** I. लोग राजनीतिज्ञों को धनवान बनाने के लिए मत देते हैं।  
 II. राजनीतिज्ञ अपने गुणों से धनवान बन जाते हैं। (UPPSC Pre 2009)
- (a) केवल I ही अन्तर्निहित है (b) केवल II ही अन्तर्निहित है  
 (c) I और II दोनों अन्तर्निहित हैं (d) कोई भी अन्तर्निहित नहीं है

**17. कथन** औद्योगिक विकास में असुन्तलन के शिकार अधिकांश आर्थिक रूप से कमजोर पढ़े-लिखे और अनपढ़ लोग होते हैं।

- पूर्वानुमान** I. भारत में औद्योगिक विकास मुख्य रूप से राजनैतिक सोच के अनुसार हुआ है।  
 II. जनजातीय लोग सदा ही औद्योगिक विकास से प्रतिकूल रूप से प्रभावित होते हैं। (UPPSC Pre 2009)

- (a) केवल I अन्तर्निहित है  
 (b) केवल II अन्तर्निहित है  
 (c) I और II दोनों अन्तर्निहित हैं  
 (d) उपरोक्त में से कोई अन्तर्निहित नहीं है

**18. कथन** जनसंख्या विस्फोट के कारण भारत में जीवन की गुणवत्ता में गिरावट आयी है।

- पूर्वानुमान** I. जनसंख्या एवं जीवन की गुणवत्ता परस्पर सम्बन्धित है।  
 II. जीवन की गुणवत्ता का भारत में जनसंख्या से कोई वास्ता नहीं है। (UPPSC Pre 2009)

- (a) केवल II अन्तर्निहित है  
 (b) I और II दोनों अन्तर्निहित हैं  
 (c) केवल I अन्तर्निहित है  
 (d) उपरोक्त से कोई अन्तर्निहित नहीं है

**19. कथन** करन एक बहुमुखी प्रतिभा के लेखक हैं। उनके हास्य और काल्पनिक उपन्यास युवाओं में बहुत प्रसिद्ध हैं।

- पूर्वानुमान** I. करन विभिन्न लेखन शैलियों के अनुकूलन में सक्षम है।  
 II. सभी लेखक बहुमुखी प्रतिभावान होते हैं। (RRB ग्रुप डी परीक्षा 2018)

- (a) न तो I और न ही II अन्तर्निहित है  
 (b) केवल अवधारणा II अन्तर्निहित है  
 (c) I और II दोनों ही अन्तर्निहित हैं  
 (d) केवल अवधारणा I अन्तर्निहित है

**20. कथन** एक होटल के विज्ञापन में लिखा है "अमिताभ बच्चन भी अब मेंडरिन औरिंटल होटल के प्रशंसक हैं"।

- पूर्वानुमान** I. मेंडरिन औरिंटल होटल एक मंहगा होटल है।  
 II. अमिताभ बच्चन मेंडरिन औरिंटल होटल के मालिक हैं। (RRB ग्रुप डी परीक्षा 2018)

- (a) I एवं II दोनों अन्तर्निहित हैं (b) न तो I न ही II अन्तर्निहित है  
 (c) केवल धारणा I अन्तर्निहित है (d) केवल धारणा II अन्तर्निहित है

**21. कथन** मैं जब भी परेशानी में होता हूँ, प्रभु का स्मरण करता हूँ।

- पूर्वानुमान** I. प्रार्थना से समस्याएँ हल हो सकती हैं।  
 II. मनुष्य का परम कर्तव्य, प्रभु की प्रार्थना है।  
 (a) केवल I अन्तर्निहित है (b) केवल II अन्तर्निहित है  
 (c) I और II दोनों ही अन्तर्निहित हैं (d) न तो I और न ही II अन्तर्निहित है

**22. कथन** किसी शिक्षित व्यक्ति के जीवन-मूल्य, अशिक्षित व्यक्ति से भिन्न होंगे।

- पूर्वानुमान** I. शिक्षा का प्रभाव किसी व्यक्ति के जीवन मूल्यों पर पड़ता है।  
 II. एक अशिक्षित व्यक्ति के कोई मूल्य नहीं होंगे।  
 (a) I और II दोनों ही अन्तर्निहित हैं (b) केवल I अन्तर्निहित है  
 (c) केवल II अन्तर्निहित है (d) न तो I और न ही II अन्तर्निहित है

**23. कथन** भारत में निर्वाह व्यय में वृद्धि हुई है।

- पूर्वानुमान** I. पिछले कुछ समय में आवश्यक वस्तुओं के मूल्यों में वृद्धि हुई है।  
 II. बहुत-सी आराम की वस्तुएँ अब देश में अधिक मात्रा में उपलब्ध हैं।  
 (a) I और II दोनों ही अन्तर्निहित हैं (b) न तो I और न ही II अन्तर्निहित है  
 (c) केवल I अन्तर्निहित है (d) केवल II अन्तर्निहित है

**24. कथन** वर्तमान आर्थिक कठिनाई के समय में, शिक्षा तथा छोटे परिवार का आदर्श ही राष्ट्र को उन्नति दिला सकते हैं।

- पूर्वानुमान** I. शिक्षा एवं छोटे परिवार के आदर्श प्रत्यक्ष रूप से राष्ट्र की उन्नति के साथ जुड़े हुए हैं।  
 II. बड़े परिवारों के लिए शिक्षा का खर्चा उठाना कठिन है।  
 (a) केवल I अन्तर्निहित है (b) केवल II अन्तर्निहित है  
 (c) I और II दोनों ही अन्तर्निहित हैं (d) न तो I और न ही II अन्तर्निहित है

**25. कथन** विवाह-दर लगातार गिरते जाने का कारण है अपनी अलग पहचान बनाए रखने वालों की संख्या बढ़ती जा रही है।

- पूर्वानुमान** I. शादी होने पर व्यक्ति की निजी पहचान खत्म हो जाती है।  
 II. विवाहित व्यक्ति उतने सन्तुष्ट नहीं होते जितने कि अविवाहित।  
 (a) केवल I अन्तर्निहित है (b) केवल II अन्तर्निहित है  
 (c) I और II दोनों ही अन्तर्निहित हैं (d) न तो I और न ही II अन्तर्निहित है

**निर्देश** (प्र. सं. 26 और 27) नीचे दिए गए प्रत्येक प्रश्न में एक कथन दिया गया है और उसके नीचे दो पूर्वधारणाएँ। और II दी गई हैं। आप दिए गए कथन और दी गई पूर्वधारणाओं को ध्यान में रखते हुए उन दो पूर्वधारणाओं में से कौन-सी पूर्वधारणा/पूर्वधारणाएँ कथन में अन्तर्निहित है/हैं? इसका निर्णय कीजिए।

**उत्तर दीजिए**

- (a) केवल पूर्वधारणा I अन्तर्निहित है  
(b) केवल पूर्वधारणा II अन्तर्निहित है  
(c) न तो पूर्वधारणा I और न ही पूर्वधारणा II अन्तर्निहित है  
(d) पूर्वधारणाएँ I और II दोनों अन्तर्निहित हैं

**26. कथन** बहुत से युवा तनाव प्रेरित मधुमेह से ग्रस्त हैं।

**पूर्वधारणाएँ** I. तनाव के कारण मधुमेह हो सकता है।

II. केवल तनाव ही मधुमेह का कारण है। (RRB ग्रुप डी परीक्षा 2018)

**27. कथन** स्थिति पर तुरन्त कार्यवाही की आवश्यकता है।

**पूर्वधारणाएँ** I. स्थिति गम्भीर है। II. तुरन्त कार्यवाही सम्भव है।

(SSC CGL 2016)

**28. एक रिटेल स्टोर, स्टोर में अधिक ग्राहकों को आकर्षित करके उच्च बिक्री का लक्ष्य रख रहा है। उन्होंने गतिविधियों और प्रचार पर अपने विपणन बजट को बढ़ा दिया है।**

इस कथन से पहचान करें कि नीचे दी गई धारणाओं में से कौन-सा अनुमान अन्तर्निहित है? (UPSSSC सम्मिलित ग्राम पंचायत अधिकारी 2018)

- (a) उच्च विपणन खर्च, कर्मचारियों की प्रेरणा और दक्षता को बढ़ावा देगा  
(b) गतिविधियाँ और प्रचार से स्टोर में आने वालों की संख्या बढ़ेगी और अधिक ग्राहकों से तात्पर्य, अधिक खरीदारी और अधिक व्यवसाय होगा  
(c) उच्च विपणन व्यय से, विक्रेताओं के साथ वार्ता- शक्ति में सुधार और मार्जिन में वृद्धि होगी  
(d) मार्केटिंग व्यय में वृद्धि से उत्पाद की उपलब्धता में सुधार होगा और स्टॉक न होने के कारण अवसर हानि में कमी आएगी

**29. मैं उन दुकानों पर खरीदारी करना पसन्द करता हूँ, जिनमें अधिक ऑफर और छूट मिलती हैं, इसलिए मैं जीमार्ट पर अधिक और ब्लिस बाजार में कम खरीदारी करना चुनता हूँ।**

इस कथन से पहचान करें कि नीचे दी गई धारणाओं में से कौन-सा अनुमान अन्तर्निहित है? (UPSSSC सम्मिलित ग्राम पंचायत अधिकारी 2018)

- (a) जीमार्ट और ब्लिस बाजार दोनों में अधिक ऑफर और छूट दी जाती हैं  
(b) ब्लिस बाजार में कोई ऑफर और छूट नहीं है  
(c) जीमार्ट में ब्लिस बाजार की तुलना में अधिक ऑफर और छूट है  
(d) ब्लिस बाजार में, जीमार्ट की तुलना में अधिक ऑफर और छूट है

**30. निम्नलिखित कथनों से आप क्या अनुमान निकालेंगे?**

मैंने बहुत से पौधों की जड़ों का प्रेक्षण किया है। देखा गया कि इन सभी पौधों की जड़ें नीचे की ओर बढ़ती हैं।

(UPSSSC लोअर सबऑर्डिनेट II भर्ती परीक्षा 2017)

- (a) मैं एक वनस्पति-शास्त्री हूँ  
(b) कुछ पौधों की जड़ें नीचे की ओर बढ़ती हैं  
(c) एक पौधे की जड़ें नीचे की ओर बढ़ती हैं  
(d) अधिकांश पौधों की जड़ें नीचे की ओर बढ़ती हैं

**निर्देश** (प्र. सं. 31-35) नीचे दिए गए प्रत्येक प्रश्न में एक कथन दिया गया है और उसके नीचे दो पूर्वधारणाएँ। और II दी गई हैं। आप दिए गए कथन और दी गई पूर्वधारणाओं को ध्यान में रखते हुए उन दो पूर्वधारणाओं में से कौन-सी पूर्वधारणा/पूर्वधारणाएँ कथन में अन्तर्निहित है/हैं? इसका निर्णय कीजिए।

**उत्तर दीजिए**

(UPPSC Pre 2010)

- (a) केवल पूर्वधारणा I अन्तर्निहित है  
(b) केवल पूर्वधारणा II अन्तर्निहित है  
(c) न तो पूर्वधारणा I और न ही पूर्वधारणा II अन्तर्निहित है  
(d) पूर्वधारणाएँ I और II दोनों अन्तर्निहित हैं

**31. कथन** सिविक निकाय ने शहर के एक अलग-अलग हिस्से पर स्थित तट पर एक बड़ा नोटिस बोर्ड लगाया, "पिछले कुछ महीनों के दौरान समुद्र में तैरते समय कई पिकनिक मनाने वाले डूब गए।"

**पूर्वधारणाएँ** I. हो सकता है पिकनिक मनाने वाले नोटिस को नजरअंदाज करें और समुद्र में जाने का जोखिम लेते रहें।  
II. हो सकता है पिकनिक मनाने वाले इसे पढ़ लें और समुद्र में जाते समय सावधान रहें।

**32. कथन** हाल में सरकार ने सार्वजनिक क्षेत्र के सभी बैंकों को ₹ 25 लाख तक के आवास ऋणों पर ब्याज की दर घटाने के लिए कहा है।

**पूर्वधारणाएँ** I. हो सकता है सार्वजनिक क्षेत्र के बैंक ₹ 25 लाख तक के सभी आवास ऋणों पर ब्याज दर घटा दें।

II. हो सकता है लोग सरकार के फैसले का अनुचित लाभ उठाएँ।

**33. कथन** स्थानीय अस्पताल ने प्रमुख प्रवेश द्वार पर नोटिस लगाया कि अस्पताल, इलाके में रहने वाले लोगों के कैसर का पता लगाने के लिए मुफ्त जाँच करेगा।

**पूर्वधारणाएँ** I. हो सकता है इलाके में रहने वाले लोग बड़ी संख्या में अस्पताल द्वारा दी जा रही मुफ्त जाँच का लाभ उठाएँ।

II. हो सकता है इस काम पर लगाया गया अस्पताल का स्टाफ जाँच के लिए आने वाले लोगों की भीड़ को सम्भाल लेगा।

**34. कथन** सरकार ने गरीबी रेखा से नीचे रहने वाले प्रत्येक परिवार को अगले तीन महीने तक 3 किग्रा खाद्यान्न ₹ 5 प्रति किग्रा की नाम मात्र कीमत पर वितरित करने का निर्णय लिया है।

**पूर्वधारणाएँ** I. सरकार के पास पूरी अवधि के दौरान खाद्यान्न वितरित करने का पर्याप्त स्टॉक है।

II. हो सकता है गरीबी रेखा से नीचे रहने वाले परिवार ₹ 5 प्रति किग्रा की दर से खाद्यान्न खरीदने में समर्थ हो सकें।

**35. कथन** क्रिकेट निकाय ने टूर्नामेंट के फाइनल मैच को देश के सबसे बड़े स्टेडियम में कराने का फैसला किया, जिसमें एक लाख से अधिक दर्शक बैठ सकते हैं।

**पूर्वधारणाएँ** I. हो सकता है अधिकांश टिकट बिक जाएँ, जिससे क्रिकेट निकाय को भारी आमदनी हो।

II. हो सकता है अधिकांश दर्शक स्टेडियम जाने के बजाय अपने-अपने घरों में TV पर मैच देखना पसन्द करें।

**निर्देश** (प्र. सं. 36-40) नीचे दिए गए प्रत्येक प्रश्न के पहले एक कथन है और उसके नीचे दो पूर्वधारणाएँ। और II दोनों दी गई हैं। आपको दिए गए कथन पर विचार करके तय करना है कि कौन-सी पूर्वधारणा कथन में, अन्तर्निहित है। निम्नलिखित विकल्पों में से एक सही उत्तर चुनिए। (MPPSC Pre 2014)

**36. कथन** एक कम्पनी के प्रबन्धन ने अपने सभी कर्मचारियों से अपनी वार्षिक आय और परिसम्पत्तियों को घोषित करने को कहा, परन्तु कर्मचारी संगठन ने इस माँग को कड़ाई से टुकराने का निश्चय किया।

**पूर्वधारणाएँ** I. कर्मचारियों के पास कोई अवैध आय नहीं है।

II. संगठन चाहता है कि सर्वोच्च प्रबन्धन अधिकारी पहले अपनी परिसम्पत्ति की घोषणा करके उदाहरण प्रस्तुत करें।

- (a) केवल पूर्वधारणा I सही है  
(b) केवल पूर्वधारणा II सही है  
(c) दोनों पूर्वधारणाएँ सही हैं  
(d) न तो पूर्वधारणा I और न ही II सही है

**37. कथन** पूरे विश्व में मौसम में परिवर्तन से उत्पादन में कमी और जनसंख्या में वृद्धि के कारण खाद्यान्न की कमी एक गम्भीर मुद्दा बनने वाली है।

**पूर्वधारणाएँ** I. खाद्यान्न की कीमतों में बढ़ोतरी सम्भव है।

II. मौसम में परिवर्तन एक गम्भीर मुद्दा है।

- (a) केवल पूर्वधारणा I सही है  
(b) केवल पूर्वधारणा II सही है  
(c) दोनों पूर्वधारणाएँ सही हैं  
(d) न तो पूर्वधारणा I और न ही II सही है

- 38. कथन** पाँच महीनों में अपना धन दोगुना कीजिए—एक विज्ञापन।  
**पूर्वधारणाएँ** I. आशवासन असली नहीं है।  
 II. लोग अपने धन में वृद्धि चाहते हैं।  
 (a) केवल पूर्वधारणा I अन्तर्निहित है  
 (b) केवल पूर्वधारणा II अन्तर्निहित है  
 (c) I या II में से एक ही अन्तर्निहित है  
 (d) न तो I और न ही II अन्तर्निहित है
- 39. कथन** आवास समिति के अध्यक्ष और सचिव ने अपने सदस्यों से निवेदन किया कि जल का किफायत से उपयोग करें, जिससे समिति जल-कर में बचत कर सके।  
**पूर्वधारणाएँ** I. समिति के अधिकांश सदस्य निवेदन पर अमल करेंगे।  
 II. जहाँ भी सम्भव हो, खर्च को कम करना वांछित है।  
 (a) केवल पूर्वधारणा I अन्तर्निहित है  
 (b) केवल पूर्वधारणा II अन्तर्निहित है  
 (c) I या II में से एक ही अन्तर्निहित है  
 (d) न तो I और न ही II अन्तर्निहित है
- 40. कथन** बच्चे की आयु 5 वर्ष के लगभग होने पर उसको विद्यालय में प्रवेश करा देना चाहिए।  
**पूर्वधारणाएँ** I. इस आयु के होने पर बच्चे का उचित विकास होता है और वे सीखने को तैयार होते हैं।  
 II. विद्यालय 6 वर्ष से बड़े बच्चों को दाखिला नहीं देते।  
 (a) केवल पूर्वधारणा I अन्तर्निहित है  
 (b) केवल पूर्वधारणा II अन्तर्निहित है  
 (c) I या II में से एक ही अन्तर्निहित है  
 (d) न तो I और न ही II अन्तर्निहित है
- निर्देश** (प्र. सं. 41-44) नीचे दिए गए प्रत्येक प्रश्न में एक कथन दिया गया है और उसके नीचे दो पूर्वधारणाएँ I और II दी गई हैं। आप दिए गए कथन और दी गई पूर्वधारणाओं को ध्यान में रखते हुए उन दो पूर्वधारणाओं में से कौन-सी पूर्वधारणा/पूर्वधारणाएँ कथन में अन्तर्निहित हैं/हैं? इसका निर्णय कीजिए।
- उत्तर दीजिए**  
 (a) केवल पूर्वधारणा I अन्तर्निहित है  
 (b) केवल पूर्वधारणा II अन्तर्निहित है  
 (c) न तो पूर्वधारणा I और न ही पूर्वधारणा II अन्तर्निहित है  
 (d) पूर्वधारणाएँ I और II दोनों अन्तर्निहित हैं
- 41. कथन** एक राष्ट्रीय बैंक ने राष्ट्रीय दैनिक में एक विज्ञापन जारी किया कि पात्र उम्मीदवार चार्टर्ड अकाउण्टेंट के 100 पदों के लिए आवेदन करें।  
**पूर्वधारणाएँ** I. पात्र चार्टर्ड अकाउण्टेंट इस विज्ञापन का प्रत्युत्तर देंगे।  
 II. राष्ट्रीयकृत बैंक में नियुक्ति चाहने वाले पात्र चार्टर्ड अकाउण्टेंट पर्याप्त संख्या में होंगे। (UPPSC Pre 2013)
- 42. कथन** मानसून की शुरुआत से पहले नगरपालिका प्राधिकरण ने घोषणा की कि मानसून के दौरान शहर के रास्तों में गड्ढे नहीं होंगे।  
**पूर्वधारणाएँ** I. रास्तों की इतनी अच्छी तरह से मरम्मत की गई थी कि पुनः गड्ढे नहीं होंगे।  
 II. पुनः गड्ढे हो जाने पर भी लोग शिकायत नहीं करेंगे।
- 43. कथन** "हमारा यूरोप हॉलिडे पैकेज देश के भीतर के कुछ हॉलिडे पैकेजों से सस्ता है।" एक भारतीय यात्रा कम्पनी का विज्ञापन।  
**पूर्वधारणाएँ** I. तुल्य लागत पर देश के भीतर यात्रा करने के बजाय लोग विदेश यात्रा पसन्द करेंगे।  
 II. ऐसे विज्ञापनों से जानकारी पाने के बाद लोग सामान्यतः अपने यात्रा सम्बन्धी निर्णय लेते हैं।
- 44. कथन** थोक बाजार में कम कीमतों पर सब्जियाँ नहीं मिलने के कारण खुदरा सब्जी बेचने वालों ने सब्जियों की कीमतें लगभग 20% बढ़ा दीं।  
**पूर्वधारणाएँ** I. लोग अधिक कीमतों पर सब्जियाँ खरीदना पूर्णतः बन्द कर देंगे।  
 II. अब भी लोग खुदरा बेचने वालों से सब्जियाँ खरीदेंगे।

**निर्देश** (प्र. सं. 45-49) नीचे दिए गए प्रत्येक प्रश्न में एक कथन तथा उसके बाद तीन पूर्वधारणाएँ I, II तथा III दी गई हैं। पूर्वधारणा से तात्पर्य किसी बात को मान लेना अथवा गृहीत समझ लेना है। आपको कथन और उसके बाद की पूर्वधारणाओं पर विचार करना है तथा निश्चित करना है कि इस कथन में कौन-सी पूर्वधारणा अन्तर्निहित हैं, उसके बाद यह निर्णय करें कि कौन-सा उत्तर (a), (b), (c), (d) और (e) सही है? (SBI PO 2000)

- 45. कथन** "घर में रहते हुए एक व्यवसायी बनने का दुर्लभ अवसर"—एक कम्प्यूटर कम्पनी का कम्प्यूटर शिक्षित गृहणियों के लिए विज्ञापन।  
**पूर्वधारणाएँ** I. कुछ गृहणियाँ साथ-ही-साथ व्यवसायी भी बनना चाहती हैं।  
 II. कम्प्यूटर व्यवसाय तेजी से बढ़ रहा है।  
 III. एक ही साथ गृहणी एवं व्यवसायी बनना सम्भव है।  
 (a) I और II दोनों (b) II और III दोनों  
 (c) I और III दोनों (d) केवल II  
 (e) इनमें से कोई नहीं
- 46. कथन** भारत के आर्थिक विकास को, बढ़ी हुई औद्योगिक तथा वाहनों के प्रदूषण की भयंकर कीमत चुकानी पड़ रही है।  
**पूर्वधारणाएँ** I. औद्योगिक समाज में प्रदूषण उसका एक भाग है।  
 II. भारतीय आर्थिक विकास केवल औद्योगिक विकास पर निर्भर है।  
 III. कोई भी देश काबू पाने योग्य कुपरिणामों के साथ आर्थिक विकास का इच्छुक होता है।  
 (a) केवल I (b) केवल II  
 (c) I और III (d) केवल III  
 (e) इनमें से कोई नहीं
- 47. कथन** समाज के सर्वाधिक निर्धन वर्गों का आवश्यकताओं के अधिक समुचित तकनीकी विकास प्रयासों को और विस्तारित करने की जरूरत है।  
**पूर्वधारणाएँ** I. यदि समुचित प्रयास किए जाएँ तो कुछ भी असम्भव नहीं है।  
 II. समाज के विभिन्न वर्गों के लिए टेक्नालॉजी की आवश्यकताएँ भी भिन्न-भिन्न हैं।  
 III. समाज में विभिन्न आर्थिक वर्गों के लिए समुचित टेक्नालॉजी विकसित करना सम्भव है।  
 (a) केवल I (b) केवल III  
 (c) केवल II (d) II और III दोनों  
 (e) इनमें से कोई नहीं
- 48. कथन** "हमारी कम्पनी की यह विशेषता है कि वह भारत में एकमात्र एवं संसार में द्वितीय ऐसी कम्पनी है, जिसने हमारे क्षेत्र में ISO 9002 का गुणवत्ता प्रमाण-पत्र जीता है"—'X' कम्पनी के अध्यक्ष का वक्तव्य।  
**पूर्वधारणाएँ** I. कम्पनी 'X' के व्यापार क्षेत्र में बहुत-सी कम्पनियाँ नहीं थीं।  
 II. कम्पनी 'X' के व्यापार के क्षेत्र में ISO 9002 प्राप्त करना कोई आसान नहीं है।  
 III. कम्पनी 'X' अपने व्यापार के विस्तार की इच्छुक है।  
 (a) केवल I (b) केवल II  
 (c) केवल II (d) II और III  
 (e) इनमें से कोई नहीं
- 49. कथन** किसी व्यक्ति की क्षमता के विकास में सहकारिता एवं सामाजिक सम्बन्ध का बड़ा योगदान रहता है।  
**पूर्वधारणाएँ** I. प्रत्येक समाज सम्पन्न होता है।  
 II. व्यक्ति अपनी क्षमता के विकास का इच्छुक रहता है।  
 III. समाज में सहकारिता का वातावरण निर्मित करना तथा उसकी देखभाल करना सम्भव है।  
 (a) II और III दोनों  
 (b) II और I दोनों  
 (c) I और III दोनों  
 (d) केवल II  
 (e) उपरोक्त में से कोई नहीं



**निर्देश** (प्र. सं. 50-53) नीचे दिए प्रत्येक प्रश्न में एक कथन और उसके बाद तीन पूर्वधारणाएँ I, II और III दी गई हैं। किसी चीज का अनुमान लगाना या बिना प्रमाण के मान लेना पूर्वधारणा कहलाता है। आपको कथन और उसके बाद दी गई पूर्वधारणाओं पर विचार करना है और फिर तय करना है कि कौन-सी पूर्वधारणा कथन में अन्तर्निहित है? (SBI PO 2010)

**50. कथन** सरकार ने पूरे देश के कई ब्लॉकों में हाईवे के निर्माण कार्य का निजी संस्थाओं को बिल्ड-ऑपरेट-ट्रान्सफर आधार पर नीलामी करने का निर्णय किया है।

उपरोक्त कथन में निम्नलिखित में से कौन-सी पूर्वधारणाएँ अन्तर्निहित है/हैं?

- पूर्वधारणाएँ**
- I. हो सकता है पर्याप्त संख्या में निजी संस्थाएँ सरकार की नीलामी की अधिसूचना का उत्तर न दें।
  - II. देश की कई निजी संस्थाएँ यथोचित समय के भीतर हाईवे का निर्माण करने में समर्थ हैं।
  - III. हो सकता है सरकार के बिल्ड-ऑपरेट-ट्रान्सफर वाले प्रस्ताव का निजी संस्थाओं को वित्तीय लाभ हो।
- (a) I और II दोनों अन्तर्निहित हैं (b) II और III दोनों अन्तर्निहित हैं  
(c) केवल II अन्तर्निहित है (d) I और III दोनों अन्तर्निहित हैं  
(e) इनमें से कोई नहीं

**51. कथन** देश के विश्वविद्यालय को नियन्त्रित करने वाले सर्वोच्च निकाय ने सभी तकनीकी कोर्सों के पाठ्यक्रमों को संशोधित करने का निर्णय लिया है, ताकि उन्हें उद्योग की मौजूदा जरूरतों के प्रति एकाग्र किया जा सके जिससे तकनीकी ग्रेजुएट वर्तमान समय की तुलना में अधिक रोजगार योग्य हो सकें।

उपरोक्त कथन में निम्नलिखित में से कौन-सी पूर्वधारणाएँ अन्तर्निहित है/हैं?

- पूर्वधारणाएँ**
- I. हो सकता है विभिन्न विश्वविद्यालयों से सम्बद्ध तकनीकी कॉलेज सर्वोच्च निकाय के फैसले का स्वागत न करें और वर्तमान में चल रहे पाठ्यक्रम को ही जारी रखें।
  - II. हो सकता है उद्योग सर्वोच्च निकाय के फैसले का स्वागत करे और इन कॉलेजों से की जाने वाली अपनी भर्ती को बढ़ा दे।
  - III. हो सकता है सरकार सर्वोच्च निकाय को सभी कॉलेजों में उनके फैसले को लागू करने की अनुमति न दे, क्योंकि इससे अव्यवस्था फैल सकती है।
- (a) कोई अन्तर्निहित नहीं है (b) केवल I अन्तर्निहित है  
(c) केवल II अन्तर्निहित है (d) केवल III अन्तर्निहित है  
(e) I और II दोनों अन्तर्निहित हैं

**52. कथन** खतरे को ध्यान में रखते हुए सरकार के उच्च अधिकारी के दौरे के लिए पुलिस प्राधिकरण ने सारे इलाके को सारा दिन घेरे रखा और सभी वाहनों की आवाजाही को रोक दिया और इलाके के सभी निवासियों को अपने-अपने घर से बाहर आने-जाने को सीमित रखने की सलाह दी।

उपरोक्त कथन में निम्नलिखित में से कौन-सी पूर्वधारणाएँ अन्तर्निहित है/हैं?

- पूर्वधारणाएँ**
- I. हो सकता है पुलिस के कार्मिक इलाके में वाहनों की आवाजाही को न रोक सकें और सशस्त्र बलों से सहायता माँगे।
  - II. हो सकता है इलाके में रह रहे लोग असुविधा से बचने के लिए अपने-अपने घर से बाहर न निकलें।
  - III. हो सकता है सरकारी अधिकारी इलाके के लोगों पर अपने-अपने घर से बाहर आने पर लगी रोक को हटाने का अनुरोध पुलिस प्राधिकरण से करें।
- (a) कोई अन्तर्निहित नहीं है (b) केवल I अन्तर्निहित है  
(c) केवल II अन्तर्निहित है (d) केवल III अन्तर्निहित है  
(e) II और III दोनों अन्तर्निहित हैं

**53. कथन** एयरलाइन्स ने अपने सभी वास्तविक यात्रियों से अनुरोध किया है कि वे अपने घर से चलने से पहले फ्लाइट परिचालन की स्थिति जाँच लें, क्योंकि भारी कोहरे से फ्लाइटों के सामान्य परिचालन में भारी कठिनाई आ रही है।

उपरोक्त कथन में निम्नलिखित में से कौन-सी पूर्वधारणाएँ अन्तर्निहित है/हैं?

- पूर्वधारणाएँ**
- I. हो सकता है अधिकांश यात्री एयरपोर्ट के लिए अपनी यात्रा शुरू करने से पहले फ्लाइट की स्थिति की जाँच कर लें।
  - II. हो सकता है सरकार एयरलाइन कम्पनी द्वारा जारी नोटिस पर गम्भीर आपत्ति करे।
  - III. हो सकता है अधिकांश यात्री अपने टिकट रद्द करा दें और स्थिति के सामान्य होने तक अपनी यात्रा स्थगित कर दें।
- (a) कोई अन्तर्निहित नहीं है (b) केवल I अन्तर्निहित है  
(c) केवल II अन्तर्निहित है (d) केवल III अन्तर्निहित है  
(e) I और III दोनों अन्तर्निहित हैं

**निर्देश** (प्र. सं. 54 और 55) नीचे दिए गए प्रत्येक प्रश्न में एक कथन और चार पूर्वधारणाएँ दी गई हैं। दिए गए कथन का अवलोकन कर सही अवधारणा का चुनाव करें।

**उत्तर दीजिए**

- (a) सभी अन्तर्निहित हैं (b) I और II दोनों अन्तर्निहित हैं  
(c) II और III दोनों अन्तर्निहित हैं (d) II और IV दोनों अन्तर्निहित हैं

**54. कथन** सरकार ने घरेलू और अन्तर्राष्ट्रीय कीमतों के बीच के अन्तर को आंशिक रूप से कम करने के लिए पेट्रोल और डीजल की कीमतों में लगभग ₹ 3 प्रति लीटर की वृद्धि करने का निर्णय किया है।

- पूर्वधारणाएँ**
- I. तेल कम्पनियाँ क्रय और विक्रय मूल्य में घाटे को उठा नहीं सकेंगी।
  - II. लोग देशभर में मूल्य वृद्धि के खिलाफ आन्दोलन शुरू कर सकते हैं।
  - III. हो सकता है कि तेल कम्पनियाँ सरकार के मामूली मूल्य वृद्धि के निर्णय से सहमत न हों।
  - IV. हो सकता है कि देशवासी वाहनों का इस्तेमाल करना बन्द कर दें।

**55. कथन** “यदि आप यूरोप में शानदार छुट्टियाँ मनाना चाहते हैं, तो हमारे खास यूरो पैकेज में शामिल हो जाइए”—एक भारतीय समाचार-पत्र में ट्रेवल एजेंसी का विज्ञापन।

- पूर्वधारणाएँ**
- I. बहुत-से भारतीय छुट्टियाँ मनाने के लिए यूरोपीय देशों की यात्रा करते हैं।
  - II. भारत में अन्य ट्रेवल एजेंसियाँ हैं, जो यूरोप के लिए हॉलिडे टूर आयोजित करती हैं।
  - III. बहुत-से लोग अभी-भी अन्य ट्रेवल एजेंसियों के जरिए यूरोप की यात्रा करते हैं।
  - IV. विज्ञापन देखकर बहुत-से लोग यात्रा सम्बन्धी जानकारी लेने के लिए सम्पर्क करेंगे।

**निर्देश** (प्र. सं. 56) दिए गए प्रश्न में एक कथन दिया गया है और उसके नीचे दो पूर्वधारणाएँ I और II दी गई हैं। आप दिए गए कथन और दी गई पूर्वधारणाओं को ध्यान में रखते हुए, उन दो पूर्वधारणाओं में से कौन-सी पूर्वधारणाएँ/पूर्वधारणाएँ कथन में अन्तर्निहित है/हैं? (SBI PO Main 2018)

**56. कथन** “सावधान! पुनःनिर्मित रंगीन प्लास्टिक के थैलों में हानिकारक वर्णक होते हैं, जो भोजन के कणों के सम्पर्क में आने से यह भोजन के सेवन को अयोग्य बना देता है, जिससे फूड पोज़न, एलर्जी और कई बार गम्भीर स्थिति में मृत्यु भी हो जाती है। एक वैज्ञानिक”

- पूर्वधारणाएँ**
- I. गैर-डिस्पोजेबल प्रकृति प्लास्टिक की थैलियों को पर्यावरण के लिए खतरा बनाती हैं।
  - II. पुनःनिर्मित रंगीन प्लास्टिक की थैलियों का प्रयोग खतरनाक है और इसका मानव जीवन पर व्यापक प्रभाव पड़ता है।
- (a) केवल I (b) दोनों I और II  
(c) केवल II (d) या तो I या II  
(e) इनमें से कोई नहीं

57. कथन नवीनतम शोध के अनुसार, “कुछ लोग रंग के आधार पर नस्लवादी आस्थाओं को खुले तौर पर स्वीकार करते हैं, लेकिन कई मनोवैज्ञानिक दावा करते हैं कि हम में से अधिकांश अनजाने में नस्लवादी हैं। हमारे अन्दर वे विचार हैं, जिन्हें “अन्तर्निहित पूर्वाग्रह” कहा जाता है।  
(SBI PO Main 2018)

उपर्युक्त कथन में दी गई जानकारी के आधार पर, निम्न में से कौन-सा शब्द “अन्तर्निहित पूर्वाग्रह” को सटीक रूप से परिभाषित करता है?

- I. काले लोगों की तुलना में सफेद लोगों को मामूली सी ऑटोमेटिक वरीयता।
- II. काले लोगों की तुलना में सफेद लोगों को वरीयता।
- III. रंग के आधार पर किसी विशेष समुदाय के खिलाफ भेदभाव करना।
  - (a) केवल I
  - (b) दोनों II और III
  - (c) केवल II
  - (d) केवल III
  - (e) उपरोक्त में से कोई नहीं

## उत्तर सहित व्याख्या

1. (d) पूर्वधारणाएँ। और II दोनों ही अन्तर्निहित हैं, क्योंकि कथनानुसार केन्द्र का प्रस्ताव बिना शर्त के है। अतः केन्द्र की पूर्वधारणा है कि उल्फा प्रस्ताव स्वीकार करेगा जिससे केन्द्र वार्ता करना चाहता है।
2. (b) केवल पूर्वधारणा II अन्तर्निहित है, क्योंकि परिवहन निगम की विभिन्न मार्गों पर वातानुकूलित बसें शुरू करने से पहले यही अभिधारणा रही होगी कि लोग अपने कार्यस्थल पर जाने के लिए बसों का विकल्प चुनेंगे। पूर्वधारणा I में बात अधिकांश लोगों की हो रही है, इसलिए यह अन्तर्निहित नहीं है।
3. (b) केवल पूर्वधारणा II अन्तर्निहित है, क्योंकि किताबों की दुकानों का शुद्ध लाभ कम हो रहा है, किताबों की बिक्री कम हो रही है तथा दुकानों का किराया भी बढ़ रहा है, लेकिन इससे यह सिद्ध नहीं होता है कि लोगों में पढ़ने की आदत कम हो रही है। इसलिए पूर्वधारणा I अन्तर्निहित नहीं है।
4. (d) शहर के प्रसिद्ध कॉलेज द्वारा चलाए जाने वाले प्रोफेशनल कोर्सेस में दाखिला चाहने वाले सभी आवेदकों को दाखिला मिलना सम्भव नहीं है तथा यह भी सम्भव है कि दाखिले की प्रक्रिया सभी आवेदकों को उचित न लगे। अतः न तो पूर्वधारणा I और न ही पूर्वधारणा II अन्तर्निहित हैं।
5. (e) पूर्वधारणाएँ। और II दोनों अन्तर्निहित हैं, क्योंकि यह भी सम्भव है कि विदेशी उच्चाधिकारियों के दौरे के दौरान लोग शहर में किसी भी स्थान पर इकट्ठा होने से बचें तथा यह भी सम्भव है कि लोग निषेधात्मक आदेशों को नजरअंदाज करके इकट्ठे हों।
6. (a) कथन के रूप में चेतावनी दी गई है कि शराब का सेवन स्वास्थ्य के लिए हानिकारक है। इससे यह अनुमान नहीं निकलता है कि चेतावनी की आवश्यकता नहीं है साथ ही यह अनुमान भी नहीं लगता है कि शराब का सेवन ना करने वाले लोग स्वस्थ रहते हैं।
7. (d) दिए गए कथन से यह स्पष्ट रूप से कहा जा सकता है कि एसोसिएशन अभियान में असफल रही है, परन्तु हम यह नहीं कह सकते कि स्थानीय निवासी अपने अपार्टमेंट को साफ नहीं रखना चाहते।
8. (b) केवल पूर्वधारणा II अन्तर्निहित है, क्योंकि अधिकांश माता-पिता स्कूल की फीस में किसी भी प्रकार की बढ़ोतरी के लिए सहमत नहीं होंगे, क्योंकि स्कूल की फीस में बढ़ोतरी से फैमिली बजट पर प्रभाव पड़ेगा।

9. (a) दिए गए कथन से स्पष्ट है कि राज्य सरकार के निर्देश के बाद सरकारी कर्मचारी आम जनता के साथ सहनशीलता और सहानुभूतिपूर्वक व्यवहार करेंगे। अतः केवल पूर्वधारणा I अन्तर्निहित है।
10. (b) मोहन द्वारा अपनी पुत्री के विवाह के अवसर पर 200 लोगों को आमन्त्रित करने से स्पष्ट है कि अधिकांश लोग विवाह समारोह में आएंगे। अतः केवल पूर्वधारणा II अन्तर्निहित है।
11. (a) कथन से स्पष्ट है कि त्यौहार के दिनों के दौरान बड़ी संख्या में भक्तगण शहर में इकट्ठे होंगे। जबकि सुरक्षाकर्मियों द्वारा भीड़ नियन्त्रण के बारे में कथन में कोई जिक्र नहीं है। अतः केवल पूर्वधारणा I अन्तर्निहित है।
12. (a) धारणा I दिए गए कथन में अन्तर्निहित है जबकि धारणा II कथन में अन्तर्निहित नहीं है। अतः विकल्प (a) सही है।
13. (a) कथन I से, मैं सैनिकों को पसन्द करता हूँ। कथन II से, मैं सैनिक बनना चाहता हूँ। धारणा I से, मैं एक सैनिक नहीं हूँ, जो अन्तर्निहित है क्योंकि वह सैनिकों को पसन्द करता है और बनना चाहता है। धारणा II से, मैं एक सैनिक हूँ, जोकि अनुसरण नहीं करता है।
14. (c) कथन से स्पष्ट है कि आजकल बच्चे अपने अध्यापकों से अधिक प्रभावित होते हैं। उनका अधिकतर समय स्कूल में ही बीतता है तथा वे अध्यापकों को अपना आदर्श भी मानते हैं। अतः दोनों ही पूर्वधारणाएँ अन्तर्निहित हैं।
15. (c) कथन से स्पष्ट है कि लोग विज्ञापन के प्रति प्रतिक्रिया करते हैं तथा यह भी सत्य है कि गेरे रंग के लिए क्रीम का उपयोग करना पसन्द करते हैं। अतः पूर्वधारणा I व III दोनों अन्तर्निहित हैं।
16. (d) दिए गए कथन से यह परिलक्षित होता है कि राजनीतिज्ञ लोगों के मतों से जीत जाते हैं। अतः कोई भी पूर्वानुमान कथन में अन्तर्निहित नहीं है।
17. (d) दिए गए कथन से स्पष्ट है कि औद्योगिक विकास केवल राजनैतिक सोच के अनुसार नहीं होता। सभी लोग इससे किसी-न-किसी रूप में प्रभावित होते हैं। अतः कोई भी पूर्वधारणा कथन में अन्तर्निहित नहीं है।
18. (c) चूँकि कथन में कहा गया है कि जनसंख्या विस्फोट के कारण भारत में जीवन की गुणवत्ता में गिरावट आई है। इसलिए यह स्पष्ट पूर्वधारणा बनती है कि जनसंख्या एवं जीवन की गुणवत्ता परस्पर सम्बन्धित है।

19. (d) दिए गए कथन के अनुसार, करन विभिन्न लेखनशैली के अनुकूलन में सक्षम है, लेकिन यह आवश्यक नहीं की सभी लेखक बहुमुखी प्रतिभावान हों। अतः केवल अवधारणा I अन्तर्निहित है।
20. (b) दिए गए कथन में न तो होटल के महंगे होने की बात कही गई है और न ही कथन से यह अनुमान लगाया जा सकता है कि अमिताभ बच्चन होटल के मालिक हैं। अतः न तो I न ही II कथन में अन्तर्निहित है।
21. (d) समस्याएँ प्रयास करने से हल होती हैं न कि प्रार्थना मात्र से एवं प्रभु प्रार्थना मानव का परम पुनीत कर्तव्य अवश्य है, परन्तु इस कथन से दिए गए वक्तव्य को निकालने में सहायता नहीं मिलती है। अतः न तो पूर्वानुमान I और न ही II प्रदत्त वक्तव्य में अन्तर्निहित है।
22. (b) शिक्षा का प्रभाव व्यक्ति के जीवन मूल्यों पर अवश्य पड़ता है, परन्तु अशिक्षित व्यक्ति का कोई जीवन मूल्य नहीं होगा ऐसा कहना अनुचित है एवं प्रदत्त वक्तव्य से साम्य स्थापित कर पाने में असमर्थ है। अतः प्रदत्त वक्तव्य में मात्र पूर्वानुमान I अन्तर्निहित है।
23. (a) निर्वाह व्यय से यहाँ तात्पर्य किसी व्यक्ति द्वारा स्वयं पर जीवन निर्वाह हेतु किए गए औसत व्यय से है। निर्वाह व्यय की वृद्धि में मूल्य वृद्धि एवं वस्तुओं की सहज उपलब्धता ही दोनों महत्वपूर्ण भूमिका निभाते हैं। अतः प्रदत्त वक्तव्य में पूर्वानुमान I और II दोनों ही अन्तर्निहित हैं।
24. (a) पूर्वानुमान I से प्रदत्त वक्तव्य स्पष्ट परिलक्षित हो रहा है, परन्तु पूर्वानुमान II की विषयवस्तु का प्रतिबिम्ब प्रदत्त वक्तव्य में स्पष्ट रूप से नहीं हो रहा है।
25. (a) विवाह पश्चात् व्यक्ति की निजी पहचान समाप्त हो जाती है ऐसा प्रदत्त वक्तव्य में स्पष्ट रूप से उल्लिखित है, परन्तु विवाहित या अविवाहित व्यक्ति की सन्तुष्टि के सन्दर्भ में वक्तव्य में जानकारी का अभाव है। अतः मात्र पूर्वानुमान I ही प्रदत्त वक्तव्य में अन्तर्निहित है।
26. (a) कथनानुसार, ‘बहुत से युवा तनाव प्रेरित मधुमेह से ग्रस्त हैं।’ इससे यह स्पष्ट होता है कि तनाव के कारण मधुमेह हो सकता है। इस प्रकार अवधारणा I कथन में अन्तर्निहित है, जबकि अवधारणा II कथन में अन्तर्निहित नहीं है, क्योंकि केवल तनाव ही मधुमेह का कारण नहीं है।
27. (d) दोनों पूर्वधारणाएँ सही हैं। स्थिति गम्भीर है। इसलिए ही तुरन्त कार्यवाही की आवश्यकता होगी और तुरन्त कार्यवाही सम्भव है, इसी कारण से तुरन्त कार्यवाही के लिए बोला गया है।

28. (b) कथनानुसार रिटेल स्टोर ने अधिक ग्राहकों को आकर्षित करने हेतु अपना विपणन बजट बढ़ा दिया है, इससे यह अनुमान लगाया जा सकता है। गतिविधियाँ और प्रचार से स्टोर में आने वालों की संख्या बढ़ेगी और अधिक ग्राहकों से तात्पर्य, अधिक खरीदारी और अधिक व्यवसाय होगा।
29. (c) प्रश्न में दिए गए कथन के आधार पर स्पष्ट होता है कि जीमार्ट में ब्लिस बाजार की तुलना में अधिक ऑफर और छूट हैं।
30. (c) दिए गए कथन से यह अनुमान लगता है, कि एक पौधे की जड़ें नीचे की ओर बढ़ती हैं।
31. (b) सिविक निकाय द्वारा नोटिस बोर्ड लगाए जाने के फलस्वरूप हो सकता है कि पिकनिक मनाने वाले इसे पढ़ लें और समुद्र में जाते समय सावधान रहें। अतः केवल पूर्वधारणा ॥ अन्तर्निहित है।
32. (a) सरकार द्वारा सार्वजनिक क्षेत्र के सभी बैंकों को ₹ 25 लाख तक के आवास ऋणों पर ब्याज दर घटाने को कहा गया है, हो सकता है कि बैंक सभी आवास ऋणों पर ब्याज दर घटा दें। अतः केवल पूर्वधारणा ॥ अन्तर्निहित है।
33. (d) स्थानीय अस्पताल के मुख्य द्वार पर मुफ्त कैसर की जाँच का नोटिस लगाने के बाद इलाके में रहने वाले लोग बड़ी संख्या में इस सुविधा का लाभ उठाएँगे तथा अस्पताल का स्टाफ भीड़ को सम्भालेगा। इसलिए ही यह नोटिस लगाया गया है। अतः पूर्वधारणाएँ ॥ व ॥ दोनों ही अन्तर्निहित हैं।
34. (d) कथन से स्पष्ट है कि सरकार के पास पूरी अवधि के दौरान खाद्यान्न वितरित करने का पर्याप्त स्टॉक है। जिससे गरीबी रेखा से नीचे रहने वाले परिवार ₹ 5 प्रति किग्रा की दर से खाद्यान्न खरीद सकें। अतः दोनों ही पूर्वधारणाएँ अन्तर्निहित हैं।
35. (a) कथन से स्पष्ट है कि फाइनल मैच को ज्यादा दर्शक होने के कारण बड़े स्टेडियम में कराया जा सकता है तब अधिकांश टिकट बिक जाएँगी जिससे क्रिकेट निकाय को भारी आमदनी होगी। कथन में घर पर TV पर मैच देखने के बारे में कोई बात नहीं कही गई है। अतः केवल पूर्वधारणा ॥ अन्तर्निहित है।
36. (c) दिए गए कथन से स्पष्ट है कि संगठन चाहता है कि सर्वोच्च प्रबन्धन अधिकारी पहले अपनी परिसम्पत्ति की घोषणा करें। साथ ही यह भी सत्य है कि कर्मचारियों के पास कोई अवैध आय नहीं है। अतः दोनों ही पूर्वधारणाएँ सही हैं।
37. (a) कथन से स्पष्ट है कि विश्व में मौसम में परिवर्तन से उत्पादन में कमी और जनसंख्या में वृद्धि के कारण खाद्यान्न की कमी एक गम्भीर मुद्दा बन सकती है जिसके कारण खाद्यान्न की कीमतों में बढ़ोतरी सम्भव है जबकि मौसम में परिवर्तन एक गम्भीर मुद्दा नहीं है। अतः केवल पूर्वधारणा ॥ सही है।
38. (b) यदि कथनानुसार पाँच महीनों में धन दोगुना होता है तो प्रत्येक व्यक्ति इसे दोगुना करना चाहेगा जबकि कथन में आश्वासन के बारे में कोई बात नहीं की गई है। अतः केवल पूर्वधारणा ॥ अन्तर्निहित है।
39. (c) दिए गए कथनानुसार यह सम्भव है कि समिति के अधिकांश सदस्य निवेदन पर अमल करेंगे। इसके अतिरिक्त यह भी सत्य है कि जहाँ तक सम्भव हो सके खर्चों को कम करना चाहिए। अतः पूर्वधारणा ॥ या ॥ में से एक ही अन्तर्निहित है।
40. (a) दिए गए कथन से स्पष्ट है कि 5 वर्ष की आयु के बच्चे का उचित विकास होता है तथा वह सीखने को तैयार हो जाता है। अतः केवल पूर्वधारणा ॥ अन्तर्निहित है।
41. (d) कथन से स्पष्ट है कि राष्ट्रीयकृत बैंक में नियुक्ति चाहने वाले पात्र चार्टर्ड एकाउण्टेंट पर्याप्त संख्या में होंगे तथा इस विज्ञापन का प्रत्युत्तर भी देंगे। अतः पूर्वधारणाएँ ॥ तथा ॥ दोनों ही अन्तर्निहित हैं।
42. (a) मानसून की शुरुआत से पहले नगरपालिका प्राधिकरण ने रास्तों की इतनी अच्छी तरह से मरम्मत करवाई कि पुनः गड़बड़े नहीं होंगे। अतः केवल पूर्वधारणा ॥ अन्तर्निहित है।
43. (d) दिए गए विज्ञापन से स्पष्ट है कि ऐसे विज्ञापनों से जानकारी लेने के बाद ही लोग सामान्यतः अपनी यात्रा सम्बन्धी निर्णय लेते हैं तथा तुल्य लागत पर देश के भीतर यात्रा करने के बजाय लोग विदेश यात्रा पसन्द करते हैं। अतः पूर्वधारणाएँ ॥ तथा ॥ दोनों ही अन्तर्निहित हैं।
44. (c) सब्जियों की कीमतें बढ़ने पर भी लोग सब्जी खाना और खरीदना नहीं छोड़ेंगे तथा सम्भव है कि लोग खुदरा बेचने वालों से सब्जियाँ न खरीदें। अतः न तो पूर्वधारणा ॥ और न ही पूर्वधारणा ॥ अन्तर्निहित हैं।
45. (c) यह सर्वविदित है कि किसी विज्ञापन के मुख्य तथ्य लोगों द्वारा पसन्द किए जाते हैं तथा ऐसा होना सम्भव भी है, इसलिए पूर्वधारणाएँ ॥ और ॥ कथन में अन्तर्निहित हैं।
46. (d) यह सत्य है कि उद्योग प्रदूषण फैलाते हैं, परन्तु विकसित देशों में ऐसी तकनीक उपलब्ध है, जो हानिकारक तत्वों को उपयोगी या हानिरहित पदार्थों में बदल देते हैं। अतः यह धारणा गलत है कि प्रदूषण औद्योगिक समाज का एक भाग है। इस प्रकार पूर्वधारणा ॥ अमान्य है। आर्थिक विकास केवल औद्योगिकीकरण के चलते नहीं होता है। आर्थिक विकास में अन्य कारकों का भी योगदान होता है। कथन से यह स्पष्ट परिलक्षित होता है कि कोई भी देश काबू पाने योग्य कुपरिणामों के साथ ही आर्थिक विकास करता है या करना चाहता है। अतः पूर्वधारणा ॥ कथन में अन्तर्निहित है।
47. (e) तीनों ही पूर्वधारणाएँ कथन में अन्तर्निहित हैं। यदि समुचित प्रयास किए जाएँ तो कोई भी कार्य दुःसाध्य नहीं है। कथन से यह स्पष्ट है कि विभिन्न आर्थिक वर्ग के लोगों के लिए तकनीकी की आवश्यकताएँ भी भिन्न-भिन्न हैं। अगर विभिन्न आर्थिक वर्गों के लिए समुचित तकनीकी विकसित करना सम्भव नहीं होता तो कथन बेमानी है।
48. (d) कथन से यह कदापि नहीं निकलता है कि कम्पनी 'X' के व्यापार क्षेत्र में कम्पनियों की संख्या कम है। अतः पूर्वधारणा ॥ अमान्य है। कथन से यह स्पष्ट है कि ISO 9002 का गुणवत्ता प्रमाण-पत्र जीतना आसान नहीं है। सामान्यतः कोई भी व्यवसायी अपने व्यवसाय का विस्तार करना चाहता है। अतः पूर्वधारणाएँ ॥ और ॥ कथन में अन्तर्निहित हैं।
49. (a) पूर्वधारणाएँ ॥ और ॥ ही कथन में अन्तर्निहित हैं। यदि व्यक्ति अपनी क्षमता के विकास के लिए इच्छुक नहीं रहता, तब कथन का कोई औचित्य नहीं है। उसी प्रकार पूर्वधारणा ॥ भी मान्य है।
50. (b) दिए गए कथन से स्पष्ट है कि देश की निजी संस्थाएँ यथोचित समय के भीतर हाइवे का निर्माण करने में समर्थ हैं तथा सरकार के बिल्ड-ऑपरेट-ट्रान्सफर वाले प्रस्ताव का निजी संस्थाओं को वित्तीय लाभ हो। अतः पूर्वधारणाएँ ॥ तथा ॥ दोनों अन्तर्निहित हैं।
51. (c) कथनानुसार यह स्पष्ट है कि सर्वोच्च निकाय द्वारा तकनीकी कौशलों के पाठ्यक्रमों को संशोधित करने के फैसले का उद्योग स्वागत करेंगे तथा कॉलेजों में की जाने वाली भर्ती को बढ़ा देंगे। अतः केवल पूर्वधारणा ॥ ही अन्तर्निहित है।
52. (c) कथन से स्पष्ट है कि सभी वाहनों की आवाजाही रोक देने से इलाके में रह रहे लोग असुविधा से बचने के लिए हो सकता है कि अपने-अपने घर से बाहर ही न निकलें। अतः केवल पूर्वधारणा ॥ अन्तर्निहित है।
53. (e) कथन से स्पष्ट है कि एयरलाइन्स के अनुरोध के बाद अधिकांश यात्री एयरपोर्ट के लिए अपनी यात्रा आरम्भ करने से पहले प्लाइट की स्थिति जाँच लेंगे तथा ये भी हो सकता है कि अधिकांश यात्री अपने टिकट रद्द करा दें और स्थिति के सामान्य होने तक अपनी यात्रा को स्थगित कर दें। अतः पूर्वधारणाएँ ॥ और ॥ दोनों अन्तर्निहित हैं।
54. (b) पूर्वधारणाएँ ॥ और ॥ दोनों अन्तर्निहित हैं, क्योंकि यदि सरकार पेट्रोल और डीजल की कीमतों में वृद्धि न करेगी, तो तेल कम्पनियों क्रय और विक्रय मूल्य में घाटे को नहीं उठा सकेंगी तथा लोग मूल्य वृद्धि के खिलाफ आन्दोलन शुरु कर सकते हैं।
55. (a) सभी पूर्वधारणाएँ अन्तर्निहित हैं, क्योंकि सभी धारणाओं के आधार पर यह विज्ञापन निकाला गया है।
56. (c) पूर्वधारणा ॥ गैर डिस्पोजेबल प्रकृति प्लास्टिक की थैलियों को पर्यावरण के लिए खतरा बनाती है। दिए गए कथन से सम्बन्धित नहीं है। जबकि पूर्वधारणा ॥ दिए कथन से सम्बन्धित है। पुनः निर्मित रंगीन प्लास्टिक की थैलियों का प्रयोग खतरनाक है क्योंकि इनमें हानिकारक तत्व होते हैं, जो भोजन के कणों के संपर्क में आने से भोजन को अयोग्य बनाते हैं, जिससे फूड पोइजन और कई बार गंभीर स्थिति में मृत्यु भी हो जाती है।
57. (a) दिए गए कथन के आधार पर शब्द "अन्तर्निहित पूर्वग्रह" का सही अर्थ है। काले लोगों की तुलना में सफेद लोगों को मामूली सी ऑटोमेटिक वरीयता।



# 05

## कथन एवं कार्यवाहियाँ

### (Statement and Courses of Action)

हमारे सामान्य जन-जीवन से सम्बन्धित दी गई घटना या जानकारी को **कथन** कहते हैं। ऐसी कोई घटना (Event) या स्थिति (Situation) जो हमारे सामान्य जन-जीवन को अंशतः या पूर्णतः बाधित (Disturb) कर देती है या उसमें गतिरोध उत्पन्न कर देती है, ऐसी घटना या स्थिति को समस्या (Problem) कहा जाता है। समस्या के निदान के लिए उठाया गया उचित कदम **कार्यवाही** कहलाता है।

‘कथन एवं कार्यवाहियाँ’ अध्याय के अन्तर्गत कथन के रूप में एक समस्या दी गई होती है। ये समस्या दहेज प्रथा, जाति प्रथा, भूकम्प, बाढ़, अशिक्षा, अपराध, उग्रवाद, हड़ताल, बेरोजगारी, ट्रेन दुर्घटना, साम्प्रदायिक दंगा, राजनीतिक संकट, वित्तीय संकट आदि से सम्बन्धित होती है। इस प्रकार की समस्या को हल करना ही समाधान हेतु उचित कार्यवाही होती है।

इस अध्याय के अन्तर्गत आने वाले प्रश्नों में प्रायः एक कथन या समस्या या किसी स्थिति विशेष की वास्तविक/काल्पनिक परिस्थितियाँ दी गई होती हैं। उसके बाद इन समस्याओं/परिस्थितियों से निपटने के लिए अपेक्षित कार्यवाहियाँ दी गई होती हैं। अभ्यर्थियों को कार्यवाहियों का सूक्ष्म-विश्लेषण कर यह निर्णय लेना होता है कि, दी गई परिस्थितियों में कौन-सी कार्यवाही/ कार्यवाहियाँ उचित होगी/होंगी ?

इस परीक्षण द्वारा अभ्यर्थियों के प्रशासनिक निर्णय लेने की क्षमता या नीतियों को समझने की तथा उचित कार्यवाही करने की तार्किक योग्यता की जाँच की जाती है।

उपरोक्त वर्णित समस्याओं को निम्न दो भागों में बाँटा जा सकता है

#### 1. साधारण समस्या

ऐसी समस्याएँ, जिन्हें साधारण कार्यवाही द्वारा हल किया जा सकता है तथा जिनके समाधान के लिए केवल सुधार की आवश्यकता होती है; जैसे—यदि आप 2-3 घण्टे काम करने के बाद थक जाते हैं, तब आपकी थकावट आपके लिए एक साधारण समस्या है और आप इस समस्या का समाधान एक कप चाय पीकर या एक गिलास जूस पीकर या किसी अन्य साधारण तरीके से कर सकते हैं तथा स्वयं को तरोताजा कर सकते हैं।

इसी प्रकार, दूसरी साधारण समस्याएँ; जैसे—अनुशासनहीनता, शोर मचाना आदि को साधारण और सरल कार्यवाही द्वारा हल किया जा सकता है।

#### 2. कठिन समस्या

ऐसी समस्याएँ, जिनके लिए योजनाबद्ध तरीके से ठोस कार्यवाहियाँ करने की आवश्यकता होती है; जैसे—यदि एक बड़ी ट्रेन दुर्घटनाग्रस्त हो जाती है, यह एक कठिन समस्या की श्रेणी में आती है और इस अनचाही परिस्थिति को नियन्त्रित करने के लिए बचाव कार्य जल्द-से-जल्द और एक सही योजनानुसार आरम्भ कर देना चाहिए।

#### कार्यवाही के उपयुक्त होने के लिए शर्तें

कथन/समस्या के लिए कार्यवाहियों को निम्नलिखित विशेषताओं से जुड़े रहने पर ही उपयुक्त माना जा सकता है

- यह समस्या का निदान करता है या समस्या को कम करता है।
- यह एक व्यावहारिक निदान है।

निम्नलिखित नियमों का अनुपालन करने पर ही यह कहा जा सकता है कि सुझाए गए तथ्य किसी समस्या का निदान कर रहे हैं

#### 1. मान्यता प्राप्त तथ्य

किसी बीमारी के इलाज के लिए डॉक्टरों के पास जाना मेडिकल साईंस के द्वारा मान्य है। सामाजिक मान्यता के तहत व्यक्तियों के अपराधीकरण पर रोक लगाने के लिए कानून की सहायता लेना। इन सभी के लिए इसी प्रकार की कार्यवाहियाँ की जा सकती हैं।

#### 2. अनुभवों के आधार पर

बहुत-सी समस्याओं के निदान के लिए अनुभवों को प्रयोग में लाया जाता है; जैसे—भारत जैसे देश को पड़ोसी देशों से किस प्रकार का व्यवहार करना चाहिए। उसके लिए एक अच्छी कूटनीति का होना अतिआवश्यक है, जिसका अनुभव के द्वारा ही समाधान किया जा सकता है।

जैसे—भारत-पाकिस्तान और भारत-चीन सम्बन्ध इसके बेहतर उदाहरण हैं।

#### 3. तार्किक विचारों के आधार पर

बहुत-सी समस्याएँ ऐसी होती हैं, जो नये प्रकार की होती हैं, उनके समाधान के लिए अनुभवों का अभाव होता है। इन परिस्थितियों में उन समस्याओं का समाधान तर्कशक्ति की विवेचना के आधार पर किया जाता है;

जैसे—भारत जैसे लोकतान्त्रिक देश में किसी भी दल को स्पष्ट बहुमत न मिलने की स्थिति में अनेक छोटे-छोटे दलों को मिलाकर एक मोर्चे का गठन किया जाता है और इन सभी दलों की नीतियों के न्यूनतम साझा कार्यक्रम के आधार पर सरकार बनाई जाती है।

#### 4. सत्यता की प्रचलित मान्यता प्राप्त विचारधारा

बहुत-सी समस्याओं का निदान प्रचलित विचारधाराओं के आलोक में किया जाना उपयुक्त होता है; जैसे—गाँधी युग में नेता खादी के कपड़े पहना करते थे तथा आज भी नेताओं के पसन्दीदा कपड़े धोती-कुर्ता-पायजामा रहते हैं, जो उस समय की याद दिलाते हैं।

निम्न आरेख कार्यवाही के उपयुक्त होने की जाँच करने के लिए एक प्रक्रिया प्रदान करता है

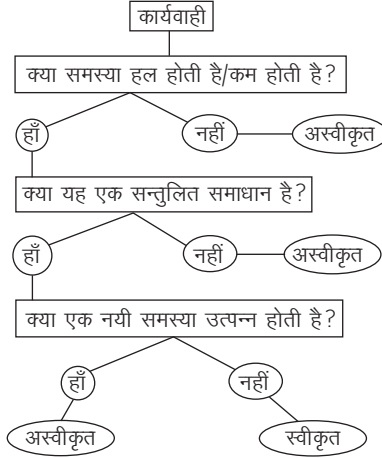

#### समस्या समाधान से सम्बन्धित महत्वपूर्ण तथ्य

किसी भी समस्या के समाधान के लिए निम्न तथ्यों को ध्यान में रखना चाहिए

- समाधान का तरीका सकारात्मक होना चाहिए।
- ऐसे तथ्यों का प्रयोग होना चाहिए, जो सर्वव्यापी सत्य हों।
- सामान्य सचेतता का उपयोग होना चाहिए।
- कल्पना तथा सामान्य बुद्धि का प्रयोग तार्किक दृष्टिकोण से होना चाहिए।
- समस्या का समाधान अनुभव के आधार पर होना चाहिए।
- समस्या समाधान के समय पूर्वाग्रह से बचना चाहिए।

### प्रश्नों के प्रकार

कथन एवं कार्यवाही से सम्बन्धित निम्न दो प्रकार के प्रश्न पूछे जाते हैं

#### प्रकार 1. दो कार्यवाहियों पर आधारित प्रश्न

इस प्रकार के प्रश्नों में एक कथन और उसके बाद क्रमशः दो कार्यवाहियाँ । और ॥ दी गई होती हैं। अभ्यर्थियों को दिए गए कथन या स्थिति को समझकर समस्या का विश्लेषण करते हुए दी गई कार्यवाहियों में से उस कार्यवाही का चुनाव करना होता है जो तर्किक रूप से उपयुक्त है।

**निर्देश** (उदाहरण सं. 1-2) नीचे प्रत्येक प्रश्न में एक कथन और उसके बाद कार्यवाही के दो उपाय । और ॥ दिए गए हैं। कार्यवाही से तात्पर्य उस उपाय या प्रशासकीय निर्णय से है, जो समस्या, नीति आदि के सन्दर्भ में सुधार, अनुवर्तन या आगे की जाने वाली कार्यवाही से सम्बन्धित है। नीचे दी गई जानकारी के आधार पर आपको कथन में दी गई प्रत्येक बात को सही मानना है और उसके बाद तय करना है कि किन्हीं सुझावों में से कौन-सी कार्यवाही कार्यान्वयन के लिए तर्कसंगत रूप से अनुसरण करती है?

#### उत्तर दीजिए

- केवल कार्यवाही । अनुसरण करती है
- केवल कार्यवाही ॥ अनुसरण करती है
- केवल कार्यवाही । या ॥ अनुसरण करती है
- न ही कार्यवाही । और न ही कार्यवाही ॥ अनुसरण करती है
- कार्यवाहियाँ । और ॥ दोनों अनुसरण करती हैं

- **उदाहरण 1. कथन** जापान में आए शक्तिशाली भूकम्प से करीब एक हजार लोग मृत तथा करीब पचास हजार लोग घायल अवस्था में पाए गए।

**कार्यवाहियाँ** I. घायलों को अतिलम्ब स्वास्थ्य सेवा उपलब्ध करानी चाहिए।

II. प्रभावित क्षेत्र में सरकार को अतिलम्ब शिविर, खाद्य-सामग्री एवं पेयजल की व्यवस्था करनी चाहिए।

**व्याख्या (e)** दोनों ही कार्यवाहियाँ अनुसरण करती हैं। सरकार का यह कर्तव्य है कि वह जन-जीवन की रक्षा करे। अतः घायलों को अतिलम्ब स्वास्थ्य सेवा उपलब्ध कराना, साथ-ही-साथ शिविर, खाद्य-सामग्री तथा पेयजल की आपूर्ति करना निश्चित रूप से उचित कदम है, क्योंकि जीवन रक्षा के लिए यह अतिआवश्यक है।

- **उदाहरण 2. कथन** विश्व के शीर्ष दस अस्वच्छ देशों की लिस्ट में, अपने अस्वच्छ रहन-सहन के कारण देश P का नाम शामिल है।

**कार्यवाहियाँ** I. देश P की सरकार को, लोगों को अपने आसपास का वातावरण स्वच्छ रखने के लिए, जागरूक करने के लिए विशेष अभियान आरम्भ करना चाहिए।

II. जो लोग स्वच्छता अभियान में प्रतिभाग करें उन्हें अन्य लोगों को स्वच्छता के लिए प्रेरित किया जाना चाहिए।

(RBI Assist. Manager 2017)

**व्याख्या (e)** अस्वच्छ देशों की लिस्ट में देश P का नाम शामिल होने से, देश P की सरकार को, लोगों को अपने आस-पास का वातावरण स्वच्छ रखने के लिए जागरूक करने के लिए विशेष अभियान चलाना चाहिए तथा जो लोग इस अभियान में प्रतिभाग करें, उन्हें अन्य लोगों को स्वच्छता के लिए प्रेरित करना चाहिए।

अतः कार्यवाही । तथा ॥ दोनों ही अनुसरण करती हैं।

# प्रश्नावली 5.1

**निर्देश** (प्र.सं. 1-29) नीचे प्रत्येक प्रश्न में एक कथन और उसके बाद कार्यवाही के दो उपाय I और II दिए गए हैं। कार्यवाही से तात्पर्य उस उपाय या प्रशासकीय निर्णय से है, जो समस्या, नीति आदि के सन्दर्भ में सुधार, अनुवर्तन या आगे की जाने वाली कार्यवाही से सम्बन्धित है। नीचे दी गई जानकारी के आधार पर आपको कथन में दी गई प्रत्येक बात को सही मानना है और उसके बाद तय करना है कि कौन-सी कार्यवाही कार्यान्वयन के लिए तर्कसंगत रूप से अनुसरण करती है?

## उत्तर दीजिए

- केवल कार्यवाही I अनुसरण करती है
- केवल कार्यवाही II अनुसरण करती है
- या तो कार्यवाही I या II अनुसरण करती है
- न ही कार्यवाही I और न ही II अनुसरण करती है
- कार्यवाहियाँ I और II दोनों अनुसरण करती हैं

- कथन** सर्वोच्च न्यायालय ने निर्देश दिए हैं कि सरकारी कार्यों में पारदर्शिता लाने के लिए उनमें मेकेनिज्म लाने की आवश्यकता है।

## कार्यवाहियाँ

- मोडालिटीज तैयार करने के लिए सरकार को तत्काल एक कार्यकारी दल की नियुक्ति करनी चाहिए।
- सरकार को सर्वोच्च न्यायालय को अपने निर्देश पर पुनर्विचार करने के लिए अपील करनी चाहिए। **(Andhra Bank PO 2014)**

- कथन** देश की अच्छी आर्थिक स्थिति के बावजूद देश के ग्रामीण इलाकों में अल्पपोषित बच्चों की काफी ज्यादा संख्या पाई गई है।

## कार्यवाहियाँ

- सरकार को धनकर और आयकर बढ़ा देना चाहिए और धन का प्रयोग वंचित वर्ग के विकास के लिए करना चाहिए।
- सरकार को प्राथमिक स्कूलों में मुफ्त भोजन जैसी योजनाएँ शुरू करनी चाहिए और प्राथमिक शिक्षा को अनिवार्य कर देना चाहिए। **(SBI PO 2014)**

- कथन** राज्य पुलिस शस्त्रागार से हथियारों की बड़ी संख्या में अवैध बिक्री में कम-से-कम दो पुलिस अफसरों के शामिल होने के मामले के खुलासे के बाद पुलिस विभाग सन्देश के दायरे में है।

## कार्यवाहियाँ

- हथियारों की अवैध बिक्री में शामिल लोगों को पकड़ने के लिए राज्य सरकार द्वारा सम्पूर्ण जाँच के आदेश दिए जाने चाहिए।
- राज्य पुलिस शस्त्रागार केन्द्र सरकार के नियन्त्रण में होना चाहिए। **(SBI PO 2014)**

- कथन** औसतन 10 से अधिक लोग राज्य में रेलवे क्रॉसिंग पर ट्रेन दुर्घटना के शिकार होते हैं। ऐसा क्रॉसिंग पर जल्दी सड़क पार करने के कारण होता है।

## कार्यवाहियाँ

- रेलवे ऑथोरिटी को सभी क्रॉसिंग को सील कर देना चाहिए।
- सभी क्रॉसिंग पर फ्लाई ओवर बनाए जाने चाहिए।

- कथन** शहर में विगत कुछ वर्षों से विद्युत की माँग तीव्र गति से बढ़ गई है।

## कार्यवाहियाँ

- सरकार को प्रति यूनिट दर बढ़ा देनी चाहिए।
- शहर के वैसे क्षेत्र जहाँ गरीब लोग रहते हैं, वहाँ पॉवर कटिंग की जानी चाहिए।

- कथन** वायु प्रदूषण का बढ़ता हुआ स्तर शहरों में रह रहे लोगों के लिए स्वास्थ्य सम्बन्धी परेशानियाँ पैदा कर रहा है।

## कार्यवाहियाँ

- सभी उद्योगों को शहरों के बाहरी हिस्सों में स्थानान्तरित कर दिया जाना चाहिए।
- परिवहन अधिकारियों को सभी सार्वजनिक परिवहन वाहनों को बदलकर CNG से चलने वाले वाहन बनाने के उपाय करने चाहिए।

- कथन** शहर F का प्रसिद्ध पर्यटन स्थल 'एम्परर गार्डन' जो कि वर्ष में दो माह के लिए, जनता के लिए निःशुल्क खोला जाता है, के प्राधिकरण ने बाग में सफाई व्यवस्था तथा जनता द्वारा प्रोपर्टी को नष्ट किए जाने की शिकायत की है।

## कार्यवाहियाँ

- प्राधिकरण को एक निश्चित आयु वर्ग के लोगों का बाग में जाना प्रतिबन्धित कर देना चाहिए।
- प्रोपर्टी को नष्ट करने पर दोषी पाए जाने वाले लोगों को दण्डित किया जाना चाहिए। **(Canara Bank PO 2018)**

- कथन** हाल ही में क्रेडिट/डेबिट कार्ड सम्बन्धी जालसाजी के बहुत-से मामले रिकॉर्ड किए गए हैं।

## कार्यवाहियाँ

- अधिकृत व्यक्ति द्वारा क्रेडिट/डेबिट कार्ड का प्रयोग सुनिश्चित करने के लिए बैंकों को कड़ाईपूर्वक सत्यापन करना चाहिए।
- प्लास्टिक मुद्रा से व्यवहार करने के सम्बन्ध में बैंकों को अपने ग्राहकों को अधिक सावधान रहने की सूचना देनी चाहिए।

- कथन** मद्य-सेवन और प्रलाप पार्टियाँ कॉलेज के वर्तमान युवाओं के लिए फैशन बन गई हैं, जो उन्हें अपनी पढ़ाई से विपथित करती हैं।

## कार्यवाहियाँ

- राज्य सरकारों को विद्यार्थियों को पब्स और बार्स में प्रवेश की अनुमति नहीं देने सम्बन्धी नियम बनाने चाहिए।
- माता-पिताओं और कॉलेजों को कॉलेज जाने वाले विद्यार्थियों पर कड़ा अनुशासन लागू करना चाहिए।

- कथन** देश के अधिकांश भागों में पॉवर कट ने परीक्षा के समय विद्यार्थियों को अत्यधिक मुश्किल में डाल दिया है।

## कार्यवाहियाँ

- सरकार को लोगों को जनरेटरों और इनवर्टरों जैसी आपाती व्यवस्था करने की सलाह देनी चाहिए।
- पॉवर कट के विरोध में विद्यार्थियों के माता-पिताओं को राज्य बिजली बोर्ड के विरोध में मोर्चा निकालना चाहिए।

- कथन** विविध क्षेत्रों में बढ़ती हुई प्रतियोगिता से बच्चों और युवाओं पर अत्यधिक दबाव पड़ता है और परिणामस्वरूप वे अत्यधिक गम्भीर कदम उठाते हैं।

## कार्यवाहियाँ

- बच्चों और युवाओं को उनके माता-पिताओं के साथ प्रतियोगिता का सही परिप्रेक्ष्य में सामना करने के लिए परामर्श दिया जाना चाहिए।
- माता-पिता और शिक्षकों को बच्चों पर दबाव नहीं डालने की सलाह दी जानी चाहिए।

- कथन** शहर में रिहायशी टावरों के निर्माण में वृद्धि, जल आपूर्ति, मल-निकास प्रणाली आदि जैसी आधारभूत व्यवस्थाओं में बाधा डालती है।

## कार्यवाहियाँ

- जब तक आधारभूत सुविधाओं के लिए पर्याप्त प्रावधान न कर लिए जाएँ, नगरपालिका प्राधिकरण को टावरों के निर्माण की अनुमति नहीं देनी चाहिए।
- जो बिल्डर्स नियमों का उल्लंघन करते हैं, उनके खिलाफ सम्बद्ध प्राधिकरणों को सख्त कार्यवाही करनी चाहिए।

- 13. कथन** रेल पुलों की स्थिति के निर्धारण के लिए पारम्परिक जाँच पद्धतियाँ प्रभावी नहीं हैं। इसके परिणामस्वरूप दुर्घटनाओं की संख्या में वृद्धि होती है।

**कार्यवाहियाँ**

- I. जीर्ण-शीर्ण और जिन पुलों की पिछले दस साल में मरम्मत नहीं हुई हो उन्हें तत्काल नष्ट किया जाना चाहिए।
- II. पुलों की स्थिति की जाँच और उनकी मरम्मत के लिए तुरन्त कार्यवाही करने के लिए सरकार द्वारा आधुनिक पुल निरीक्षण उपकरण सहित आवश्यक प्रशिक्षित कार्मिकों को तैनात किया जाना चाहिए।

- 14. कथन** इंटरनेट जैसी परिष्कृत प्रौद्योगिकी के प्रयोग से बैंकों में की जाने वाली धोखाधड़ियों की संख्या दोगुनी हो गई है।

**कार्यवाहियाँ**

- I. ऐसे अपराधों से निपटने के लिए सरकार को कानून का प्रवर्तन करने वाले कर्मिकों को तकनीकी प्रशिक्षण देना चाहिए।
- II. ऐसी धोखाधड़ियों को रोकने के लिए बैंकों को कठोर जाँचों और प्रणालियों को लागू करना चाहिए।

- 15. कथन** बहुत तेज और लापरवाह बस ड्राइवरों पर जुर्माना लगाए जाने के बावजूद ड्राइवरों द्वारा ट्रैफिक नियमों का उल्लंघन करने की घटनाएँ कम नहीं हुई हैं।

**कार्यवाहियाँ**

- I. अपराधियों के लाइसेंस तुरन्त ले लिए जाने चाहिए।
- II. बिना अतिरिक्त विलम्ब के बस कम्पनियों को सम्बद्ध दोषी ड्राइवरों को चेतावनी देनी चाहिए और बार-बार अपराध करने वालों को निलम्बित करना चाहिए।

- 16. कथन** समय के साथ-साथ साहूकारों द्वारा शोषित बेरोजगार ग्रामीण जनता की संख्या में वृद्धि होती जा रही है।

**कार्यवाहियाँ**

- I. सरकार को बेरोजगार ग्रामीण लोगों के लिए कमाई के पर्याप्त अवसर उपलब्ध कराने चाहिए।
- II. सरकार को NGOs और वित्तीय संस्थानों को उन्हें ऋण के वैकल्पिक स्रोत उपलब्ध कराने के लिए प्रोत्साहित करना चाहिए।

- 17. कथन** ग्रामीण इलाकों में बहुत-से मरीजों की मृत्यु हो जाती है, क्योंकि उनका इलाज करने वाले डॉक्टरों में आवश्यक ज्ञान और निपुणता का अभाव होता है।

**कार्यवाहियाँ**

- I. डॉक्टरों को डॉक्टरी प्रैक्टिस करने के लिए लाइसेंस जारी करने से पहले उनके लिए ग्रामीण क्षेत्रों में काम करना अनिवार्य होना चाहिए।
- II. उच्च जोखिम वाले ऑपरेशनों की सफलता सुनिश्चित करने के लिए ग्रामीण क्षेत्रों के अस्पतालों की बुनियादी सुविधाओं में सुधार किया जाना चाहिए।  
(Corporation Bank PO 2006)

- 18. कथन** शहर में वायु प्रदूषण का स्तर दिनों-दिन बढ़ता हुआ पाया गया है।

**कार्यवाहियाँ**

- I. जो लोग निजी वाहनों का मिल-बाँटकर प्रयोग करते हैं, नगर विकास प्राधिकारियों द्वारा उन्हें प्रोत्साहन दिया जाना चाहिए।
- II. नगर विकास प्राधिकारियों को वैयक्तिक निजी वाहन के प्रयोग पर भारी कर लगाना चाहिए।

- 19. कथन** बहुत-से छात्र परीक्षा और परिणाम के दबाव को झेल पाने में असमर्थ रहते हैं और आत्महत्या कर लेते हैं।

**कार्यवाहियाँ**

- I. शिक्षा विभाग को परीक्षा व्यवस्था में सुधार करने पर विचार करना चाहिए।
- II. परीक्षा अधिकारियों को लिखित परीक्षाओं को आंशिक रूप से हटा देना चाहिए और इसके बजाए मूल्यांकन के अन्य साधनों के जरिए व्यावहारिक ज्ञान की परीक्षा को अधिक महत्त्व देना चाहिए।

- 20. कथन** सार्वजनिक परिवहन से यात्रा करते समय लूटमार के मामलों में हाल के समय में काफी ज्यादा बढ़ोतरी हुई है।

**कार्यवाहियाँ**

- I. सार्वजनिक परिवहन के सभी वाहनों में सुरक्षा गार्डों की पर्याप्त संख्या में तत्काल तैनाती की जानी चाहिए।
- II. लोगों को सलाह दी जानी चाहिए कि सार्वजनिक परिवहन व्यवस्था से यात्रा करते समय अत्यधिक मूल्यवान वस्तुओं को लेकर नहीं चलना चाहिए।

- 21. कथन** हाल की बाढ़ के पश्च प्रभाव के रूप में सभी जगह पानी से होने वाली महामारियाँ फैली हैं।

**कार्यवाहियाँ**

- I. सिविक प्राधिकारियों को लोगों को पेयजल का प्रयोग करने से पहले जलशोधकों का प्रयोग करने की सलाह देनी चाहिए और इलाके में सभी जगह सफाई रखने की सलाह देनी चाहिए।
- II. सिविक प्राधिकारियों को जल आपूर्ति विभाग को अनुदेश देना चाहिए कि जनता को जल आपूर्ति करने से पहले जल भण्डारों में अतिरिक्त जलशोधक तत्व डालने चाहिए।

- 22. कथन** शहर में बहुत-से लोगों की अत्यधिक संक्रामक दिमागी बुखार से पीड़ित होने की सूचना है।

**कार्यवाहियाँ**

- I. जिन लोगों का दिमागी बुखार से ग्रस्त होने का निदान किया गया है, उन्हें अस्पताल के अलग-अलग वार्डों में दाखिल किया जाना चाहिए।
- II. सरकार को सभी नागरिकों से ऐसे सभी रोगियों को अविलम्ब अस्पतालों में भर्ती करने की अपील करनी चाहिए।

- 23. कथन** मौसम विज्ञान-विभाग ने अभी हाल ही में सूचित किया है कि देश के अधिकांश भाग में मानसून के सक्रिय होने में कुछ देरी होगी।

**कार्यवाहियाँ**

- I. देश के सभी कृषकों को मौसम की भविष्यवाणी से अवगत कराना चाहिए तथा उनको स्थिति का सामना करने के लिए तैयार रहने के लिए कहा जाना चाहिए।
- II. सरकार को सूखाग्रस्त क्षेत्र के लिए पीने के पानी का समुचित प्रबन्ध करना चाहिए।

- 24. कथन** अभी हाल ही में देश में चीतों की गणना की गई तथा पाया गया कि चीता आरक्षित अभियान में से कुछ चीते लुप्त हैं।

**कार्यवाहियाँ**

- I. सरकार को चीता आरक्षित अभियान में से बचे हुए चीतों की रक्षा के लिए कड़ा प्रबन्ध करना चाहिए।
- II. सरकार को लुप्त हुए चीतों के लिए उत्तरदायी अपराधियों का तुरन्त पता लगाना चाहिए।  
(BOI PO 2010)

- 25. कथन** भारतीय विश्वविद्यालयों से बढ़ती संख्या में निकलने वाले ग्रेजुएट रोजगार योग्य नहीं हैं।

**कार्यवाहियाँ**

- I. पाठ्यक्रम की विषय-वस्तु तय करने के लिए उच्च शिक्षा के कॉलेजों और संस्थानों को अधिक स्वायत्तता दी जानी चाहिए।
- II. विश्वस्तरीय विदेशी विश्वविद्यालयों को भारत में परिसर बनाने के लिए प्रोत्साहित किया जाना चाहिए।

- 26. कथन** स्थानीय स्कूलों के कई स्कूली बच्चे स्कूल अधिकारियों द्वारा दिए गए सब्सिडाइज्ड टिफिन खाकर बीमार पड़ गए हैं।

**कार्यवाहियाँ**

- I. सभी स्कूलों की टिफिन सुविधा को तत्काल प्रभाव से बन्द कर दिया जाना चाहिए।
- II. स्कूल द्वारा दिए जाने वाले टिफिन की गुणवत्ता को प्रमाणित करने के लिए सरकार को एक प्रणाली क्रियान्वित करनी चाहिए।

27. कथन राज्य विधानसभा के चुनाव से पहले अक्टूबर में राज्य में भारी बारिश हुई, जिससे राज्य के अधिकांश भागों में खड़ी फसलों को भारी नुकसान हुआ।

**कार्यवाहियाँ**

- I. उम्मीदवारों को प्रचार का अवसर देने के लिए चुनाव स्थगित किए जाने चाहिए।
- II. सरकार को प्रभावित लोगों के लिए राहत पैकेज की घोषणा करनी चाहिए।

28. कथन सरकार द्वारा निधि प्राप्त बहुत-से स्वायत्त संस्थानों/संगठनों को गैर-व्यावसायिक व्यक्तियों द्वारा चलाए जाने की सूचना है, जिससे वे अव्यवस्था और बदइन्तजामी में परिणत हो रहे हैं।

**कार्यवाहियाँ**

- I. सरकार को संस्थाओं/संगठनों की स्थिति में सुधार लाने के उपाय सुझाने के लिए तत्काल एक समिति नियुक्त करनी चाहिए।
- II. सरकार को इन संस्थाओं/संगठनों को अपनी आय और व्यय के बारे में विस्तृत रिपोर्ट प्रस्तुत करने के लिए कहना चाहिए।

29. कथन सेल फोन प्रयोक्ताओं ने पाया कि टैरिफ प्लान उतने आकर्षक नहीं हैं जितने टेलीकॉम कम्पनियों ने प्रमोट किए थे और उन्होंने इस बारे में विनियामक प्राधिकारियों को शिकायत की है।

**कार्यवाहियाँ**

- I. विनियामक अधिकारियों द्वारा टेलीकॉम कम्पनियों को सभी प्लानों के टैरिफ ढाँचों में पारदर्शी बने रहने के निर्देश देने चाहिए।
- II. सरकार को देश में परिचालनरत कम्पनियों की संख्या को सीमित करना चाहिए।

**निर्देश** (प्र. सं. 30 और 31) नीचे दिए गए प्रत्येक प्रश्न में एक कथन तथा उसके बाद दो कार्यवाहियाँ। तथा II दी गई हैं। एक कार्यवाही व्यवस्था में सुधार के लिए लिया गया सरकार द्वारा आदेश या ठोस कदम होता है। दी गई जानकारी के आधार पर ज्ञात कीजिए कि दिए गए कथन के लिए कौन-सी कार्यवाही/कार्यवाहियाँ उचित हैं/हैं तथा वह तार्किक रूप से अनुसरण करती हैं/हैं? (SBI Clerk Main 2017)

**उत्तर दीजिए**

- (a) यदि केवल I अनुसरण करती है
- (b) यदि केवल II अनुसरण करती है
- (c) यदि या तो I या II अनुसरण करती है
- (d) यदि न तो I तथा न ही II अनुसरण करती है
- (e) यदि I तथा II दोनों अनुसरण करती हैं

30. कथन राजधानी के निर्यातकों ने वाणिज्यिक बैंकों पर आरोप लगाते हुए कहा कि वे रिजर्व बैंक के नियमानुसार पहले से निर्यात किए गए माल से प्राप्त विदेशी मुद्रा पर इस वर्ष जनवरी से साख नहीं लगा सकते।

**कार्यवाहियाँ**

- I. वाणिज्यिक बैंकों के वे अधिकारी, जो इस मामले से सम्बद्ध हैं, सबको जल्द ही निलम्बित किया जाएगा।
- II. भारतीय रिजर्व बैंक द्वारा, वाणिज्यिक बैंकों को ऐसा निर्देश देने से रोका जाएगा।

31. कथन कम्पनी के अधिकारी ने बताया कि उसकी अलमारी से कुछ धन गायब हो गया है।

**कार्यवाहियाँ**

- I. उसे सारे धन को स्टाफ के साथ मिलकर पुनः गिनना तथा उसका बैलेन्सशीट से मिलान करना चाहिए।
- II. उसे पुलिस को बुलाना चाहिए।

**निर्देश** (प्र. सं. 32-39) नीचे दिए गए प्रत्येक प्रश्न में एक कथन और उसके बाद कार्यवाही I और II दी गई हैं, कार्यवाही से तात्पर्य उस उपाय अथवा प्रशासकीय निर्णय से है, जो समस्या नीति आदि के सन्दर्भ में सुधार अनुवर्तन या आगे की जाने वाली कार्यवाही से सम्बन्धित होता है। कथन में दी गई जानकारी के आधार पर आपको कथन में दी गई प्रत्येक बात को सही मानना है और उसके बाद तय करना है कि दिए गए सुझाव में से कौन-सी कार्यवाही कार्यन्वयन के लिए तर्कसंगत रूप से अनुसरण करती है?

**उत्तर दीजिए**

- (a) केवल कार्यवाही I अनुसरण करती है
- (b) केवल कार्यवाही II अनुसरण करती है
- (c) न तो कार्यवाही I और न ही II अनुसरण करती है
- (d) कार्यवाहियाँ I और II दोनों अनुसरण करती हैं

32. कथन दिल्ली में प्रदूषण और वायु की गुणवत्ता स्वीकार्य स्तर से परे हैं। यह उद्योगों और वाहनों द्वारा हुए प्रदूषण के कारण है। (RRB ALP 2018)

**कार्यवाहियाँ**

- I. वाहनों को क्रमशः विषम और सम दिनों में चलाने के लिए समूहों में विभाजित किया जाना चाहिए।
- II. सरकार को नए कारखानों और वाहनों के पंजीकरण को रोकना चाहिए।

33. कथन तमिलनाडु में विनिर्माण कम्पनियों को बिजली की कमी की गम्भीर समस्या का सामना करना पड़ रहा है। (RRB ALP 2018)

**कार्यवाहियाँ**

- I. सरकार को बिजली की इस समस्या का समाधान करने हेतु ठोस कदम उठाने चाहिए।
- II. बिजली की बचत हेतु सरकार को विनिर्माण कम्पनियों को बन्द कर देना चाहिए।

34. दिए गए कथनों को सही मानते हुए विचार करें और ये तय करें कि कथनों से तर्कसंगत रूप से, कार्रवाई का कौन-सा प्रकार उचित है? (RRB ALP 2018)

कथन बेंगलुरु में भारी बारिश के कारण, नागरिकों का सामान्य जीवन अवरुद्ध हो जाता है।

**कार्यवाहियाँ**

- I. सरकार को लोगों की मदद करने तथा जीवन और सम्पत्ति को विनाश से बचाने के लिए उपाय करने चाहिए।
- II. सरकार को बेंगलुरु के सभी अस्पतालों में निः शुल्क उपचार प्रदान करना चाहिए।

35. कथन एक व्यक्ति जोकि यूनियन का सक्रिय सदस्य है, अपने खराब व्यवहार से अधिकारियों का अपमान करता रहता है।

**कार्यवाहियाँ**

- I. उसका स्थानान्तरण कर देना चाहिए।
- II. इस बात की शिकायत यूनियन में दर्ज करानी चाहिए।

36. कथन अधिकतर छात्र स्नातक के अन्तिम सेमेस्टर में प्रोजेक्ट में फेल हो गए।

**कार्यवाहियाँ**

- I. प्रोजेक्ट के शिक्षक को इस्तीफा देने के लिए कहना चाहिए।
- II. सभी फेल छात्रों को ग्रेस (अंक) देकर पास कर देना चाहिए।

37. कथन एक सरकारी एयरलाइन्स कम्पनी लगातार घाटे में जा रही है।

**कार्यवाहियाँ**

- I. कम्पनी को फिजूलखर्ची पर अविश्वस्य करना चाहिए तथा किराया बढ़ाने पर भी विचार करना चाहिए।
- II. सरकार को घाटे की राशि की भरपाई करके उस कम्पनी को निजी हाथों में बेच देना चाहिए।



- 38. कथन** एक रिसर्च रिपोर्ट से ज्ञात हुआ कि अगले कुछ वर्षों में पेयजल की समस्या बढ़ने वाली है, क्योंकि इसके स्रोतों में निरन्तर कमी आ रही है।

**कार्यवाहियाँ**

- I. सरकार को एक जागरूकता अभियान चलाना चाहिए ताकि पानी का सदुपयोग हो सके।
- II. एक विशेषज्ञ टीम का गठन करना चाहिए ताकि वह पेयजल स्रोतों की वृद्धि का उपाय कर इसके समुचित उपयोग की जानकारी दे सके।

- 39. कथन** चेन्नई में भारी बारिश के कारण निचले इलाकों में बाढ़ आ गई है।  
(Rajasthan Police Constable 2018)

**कार्यवाहियाँ**

- I. निचले इलाकों में रहने वाले लोगों को भारी बारिश के दौरान होने वाले खतरे से अवगत कराया जाना चाहिए।
- II. जीवन को नुकसान से बचाने के लिए सरकार को इन क्षेत्रों से लोगों को स्थानान्तरित करना चाहिए।

## उत्तर सहित व्याख्या

1. (a) सरकारी कार्यों में पारदर्शिता लाने के लिए उनमें मेकेनिज्म लाने की आवश्यकता है, इसके लिए मोडालिटीज तैयार करने के लिए सरकार को तत्काल एक कार्यकारी दल की नियुक्ति करनी चाहिए। अतः केवल कार्यवाही I अनुसरण करती है।
2. (e) दोनों कार्यवाहियाँ देश के ग्रामीण इलाकों में रहने वाले लोगों के हित के लिए हैं। अतः दोनों कार्यवाहियाँ अनुसरण करती हैं।
3. (a) पूरे मामले की जाँच से ही पता चलेगा कि पुलिस अफसर हथियारों की अवैध बिक्री में शामिल हैं या नहीं। अतः कार्यवाही I अनुसरण करती है।
4. (d) रेलवे ऑथोरिटी सभी क्रॉसिंग को सील नहीं कर सकती तथा न ही सभी क्रॉसिंग पर पुल अर्थात् फ्लाईओवर बना सकती है। अतः न तो कार्यवाही I और न ही कार्यवाही II अनुसरण करती है।
5. (d) विद्युत की माँग औद्योगीकरण के कारण भी बढ़ गई होगी। अतः माँग के कारणों का पता लगाए बिना कार्यवाहियाँ करना उचित नहीं होगा। अतः न तो कार्यवाही I और न ही कार्यवाही II अनुसरण करती है।
6. (e) यदि सभी उद्योगों को शहर से बाहर स्थानान्तरित कर दिया जाए तथा सार्वजनिक परिवहन वाहनों के स्थान पर CNG से चलने वाले वाहन चलने लगे, तो वायु प्रदूषण के स्तर को कम किया जा सकता है। अतः दोनों ही कार्यवाहियाँ अनुसरण करती हैं।
7. (b) कथन में दी गई समस्या के समाधान और उसमें सुधार के लिए कार्यवाही II उचित है। कार्यवाही II को लागू करने पर एक ओर जहाँ नुकसान की भरपाई की जा सकती है, वही दूसरी ओर आने वाले समय में लोगों को प्रोपर्टी को नष्ट न करने के बारे में सचेत भी किया जा सकता है। क्योंकि ऐसा करने पर लोगों के मन में यह भय बना रहेगा कि यदि वे प्रोपर्टी को नुकसान पहुँचाते हैं, तो उन्हें दण्डित किया जा सकता है।
8. (a) कथन के अनुसार हाल ही में क्रेडिट/डेबिट कार्य सम्बन्धी जालसाजी के बहुत-से मामले रिपोर्ट किए गए हैं। अतः इनके प्रयोगों को सुनिश्चित करने के लिए बैंकों को कड़ाईपूर्वक सत्यापन करना आवश्यक है। अतः केवल कार्यवाही I अनुसरण करती है।

9. (e) कॉलेज के वर्तमान युवाओं को मध्य सेवन और प्रलाप पार्टियों में जाने से रोकने के लिए राज्य सरकार, माता-पिताओं तथा कॉलेज अधिकारियों द्वारा कड़ा अनुशासन लगाना बहुत आवश्यक है। अतः दोनों ही कार्यवाहियाँ अनुसरण करती हैं।
10. (d) विद्यार्थियों के माता-पिता द्वारा पॉवरकट के विरोध में मोर्चा निकालना सही नहीं होगा तथा जनरेटर व इनवर्टर प्रत्येक व्यक्ति नहीं खरीद सकता। अतः न तो कार्यवाही I और न ही कार्यवाही II अनुसरण करती है।
11. (a) विविध क्षेत्रों में बढ़ती हुई प्रतियोगिताओं से बच्चों और युवाओं पर अत्यधिक दबाव पड़ता है और परिणामस्वरूप वे अत्यधिक गम्भीर कदम उठाते हैं। इसको रोकने के लिए बच्चों और उनके माता-पिताओं को प्रतियोगिता का सही परिप्रेक्ष्य में सामना करने के लिए परामर्श दिया जाना चाहिए। अतः केवल कार्यवाही I अनुसरण करती है।
12. (e) शहर में रिहायशी टावरों के निर्माण से उत्पन्न कठिनाइयों को दूर करने के लिए दी गई दोनों ही कार्यवाहियाँ उचित हैं। अतः दोनों ही कार्यवाहियाँ अनुसरण करती हैं।
13. (b) जिन पुलों की पिछले दस साल से मरम्मत नहीं हुई है तथा जीर्ण-शीर्ण हैं, उन सभी को तत्काल नष्ट कर देना भी उचित नहीं है क्योंकि ऐसे में जो पुल अभी सही स्थिति में हैं उनके पुनः निर्माण का खर्च रेलवे पर पड़ेगा। पुलों की जाँच के लिए आधुनिक पुल निरीक्षण उपकरण सहित प्रशिक्षितकर्मियों को तैनात किया जाना चाहिए, क्योंकि पुरानी पद्धति कारण नहीं है। अतः केवल कार्यवाही II अनुसरण करती है।
14. (b) इण्टरनेट प्रौद्योगिकी के प्रयोग द्वारा बैंकों में की जाने वाली धोखाधड़ियों को रोकने के लिए बैंकों को कठोर जाँचों और प्रणालियों को लागू करना चाहिए। अतः केवल कार्यवाही II अनुसरण करती है।
15. (b) बहुत तेज और लापरवाह बस ड्राइवरों पर जुर्माना लगाए जाने के बावजूद ड्राइवरों द्वारा ट्रैफिक नियमों का उल्लंघन करने पर दोषी ड्राइवरों को चेतावनी देनी चाहिए और बार-बार ऐसा करने वालों को निलम्बित किया जाना चाहिए। अतः केवल कार्यवाही II अनुसरण करती है।

16. (e) बेरोजगार ग्रामीणों की कमाई के लिए सरकार को पर्याप्त अवसर उपलब्ध कराने चाहिए, ताकि बेरोजगार ग्रामीणों की संख्या में हो रही वृद्धि रोकੀ जा सके। इसके अतिरिक्त NGOs तथा वित्तीय संस्थाओं को बेरोजगार ग्रामीण लोगों को ऋण के वैकल्पिक स्रोत उपलब्ध कराने के लिए सरकार को प्रोत्साहित करना चाहिए। अतः दोनों ही कार्यवाहियाँ अनुसरण करती हैं।
17. (e) डॉक्टरों को प्रैक्टिस करने के लिए लाइसेंस जारी करने से पहले डॉक्टरों को ग्रामीण क्षेत्रों में काम करना अनिवार्य करना चाहिए। इससे ग्रामीण क्षेत्रों में फैल रहे रोगों को रोकने में तथा ग्रामीण क्षेत्र में मूल्य दर कम करने में महत्वपूर्ण सफलता प्राप्त होगी। इसके अतिरिक्त ग्रामीण क्षेत्रों के अस्पतालों की बुनियादी सुविधाओं में भी सुधार किया जाना चाहिए, जिससे उच्च जोखिम वाले ऑपरेशनों को सुनिश्चित किया जा सके। अतः दोनों ही कार्यवाहियाँ अनुसरण करती हैं।
18. (a) शहर में दिनों-दिन बढ़ते वायु प्रदूषण के स्तर को देखते हुए नगर विकास प्राधिकारियों को, निजी वाहनों के मिल-जुल कर प्रयोग करने वालों को प्रोत्साहित किया जाना चाहिए जबकि वैयक्तिक निजी वाहन के प्रयोग पर भारी कर लगाने से लोगों में असन्तोष पैदा हो सकता है। अतः केवल कार्यवाही I अनुसरण करती है।
19. (e) परीक्षा व्यवस्था में सुधार करने से तथा एसेसमेंट प्रणाली का प्रयोग करने से ऐसी दुर्घटनाओं की सम्भावना नहीं रहेगी। अतः दोनों ही कार्यवाहियाँ अनुसरण करती हैं।
20. (a) यात्रा करते समय अत्यधिक मूल्यवान वस्तुएँ साथ न ले जाना असम्भव है, परन्तु यदि सुरक्षा गार्डों की संख्या में वृद्धि कर दी जाए, तो खतरा नहीं रहेगा। अतः केवल कार्यवाही I अनुसरण करती है।
21. (b) प्राधिकारियों को जल आपूर्ति विभाग को यह आदेश देना चाहिए कि जनता को जल आपूर्ति करने से पहले जल भण्डारों में अतिरिक्त जलशोधक तत्व डाले जाने चाहिए, जिससे कि सभी स्थानों पर पानी से होने वाली महामारी को कण्ट्रोल किया जा सके। अतः केवल कार्यवाही II अनुसरण करती है।
22. (b) शहर में सभी संक्रामक दिमागी बुखार वाले रोगियों को अतिलम्ब अस्पताल में भर्ती किया जाना चाहिए। अतः केवल कार्यवाही II अनुसरण करती है।

23. (a) सभी किसानों को स्थिति का सामना करने के लिए पहले से ही सूचित करना जरूरी है। अतः केवल कार्यवाही। अनुसरण करती है।
24. (e) बचे हुए चीतों की रक्षा करने का उचित प्रबन्ध करना चाहिए और इसके लिए उत्तरदायी व्यक्तियों को कठोर दण्ड देना भी आवश्यक है। अतः दोनों ही कार्यवाहियाँ अनुसरण करती हैं।
25. (e) भारतीय विश्वविद्यालयों के पाठ्यक्रमों की विषय-वस्तु तय करने के लिए उच्च शिक्षा के संस्थानों को अधिक स्वायत्तता दी जानी चाहिए तथा विश्वस्तरीय विदेशी विश्वविद्यालयों को भारत में परिसर बनाने के लिए प्रोत्साहित किया जाना चाहिए। अतः दोनों ही कार्यवाहियाँ अनुसरण करती हैं।
26. (e) स्कूल द्वारा दिए जाने वाले टिफिन की गुणवत्ता को प्रमाणित करने के लिए सरकार को एक प्रणाली क्रियान्वित करनी चाहिए तथा सभी स्कूलों की टिफिन सुविधा को तुरन्त बन्द कर देना चाहिए। अतः दोनों ही कार्यवाहियाँ अनुसरण करती हैं।
27. (b) राज्य में भारी बारिश के कारण खड़ी फसलों को जो नुकसान हुआ है, उसके लिए सरकार को प्रभावित लोगों के लिए राहत पैकेज की घोषणा करनी चाहिए। अतः केवल कार्यवाही ॥ अनुसरण करती है।
28. (b) सरकार द्वारा निधि प्राप्त स्वायत्त संस्थाओं/संगठनों में जो अव्यवस्था और बदइन्तजामी परिणत हो रही है उसके लिए सरकार को इन संस्थाओं/संगठनों को अपनी आय और व्यय के विषय में विस्तृत रिपोर्ट प्रस्तुत

- करने के लिए कहना चाहिए। अतः केवल कार्यवाही ॥ अनुसरण करती है।
29. (a) विनियामक अधिकारियों द्वारा टेलीकॉम कम्पनियों को सभी प्लानों के टैरिफ ढाँचों में पारदर्शी बने रहने के निर्देश देने चाहिए, जिससे कि सेल फोन प्रयोक्ताओं को किसी तरह की परेशानी का सामना न करना पड़े। अतः केवल कार्यवाही। अनुसरण करती है।
30. (d) दोनों में से कोई भी कार्यवाही अनुसरण नहीं करती है।
31. (a) केवल कार्यवाही। अनुसरण करती है। अधिकारी से धन को गिनने में त्रुटि भी हो सकती है अतः धन को पुनः गिनना चाहिए और बैलेन्सशीट से मिलान करना चाहिए। पुलिस को बुलाना का विकल्प बाद में आता है।
32. (a) कार्यवाही। अनुसरण करती है, क्योंकि ऐसा करने से बहुत से लोग अपने निजि वाहनों का प्रयोग प्रतिदिन नहीं कर पाएंगे जिससे वे सार्वजनिक वाहनों का प्रयोग करेंगे और ऐसा करने से वायु प्रदूषण भी कम होगा जबकि कार्यवाही ॥ अनुसरण नहीं करती है, क्योंकि नए कारखानों का पंजीकरण रोकने से विकास पर नकारात्मक प्रभाव पड़ता है।
33. (a) केवल कार्यवाही। अनुसरण करती है, क्योंकि बिजली की समस्या को दूर करने के लिए ठोस कदम उठाना जरूरी है, परन्तु कम्पनियों को बन्द करने से राज्य के विकास पर नकारात्मक प्रभाव पड़ता है।
34. (a) पहली कार्यवाही उचित है, क्योंकि भारी बारिश के कारण सबसे ज्यादा हानि नागरिकों के

- जीवन, धन व सम्पत्ति को होती है। उसे बचाना प्रथम कार्यवाही होनी चाहिए।
35. (c) स्थानान्तरण से व्यवहार वहाँ भी वैसा ही रहेगा। वह खुद यूनिजन का सक्रिय सदस्य है। अतः यूनिजन में शिकायत करने से समस्या का समाधान नहीं हो पाएगा। अतः न तो कार्यवाही। और न ही ॥ अनुसरण करती है।
36. (c) यदि अधिकतर छात्र स्नातक के अन्तिम सेमेस्टर में प्रोजेक्ट में फेल हो गए, तो इसके लिए शिक्षक जिम्मेदार नहीं हैं। अतः उसे इस्तीफा देने के लिए कहना उचित नहीं होगा तथा सभी फेल छात्रों को भी ग्रेस अंक देकर पास नहीं कराया जा सकता। अतः न तो कार्यवाही। और न ही ॥ अनुसरण करती है।
37. (a) घाटे से उबरने के लिए प्रथम प्रयास फिजूलखर्ची पर नियन्त्रण तथा किराया बढ़ाना उचित कदम होगा। अतः केवल कार्यवाही। अनुसरण करती है।
38. (d) सरकार को पेयजल की समस्या से निपटने के लिए एक विशेषज्ञ टीम का गठन करना चाहिए, ताकि वह पेयजल स्रोतों की वृद्धि का उपाय कर इसके समुचित उपयोग की सूचना दे सके, साथ-ही-साथ सरकार को एक जागरूकता अभियान भी चलाना चाहिए, जिससे कि पानी का सदुपयोग किया जा सके। अतः कार्यवाहियाँ। व ॥ दोनों ही अनुसरण करती हैं।
39. (d) कथन में दी गई स्थिति के अनुसार दोनों ही कार्यवाही उचित हैं। अतः विकल्प (d) सही है।

## प्रकार 2. तीन/ चार कार्यवाहियों पर आधारित प्रश्न

इस प्रकार के प्रश्नों में, एक कथन और उसके बाद तीन कार्यवाहियाँ I, II और III दी गई होती हैं। अभ्यर्थियों को दिए गए कथन या स्थिति को पढ़कर समस्या की काल्पनिक अथवा वास्तविक परिस्थितियों का विश्लेषण करके विकल्पों के माध्यम से उपयुक्त कार्यवाही का चयन करना होता है।

**निर्देश** (उदाहरण सं. 3 और 4) नीचे प्रत्येक प्रश्न में एक कथन और उसके बाद कार्यवाही के तीन उपाय I, II और III दिए गए हैं। कार्यवाही से तात्पर्य उस उपाय अथवा प्रशासकीय निर्णय से है जो समस्या, नीति आदि के सन्दर्भ में सुधार, अनुवर्तन या आगे की जाने वाली कार्यवाही से सम्बन्धित हो। कथन में दी गई जानकारी के आधार पर आपको कथन में दी गई प्रत्येक बात को सही मानना है और उसके बाद तय करना है कि दिए गए सुझावों में से कौन-सी कार्यवाही(हियाँ) कार्यान्वयन के लिए तर्कसंगत रूप से अनुसरण करती है(हैं)।

- **उदाहरण 3.** कथन भारत के अनेक क्षेत्रों में मृदा अपरदन एक गम्भीर समस्या बन गई है।

**कार्यवाहियाँ** I. सरकार को वृक्षों की कटाई पर पूर्ण प्रतिबन्ध लगा देना चाहिए।

II. उर्वरकों के उपयोग पर पूर्ण प्रतिबन्ध लगा देना चाहिए।

III. सरकार को अधिक-से-अधिक वृक्ष लगवाने चाहिए।

- (a) केवल I अनुसरण करती है (b) केवल II अनुसरण करती है  
(c) केवल III अनुसरण करती है (d) I और II अनुसरण करती हैं  
(e) I और III अनुसरण करती हैं

**व्याख्या** (c) केवल कार्यवाही III अनुसरण करती है। मृदा अपरदन का मुख्य कारण वृक्षों की कटाई, उर्वरकों का प्रयोग आदि है। अतः सरकार अधिक-से-अधिक वृक्ष लगवाए, तो निश्चित रूप से इस समस्या का समाधान हो जाएगा। वृक्षों की कटाई पर पूर्ण प्रतिबन्ध लगाना उचित नहीं है, क्योंकि इससे लकड़ी उद्योग प्रभावित हो जाएगा। इसी प्रकार उर्वरकों के उपयोग पर पूर्ण प्रतिबन्ध लगाना उचित नहीं है, क्योंकि इससे खाद्यान्न उत्पादन में कमी आ जाएगी।

- **उदाहरण 4.** कथन गंगा नदी में कुछ रासायनिक उद्योगों से निकले रसायनों के कारण फैले प्रदूषण के बाद महाराष्ट्र प्रदूषण नियन्त्रण बोर्ड के आदेश पर नयी मुम्बई को पीने के पानी की आपूर्ति निलम्बित कर दी गई है।

**कार्यवाहियाँ** I. रसायन निकालकर नदी में डालने के लिए उत्तरदायी उद्योगों को तुरन्त बन्द कर देना चाहिए।

II. आपूर्ति शुरू करने से पहले पानी का रासायनिक शोधन होना चाहिए।

III. प्रदूषण नियन्त्रण बोर्ड को निश्चित अन्तरालों पर नदी में डाले जाने वाले रसायनों की प्रकृति की जाँच करनी चाहिए।

(NIFT PG 2013)

- (a) सभी कार्यवाहियाँ अनुसरण करती हैं (b) II और III अनुसरण करती हैं  
(c) केवल I अनुसरण करती है (d) केवल III अनुसरण करती है

**व्याख्या** (a) सभी कार्यवाहियाँ व्यावहारिक हैं तथा साथ ही समस्या समाधान में प्रभावी हैं।



- **उदाहरण 5.** नीचे एक वक्तव्य एवं उस पर आधारित होने वाली तीन संक्रियाएँ (कार्यवाही-क्रम) दी गई हैं।

**वक्तव्य** एक शहर में किसी बीमारी से प्रभावित रोगियों की संख्या में महत्वपूर्ण बढ़ोतरी हुई है।

**संक्रिया** (कार्यवाही-क्रम)

- I. शहर के नगर-निगम में इस समस्या को उठाया जाना चाहिए।
- II. संसद में इस समस्या को उठाया जाना चाहिए।
- III. रोगियों के उपचार हेतु शहर में अस्पतालों को ठीक से तैयार किया जाना चाहिए।

निम्नलिखित में कौन-सा/से कार्यवाही-क्रम (संक्रिया) तार्किक रूप से किया जाना/किए जाने चाहिए? (CGPSC Pre 2013)

- (a) I तथा II (b) केवल III (c) I तथा III (d) ये सभी  
(e) इनमें से कोई नहीं

**व्याख्या** (c) शहर के नगर निगम में बीमारी की समस्या को उठाया जाना चाहिए तथा प्रभावित रोगियों के उपचार हेतु शहर में अस्पतालों को ठीक से तैयार किया जाना चाहिए। अतः कार्यवाही I व III अनुसरण करती हैं।

- **उदाहरण 6.** कथन ऐसा अनुमानित है कि कुम्भ के मेले में इलाहाबाद में 50 लाख से अधिक लोग आएँगे।

**कार्यवाहियाँ** I. स्थानीय प्रशासन को पूरे शहर में चुस्त यातायात व्यवस्था करनी चाहिए।

II. जहाँ मेले का आयोजन होना है, वहाँ प्रशासन को पूर्ण सुरक्षा की व्यवस्था करनी चाहिए।

III. आयोजन स्थल पर आने-जाने के लिए एक नियन्त्रित व्यवस्था अपनाई जानी चाहिए।

IV. सरकारी परिवहन व्यवस्था, यथा रेलवे, बस आदि को श्रद्धालुओं के लिए बिल्कुल मुफ्त कर देना चाहिए।

- (a) केवल II  
(b) I, II और III  
(c) II और III  
(d) ये सभी

**व्याख्या** (b) परिवहन सेवाएँ मुफ्त करना बेतुका है। बाकी कार्यवाहियाँ I, II और III उचित प्रतीत होती हैं।

## प्रश्नावली 5.2

**निर्देश** (प्र. सं. 1-25) नीचे प्रत्येक प्रश्न में एक कथन और उसके बाद कार्यवाही के तीन उपाय I, II और III दिए गए हैं। कार्यवाही से तात्पर्य उस उपाय अथवा प्रशासकीय निर्णय से है जो समस्या, नीति आदि के सन्दर्भ में सुधार, अनुवर्तन या आगे की जाने वाली कार्यवाही से सम्बन्धित हो। कथन में दी गई जानकारी के आधार पर आपको कथन में दी गई प्रत्येक बात को सही मानना है और उसके बाद तय करना है कि दिए गए सुझावों में से कौन-सी कार्यवाही (हियाँ) कार्यान्वयन के लिए तर्कसंगत रूप से अनुसरण करती है(हैं)?

1. कथन प्रत्येक वर्ष मानसून के दौरान शहर की अधिकांश सड़कों की हालत खराब हो जाती है, जिससे यात्रियों को भारी समस्या होती है।

**कार्यवाहियाँ**

- I. नगर निकाय को भविष्य में सड़कों की मरम्मत के ठेके देते समय भारी जुर्माने की शर्त शामिल करनी चाहिए।
  - II. शहर की सड़कों के रख-रखाव के प्रभारी नगर निकाय अधिकारियों से स्पष्टीकरण माँगा जाना चाहिए कि प्रत्येक वर्ष सड़कों की हालत खराब क्यों हो जाती है।
  - III. मानसून के दौरान आम जनता को अपने वाहन सड़क पर लाने से बचना चाहिए। (Vijaya Bank PO 2007)
- (a) केवल कार्यवाही I अनुसरण करती है  
(b) केवल कार्यवाही II अनुसरण करती है  
(c) कार्यवाहियाँ I और II दोनों अनुसरण करती हैं  
(d) कार्यवाहियाँ II और III दोनों अनुसरण करती हैं  
(e) कार्यवाहियाँ I, II और III तीनों अनुसरण करती हैं

2. कथन सार्वजनिक क्षेत्र के कई उपक्रम पिछले कई वर्षों से घाटा उठा रहे हैं और चालू वित्त वर्ष में भी स्थिति उतनी ही खराब है।

**कार्यवाहियाँ**

- I. घाटा उठाने वाली सार्वजनिक क्षेत्र की इन कम्पनियों को तत्काल बन्द कर दिया जाना चाहिए।
- II. सरकार को इन कम्पनियों को बेचने के लिए निजी क्षेत्र में सम्भावनाशील खरीदार ढूँढ़ना चाहिए ताकि सरकार द्वारा किए गए निवेश का कुछ हिस्सा, तो वापस मिल जाए।

- III. इन कम्पनियों के सभी कर्मचारियों को उचित मुआवजा देकर छंटनी कर दी जानी चाहिए और अचल आस्तियों को बिक्री के लिए रख देना चाहिए।

- (a) कार्यवाहियाँ II और III दोनों अनुसरण करती हैं  
(b) केवल कार्यवाही II अनुसरण करती है  
(c) केवल कार्यवाही III अनुसरण करती है  
(d) कार्यवाहियाँ I, II और III तीनों अनुसरण करती हैं  
(e) उपरोक्त में से कोई नहीं

3. कथन पिछले कुछ दिनों के दौरान स्थानीय सरकारी अस्पताल में भर्ती अधिकाधिक रोगी मलेरिया से पीड़ित पाए जा रहे हैं।

**कार्यवाहियाँ**

- I. मलेरिया से पीड़ित सभी रोगियों को अस्पताल से तत्काल छुट्टी दे दी जानी चाहिए।
  - II. अस्पताल प्राधिकारियों को अस्पताल में नये रोगियों को भर्ती करने पर तत्काल रोक लगा देनी चाहिए।
  - III. मलेरिया से पीड़ित सभी रोगियों को एक अलग वार्ड में रखा जाना चाहिए। (UBI PO 2010)
- (a) केवल कार्यवाही I अनुसरण करती है  
(b) केवल कार्यवाही II अनुसरण करती है  
(c) केवल कार्यवाही III अनुसरण करती है  
(d) कार्यवाहियाँ II और III दोनों अनुसरण करती हैं  
(e) कोई भी कार्यवाही अनुसरण नहीं करती है

4. कथन पिछली तिमाहियों के दौरान हुई भारी हानि के कारण एक बड़े प्राइवेट बैंक ने अपने एक-तिहाई कर्मचारियों की छंटनी करने का निर्णय लिया है।

**कार्यवाहियाँ**

- I. सरकार को एक अधिसूचना जारी कर आम जनता को इस बैंक के साथ अपने सभी लेन-देन रोक देने के लिए कहना चाहिए।
- II. सरकार को इस बैंक को अपने कर्मचारियों की छंटनी नहीं करने के निर्देश देने चाहिए।

- III. सरकार को देश के केन्द्रीय बैंक को इस बैंक की गतिविधियों की छानबीन आरम्भ कर अपनी रिपोर्ट देने के लिए कहना चाहिए।  
 (a) कोई कार्यवाही अनुसरण नहीं करती है  
 (b) केवल कार्यवाही I अनुसरण करती है  
 (c) केवल कार्यवाही II अनुसरण करती है  
 (d) केवल कार्यवाही III अनुसरण करती है  
 (e) कार्यवाहियाँ I और III दोनों अनुसरण करती हैं
5. कथन पुलिस कॉन्स्टेबल की भर्ती के अभियान में भाग लेते समय भगदड़ के कारण एक उम्मीदवार मर गया।

**कार्यवाहियाँ**

- I. भर्ती प्रक्रिया के प्रभारी अधिकारियों को तुरन्त निलम्बित कर दिया जाना चाहिए।  
 II. अधिकारियों के एक दल को उन परिस्थितियों का पता लगाने के लिए कहा जाना चाहिए, जिनके कारण उम्मीदवार की मृत्यु हुई है और एक सप्ताह के भीतर उसकी रिपोर्ट देने के लिए कहा जाना चाहिए।  
 III. भविष्य में ऐसी घटनाएँ टालने के लिए सरकार को गृह-विभाग से कहना चाहिए कि उन्हें उम्मीदवारों की संख्या को अधिक दिनों में स्टैगर कर देना चाहिए।  
 (a) केवल कार्यवाही I अनुसरण करती है  
 (b) केवल कार्यवाही II अनुसरण करती है  
 (c) केवल कार्यवाही III अनुसरण करती है  
 (d) कार्यवाहियाँ II और III दोनों अनुसरण करती हैं  
 (e) उपरोक्त में से कोई नहीं
6. कथन कमजोर मानसून के कारण देश के बहुत-से भागों में कम वर्षा होने की विशेषज्ञों को आशंका है।

**कार्यवाहियाँ**

- I. देश के विभिन्न भागों में वर्षा की मात्रा का अध्ययन करने के लिए सरकार को तत्काल विशेषज्ञों की एक समिति स्थापित करनी चाहिए।  
 II. कम वर्षा से प्रभावित क्षेत्रों को राहत आपूर्ति देने के लिए सरकार को व्यवस्था करनी चाहिए।  
 III. प्रभावित क्षेत्रों के किसानों को खरीफ के मौसम के दौरान कम पानी की आवश्यकता वाली फसलों को उगाने की सलाह दी जानी चाहिए।  
 (a) केवल कार्यवाही I अनुसरण करती है  
 (b) केवल कार्यवाही II अनुसरण करती है  
 (c) केवल कार्यवाही III अनुसरण करती है  
 (d) कार्यवाहियाँ I और III दोनों अनुसरण करती हैं  
 (e) उपरोक्त में से कोई नहीं
7. कथन शहर के विभिन्न समुद्र तटों पर मानसून के दौरान समुद्र में तैरते हुए प्रत्येक वर्ष बहुत-से लोग डूबकर मर जाते हैं।

**कार्यवाहियाँ**

- I. मानसून के दौरान नगर प्रशासन को प्रत्येक समुद्र तट पर कम-से-कम दो लाइफ गार्ड तैनात करने चाहिए।  
 II. मानसून के दौरान समुद्र में तैरते समय सावधान रहने के लिए नगर प्रशासन को लोगों को चेतावनी देने की व्यवस्था करनी चाहिए।  
 III. समुद्र तटों के जोखिम भरे भागों में लोगों को उन क्षेत्रों में समुद्र में जोखिम नहीं लेने की सूचना देते हुए नगर प्रशासन को साइन पोस्ट प्रमुखता से लगाने चाहिए।  
 (a) कार्यवाहियाँ I और II दोनों अनुसरण करती हैं  
 (b) कार्यवाहियाँ II और III दोनों अनुसरण करती हैं  
 (c) कार्यवाहियाँ I और III दोनों अनुसरण करती हैं  
 (d) सभी कार्यवाहियाँ अनुसरण करती हैं  
 (e) कोई भी कार्यवाही अनुसरण नहीं करती है
8. कथन अंग्रेजी भाषा के प्रश्न-पत्र में खराब निष्पादन के कारण हाल ही में आयोजित SSC की अन्तिम परीक्षा में बहुत-से विद्यार्थी अनुत्तीर्ण हुए हैं।

**कार्यवाहियाँ**

- I. अंग्रेजी भाषा के सक्षम शिक्षकों की नियुक्ति करने के लिए सरकार को सभी स्कूलों को तत्काल एक परिपत्र जारी करना चाहिए।  
 II. सरकार द्वारा संचालित होने वाले पुनश्चर्या पाठ्यक्रम में अपने अंग्रेजी भाषा के शिक्षकों को भेजने के लिए सरकार को सभी स्कूलों को तत्काल अनुदेश देने चाहिए।  
 III. सरकार को परीक्षा निकाय को भावी परीक्षा में अंग्रेजी भाषा के प्रश्न-पत्र का कठिनाई स्तर कम करने के अनुदेश देने चाहिए।  
 (a) कोई भी कार्यवाही अनुसरण नहीं करती है  
 (b) केवल कार्यवाही I अनुसरण करती है  
 (c) केवल कार्यवाही III अनुसरण करती है  
 (d) कार्यवाहियाँ II और III दोनों अनुसरण करती हैं  
 (e) सभी कार्यवाहियाँ अनुसरण करती हैं
9. कथन स्कूल द्वारा दिया गया मिड-डे-मील खाने के बाद स्थानीय स्कूल के बहुत-से विद्यार्थी बीमार पड़ गए।

**कार्यवाहियाँ**

- I. सरकार को स्कूल के प्रधानाचार्य को तुरन्त निलम्बित करना चाहिए।  
 II. स्कूल के प्राधिकारियों को विद्यार्थियों की बीमारी के कारण का पता लगाने के लिए जाँच आरम्भ करनी चाहिए।  
 III. सरकार को उस स्कूल को यह अनुदेश देना चाहिए कि वह अगले आदेश मिलने तक मिड-डे-मील योजना स्थगित कर दें।  
 (a) केवल कार्यवाही I अनुसरण करती है  
 (b) केवल कार्यवाही II अनुसरण करती है  
 (c) केवल कार्यवाही III अनुसरण करती है  
 (d) कार्यवाहियाँ II और III दोनों अनुसरण करती हैं  
 (e) उपरोक्त में से कोई नहीं
10. कथन मानसून में वर्षा के कारण शहर की अधिकांश सड़कें मोटर चलाने योग्य नहीं रही थीं।

**कार्यवाहियाँ**

- I. नागरिक प्राधिकरण को सड़कों की स्थिति खराब करने के लिए जिम्मेदार कारणों का पता लगाने के लिए जाँच आरम्भ करनी चाहिए।  
 II. नागरिक प्राधिकरण को शहर की सड़कों की दशा अच्छी बनाए रखने के लिए जिम्मेदार अधिकारी के सामने अनुशासनिक कार्यवाही आरम्भ करनी चाहिए।  
 III. ऐसे सभी ठेकेदार जिन्हें इन सड़कों के रख-रखाव का काम सौंपा गया था, उनका नाम काली सूची में दर्ज किया जाना चाहिए।  
 (a) केवल कार्यवाही I अनुसरण करती है  
 (b) कार्यवाहियाँ I और II दोनों अनुसरण करती हैं  
 (c) केवल कार्यवाही III अनुसरण करती है  
 (d) कार्यवाहियाँ I और III दोनों अनुसरण करती हैं  
 (e) सभी कार्यवाहियाँ अनुसरण करती हैं
11. कथन हाल ही की जनगणना रिपोर्ट के अनुसार, देश में बहुत-से राज्यों में, प्रति हजार पुरुषों की तुलना में महिलाओं की संख्या में चिन्ताजनक कमी हुई है।

**कार्यवाहियाँ**

- I. परिस्थिति की गम्भीरता निश्चित करने के लिए सरकार को एक और जनगणना का आयोजन करना चाहिए।  
 II. बालिका भ्रूणहत्या के लिए जिम्मेदार सभी लोगों को पकड़ने के लिए सरकार को सारे प्रयास करने चाहिए।  
 III. परिवार में बालिका होने के महत्त्व की प्रमुख विशेषताएँ बताने के लिए सर्वाधिक प्रभावित राज्यों में सरकार को अभियान आरम्भ करना चाहिए।  
 (a) केवल कार्यवाही I अनुसरण करती है  
 (b) केवल कार्यवाही II अनुसरण करती है  
 (c) केवल कार्यवाही III अनुसरण करती है  
 (d) कार्यवाहियाँ II और III दोनों अनुसरण करती हैं  
 (e) उपरोक्त में से कोई नहीं

12. कथन अफ्रीकी देशों से भारत आने वाले कई पर्यटक प्रतिबन्धित नशीले पदार्थों की तस्करी करते हुए, भारत में विभिन्न हवाई अड्डों पर पकड़े गए हैं।

**कार्यवाहियाँ**

- I. भारत को तत्काल अफ्रीकी नागरिकों को पर्यटक वीजा देना बन्द करना चाहिए।
- II. तस्करी के ऐसे सभी मामलों का पता लगाने के लिए एयरपोर्ट प्राधिकरण और एन्फोर्सिंग एजेंसियों को कड़ी सावधानी बरतने के लिए कहा जाना चाहिए।
- III. अपराधियों को पाठ पढ़ाने के लिए प्रतिबन्धित नशीले पदार्थों की तस्करी करते हुए पकड़े गए विदेशियों को आजीवन कारावास की सजा दी जानी चाहिए।

(RBI Officer 2009)

- (a) कार्यवाहियाँ I और II दोनों अनुसरण करती हैं
- (b) कार्यवाहियाँ I और III दोनों अनुसरण करती हैं
- (c) केवल कार्यवाही III अनुसरण करती है
- (d) कार्यवाहियाँ II और III दोनों अनुसरण करती हैं
- (e) सभी कार्यवाहियाँ अनुसरण करती हैं

13. कथन दो स्थानीय क्लबों के सदस्य कभी-कभी मुख्य सड़क पर एक-दूसरे से लड़ते हैं और यातायात को रोक देते हैं।

**कार्यवाहियाँ**

- I. स्थानीय पुलिस थाने को मुख्य सड़क पर चौबीसों घण्टे पुलिसकर्मी तैनात करने चाहिए।
- II. लड़ाई-झगड़े में लिप्त लोगों की शिनाख्त की जानी चाहिए और उन्हें जेल में डालना चाहिए।
- III. स्थानीय प्रशासन को तत्काल प्रभाव से दोनों क्लबों के प्रबन्धन को भंग कर देना चाहिए।

- (a) कार्यवाहियाँ I और II दोनों अनुसरण करती हैं
- (b) कार्यवाहियाँ II और III दोनों अनुसरण करती हैं
- (c) कार्यवाहियाँ I और III दोनों अनुसरण करती हैं
- (d) कार्यवाहियाँ I, II और III तीनों अनुसरण करती हैं
- (e) उपरोक्त में से कोई नहीं

14. कथन स्थानीय स्कूल के बहुत-से बच्चे पिछले छः महीने में लगातार चौथी बार स्कूल कैण्टीन में तैयार किया भोजन खाकर बीमार पड़े।

**कार्यवाहियाँ**

- I. स्कूल प्रबन्धन को तत्काल कैण्टीन का ठेका समाप्त कर देना चाहिए और मुआवजा माँगना चाहिए।
- II. स्कूल प्रबन्धन को सभी बच्चों को कैण्टीन से खाद्य वस्तुएँ न खाने के लिए कहना चाहिए।
- III. कैण्टीन के मालिक को लापरवाही के लिए तत्काल गिरफ्तार किया जाना चाहिए।

- (a) कोई भी कार्यवाही अनुसरण नहीं करती है
- (b) केवल कार्यवाही II अनुसरण करती है
- (c) केवल कार्यवाही III अनुसरण करती है
- (d) कार्यवाहियाँ I और II दोनों अनुसरण करती हैं
- (e) कार्यवाहियाँ II और III दोनों अनुसरण करती हैं

15. कथन आवश्यक वस्तुओं की कीमतों में भारी वृद्धि के सामने विरोध प्रकट करने के लिए बहुत-से सक्रिय राजनीतिक प्रतिभागियों ने प्रदर्शन कर व्यस्ततम समय में शहर में वाहनों के आवागमन को रोकने का निर्णय लिया है।

**कार्यवाहियाँ**

- I. सरकार को तत्काल देश में हर प्रकार के आन्दोलनों पर प्रतिबन्ध लगा देना चाहिए।
- II. शहर में वाहनों के आवागमन में सहायता करने के लिए शहर के पुलिस प्राधिकरण को शहर में सभी जगह अतिरिक्त बल तैनात करने चाहिए।
- III. राज्य प्रशासन को शहर में रहने वाले ज्ञात अपराधियों की निवारक गिरफ्तारी करनी चाहिए।

- (a) केवल कार्यवाही I अनुसरण करती है
- (b) केवल कार्यवाही II अनुसरण करती है
- (c) केवल कार्यवाही III अनुसरण करती है
- (d) कार्यवाहियाँ I और II दोनों अनुसरण करती हैं
- (e) उपरोक्त में से कोई नहीं

16. कथन पिछले दो दिनों के दौरान भारी बे-मौसम बरसात ने राज्य में सामान्य जन-जीवन ठप कर दिया है। इसमें पाँच लोगों की मृत्यु हो गई, किन्तु इससे राज्य में भारी जल संकट की समस्या में बहुत राहत हुई है।

**कार्यवाहियाँ**

- I. इस संकट भरी परिस्थिति की समीक्षा के लिए राज्य सरकार को एक समिति का गठन करना चाहिए।
- II. राज्य के सभी प्रमुख शहरों में पेयजल के प्रयोग सम्बन्धी सभी प्रतिबन्ध सरकार को तुरन्त हटा देने चाहिए।
- III. राज्य में सभी प्रभावित क्षेत्रों में राज्य सरकार को राहत सामग्री भेजनी चाहिए।

(BOB PO 2006)

- (a) कोई भी कार्यवाही अनुसरण नहीं करती है
- (b) केवल कार्यवाही I अनुसरण करती है
- (c) कार्यवाहियाँ II और III दोनों अनुसरण करती हैं
- (d) केवल कार्यवाही III अनुसरण करती है
- (e) कार्यवाहियाँ I, II और III सभी अनुसरण करती हैं

17. कथन एक सामुदायिक भोज में परोसी गई मिठाइयों का उपभोग करने के बाद इलाके के बहुत-से लोग बीमार पड़ गए हैं और उन्हें स्थानीय अस्पताल में भर्ती किया गया है।

**कार्यवाहियाँ**

- I. पुलिस को मिठाई बनाने के लिए जिम्मेदार सभी व्यक्तियों को तुरन्त गिरफ्तार करना चाहिए।
  - II. स्थानीय अस्पतालों में भर्ती किए गए लोगों को तत्काल बड़े अस्पतालों में स्थानान्तरित किया जाना चाहिए।
  - III. स्थानीय खाद्य और औषधि प्राधिकरण को बीमारी के कारण की जाँच करनी चाहिए और आवश्यक कार्यवाही करनी चाहिए।
- (a) केवल कार्यवाही I अनुसरण करती है
  - (b) कार्यवाहियाँ I और II अनुसरण करती हैं
  - (c) केवल कार्यवाही III अनुसरण करती है
  - (d) कार्यवाहियाँ II और III अनुसरण करती हैं
  - (e) सभी कार्यवाहियाँ अनुसरण करती हैं

18. कथन बेहतर जीवन-स्तर की तलाश में ग्रामीण क्षेत्र से लोग शहरों की ओर खिंचे चले आ रहे हैं, जिससे नगरों पर जन-भार बढ़ता जा रहा है।

**कार्यवाहियाँ**

- I. नगरों में अधिक-से-अधिक सुविधाएँ उपलब्ध करानी चाहिए।
  - II. सरकार को प्रत्येक पंचायत में रोजगार के अवसरों का सृजन करना चाहिए।
  - III. सरकार को प्रत्येक पंचायत में बिजली, अध्ययन, चिकित्सा तथा अन्य आवश्यक सुविधाओं को उपलब्ध कराना चाहिए।
- (a) केवल कार्यवाही III अनुसरण करती है
  - (b) कार्यवाहियाँ I और II दोनों अनुसरण करती हैं
  - (c) कार्यवाहियाँ I और III दोनों अनुसरण करती हैं
  - (d) कार्यवाहियाँ II और III दोनों अनुसरण करती हैं
  - (e) कार्यवाहियाँ I, II और III तीनों अनुसरण करती हैं

19. कथन संशोधित वेतनमान लागू नहीं करने के प्रबन्धन के निर्णय का विरोध करने के लिए स्थानीय स्कूल के बहुत-से शिक्षकों ने प्रधानाचार्य को अपने त्याग-पत्र दे दिए।

**कार्यवाहियाँ**

- I. स्कूल प्रबन्धन को त्याग-पत्रों को स्वीकार कर नये शिक्षकों की नियुक्ति करनी चाहिए।

- II. वेतन वृद्धि पर विचार करने का आश्वासन देते हुए स्कूल प्रबन्धन को, शिक्षकों को बने रहने के लिए उन्हें खुश करना चाहिए।  
 III. स्कूल प्रबन्धन को दिशा-निर्देशों के लिए सरकार से सम्पर्क करना चाहिए।  
 (Indian Bank PO 2005)

- (a) कोई भी कार्यवाही अनुसरण नहीं करती है  
 (b) कार्यवाही I या II अनुसरण करती है  
 (c) केवल कार्यवाही III अनुसरण करती है  
 (d) केवल कार्यवाही I अनुसरण करती है  
 (e) केवल कार्यवाही II अनुसरण करती है

20. कथन हाल ही में अन्तर्राष्ट्रीय बाजार में कूड तेल की कीमतें पर्याप्त बढ़ गई हैं और अमेरिका में रिफाइनरियों के बन्द होने के कारण निकट भविष्य में इनमें और वृद्धि होने की सम्भावना है।

**कार्यवाहियाँ**

- I. अन्तर्राष्ट्रीय बाजार में कूड तेल की कीमत के अनुसार सरकार को पेट्रोलियम कम्पनियों को खुदरा कीमत निर्धारित करने की छूट देनी चाहिए।  
 II. देशी बाजार में खुदरा कीमत पर कर भार घटाकर कूड तेल की कीमत में वृद्धि का अंश सरकार को वहन करना चाहिए।  
 III. पेचीदा बाजार स्थिति से बाहर निकलने के लिए सरकार को पेट्रोलियम कम्पनियों का निजीकरण करना चाहिए।  
 (a) कार्यवाही I या III अनुसरण करती है  
 (b) कार्यवाही II या III अनुसरण करती है  
 (c) कार्यवाही I या II अनुसरण करती है  
 (d) सभी कार्यवाहियाँ अनुसरण करती हैं  
 (e) उपरोक्त में से कोई नहीं

21. कथन आइलैण्ड शहर में अचानक बादल फटने से अप्रत्याशित बारिश हो गई, जिससे सारे इलाके में बाढ़ जैसी स्थिति पैदा हो गई। बड़ी संख्या में लोग फँसे रह गए।

**कार्यवाहियाँ**

- I. भविष्य में ऐसी स्थिति से बचने के लिए स्थानीय प्रशासन को तत्काल एक कार्य योजना लागू करनी चाहिए।  
 II. फँसे हुए लोगों को सुरक्षित स्थानों पर ले जाने के लिए स्थानीय प्रशासन को तत्काल अपने कर्मी तैनात करने चाहिए।  
 III. स्थानीय प्रशासन को सभी नागरिकों को स्थिति के सुधरने तक सड़क पर निकलने का जोखिम न उठाने की सलाह देनी चाहिए।  
 (a) केवल कार्यवाही I अनुसरण करती है  
 (b) केवल कार्यवाही II अनुसरण करती है  
 (c) केवल कार्यवाही III अनुसरण करती है  
 (d) कार्यवाहियाँ II और III दोनों अनुसरण करती हैं  
 (e) कार्यवाहियाँ I, II और III तीनों अनुसरण करती हैं

22. कथन पिछले कुछ वर्षों के दौरान राज्य में बहुत-से जिलों में स्कूल छोड़ देने वालों की दर में भारी वृद्धि हुई है, क्योंकि इनके माता-पिता इनसे दूसरों के खेतों में काम करवाते हैं ताकि वे उनके लिए दिन में कम-से-कम एक बार के भोजन के लिए पर्याप्त कमाई करें।

**कार्यवाहियाँ**

- I. माता-पिता को अपने बच्चों को स्कूल भेजने के लिए प्रोत्साहित करने के लिए सरकार को सार्वजनिक वितरण प्रणाली के माध्यम से इन जिलों में गरीबों को खाद्यान्न उपलब्ध कराने की व्यवस्था करनी चाहिए।  
 II. सरकार को जिले के कुछ स्कूलों को बन्द कर इनके शिक्षकों को पास के स्कूलों में तैनात करना चाहिए और शेष बच्चों को इन स्कूलों में भर्ती होने के लिए कहना चाहिए।  
 III. कक्षाओं में उपस्थित रहने के बदले अपने बच्चों पर खेतों में काम करने के लिए दबाव डालने वाले सभी माता-पिता के लिए सरकार को गिरफ्तारी के वॉरंट जारी करना चाहिए।  
 (a) केवल कार्यवाही I अनुसरण करती है  
 (b) केवल कार्यवाही II अनुसरण करती है

- (c) केवल कार्यवाही III अनुसरण करती है  
 (d) कार्यवाहियाँ I और II दोनों अनुसरण करती हैं  
 (e) उपरोक्त में से कोई नहीं

23. कथन सरकार द्वारा चलाए जा रहे सरकारी क्षेत्र के उपक्रमों के निजीकरण की प्रक्रिया, जिनसे राजकोष को करोड़ों रुपयों की हानि हुई है, के विरोध में देश में सरकारी संगठनों और सरकारी क्षेत्र के उपक्रमों के सभी कर्मचारियों ने एक दिन की हड़ताल की है।

**कार्यवाहियाँ**

- I. ऐसे सभी कर्मचारी जो काम पर उपस्थित नहीं थे, उन्हें निलम्बित किया जाना चाहिए।  
 II. सरकार को, सरकार द्वारा चलाए जा रहे सरकारी क्षेत्र के उपक्रमों के निजीकरण की प्रक्रिया रोक देनी चाहिए।  
 III. देश के सभी संगठनों के कर्मचारियों द्वारा हड़ताल किए जाने पर सरकार द्वारा सम्पूर्ण प्रतिबन्ध घोषित किया जाना चाहिए।  
 (a) केवल कार्यवाही I अनुसरण करती है  
 (b) केवल कार्यवाही III अनुसरण करती है  
 (c) केवल कार्यवाही II अनुसरण करती है  
 (d) कार्यवाहियाँ II और III दोनों अनुसरण करती हैं  
 (e) उपरोक्त में से कोई नहीं

24. कथन बहुत-सी स्कूल बसों ने सुरक्षा दिशा-निर्देशों का उचित पालन किए बिना CNG किट लगवाई हैं। इसके परिणामस्वरूप शॉर्ट सर्किट के कारण इन बसों में आग लगने की घटनाएँ हो जाती हैं और स्कूली बच्चों का जीवन खतरे में पड़ जाता है।

**कार्यवाहियाँ**

- I. क्षेत्रीय परिवहन प्राधिकरण को उन सारी स्कूल बसों की जाँच करनी चाहिए, जिनमें CNG किट लगाई गई है।  
 II. स्कूल प्रबन्धकों को CNG किट लगी बसों को किराए पर लेना तत्काल बन्द कर देना चाहिए।  
 III. सरकार को स्कूली बसों में CNG किट के प्रयोग पर रोक लगाने की अधिसूचना जारी करनी चाहिए।  
 (a) केवल कार्यवाही I अनुसरण करती है  
 (b) केवल कार्यवाही II अनुसरण करती है  
 (c) केवल कार्यवाही III अनुसरण करती है  
 (d) कार्यवाहियाँ I और II दोनों अनुसरण करती हैं  
 (e) उपरोक्त में से कोई नहीं

25. कथन यह रिपोर्ट की गई है कि पिछले एक पखवाड़े के दौरान शहर के व्यस्त हवाई अड्डे पर दो हवाई जहाजों की तीन बार दुर्घटनाएँ होते-होते बची हैं। इन सभी मामलों में दोनों हवाई जहाज खतरनाक तरीके से एक-दूसरे के करीब आ गए और पायलटों के समय पर कार्यवाही करने से टकराने से बच गए।

**कार्यवाहियाँ**

- I. इन घटनाओं में शामिल छः हवाई जहाजों के पायलटों को तत्काल डी-रोस्टर कर देना चाहिए।  
 II. शहर के हवाई अड्डे के ऊपर आकाश में भीड़ कम करने के लिए अगले कुछ महीनों के लिए कुछ फ्लाइटें दूसरे हवाई अड्डों को भेज देनी चाहिए।  
 III. शहर के हवाई अड्डे के एयर ट्रेफिक कंट्रोलरों को ऐसी दबाव वाली स्थितियों को सम्भालने के लिए खुद को तैयार करने के लिए बैच-वार रिफ्रेश कोर्सेस में भेजना चाहिए।  
 (a) केवल कार्यवाही I अनुसरण करती है  
 (b) केवल कार्यवाही II अनुसरण करती है  
 (c) केवल कार्यवाही III अनुसरण करती है  
 (d) कार्यवाहियाँ II और III दोनों अनुसरण करती हैं  
 (e) उपरोक्त में से कोई नहीं

**निर्देश** (प्र.सं. 26-31) निम्नलिखित प्रश्नों में जो भी उपयुक्त कार्यवाही हों, उसे दिए गए उत्तर विकल्पों के आधार पर चुनें।

**26. कथन** गाँवों से शहरों की ओर पलायन दोनों के लिए खराब है।

**कार्यवाहियाँ**

I. गाँवों में नियुक्ति अनिवार्य बनानी चाहिए।

II. गाँवों में रोजगार के अवसर बनाने चाहिए।

III. गाँवों और शहरों को जोड़ने के लिए ट्रेनें होनी चाहिए।

- (a) केवल कार्यवाही I उपयुक्त है (Uttarakhand PSC Pre 2014)  
 (b) केवल कार्यवाही II उपयुक्त है  
 (c) केवल कार्यवाही III उपयुक्त है  
 (d) कार्यवाहियाँ I और II दोनों उपयुक्त हैं

**27. कथन** नाभिकीय शक्ति एक देश को सुरक्षित नहीं कर सकती।

**कार्यवाहियाँ**

I. नाभिकीय शक्ति को बढ़ाना बन्द कर देना चाहिए।

II. नाभिकीय क्षमता को नष्ट कर देना चाहिए।

III. कूटनीतिक सम्बन्धों को सुधारने पर बल देना चाहिए।

- (a) केवल कार्यवाही I उपयुक्त है  
 (b) केवल कार्यवाही II उपयुक्त है  
 (c) केवल कार्यवाही III उपयुक्त है  
 (d) कार्यवाहियाँ I और II दोनों उपयुक्त हैं

**28. कथन** घने कोहरे के कारण हवाई यात्रा को सुचारु रूप से चलाने में अत्यधिक परेशानी हो रही है।

**कार्यवाहियाँ**

I. जब भी घना कोहरा हो हवाई यात्रा को स्थगित रखना चाहिए।

II. लोगों से यह कहना चाहिए कि वे यदि बहुत जल्दी में हों, तो किसी और सुविधाजनक माध्यम को अपनाएँ तथा टिकट को रद्द करा लें।

III. सरकार को अविलम्ब ऐसी तकनीक को अपनाना चाहिए, जिससे कोहरे में भी आवागमन सुचारु रूप से चले।

- (a) कार्यवाहियाँ II और III उपयुक्त हैं  
 (b) केवल कार्यवाही III उपयुक्त है  
 (c) या तो कार्यवाही III या I तथा II उपयुक्त है  
 (d) उपरोक्त सभी कार्यवाहियाँ उपयुक्त हैं

**29. कथन** सरकार के पास बजट राशि कम होने के कारण मिड-डे-मील को वापस से लिया गया, जिससे विद्यार्थियों द्वारा स्कूल छोड़ने की संख्या अत्यधिक बढ़ गई है।

**कार्यवाहियाँ**

I. स्कूलों की संख्या कम कर देनी चाहिए।

II. सरकार को बजट राशि बढ़ाने का प्रयास करना चाहिए, ताकि विद्यार्थियों की संख्या को पूर्ववत् कायम रखा जा सके।

III. मिड-डे-मील में भोजन की गुणवत्ता कम कर देनी चाहिए ताकि उपलब्ध बजट में ही मिड-डे-मील को चलाया जा सके।

- (a) केवल कार्यवाही II उपयुक्त है  
 (b) कार्यवाहियाँ II और III उपयुक्त हैं  
 (c) कार्यवाहियाँ I और II उपयुक्त हैं  
 (d) सभी कार्यवाहियाँ उपयुक्त हैं

**30. कथन** कल समाप्त हुए त्योहार अर्थात् दुर्गापूजा के दौरान शहर में अपराधों की संख्या में वृद्धि हुई थी।

**कार्यवाहियाँ**

I. पुलिस को ऐसा होने का कारण पता करना चाहिए।

II. आगे से पुलिस को त्योहारों के दौरान अधिक-से-अधिक गश्त लगानी चाहिए।

III. लोगों को सचेत करना चाहिए कि वे जब घर से बाहर निकलें, तो सुरक्षा जैसे ताला आदि सही तरीके से लगाकर जाएँ।

IV. भीड़ में लोगों को सचेत रहना चाहिए।

- (a) केवल कार्यवाही III उपयुक्त है  
 (b) केवल कार्यवाही II उपयुक्त है  
 (c) केवल कार्यवाही IV उपयुक्त है  
 (d) सभी कार्यवाहियाँ उपयुक्त हैं

**31. कथन** इस वर्ष 12वीं कक्षा में 2 लाख से अधिक छात्र पास हुए हैं, लेकिन केवल 70 हजार छात्रों को कॉलेज में दाखिला मिला।

**कार्यवाहियाँ**

I. 12वीं की परीक्षा में केवल 70 हजार छात्रों को ही पास करना चाहिए ताकि सभी कॉलेजों में दाखिला ले सकें।

II. सम्पन्न छात्रों को विदेशों में दाखिला लेना चाहिए ताकि अधिक-से-अधिक छात्र स्थानीय कॉलेजों में दाखिला ले सकें।

III. सरकार को सरकारी कॉलेजों के साथ-साथ प्राइवेट कॉलेजों को खोलने पर भी ध्यान देना चाहिए।

IV. सरकार को दूरस्थ शिक्षा कार्यक्रम को भी बढ़ावा देना चाहिए।

- (a) कार्यवाहियाँ I, III और IV उपयुक्त हैं  
 (b) कार्यवाहियाँ III और IV उपयुक्त हैं  
 (c) केवल कार्यवाही IV उपयुक्त है  
 (d) सभी कार्यवाहियाँ उपयुक्त हैं



## उत्तर सहित व्याख्या

1. (c) ठेका देते समय जुमाने की शर्त शामिल करने पर ठेकेदार सही काम करेगा। नगर निकाय अधिकारियों से स्पष्टीकरण लेने से वे सड़कों की हालत का ध्यान रखेंगे। अतः कार्यवाहियाँ। और ॥ दोनों अनुसरण करती हैं।
2. (b) घाटे के कारण कुछ भाग भी मिल जाए, वही अच्छा है। अतः केवल कार्यवाही ॥ अनुसरण करती है।
3. (c) मलेरिया से पीड़ित सभी रोगियों को एक अलग वार्ड में रखना आवश्यक है, जिससे उनकी देखभाल भी ठीक से हो सके तथा संक्रमण को फैलने से रोका जा सके। अतः केवल कार्यवाही ॥ अनुसरण करती है।
4. (c) बैंक द्वारा अपने एक-तिहाई कर्मचारियों की छँटनी करने के निर्णय को रोकने के लिए सरकार को छँटनी नहीं करने के निर्देश देने चाहिए ताकि कर्मचारियों को राहत मिले। अतः केवल कार्यवाही ॥ अनुसरण करती है।
5. (d) पुलिस कॉन्स्टेबल की भर्ती के अभियान में भाग लेते समय भगदड़ के कारण एक उम्मीदवार की मौत का कारण जानने के लिए अधिकारियों के दल को एक सप्ताह के भीतर उसकी रिपोर्ट देने के लिए कहा जाना चाहिए तथा भविष्य में इस प्रकार की घटनाएँ टालने के लिए सरकार को गृह-विभाग से कहना चाहिए कि उन्हें उम्मीदवारों की संख्या को अधिक दिनों में स्टेजर कर देना चाहिए। अतः कार्यवाहियाँ ॥ तथा ॥ अनुसरण करती हैं।
6. (b) विशेषज्ञों के अनुसार, कम वर्षा वाले इलाकों में सरकार को राहत आपूर्ति देने की व्यवस्था करनी चाहिए। अतः केवल कार्यवाही ॥ अनुसरण करती है।
7. (d) डूबने से बचाने के लिए सभी कार्यवाहियाँ उचित हैं। अतः तीनों कार्यवाहियाँ अनुसरण करती हैं।
8. (e) अंग्रेजी भाषा में सुधार लाने के लिए सभी कार्यवाहियाँ उचित हैं। अतः तीनों कार्यवाहियाँ अनुसरण करती हैं।
9. (d) मिड-डे-मील खाने के बाद स्थानीय स्कूल के विद्यार्थियों के बीमार पड़ने का कारण सरकार को पता लगाना चाहिए तथा स्कूल को आदेश दिया जाना चाहिए कि वे अगला आदेश मिलने तक मिड-डे-मील योजना स्थगित कर दें। अतः कार्यवाहियाँ ॥ और ॥ दोनों अनुसरण करती हैं।
10. (e) मानसून में वर्षा के कारण शहर की सड़कों के खराब होने की नागरिक प्राधिकरण को जाँच करनी चाहिए तथा इसके कारणों को पता लगाकर ऐसे सभी ठेकेदारों को जिन्हें इन सड़कों के रख-रखाव का कार्य सौंपा गया था, उनका नाम काली सूची में दर्ज किया जाना चाहिए। अतः तीनों कार्यवाहियाँ अनुसरण करती हैं।
11. (d) लिंगानुपात कम होने से बालिका भ्रूणहत्या के लिए जिम्मेदार लोगों की धर पकड़ होनी चाहिए तथा लोगों को परिवार में बालिका होने के महत्व की विशेषताएँ बताने के लिए अभियान चलाया

जाना चाहिए। अतः कार्यवाहियाँ ॥ और ॥ दोनों अनुसरण करती हैं।

12. (b) तस्करी के मामलों का पता लगाने तथा इसे रोकने के लिए एयरपोर्ट प्राधिकरण को कड़ी सावधानी बरतने के लिए कहा जाना चाहिए तथा तस्करी करते हुए पकड़े गए विदेशियों को आजीवन कारावास की सजा दी जानी चाहिए। अतः कार्यवाहियाँ ॥ और ॥ दोनों अनुसरण करती हैं।
13. (b) स्थानीय प्रशासन को तत्काल प्रभाव से दोनों क्लबों के प्रबन्धन को भंग कर देना चाहिए तथा लड़ाई-झगड़े में लिप्त लोगों की शिनाख्त की जानी चाहिए और उन्हें जेल में डालना चाहिए। अतः कार्यवाहियाँ ॥ और ॥ दोनों अनुसरण करती हैं।
14. (e) स्थानीय स्कूल के अधिकांश बच्चे चौथी बार स्कूल कैण्टीन में बना खाना खाने से बीमार पड़ गए। इसके लिए कैण्टीन के मालिक को लापरवाही के लिए तत्काल ही गिरफ्तार किया जाना चाहिए तथा स्कूल प्रबन्धन को सभी बच्चों को कैण्टीन से खाद्य वस्तुएँ न खाने के लिए कहना चाहिए। अतः कार्यवाहियाँ ॥ और ॥ दोनों अनुसरण करती हैं।
15. (d) व्यस्त समय में शहर में वाहनों के आवागमन को रोकने के लिए कार्यवाहियाँ। और ॥ दोनों आवश्यक हैं।
16. (c) पिछले दो दिनों के दौरान बे-मौसम बरसात ने जन-जीवन भले ही ठप कर दिया हो, लेकिन इससे राज्य में भारी जल संकट की समस्या में राहत हुई है। अतः राज्य में सभी प्रभावित क्षेत्रों में राज्य सरकार को राहत सामग्री भेजनी चाहिए तथा पेयजल के प्रयोग सम्बन्धी सभी प्रतिबन्ध सरकार को तुरन्त हटा देने चाहिए। अतः कार्यवाहियाँ ॥ तथा ॥ अनुसरण करती हैं।
17. (c) सामुदायिक भोज में मिठाइयों का उपभोग करने के बाद बहुत-से लोग बीमार पड़े, इसलिए सबसे पहले स्थानीय खाद्य और औषधि प्राधिकरण को बीमारी के कारण की जाँच करनी चाहिए और उसके उपरान्त आवश्यक कार्यवाही की जानी चाहिए। अतः केवल कार्यवाही ॥ अनुसरण करती है।
18. (d) बेहतर जीवन-स्तर की तलाश में लोग ग्रामीण क्षेत्रों से नगरों की ओर खिंचे चले आ रहे हैं अर्थात् ग्रामीण क्षेत्रों में रोजगार के अवसर तथा अन्य सुविधाओं का अभाव है। जिसके चलते यदि ग्रामीण क्षेत्रों में रोजगार के अवसर तथा बिजली, अध्ययन, चिकित्सा तथा अन्य सुविधाएँ उपलब्ध करा दी जाए, तो निश्चित ही इस समस्या का समाधान हो जाएगा। अतः कार्यवाहियाँ ॥ और ॥ दोनों अनुसरण करती हैं।
19. (e) स्कूल प्रबन्धन को वेतन वृद्धि पर विचार करने का आश्वासन देते हुए शिक्षकों को बने रहने के लिए उन्हें खुश करना चाहिए। अतः केवल कार्यवाही ॥ अनुसरण करती है।
20. (b) देशी बाजार में खुदरा कीमत पर कर घटाकर कूड तेल की कीमत में वृद्धि का अंश

सरकार को वहन करना चाहिए तथा पेवीदा बाजार स्थिति से बाहर निकलने के लिए सरकार को पेट्रोलियम कम्पनियों का निजीकरण करना चाहिए। अतः कार्यवाही ॥ या ॥ अनुसरण करती है।

21. (e) शहर में अचानक आई ऐसी प्राकृतिक आपदा के लिए स्थानीय प्रशासन को एक कार्य योजना लागू करनी चाहिए तथा आपदा में फँसे लोगों को सुरक्षित स्थानों तक ले जाने के लिए अपने कर्मी तैनात करने चाहिए तथा स्थिति सुधरने तक सड़क पर निकलने का जोखिम न उठाने की सलाह देनी चाहिए। अतः तीनों ही कार्यवाहियाँ अनुसरण करती हैं।
22. (a) गरीबों को खाद्यान्न उपलब्ध कराने से माता-पिता अपने बच्चों को स्कूल जाने से नहीं रोकेंगे। अतः केवल कार्यवाही ॥ अनुसरण करती है।
23. (b) सरकारी संगठनों और सरकारी क्षेत्र के उपक्रमों के सभी कर्मचारियों द्वारा हड़ताल किए जाने पर सरकार द्वारा सम्पूर्ण प्रतिबन्ध घोषित किया जाना चाहिए। अतः केवल कार्यवाही ॥ अनुसरण करती है।
24. (a) क्षेत्रीय परिवहन प्राधिकरण को उन सभी स्कूल बसों की जाँच करनी चाहिए, जिनमें बिना दिशा निर्देश के CNG किट लगाई गई है। अतः केवल कार्यवाही ॥ अनुसरण करती है।
25. (d) शहर के हवाई अड्डे के एयर ट्रैफिक कंट्रोलरों को ऐसी दबाव वाली स्थिति को सम्भालने के लिए खुद को तैयार करने के लिए बैच-वार रिफ्रेशर कोर्सों में भेजना चाहिए तथा अगले कुछ महीनों के लिए कुछ फ्लाइटें दूसरे हवाई अड्डों को भेज दी जानी चाहिए। अतः कार्यवाहियाँ ॥ और ॥ दोनों अनुसरण करती हैं।
26. (b) अक्सर गाँव के लोग रोजगार हेतु शहर के लिए पलायन करते हैं, इसीलिए गाँव में ही रोजगार के अवसर बनाने चाहिए। अतः केवल कार्यवाही ॥ उचित है।
27. (c) किसी भी देश को नाभिकीय शक्ति बढ़ाने के अतिरिक्त कूटनीतिक सम्बन्धों को सुधारने पर बल देना चाहिए। अतः केवल कार्यवाही ॥ व्यावहारिक है।
28. (c) यदि तकनीक नहीं हो, तो कार्यवाही ॥ होगी यदि है, तो कार्यवाही ॥ होगी। कार्यवाही ॥ व्यावहारिक है ताकि लोगों का पैसा न फँसे।
29. (a) विद्यार्थियों द्वारा स्कूल छोड़ने की संख्या को कम करने के लिए सरकार को बजट की राशि बढ़ाने का प्रयास करना चाहिए, जिससे कि विद्यार्थियों की संख्या को पूर्ववत् कायम रखा जा सके। अतः केवल कार्यवाही ॥ अनुसरण करती है।
30. (d) सभी कार्यवाहियाँ होने से अपराध की रोकथाम सम्भव हो पाएगी।
31. (b) सभी छात्रों को नियमित कॉलेजों में दाखिला न मिल पाए, तो सरकार को कार्यवाहियाँ ॥ और IV के जरिए शिक्षा का प्रसार करना चाहिए।

# मास्टर प्रश्नावली

**निर्देश** (प्र.सं. 1-13) नीचे प्रत्येक प्रश्न में एक कथन और उसके बाद कार्यवाही के दो उपाय। और II दिए गए हैं। कार्यवाही से तात्पर्य उस उपाय अथवा प्रशासकीय निर्णय से है जो समस्या, नीति आदि के सन्दर्भ में सुधार, अनुवर्तन या आगे की जाने वाली कार्यवाही से सम्बन्धित है। नीचे दी गई जानकारी के आधार पर आपको कथन में दी गई प्रत्येक बात को सही मानना है और उसके बाद तय करना है कि किन्हीं सुझावों में से कौन-सी कार्यवाही कार्यान्वयन के लिए तर्कसंगत रूप से अनुसरण करती हैं?

## उत्तर दीजिए

- केवल कार्यवाही I अनुसरण करती है
- केवल कार्यवाही II अनुसरण करती है
- कार्यवाही I या II अनुसरण करती है
- न ही कार्यवाही I और न ही कार्यवाही II अनुसरण करती है
- कार्यवाहियाँ I और II दोनों अनुसरण करती हैं

- 1. कथन** पिछले छः महीनों के दौरान तटीय शहर के बहुत-से लोग श्वास सम्बन्धी रोगों से पीड़ित हैं।

## कार्यवाहियाँ

- प्रभावित लोगों को चिकित्सा सुविधा उपलब्ध कराने के लिए सरकार को तत्काल स्वास्थ्य व्यवसाय का एक दल भेजना चाहिए।
- ऐसे रोग से पीड़ित लोगों को एक विशेष वार्ड में रखा जाना चाहिए और उनका उचित इलाज किया जाना चाहिए।

- 2. कथन** वर्षा ऋतु के आगमन के साथ शहर की सड़कों की स्थिति खराब होने लगी है।

## कार्यवाहियाँ

- राज्य सरकार को सड़क विकास प्राधिकरण को नियमित रूप से सड़कों का रख-रखाव करने के निर्देश देने चाहिए।
- सिस्टम में सुधार कर लोगों की आवश्यकताओं और अपेक्षाओं का ध्यान रखते हुए उन्हें साझे/सार्वजनिक परिवहन का उपयोग करने के लिए प्रोत्साहित किया जाना चाहिए।

- 3. कथन** लगातार आर्थिक विकास के बावजूद, हमारा देश गरीबी नहीं मिटा पाया है।

## कार्यवाहियाँ

- सरकार को गरीबी रेखा के नीचे रहने वाले समाज के वर्ग की ओर अपना ध्यान केन्द्रित करना चाहिए।
- उच्च आय वर्ग के लोगों को सैद्धिक रूप से सरकार की गरीबी दूर करने की योजना में योगदान देना चाहिए।

- 4. कथन** पिछले कुछ वर्षों से आतंकी हमलों की घटनाएँ सतत बढ़ती जा रही हैं।

## कार्यवाहियाँ

- सभी राज्यों में अप्रवासियों पर कड़ा नियन्त्रण लगाया जाना चाहिए।
- साझे सार्वजनिक परिवहन में प्रवासियों को बैगेज ले जाने की छूट नहीं दी जानी चाहिए।

- 5. कथन** अनुत्पीर्ण होने के भय से आत्महत्या करने वाले विद्यार्थियों की संख्या में हर वर्ष वृद्धि होती जा रही है।

## कार्यवाहियाँ

- माता-पिता और शिक्षकों को बच्चों पर उच्च उपलब्धि के लिए दबाव नहीं डालना चाहिए किन्तु उन्हें बच्चों को वास्तविक स्थिति का सामना करने में सहायता करनी चाहिए।
- विद्यार्थियों को नियमित रूप से परामर्श देने के लिए स्कूल/कॉलेज प्राधिकरणों को परामर्शदाता नियुक्त करने चाहिए।

- 6. कथन** सम्बद्ध सरकारी प्राधिकारियों के ध्यान में आपदा के बाद बहुत-से झूठे दावों के मामले आए हैं।

## कार्यवाहियाँ

- सरकार को सम्बद्ध अधिकारियों द्वारा पहचान का कड़ा सत्यापन सुनिश्चित करना चाहिए।
- इस स्थिति को सम्भालने के लिए सरकार को अधिक संख्या में अधिकारी तैनात करने चाहिए।

- 7. कथन** आपूर्ति और माँग बेमेल होने के कारण स्थानीय बाजार में आम के भाव बहुत गिर गए हैं।

## कार्यवाहियाँ

- सरकार को आम के थोक-विक्रेताओं को अन्य राज्यों के बाजारों में आम बेचने के लिए प्रोत्साहित करना चाहिए।
- सरकार को किसानों को गूदा निकालकर उसे थोक-विक्रेताओं को बेचने के लिए प्रोत्साहित करना चाहिए।

- 8. कथन** सड़क दुर्घटनाओं के मामले विशेषकर शहरी क्षेत्रों में लगातार बढ़ रहे हैं।

## कार्यवाहियाँ

- शहरी क्षेत्रों के परिवहन अधिकारियों को वाहनों के रख-रखाव के लिए कठोर मानदण्ड लगाने चाहिए।
- जो यातायात नियमों का उल्लंघन करते हुए पाया जाए, ट्रैफिक पुलिस को उनको कठोर दण्ड देना चाहिए।

- 9. कथन** हाल ही की विश्वविद्यालय परीक्षाओं में बहुत-से विद्यार्थी अनुचित साधनों का उपयोग करते हुए रंगे हाथ पकड़े गए।

## कार्यवाहियाँ

- भविष्य में विश्वविद्यालय की परीक्षाओं में बैठने के लिए इन सभी विद्यार्थियों पर रोक लगाई जानी चाहिए।
- अनुचित साधनों का उपयोग करते हुए पकड़े गए विद्यार्थी पुलिस के सुपुर्द किए जाने चाहिए।

- 10. कथन** कुछ पुलिसकर्मियों द्वारा स्थानीय लोगों को हाल ही में सताए जाने के विरोध में स्थानीय पुलिस थाने के बाहर बड़ी भीड़ इकट्ठी हो गई।

## कार्यवाहियाँ

- पुलिस थाने के प्रभारी अधिकारी को अनुदेश दिए जाने चाहिए कि वह भीड़ को तत्काल तितर-बितर हो जाने के लिए कहे।
- पुलिस प्राधिकरण को आरोपों के विषय में तत्काल जाँच आरम्भ करनी चाहिए और तदनुसार जनता को सूचित करना चाहिए।

- 11. कथन** अत्यधिक फीस वृद्धि के विरोध में स्थानीय पब्लिक स्कूल के अधिकांश विद्यार्थियों के माता-पिता ने स्कूल से अपने प्रतिपाल्यों को निकाल लेने का निर्णय लिया है।

## कार्यवाहियाँ

- स्कूल प्राधिकरण को माता-पिताओं के साथ बातचीत शुरू करनी चाहिए और किन परिस्थितियों में फीस बढ़ानी पड़ी है यह समझाना चाहिए।
- यदि स्कूल से बड़ी संख्या में विद्यार्थियों को निकाल लिया जाता है, तो स्कूल प्राधिकरण को तत्काल रिक्तियों को भरने के लिए नये विद्यार्थियों की खोज करनी चाहिए।

- 12. कथन** एक स्थानीय स्कूल में पहली कक्षा में प्रवेश के लिए आवेदन करने वाले विद्यार्थियों की संख्या में अभूतपूर्व वृद्धि हुई है, अस्वीकृत आवेदकों के माता-पिता को यह विश्वास दिलाने में स्कूल प्राधिकारियों को कठिनाई नहीं है।



**कार्यवाहियाँ**

- I. स्कूल प्राधिकारियों को आवश्यक संख्या के चयन हेतु विद्यार्थियों को प्रवेश देने सम्बन्धी वस्तुनिष्ठ मापदण्ड तत्काल दर्शाने चाहिए।
- II. शेष विद्यार्थियों के समावेश के लिए स्कूल प्राधिकारियों को उस क्षेत्र में दूसरा स्कूल खोलना चाहिए।

- 13. कथन** एक महीने की अवधि में अन्तर्राष्ट्रीय बाजार में कूड ऑयल की कीमतें लगभग 40% बढ़ गई हैं और उनके नीचे आने के आसार नजर नहीं आते हैं।

**कार्यवाहियाँ**

- I. कीमत वृद्धि आत्मसात् करने के लिए देशी खुदरा बाजार में पेट्रोल की कीमतें तत्काल लगभग 30% बढ़ाई जानी चाहिए।
- II. कीमत वृद्धि आत्मसात् करने के लिए सरकार को तेल विपणन कम्पनियों को सहायता उपलब्ध करानी चाहिए।

(SBI PO 2008)

**निर्देश** (प्र. सं. 14-18) नीचे प्रत्येक प्रश्न में कथन एवं कार्यवाही। और II को लेकर निर्णय लेने सम्बन्धी समस्या दी गई है। निम्न में से सही उत्तर दीजिए।

- (a) यदि केवल कार्यवाही I अनुसरण करती है (CGPSC Pre 2017)
- (b) यदि केवल कार्यवाही II अनुसरण करती है
- (c) यदि या तो कार्यवाही I या II अनुसरण करती है
- (d) यदि न कार्यवाही I और न ही II अनुसरण करती है
- (e) यदि दोनों कार्यवाहियाँ I व II अनुसरण करती हैं

- 14. कथन** मानसून के दौरान हर वर्ष बहुत से गाँव बाढ़ की समस्या का सामना करते हैं।

**कार्यवाहियाँ**

- I. समय रहते लोगों द्वारा गाँव खाली करना आवश्यक है।
- II. बाढ़ को नियन्त्रित करने के लिए सरकार को डैम बनाना आदि आवश्यक कार्रवाई करनी चाहिए।

- 15. कथन** पुलिस आम आदमी को प्रताड़ित करती है।

**कार्यवाहियाँ**

- I. सरकार को दोषी पुलिसवालों के खिलाफ कठोर कदम उठाने चाहिए।
- II. पुलिस बल को जनता से व्यवहार करने के लिए शिक्षित करना चाहिए।

- 16. कथन** नौजवान लोग अपने बुजुर्गों की देखभाल नहीं करते हैं।

**कार्यवाहियाँ**

- I. कानूनी कार्रवाई करनी चाहिए।
- II. वृद्धाश्रम खोलने चाहिए।

- 17. कथन** स्कूल ड्रेस गरीब माँ-बाप के लिए बोझ है।

**कार्यवाहियाँ**

- I. गरीब-माँ-बाप को स्कूल ड्रेस खरीदनी छोड़ देनी चाहिए।
- II. गरीब स्कूल बालकों को ड्रेस पर छूट देनी चाहिए।

- 18. कथन** व्यापार संघों की वजह से औद्योगिक उत्पादन में कमी आती है।

**कार्यवाहियाँ**

- I. व्यापार संघ पर प्रतिबन्ध लगाना चाहिए।
- II. औद्योगिक इकाइयों में लोगों को अस्थाई नौकरी देनी चाहिए।

**निर्देश** (प्र.सं. 19-28) नीचे प्रत्येक प्रश्न में एक कथन और उसके बाद कार्यवाही के तीन उपाय I, II और III दिए गए हैं। कार्यवाही से तात्पर्य उस उपाय अथवा प्रशासकीय निर्णय से है, जो समस्या, नीति आदि के सन्दर्भ में सुधार, अनुवर्तन या आगे की जाने वाली कार्यवाही से सम्बन्धित हो। कथन में दी गई जानकारी के आधार पर आपको कथन में दी गई प्रत्येक बात को सही मानना है और उसके बाद तय करना है कि दिए गए सुझावों में से कौन-सी कार्यवाही (हियाँ) कार्यान्वयन के लिए तर्कसंगत रूप से अनुसरण करती है (हैं)?

- 19. कथन** पिछले कुछ सप्ताहों में आवश्यक वस्तुओं की कीमतें बहुत बढ़ गई हैं।

**कार्यवाहियाँ**

- I. कीमतों की प्रवृत्ति के अध्ययन के लिए सरकार को एक विशेषज्ञ समिति का गठन करना चाहिए।

- II. सरकार को आवश्यक वस्तुओं पर कर तुरन्त समाप्त कर देने चाहिए।

- III. सरकार को आम जनता को सूचित करना चाहिए कि कुछ दिनों के लिए आवश्यक वस्तुओं की खरीद न करें।

- (a) कोई भी कार्यवाही अनुसरण नहीं करती है
- (b) केवल कार्यवाही I अनुसरण करती है
- (c) केवल कार्यवाही II अनुसरण करती है
- (d) केवल कार्यवाही III अनुसरण करती है
- (e) कार्यवाहियाँ I और II दोनों अनुसरण करती हैं

- 20. कथन** दमा पीड़ितों के मामले खासकर बड़े शहरों में बढ़ते जा रहे हैं।

**कार्यवाहियाँ**

- I. नगर प्राधिकरणों को नाममात्र दरों पर दवाइयों की पर्याप्त आपूर्ति सुनिश्चित करनी चाहिए।

- II. नगर प्राधिकरणों को वाहनों के उत्सर्जन से होने वाले वायु-प्रदूषण को नियन्त्रित करने की आवश्यकता है।

- III. बिना अनुमति के पेड़ काटने के कृत्यों के लिए कठोर सजा देनी चाहिए।

- (a) कार्यवाहियाँ I और II दोनों अनुसरण करती हैं
- (b) कार्यवाहियाँ II और III दोनों अनुसरण करती हैं
- (c) केवल III अनुसरण करती है
- (d) केवल II अनुसरण करती है
- (e) उपरोक्त में से कोई नहीं

- 21. कथन** पिछले पाँच वर्षों की तुलना में प्राकृतिक आपदाओं की घटनाएँ अब अधिक होने लगी हैं।

**कार्यवाहियाँ**

- I. सरकार को संकट के समय प्रबन्धन की कार्य योजना के साथ हमेशा तैयार रहना चाहिए।

- II. सरकार को ऐसी विकासात्मक गतिविधियों की अनुमति नहीं देनी चाहिए, जिनसे प्रकृति को कोई नुकसान होने की सम्भावना हो।

- III. सरकार को विभिन्न आपदाओं से निपटने के लिए योजना बनाने के लिए पर्यावरणविदों और वैज्ञानिकों की एक समिति बनानी चाहिए।

- (a) कार्यवाहियाँ I और II दोनों अनुसरण करती हैं
- (b) कार्यवाहियाँ I और III दोनों अनुसरण करती हैं
- (c) कार्यवाहियाँ II और III दोनों अनुसरण करती हैं
- (d) कार्यवाहियाँ I, II और III तीनों अनुसरण करती हैं
- (e) उपरोक्त में से कोई नहीं

- 22. कथन** हमारे देश में BPO की नौकरियों के आने के बावजूद बड़ी संख्या में शिक्षित युवा बेरोजगार हैं।

**कार्यवाहियाँ**

- I. सरकार को सभी बेरोजगार युवाओं को बेरोजगारी भत्ता देना चाहिए।

- II. सरकार को विभिन्न क्षेत्रों में विभिन्न योजनाएँ आरम्भ करनी चाहिए, जो रोजगार के अवसर पैदा करेंगी।

- III. समाज और सरकार को युवाओं को व्यावसायिक शिक्षा की ओर प्रोत्साहित करने के प्रयास करने चाहिए।

- (a) कार्यवाहियाँ I और II दोनों अनुसरण करती हैं
- (b) कार्यवाहियाँ II और III दोनों अनुसरण करती हैं
- (c) कार्यवाहियाँ I और III दोनों अनुसरण करती हैं
- (d) केवल कार्यवाही II अनुसरण करती है
- (e) उपरोक्त में से कोई नहीं

- 23. कथन** राज्य के सरकारी प्राथमिक स्कूलों में स्कूल छोड़ने वाले छात्रों की संख्या में लगातार वृद्धि होती जा रही है।

**कार्यवाहियाँ**

- I. सरकार को तत्काल स्थिति की समीक्षा करने के लिए और इस प्रवृत्ति को बदलने के उपाय सुझाने के लिए एक समिति स्थापित करनी चाहिए।

- II. सरकार को छात्रों के माता-पिता के लिए एक अभिमुखता कार्यक्रम आयोजित करना चाहिए, जिसमें उनके बच्चों की शिक्षा की आवश्यकताओं पर बल दिया जाए।

- III. जहाँ 50% से अधिक बच्चे स्कूल छोड़ देते हों, सरकार को ऐसे सरकारी स्कूलों को बन्द कर देना चाहिए।
- (a) केवल कार्यवाही I अनुसरण करती है  
(b) केवल कार्यवाही II अनुसरण करती है  
(c) केवल कार्यवाही III अनुसरण करती है  
(d) कार्यवाहियाँ I और II दोनों अनुसरण करती हैं  
(e) उपरोक्त में से कोई नहीं
- 24. कथन** शहर के पश्चिमी भाग के गन्दी बस्ती में रहने वाले बहुत-से लोग मलेरिया से पीड़ित हैं, मामला सामने आया है।
- कार्यवाहियाँ**
- I. नगर निगम को प्रभावित क्षेत्र में तुरन्त मच्छर निवारक का छिड़काव करने की व्यवस्था करनी चाहिए।  
II. नगरपालिका प्राधिकरण को प्रभावित लोगों को तुरन्त आवश्यक चिकित्सा सुविधा उपलब्ध कराने की व्यवस्था करनी चाहिए।  
III. नगरपालिका प्राधिकरण को शहर के पश्चिमी भाग में झोपड़ियों में रहने वाले सभी लोगों को अन्यत्र स्थानान्तरित करने के लिए कदम उठाने चाहिए।
- (a) केवल कार्यवाही I अनुसरण करती है  
(b) केवल कार्यवाही II अनुसरण करती है  
(c) कार्यवाहियाँ I और II दोनों अनुसरण करती हैं  
(d) कार्यवाहियाँ I, II और III तीनों अनुसरण करती हैं  
(e) उपरोक्त में से कोई नहीं
- 25. कथन** पिछले दो दिनों में भारी वर्षा के कारण शहर के दो प्रमुख भागों को जोड़ने वाली मुख्य सड़क जलमग्न हो गई है।
- कार्यवाहियाँ**
- I. सरकार को तुरन्त प्रभावित क्षेत्र में राहत टीम भेजनी चाहिए।  
II. नगरपालिका प्राधिकरण को सड़क से पानी निकालने के प्रयास तत्काल करने चाहिए।  
III. नगरपालिका प्राधिकरण को पानी निकालने तक आम जनता को घर में रहने की सूचना देनी चाहिए।
- (a) कार्यवाही I अनुसरण करती है  
(b) कार्यवाहियाँ I और II दोनों अनुसरण करती हैं  
(c) कार्यवाहियाँ I और III दोनों अनुसरण करती हैं  
(d) कार्यवाहियाँ II और III दोनों अनुसरण करती हैं  
(e) उपरोक्त में से कोई नहीं
- 26. कथन** स्थानीय बाजार में बहुत-सी दुकानों को आगे बढ़ा दिया गया है और दुकानों के सामने फुटपाथ के अधिकांश हिस्सों पर कब्जा कर लिया गया है।
- कार्यवाहियाँ**
- I. दुकानदारों द्वारा अतिक्रमित फुटपाथ को खाली कराने के लिए नगर प्राधिकारियों को तत्काल एक टास्क फोर्स को सक्रिय करना चाहिए।  
II. फुटपाथ पर कब्जा करने के लिए नगर प्राधिकरण को दुकानदारों पर भारी जुर्माना लगाना चाहिए।  
III. नगर प्राधिकरण को एक निगरानी व्यवस्था बनानी चाहिए ताकि भविष्य में ऐसे अतिक्रमण न हों।
- (a) कोई कार्यवाही अनुसरण नहीं करती है  
(b) कार्यवाहियाँ I और II दोनों अनुसरण करती हैं  
(c) कार्यवाहियाँ II और III दोनों अनुसरण करती हैं  
(d) कार्यवाहियाँ I और III दोनों अनुसरण करती हैं  
(e) कार्यवाहियाँ I, II और III तीनों अनुसरण करती हैं
- 27. कथन** स्कूल और डिग्री स्तर पर बहुत-से छात्रों को विषयों में महारत प्राप्त नहीं हो पाती है भले ही वे ऊँचे अंकों के साथ पास हुए हों।
- कार्यवाहियाँ**
- I. शिक्षा बोर्डों को वास्तविक प्रतिभा को पहचानने के लिए शिक्षा-व्यवस्था को जाँचना और संशोधित करना चाहिए।
- II. सभी स्तरों पर शिक्षा-व्यवस्था इस तरह डिजाइन की जानी चाहिए कि रटत-विद्या को हतोत्साहित किया जाए।
- III. परीक्षा-पत्रों के कठिनाई-स्तर में बहुत अधिक वृद्धि की जानी चाहिए।
- (a) केवल कार्यवाही I अनुसरण करती है  
(b) केवल कार्यवाही II अनुसरण करती है  
(c) कार्यवाहियाँ I और II दोनों अनुसरण करती हैं  
(d) या तो कार्यवाही I या II अनुसरण करती है  
(e) उपरोक्त में से कोई नहीं
- 28. कथन** सारे देश में प्रबन्धन संस्थान बढ़ी संख्या में तेजी से बनते जा रहे हैं, लेकिन वहाँ से निकल रहे सभी MBAs लायक नहीं हैं।
- कार्यवाहियाँ**
- I. सरकार को प्रबन्धन संस्थानों को अनुमति देने के लिए कड़े मानदण्डों का पालन करना चाहिए।  
II. छात्र को जो डिग्री मिलेगी, उसमें दाखिला लेने से पहले उसके बाजार मूल्य की जाँच कर लेनी चाहिए।  
III. नियोक्ताओं को MBA को अनिवार्य योग्यता केवल उन्हीं पदों के लिए बनानी चाहिए, जहाँ वह वास्तव में आवश्यक हो।
- (a) केवल कार्यवाही I अनुसरण करती है  
(b) केवल कार्यवाही II अनुसरण करती है  
(c) कार्यवाहियाँ I और II दोनों अनुसरण करती हैं  
(d) कार्यवाहियाँ I, II और III तीनों अनुसरण करती हैं  
(e) उपरोक्त में से कोई नहीं
- निर्देश** (प्र.सं. 29-33) निम्नलिखित प्रश्नों में जो भी उपयुक्त कार्यवाहियाँ हों, उसे दिए गए उत्तर विकल्पों के आधार पर चुनें।
- 29. कथन** यदि प्रदूषण, शहर में और अधिक बढ़ गया, तो लोगों को स्वास्थ्य सम्बन्धी परेशानियों से जूझना पड़ेगा।
- कार्यवाहियाँ**
- I. शहर की सभी फैक्ट्रियों को बन्द कर देना चाहिए।  
II. एक निश्चित समय अन्तराल में बाहरी वाहनों के शहर में प्रवेश को प्रतिबन्धित करना चाहिए।  
III. सरकार को नई फैक्ट्रियों को लाइसेंस नहीं देना चाहिए।  
IV. सार्वजनिक परिवहन व्यवस्था को मजबूत करना चाहिए ताकि लोग व्यक्तिगत वाहन का कम-से-कम प्रयोग करें।
- (a) II, III और IV (b) III और IV (c) केवल IV (d) ये सभी
- 30. कथन** शताब्दी एक्सप्रेस एक रेलवे पुल पर गुजरते वक्त असन्तुलित होकर नदी में गिर गई। परिणामस्वरूप 150 से अधिक लोग मर गए तथा 300 से अधिक घायल हो गए।
- कार्यवाहियाँ**
- I. रेलमन्त्री को इस्तीफा दे देना चाहिए।  
II. रेलवे मन्त्रालय को मृत व्यक्ति के लिए 5 लाख तथा घायल व्यक्ति के लिए 2 लाख का मुआवजा घोषित करना चाहिए।  
III. एक जाँच कमेटी का गठन करना चाहिए ताकि दुर्घटना की पूरी जाँच-पड़ताल हो सके।  
IV. अविलम्ब राहत कार्य शुरू करना चाहिए ताकि हता-हतों की संख्या में कमी लाई जा सके।
- (a) II, III और IV (b) I, II और III  
(c) केवल III (d) ये सभी
- 31. कथन** पिछले वर्ष की तरह इस वर्ष भी जुलाई-अगस्त में जल-जनित बीमारियों बहुत अधिक फैलीं, जिससे लाखों लोग प्रभावित हुए जिनमें से कुछ की मृत्यु भी हो गई।
- कार्यवाहियाँ**
- I. नगर निगम को भंग कर देना चाहिए, क्योंकि वह निकम्मी साबित हुई है।  
II. विपक्षी दल को इस बात को विधानसभा में जोर-शोर से उठाना चाहिए।

- III. सरकार को इस सम्बन्ध में आवश्यक सूचना उपलब्ध करवानी चाहिए, ताकि लोग जल-जनित बीमारियों से बचाव कर सकें।
- IV. सभी अस्पतालों को सूचना दे देनी चाहिए, ताकि वे आवश्यकताओं के अनुसार आवश्यकता के सामान यथा दवा, उपकरण, बिस्तर आदि, जुटा लें।
- (a) I, III और IV (b) III केवल IV  
(c) केवल IV (d) ये सभी
32. कथन शहरों में बढ़ रही जनसंख्या (अर्थात् गाँवों से शहरों की ओर आ रही आबादी) को रोकने के लिए एक उच्चस्तरीय सम्मेलन बुलाया गया है, जिसमें निम्नलिखित कार्यवाहियों पर विचार किया गया है।

**कार्यवाहियाँ**

- I. शहरों में अधिक-से-अधिक कर आदि आरोपित किए जाएँ, ताकि शहरी जीवन महँगा हो जाए। परिणामस्वरूप आबादी बढ़नी बन्द हो जाएगी।
- II. सरकार को अपनी नियोजित राशि का एक बड़ा भाग ग्रामीण इलाकों में ही खर्च करना चाहिए, ताकि ग्रामीण रोजगार को बढ़ावा मिले और समुचित विकास हो सके।
- III. ग्रामीण अर्थव्यवस्था को बढ़ावा देने के लिए कृषि के अतिरिक्त अन्य रोजगार के लिए भी पूरी संरचना विकसित करनी चाहिए।
- IV. गाँवों में रहने वाले लोगों को वहीं रहने के लिए न्यूनतम प्रोत्साहन भत्ता देना चाहिए, ताकि वे अपनी आवश्यकता वहीं पूरी कर लें।
- (a) II, III और IV (b) III और IV (c) II और III (d) ये सभी
33. कथन गरीबी भारत में लगातार बढ़ रही है, क्योंकि गरीबी उन्मूलन के लिए जो योजनाएँ बन रही हैं, उन्हें वास्तव में गरीबी के कारण तथा गरीबी क्यों है, इसकी आधारभूत सूचना नहीं है।

**कार्यवाहियाँ**

- I. योजनाएँ बनाने वाले को गरीबी के कारणों का विस्तृत अध्ययन करना चाहिए।
- II. योजनाएँ बनाने से पूर्व गरीब तबकों से विस्तृत परिचर्चा करनी चाहिए ताकि उनकी समस्याओं के कारणों को जाना जा सके।

- III. योजना बनाने वाले सदस्यों को पूर्णरूप से हटाकर नये सदस्यों की नियुक्ति होनी चाहिए।
- IV. गरीबी की परिभाषा बदल देनी चाहिए।
- (a) I और II (b) केवल IV  
(c) केवल III (d) केवल I

**निर्देश** (प्र.सं. 34) निम्न जानकारी को ध्यान से पढ़िए और नीचे दिए गए प्रश्न का उत्तर दीजिए।  
(SBI PO 2013)

- बार-बार की गई घोषणाओं के बावजूद कि परीक्षा हॉल में मोबाइल फोन ले जाना मना है, तीन छात्र उनके मोबाइल फोनों सहित पकड़े गए।
- A. मोबाइल फोनों पर आजकल बहुत-से फीचर होते हैं और उनकी सहायता से धोखा देना सरल है।
- B. निरीक्षक को तत्काल मोबाइल फोन जब्त कर लेना चाहिए और छात्रों को तत्काल परीक्षा हॉल से निकल जाने को कहना चाहिए।
- C. मोबाइल फोन बहुत महँगे होते हैं और परीक्षा हॉल के बाहर उन्हें बैग में रखना सुरक्षित नहीं होता।
- D. ऐसी घटनाएँ भी हुई हैं, जिनमें परीक्षा हॉल से जल्दी निकलने वाले छात्रों ने परीक्षा दे रहे छात्रों के बैगों में रखे मोबाइल फोन चुरा लिए।
- E. स्कूल प्राधिकारियों द्वारा छात्रों को अपने फोन परीक्षा से पहले निरीक्षक की कस्टडी में रखने के लिए कहा जाना चाहिए, ताकि मोबाइल फोनों की चोरी को टाला जा सके।
- F. अन्य कोई छात्र अपना फोन परीक्षा हॉल में नहीं ले गया था।
34. A, B, C, D व F में से, निम्न में से कौन-सा निरीक्षक के लिए तत्काल कार्यवाही हो सकती है?
- (a) केवल B (b) A और D  
(c) केवल A (d) D और F  
(e) केवल F

## उत्तर सहित व्याख्या

1. (b) केवल कार्यवाही II अनुसरण करती है, क्योंकि इसमें इलाज के साथ-साथ रोग को फैलने से रोकने के उपाय सम्बन्धित हैं।
2. (a) सड़क विकास प्राधिकरण राज्य सरकार द्वारा सड़कों के रख-रखाव के लिए बनाया गया है परन्तु कार्यवाही II अनुसरण नहीं करती है, क्योंकि प्रत्येक स्थान पर जाने में, प्रत्येक बार सार्वजनिक वाहनों का उपयोग नहीं किया जा सकता है। अतः केवल कार्यवाही I अनुसरण करती है।
3. (e) यदि सरकार गरीबी-रेखा के नीचे रहने वाले लोगों के लिए उपयुक्त रोजगार सम्बन्धी योजनाएँ बनाए, तो उनकी गरीबी दूर की जा सकती है। समाज के उच्च आय वर्ग यदि सरकार द्वारा बनाई गई योजनाओं में स्वेच्छा से कुछ आर्थिक सहायता करें, तो गरीबों के विकास में उन्नति होगी। अतः दोनों ही कार्यवाहियाँ अनुसरण करती हैं।
4. (e) सभी राज्यों में अप्रवासियों पर कड़ा नियन्त्रण लगाना चाहिए। हमें प्रत्येक यात्री पर निगाह रखनी चाहिए तथा साझे सार्वजनिक परिवहन में प्रवासियों को बैगेज ले जाने की छूट नहीं देनी चाहिए, क्योंकि यह सम्भव है कि उसमें

- वे कुछ बम अथवा विस्फोटक समान ले जा रहे हों। अतः दोनों ही कार्यवाहियाँ अनुसरण करती हैं।
5. (e) प्रत्येक छात्र का बौद्धिक स्तर अलग-अलग होता है। अतः माता-पिता एवं शिक्षकों को बच्चों पर उच्च उपलब्धि के लिए दबाव नहीं डालना चाहिए अन्यथा बच्चे अनुत्तीर्ण होने के भय से आत्महत्या करने लगते हैं। इसके अतिरिक्त स्कूलों में नियमित रूप से परामर्श देने के लिए परामर्शदाता नियुक्त करने चाहिए। अतः दोनों ही कार्यवाहियाँ अनुसरण करती हैं।
6. (a) केवल कार्यवाही I अनुसरण करती है। यदि देखभाल करने वाले व्यक्ति विशेष की पहचान सही प्रकार से की जाए, तो सत्य या झूठ का पता लगाया जा सकता है। कार्यवाही II अनुसरण नहीं करती है, क्योंकि जब तक सही व्यक्ति की पहचान के नियम निर्धारित नहीं होते, तब तक अधिकारियों की बढ़ी संख्या बेकार है।
7. (e) आम के उचित उपयोग पर सरकार को निर्णय लेने का अधिकार है, जिससे कि प्राकृतिक सम्पदा को नष्ट होने से रोका जाए, आपूर्ति अधिक होने पर सम्भावना बनती है कि उपभोग के अतिरिक्त आम सड़ सकता है। अतः दोनों ही कार्यवाहियाँ अनुसरण करती हैं।

8. (b) यदि पुलिस उन लोगों को कठोर दण्ड देगी, जो यातायात के नियमों का उल्लंघन करते हैं, तो यातायात के नियमों का उल्लंघन नहीं होगा तथा दुर्घटनाएँ भी नहीं होंगी। अतः केवल कार्यवाही II अनुसरण करती है।
9. (a) जब रंगे हाथों पकड़े गए अर्थात् जुर्म साबित हो गया, तो शिक्षा स्तर को दृष्टिगत रखते हुए उन्हें शैक्षिक स्तर पर प्रताड़ित करना आवश्यक है, ताकि अन्य विद्यार्थी सचेत हो जाएँ। अतः केवल कार्यवाही I अनुसरण करती है।
10. (b) तुरन्त जाँच का विश्वास दिलाकर भीड़ को शान्त किया जा सकता है, यदि भीड़ को तितर-बितर करने के लिए बल प्रयोग किया गया, तो भीड़ और आक्रोशित हो सकती है, जिसके अनुकूल प्रभाव नहीं होंगे। अतः केवल कार्यवाही II अनुसरण करती है।
11. (a) परिस्थिति का पता चलने पर अभिभावक अपना निर्णय तुरन्त बदल सकते हैं, लेकिन दूसरी कार्यवाही त्वरित गति से नहीं हो सकती है। यदि त्वरित गति भी प्रदान कर दी जाए, तो नये आने वाले विद्यार्थियों के माता-पिता की भी मानसिकता वहीं होगी। अतः केवल कार्यवाही I अनुसरण करती है।

12. (d) अस्वीकृत करने के बाद वस्तुनिष्ठ माप का कोई महत्व नहीं रह जाता है तथा दूसरा स्कूल खोलना सरल नहीं है। अतः न ही कार्यवाही। और न ही कार्यवाही ॥ अनुसरण करती है।
13. (c) यदि खुदरा बाजार में कीमत बढ़ती है, तो विपणन कम्पनियों को सहायता उपलब्ध कराना उचित नहीं है और यदि विपणन कम्पनियों को सहायता प्रदान करनी है, तो खुदरा बाजार में मूल्य स्थिर रखना चाहिए। अतः या तो कार्यवाही। या कार्यवाही ॥ अनुसरण करती है।
14. (b) कार्यवाही ॥ लागू होती है क्योंकि डैम बनाने से बाढ़ पर नियन्त्रण आता है, तथा यह एक स्थाई उपाय है। कार्यवाही। स्थाई उपाय नहीं है।
15. (e) दोनों कार्यवाहियाँ लागू होती हैं, पुलिस बल को व्यवहार करने के लिए शिक्षित भी करना चाहिए और दोषी पुलिसवालों के खिलाफ कठोर कदम भी उठाना चाहिए।
16. (a) कार्यवाही। लागू होती है वृद्धाश्रम खोलने से यह समस्या घटेगी नहीं बल्कि बढ़ेगी।
17. (b) कार्यवाही ॥ लागू होती है गरीब माँ-बाप के लिए स्कूल ड्रेस पर छूट होनी चाहिए। स्कूल ड्रेस न खरीदना उपाय नहीं है।
18. (d) दोनों की कार्यवाहियाँ लागू नहीं होती हैं। समस्या का समाधान लोकतान्त्रिक व समाजस्य से होना चाहिए। प्रतिबन्ध लगाना व अस्थाई नौकरी देना कोई दीर्घकालीन उपाय नहीं है।
19. (c) पिछले कुछ सप्ताह में आवश्यक वस्तुओं की कीमतें बहुत बढ़ गई हैं। अतः इसे रोकने के लिए सरकार को आवश्यक वस्तुओं पर कर तुरन्त समाप्त कर देने चाहिए। अतः केवल कार्यवाही ॥ अनुसरण करती है।
20. (a) नगर प्राधिकरणों को नाममात्र दरों पर दवाइयों की पर्याप्त आपूर्ति करनी चाहिए। इससे दमा की बीमारी पर नियन्त्रण पाया जा सकेगा। नगर में वाहनों से निकलने वाले धुएँ से प्रदूषण होता है, इससे साँस लेने में परेशानी होती है और दमा का रोग फैलता है। अतः प्रदूषण रोकना आवश्यक है, इसलिए कार्यवाही ॥ अनुसरण करती है। तीसरी कार्यवाही इस कथन से कोई सम्बन्ध नहीं रखती है। अतः कार्यवाहियाँ। और ॥ दोनों अनुसरण करती हैं।
21. (d) यदि सरकार संकट के समय प्रबन्धन का साथ न देगी, तो संकट दूर करना सम्भव नहीं है।

यदि सरकार ऐसी विकासशील क्रिया की अनुमति देती है, जिससे प्रकृति का नुकसान हो, तो प्राकृतिक आपदाएँ स्वयं गतिशील हो जाएँगी। यदि सरकार पर्यावरणविदों एवं वैज्ञानिकों की समिति बनाकर उनकी सलाह से कार्यवाही करती है, तो लाभ होगा। अतः तीनों कार्यवाहियाँ अनुसरण करती हैं।

22. (b) यदि सरकार बेरोजगारों को भत्ता देती है, तो वे अपने रोजगार के बारे में कम सोचेंगे तथा सरकार को बहुत आर्थिक हानि होगी। विभिन्न क्षेत्रों में विभिन्न योजनाएँ आरम्भ करने से बेरोजगारी कम हो जाएगी। यदि समाज तथा सरकार शिक्षा संस्थानों में ही व्यावसायिक शिक्षा प्रारम्भ कर दें, तो भी बेरोजगारी कम होगी। अतः कार्यवाहियाँ ॥ और ॥ दोनों अनुसरण करती हैं।
23. (c) सरकार को तुरन्त इस प्रवृत्ति को बदलने के लिए तथा उपाय सुझाने के लिए एक समिति स्थापित करना परम आवश्यक है, जिससे इसे रोका जा सके। इसके अतिरिक्त सरकार को सभी छात्रों के माता-पिता से उनके बच्चों की शिक्षा की आवश्यकताओं पर बल देना चाहिए। अतः कार्यवाहियाँ। और ॥ दोनों अनुसरण करती हैं।
24. (d) मलेरिया से पीड़ित लोगों को बचाने के लिए नगर निगम को प्रभावित क्षेत्र में तुरन्त मच्छर निवारक का छिड़काव करने की व्यवस्था करनी चाहिए तथा तुरन्त आवश्यक चिकित्सा उपलब्ध करानी चाहिए। इसके अतिरिक्त उन्हें अन्यत्र स्थानान्तरित करना भी आवश्यक है। अतः तीनों कार्यवाहियाँ अनुसरण करती हैं।
25. (b) पिछले दो दिनों से भारी वर्षा के कारण शहर के दो प्रमुख भागों को जोड़ने वाली जो मुख्य सड़क जलमग्न हो गई है, उसे जल मुक्त करने के लिए सरकार को तुरन्त प्रभावित क्षेत्र में राहत टीम भेजनी चाहिए तथा नगरपालिका प्राधिकरण को सड़क से पानी निकालने के तत्काल प्रयास करने चाहिए। अतः कार्यवाहियाँ। और ॥ दोनों अनुसरण करती हैं।
26. (e) नगर प्राधिकारियों को तत्काल एक टास्क फोर्स को सक्रिय करना चाहिए, ताकि इसे रोका जा सके। फुटपाथ सरकार की सम्पत्ति है। अतः फुटपाथ पर कब्जा करने वालों पर जुर्माना होना चाहिए। भविष्य में ऐसा न हों, इसके लिए एक निगरानी व्यवस्था बनानी चाहिए। अतः तीनों कार्यवाहियाँ अनुसरण करती हैं।

27. (c) शिक्षा-व्यवस्था को जाँचने से शिक्षा की कमियों को दूर किया जा सकता है। शिक्षा-व्यवस्था इस प्रकार संशोधित की जानी चाहिए, ताकि रटने की आवश्यकता न पड़े। अतः कार्यवाहियाँ। और ॥ दोनों अनुसरण करती हैं।
28. (c) सरकार को प्रबन्धन को अनुमति देने के लिए कड़े मानदण्ड लागू करना आवश्यक है। छात्रों के लिए भी यह आवश्यक है कि दाखिला लेने से पहले उनके बाजार मूल्य की जाँच कर लें, परन्तु कार्यवाही ॥ का कथन से सम्बन्ध नहीं है। अतः कार्यवाहियाँ। और ॥ दोनों अनुसरण करती हैं।
29. (b) नया लाइसेन्स नहीं देने से प्रदूषण का स्तर कम होगा। सभी फैक्ट्रियों को बन्द कर देना बेतुकी कार्यवाही होगी। अतः कार्यवाहियाँ ॥ और IV उचित हैं।
30. (a) इस्तीफा देने के अतिरिक्त सभी कार्यवाहियाँ तर्कसंगत तथा उचित हैं, जिससे अच्छे परिणाम आएँगे।
31. (b) जल-जनित बीमारियों से बचाव के लिए सरकार को आवश्यक सूचना उपलब्ध करवानी चाहिए तथा अस्पतालों को सूचित कर देना चाहिए, ताकि वे आवश्यकताओं के अनुसार आवश्यकता के सामान यथा दवा, उपकरण, बिस्तर आदि की व्यवस्था कर लें। अतः कार्यवाहियाँ ॥ तथा IV अनुसरण करती हैं।
32. (c) शहरों में बढ़ रही जनसंख्या को रोकने के लिए सरकार को अपनी नियोजित राशि का एक बड़ा भाग ग्रामीण इलाकों में ही खर्च करना चाहिए, ताकि ग्रामीण रोजगार को बढ़ावा मिले तथा कृषि के अतिरिक्त रोजगार के अन्य साधनों के लिए भी संरचना पूर्ण रूप से विकसित हो जाए। अतः कार्यवाहियाँ ॥ तथा ॥ अनुसरण करती हैं।
33. (a) भारत में गरीबी उन्मूलन के लिए जो योजनाएँ बनाने वाले लोग हैं, उन्हें गरीबी के कारणों को विस्तृत अध्ययन करना चाहिए तथा गरीब तबकों से विस्तृत परिचर्चा करनी चाहिए ताकि उनकी समस्याओं के कारणों को जाना जा सके। अतः कार्यवाहियाँ। तथा ॥ अनुसरण करती हैं।
34. (a) निरीक्षक के लिए तत्काल कार्यवाही ये होगी कि वह मोबाइल फोन जब्त कर लें और छात्रों को तत्काल परीक्षा हॉल से निकल जाने को कहे।

# 06

## कथन एवं कारण (Assertion and Reason)

किसी घटना/विषय में दी गई जानकारी को 'कथन' कहते हैं। यदि प्रश्न में दिया गया कोई कथन सत्य है, तो उसका कोई-न-कोई वैध कारण भी होता है। इस प्रकार, अभ्यर्थियों को अपने बौद्धिक ज्ञान के आधार पर प्रश्न में दिए गए कथन और कारण की सत्यता की जाँच करनी होती है।

इस अध्याय के अन्तर्गत पूछे जाने वाले प्रश्नों में एक कथन दिया गया होता है जिसके बाद एक कारण भी दिया गया होता है। अभ्यर्थियों को सदैव ध्यान रखना चाहिए कि वे दिए गए कथन का ध्यानपूर्वक अध्ययन करें और फिर निश्चय करें कि दिया गया कथन सत्य है या नहीं, इसके बाद निर्णय करें कि इसका कारण सत्य है या नहीं।

अभ्यर्थियों की सुविधा के लिए उपरोक्त तथ्यों को स्पष्ट करने के लिए नीचे कुछ उदाहरण दिए गए हैं। अभ्यर्थी इनका ध्यानपूर्वक अवलोकन करें।

**निर्देश** (उदाहरण सं. 1-8) नीचे दिए गए प्रश्नों में एक कथन (Assertion) और एक कारण (Reason) दिया गया है। उनके लिए सही विकल्प का चयन करें।

**उत्तर दीजिए**

- कथन और कारण दोनों सत्य हैं और कारण, कथन की उचित व्याख्या करता है
- कथन और कारण दोनों सत्य हैं और कारण, कथन की उचित व्याख्या नहीं करता है
- कथन सत्य है, लेकिन कारण असत्य है
- कथन असत्य है, लेकिन कारण सत्य है

- **उदाहरण 1. कथन** ध्रुवों की बर्फ पिघलने का प्रमुख कारण कार्बन डाइ-ऑक्साइड है।

**कारण** वैश्विक तापमान में वृद्धि हुई है।

**व्याख्या (a)** कार्बन डाइ-ऑक्साइड के कारण पृथ्वी के वातावरण के तापमान में पर्याप्त वृद्धि हुई है, जिसके चलते ध्रुवों की बर्फ पिघलने लगी है। अतः कारण, कथन की उचित व्याख्या करता है।

- **उदाहरण 2. कथन** गाँधीजी ने असहयोग आन्दोलन को वापस ले लिया।  
**कारण** चौरा-चौरा के पास कुछ हिंसक घटना घट गई थी।

**व्याख्या (a)** चौरा-चौरा नामक स्थान के पास कुछ हिंसक घटना घट जाने के कारण गाँधीजी ने असहयोग आन्दोलन को वापस ले लिया था। अतः कारण, कथन की उचित व्याख्या करता है।

- **उदाहरण 3. कथन** नर्मदा नदी पश्चिम की ओर से बहती है।

**कारण** नर्मदा नदी बंगाल की खाड़ी में जाकर गिरती है।

**व्याख्या (c)** नर्मदा नदी पश्चिम की ओर बहती है और वह अरब सागर में जाकर गिरती है। अतः कथन सत्य है जबकि कारण असत्य है।

- **उदाहरण 4. कथन** जहाज जब नदी से समुद्र में प्रवेश करता है, तो थोड़ा ऊपर उठ जाता है।

**कारण** समुद्र के जल का घनत्व नदी के जल की अपेक्षा अधिक होता है।

**व्याख्या (a)** समुद्र के जल का घनत्व अधिक रहने के कारण ही जहाज जब नदी से समुद्र में प्रवेश करता है, तो थोड़ा ऊपर उठ जाता है। अतः कारण, कथन की उचित व्याख्या करता है।

- **उदाहरण 5. कथन** ग्रेफाइट अच्छा स्नेहक है।

**कारण** ग्रेफाइट विद्युत का सुचालक है।

**व्याख्या (b)** ग्रेफाइट अच्छा स्नेहक होता है तथा ग्रेफाइट विद्युत का सुचालक है। कथन तथा कारण दोनों सत्य हैं लेकिन यहाँ कारण, कथन की उचित व्याख्या नहीं करता है।

- **उदाहरण 6. कथन** भाप के इंजन का आविष्कार जेम्स वॉट द्वारा किया गया था।

**कारण** बाढ़ के पानी से भरी हुई खानों में से पानी निकालना एक विकट समस्या थी। (NIFT PG 2014)

**व्याख्या (a)** बाढ़ के पानी से भरी हुई खानों में से स्वतः पानी निकालने के लिए एक ऐसे इंजन की आवश्यकता थी, जो यह कार्य कर सके। इसलिए जेम्स वॉट ने एक ऐसे ही स्वतः कार्य करने वाले इंजन का निर्माण किया। अतः कारण, कथन की उचित व्याख्या करता है।

- **उदाहरण 7. कथन** जब किसी पिण्ड को पानी में डुबाया जाता है, तो उसका भार कम हो जाता है।

**कारण** न्यूटन का नियम इस घटना की व्याख्या करता है।

(MAT 2013)



**व्याख्या (c)** जब किसी पिण्ड को पानी में डुबोया जाता है, तो उसका भार कम हो जाता है, यह सिद्धान्त आर्किमीडिज द्वारा दिया गया था, न्यूटन द्वारा नहीं।

अतः कथन सही है, लेकिन उसका कारण असत्य है।

**उदाहरण 8.** कथन मैदानों की अपेक्षा पहाड़ों पर अधिक ठण्ड होती है।  
कारण ऊँचाई पर तापमान घट जाता है। (NIFT UG 2014)

**व्याख्या (a)** समुद्र तल से ऊपर की ओर जाने पर तापमान घटता जाता है, जिसके फलस्वरूप मैदानों की अपेक्षा पहाड़ों पर अधिक ठण्ड होती है। अतः कारण, कथन की उचित व्याख्या करता है।

● **उदाहरण 9.** निम्न कथनों पर विचार कीजिए।

**कथन (A)** कन्नौज 'इत्र का शहर' है।

**कारण (R)** कन्नौज शहर के सभी निवासियों के यहाँ इत्र का उद्योग है। (UPPSC 2018)

नीचे दिए गए कूट से सही उत्तर चुनिए।

- (a) (A) तथा (R) दोनों सही हैं और (A) का सही स्पष्टीकरण (R) है  
(b) (A) तथा (R) दोनों सही हैं, किन्तु (A) का सही स्पष्टीकरण (R) नहीं है  
(c) (A) सही है, किन्तु (R) गलत है  
(d) (A) गलत है, किन्तु (R) सही है

**व्याख्या (c)** कन्नौज, उत्तर प्रदेश का एक ऐसा शहर है, जो दुनिया भर में इत्र के शहर के नाम से प्रसिद्ध है, परन्तु यह स्पष्ट नहीं है कि कन्नौज में सभी निवासियों के यहाँ इत्र का उद्योग है।

**उदाहरण 10.** निम्न कथनों पर विचार कीजिए।

**कथन (A)** मिट्टी की प्रजातियों में से मृत्तिका अधिकतम जल धारण करती है।

**कारण (R)** मृत्तिका में रन्ध्राकाश बड़े आकार के पाए जाते हैं। (UPPSC 2018)

नीचे दिए गए कूट से सही उत्तर चुनिए।

- (a) (A) तथा (R) दोनों सही हैं और (A) का सही स्पष्टीकरण (R) है  
(b) (A) तथा (R) दोनों सही हैं, किन्तु (A) का सही स्पष्टीकरण (R) नहीं है  
(c) (A) सही है, किन्तु (R) गलत है।  
(d) (A) गलत है, किन्तु (R) सही है

**व्याख्या (c)** मृत्तिका (चिकनी मिट्टी) की संरचना अत्यन्त सूक्ष्म होती है। इसके कणों के आकार अन्य मिट्टियों की तुलना में सर्वाधिक छोटे होते हैं। कणों के बीच न्यून गतिशीलता के कारण और इसके संरचनागत विशेषता के कारण इसमें अधिकतम जल धारण क्षमता होती है।

## अभ्यास प्रश्नावली

**निर्देश** (प्र. सं. 1-8) नीचे दिए गए प्रत्येक प्रश्न में एक अभिकथन (A) और एक कारण (R) दिया गया है। उनके लिए सही विकल्प का चयन करें।

(RRB NTPC फेज-1 परीक्षा 2016)

1. **अभिकथन (A)** पतियों का रंग हरा है।

**कारण (R)** क्लोरोफिल, एक हरा वर्णक (pigment) पतियों में मौजूद है।

- (A) (A) और (R) दोनों सत्य हैं और (R), (A) का सही हल है  
(B) (A) और (R) दोनों सही हैं, लेकिन (R), (A) का सही हल नहीं है  
(C) (A) सत्य है, लेकिन (R) असत्य है  
(D) (A) असत्य है, लेकिन (R) सत्य है  
(a) B (b) C (c) D (d) A

2. **अभिकथन (A)** अधिकांश प्राचीन सभ्यताएँ नदियों के पास विकसित हुई थीं।

**कारण (R)** मनुष्य का मुख्य व्यवसाय कृषि था।

- (A) A सही है, लेकिन R गलत है  
(B) A गलत है, लेकिन R सही है  
(C) A और R दोनों सही हैं और R, A का उचित हल है  
(D) A और R दोनों सही हैं, लेकिन R, A का उचित हल नहीं है  
(a) B (b) D (c) C (d) A

3. **अभिकथन (A)** साँस के साथ कार्बन मोनोऑक्साइड जाने पर यह मौत का कारण बनता है।

**कारण (R)** कार्बन मोनोऑक्साइड हीमोग्लोबिन में मिल जाती है।

- (A) A सही है, लेकिन R गलत है  
(B) A गलत है, लेकिन R सही है  
(C) A और R दोनों सही हैं और R, A का उचित हल है  
(D) A और R दोनों सही हैं, लेकिन R, A का उचित हल नहीं है  
(a) A (b) B (c) C (d) D

4. **अभिकथन (A)** 'O' रक्त समूह वाले व्यक्ति को यूनिवर्सल प्राप्तकर्ता माना जाता है।

**कारण (R)** 'O' प्रकार के रक्त में कोई ऐंण्टिजन नहीं होता है।

- (A) A सही है, लेकिन R गलत है  
(B) A गलत है, लेकिन R सही है

- (C) A और R दोनों सही हैं और R, A का उचित हल है  
(D) A और R दोनों सही हैं, लेकिन R, A का उचित हल नहीं है  
(a) D (b) C (c) A (d) B

5. **अभिकथन (A)** समुद्री मछली समुद्र का पानी पीती हैं, वहीं मीठे जल की मछली कभी पानी नहीं पीती हैं।

**कारण (R)** समुद्री मछली अपने पर्यावरण के लिए अतिपरासारी (hypertonic) हैं, जबकि मीठे जल की मछली अपने पर्यावरण के लिए अल्पपरासारी (hypotonic) हैं।

- (A) A और R दोनों सही हैं, लेकिन R, A का हल नहीं है  
(B) A और R दोनों सही हैं, और R, A का हल है  
(C) A सही है, लेकिन R गलत है  
(D) A गलत है, लेकिन R सही है  
(a) D (b) C (c) A (d) B

6. **अभिकथन (A)** 100°C के तापमान को मापने के लिए थर्मामीटर में पारे की जगह एल्कोहॉल का प्रयोग किया जाता है।

**कारण (R)** एल्कोहॉल का हिमांक पारे की तुलना में कम होता है।

- (A) A और R दोनों सही हैं, लेकिन R, A का हल नहीं है  
(B) A और R दोनों सही हैं, लेकिन R, A का हल है  
(C) A सही है, लेकिन R गलत है  
(D) A गलत है, लेकिन R सही है  
(a) B (b) A (c) C (d) D

7. **अभिकथन (A)** भारत में स्मार्टफोन उपयोगकर्ताओं की संख्या में तेजी से वृद्धि होती हुई दिख रही है।

**कारण (R)** उत्तम 3G और 4G कवरेज सस्ती कीमत के साथ हैं।

- (A) A सही है, लेकिन R गलत है  
(B) A गलत है, लेकिन R सही है  
(C) A और R दोनों सही हैं, लेकिन R, A का उचित हल है  
(D) A और R दोनों सही हैं, लेकिन R, A का उचित हल नहीं है  
(a) C (b) A  
(c) D (d) B

- 8. अभिकथन** (A) शिमला, दिल्ली की अपेक्षा ठण्डा है।  
**कारण** (R) शिमला, दिल्ली की तुलना में ज्यादा ऊँचाई पर है।  
 (A) A सही है, लेकिन R गलत है  
 (B) A गलत है, लेकिन R सही है  
 (C) A और R दोनों सही हैं, और R, A का उचित हल है  
 (D) A और R दोनों सही हैं, लेकिन R, A का उचित हल नहीं है  
 (a) A (b) B (c) C (d) D

**निर्देश** (प्र. सं. 9-50) नीचे दिए गए सभी प्रश्नों में एक कथन (Assertion) और एक कारण (Reason) दिया गया है। आपको कथन और कारण को पढ़ना है और उसके आधार पर उत्तर देना है।

**उत्तर दीजिए**

- (a) कथन और कारण दोनों सत्य हैं और कारण, कथन की उचित व्याख्या करता है  
 (b) कथन और कारण दोनों सत्य हैं और कारण, कथन की उचित व्याख्या नहीं करता है  
 (c) कथन सत्य है, लेकिन कारण असत्य है  
 (d) कथन असत्य है, लेकिन कारण सत्य है
- 9. कथन** भारत में विद्युत वितरण कम्पनियाँ विद्युत खपत की गणना KWH (किलोवाट घण्टे) में करती हैं।  
**कारण** भारत में विद्युत प्रणाली 60 Hz आवृत्ति पर काम करती है।  
 (MPPSC Pre 2009)
- 10. कथन** ठण्डे किए गए सीमेण्ट के क्लिंकर्स में जिप्सम मिलाया जाता है।  
**कारण** जिप्सम सीमेण्ट के सेट होने के समय को तेज कर देता है।
- 11. कथन** AB रक्त समूह के लोग सार्वभौमिक प्राप्तकर्ता (universal recipients) होते हैं।  
**कारण** रक्त समूह AB की लाल रक्त कोशिका में कोई एण्टीजन नहीं होता है और इसलिए अन्य किसी रक्त समूह के साथ समूहन (agglutination) नहीं होता है।
- 12. कथन** हवा के पैटर्न्स दक्षिणी गोलार्द्ध में घड़ी की सुई की दिशा में (दक्षिणावर्त) एवं उत्तरी गोलार्द्ध में घड़ी की सुई की विपरीत दिशा में होते हैं।  
**कारण** उत्तरी एवं दक्षिणी गोलार्द्ध में हवा के पैटर्न्स कोरियोलिस प्रभाव से निश्चित होते हैं।
- 13. कथन** वर्ष 1928 में लाहौर में लाला लाजपत राय के नेतृत्व में साइमन कमीशन का विरोध आयोजित किया गया था।  
**कारण** साइमन कमीशन में एक भी भारतीय सदस्य सम्मिलित नहीं था।  
 (MPPSC Pre 2009)
- 14. कथन** भारतीय संविधान मूलतः संघात्मक स्वरूप (federal form) का है।  
**कारण** अनुच्छेद 352 में राज्यों में संवैधानिक तन्त्र की विफलता की दशा में प्रावधान है।
- 15. कथन** लीमैन ब्रदर्स (यू एस की एक निवेश बैंकिंग कम्पनी) ने सितम्बर, 2008 में दिवालियापन संरक्षण अध्याय 77 दायर की।  
**कारण** सब प्राइम लेंडिंग (उत्तम से कम उधार) वित्तीय संकट के मुख्य कारणों में से एक थी।  
 (MPPSC Pre 2009)
- 16. कथन** साधारण नमक को खुला छोड़ देने पर वह वायु से नमी सोख लेता है।  
**कारण** साधारण नमक वायु से संयोग कर सोडियम क्लोराइड बनाता है।
- 17. कथन** मुहम्मद-बिन-तुगलक को 'मूर्खों का सरदार' कहा जाता है।  
**कारण** वह अच्छे कार्यों को भी बेवकूफी भरे अन्दाज में करता था।
- 18. कथन** पृथ्वी ही एक ऐसा ग्रह है जहाँ जीवन पाया जाता है।  
**कारण** पृथ्वी पर वायुमण्डल है, जिसमें विभिन्न गैसों का मिश्रण (O<sub>2</sub>, N<sub>2</sub>, CO<sub>2</sub>) इत्यादि पाया जाता है।
- 19. कथन** हीरा का उपयोग शीशा काटने के लिए किया जाता है।  
**कारण** हीरा का अपवर्तनांक सबसे अधिक होता है।

- 20. कथन** किताबें लिखना सरल कार्य है।  
**कारण** एक अशिक्षित व्यक्ति किताबें नहीं लिख सकता है।
- 21. कथन** कार्बन अन्य तत्वों की अपेक्षा अधिक यौगिक बना सकता है।  
**कारण** कार्बन विभिन्न अपरूपों में विद्यमान रह सकता है।
- 22. कथन** गर्मी में एक लौह खण्ड, काष्ठ से अधिक गरम होता है।  
**कारण** लोहे का आपेक्षिक घनत्व काष्ठ के आपेक्षिक घनत्व से अधिक होता है।  
 (NDA 2009)
- 23. कथन** दो भिन्न द्रव्यमान वाले कृत्रिम उपग्रह, पृथ्वी के चारों ओर समान वृत्तीय कक्षा में समान चाल से घूमते हैं।  
**कारण** उपग्रह की चाल इसकी कक्षा के अर्द्धव्यास के समानुपाती होती है।  
 (NDA 2009)
- 24. कथन** मछली का शरीर धारारेखीय होता है।  
**कारण** धारारेखीय शरीर मछली को तैरने में सहायता करता है।
- 25. कथन** सेफटी फ्यूज उच्च गलनांक वाले तत्व का बना होता है।  
**कारण** सेफटी फ्यूज अधिक विद्युतीय प्रवाह से होने वाले नुकसान से बचाता है।
- 26. कथन** टेलीफोन के तार गर्मी में बहुत लचक जाते हैं।  
**कारण** गर्मी के दिनों में वे फैल जाते हैं।
- 27. कथन** चमगादड़ रात को उड़ सकते हैं।  
**कारण** चमगादड़ अल्ट्रासोनिक तरंग निकालते हैं।
- 28. कथन** टीका हमें रोगों से बचाता है।  
**कारण** बच्चों को टीकाकरण अवश्य करवाना चाहिए।
- 29. कथन** भारत में महिलाओं का जीवन काल पुरुषों की अपेक्षा कम है।  
**कारण** महिलाएँ अच्छा भोजन ग्रहण करती हैं।
- 30. कथन** अल्पविकसित देशों में श्रम उत्पादकता के निम्न-स्तर मौजूद रहते हैं।  
**कारण** यह भौतिक पूँजी के अभाव की वजह से होता है।
- 31. कथन** भारत में ज्यादा-से-ज्यादा किसान खेती से जबरन बाहर होते जा रहे हैं।  
**कारण** उनका भूमि आधार ज्यादा छोटा होता जा रहा है। (SSC CGL 2008)
- 32. कथन** जर्मनी में नाजीवाद ने सैन्यीकरण और विस्तारवाद के अनवरत् मार्ग का आश्रय लिया।  
**कारण** नाजीवाद ने विश्व पर प्रभुत्व के लिए निर्दिष्ट 'प्रभु प्रजाति' (master-race) के विश्वास का समर्थन किया।
- 33. कथन** हिमालय की मिट्टियों में 'ह्यूमस' प्रचुर मात्रा में पाया जाता है।  
**कारण** हिमालय में सर्वाधिक क्षेत्र वनाच्छादित हैं।
- 34. कथन** भारत में दुग्ध उत्पादन की दर अन्य देशों की अपेक्षा कम है।  
**कारण** भारत में पशुपालन करने वाले बहुत ही गरीब हैं।
- 35. कथन** भारत एक लोकतन्त्रात्मक देश है।  
**कारण** भारत के पास अपना संविधान है।
- 36. कथन** हमारे सौरमण्डल में शुक्र, सूर्य के बाद आकाश में सबसे अधिक चमकदार पिण्ड है।  
**कारण** हमारे सौरमण्डल में शुक्र, सूर्य से दूसरा ग्रह है।
- 37. कथन** एक गर्म उष्ण दिवस में भी खुले तालाब का पानी ठण्डा रहता है।  
**कारण** गर्म होने पर पानी वाष्पीकृत होता है तथा ताप ऊर्जा, गुप्त ऊष्मा में बदल जाती है।
- 38. कथन** कैल्शियम और मैग्नीशियम के लवण से युक्त जल के साथ साबुन झाग निर्मित नहीं करता।  
**कारण** दीर्घ शृंखला वसीय अम्लों के कैल्शियम और मैग्नीशियम लवण जल में अघुलनशील हैं।



- 39. कथन** शहरी क्षेत्रों में, जाड़े के दिनों में अक्सर धूम-कोहरे की घटनाएँ घटित होती हैं।  
**कारण** जाड़े के मौसम में लोग गर्म करने के प्रयोजन से या स्वयं को गर्म रखने के लिए बड़ी मात्रा में जैव-संहति (बायोमास) को जलाते हैं।  
(UGC NET 2017)
- 40. कथन** केंचुआ कृषि के लिए हानिकारक है।  
**कारण** केंचुआ भूमि को छोटे रूप में तोड़ता है और इसे महीन बनाता है।
- 41. कथन** संयुक्त राष्ट्र राज्यों की सम्प्रभुता समानता पर आधारित है।  
**कारण** सुरक्षा परिषद के स्थायी सदस्यों को वीटो का अधिकार है।
- 42. कथन** अशोक ने कलिंग को मौर्य साम्राज्य में मिला लिया था।  
**कारण** कलिंग दक्षिण भारत को आने वाले स्थलीय एवं समुद्री मार्गों को नियन्त्रित करता था।
- 43. कथन** प्रेशर कुकर में भोजन क्वथनांक से अधिक तापमान पर पकता है।  
**कारण** दाब बढ़ने के साथ-साथ जल का क्वथनांक भी बढ़ता है।  
(CDS 2008)
- 44. कथन** साधारण जल की अपेक्षा समुद्री जल में तैरना सरल है।  
**कारण** साधारण जल के घनत्व की अपेक्षा समुद्री जल का घनत्व अधिक होता है।  
(CDS 2008)
- 45. कथन** भारत का योजना आयोग मुख्यतः देश की पंचवर्षीय तथा वार्षिक योजना निरूपण का कार्य करता है।  
**कारण** योजना आयोग एक संवैधानिक निकाय (constitutional body) है।
- 46. कथन** बिजली का बल्ब टूटने के बाद आवाज करता है।  
**कारण** बिजली के बल्ब के टूटने के बाद उसमें से तेजी से हवा बाहर निकलती है।
- 47. कथन** एड्स का कोई टीका विकसित नहीं हुआ है।  
**कारण** एड्स का उपचार नेपाल देश में उपलब्ध है।

- 48. कथन** हम लोग जाड़े के दिनों में सफेद कपड़ा पहनना पसन्द करते हैं।  
**कारण** सफेद कपड़ा ऊष्मा का बुरा अवशोषक होता है।  
(MAT 2005)
- 49. कथन** सिल्वर को तार बनाने में प्रयोग नहीं किया जाता।  
**कारण** सिल्वर एक बुरा सुचालक है।  
(MAT 2008)
- 50. कथन** भारत में लोग अपना प्रतिनिधि स्वयं चुनते हैं।  
**कारण** भारत एक लोकतान्त्रिक देश है।  
(NIFT UG 2013)

**निर्देश** (प्र. सं. 51-53) नीचे दिए गए प्रश्नों में दो कथन दिए गए हैं। एक 'अभिकथन (A)' है तथा दूसरा तर्क (R) है।  
(UKPSC 2016)

- सावधानी से इनकी जाँच करके, निम्नलिखित कोड में से सही उत्तर का चुनाव कीजिए।  
I. A तथा R दोनों सत्य हैं तथा R, A की सही व्याख्या है।  
II. A तथा R दोनों सत्य हैं, किन्तु R, A की सही व्याख्या नहीं है।  
III. A सत्य है, किन्तु R असत्य है।  
IV. A असत्य है, किन्तु R सत्य है।
- 51. अभिकथन (A)** आर्थिक न्याय, समाज के सभी सदस्यों को न्यायपूर्ण अंश देने से सम्बन्ध रखता है।  
**तर्क (R)** न्यायसंगतता, समानता और आवश्यकता वितरण के सम्भावित मापदण्ड हैं।  
(a) I (b) II (c) III (d) IV
- 52. अभिकथन (A)** भारत विश्व का दूसरा सर्वाधिक जनसंख्या वाला देश है।  
**तर्क (R)** भारत में जनसंख्या वृद्धि के साथ बेरोजगारी की समस्या बढ़ रही है।  
(a) I (b) II (c) III (d) IV
- 53. अभिकथन (A)** 'नीति निर्माण' तथा 'निर्णय लेना' में कोई अन्तर नहीं है।  
**तर्क (R)** सरकार या एक संगठन द्वारा एक विशेष योजना या कार्य की प्रक्रिया को निरूपित करने को नीति निर्माण बताया गया है।  
(a) I (b) II (c) III (d) IV

## उत्तर सहित व्याख्या

1. (d) क्लोरोफिल एक हरा वर्णक है, जो पत्तियों में मौजूद होता है, इसी कारण पत्तियों का रंग हरा होता है। अतः कथन और उसका कारण दोनों सत्य हैं और कारण, कथन का सही हल है।
2. (b) प्राचीन सभ्यताओं का नदियों के पास विकसित होने का मुख्य कारण आसानी से जल उपलब्ध होना था, जिससे दैनिक जीवन व मवेशियों की जल की आवश्यकता आसानी से पूरी होती थी।  
अतः अभिकथन (A) और कारण (R) दोनों सही हैं, परन्तु R, A का उचित हल नहीं है।
3. (c) कार्बन मोनोऑक्साइड हीमोग्लोबिन में मिलकर व्यक्ति की मौत का कारण बनती है। कार्बन मोनोऑक्साइड (CO) हीमोग्लोबिन से बहुत शीघ्र जुड़ जाती है जिससे रक्त ऑक्सीजन (O<sub>2</sub>) का परिवहन नहीं कर पाता है। इस कारण यह एक घातक गैस है। अतः अभिकथन A तथा कारण R दोनों सही हैं तथा R, A का उचित हल है।
4. (d) रक्त समूह 'O' सर्वदाता है। यह सभी समूह के व्यक्तियों को रक्त दान कर सकता है, जबकि AB समूह सर्वग्राही है। अतः अभिकथन (A) गलत है, लेकिन कारण (R) सही है।

5. (d) अभिकथन (A) तथा कारण (R) दोनों सही हैं और R, A का हल है। मीठे जल की मछली अपने पर्यावरण के लिए अल्पपरासारी हैं जबकि समुद्री मछली अपने पर्यावरण के लिए अतिपरासारी हैं।
6. (a) स्पष्ट है कि अभिकथन (A) और कारण (R) दोनों सही हैं और R, A का हल है। चूँकि एल्कोहॉल का हिमांक पारे की तुलना में कम होता है। इसलिए 100°C के तापमान को मापने के लिए थर्मामीटर में पारे की जगह एल्कोहॉल का प्रयोग किया जाता है।
7. (a) प्रश्न में दिए गए अभिकथन (A) और कारण (R) दोनों सही हैं तथा R, A का उचित हल है। भारत में 3G और 4G सर्विस सस्ती कीमत पर मिल रही है इसलिए स्मार्टफोन उपयोगकर्ताओं की संख्या बढ़ रही है क्योंकि लोगों को 3G और 4G सर्विस का उपयोग करने के लिए स्मार्टफोन की आवश्यकता होती है।
8. (c) प्रश्न में दिए गए अभिकथन (A) और कारण (R) दोनों सही हैं तथा कारण (R), अभिकथन (A) का उचित हल है। चूँकि ऊँचाई पर जाने पर तापमान घटता है तथा शिमला, दिल्ली की अपेक्षा अधिक ऊँचाई पर स्थित है। अतः शिमला का तापमान दिल्ली की अपेक्षा ठण्डा है।

9. (c) भारत में विद्युत वितरण कम्पनियाँ विद्युत खपत की गणना KWH (किलो वाट घण्टे) में करती हैं तथा भारत में विद्युत प्रणाली 60 Hz आवृत्ति पर कार्य नहीं करती है। अतः कथन सत्य तथा कारण असत्य है।
10. (a) जिप्सम सीमेण्ट के सेट होने की क्रिया को तेज कर देता है, जिसके चलते ठण्डे सीमेण्ट के क्लिंकर्स में जिप्सम मिलाया जाता है।
11. (c) AB रक्त समूह के लोग किसी भी समूह के लोगों से रक्त प्राप्त कर सकते हैं। इसी कारण इस समूह के लोग सार्वभौमिक प्राप्तकर्ता (universal recipients) कहलाते हैं।
12. (a) उत्तरी एवं दक्षिणी गोलार्द्ध में हवा के पैटर्न्स कोरियोलिस प्रभाव के कारण दक्षिणी गोलार्द्ध में दक्षिणावर्त और उत्तरी गोलार्द्ध में वामावर्त दिशा में होते हैं।
13. (a) साइमन कमीशन में एक भी भारतीय सदस्य नहीं था, जिसके कारण 1928 में लाहौर में लाला लाजपत राय के नेतृत्व में साइमन कमीशन के विरोध में सभा का आयोजन किया गया था।

14. (b) भारतीय संविधान मूलतः संघात्मक स्वरूप का है और संविधान के अनुच्छेद 352 में राज्यों में संवैधानिक तन्त्र की विफलता की दशा का प्रावधान है। अतः कथन और कारण दोनों सत्य हैं। लेकिन कारण कथन की उचित व्याख्या नहीं करता है।
15. (a) सब प्राइम लैंडिंग (उत्तम से कम उधार) के कारण ही लीमैन ब्रदर्स वित्तीय संकट से गुजरा और 2008 में दिवालियापन संरक्षण अध्याय 77 दायर किया।
16. (a) सोडियम क्लोराइड नमक का आवश्यक तत्व होता है। यदि नमक को खुला छोड़ दिया जाए, तो यह वायु से नमी को सोख लेता है।
17. (a) मुहम्मद-बिन-तुगलक अच्छे कार्यों को भी बेवकूफी भरे अन्दाज में करता था, जिसके कारण उसे 'मूर्खों का सरदार' कहा गया। अतः कारण, कथन की उचित व्याख्या करता है।
18. (b) पृथ्वी पर जल की उपस्थिति के कारण ही जीवन है, क्योंकि जीवन की उत्पत्ति सर्वप्रथम जल में ही हुई थी।
19. (b) हीरा, अपनी त्रिविमीय आकृति के कारण कठोर होता है, जिसके चलते इसका उपयोग सीसा काटने में होता है।
20. (d) किताबें लिखना सरल कार्य नहीं है तथा एक अशिक्षित व्यक्ति किताबें नहीं लिख सकता है। इस प्रकार कथन असत्य है लेकिन कारण सत्य है।
21. (a) कार्बन अन्य तत्वों से संयोग करके यौगिक का निर्माण कर लेता है, जिसके चलते यह सबसे अधिक यौगिक बना सकता है और इसी संयोग के चलते यह विभिन्न अपरूपों में विद्यमान रह सकता है।
22. (b) लोहा में ऊष्मा का प्रसार काष्ठ की अपेक्षा तेजी से होता है, जिसके कारण लोहा काष्ठ की अपेक्षा तेजी से गर्म होता है तथा लोहा का आपेक्षिक घनत्व काष्ठ की अपेक्षा अधिक होता है।
23. (c) पृथ्वी के चारों ओर वृत्तीय कक्षा में कोई भी उपग्रह एकसमान चाल से पृथ्वी की परिक्रमा करते हैं। जबकि इसकी चाल अपनी कक्षा के अर्द्धव्यास के समानुपाती हो यह आवश्यक नहीं है।
24. (a) मछली के शरीर की बनावट धारारेखीय होती है, जिसके चलते मछली को तैरने में बहुत कम अवरोध का सामना करना पड़ता है और धारारेखीय शरीर तैरने में सहायता करता है।
25. (d) सेप्टी फ्यूज कम गलनांक वाले धातु से बना होता है, जिसके चलते अत्यधिक विद्युत प्रवाह के समय यह गल जाता है और अधिक विद्युतीय प्रवाह से होने वाले नुकसान से बचाता है।
26. (a) टेलीफोन के तार के अन्दर का धातु गर्म होकर फैल जाता है इसी कारण गर्मी के दिनों में टेलीफोन के तार अधिक फैल जाते हैं।
27. (a) चमगादड़ अल्ट्रासोनिक तरंग निकालने के लिए रात में उड़ते हैं, क्योंकि अल्ट्रासोनिक तरंग उन्हें उड़ने के लिए दिशा निर्धारण करने में सहायता प्रदान करती है।
28. (b) टीका हमारे शरीर में होने वाली बीमारी को रोकता है। टीकाकरण करवाने से बच्चों में रोग प्रतिरोधी क्षमता विकसित होती है। अतः कथन और कारण दोनों सही हैं लेकिन कारण कथन की उचित व्याख्या नहीं करता है।
29. (c) भारत में महिलाओं से ज्यादा पुरुषों का जीवनकाल है तथा महिलाओं को सन्तुलित आहार नहीं मिल पाता है।
30. (a) अल्पविकसित देशों में बेरोजगारी तथा पूँजी के अभाव के चलते श्रम उत्पादकता निम्न स्तर पर मौजूद रहता है।
31. (a) भारत में जोतों के विभाजन के चलते भूमि का आधार छोटा होता जा रहा है और सूखा और बाढ़ की समस्या के चलते किसान का खेती से मोह भंग होता जा रहा है और अधिक-से-अधिक किसान खेती से बाहर होते जा रहे हैं।
32. (a) जर्मनी में नाजियों ने अपने आपको विश्व की सर्वश्रेष्ठ जाति घोषित कर सैन्यीकरण और विस्तारवाद के अनवरत मार्ग का आश्रय लिया।
33. (a) हिमालय की मिट्टी में 'ह्यूमस' के कारण भूमि की उपजाऊ क्षमता बहुत अधिक है, जिसके कारण हिमालय में सर्वाधिक क्षेत्र वनाच्छादित है।
34. (c) भारत में अन्य देशों की तुलना में दुग्ध उत्पादन की दर कम है, जिसका कारण अनुचित चारा और असन्तुलित आहार है।
35. (b) भारत एक लोकतन्त्रात्मक देश है, यहाँ लोगों के द्वारा चुनी हुई सरकार है। भारत के पास अपना संविधान भी है। अतः कारण, कथन की उचित व्याख्या नहीं करता है।
36. (b) हमारे सौरमण्डल में शुक्र का स्थान सूर्य के बाद दूसरा है और यह सूर्य के बाद सबसे चमकीला ग्रह है।
37. (a) गर्मी के दिनों में तालाब का पानी गर्म होने पर वाष्प में परिवर्तित हो जाता है और वाष्पीकृत होने के कारण ताप ऊष्मा, गुप्त ऊष्मा में बदल जाती है और तालाब का पानी गर्मी के दिनों में भी ठण्डा रहता है।
38. (a) साबुन, कैल्शियम और मैग्नीशियम लवण युक्त जल में अघुलनशील होता है, जिसके कारण साबुन झाग नहीं बना पाता है।
39. (b) जाड़े के मौसम में गर्म करने के प्रयोजन से अलाव जलाए जाते हैं। इससे वातावरण में धुएँ की मात्रा बढ़ जाती है, परन्तु धूम-कोहरे का यहाँ मुख्य कारण नहीं है। धूम-कोहरा एक निश्चित तापमान पर अन्य प्रदूषकों के साथ-साथ जलवाष्प से बनता है। सर्दियों में जलवाष्प संघनित हो जाता है, जिससे कोहरा घना हो जाता है।  
अतः कथन तथा कारण दोनों सही हैं, परन्तु कारण कथन की व्याख्या नहीं करता है।
40. (d) केंचुआ भूमि को छोटे रूप में तोड़कर कृषि में सहायता करता है।
41. (b) सैद्धान्तिक रूप में संयुक्त राष्ट्र सदस्यों की सम्प्रभुता समानता के सिद्धान्त पर आधारित है परन्तु चार्टर में इस सिद्धान्त के अनेक अपवाद भी दिए गए हैं। उदाहरण के लिए, चार्टर के अनुच्छेद 27 में पाँच देशों अमेरिका, ब्रिटेन, चीन, रूस तथा फ्रांस को वीटो का अधिकार दिया गया है। यदि इनमें से कोई भी देश नकारात्मक मत का प्रयोग करता है, तो सुरक्षा परिषद् निर्णय लेने में असमर्थ हो जाता है।
42. (a) कलिंग (ओड़िशा) दक्षिण भारत में समुद्र के किनारे स्थित एक राज्य था, जिस पर सम्राट अशोक ने आक्रमण कर उसे मौर्य साम्राज्य में मिला लिया था।
43. (a) दाब बढ़ने के कारण जल का क्वथनांक बढ़ जाता है, जिसके कारण प्रेशर कुकर में भोजन क्वथनांक से अधिक तापमान पर पकता है।
44. (a) साधारण जल की अपेक्षा समुद्री जल का घनत्व अधिक होता है, जिसके कारण समुद्री जल में तैरना सरल होता है।
45. (c) भारत में योजना आयोग का मुख्य कार्य पंचवर्षीय तथा वार्षिक योजना का क्रियान्वयन करना होता है।
46. (c) बिजली के बल्ब में निर्वात होता है, जब बल्ब टूटता है, तो उसमें तेजी से वायु प्रवेश करती है, जिसके कारण आवाज होती है।
47. (c) कथन सत्य है क्योंकि अभी तक एड्स का कोई टीका विकसित नहीं हुआ है, जबकि कारण असत्य है क्योंकि नेपाल देश में एड्स का उपचार उपलब्ध नहीं है।  
अतः विकल्प (c) अभीष्ट उत्तर होगा।
48. (d) हम लोग जाड़े के दिनों में रंगीन कपड़ा पहनना पसन्द करते हैं, क्योंकि रंगीन कपड़ा ऊष्मा को अवशोषित कर हमारे शरीर को गर्म रखता है। सफेद कपड़ा ऊष्मा का बुरा अवशोषक होता है और यह हमें गर्मी के दिनों में गर्मी से बचाता है।
49. (c) दिया गया कथन, सिल्वर को तार बनाने में प्रयोग नहीं किया जाता सत्य है, लेकिन सिल्वर एक बुरा सुचालक नहीं है। यह एक अच्छा कुचालक है। अतः कारण असत्य है।
50. (a) भारत एक लोकतान्त्रिक देश है तथा यहाँ पर लोग अपना प्रतिनिधि भी स्वयं चुनते हैं। अतः कथन तथा कारण दोनों सत्य हैं तथा कारण, कथन की उचित व्याख्या करता है।
51. (b) दोनों A तथा R सत्य हैं, परन्तु R, A की सही व्याख्या नहीं है।
52. (b) यह आवश्यक नहीं है कि केवल जनसंख्या बढ़ने के कारण ही बेरोजगारी बढ़ती है।
53. (d) नीति-निर्माण तथा निर्णय लेना दोनों अलग-अलग चीजें हैं।

# 07

## कारण एवं प्रभाव (Cause and Effect)

जब कोई घटना घटित होती है, तो उसके घटित होने पर उससे सम्बन्धित परिदृश्यों पर उसका कुछ-न-कुछ प्रभाव अवश्य पड़ता है। अभ्यर्थियों को दिए गए कथनों में से कारण एवं प्रभाव का भेद करना होता है।

‘कारण एवं प्रभाव’ अध्याय के अन्तर्गत आने वाले प्रश्नों में दो कथन या एक घटना दी गई होती है। दिए गए कथन या तो स्वतन्त्र कारण हो सकते हैं या स्वतन्त्र कारणों या सामान्य कारणों के प्रभाव हो सकते हैं, यह भी हो सकता है कि इनमें से एक कथन दूसरे कथन का प्रभाव हो, लेकिन कथन या घटना के सम्बन्ध में कुछ विकल्प दिए गए होते हैं। इन विकल्पों के अनुसार ही दिए गए कथन या घटना का ‘कारण या प्रभाव’ ज्ञात करना होता है।

कारण एवं प्रभाव पर आधारित प्रश्नों में, कथनों का वर्गीकरण या तो ‘कारण’ या ‘प्रभाव’ के रूप में किया गया होता है। कथनों के अनुसार ही उनके बीच विद्यमान सम्बन्ध को अच्छी तरह से समझकर सही रूप में ज्ञात करना होता है। दिए गए कथनों के युग्मों के बीच अनेक सम्बन्ध विद्यमान होते हैं। अभ्यर्थी को सभी सम्बन्धों की जाँच करनी होती है।

कारण एवं प्रभाव पर आधारित प्रश्नों को हम दो प्रकारों में वर्गीकृत कर सकते हैं

### प्रकार 1. दो कथनों पर आधारित प्रश्न

इस प्रकार के अन्तर्गत आने वाले प्रश्नों में दो कथन दिए होते हैं, जो या तो कारण या प्रभाव में से कोई एक होता है। अभ्यर्थी को अपने कौशल एवं तार्किक शक्ति के आधार पर दोनों कथनों में से कारण एवं प्रभाव को ज्ञात करना होता है।

**निर्देश** (उदाहरण सं. 1-4) नीचे प्रत्येक प्रश्न में दो कथन I और II दिए गए हैं। ये कथन या तो स्वतन्त्र कारण हो सकते हैं या स्वतन्त्र कारणों या सामान्य कारणों के प्रभाव हो सकते हैं। इनमें से एक कथन दूसरे कथन का परिणाम हो सकता है। दोनों कथनों को पढ़िए और तय कीजिए कि निम्नलिखित में से किस उत्तर विकल्प का चुनाव इन दोनों कथनों के बीच सही सम्बन्ध बताता है?

(Indian Bank PO 2006)

#### उत्तर दीजिए

- (a) कथन I कारण है और कथन II प्रभाव है
- (b) कथन II कारण है और कथन I प्रभाव है
- (c) कथन I और II दोनों स्वतन्त्र कारण हैं
- (d) कथन I और II दोनों स्वतन्त्र कारणों के प्रभाव हैं
- (e) कथन I और II दोनों किसी सामान्य कारण के प्रभाव हैं

- **उदाहरण 1. कथन I.** इस वर्ष राज्य के प्राइवेट इंजीनियरिंग कॉलेजों में बहुत-सी सीटें खाली रही हैं।  
II. सरकारी इंजीनियरिंग कॉलेज इस वर्ष प्रवेश चाहने वाले सभी विद्यार्थियों का समावेश नहीं कर पाए।

**व्याख्या (d)** दिए गए दोनों कथनों के बीच कोई सम्बन्ध नहीं है अर्थात् कथन I और II दोनों ही स्वतन्त्र कारणों के प्रभाव हैं।

- **उदाहरण 2. कथन I.** शहर के उपनगरीय क्षेत्रों में ट्रेन सेवाएँ चार घण्टे के लिए अस्त-व्यस्त थीं।  
II. शहर के उपनगरीय क्षेत्र में दो स्टेशनों के बीच का ओवरहेड इलेक्ट्रिकल वायर टूट गया था।

**व्याख्या (b)** दोनों कथनों का ध्यानपूर्वक अध्ययन करने के बाद ज्ञात होता है कि कथन II कारण है और कथन I उसका प्रभाव है, क्योंकि वायर टूटने के कारण शहर के उपनगरीय क्षेत्रों में ट्रेन सेवाएँ चार घण्टे के लिए अस्त-व्यस्त रहीं।

- **उदाहरण 3. कथन I.** भारत सरकार ने प्राइवेट एयरलाइन कम्पनियों को विशिष्ट अन्तर्राष्ट्रीय मार्गों पर परिचालन की छूट दी है।  
II. भारत में विदेशी पर्यटकों के प्रवाह में पर्याप्त वृद्धि हुई है।

**व्याख्या (b)** दोनों कथनों का ध्यानपूर्वक अध्ययन करने के बाद पता चलता है कि कथन II कारण है और कथन I उसका प्रभाव है, क्योंकि भारत में विदेशी पर्यटकों के प्रवाह में पर्याप्त वृद्धि होने के कारण भारत सरकार ने प्राइवेट एयरलाइन कम्पनियों को विशिष्ट अन्तर्राष्ट्रीय मार्गों पर परिचालन में छूट दी है।

- **उदाहरण 4. कथन I.** हाल ही में राज्य में बाघों के लिए सुरक्षित स्थान में बाघों की गणना में पिछली गणना की तुलना में बहुत कम रिपोर्ट की गई है।  
II. राज्य में बाघों की संख्या सम्बन्धी तथ्यों को सुनिश्चित करने के लिए राज्य सरकार ने जाँच आरम्भ की है।

**व्याख्या (c)** कथन I और II दोनों स्वतन्त्र कारण हैं।

- **उदाहरण 5.** दिए गए प्रश्न में दो कथन I तथा II दिए गए हैं। ये कथन या तो स्वतन्त्र कारण हो सकते हैं या स्वतन्त्र कारणों या सामान्य कारणों के परिणाम हो सकते हैं। इनमें से एक कथन दूसरे कथन का परिणाम हो सकता है। दोनों कथनों को पढ़िए और तय कीजिए कि निम्नलिखित में से किस उत्तर का चुनाव इन दोनों कथनों के बीच सही सम्बन्ध बताता है? (RBI Assistant Manager 2017)

**कथन I.** बहुत से पौधों तथा जानवरों की प्रजातियाँ समय बीतने के साथ विलुप्त होती जा रही हैं तथा पारिस्थितिक सन्तुलन बिगड़ता जा रहा है।

**II.** आधारिक संरचना की वृद्धि तथा नगरों एवं शहरों के विस्तार के लिए बड़े पैमाने पर वनों की कटाई हो रही है।

- (a) कथन I और II दोनों स्वतन्त्र कारण हैं  
 (b) कथन II कारण है तथा कथन I परिणाम है  
 (c) कथन I कारण है तथा कथन II परिणाम है  
 (d) कथन I और II दोनों किसी सामान्य कारण के परिणाम हैं  
 (e) कथन I और II दोनों स्वतन्त्र कारणों के परिणाम हैं

**व्याख्या (a)** दिए गए दोनों कथनों के आधार पर कहा जा सकता है कि समय बीतने के साथ पौधों तथा जानवरों की प्रजातियाँ लुप्त होना तथा नगरों एवं शहरों के विस्तार के लिए बड़े पैमाने पर वनों की कटाई होना दोनों अलग-अलग चीजें हैं। अतः कहा जा सकता है कि कथन I तथा II दोनों ही स्वतन्त्र कारण हैं।

#### कारण एवं प्रभाव से सम्बन्धित महत्त्वपूर्ण तथ्य

- कारण सदैव प्रभाव के पहले घटित होता है, इसलिए पता करना चाहिए कि प्रभाव क्या है और कारण क्या है?
- 'क्या' कारण के प्रभाव हेतु पर्याप्त शर्त है? जैसे कि, क्या कारण का प्रभाव सदैव परिणाम ही होता है या केवल कभी-कभी ऐसा होता है।
- एक तत्कालिक कारण का अर्थ—ऐसे कारण से है, जो तुरन्त प्रभाव उत्पन्न करता है और मुख्य कारण का अर्थ उस कारण से है जो प्रभाव के उत्पन्न होने का सबसे महत्त्वपूर्ण कारक था।
- 'क्या' किसी प्रभाव के उत्पन्न होने हेतु कारण का होना आवश्यक शर्त है या कुछ अन्य कारणों के कारण भी प्रभाव उत्पन्न हो सकता है।

## प्रश्नावली 7.1

**निर्देश** (प्र. सं. 1 और 2) निम्नलिखित प्रत्येक प्रश्न में, दो कथन I और II दिए गए हैं। इनमें कथन एवं कारण का सम्बन्ध हो सकता है या स्वतन्त्र कारण हो सकते हैं या स्वतन्त्र कारणों के प्रभाव हो सकते हैं।

(UPSSSC गन्ना पर्यवेक्षक परीक्षा 2016)

#### उत्तर दीजिए

- (a) कथन I कारण है और कथन II इसका प्रभाव है  
 (b) कथन II कारण है और कथन I इसका प्रभाव है  
 (c) कथन I और II दोनों ही स्वतन्त्र कारण हैं  
 (d) कथन I और II दोनों ही स्वतन्त्र कारणों के प्रभाव हैं

- 1. कथन I.** गत कुछ महीनों से घरेलू बाजार में पेट्रोल और डीजल की कीमतें अपरिवर्तित रही हैं।

**कथन II.** गत कुछ महीनों में अन्तर्राष्ट्रीय बाजार में क्रुड ऑयल की कीमतें भरपूर ऊँची गई हैं।

- 2. कथन I.** समाज के सभी वर्गों द्वारा योगा और व्यायाम का महत्त्व स्वीकार किया गया है।

**कथन II.** समाज के विशेषकर मध्यवर्गीय समूह के लोगों में स्वास्थ्य के प्रति जागरूकता बढ़ी है।

**निर्देश** (प्र. सं. 3-55) नीचे प्रत्येक प्रश्न में दो कथन I और II दिए गए हैं। ये कथन या तो स्वतन्त्र कारण हो सकते हैं या स्वतन्त्र कारणों के प्रभाव हो सकते हैं। इनमें से एक कथन दूसरे कथन का प्रभाव हो सकता है। दोनों कथनों को पढ़िए और तय कीजिए कि निम्नलिखित में से कौन-सा उत्तर विकल्प इन दो कथनों के बीच का सही सम्बन्ध दर्शाता है।

#### उत्तर दीजिए

- (a) कथन I कारण और कथन II इसका प्रभाव है  
 (b) कथन II कारण और कथन I इसका प्रभाव है  
 (c) कथन I और II दोनों ही स्वतन्त्र कारण हैं  
 (d) कथन I और II दोनों ही स्वतन्त्र कारणों के प्रभाव हैं  
 (e) यदि दोनों कथन किसी सामान्य कारण के प्रभाव हैं

- 3. I.** सरकार ने तत्काल रूप से प्रभावी पेट्रोल और डीजल की कीमतों में 10% वृद्धि की है।

**II.** तेल उत्पादक देशों ने अगली तिमाही में कच्चे तेल का उत्पादन 20% बढ़ाने का निर्णय लिया है। (SBI PO 2008)

- 4. I.** पिछले सात दिनों में शहर में भारी वर्षा हुई है।  
**II.** नगरपालिका प्राधिकरण ने लोगों को सड़क के स्टॉलों से तैयार खाद्य सामग्री का सेवन नहीं करने की चेतावनी दी है।
- 5. I.** सभी एयरलाइन निगमों ने सभी घरेलू क्षेत्रों में तत्काल रूप से प्रभावी किरायों में वृद्धि की है।  
**II.** राज्य सड़क परिवहन निगमों ने लम्बी दूरी के रूटों पर तत्काल रूप से प्रभावी किरायों में वृद्धि की है।
- 6. I.** बहुत-से वृद्ध लोग इलाके के युवाओं द्वारा निरन्तर सताए जा रहे हैं।  
**II.** इलाके के बहुत-से बच्चे देर शाम तक खेलते हैं।
- 7. I.** राज्य सरकार ने अगले शैक्षिक वर्ष से कक्षा IX के गणित के पाठ्यक्रम में परिवर्तन करने का निर्णय लिया है।  
**II.** राज्य के बहुत-से विद्यार्थी अपनी पसन्द के कॉलेज में दाखिला नहीं ले पाए।
- 8. I.** वर्तमान वित्तीय वर्ष के अन्त में विनिर्माण कम्पनी के अधिकांशतः कर्मचारियों को भारी-भरकम बोनस मिला।  
**II.** वर्तमान वित्तीय वर्ष में विनिर्माण कम्पनी ने बहुत लाभ कमाया है।
- 9. I.** नगरपालिका प्राधिकरण ने शहर के मुख्य मार्ग के नीचे पाइपलाइन की मरम्मत का कार्य करने का निर्णय लिया है।  
**II.** पन्द्रह दिन की अवधि के लिए वाहनों के आवागमन का वैकल्पिक सड़कों से विपथन किया गया है।
- 10. I.** पिछली तिमाही में विमान यात्रा करने वाले लोगों की संख्या बहुत कम हो गई है।  
**II.** पिछले तिमाही में लम्बी दूरी की ट्रेनों से यात्रा करने वाले लोगों की संख्या बहुत कम हो गई है।
- 11. I.** चालू वर्ष में शहर में दिन का औसत तापमान पिछले दस वर्ष के औसत तापमान की तुलना में लगभग 2° बढ़ गया है।  
**II.** पिछले वर्ष की तुलना में राज्य के ग्रामीण इलाकों में रह रहे अधिकतर लोगों ने शहरी इलाकों में विस्थापित होना आरम्भ कर दिया है।
- 12. I.** इलाके के अधिकांश दुकानदारों ने लगातार दूसरे दिन अपनी दुकाने बन्द रखीं।  
**II.** इलाके में रह रहे लोगों के दो समूह एक-दूसरे से ईंट-पत्थर से लड़ते रहते हैं, जिससे लोग घरों के अन्दर रहने को बाध्य हैं।

- 13.** I. सरकार ने LPG गैस सिलेण्डर की कीमतों को तत्काल प्रभाव से बढ़ाने का निर्णय लिया है।  
II. सरकार ने मिट्टी के तेल की कीमतों को तत्काल प्रभाव से बढ़ाने का निर्णय लिया है।
- 14.** I. अगले 48 घण्टे में राज्य के तटीय इलाकों में चक्रवाती तूफान आने की सम्भावना है।  
II. चेतावनी जारी की गई है कि अगले 48 घण्टों में राज्य के तटीय क्षेत्र में भारी बारिश होने की सम्भावना है।
- 15.** I. इंजीनियरिंग कॉलेज के पहले वर्ष के अधिकांश छात्र अर्द्ध-वार्षिक परीक्षा में गणित में फेल हो गए।  
II. पहले वर्ष के छात्रों को गणित पढ़ाने वाले प्रोफेसर के कॉन्ट्रैक्ट को कॉलेज अधिकारियों ने समाप्त कर दिया।
- 16.** I. भारतीय क्रिकेट के तीन टॉप के खिलाड़ियों को चोट के कारण पाँच मैचों वाले टूर्नामेंट के सभी मैच छोड़ने पड़े।  
II. भारत विपक्षियों से 2-3 के मार्जिन से क्रिकेट टूर्नामेंट हार गया।
- 17.** I. खाद्यान्नों की कीमतें पिछले वर्ष की इसी अवधि की तुलना में लगभग 20% बढ़ गई हैं।  
II. पिछले कुछ हफ्तों में सब्जियों की कीमतों में बहुत अधिक कमी हुई है।
- 18.** I. हाउसिंग कॉम्प्लेक्स के एक फ्लैट में खाना पकाने वाले गैस सिलेण्डर के फटने से भारी विस्फोट हुआ।  
II. हाउसिंग कॉम्प्लेक्स के निवासी अपने घरों से भागे और आँगन में इकट्ठे हो गए।
- 19.** I. स्कूल के अधिकांश छात्र वार्षिक परीक्षा में गणित में पास हो गए।  
II. स्कूल के अधिकांश छात्र वार्षिक परीक्षा में अंग्रेजी में फेल हो गए।
- 20.** I. म्यूनिसिपल अथॉरिटी ने अगले दो दिन के लिए शहर के सभी स्कूलों को बन्द करने के लिए कहा।  
II. अगले दो दिन में शहर में एक बड़े तूफान के आने की सम्भावना है।  
(Dena Bank PO 2009)
- 21.** I. सरकार ने गरीबी रेखा से नीचे के लोगों को खाद्यान्न के कुछ भण्डार का वितरण सार्वजनिक वितरण प्रणाली के जरिए करने का निर्णय लिया है।  
II. पिछले दो मौसमों में खरीफ की बम्पर फसल हुई है।
- 22.** I. अधिकांश छात्रों ने अगले महीने जाने वाले शैक्षणिक दौरे में सम्मिलित होने के लिए अपना नाम लिखवाया।  
II. स्कूल अधिकारियों ने अगले महीने जाने वाले शैक्षणिक दौरे को रद्द कर दिया।
- 23.** I. पिछले कुछ दिनों में फलों की कीमतों में बहुत अधिक कमी हुई है।  
II. पिछले कुछ दिनों में खाद्यान्नों की कीमतों में बहुत अधिक वृद्धि हुई है।
- 24.** I. राज्य के दो नगरों के बीच सड़क यातायात पिछले सप्ताह से बाधित रहा है।  
II. राज्य के दो नगरों के बीच रेल यातायात पिछले सप्ताह से बाधित रहा है।
- 25.** I. अगले 48 घण्टों में शहरी इलाके में भारी बौछार की सम्भावना है।  
II. सप्ताह में होने वाला इण्टर-क्लब क्रिकेट टूर्नामेंट रद्द कर दिया गया है।  
(Vijaya Bank PO 2010)
- 26.** I. बहुत-से स्कूलों ने अपने परिसर में फास्ट फूड की बिक्री पर प्रतिबन्ध लगाया है।  
II. युवाओं में मोटापे को उनकी खाने की खराब आदतों से जोड़ा गया है।
- 27.** I. शेयरों की कीमतें अब तक के सबसे निम्न-स्तर पर हैं।  
II. अधिकांश संगठन, कर्मचारियों का ग्राउण्डिंग या सेवा समाप्त कर रहे हैं और जहाँ कहीं सम्भव हो, खर्च कम करने की कार्यवाही कर रहे हैं।
- 28.** I. विद्यार्थियों में अस्वस्थ स्पर्द्धा में बहुत वृद्धि देखी गई है।  
II. 10वीं और 12वीं की परीक्षा के परिणामों की घोषणा के बाद आत्महत्या के मामलों में प्रतिवर्ष 23% की वृद्धि रिपोर्ट की गई है।
- 29.** I. पृथ्वी के ध्रुवों पर हिमनदियाँ तेजी से पिघल रही हैं।  
II. वर्तमान समय में धरती कम्पन और ज्वालामुखी फूटने की घटनाओं में पर्याप्त वृद्धि हुई है।
- 30.** I. यद्यपि ग्रामीण भारत में मोबाइल फोनों के प्रयोक्ताओं की संख्या बहुत है, फिर भी कम्प्यूटर और इण्टरनेट दूर का सपना है।  
II. हाल ही में बड़े पैमाने में ग्रामीण क्षेत्रों से लोग शहरी क्षेत्रों में स्थानान्तरित हुए हैं।  
(Canara Bank PO 2009)
- 31.** I. शहर में तीर्थयात्रियों के आने के कारण शहर की कई सड़कों को एक दिन के लिए ब्लॉक करने की घोषणा स्थानीय प्रशासन ने की।  
II. जिस दिन शहर में तीर्थयात्री आए, उस दिन शहर के बहुत-से स्कूलों ने छुट्टी घोषित कर दी।
- 32.** I. पिछले दो हफ्तों में सब्जियों की कीमतों में बहुत अधिक कमी हुई है।  
II. पिछले दो हफ्तों में खाद्यान्नों की कीमतों में बहुत अधिक कमी हुई है।
- 33.** I. एक संस्था के यूनियन के कर्मचारियों ने आने वाले महीनों में उत्पादन बढ़ाने के लिए अपने सदस्यों से अपने श्रेष्ठ प्रयत्न करने का आग्रह किया।  
II. एक संस्था के प्रबन्धन ने अपने कर्मचारियों के लिए उत्पादकता से जुड़ी बोनस योजना की घोषणा की।
- 34.** I. चालू वर्ष में गेहूँ के उत्पादन ने पिछले सारे रिकॉर्डों को पार कर लिया है।  
II. पिछले वर्ष गेहूँ का उत्पादन, पिछले वर्ष के इसके उत्पादन से बहुत कम था।
- 35.** I. कम्पनी के बहुसंख्यक शेयरधारकों ने अल्पसंख्यक शेयरधारकों के शेयरों को खरीदने का निर्णय लिया।  
II. कम्पनी को पिछली तीन तिमाहियों से हानि हो रही है।  
(Indian Bank PO 2008)
- 36.** I. इलाके में माता-पिता ने अपने बच्चों को निजी वाहनों से स्कूल न भेजने का निर्णय लिया।  
II. बच्चों को स्कूल ले जा रही एक प्राइवेट वैन दुर्घटनाग्रस्त हो गई। इसमें कुछ बच्चों की मृत्यु हो गई और बहुतों को चोटें आईं।
- 37.** I. सप्ताह में शहर का तापमान पिछले दशक का सबसे कम तापमान था और साथ में भारी कोहरा था।  
II. शहर से जाने वाली अधिकांश उड़ानों में अनिश्चितकालीन देरी हुई, जिससे यात्रियों में घबराहट फैल गई।
- 38.** I. पिछले कुछ वर्षों से व्यावसायिक रूप से अर्हता प्राप्त युवाओं के लिए नौकरी का बाजार बेहतर हो गया है।  
II. बहुत-से युवाओं को उनकी अपेक्षाओं के अनुरूप नौकरियाँ नहीं मिल पा रही हैं।
- 39.** I. पीक आवर में सड़कें वाहनों से ठसा-ठस भरी रहती हैं, जिससे शहर के अधिकांश हिस्सों में ट्रैफिक जाम हो जाता है।  
II. बहुत-सी कम्पनियाँ कम कीमत वाले वाहन लाने की योजना बना रही हैं।
- 40.** I. शाम के समय सड़कें वाहनों से ठसा-ठस भर जाती हैं, जिससे वाहनों की गति बहुत कम हो जाती है।  
II. पिछले कुछ समय से हवा में प्रदूषण के स्तर में बहुत अधिक वृद्धि हुई है।  
(Syndicate Bank PO 2007)
- 41.** I. हाल ही में हुए राज्य विधानसभा चुनावों में 'X' दल स्पष्ट बहुमत से जीता।  
II. हाल ही में जनता में और राज्य के शासक दल के सदस्यों में असन्तोष था।
- 42.** I. विश्वविद्यालय के स्टाफ सदस्यों ने विरोध प्रदर्शन के लिए परीक्षा में हड़ताल पर जाने का निर्णय लिया है।  
II. बाह्य लोगों की सहायता से विश्वविद्यालय प्रशासन ने परीक्षाओं के निर्वहन संचालन के लिए सभी व्यवस्थाएँ की हैं।
- 43.** I. विश्वविद्यालय की परीक्षा में समग्रता में कॉलेज 'X' के विद्यार्थियों का निष्पादन कॉलेज 'Y' के विद्यार्थियों से बेहतर था।



- II. विश्वविद्यालय की परीक्षा के लिए अधिकांश विद्यार्थी कोचिंग क्लासेस पर निर्भर होते हैं।
- 44.** I. राज्य 'X' की सरकार ने रात की पाली में और देर रात तक महिलाओं के काम करने पर प्रतिबन्ध लगा दिया है।  
II. पिछले एक दशक में कामकाजी महिलाओं के प्रतिशत में वृद्धि हुई है।
- 45.** I. शहर के दूरस्थ उपनगरों में जवाहरातों की दुकानों में कई बार चोरी की घटनाएँ रिकॉर्ड की गई हैं।  
II. शहर और उपनगरों के दुकानदारों ने सुरक्षा की स्थिति में सुधार हेतु पुलिस प्राधिकरण से माँग की है। (LIC ADO 2007)
- 46.** I. पिछले कुछ वर्षों में सीमेण्ट की कीमतों में कई गुना वृद्धि हो गई है।  
II. सरकार ने निकट भविष्य में लगाई जाने वाली सीमेण्ट निर्माता कम्पनियों को पाँच वर्ष तक कर में छूट देने का निर्णय किया है।
- 47.** I. भ्रष्ट पुलिस अधिकारियों के अत्याचार के खिलाफ विरोध करने के लिए पुलिस थाने के बाहर जमा हुई उपद्रवी भीड़ पर पुलिस ने लाठीचार्ज का प्रयोग किया।  
II. सरकार ने कुछ पुलिस अधिकारियों द्वारा किए गए कथित अत्याचारों की जाँच आरम्भ की है।
- 48.** I. इस वर्ष स्थानीय स्कूल के कक्षा X के अधिसंख्यक छात्रों ने तीसरी भाषा के रूप में संस्कृत का चुनाव किया।  
II. पिछले वर्ष स्थानीय स्कूल के कक्षा X के अधिसंख्यक छात्रों ने तीसरी भाषा के रूप में फ्रेंच का चुनाव किया था।
- 49.** I. पिछले कुछ हफ्तों में सब्जियों की कीमतों में बहुत अधिक वृद्धि हुई है।  
II. सरकार ने लगभग एक महीना पहले पेट्रोलियम उत्पादों की कीमतों में कमी की थी।
- 50.** I. रविवार को बड़ी संख्या में लोग सुपर बाजार की ओर दौड़ पड़े।  
II. सुपर बाजार ने रविवार को अधिकतर वस्तुओं पर भारी छूट की पेशकश की। (Allahabad Bank PO 2006)
- 51.** I. राज्य सरकार ने टेलीविजन पर फिल्मों के कुछ चैनलों के प्रसारण पर तत्काल रोक लगाने का आदेश दिया है।  
II. कुछ सामाजिक कार्यकर्ता एकजुट हुए हैं और उन्होंने टेलीविजन पर 'वयस्क' फिल्मों के प्रसारण पर रोक लगाने की माँग की है।
- 52.** I. देश में रोजगार के परिदृश्य में पिछले कुछ समय में विलक्षण सुधार हुआ है।  
II. नौकरी की तलाश में विदेश जाने वाले सम्भावनाशील व्यक्तियों की संख्या पिछले कुछ समय में बढ़ गई है।

- 53.** I. सरकार ने सभी महत्वपूर्ण स्थानों पर और विभिन्न सार्वजनिक स्थानों पर भी सुरक्षा जाँच कड़ी कर दी है।  
II. आतंकवादी हमलों की घटनाएँ दिन-पर-दिन बढ़ती जा रही हैं।
- 54.** I. उच्च न्यायालय ने शहर की सभी सड़कों की मरम्मत की समय सीमा तय की है।  
II. शहर के सड़क विकास प्राधिकारी सड़क मरम्मत का काम तत्काल आधार पर कर रहे हैं।
- 55.** I. पिछले कुछ दिनों से इण्डियन क्रिकेट टीम के प्रदर्शन में काफी कमी आई है।  
II. देश के अधिकांश हिस्सों में बाढ़ की स्थिति इतनी खराब थी कि इससे पहले कभी ऐसा अनुभव नहीं हुआ। (UCO Bank PO 2005)

**निर्देश** (प्र. सं. 56-58) नीचे दिए गए प्रश्नों में, प्रत्येक प्रश्न में दो कथन I तथा II दिए गए हैं। यह कथन स्वतन्त्र घटनाओं के कारण, उनके प्रभाव, स्वतन्त्र घटनाएँ या स्वतन्त्र कारण हो सकते हैं। इनमें से एक कथन दूसरे का परिणाम हो सकता है। दोनों कथनों को पढ़िए और तय कीजिए कि निम्नलिखित में से कौन-सा उत्तर विकल्प इन दो कथनों के बीच सही सम्बन्ध दर्शाता है? (SBI Clerk Main 2017)

**उत्तर दीजिए**

- (a) यदि कथन I कारण और कथन II परिणाम है  
(b) यदि कथन II कारण और कथन I परिणाम है  
(c) यदि कथन I और II दोनों ही स्वतन्त्र कारण हैं  
(d) यदि कथन I और II दोनों ही स्वतन्त्र कारणों के परिणाम हैं  
(e) यदि दोनों कथन किसी सामान्य कारण के परिणाम हैं
- 56.** I. यह समाज के प्रत्येक व्यक्ति का नैतिक कर्तव्य है कि वह अपने देश के सभी देशवासियों के स्वास्थ्य की सुरक्षा के लिए वायु प्रदूषण कम करने के लिए बेहतर प्रयास करें।  
II. हमारे देश में वायु प्रदूषण की जबरदस्त बढ़ती मात्रा के कारण बहुत से लोग अस्थमा से प्रभावित हो रहे हैं।
- 57.** I. दिल्ली में प्रत्येक स्थान पर भूजल स्तर में पिछले वर्ष होने वाली मानसूनी वर्षा के कारण वृद्धि हुई है।  
II. गत वर्ष रेल पटरियों पर पानी आ जाने के कारण बहुत सी ट्रेनों को रद्द करना पड़ा।
- 58.** I. सरकार ने अभी हाल ही में अनाधिकृत इंस्टीट्यूटों में व्यावसायिक कोर्सों के लिए फीस निर्धारित की है।  
II. पिछले वर्ष अनाधिकृत इंस्टीट्यूटों में पढ़ने वाले छात्रों के अभिभावकों ने मानक से निर्धारित फीस से अधिक फीस लेने पर प्रदर्शन किया था।

## उत्तर सहित व्याख्या

- 1.** (d) कथन I और कथन II दोनों एक-दूसरे से पृथक् हैं, अर्थात् दोनों ही कथन स्वतन्त्र कारणों के प्रभाव हैं। अतः स्पष्ट है कि विकल्प (d) अभीष्ट उत्तर होगा।
- 2.** (b) जब समाज के एक वर्ग के लोगों में स्वास्थ्य के प्रति जागरूकता बढ़ी तब ही सभी वर्गों द्वारा योगा और व्यायाम का महत्त्व स्वीकार किया गया होगा। इस प्रकार हम कह सकते हैं, कि कथन II कारण है और कथन I इसका प्रभाव है। अतः विकल्प (b) अभीष्ट उत्तर होगा।
- 3.** (d) तेल उत्पादक देशों ने अगली तिमाही में कच्चे तेल का उत्पादन 20% बढ़ाने का निर्णय लिया है, जिसका असर पेट्रोल और डीजल की कीमतों पर अगली तिमाही तक होना चाहिए, लेकिन सरकार द्वारा तत्काल रूप से पेट्रोल और

- डीजल की कीमतों में वृद्धि करना सरकार का स्वयं का निर्णय है। अतः कथन I और II दोनों ही स्वतन्त्र कारणों के प्रभाव हैं।
- 4.** (e) नगरपालिका प्राधिकरण द्वारा लोगों को सड़क के स्टॉलों से तैयार खाद्य सामग्री का सेवन न करने की चेतावनी देना तथा पिछले दिनों शहर में भारी वर्षा होना दोनों ही अलग-अलग सामान्य कारणों के प्रभाव हैं।
- 5.** (e) सभी एयरलाइन निगमों द्वारा सभी घरेलू क्षेत्रों में तत्काल रूप से प्रभावी किरायों में वृद्धि करना तथा राज्य सड़क परिवहन निगमों द्वारा लम्बी दूरी के रूटों पर तत्काल रूप से प्रभावी किरायों में वृद्धि कर दिया जाना दोनों ही अलग-अलग सामान्य कारणों के प्रभाव हैं।

- 6.** (c) वृद्ध लोगों को इलाके के युवाओं द्वारा सताया जाना एक अलग बात है तथा इलाके के बहुत-से बच्चों का देर शाम तक खेलना एक अलग बात है। अतः कथन I तथा II दोनों ही स्वतन्त्र कारण हैं।
- 7.** (d) राज्य सरकार द्वारा अगले शैक्षिक वर्ष से कक्षा IX के गणित के पाठ्यक्रम में परिवर्तन करना सरकार का निर्णय है, लेकिन राज्य के बहुत-से विद्यार्थियों द्वारा अपनी पसन्द के कॉलेज में दाखिला नहीं ले पाना एक अलग बात है। अतः दोनों ही कथन I और II स्वतन्त्र कारणों के प्रभाव हैं।
- 8.** (b) कथनानुसार, वर्तमान वित्तीय वर्ष में विनिर्माण कम्पनी ने बहुत लाभ कमाया है जिसके कारण वित्तीय वर्ष के अन्त में विनिर्माण कम्पनी के अधिकांशतः कर्मचारियों को भारी-भरकम बोनस की प्राप्ति हुई। अतः कथन II कारण तथा कथन I उसका प्रभाव है।

9. (a) नगरपालिका प्राधिकरण द्वारा शहर के मुख्यमार्ग के नीचे पाइपलाइन की मरम्मत का कार्य करने का निर्णय लिया है, जिसके कारण पन्द्रह दिन के लिए वाहनों के आवागमन को वैकल्पिक सड़कों से विपथन कर दिया गया है। अतः कथन। कारण तथा कथन ॥ उसका प्रभाव है।
10. (e) पिछली तिमाही में विमान यात्रा करने वाले लोगों की संख्या बहुत कम हो गई है तथा लम्बी दूरी की ट्रेनों से यात्रा करने वालों की संख्या भी बहुत कम हो गई है, लेकिन दोनों ही घटनाओं का आपस में कोई सम्बन्ध नहीं है, अतः दोनों ही कथन किसी सामान्य कारण के प्रभाव हैं।
11. (d) पिछले वर्ष की तुलना में राज्य के ग्रामीण इलाकों में रह रहे अधिकतर लोगों ने शहरी इलाकों में विस्थापित होना आरम्भ कर दिया है तथा चालू वर्ष में शहर में दिन का औसत तापमान पिछले दस वर्ष के औसत तापमान की तुलना में लगभग 2° बढ़ गया है, ये दोनों ही कथन अलग-अलग हैं। अतः दोनों कथन। और ॥ स्वतन्त्र कारणों के प्रभाव हैं।
12. (b) इलाके में रह रहे लोगों के दो समूहों के लड़ने के कारण लोग अपने घरों के अन्दर रहने को बाध्य हैं जिसके कारण इलाके के अधिकांश दुकानदारों ने लगातार दूसरे दिन भी अपनी दुकानें बन्द रखीं। अतः कथन ॥ कारण तथा कथन। उसका प्रभाव है।
13. (e) सरकार के द्वारा LPG गैस सिलेण्डर तथा मिट्टी के तेल की कीमतों को तत्काल प्रभाव से बढ़ाने का निर्णय लेने के पीछे कुछ-न-कुछ कारण अवश्य ही होगा। अतः दोनों ही कथन किसी सामान्य कारण के प्रभाव हैं।
14. (a) अगले 48 घण्टों में राज्य के तटीय इलाकों में चक्रवाती तूफान आने की सम्भावना के चलते चेतावनी जारी की गई है कि अगले 48 घण्टों में राज्य के तटीय क्षेत्र में भारी वर्षा होने की सम्भावना है। अतः कथन। कारण तथा कथन ॥ उसका प्रभाव है।
15. (a) इन्जीनियरिंग कॉलेज के पहले वर्ष के अधिकांश छात्रों के अर्द्ध-वार्षिक परीक्षा में गणित में फेल हो जाने के कारण पहले वर्ष के छात्रों को गणित पढ़ाने वाले प्रोफेसर के कॉन्ट्रैक्ट को कॉलेज अधिकारियों ने समाप्त कर दिया है। अतः कथन। कारण तथा कथन ॥ उसका प्रभाव है।
16. (a) भारतीय क्रिकेट टीम के तीन टॉप के खिलाड़ियों के चोट लगने के कारण पाँच मैचों वाले टूर्नामेंट के सभी मैच छोड़ने पड़े। जिसके कारण भारत विपक्षियों से 2-3 के मार्जिन से क्रिकेट टूर्नामेंट हार गया। अतः कथन। कारण तथा कथन ॥ उसका प्रभाव है।
17. (d) एक तरफ कहा जा रहा है कि खाद्यान्नों की कीमतें पिछले वर्ष की इसी अवधि की तुलना में लगभग 20% बढ़ गई हैं जबकि दूसरी ओर यह भी कहा जा रहा है कि पिछले कुछ हफ्तों में सब्जियों की कीमतों में बहुत अधिक कमी हुई है। अतः दोनों ही कथन स्वतन्त्र कारणों के प्रभाव हैं।
18. (a) हाउसिंग कॉम्प्लेक्स के एक फ्लैट में खाना पकाने वाले गैस सिलेण्डर के फटने से भारी विस्फोट हुआ, जिससे वहाँ के सभी निवासी अपने घरों से भागे और आँगन में इकट्ठा हो गए। अतः कथन। कारण तथा कथन ॥ उसका प्रभाव है।
19. (e) स्कूल के अधिकांश छात्र वार्षिक परीक्षा में गणित में पास हो गए तथा अधिकांश छात्र वार्षिक परीक्षा में गणित में फेल हो गए, ये दोनों ही बातें अलग-अलग हैं। अतः कहा जा सकता है कि दोनों ही कथन किसी सामान्य कारण के प्रभाव हैं।
20. (b) अगले दो दिन में शहर में एक बड़े तूफान के आने की सम्भावना है, इसलिए म्यूनिसिपल अथॉरिटी ने अगले दो दिन के लिए शहर के सभी स्कूलों को बन्द करने के लिए कहा है। अतः कथन ॥ कारण तथा कथन। उसका प्रभाव है।
21. (b) पिछले दो मौसमों में खरीफ की बम्पर फसल हुई है। जिसके कारण सरकार ने गरीबी रेखा से नीचे के लोगों को खाद्यान्न के कुछ भण्डार का वितरण सार्वजनिक वितरण प्रणाली के जरिए करने का निर्णय लिया है। अतः कथन ॥ कारण तथा कथन। उसका प्रभाव है।
22. (d) अधिकांश छात्रों ने अगले महीने जाने वाले शैक्षणिक दौरे में सम्मिलित होने के लिए अपना नाम लिखवाया, लेकिन स्कूल अधिकारियों ने इसे किसी कारणवश रद्द कर दिया। अतः कथन। और ॥ दोनों स्वतन्त्र कारणों के प्रभाव हैं।
23. (c) पिछले कुछ दिनों में फलों की कीमतों में बहुत अधिक कमी हुई है तथा पिछले कुछ दिनों के दौरान ही खाद्यान्न की कीमतों में बहुत अधिक वृद्धि हुई है। दोनों का ही आपस में कोई सम्बन्ध नहीं है। अतः कथन। और ॥ दोनों ही स्वतन्त्र कारण हैं।
24. (e) राज्य के दो नगरों के बीच सड़क यातायात तथा रेल यातायात पिछले सप्ताह से ही बाधित रहा है। अतः कहा जा सकता है कि दोनों ही कथन किसी सामान्य कारण के प्रभाव हैं।
25. (a) अगले 48 घण्टों में शहरी इलाके में भारी बौछार की सम्भावना है जिसके कारण सप्ताह में होने वाला इण्टर-क्लब क्रिकेट टूर्नामेंट रद्द कर दिया गया है। अतः कथन। कारण तथा कथन ॥ उसका प्रभाव है।
26. (b) युवाओं में बढ़ते हुए मोटापे को उनकी खाने की खराब आदतों से जोड़ा गया है जिसके फलस्वरूप बहुत से स्कूलों ने अपने परिसर में फास्ट फूड की ब्रिकी पर प्रतिबन्ध लगा दिया है। अतः कथन ॥ कारण तथा कथन। उसका प्रभाव है।
27. (a) शेरों की कीमतें अब तक के सबसे निम्न स्तर पर हैं जिसके कारण अधिकांश संगठन, कर्मचारियों का ग्राउण्डिंग या सेवा समाप्त कर रहे हैं और जहाँ कहीं सम्भव है, खर्च कम करने की कार्यवाही कर रहे हैं। अतः कथन। कारण तथा कथन ॥ उसका प्रभाव है।
28. (c) विद्यार्थियों में अस्वस्थ स्पर्द्धा में बहुत वृद्धि देखी गई है। 10वीं और 12वीं की परीक्षा के परिणामों की घोषणा के बाद आत्महत्या के मामलों में प्रतिवर्ष 23% की वृद्धि रिपोर्ट की गई है। अतः कथन। और ॥ दोनों स्वतन्त्र कारण हैं।
29. (e) पृथ्वी के ध्रुवों पर हिमनदियाँ तेजी से पिघल रही हैं। वर्तमान समय में धरती कम्पन और ज्वालामुखी फूटने की घटनाओं में पर्याप्त वृद्धि हुई है। दोनों कथनों का आपस में कोई सम्बन्ध नहीं है तथा दोनों घटनाओं के घटित होने के कारण भी अलग-अलग हैं। अतः दोनों कथन किसी सामान्य कारण के प्रभाव हैं।
30. (d) यद्यपि ग्रामीण भारत में मोबाइल फोनों के प्रयोक्ताओं की संख्या बहुत है फिर भी कम्प्यूटर और इण्टरनेट दूर का सपना है। हाल ही में बड़े पैमाने में ग्रामीण क्षेत्रों से लोग शहरी क्षेत्रों में स्थानान्तरित हुए हैं। अतः कथन। और ॥ दोनों स्वतन्त्र कारणों के प्रभाव हैं।
31. (a) शहर में तीर्थयात्रियों के आने के कारण शहर की कई सड़कों को एक दिन के लिए ब्लॉक करने की घोषणा स्थानीय प्रशासन ने की, जिसके कारण उस दिन शहर के बहुत से स्कूलों ने छुट्टी घोषित कर दी। अतः कथन। कारण और कथन ॥ उसका प्रभाव है।
32. (e) पिछले दो हफ्तों में सब्जियों की कीमतों में बहुत अधिक कमी हुई है तथा पिछले दो हफ्तों के मध्य ही खाद्यान्नों की कीमतों में बहुत अधिक कमी हुई है, जिससे ज्ञात होता है कि दोनों ही कथन किसी सामान्य कारण के प्रभाव हैं।
33. (b) एक संस्था के प्रबन्धन ने अपने कर्मचारियों के लिए उत्पादकता से जुड़ी बोनस योजना की घोषणा कर दी, जिससे एक संस्था के यूनियन के कर्मचारियों ने आने वाले महीनों में उत्पादन बढ़ाने के लिए अपने सदस्यों से अपने श्रेष्ठ प्रयत्न करने का आग्रह किया। अतः कथन ॥ कारण तथा कथन। उसका प्रभाव है।
34. (d) चालू वर्ष में गेहूँ के उत्पादन ने पिछले सारे रिकॉर्डों को पार कर लिया है। जबकि पिछले वर्ष गेहूँ का उत्पादन, पिछले वर्ष के इसके उत्पादन से बहुत कम था। अतः कथन। और ॥ दोनों स्वतन्त्र कारणों के प्रभाव हैं।
35. (c) कम्पनी को पिछली तीन तिमाहियों से हानि हो रही है। इसके बाद भी कम्पनी के बहुसंख्यक शेयरधारकों ने अल्पसंख्यक शेयरधारकों के शेयरों को खरीदने का निर्णय लिया है। अतः कथन। तथा ॥ दोनों ही स्वतन्त्र कारण हैं।
36. (b) बच्चों को स्कूल ले जा रही एक प्राइवेट वैन दुर्घटनाग्रस्त हो गई। इसमें कुछ बच्चों की मृत्यु हो गई और बहुतों को चोटें आईं, जिसके कारण इलाके में माता-पिता ने अपने बच्चों को निजी वाहनों से स्कूल न भेजने का निर्णय लिया। अतः कथन ॥ कारण और कथन। उसका प्रभाव है।
37. (a) सप्ताह में शहर का तापमान पिछले दशक का सबसे कम तापमान था और साथ में भारी कोहरा था। जिसके कारण शहर से जाने वाली अधिकांश उड़ानों में अनिश्चितकालीन देरी हुई और यात्रियों में घबराहट फैल गई। अतः कथन। कारण तथा कथन ॥ प्रभाव है।



38. (d) पिछले कुछ वर्षों से व्यावसायिक रूप से अर्हता प्राप्त युवाओं के लिए नौकरी का बाजार बेहतर हो गया है, लेकिन फिर भी बहुत-से युवाओं को उनकी अपेक्षाओं के अनुरूप नौकरियाँ नहीं मिल पा रही हैं। अतः कथन I तथा II दोनों स्वतन्त्र कारणों के प्रभाव हैं।
39. (c) पीक आवर में सड़कें वाहनों से ठसा-ठस भरी रहती हैं। जिससे शहर के अधिकांश हिस्सों में ट्रैफिक जाम हो जाता है। बहुत-सी कम्पनियाँ कम कीमत वाले वाहन लाने की योजना बना रही हैं। दोनों ही तथ्य अलग-अलग हैं, इसलिए कथन I और II दोनों ही स्वतन्त्र कारण हैं।
40. (d) यह सत्य है कि पिछले कुछ समय से हवा में प्रदूषण के स्तर में बहुत अधिक वृद्धि हुई है तथा यह भी सत्य है कि शाम के समय सड़कें वाहनों से ठसा-ठस भर जाती हैं, जिससे वाहनों की गति बहुत कम हो जाती है, लेकिन दोनों ही कथन अलग-अलग हैं। अतः कथन I तथा II दोनों ही स्वतन्त्र कारणों के प्रभाव हैं।
41. (d) हाल ही में हुए राज्य विधानसभा चुनावों में 'X' दल स्पष्ट बहुमत से जीता तथा हाल ही में जनता और राज्य के शासक दल के सदस्यों में असन्तोष था। ये दोनों कथन ही अलग-अलग कारणों के प्रभावों को दर्शाते हैं। अतः कथन I तथा II दोनों ही स्वतन्त्र कारणों के प्रभाव हैं।
42. (a) विश्वविद्यालय के स्टाफ सदस्यों ने विरोध प्रदर्शन के लिए परीक्षा में हड़ताल पर जाने का निर्णय लिया है जिसके कारण विश्वविद्यालय प्रशासन ने बाहर के लोगों की सहायता से परीक्षाओं के निर्वहन संचालन के लिए सभी व्यवस्थाएँ की हैं। अतः कथन I कारण तथा कथन II उसका प्रभाव है।
43. (d) विश्वविद्यालय की परीक्षा के लिए अधिकांश विद्यार्थी कोचिंग क्लासेस पर निर्भर होते हैं तथा विश्वविद्यालय की परीक्षा में समग्रता में कॉलेज X के विद्यार्थियों का निष्पादन कॉलेज Y के विद्यार्थियों से बेहतर था दोनों ही कथन स्वतन्त्र कारणों के प्रभाव हैं।
44. (d) पिछले एक दशक में कामकाजी महिलाओं के प्रतिशत में वृद्धि हुई है तथा राज्य X की सरकार ने रात की पाली में और देर रात तक महिलाओं के काम करने पर प्रतिबन्ध लगा दिया है ये दोनों ही कथन स्वतन्त्र कारणों के प्रभाव हैं।

45. (a) शहर के दूरस्थ उपनगरों में जवाहरातों की दुकानों में कई बार चोरी की घटनाएँ रिकॉर्ड की गई हैं जिसके कारण शहर और उपनगरों के दुकानदारों ने सुरक्षा की स्थिति में सुधार हेतु पुलिस प्राधिकरण से माँग की है। अतः कथन I कारण तथा कथन II उसका प्रभाव है।
46. (e) पिछले कुछ वर्षों में सीमेण्ट की कीमतों में कई गुना वृद्धि हो गई है। जिसके बहुत-से कारण हो सकते हैं। सरकार ने निकट भविष्य में लगाई जाने वाली सीमेण्ट निर्माता कम्पनियों को पाँच वर्ष तक कर में छूट देने का निर्णय किया है। इसके भी बहुत-से कारण हो सकते हैं। अतः दोनों ही कथन किसी सामान्य कारण के प्रभाव हैं।
47. (a) भ्रष्ट पुलिस अधिकारियों के अत्याचार के खिलाफ विरोध करने के लिए पुलिस थाने के बाहर जमा हुई उपद्रवी भीड़ पर पुलिस ने लाठीचार्ज का प्रयोग किया, जिसके कारण सरकार ने कुछ पुलिस अधिकारियों द्वारा किए गए कथित अत्याचारों की जाँच आरम्भ की है। अतः कथन I कारण तथा कथन II उसका प्रभाव है।
48. (c) इस वर्ष स्थानीय स्कूल के कक्षा X के अधिसंख्यक छात्रों ने तीसरी भाषा के रूप में संस्कृत का चुनाव किया जबकि पिछले वर्ष स्थानीय स्कूल के कक्षा X के अधिसंख्यक छात्रों ने तीसरी भाषा के रूप में फ्रेंच का चुनाव किया था। इन दोनों कथनों का आपस में कोई सम्बन्ध नहीं है। अतः कथन I और II दोनों स्वतन्त्र कारण हैं।
49. (d) पहला कथन, पिछले कुछ हफ्तों में सब्जियों की कीमतों में बहुत अधिक वृद्धि हुई है तथा दूसरे अन्य कथन सरकार ने लगभग एक महीना पहले पेट्रोलियम उत्पादों की कीमतों में कमी की थी, का पहले कथन से कोई सम्बन्ध नहीं है। अतः कथन I तथा II दोनों ही स्वतन्त्र कारणों के प्रभाव हैं।
50. (b) रविवार को बड़ी संख्या में लोग सुपर बाजार की ओर दौड़ पड़े क्योंकि सुपर बाजार ने रविवार को अधिकतर वस्तुओं पर भारी छूट की पेशकश की। अतः कथन I कारण तथा कथन II उसका प्रभाव है।

51. (b) कुछ सामाजिक कार्यकर्ता एकजुट हुए हैं और उन्होंने टेलीविजन पर 'वयस्क' फिल्मों के प्रसारण पर रोक लगाने की माँग की है, जिसके कारण राज्य सरकार ने टेलीविजन पर फिल्मों के कुछ चैनलों के प्रसारण पर तत्काल रोक लगाने का आदेश दिया है। अतः कथन I कारण तथा कथन II उसका प्रभाव है।
52. (d) देश में रोजगार के परिदृश्य में पिछले कुछ समय में विलक्षण सुधार हुआ है। साथ-ही-साथ नौकरी की तलाश में विदेश जाने वाले सम्भावनाशील व्यक्तियों की संख्या पिछले कुछ समय से बढ़ गई है। इन दोनों कथनों का आपस में कोई सम्बन्ध नहीं है। अतः कथन I तथा II दोनों ही स्वतन्त्र कारणों के प्रभाव हैं।
53. (b) आतंकवादी हमलों की घटनाएँ दिन-पर-दिन बढ़ती जा रही हैं, जिसके कारण सरकार ने सभी महत्वपूर्ण स्थानों पर और विभिन्न सार्वजनिक स्थलों पर भी सुरक्षा जाँच कड़ी कर दी है। अतः कथन I कारण तथा कथन II उसका प्रभाव है।
54. (a) उच्च न्यायालय ने शहर की सभी सड़कों की मरम्मत की समय सीमा तय कर दी है, जिसके कारण शहर के सड़क विकास प्राधिकारी सड़क मरम्मत का काम तत्काल आधार पर कर रहे हैं। अतः कथन I कारण तथा कथन II उसका प्रभाव है।
55. (e) देश के अधिकांश हिस्सों में बाढ़ की स्थिति इतनी खराब थी कि इससे पहले कभी ऐसा अनुभव नहीं हुआ तथा पिछले कुछ दिनों से इण्डियन क्रिकेट टीम के प्रदर्शन में काफी कमी आई है। इन दोनों ही कथनों का आपस में कोई सम्बन्ध नहीं है। अतः कथन I तथा II दोनों ही किसी सामान्य कारण के परिणाम हैं।
56. (b) कथन I कारण तथा कथन II उसका परिणाम है।
57. (b) कथन II से स्पष्ट है कि गत वर्ष दिल्ली में बहुत ज्यादा वर्षा हुई, जिसके फलस्वरूप भूजल स्तर में वृद्धि हुई है। अतः कथन I कारण तथा II उसका परिणाम है।
58. (b) कथन II से स्पष्ट है कि अभिभावकों द्वारा प्रदर्शन करने पर ही सरकार द्वारा फीस निर्धारित की गई है। अतः कथन I कारण तथा कथन II उसका परिणाम है।

## प्रकार 2. तार्किक रूप से सम्बन्धित कारण या प्रभाव के चुनाव पर आधारित

इस प्रकार के प्रश्नों में एक कथन दिया गया होता है, जोकि कारण या प्रभाव में से कोई एक होता है। अभ्यर्थी को अपनी कुशलता के आधार पर दिए गए कथन का (यदि कथन कारण है, तो प्रभाव और यदि कथन प्रभाव है, तो कारण) विकल्पों के माध्यम से सही उत्तर ज्ञात करना होता है।

- **उदाहरण 6. प्रभाव** पिछले दो महीनों में पेट्रोलियम उत्पादों की कीमतें लगभग 21% कम हो गई हैं।

उपरोक्त प्रभाव का सम्भावित कारण निम्नलिखित में से कौन-सा हो सकता है?

- खाद्यान्नों और सब्जियों की कीमतें 30% कम हो गई हैं
- ट्रक मालिकों के संघ ने तत्काल प्रभाव से अपने किरायों को लगभग 20% घटाने का फैसला किया है
- पिछले कुछ हफ्तों में अन्तर्राष्ट्रीय बाजार में कच्चे तेल की कीमतों में कमी आयी है
- आवश्यक वस्तुओं की कीमतों में वृद्धि के प्रति सरकार की उदासीनता के खिलाफ लोगों ने प्रदर्शन करने का फैसला किया है

**व्याख्या (c)** जब अन्तर्राष्ट्रीय बाजार में तेल की कीमतों में कमी हुई है, तो पेट्रोल की कीमत सभी राष्ट्रीय बाजारों में कम हो जायेगी अर्थात् विकल्प (c) उपरोक्त प्रभाव का कारण है।

- **उदाहरण 7. कथन** सीमेण्ट विनिर्माता कम्पनियों ने तत्काल प्रभाव से सीमेण्ट की कीमतों में लगभग 15% वृद्धि कर दी है।

निम्नलिखित में से कौन-सा/से उपरोक्त कथन का/के सम्भावित प्रभाव है/हैं?

- सरकार सीमेण्ट विनिर्माता कम्पनियों को, कीमत वृद्धि घटा कर 5% करने के निर्देश देगी।
- रिहायशी फ्लैटों और वाणिज्यिक कम्पनियों की कीमतों में वृद्धि का रुख दिखेगा।
- निर्माण कम्पनियाँ, चल रही सभी निर्माण परियोजनाओं को तत्काल प्रभाव से रोक सकती हैं।

- केवल कथन II
- केवल कथन I
- केवल कथन III
- कथन II और कथन III

**व्याख्या (d)** दिए गए कथन के केवल II और III प्रभाव हो सकते हैं, क्योंकि सीमेण्ट विनिर्माता कम्पनियों ने तत्काल प्रभाव से सीमेण्ट की कीमतों में लगभग 15% वृद्धि कर दी है। इस कारण का सम्भावित प्रभाव यह होगा कि रिहायशी फ्लैटों और वाणिज्यिक कम्पनियों की कीमतों में वृद्धि का रुख दिखेगा, साथ ही ऐसा भी हो सकता है कि निर्माण कम्पनियाँ, निर्माण परियोजनाओं को तत्काल प्रभाव से रोक दे।

- **उदाहरण 8. प्रभाव** पिछले कुछ वर्षों में भारत के सभी प्रमुख शहरों में धारा प्रवाह अंग्रेजी बोलने का प्रशिक्षण देने वाले संस्थानों की संख्या में अभूतपूर्व वृद्धि हुई है।

निम्नलिखित में से कौन-सा उपरोक्त प्रभाव का सम्भावित कारण हो सकता है?

- बहुत-से माता-पिता चाहते हैं कि उनके बच्चे अधिक-से- अधिक धनार्जन करें
- बहुत-से यूरोपीय और उत्तर-अमेरिकी देश विभिन्न गतिविधियों में भारत को आउटसोर्स कर रहे हैं
- अब भारत के स्कूलों और कॉलेजों में अंग्रेजी नहीं पढ़ाई जाती है
- भारत में किसी भी अन्य देश की तुलना में अंग्रेजी बोलने वाली शिक्षित युवाओं की संख्या सर्वाधिक है

**व्याख्या (b)** दिए गए प्रभाव का कारण यह हो सकता है कि बहुत-से यूरोपीय और उत्तर-अमेरिकी देश विभिन्न गतिविधियों में भारत को आउटसोर्स कर रहे हैं।

- **उदाहरण 9. प्रभाव** सरकार ने हाल ही में रबी की फसलों के लिए धान की खरीद कीमतों को बढ़ाने का फैसला किया है।

उपरोक्त प्रभाव का सम्भावित कारण निम्न में से कौन-सा होगा?

- किसान रबी मौसम में धान की खेती करने के लिए प्रोत्साहित हो सकते हैं
- किसान अपने धान के खेतों में दूसरी नकदी फसलें बोने लग सकते हैं
- खरीफ मौसम के दौरान धान का उत्पादन कम था
- अगले खरीफ मौसम में हो सकता है कि सरकार धान की खरीद कीमत न बढ़ाए

**व्याख्या (c)** दिए गए प्रभाव का सम्भावित कारण विकल्प (c) में विद्यमान है। सरकार ने कीमतों को बढ़ाने का फैसला इसलिए लिया है, क्योंकि खरीफ मौसम के दौरान धान का उत्पादन कम था।

- **उदाहरण 10. कथन** मानसून के पहले दो महीनों में शहर की सड़कों की हालत बहुत अधिक खराब हो गई है और सड़कों पर बड़े-बड़े गड्ढे पड़ गए हैं। उपरोक्त कथन का सम्भावित प्रभाव निम्न में से कौन-सा हो सकता है?

(IBPS PO 2011)

- नगर निगम ने मानसून आरम्भ होने से पहले अच्छी क्वालिटी के सामान के साथ शहर की सड़कों की मरम्मत की थी
- शहर के अन्दर सड़क से नियमित रूप से लम्बी दूरी की यात्रा करने के बाद बड़ी संख्या में लोगों को रीढ़ की हड्डी से जुड़ी चोटें लगी हैं
- विगत में सड़कों की मरम्मत के लिए ठेकेदारों का चुनाव करने में नगर निगम सावधान रहा है
- मानसून के महीनों में लोग हमेशा सड़कों पर गड्ढों की शिकायत करते हैं
- उपरोक्त में से कोई नहीं

**व्याख्या (b)** सड़कों पर बड़े-बड़े गड्ढे पड़ जाने से नियमित रूप से लम्बी दूरी की यात्रा करने से बड़ी संख्या में लोगों की रीढ़ की हड्डी से जुड़ी चोटें लगी हैं। अतः दिए गए कथन का प्रभाव विकल्प (b) में है।

# प्रश्नावली 7.2

**निर्देश** (प्र. सं. 1-20) नीचे दिए गए प्रश्नों का ध्यानपूर्वक अध्ययन करने के बाद उत्तर दें।

- कथन** सभी नागरिकों को बैंकिंग सेवाएँ उपलब्ध कराने के लिए बैंकों को नयी शाखाएँ इस प्रकार खोलने के अनुदेश देने का सरकार ने निर्णय लिया है कि 1000 और अधिक जनसंख्या वाले प्रत्येक गाँव में या 1000 से कम जनसंख्या वाले गाँवों के समूहों के लिए किसी भी बैंक की एक शाखा हो। निम्नलिखित में से किससे सरकार द्वारा किया गया उपाय कमजोर पड़ जाएगा? **(BOI PO 2010)**
  - भारत में निजी क्षेत्र के बैंकों ने ग्रामीण भारत में अपनी शाखाओं के विस्तार की गतिविधियाँ तेज कर दी हैं
  - सरकारी स्वामित्व के बहुत-से बैंकों की शहरी शाखाओं में ग्रामीण मानवशक्ति है
  - निजी क्षेत्र के बैंकों सहित सभी बैंक सरकारी निर्देश का अनुसरण करेंगे
  - पर्याप्त कारोबारी गतिविधियों के अभाव से प्रत्येक वर्ष ग्रामीण क्षेत्रों में सरकारी स्वामित्व की बैंकों की बहुत-सी शाखाएँ भारी घाटा कर रही हैं
  - उपरोक्त में से कोई नहीं
- कारण** सरकार ने हाल ही में पेट्रोल और डीजल पर कर लगभग 10% बढ़ा दिए हैं। उपरोक्त कारण का सम्भावित प्रभाव निम्नलिखित में से कौन-सा हो सकता है?
  - पेट्रोलियम कम्पनियाँ पेट्रोल और डीजल की कीमतें लगभग 10% घटा देंगी
  - पेट्रोलियम कम्पनियाँ पेट्रोल और डीजल की कीमतें लगभग 10% बढ़ा देंगी
  - पेट्रोलियम कम्पनियाँ पेट्रोल और डीजल की कीमतें लगभग 5% बढ़ा देंगी
  - सरकार द्वारा कर रोल बैक करने तक पेट्रोल पम्प, पेट्रोल और डीजल बेचना बन्द कर देंगे
  - उपरोक्त में से कोई नहीं
- कथन** भारत में IT और ITES क्षेत्र की अधिकांश कम्पनियों ने इस वर्ष इंजीनियरिंग कॉलेजों के कैम्पस से भर्ती शुरू कर दी है और पिछले वर्षों की वार्षिक भर्ती से बहुत अधिक भर्ती करने की सम्भावना है। उपरोक्त कथन में वर्णित तथ्यों को निम्नलिखित में से कौन-सा प्रमाणित करता है?
  - भारत में केवल IT और ITES ऐसे क्षेत्र हैं, जो इंजीनियरिंग कॉलेजों के कैम्पस से भर्ती करते हैं
  - पाँच वर्ष के अन्तराल के बाद सरकार ने भर्ती की गतिविधि तेज कर दी है
  - IT और ITES कम्पनियों ने अब भारत के टियर II शहरों के इंजीनियरिंग कॉलेजों के कैम्पस में भी जाने का निर्णय लिया है
  - करीबी भविष्य में अहर्ता प्राप्त इंजीनियरों की उपलब्धता पर्याप्त बढ़ जाएगी
  - उपरोक्त में से कोई नहीं
- प्रभाव** रूग्ण संगठन के अधिकांश कर्मचारी स्वैच्छिक निवृत्ति योजना का विकल्प लेकर, योजना के आरम्भ से एक पखवाड़े के भीतर अपने सभी निवृत्ति लाभ सहित संगठन छोड़ गए। उपरोक्त प्रभाव का सम्भव कारण निम्नलिखित में से कौन-सा हो सकता है?
  - कम्पनी पिछले पाँच साल से भारी घाटे में चल रही है और समय पर अपने कर्मचारियों को वेतन नहीं दे पा रही है
  - गैर-कानूनी गतिविधियों से कम्पनी के प्रबन्धन ने भारी निजी लाभ पाया है

- कम्पनी का एक प्रतिस्पर्धी पिछले वर्ष दिवालिया हो गया
- राज्य में कम्पनी बहुत-सी जमीन की मालिक है, जिससे उसके मालिकों को बहुत सारी राशि मिलेगी
- उपरोक्त में से कोई नहीं

- कथन** सरकार ने सारे राज्य में आठ-लेन वाला सुपर हाईवे बनाने का निर्णय किया है, ताकि वाहन तेज गति से आ-जा सकें। निम्नलिखित में से कौन-सा एक प्रभाव हो सकता है, जो उपरोक्त कथन में अन्तर्निहित है? **(Indian Bank PO 2009)**
  - प्रस्तावित सुपर हाईवे का निर्माण करने के लिए सरकार के पास पर्याप्त संसाधन हैं
  - राज्य के लोग सरकार के इस फैसले का विरोध कर सकते हैं, क्योंकि हाईवे बनाने के लिए सरकार उनकी कृषि भूमि ले लेगी
  - हाईवे का निर्माण करने के लिए उचित ठेकेदार का नामांकन करना सरकार के लिए कठिन हो सकता है
  - राज्य में और कोई हाईवे नहीं है, जिसे वस्तुओं के परिवहन के लिए प्रयोग किया जा सके
  - उपरोक्त में से कोई नहीं
- कथन** हाल की एक शोध रिपोर्ट में बताया गया है कि लम्बे लोग अपेक्षाकृत उनसे छोटे लोगों की तुलना में खुश होते हैं। निम्नलिखित में से कौन-सा प्रभाव उपरोक्त कथन का खण्डन करता है?
  - ऐसे अनुसंधान अध्ययनों का उत्तर देते समय लोग सामान्यतः सत्य बोलते हैं
  - कठोर जीवन-शैली वालों की तुलना में जो लोग आरामदेह जीवन-शैली भरा जीवन जीते हैं। वे अधिक खुश पाए जाते हैं, भले ही उनकी लम्बाई कितनी भी हो
  - छोटे लोग जीवन-पर्यन्त हीनताग्रन्थि से ग्रस्त रहते हैं
  - लम्बे लोगों में जीवन के रोजमर्रा के कामों के प्रति अधिक सकारात्मक दृष्टिकोण होता है
  - उपरोक्त में से कोई नहीं
- कथन** पिछले पखवाड़े में शहर के स्वास्थ्य सुविधा केन्द्र में आने वाले फ्लू जैसे लक्षणों वाले रोगियों की संख्या में धीरे-धीरे कमी आई है। उपरोक्त कथन में उल्लिखित तथ्यों को निम्नलिखित में से कौन-सा सिद्ध करता है?
  - शहर में फ्लू से पीड़ित अधिकांश लोग स्वास्थ्य सुविधा केन्द्र में जाते हैं
  - शहर की सीमाओं में फ्लू का इलाज करने वाली दवाओं की बिक्री में लगातार वृद्धि हुई है
  - एक महीने के सतर्क अन्तराल के बाद पिछले पखवाड़े में लोगों ने मॉलों और सिनेमा हॉलों जैसी भीड़ भरी जगहों पर जाना शुरू कर दिया है
  - फ्लू जैसे लक्षणों और उसके बाद श्वास सम्बन्धी जटिलताओं के कारण होने वाली मौतों की संख्या में अचानक वृद्धि हो गई है
  - उपरोक्त में से कोई नहीं
- कारण** पिछले दो दिनों में राज्य के अधिकांश भाग को भारी चक्रवाती तूफान बहा ले गया है। निम्नलिखित में से कौन-सा उपरोक्त कारण का सम्भावित प्रभाव नहीं हो सकता है?
  - पिछले दो दिनों में राज्य के अधिकांश भाग में भारी बारिश की रिपोर्ट मिली है
  - बहुत-से लोग बेघर हो गए, क्योंकि उनके मकान बह गए
  - राज्य की संचार प्रणाली बुरी तरह से प्रभावित हुई और अभी भी अव्यवस्थित है
  - सरकार ने आदेश दिया है कि सारे दफ्तर और स्कूल खोले रखे जाएँ
  - सभी सम्भावित प्रभाव हैं

9. प्रभाव पिछले दो महीनों में पेट्रोलियम उत्पादों की कीमतें लगभग 20% बढ़ गई हैं। उपरोक्त प्रभाव का सम्भावित कारण निम्नलिखित में से कौन-सा हो सकता है?
- (a) खाद्यान्नों और सब्जियों की कीमतें 30% से अधिक बढ़ गई हैं  
(b) ट्रक मालिकों के संघ ने तत्काल प्रभाव से अपने किरायों में लगभग 20% वृद्धि करने का फैसला लिया है  
(c) पिछले कुछ हफ्तों में अन्तर्राष्ट्रीय बाजार में कच्चे तेल की कीमतों में अत्यधिक वृद्धि हुई है  
(d) आवश्यक वस्तुओं की कीमतों में वृद्धि के प्रति सरकार की उदासीनता के खिलाफ लोगों ने प्रदर्शन करने का फैसला किया है  
(e) उपरोक्त में से कोई नहीं

10. प्रभाव सप्ताहान्त में स्कूल पिकनिक के लिए जाते समय कम-से-कम बीस बच्चे गम्भीर रूप से घायल हो गए। उपरोक्त प्रभाव का सम्भावित कारण निम्न में से कौन-सा हो सकता है?  
(SBI Clerk 2009)

- (a) बच्चों के साथ जा रहा शिक्षक यात्रा के दौरान बीमार पड़ गया  
(b) जिस बस में बच्चे यात्रा कर रहे थे, वह मुख्य हाईवे पर मोड़ काटते समय दुर्घटनाग्रस्त हो गई  
(c) जिस बस में बच्चे यात्रा कर रहे थे, उसका ड्राइवर यात्रा में रुकने के स्थान पर ब्रेक के बाद नहीं आया  
(d) स्कूल अधिकारियों ने तत्काल प्रभाव से अगले छः महीने के लिए सभी स्कूल पिकनिकों पर रोक लगा दी  
(e) उपरोक्त में से कोई नहीं

11. कारण सरकार ने हाल ही में रबी फसलों के लिए धान की खरीद कीमतों को बढ़ाने का फैसला किया है। उपरोक्त कारण का सम्भावित प्रभाव निम्न में से कौन-सा होगा?
- (a) किसान रबी मौसम में धान की खेती करने के लिए प्रोत्साहित हो सकते हैं  
(b) किसान अपने धान के खेतों में दूसरी नकदी फसलें बोने लग सकते हैं  
(c) खरीफ मौसम में धान का उत्पादन कम था  
(d) अगले खरीफ मौसम में हो सकता है कि सरकार धान की खरीद कीमत न बढ़ाए  
(e) अगले कुछ महीनों में सरकार खुले बाजार से धान खरीद सकती है

12. कथन मलेरिया से पीड़ित बहुत-से रोगियों को एक सप्ताह के लिए मलेरिया विरोधी दवा दी गई। उनमें से कुछ एक पर पारम्परिक दवा का असर नहीं हुआ और चार दिन बाद उनकी हालत बिगड़ गई। उपरोक्त कथन में उल्लेखित निष्कर्ष को निम्न में से कौन-सा कमजोर बनाएगा?
- (a) जिन रोगियों पर पारम्परिक दवा का असर हुआ था और वे ठीक हो गए थे, उन्हें अतिरिक्त खुराक देनी पड़ी, क्योंकि उनमें फिर से रोग के लक्षण पाए जाने की रिपोर्ट मिली थी  
(b) मलेरिया फैलाने वाले मच्छर मलेरिया की पारम्परिक दवा के प्रति प्रतिरोधी पाए गए हैं  
(c) मलेरिया से पीड़ित अधिकांश रोगियों पर मलेरिया की पारम्परिक दवा का अच्छा असर हुआ और वे बीमारी से ठीक हो गए  
(d) बहुत-सी दवा कम्पनियों ने मलेरिया की पारम्परिक दवाएँ बनाना बन्द कर दिया है  
(e) उपरोक्त में से कोई नहीं

13. कथन राज्य A में कार बनाने की लागत राज्य B में कार बनाने की लागत से 30% कम है। राज्य C में बेचने के लिए, राज्य A और B की विभिन्न दूरियों के लिए परिवहन शुल्क और अन्तर्राष्ट्रीय करों के बावजूद राज्य A के अतिरिक्त राज्य B में कार बनाना सस्ता है।

उपरोक्त कथन में निकाले गए निष्कर्ष को निम्न में से कौन-सा समर्थन देता है?

- (a) राज्य A से राज्य C को परिवहन की लागत उत्पादन लागत से 30% अधिक है  
(b) राज्य B में कारों की उत्पादन लागत राज्य A की तुलना में कम है

- (c) राज्य A में आरम्भ किए गए उत्पादों के लिए राज्य C में केवल प्रवेश कर अधिक है  
(d) राज्य B में आरम्भ किए गए उत्पादों के लिए राज्य C में प्रवेश कर अधिक है  
(e) राज्य B से राज्य C में कारों की परिवहन लागत और राज्य C में कारों के प्रवेश कर का योग राज्य B में कारों की उत्पादन लागत के 30% से कम है

14. कथन देश की कुछ बड़ी फूड बेवरेज और फार्मा कम्पनियाँ चीनी का सीधा आयात करने के लिए बाध्य हो सकती हैं, क्योंकि सरकार औद्योगिक ग्राहकों पर स्टॉक की सीमा बेहतर करना चाहती है, ताकि किराने की दुकानों पर इसकी कमी दूर हो और 28 माह में सबसे ऊँची कीमतें कुछ कम हों। उपरोक्त कथन से व्यक्त विचारों को निम्न में से कौन-सा सही साबित करता है?
- (a) पहले फूड बेवरेज और फार्मा कम्पनियों को चीनी का आयात करने की अनुमति नहीं थी  
(b) पिछले सात महीने से चीनी की कीमतें घट-बढ़ रही हैं  
(c) सरकार के पास खुले बाजार से चीनी खरीदने पर प्रतिबन्ध लगाने का प्राधिकार नहीं है  
(d) वाणिज्यिक प्रयोग के लिए चीनी के आयात से खुदरा बाजार में चीनी की कीमत को कम करने में सहायता मिलेगी  
(e) उपरोक्त में से कोई नहीं

15. कथन हाल ही की एक समीक्षा में रिपोर्ट किया गया है कि घरेलू और अन्तर्राष्ट्रीय बाजार में रत्नों और आभूषणों के अतिरिक्त लज्जरी वस्तुओं, चमड़े की वस्तुओं की माँग में कमी के कारण भारत के फैशन उद्योग पर गम्भीर प्रभाव पड़ा है। उपरोक्त कथन में व्यक्त विचारों का निम्न में से कौन खण्डन करता है?
- (a) भारत के फैशन उद्योग में पिछले वर्ष तक वृद्धि हो रही थी  
(b) पहले सरकार ने भारत के फैशन उद्योग की वृद्धि में सहायता की है  
(c) फैशन की वस्तुओं का घरेलू बाजार अन्तर्राष्ट्रीय बाजार की भावना को प्रतिबिम्बित करता है  
(d) अन्तर्राष्ट्रीय बाजार में भारत द्वारा निर्मित फैशन वस्तुओं का हिस्सा मामूली है  
(e) उपरोक्त में से कोई नहीं

16. कारण स्कूल प्राधिकरण ने चालू अकादमिक सत्र से ट्यूशन फीस में बहुत अधिक वृद्धि कर दी है।

निम्नलिखित में से उपरोक्त कारण का परिणाम क्या हो सकता है?

- I. मौजूदा छात्रों के माता-पिता अपने बच्चों को दूसरे स्कूलों में दाखिल करवा देंगे।  
II. इस अकादमिक सत्र में कोई नया छात्र दाखिला नहीं लेगा।  
III. मौजूदा छात्रों के माता-पिता स्कूल द्वारा फीस में वृद्धि को वापस लिए जाने के आदेश देने के लिए सरकार से सम्पर्क करेंगे। (BOB PO 2007)
- (a) कथन II और कथन III (b) केवल कथन I  
(c) केवल कथन II (d) केवल कथन III  
(e) इनमें से कोई नहीं

17. कथन नागरिकों में जागरूकता पैदा करने के लिए स्थानीय अकादमिक निकाय द्वारा हमारे इर्द-गिर्द के पर्यावरण के संरक्षण के महत्त्व पर आयोजित सेमिनार को राज्य सरकार ने विशेष दर्जा दिया। राज्य सरकार के निर्णय के लिए सम्भावित कारण निम्नलिखित में से कौन-सा हो सकता है?  
(IBPS PO 2012)

- (a) केन्द्र सरकार ने, अन्य सभी मुद्दों की तुलना में पर्यावरण संरक्षण से सम्बन्धित मुद्दों को सर्वाधिक प्राथमिकता प्रदान की है  
(b) अतीत में राज्य सरकार ने ऐसे सेमिनारों को विशेष दर्जा दिया था  
(c) राज्य सरकार पर्यावरण के संरक्षण के उपाय लागू करने में असफल रही है  
(d) स्थानीय अकादमिक निकाय ने विशेष दर्जे के लिए जबर्दस्त अपील की  
(e) उपरोक्त में से कोई नहीं

- 18. कथन अधिकांश कार विनिर्माताओं ने उच्च निविष्ट लागत और बढ़े हुए सरकारी शुल्क के बावजूद अपने उत्पादों की कीमत में मामूली कमी की है और अगले कुछ महीनों तक कीमतों को मौजूदा स्तर पर रखे रहने का वायदा किया है।**  
कार विनिर्माताओं द्वारा उपरोक्त कदम के लिए सर्वश्रेष्ठ सम्भावित कारण निम्नलिखित में से कौन-सा हो सकता है? **(IBPS PO 2012)**
- (a) कार विनिर्माता अभी तक चालू वर्ष में अपने बिक्री लक्ष्य पूरे नहीं कर पाएँ हैं  
(b) सरकार कार विनिर्माण के लिए कच्चे माल पर करों की समीक्षा करने की योजना बना रही है  
(c) कार बिक्री बाजार खुशी भरे दौर से गुजर रहा है, क्योंकि पिछले कुछ समय में बिक्री की मात्रा में बहुत अधिक वृद्धि हुई और प्रतिकार लाभ भी बढ़ गया है  
(d) कार खरीददार अभी भी खरीद करने में झिझक रहे हैं तथा खरीदारी को कुछ और महीनों तक स्थगित कर सकते हैं  
(e) तेल विपणन कम्पनियाँ भावी बाजार कीमतें तय करने के लिए पेट्रोल व डीजल की कीमतों की समीक्षा करने पर सोच-विचार कर रही हैं
- 19. प्रभाव भक्तों की संख्या की कमी के कारण धार्मिक स्थल में मन्दिर में वीरानी छाई है।**  
उपरोक्त प्रभाव का सम्भावित कारण निम्नलिखित में से कौन-सा हो सकता है? **(IBPS PO 2013)**
- (a) एक संरचना इंजीनियर, एक महीना पहले मन्दिर आया था और उसने इस ढाँचे को असुरक्षित घोषित किया था

- (b) कई वर्षों में भक्तों द्वारा जो निधियाँ जमा हुई थीं, जिनमें तेजी से कमी आ रही है  
(c) स्थानीय निगम ने मन्दिर के जीर्णोद्धार के लिए एक बड़ी धनराशि देने की घोषणा की है  
(d) जिस गाँव में धार्मिक स्थल हैं, वहाँ धार्मिक अनुष्ठान करने के लिए योग्यता प्राप्त पुजारी हैं  
(e) हाल ही में एक प्रसिद्ध अभिनेता मन्दिर गया था और उसने देवता के दर्शन किए

- 20. कथन पिछले सप्ताह अधिकारियों ने तीन अलग-अलग व्यवसाय गृहों में छापे मारे।**  
उपरोक्त कथन का सम्भावित परिणाम निम्नलिखित में से कौन-सा हो सकता है? **(IBPS PO 2013)**
- (a) तीन व्यवसाय गृह अपना आयकर चुकाने के मामले में नियमित चूककर्ता हैं  
(b) तीन व्यवसाय गृहों में गैर-कानूनी गतिविधियों के विषय में आयकर विभाग को गुप्त सूचना मिली थी  
(c) सरकार ने मामले में ध्यान देने का निश्चय किया है और एक जाँच समिति नियुक्त की है  
(d) दूसरे व्यवसाय गृहों ने अपने संस्थानों पर छापे से बचने के लिए आयकर की अपनी-अपनी सारी देय राशि को अदा करने की तत्काल कार्यवाही की  
(e) इस इलाके में कई और व्यवसाय गृहों पर छापे मारने का अधिकारियों का इरादा है

## उत्तर सहित व्याख्या

1. (d) यदि पर्याप्त कारोबारी गतिविधियों के अभाव से प्रत्येक वर्ष ग्रामीण क्षेत्रों में सरकारी स्वामित्व बैंकों की बहुत-सी शाखाएँ घाटा कर रही हैं, तो सभी नागरिकों को बैंकिंग सेवाएँ उपलब्ध कराने के लिए बैंकों को नयी शाखा खोलने के स्थान पर सभी लोगों को पुरानी शाखा में ही कारोबार के लिए प्रोत्साहित किया जाना चाहिए, जिससे कि बैंकों की शाखाओं का घाटा पूरा हो सके। अतः विकल्प (d) सही उत्तर है।
2. (e) सरकार द्वारा हाल ही में पेट्रोल और डीजल पर कर लगभग 10% बढ़ा दिए जाने से पेट्रोल कम्पनियाँ तुरन्त ही पेट्रोल और डीजल के दाम बढ़ा या घटा नहीं सकती हैं। साथ-ही-साथ सरकार द्वारा कर रोल बैक करने तक पेट्रोल पम्प, पेट्रोल और डीजल बेचना बन्द भी नहीं कर सकते। केवल इतना किया जा सकता है कि पेट्रोलियम कम्पनियों द्वारा सरकार को कर कम करने के लिए प्रार्थना-पत्र दिया जा सकता है। अतः दिए गए कारण का सम्भव परिणाम दिए गए विकल्पों में से कोई नहीं है।
3. (e) ऐसा नहीं है कि भारत में केवल IT और ITES ही ऐसे क्षेत्र हैं, जो इन्जीनियरिंग कॉलेजों के कैम्पस से भर्ती करते हैं। इनके अतिरिक्त अन्य क्षेत्रों में भी कैम्पस से भर्ती की जाती है जोकि प्रत्येक वर्ष होती है तथा सभी क्षेत्रों की कम्पनियाँ भारत के

टियर II शहरों के अतिरिक्त अन्य शहरों के इन्जीनियरिंग कॉलेज के कैम्पस में भी जाती है। आज के समय में ही अहर्ता प्राप्त इन्जीनियरों की उपलब्धता पर्याप्त मात्रा में है। अतः कथन में वर्णित तथ्यों को कोई भी प्रमाणित नहीं करता है।

4. (a) कम्पनी पिछले पाँच साल से भारी घाटे में चल रही है और अपने कर्मचारियों को समय से वेतन नहीं दे पा रही है, जिसके कारण रुग्ण संगठन के अधिकांश कर्मचारी स्वैच्छिक निवृत्ति योजना का विकल्प लेकर, योजना के आरम्भ से एक पखवाड़े के भीतर अपने सभी निवृत्ति लाभ सहित संगठन छोड़ गए। अतः विकल्प (a) सही है।
5. (a) सरकार ने सारे राज्य में आठ-लेन वाला सुपर हाइवे बनाने का निर्णय किया है ताकि वाहन तेज गति से आ-जा सके। दिए गए कथन से यह अनुमान लगाया जा सकता है कि प्रस्तावित सुपर हाइवे का निर्माण करने के लिए सरकार के पास पर्याप्त मात्रा में संसाधन हैं। अतः विकल्प (a) सही है।
6. (b) कठोर जीवनशैली जीने वालों की तुलना में जो लोग आरामदेह जीवनशैली भरा जीवन जीते हैं वे अधिक खुश पाए जाते हैं, भले ही उनकी लम्बाई कितनी भी क्यों न हो अर्थात् चाहे छोटी हो या बड़ी हो। अतः यह कहना गलत होगा कि लम्बे लोग, छोटे लोगों की तुलना में खुश रहते हैं।

7. (c) एक महीने के सतर्क अन्तराल के बाद पिछले पखवाड़े में लोगों ने मॉल तथा सिनेमा हॉल जैसे भीड़ भरे स्थानों पर जाना आरम्भ कर दिया है, जिससे यह सिद्ध होता है कि पिछले पखवाड़े में शहर के स्वास्थ्य सुविधा केन्द्र में आने वाले फ्लू जैसे लक्षणों वाले रोगियों की संख्या में धीरे-धीरे कमी आई है। अतः विकल्प (c) सही उत्तर है।
8. (d) यदि पिछले दो दिनों में राज्य के अधिकांश भाग को भारी चक्रवाती तूफान बहा कर ले गया है, तो सरकार का यह आदेश कि सारे दफ्तर और स्कूल खोले रखे जाएँ, किस प्रकार सम्भव है? अतः यही दिए गए कारण का सम्भावित प्रभाव नहीं हो सकता है। अतः विकल्प (d) सही उत्तर है।
9. (c) पिछले कुछ हफ्तों में अन्तर्राष्ट्रीय बाजार में कच्चे तेल की कीमतों में अत्यधिक वृद्धि हुई है, जिसके कारण यहाँ पर भी पिछले दो महीनों में पेट्रोलियम उत्पादों की कीमतें लगभग 20% बढ़ गई हैं। अतः विकल्प (c) सही उत्तर है।
10. (b) जिस बस में बच्चे यात्रा कर रहे थे, वह मुख्य हाइवे पर मोड़ काटते समय दुर्घटनाग्रस्त हो गई, जिसके फलस्वरूप सप्ताहान्त में स्कूल पिकनिक के लिए जाते समय कम-से-कम बीस बच्चे गम्भीर रूप से घायल हो गए। अतः विकल्प (b) सही उत्तर है।
11. (a) सरकार द्वारा हाल ही में रबी फसलों के लिए धान की खरीद कीमतों को बढ़ाने का फैसला किया गया है जिसके कारण किसान रबी फसलों के मौसम में धान की खेती करने के लिए प्रोत्साहित हो सकते हैं। अतः विकल्प (a) सही उत्तर है।



12. (b) मलेरिया से पीड़ित बहुत-से व्यक्तियों को एक सप्ताह के लिए मलेरिया विरोधी दवा दी गई। उनमें से कुछ व्यक्तियों पर पारम्परिक दवा का असर नहीं हुआ और चार दिन बाद उनकी हालत बिगड़ गई क्योंकि मलेरिया फैलाने वाले मच्छर मलेरिया की पारम्परिक दवा के प्रति प्रतिरोधी पाए गए हैं। अतः विकल्प (b) सही उत्तर है।
13. (e) दिए गए कथनानुसार यह सही है कि परिवहन शुल्क तथा अन्तर्राज्यीय करों के बावजूद राज्य B में कार निर्माण की लागत कम है क्योंकि राज्य B से राज्य C में कारों की परिवहन लागत और राज्य C में कारों के प्रवेश कर का योग राज्य B में कारों की उत्पादन लागत के 30% से कम है। अतः विकल्प (e) सही उत्तर है।
14. (d) देश की कुछ बड़ी फूड बेवरेज और फार्मा कम्पनियों द्वारा चीनी का आयात करने से वाणिज्यिक प्रयोग के लिए चीनी आयात से खुदरा बाजार में चीनी की कीमत को कम करने में सहायता मिलेगी। अतः विकल्प (d) सही उत्तर है।
15. (e) दिए गए विकल्पों में से कोई भी विकल्प ऐसा नहीं है जिसको कहा जा सके कि इससे भारत के फैशन उद्योग पर गम्भीर प्रभाव पड़ेगा। अतः विकल्प (e) सही उत्तर है।
16. (d) स्कूल प्राधिकरण द्वारा चालू अकादमिक सत्र में ट्यूशन फीस में बहुत अधिक वृद्धि होने से सम्भव है कि मौजूदा छात्रों के माता-पिता स्कूल प्राधिकरण द्वारा फीस में वृद्धि को वापस लिए जाने के आदेश देने के लिए सरकार से सम्पर्क करें। अतः विकल्प (d) सही उत्तर है।
17. (a) नागरिकों में जागरूकता पैदा करने के लिए स्थानीय निकाय द्वारा हमारे इर्द-गिर्द के पर्यावरण संरक्षण के महत्त्व पर आयोजित सेमिनार को राज्य सरकार ने विशेष दर्जा दिया, जिसके कारण केन्द्र सरकार ने, अन्य सभी मुद्दों की तुलना में पर्यावरण संरक्षण से सम्बन्धित मुद्दों को प्राथमिकता प्रदान की है। अतः विकल्प (a) सही उत्तर है।
18. (a) कार विनिर्माता चालू वर्ष में अभी तक अपने बिक्री लक्ष्य पूरे नहीं कर सके हैं, जिसके कारण अधिकांश कार विनिर्माताओं ने उच्च निविष्ट लागत और बढ़े हुए सरकारी शुल्क के बावजूद अपने उत्पादों की कीमत थोड़ी कम की है तथा अगले कुछ महीनों तक कीमतों को मौजूदा स्तर पर रखे रहने का वायदा किया है। अतः विकल्प (a) सही उत्तर है।
19. (a) एक संरचना इंजीनियर, एक महीना पहले मन्दिर आया था और उसने इस ढाँचे को असुरक्षित घोषित कर दिया था, जिसके कारण मन्दिर में आने वाले भक्तों की संख्या में कमी हो गई तथा मन्दिर में वीरानी छा गई। अतः विकल्प (a) सही उत्तर है।
20. (d) पिछले सप्ताह में अधिकारियों ने तीन अलग-अलग व्यवसाय गृहों में छापे मारे, जिसके फलस्वरूप दूसरे व्यवसाय गृहों ने अपने संस्थानों पर छापे से बचने के लिए आयकर की अपनी-अपनी सारी देय राशि को अदा करने की तत्काल कार्यवाही कर दी। अतः विकल्प (d) सही उत्तर है।

## मास्टर प्रश्नावली

**निर्देश** ( प्र. सं. 1-31) नीचे प्रत्येक प्रश्न में दो कथन I और II दिए गए हैं। ये कथन या तो स्वतन्त्र कारण हो सकते हैं या स्वतन्त्र कारणों या सामान्य कारणों के प्रभाव हो सकते हैं। इनमें से एक कथन दूसरे कथन का प्रभाव हो सकता है। दोनों कथनों को पढ़िए और तय कीजिए कि निम्नलिखित में से किस उत्तर का चुनाव इन दोनों कथनों के बीच सही सम्बन्ध बताता है?

### उत्तर दीजिए

- (a) कथन I कारण है और कथन II उसका प्रभाव है  
 (b) कथन II कारण है और कथन I उसका प्रभाव है  
 (c) कथन I और II दोनों स्वतन्त्र कारण हैं  
 (d) कथन I और II दोनों स्वतन्त्र कारणों के प्रभाव हैं  
 (e) कथन I और II दोनों किसी सामान्य कारण के प्रभाव हैं
1. I. ग्रामवासियों ने आने वाले एसेम्बली चुनावों का बहिष्कार करने का निर्णय लिया है।  
 II. राज्य सरकार ने हाल ही में निर्वाचक नामावली संशोधित की है।
2. I. थोक बाजार में भरपूर नया स्टॉक आ गया है।  
 II. हाल ही में सरकार ने अनाज की खरीद कीमत बढ़ा दी है।
3. I. स्कूल प्राधिकरण ने कक्षा X के विद्यार्थियों को रविवारों को आयोजित होने वाले विशेष वर्ग में उपस्थित रहने के लिए कहा है।  
 II. कक्षा X के विद्यार्थियों के माता-पिताओं ने अपने प्रतिपाल्यों से रविवार को आयोजित प्राइवेट ट्यूशनस छुड़वा दिए हैं।
4. I. हाल ही में पुलिस प्राधिकरण ने गृहभेदकों की एक टोली को पकड़ लिया है।  
 II. उस इलाके के नागरिक समूह ने उस क्षेत्र में रात्रि पहरा आरम्भ कर दिया है।
5. I. आयकर रिटर्न दाखिल करने के लिए पैन कार्ड के साथ आधार अनिवार्य हो गया है।  
 II. पैन, डुप्लीसिटी और धोखाधड़ी के लिए अधिक से अधिक संवेदनशील हो गया है।
6. I. सरकार ने प्राइवेट विश्वविद्यालयों को आवश्यक अनुमोदनों की प्राप्ति के बाद अपने स्वयं के पाठ्यक्रम चलाने की छूट दे दी है।  
 II. सरकार द्वारा चलाए जा रहे विश्वविद्यालयों के विभिन्न पाठ्यक्रमों में प्रवेश लेने वाले विद्यार्थियों की संख्या में बढ़ोत्तरी हो रही है। (BOM PO 2008)
7. I. पिछले कुछ वर्षों में LPG की माँग में लगातार वृद्धि होती रही है।  
 II. सरकार ने सरकारी खर्च को नियन्त्रित करने के लिए LPG पर सब्सिडी को घटाने का फैसला किया है।
8. I. राज्य प्रशासन ने ट्रस्ट अस्पतालों से उन गरीब मरीजों की सूची माँगी है, जिनका पिछले कुछ वर्षों में बिना कोई प्रभार लिए इलाज किया गया है।  
 II. राज्य में ट्रस्ट अस्पतालों को नाममात्र कीमत पर जमीन आवण्टित की गई थी और उन्हें कर में रियायतें भी दी गई थी।
9. I. छात्र समुदाय ने डिग्री कॉलेजों द्वारा हाल में बढ़ाई गई फीस का कड़ा विरोध किया है।  
 II. विश्वविद्यालय ने डिग्री कॉलेजों को दी जाने वाली अपनी वित्तीय सहायता में बहुत अधिक कमी की है।
10. I. सरकार ने मूल्य योजित कर आरम्भ किया है, जिसमें सभी बिक्री लेन-देन के दस्तावेज बनाना आवश्यक हो जाते हैं।  
 II. अतीत में सरकार को काफी धन का नुकसान हुआ है, क्योंकि बहुत-से बिक्री लेन-देन के दस्तावेज कभी तैयार नहीं होते थे, क्योंकि हर स्तर पर कर अलग से लगता था।
11. I. इस वर्ष मुद्रा स्फीति की दर में पिछले कुछ वर्ष की तुलना में बहुत अधिक वृद्धि हुई है।  
 II. बैंकों द्वारा खुदरा क्षेत्र में लगाई जाने वाली ब्याज दरें पिछले वर्ष से कम हुई हैं। (Dena Bank PO 2006)
12. I. पिछले कुछ वर्षों से मध्यवर्गीय समाज का जीवन-स्तर लगातार बढ़ रहा है।  
 II. भारतीय अर्थव्यवस्था में उल्लेखनीय वृद्धि दिख रही है।
13. I. एयरपोर्ट प्राधिकरणों के स्टाफ ने निजीकरण के विरोध में जो हड़ताल की थी, वह समाप्त कर दी।  
 II. एयरपोर्ट प्राधिकरणों का स्टाफ अपनी नौकरी पर खतरे का आभास पाकर हड़ताल पर चला गया।
14. I. समाज के सभी वर्ग, योग और व्यायाम के महत्त्व को समझने लगे हैं।  
 II. समाज में विशेषकर अघेड़ वर्ग के लोगों में स्वास्थ्य के प्रति जागरूकता बढ़ रही है।

15. I. आज का जीवन बेहद तेज है, अपेक्षाओं से भरा हुआ है और चौतरफा विविधताओं से सराबोर है, जिससे कई बार तनावपूर्ण स्थितियाँ पैदा हो जाती हैं।  
II. किशोरों में आत्महत्या की प्रवृत्ति बढ़ती जा रही है।
16. I. भारत के ग्रामीण और अर्द्ध-शहरी इलाके काफी समय से लोड-शेडिंग झेल रहे हैं।  
II. यदि सरकार बिजली-संकट को दूर न कर सकी, तो लोड-शेडिंग शहरी क्षेत्रों में भी होने लगेगी।  
(Allahabad Bank PO 2005)
17. I. विश्वविद्यालय प्राधिकरण ने अपने क्षेत्राधिकार के सभी कॉलेजों को कॉलेज परिसरों में सभी फोनों के उपयोग पर पाबन्दी लगा देने के अनुदेश दिए हैं।  
II. कक्षाओं में सेल फोन रिंगटोनों से होने वाली बाधा के विषय में शिकायत करते हुए एक संयुक्त याचिका पर कॉलेजों के अधिकांश शिक्षकों ने हस्ताक्षर किए हैं।
18. I. इस इलाके में रहने वाले अधिकांश लोगों ने इस इलाके में शॉपिंग मॉल के निर्माण की अनुमति देने के नगरपालिका प्राधिकरण के निर्णय का विरोध करने का निर्णय लिया है।  
II. हाल ही में शहर में सर्वत्र बहुत-से शॉपिंग मॉल खोले गए हैं।
19. I. मौसम विभाग ने देश के बहुत-से भागों में मानसून के दौरान कम वर्षा होने की भविष्यवाणी की है।  
II. पूर्वानुमानों के स्तर की तुलना में सरकार ने संशोधित अनुमानित GDP विकास कम कर दिया है।
20. I. निवेशों और लाभ उपचयों के लिए सरकार ने अल्प बचतों के लिए कर-लाभ देने के निर्णय लिए हैं।  
II. अधिकतम कर-लाभ पाने के लिए लोग इक्विटी बाजार की तुलना में अल्प बचतों में अधिक निवेश करते आए हैं।  
(Syndicate Bank PO 2009)
21. I. कई स्कूलों में सभी कक्षाओं के लिए कम्प्यूटर शिक्षा को अनिवार्य कर दिया गया है।  
II. वर्तमान नौकरी बाजार में कम्प्यूटर शिक्षित श्रमशक्ति को प्राथमिकता मिलती है।
22. I. राज्य के सांध्य कॉलेजों में शिक्षा के स्तर में गिरावट आई है।  
II. राज्य की स्कूली शिक्षा के स्तर में तेजी से गिरावट आई है।
23. I. सभी घरेलू एयरलाइनों ने सभी सेक्टरों में तत्काल प्रभाव से किराए बढ़ा दिए।  
II. रेलवे ने अपनी सभी श्रेणियों के किराए तत्काल प्रभाव से बढ़ा दिए।
24. I. भारत की सबसे बड़ी सॉफ्टवेयर सेवा कम्पनियों में से, इंफोसिस, ने कहा कि यह अगले दो वर्षों में 10,000 अमेरिकी श्रमिकों को काम पर रखने की योजना बना रही है।  
II. इन नौकरियों को भरने में, इंफोसिस भविष्य के लिए प्रतिभाओं का निर्माण करने हेतु, अनुभवी प्रौद्योगिकी पेशेवरों और प्रमुख विश्वविद्यालयों तथा स्थानीय और सामुदायिक महाविद्यालयों से हाल ही में स्नातक करने वालों की भर्ती करेगी।
25. I. इलाके में हाल में आई बाढ़ से मिट्टी के पोषक तत्वों में परिवर्तन आ गया है।  
II. इलाके के किसानों ने गेहूँ के अतिरिक्त धान की खेती करना शुरू कर दिया।
26. I. घटिया क्वालिटी की सामग्री लगाकर पुल बनाने और कई जानों को खतरे में डालने के लिए जिम्मेदार बिल्डर के खिलाफ बड़ी कार्यवाही करने का निर्णय सरकार ने लिया है।  
II. सरकार ने उपनगरीय इलाके को शहर से जोड़ने के लिए नदी पर वाहनों के लिए एक पुल बनाने का निर्णय लिया है, ताकि मुख्य सड़क पर यातायात कम हो सके।  
(BOI PO 2004)
27. I. बहुत-से लोग स्थानीय किराना स्टोरों के अतिरिक्त बड़े रिटेल चेनों में खरीदारी करना पसन्द करते हैं।  
II. रिटेल चेनें स्थानीय किराना स्टोरों की तुलना में 25% से अधिक की छूट देते हैं।

28. I. कुछ देशों में उद्योग और वाहन हर रोज दो बिलियन पाउण्ड से ज्यादा कैमिकल हवा में छोड़ते हैं।  
II. अधिकतम उत्सर्जन सीमाओं को लाँघने वाले देशों को अन्तर्राष्ट्रीय प्रदूषण नियन्त्रण संस्था द्वारा दण्डित किए जाने की अपेक्षा है।
29. I. शहर में दमा के मामले पिछले वर्ष से लगातार बढ़ रहे हैं।  
II. शहर में विशेषतौर पर पाए जाने वाले जीव-जन्तुओं जैसे गोरैया, गिलहरी, कबूतर की संख्या पिछले वर्ष से लगातार घट रही है।  
(BOM PO 2007)
30. I. भारत में खाद्यान्न की कीमतों में बहुत अधिक वृद्धि हुई है।  
II. सब्सिडी के रूप में सरकारी सहायता की कमी के कारण लाखों किसानों ने खेती-बाड़ी छोड़ दी है।
31. I. विश्वविद्यालय ने पाठ्यक्रम X की अन्तिम परीक्षाओं को एक माह तक स्थगित करने का निर्णय किया है।  
II. पिछले वर्ष पाठ्यक्रम X की अन्तिम परीक्षा को 60 छात्रों में से लगभग 25 छात्र पास नहीं कर पाए।

**निर्देश** (प्र.सं. 32-56) नीचे दिए गए प्रत्येक प्रश्न का ध्यानपूर्वक अध्ययन कर उस पर आधारित प्रश्नों के उत्तर दीजिए।

32. कारण पिछले 48 घण्टों में शहर में अविराम वर्षा हुई है। निम्नलिखित में से उपरोक्त कारण का सम्भावित प्रभाव कौन-सा हो सकता है?  
I. पिछले 24 घण्टे से शहर की यातायात व्यवस्था पूर्णरूप से ठप हो गई है।  
II. शहर के बहुत निचले इलाके पानी में डूब गए हैं।  
III. झोपड़-पट्टियों में रहने वाले बहुत-से लोगों को म्यूनिसिपल स्कूलों में शिप्ट किया गया है।  
(a) कथन I और II  
(b) कथन II और III  
(c) कथन I और III  
(d) कथन I, II और III तीनों  
(e) उपरोक्त में से कोई नहीं
33. कारण नगर के अधिकांश हिस्सों के बहुत-से निवासी अपने वाहनों को अपनी बिल्डिंग के बाहर सड़क पर खड़ा करते हैं। निम्नलिखित में से उपरोक्त कारण का सम्भावित परिणाम कौन-सा हो सकता है?  
I. स्थानीय नगर निकाय ने सड़क पर खड़े किए सभी वाहनों पर पार्किंग शुल्क लगाने का निर्णय लिया है।  
II. बिल्डिंग निवासी एसोसिएशन ने बिल्डिंग परिसर के भीतर वाहन न खड़े करने देने का निर्णय लिया है।  
III. पुलिस प्राधिकरण ने सड़क पर खड़े किए गए सभी वाहनों को उठा ले जाने का निर्णय लिया है।  
(a) केवल कथन I  
(b) केवल कथन II  
(c) कथन I और III  
(d) कथन I और II  
(e) कथन II और III
34. परिणाम एक रिहायशी इलाके में एक बिल्डिंग कॉम्प्लेक्स के दो विंग दह गए। निम्नलिखित में से उपरोक्त परिणाम का सम्भावित कारण कौन-सा हो सकता है?  
I. रहने वाले विंगों के अधिकांश फ्लैटों में लम्बे समय से कोई रहता नहीं था।  
II. एक फ्लैट मालिक ने मरम्मत का बड़ा काम करवाया और इस प्रक्रिया में एक मुख्य कॉलम क्षतिग्रस्त हो गया।  
III. कॉम्प्लेक्स अधिकारियों द्वारा अन्य विंगों के निवासियों को तत्काल अपने घरों को खाली कर देने के लिए कहा गया।  
(a) केवल कथन I  
(b) केवल कथन II  
(c) केवल कथन III  
(d) कथन II और III  
(e) इनमें से कोई नहीं



35. परिणाम पिछले कुछ हफ्तों से आवश्यक वस्तुओं की कीमतें लगातार बढ़ रही हैं।

निम्नलिखित में से उपरोक्त परिणाम का सम्भावित कारण कौन-सा हो सकता है?

- I. पिछले सप्ताह उपभोक्ता मूल्य सूचकांक ने बड़ी छलांग लगाई है।
  - II. उपभोक्ताओं ने फिलहाल आवश्यक वस्तुएँ न खरीदने का निर्णय किया है।
  - III. सरकार ने प्रमुख आपूर्तिकर्ताओं को खुदरा बाजार में आवश्यक वस्तुओं की आपूर्ति बढ़ाने का नोटिस जारी किया है।
- (a) केवल कथन I (b) केवल कथन II  
(c) केवल कथन III (d) कथन II और III  
(e) इनमें से कोई नहीं

36. कथन विश्वविद्यालय के विशेष दल ने अन्तिम परीक्षाओं में अनुचित साधनों का प्रयोग करते हुए कई छात्र पकड़े।

उपरोक्त कथन में व्यक्त तथ्यों का सम्भावित परिणाम निम्नलिखित में से कौन-सा हो सकता है?

- I. जिन परीक्षा हॉलों में छात्र पकड़े गए हैं, उनमें निरीक्षण के उत्तरदायी शिक्षकों को सेवा से निलम्बित किया जाएगा।
  - II. अनुचित साधनों का प्रयोग करते हुए पकड़े गए सभी छात्रों पर एक वर्ष के लिए परीक्षा में बैठने से रोक लगेगी।
  - III. विश्वविद्यालय द्वारा कॉलेज को कम-से-कम एक वर्ष के लिए परीक्षा लेने की वर्जित सूची में डाल दिया जाना चाहिए।
- (a) केवल कथन I (b) केवल कथन II  
(c) केवल कथन III (d) कथन II और III  
(e) इनमें से कोई नहीं

37. कथन पिछली रात स्थानीय स्कूल की बाउण्डरी वाल का अधिकांश भाग ढह गया।

उपरोक्त कथन में व्यक्त तथ्यों का सम्भावित परिणाम निम्नलिखित में से कौन-सा हो सकता है?

- I. जब तक बाउण्डरी वाल बनाई न जाए, तब तक स्थानीय स्कूल अधिकारी स्कूल को बन्द कर देंगे।
  - II. सरकार स्कूल प्रबन्धन पर उनकी लापरवाही के लिए दण्ड लगाएगी।
  - III. जब तक बाउण्डरी वाल न बन जाए, स्कूल प्रबन्धन अस्थायी बाड़ बना देगा।
- (a) केवल कथन I (b) केवल कथन II  
(c) केवल कथन III (d) कथन I और III  
(e) उपरोक्त में से कोई नहीं

38. कथन नगर प्राधिकरण द्वारा सप्लाई किए जाने वाले खराब क्वालिटी के पेय जल का उपयोग करने के बाद इलाके के कई लोगों को गैस्ट्रो-इन्टेस्टाइनल रोगों से पीड़ित होने का निदान किया गया।

उपरोक्त कथन में व्यक्त तथ्यों को निम्नलिखित में से कौन-सा प्रमाणित करता है?

- (a) गैस्ट्रो-इन्टेस्टाइनल रोग बहुत गम्भीर प्रकृति का रोग नहीं है।
- (b) गैस्ट्रो-इन्टेस्टाइनल रोगों से पीड़ित व्यक्तियों को दवा लेने की आवश्यकता नहीं होती।
- (c) कई लोगों को बासी खाना खाने के बाद गैस्ट्रो-इन्टेस्टाइनल रोग हो जाते हैं।
- (d) गैस्ट्रो-इन्टेस्टाइनल रोग पानी से होने वाले रोग हैं।
- (e) उपरोक्त में से कोई नहीं।

39. कथन खाद्यान्न और अन्य आवश्यक वस्तुओं की कीमतों में लगातार दूसरे हफ्ते में कमी आई है।

उपरोक्त कथन में व्यक्त तथ्यों का सम्भावित परिणाम निम्नलिखित में से कौन-सा हो सकता है?

- I. उपभोक्ता मूल्य सूचकांक में काफी कमी आएगी।
- II. लोग आवश्यक वस्तुओं व खाद्यान्न की खरीद की मात्रा बढ़ा देंगे।

III. सरकार आवश्यक वस्तुओं और खाद्यान्न पर अपने कर बढ़ा देगी।

- (a) कथन I और II (b) कथन II और III  
(c) कथन I और III (d) कथन I, II और III  
(e) इनमें से कोई नहीं

40. कारण राज्य की सभी प्रमुख नदियाँ पिछले कुछ हफ्तों से खतरे के निशान से काफी ऊपर बह रही हैं। निम्नलिखित में से कौन-सा/से उपरोक्त कारण का/के सम्भावित परिणाम है/हैं?

- I. नदी के तटों के नजदीक बसे बहुत-से गाँव डूब गए, जिससे निवासियों को भागना पड़ा।
  - II. सरकार ने नदी तटों के नजदीक रहने वाले सभी प्रभावित ग्रामवासियों को वैकल्पिक आश्रय देने का निर्णय लिया है।
  - III. सारे राज्य को भारी बाढ़ की चेतावनी दे दी गई है।
- (a) केवल कथन I (b) कथन I और II  
(c) कथन II और III (d) कथन I, II और III  
(e) इनमें से कोई नहीं

41. परिणाम इस वर्ष प्रबन्धन संस्थान के अन्तिम वर्ष के अधिकांश छात्रों ने वित्त विशेषज्ञता का चुनाव किया है। निम्नलिखित में से कौन-सा उपरोक्त परिणाम का सम्भावित कारण हो सकता है?

- (a) पिछले वर्ष HR विशेषज्ञता वाले अधिकांश छात्रों को अन्य विशेषज्ञता वालों से नौकरियों के बेहतर प्रस्ताव मिले।
- (b) प्रबन्धन संस्थान अपने अन्तिम वर्ष के छात्रों को केवल वित्त विशेषज्ञता ही देता है।
- (c) पिछले वर्ष अधिकांश लाभकारी प्रस्ताव अन्य विशेषज्ञता वाले छात्रों की तुलना में वित्त विशेषज्ञता वाले छात्रों को मिले।
- (d) प्रबन्धन संस्थान ने पहले दिए जाने वाली विपणन और HR विशेषज्ञता के अतिरिक्त वित्त विशेषज्ञता हाल ही में शुरू की है।
- (e) उपरोक्त में से कोई नहीं।

42. परिणाम सरकार ने सभी एयरलाइनों को प्रातः 6 बजे से प्रातः 10 बजे के बीच उतरने वाली उड़ानों के लिए पीक समय कन्जेशन प्रभार के रूप में अतिरिक्त राशि लगाने की अनुमति दी है।

निम्नलिखित में से कौन-सा उपरोक्त परिणाम का सम्भावित कारण है?

- (a) सभी एयरलाइन कम्पनियों ने पीक समय में अपनी सेवाओं को स्थगित करने की धमकी दी थी।
- (b) सरकार ने पीक समय की फ्लाइटों के लिए अपने कर में वृद्धि कर दी है।
- (c) पीक समय में उतरते समय हवाई जहाजों को हवाई अड्डों के ऊपर नेमी रूप से रोक दिया जाता है, जिससे ईंधन की अतिरिक्त खपत होती है।
- (d) एयरलाइन कम्पनियाँ अब पीक समय की फ्लाइटों के लिए असीमित अतिरिक्त प्रभार लगा सकती हैं।
- (e) उपरोक्त में से कोई नहीं।

43. हाल ही के महीनों में रेल दुर्घटनाओं की बाढ़-सी आई हुई है, जिसमें बड़ी संख्या में यात्रियों की मौतें हुई हैं तथा बहुतों को चोटें आई हैं। इससे यात्रियों को सुरक्षा प्रदान करने की रेलवे की क्षमता पर गम्भीर सन्देह उत्पन्न हो गए हैं।

(IBPS PO 2011)

उपरोक्त कथन में व्यक्त विचार को निम्न में से कौन-सा कथन प्रमाणित करता है?

- (a) हाल के वर्षों में भारतीय रेलवे सर्वश्रेष्ठ यात्री सुविधा प्रदान करने के लिए जानी जाने लगी है।
- (b) लम्बी दूरी की यात्रा करने के लिए यात्रियों के पास रेल के अतिरिक्त और कोई विकल्प नहीं है।
- (c) हाल के समय में कई स्थानों पर टूट-फूट के कारण रेल पटरियों पर दबाव पड़ा है।
- (d) ऐसी आपदाओं की स्थिति में स्थानीय निवासी सदा यात्रियों को सबसे पहले सहायता प्रदान करते हैं।
- (e) उपरोक्त में से कोई नहीं।

44. कई प्रमुख अखबारों में यह रिपोर्ट की गई है कि चालू वर्ष का मानसून अपेक्षित स्तर से कम हो सकता है, क्योंकि देश के कई भागों में अभी भी पर्याप्त वर्षा नहीं हो रही है।  
(IBPS PO 2011)
- उपरोक्त स्थिति का सम्भावित परिणाम निम्न में से कौन-सा हो सकता है?
- (a) कम वर्षा से प्रभावित क्षेत्रों के लोग शहरी क्षेत्रों को विस्थापित हो सकते हैं  
(b) इन क्षेत्रों में प्रभावित सभी किसानों के लिए सरकार अनुग्रह राशि की घोषणा कर सकती है  
(c) सरकार इन क्षेत्रों को सूखाग्रस्त क्षेत्र घोषित कर सकती है  
(d) लोग सरकार पर दोष लगा सकते हैं और खेती के लिए पर्याप्त पानी न मिलने पर विरोध कर सकते हैं  
(e) उपरोक्त में से कोई नहीं
45. हाल के वर्षों में यह रिपोर्ट की गई है कि देश में इंजीनियरिंग कॉलेजों में प्रवेश सत्र की समाप्ति पर बड़ी संख्या में सीटें खाली रह जाती हैं।  
उपरोक्त प्रभाव का सम्भावित कारण निम्न में से कौन-सा होगा?
- (a) हाल के वर्षों में आर्थिक मन्दी के कारण इंजीनियरिंग ग्रेजुएटों को नौकरी पर रखने में बहुत कमी आई है  
(b) छात्रों ने हमेशा इंजीनियरिंग को पूरा करने के लिए चार वर्षों के बजाय तीन वर्षों के समय को प्राथमिकता दी है  
(c) सरकार ने हाल ही में सभी इंजीनियरिंग ग्रेजुएटों को योग्यता प्राप्ति के बाद अपने खर्च पर प्रोफेशनल प्रशिक्षण देने का निर्णय लिया है।  
(d) इंजीनियरिंग छात्रों में सफलता की दर हमेशा से बहुत खराब रही है।  
(e) उपरोक्त में से कोई नहीं
46. स्थानीय कॉलेज में प्रबन्धन के पोस्ट ग्रेजुएट कोर्स की अन्तिम परीक्षा देने वाले अधिकांश छात्रों को प्रथम श्रेणी मिली है, जो राज्य के दूसरे प्रबन्धन कॉलेजों के छात्रों के प्रदर्शन की तुलना में ऊँचा प्रदर्शन है।  
निम्न में से कौन-सा यह निर्दिष्ट कर सकता है कि परिणाम सामान्य प्रवृत्ति के अनुरूप नहीं है?
- (a) स्थानीय कॉलेज के छात्र गुणवत्ता की दृष्टि से दूसरे कॉलेजों की तुलना में बेहतर हैं  
(b) राज्य के अन्य प्रबन्धन कॉलेजों के अधिकारियों का अपने छात्रों के मूल्यांकन का स्तर अधिक कड़ा है  
(c) पिछली सभी परीक्षाओं में राज्य के अन्य प्रबन्धन कॉलेजों के छात्रों का प्रदर्शन स्थानीय कॉलेज के छात्रों से बेहतर रहा है  
(d) स्थानीय प्रबन्धन कॉलेज ने हाल में अपने कई नियमित संकाय सदस्यों की छटनी कर दी  
(e) उपरोक्त में से कोई नहीं
47. प्रतिवर्ष तकनीकी योग्यता प्राप्त युवा भारतीय बड़ी संख्या में कॉलेजों से पास होकर निकल रहे हैं, लेकिन उनके लिए लाभकारी रोजगार पाने के पर्याप्त अवसर नहीं हैं।  
उपरोक्त प्रभाव का सम्भावित कारण निम्न में से कौन-सा होगा?  
(IBPS PO 2011)
- (a) तकनीकी योग्यता प्राप्त व्यक्ति BA/B.Sc./B.Com. आदि जैसी मानक डिग्रियाँ प्राप्त व्यक्तियों से कहीं अधिक श्रेष्ठ हैं  
(b) सरकार ने तकनीकी कॉलेज बनाने का प्राधिकार देते समय तकनीकी योग्यता प्राप्त व्यक्तियों की नौकरी के लिए प्रभावी परिप्रेक्ष्य सम्बन्धी योजना नहीं बनाई है  
(c) तकनीकी योग्यता प्राप्त ग्रेजुएटों की योग्यता के स्तर और उद्योग की आवश्यकता के बीच भारी अन्तर है  
(d) तकनीकी योग्यता प्राप्त अधिकांश व्यक्ति अच्छे अवसरों के लिए भारत से विकसित देशों को जा रहे हैं  
(e) उपरोक्त में से कोई नहीं
48. पिछले छः महीनों में चौपहिया वाहनों की बिक्री में पिछले वर्ष इसी अवधि में बेचे गए चौपहिया वाहनों की संख्या की तुलना में बहुत कमी आई है।  
(IBPS PO 2011)

- उपरोक्त परिघटना का सम्भावित कारण निम्न में से कौन-सा हो सकता है?
- I. सरकार ने इस वर्ष के आरम्भ में चौपहिया वाहनों पर अधिक उत्पाद शुल्क लगा दिया है।  
II. पिछले आठ माह में पेट्रोल की कीमतों में बहुत वृद्धि हुई है।  
III. पिछले सात माह से आवास और कार ऋणों पर ब्याज की दर बढ़ती जा रही है।
- (a) कथन I, II और III  
(b) कथन I और III  
(c) कथन II और III  
(d) केवल कथन II  
(e) केवल कथन I
49. पिछले दशक में भारत में महिलाओं के कम होते लिंग अनुपात का रुझान चेतावनी देने वाला है और यदि महिला भ्रूण हत्या को रोकने के पर्याप्त उपाय नहीं किए गए, तो स्थिति नियन्त्रण से बाहर हो सकती है।  
इस प्रवृत्ति को उलटने का प्रभावी उपाय निम्न में से कौन-सा हो सकता है?  
(IBPS PO 2011)
- I. सरकार को सभी स्वास्थ्य सेवा केन्द्रों पर सम्भावित माताओं के लिए स्कैनरों/सोनोग्राफी के प्रयोग पर तत्काल पूर्ण प्रतिबन्ध लगा देना चाहिए।  
II. सरकार को उन दम्पतियों के लिए महत्त्वपूर्ण प्रोत्साहन योजना की घोषणा करनी चाहिए, जिनकी कम-से-कम एक पुत्री है।  
III. सरकार को महिला भ्रूण हत्या के खिलाफ जागृति उत्पन्न करने के लिए राष्ट्रव्यापी अभियान चलाना चाहिए।
- (a) केवल कथन I  
(b) कथन I और II  
(c) कथन II और III  
(d) कथन I, II और III  
(e) इनमें से कोई नहीं
50. परिणाम निजी अस्पतालों को विनियमित करने के एक उपाय के रूप में, राज्य स्वास्थ्य विभाग यह सुनिश्चित करने के लिए नियम बना रहा है कि ऐसे सारे अस्पताल इसके पास पंजीकृत हों।  
उपरोक्त परिणाम का सम्भावित कारण निम्नलिखित में से कौन-सा हो सकता है?  
(IBPS PO 2013)
- (a) विभाग ने यह जाना कि सरकारी अस्पतालों की तुलना में निजी अस्पताल इलाज के लिए बहुत कम प्रभार लेते हैं  
(b) सरकार द्वारा चलाए जाने वाले अस्पताल निजी अस्पतालों जैसे मानक कायम नहीं रखते  
(c) विभाग ने यह जाना कि कई अस्पताल संरचना सम्बन्धी कमी बताकर बीमारों को खारिज कर रहे थे  
(d) डॉक्टरों, नर्सों और बिस्तरों की संख्या के अतिरिक्त इसका भी पंजीकरण और ब्यौरा दर्ज किया जाएगा कि अस्पताल अपनी संरचना के आधार पर किस प्रकार की कार्यविधि अपना सकता है  
(e) विभाग में पंजीकरण न कराने वाले निजी अस्पतालों को पंजीकरण के लिए बाध्य किया जाएगा और उन्हें भारी जुर्माना अदा करना होगा
51. कथन कॉलेज को अन्ततः मान्यता मिल गई है और उसे मानित विश्वविद्यालय का दर्जा मिल गया है।  
उपरोक्त कथन का सम्भावित परिणाम निम्नलिखित में से कौन-सा हो सकता है?  
(IBPS PO 2013)
- (a) कॉलेज का प्राचार्य सेवानिवृत्त अधिकारी होगा  
(b) इस कॉलेज में अगले शैक्षणिक वर्ष में प्रवेश पाने की इच्छा करने वाले छात्रों की संख्या में बहुत कमी आएगी  
(c) सरकार से अनुदान न मिलने के बावजूद कॉलेज अपने छात्रों से कम फीस लेगा  
(d) कॉलेज जो पाठ्यक्रम चलाता है, उनमें से बहुत ज्यादा कम कर देगा  
(e) छात्रों के बीच कॉलेज की प्रतिष्ठा में सामान्यतः सुधार हुआ है
52. किसानों की भूमि के अर्जन के बदले सरकार द्वारा उनके लिए मुआवजा, नीति की घोषणा के बाद, किसानों ने इस नीति के लिखित प्रमाण की माँग की।  
लिखित प्रमाण माँगने का कारण सम्भवतः निम्नलिखित में से क्या हो सकता है?  
(IBPS PO 2013)
- (a) पहले की ऐसी नीतियों में किसान अपनी भूमि के लिए अपर्याप्त मुआवजे का विरोध नहीं कर सकते थे  
(b) नीति में आश्वासित मुआवजा बहुत ही कम था

- (c) किसान सरकार को अपनी भूमि अभ्यर्पित नहीं करना चाहते थे  
(d) किसान सरकार को उनकी भूमि से होने वाली आय के कुछ प्रतिशत हिस्से की माँग कर रहे हैं  
(e) किसानों के लिए मुआवजा नीति बनाने के लिए सरकार पर दबाव डालने का एकमात्र विकल्प प्रमाण की माँग करना है।
- 53.** स्थानीय ग्रामीणों में, असंक्रामक रासायनिक विषाक्तकरण सम्बन्धी मामले बढ़ते जा रहे हैं।  
उपरोक्त कथन का कारण सम्भवतः निम्नलिखित में से कौन-सा हो सकता है?  
(a) सरकार ने इस मामले में तुरन्त जाँच के आदेश दिए हैं  
(b) मरीजों का समय पर उपचार नहीं किए जाने पर विषाक्तकरण जानलेवा साबित हो सकता है  
(c) गाँव के आस-पास के बहुत से कारखाने अपने अपशिष्ट (Wastes) का उचित रूप से निपटान नहीं करते हैं  
(d) क्षेत्र का एकमात्र अस्पताल रासायनिक विषाक्तकरण सम्बन्धी रोगों का उपचार करने के लिए लैस नहीं है  
(e) दो वर्ष पूर्व किए गए एक अध्ययन ने रिपोर्ट किया था कि स्वास्थ्य पर दुष्प्रभाव के कारण बहुत-से किसानों ने रासायनिक उर्वरकों का प्रयोग बन्द कर दिया था।
- 54.** शहर में विदेशी खुदरा स्टोर की शृंखला के आने के विरोध में छोटे किराना व्यापारियों ने एक दिन की हड़ताल की है।  
उक्त कथन का प्रभाव निम्नलिखित में से कौन-सा कथन हो सकता है?  
(a) छोटे किराना दुकानदार बड़े भीमकाय खुदरा व्यापारियों को शार्क मछली की तरह समझते हैं, जोकि उपलब्ध बाजार पर शासन करने के लिए प्रयासरत हैं  
(b) दो वर्षों से खुदरा व्यापार में विदेशी निवेश में अत्यधिक वृद्धि हुई है  
(c) ऐसे कई देश हैं, जहाँ भीमकाय, रिटेल, शृंखला ने लघु किराना दुकानों का सफाया कर दिया है
- (d) सरकार लघु खुदरा व्यापारियों के हितों की रक्षा हेतु सभी राजनीतिक कदम उठाने के लिए सहमत है  
(e) हाल ही के एक सर्वेक्षण ने दर्शाया है कि बड़ी संख्या में लोग अपनी दैनिक किराना मर्दों को बड़े खुदरा शृंखला स्टोरों के बदले पास के किराना स्टोरों से खरीदना पसन्द करते हैं
- 55.** हाल के वर्षों से बताया जा रहा है कि देश में इंजीनियरिंग कॉलेजों में प्रवेश सत्र के अन्त तक बड़ी संख्या में सीटें खाली रह जाती हैं।  
निम्न में से कौन-सा उपर्युक्त स्थिति का सम्भवतः कारण हो सकता है।  
(a) हाल के वर्षों में अर्थव्यवस्था में मंदी के कारण इंजीनियरिंग स्नातकों के रोजगार में काफी गिरावट आई है  
(b) विद्यार्थी हमेशा चार वर्षों की इंजीनियरिंग करने की बजाए तीन वर्ष में स्नातक पूरा करने को विशेष प्राथमिकता देते हैं  
(c) हाल ही में, सरकार ने अपने खर्च पर भी इंजीनियरिंग स्नातकों को पोस्ट क्वॉलिफिकेशन व्यावसायिक प्रशिक्षण देने का निर्णय किया है  
(d) इंजीनियरिंग विद्यार्थियों में हमेशा से सफलता की दर बहुत कम रही है  
(e) उपरोक्त में से कोई नहीं
- 56.** शहर में सड़कों की हालत मानसून के पहले दो महीनों के दौरान काफी खराब हो गयी है और अधिकांश सड़कों में बड़े-बड़े गड्ढे हैं।  
निम्न में से कौन-सा उपर्युक्त स्थिति के लिए सम्भावित कारण हो सकता है।  
(a) नगर निगम ने मानसून से पहले उत्तम गुणवत्ता वाली सामग्री के साथ शहर में सड़कों की मरम्मत की थी  
(b) बड़ी संख्या में सड़क पर नियमित रूप से लम्बी दूरी तय करने से लोगों में रीढ़ की हड्डी से सम्बन्धित चोट की समस्या पैदा हो गई है  
(c) बीते समय में नगर निगम सड़क की मरम्मत के लिए ठेकेदार का चयन करने में सावधान रहे हैं  
(d) लोग मानसून के महीने के दौरान हमेशा सड़कों पर गड्ढों की शिकायत करते हैं  
(e) उपरोक्त में से कोई नहीं

## उत्तर सहित व्याख्या

- 1.** (d) ग्रामवासियों द्वारा आने वाले एसेम्बली चुनावों का बहिष्कार करने का निर्णय लिया जाना एक अलग बात है तथा राज्य सरकार द्वारा हाल ही में निर्वाचक नामावली संशोधित किया जाना अलग बात है। अतः कथन I तथा II दोनों ही स्वतन्त्र कारणों के प्रभाव हैं।
- 2.** (a) थोक बाजार में भरपूर मात्रा में नया स्टॉक आ गया है, जिसके कारण हाल ही में सरकार ने अनाज की खरीद कीमत बढ़ा दी है। अतः कथन I कारण तथा कथन II उसका प्रभाव है।
- 3.** (a) जब से स्कूल प्राधिकरण ने कक्षा X के विद्यार्थियों को रविवारों को आयोजित होने वाले विशेष वर्ग में उपस्थित रहने के लिए कहा है तब से कक्षा X के विद्यार्थियों के माता-पिता ने अपने प्रतिपाल्यों से रविवार को आयोजित प्राइवेट ट्यूशनस छुड़वा दिए हैं। अतः कथन I कारण तथा कथन II उसका प्रभाव है।
- 4.** (c) हाल ही में पुलिस प्राधिकरण ने गृहभेदकों की एक टोली को पकड़ लिया तथा उस इलाके के नागरिक समूह ने उस क्षेत्र में रात्रि पहरा आरम्भ कर दिया है इन दोनों ही कथनों का आपस में कोई सम्बन्ध नहीं है। अतः कथन I तथा II दोनों स्वतन्त्र कारणों के प्रभाव हैं।
- 5.** (b) चूँकि आयकर रिटर्न दाखिल करने के लिए पैनकार्ड के साथ आधार अनिवार्य हो गया है इसका मूल कारण यह हो सकता है कि पैन, डुप्लीसिटी और धोखाधड़ी के लिए अधिक से अधिक संवेदनशील हो गया है। अतः कथन II कारण है और कथन I इसका प्रभाव है।
- 6.** (d) सरकार ने प्राइवेट विश्वविद्यालयों को आवश्यक अनुमोदनों की प्राप्ति के बाद अपने स्वयं के पाठ्यक्रम चलाने की छूट दे दी है तथा सरकार द्वारा चलाए जा रहे विश्वविद्यालय के विभिन्न पाठ्यक्रमों में प्रवेश लेने वाले विद्यार्थियों की संख्या में बढ़ोत्तरी हो रही है। ये दोनों ही कथन स्वतन्त्र कारणों के प्रभाव हैं।
- 7.** (c) पिछले कुछ वर्षों में LPG की माँग में लगातार वृद्धि हो रही है। सरकार ने सरकारी खर्च को नियन्त्रित करने के लिए LPG पर सब्सिडी को घटाने का फैसला किया है। दोनों ही कथनों का एक-दूसरे से कोई सम्बन्ध नहीं है। अतः कथन I और II दोनों ही स्वतन्त्र कारणों के प्रभाव हैं।
- 8.** (b) राज्य में ट्रस्ट अस्पतालों को नाममात्र कीमत पर जमीन आवंटित की गई थी और उन्हें कर में रियायतें भी दी गई थीं, जिसके कारण राज्य प्रशासन ने ट्रस्ट अस्पतालों से उन गरीब मरीजों की सूची माँगी है, जिनका पिछले कुछ वर्षों में बिना कोई प्रभार लिए इलाज किया गया है। अतः कथन II कारण है तथा कथन I उसका प्रभाव है।
- 9.** (e) विश्वविद्यालय ने डिग्री कॉलेजों को दी जाने वाली अपनी वित्तीय सहायता में बहुत अधिक कमी की है। दूसरी ओर छात्र समुदाय ने डिग्री कॉलेजों द्वारा हाल ही में बढ़ाई गई फीस का कड़ा विरोध किया है। अतः कथन I और II दोनों ही कथन I और II किसी सामान्य कारण के प्रभाव हैं।
- 10.** (b) अतीत में सरकार को काफी धन का नुकसान हुआ है क्योंकि बहुत से बिक्री लेन-देन के दस्तावेज कभी तैयार नहीं होते थे क्योंकि हर स्तर पर कर अलग से लगता था। इस कारण सरकार ने मूल्य योजित कर शुरू किया है, जिसमें सभी बिक्री लेन-देन के दस्तावेज बनाना आवश्यक हो जाता है। अतः कथन II कारण तथा कथन I उसका प्रभाव है।

11. (d) इस वर्ष मुद्रा स्फीति की दर में पिछले कुछ वर्ष की तुलना में बहुत अधिक वृद्धि हुई है तथा बैंकों द्वारा खुदरा क्षेत्र में लगाई जाने वाली ब्याज दरें पिछले वर्ष से कम हुई हैं। ये दोनों ही कथन स्वतन्त्र कारणों के परिणाम हैं।
12. (b) पिछले कुछ वर्षों से मध्यवर्गीय समाज का जीवन-स्तर लगातार बढ़ रहा है। इसका कारण यह है कि भारतीय अर्थव्यवस्था में उल्लेखनीय वृद्धि दिख रही है। अतः कहा जा सकता है कि कथन II कारण है और कथन I इसका प्रभाव है।
13. (d) एयरपोर्ट प्राधिकरण के स्टाफ ने निजीकरण के विरोध में जो हड़ताल की थी, वह समाप्त कर दी है। एयरपोर्ट प्राधिकरण का स्टाफ अपनी नौकरी पर खतरे का आभास पाकर हड़ताल पर चला गया। दोनों कथनों का आपस में कोई सम्बन्ध नहीं है। दोनों ही कथन I और II स्वतन्त्र कारणों के प्रभाव हैं।
14. (b) आज के समय में समाज के सभी वर्ग, योग और व्यायाम के महत्त्व को समझने लगे हैं, जिसके कारण अघेड़ वर्ग के लोगों में स्वास्थ्य के प्रति जागरूकता बढ़ रही है। अतः कथन II कारण है और कथन I इसका प्रभाव है।
15. (a) आज का जीवन बहुत तेज तथा अपेक्षाओं से भरा हुआ है, जिसके कारण कई बार तनावपूर्ण स्थितियाँ पैदा हो जाती हैं यही कारण है कि किशोरों में आत्महत्या की प्रवृत्ति भी बढ़ती जा रही है।
16. (d) भारत के ग्रामीण और अर्द्ध-शहरी इलाके काफी समय से लोड शेडिंग झेल रहे हैं। दूसरे कथन में बिजली संकट दूर करने की बात कही गई है। अतः दोनों कथनों का आपस में कोई सम्बन्ध नहीं है, जिसके कारण कहा जा सकता है कि दोनों ही कथन I और II स्वतन्त्र कारणों के प्रभाव हैं।
17. (b) कक्षाओं में सेलफोन रिंगटोनों से होने वाली बाधा के विषय में शिकायत करते हुए एक संयुक्त याचिका पर कॉलेजों के अधिकांश शिक्षकों ने हस्ताक्षर किए हैं। जिसके कारण विश्वविद्यालय प्राधिकरण ने अपने क्षेत्राधिकार के सभी कॉलेजों को कॉलेज परिसरों में सभी फोनों के उपयोग पर पाबन्दी लगा देने के निर्देश दिए हैं। अतः कथन II कारण तथा कथन I उसका प्रभाव है।
18. (b) हाल ही में शहर में सर्वत्र बहुत-से शॉपिंग मॉल खोले गए हैं, लेकिन इस इलाके में रहने वाले अधिकांश लोगों ने इस इलाके में शॉपिंग मॉल के निर्माण की अनुमति देने के नगरपालिका प्राधिकरण के निर्णय का विरोध करने का निर्णय लिया है। अतः कथन II कारण तथा कथन I उसका प्रभाव है।
19. (d) मौसम विभाग की भविष्यवाणी तथा सरकार द्वारा अनुमानित GDP की घोषणा दोनों ही अलग-अलग बातें हैं तथा एक-दूसरे से किसी भी प्रकार का सम्बन्ध नहीं रखती हैं। अतः कथन I और II दोनों ही स्वतन्त्र कारणों के प्रभाव हैं।
20. (e) निवेशों और लाभ उपचयों के लिए सरकार ने अल्प बचतों के लिए कर लाभ देने के निर्णय लिए हैं, लेकिन यह भी सत्य है कि अधिकतम

कर लाभ पाने के लिए लोग इक्विटी बाजार की तुलना में अल्प बचतों में अधिक निवेश करते आए हैं। अतः दोनों ही कथन I और II किसी सामान्य कारण के प्रभाव हैं।

21. (b) वर्तमान नौकरी बाजार में कम्प्यूटर शिक्षित श्रम शक्ति को प्राथमिकता मिलती है, जिसके कारण कई स्कूलों में सभी कक्षाओं के लिए कम्प्यूटर शिक्षा को अनिवार्य कर दिया गया है। अतः कथन II कारण और कथन I उसका प्रभाव है।
22. (e) राज्य के सांध्य कॉलेजों में शिक्षा के स्तर में गिरावट आना तथा राज्य की स्कूली शिक्षा के स्तर में तेजी से गिरावट आना दोनों ही अलग-अलग बातें हैं। अतः कथन I और II दोनों ही किसी सामान्य कारण के प्रभाव हैं।
23. (e) सभी घरेलू एयरलाइनों द्वारा सभी सेक्टरों में तत्काल प्रभाव से किराए बढ़ा देना तथा रेलवे द्वारा अपनी सभी श्रेणियों के किराए तत्काल प्रभाव से बढ़ा देना दोनों ही अलग-अलग बातें हैं इसलिये दोनों ही कथन I और II किसी सामान्य कारण के प्रभाव हैं।
24. (a) चूँकि कम्पनी अगले दो वर्षों में 10000 श्रमिकों को काम पर रखने की योजना बना रही है इसका तात्पर्य यह है कि यह कम्पनी प्रतिभावों का निर्माण करने में सार्थक भूमिका निभाएगी। इस प्रकार हम कह सकते हैं कि कथन I कारण है और कथन II इसका प्रभाव है।
25. (a) इलाके में हाल में आई बाढ़ से मिट्टी के पोषक तत्वों में परिवर्तन आ गया है, जिसके कारण इलाके के किसानों ने गेहूँ के अतिरिक्त धान की खेती करना भी आरम्भ कर दिया है। अतः कथन I कारण तथा कथन II उसका प्रभाव है।
26. (d) सरकार ने उपनगरीय इलाके को शहर से जोड़ने के लिए नदी पर वाहनों के लिए एक पुल बनाने का निर्णय लिया है ताकि मुख्य सड़क पर यातायात कम हो सके। यह एक अलग बात है तथा घटिया क्वालिटी की सामग्री लगाकर पुल बनाने और कई जानों को खतरे में डालने के लिए जिम्मेदार बिल्डर के खिलाफ बड़ी कार्यवाही करने का निर्णय सरकार ने लिया है। यह भी एक अलग बात है। अतः कथन I और II दोनों स्वतन्त्र कारणों के परिणाम हैं।
27. (b) रिटेल चेन स्थानीय किराना स्टोरों की तुलना में 25% से अधिक की छूट देते हैं, जिसके कारण बहुत से लोग स्थानीय किराना स्टोरों के अतिरिक्त बड़े रिटेल चेनों में खरीदारी करना पसन्द करते हैं। अतः कथन II कारण तथा कथन I उसका प्रभाव है।
28. (a) कुछ देशों में उद्योगों और वाहनों द्वारा प्रतिदिन दो बिलियन पाउण्ड से अधिक कैमिकल हवा में छोड़ा जाता है, जिसके कारण अधिकतम उत्सर्जन सीमाओं को लौंघने वाले देशों को अन्तर्राष्ट्रीय प्रदूषण नियन्त्रण संस्था द्वारा दण्डित किए जाने का प्रावधान है। अतः कथन I कारण तथा कथन II उसका प्रभाव है।

29. (d) शहर में दमा के मामले पिछले वर्ष से लगातार बढ़ रहे हैं तथा शहर में विशेष रूप से पाए जाने वाले जीव-जन्तु जैसे- गौरेया, गिलहरी, कबूतर की संख्या पिछले वर्ष से लगातार घट रही है। दोनों कथनों का आपस में कोई सम्बन्ध नहीं है। अतः दोनों ही कथन I और II स्वतन्त्र कारणों के परिणाम हैं।
30. (b) सब्सिडी के रूप में सरकारी सहायता की कमी के कारण लाखों किसानों ने खेती-बाड़ी करना छोड़ दिया है, जिसके कारण खाद्यान्न की कमी होने से, भारत में खाद्यान्न की कीमतों में बहुत अधिक वृद्धि हुई है। अतः कथन II कारण तथा कथन I उसका प्रभाव है।
31. (d) विश्वविद्यालय ने पाठ्यक्रम X की अन्तिम परीक्षाओं को एक माह तक स्थगित करने का निर्णय किया है। यह भी ज्ञात है कि पिछले वर्ष पाठ्यक्रम X की अन्तिम परीक्षा को 60 छात्रों में से लगभग 25 छात्र पास नहीं कर पाए। दोनों ही कथन अलग-अलग हैं तथा स्वतन्त्र कारणों के परिणाम हैं।
32. (d) पिछले 48 घण्टों में शहर में अविराम वर्षा होने के कारण पिछले 24 घण्टों से शहर की यातायात व्यवस्था पूर्णरूप से ठप हो गई है तथा शहर के बहुत से निचले इलाके पानी में डूब गए हैं। इसके अतिरिक्त झोपड़-पट्टियों में रहने वाले बहुत से लोगों को म्यूनिसिपल स्कूलों में शिफ्ट किया गया है। अतः तीनों ही कथन दिए गए कारण का सम्भावित प्रभाव हैं।
33. (c) नगर के अधिकांश हिस्सों के बहुत से निवासी अपने वाहनों को अपनी बिल्डिंग के बाहर सड़क पर खड़ा करते हैं, जिसके कारण पुलिस प्राधिकरण ने सड़क पर खड़े किए गए सभी वाहनों को उठा ले जाने का निर्णय लिया है तथा इसलिए स्थानीय नगर निकाय ने सड़क पर खड़े किए सभी वाहनों पर पार्किंग शुल्क लगाने का निर्णय लिया है। अतः कथन I और II दिए गए कारण का सम्भावित प्रभाव हो सकता है।
34. (b) एक फ्लैट मालिक ने मरम्मत का बड़ा काम करवाया और इस प्रक्रिया में एक मुख्य कॉलम क्षतिग्रस्त हो गया, जिसके कारण एक रिहायशी इलाके में एक बिल्डिंग कॉम्प्लेक्स के दो विंग दह गए। अतः केवल कथन II दिए गए परिणाम का सम्भावित कारण हो सकता है।
35. (e) दिए गए सभी सम्भावित कारणों से यह परिणाम नहीं निकलता है कि कुछ हफ्तों से आवश्यक वस्तुओं की कीमतें लगातार बढ़ रही हैं। अतः दिए गए परिणाम का सम्भावित कारण प्रश्न में नहीं दिया गया है।
36. (d) विश्वविद्यालय के विशेष दल ने अन्तिम परीक्षाओं में अनुचित साधनों का प्रयोग करते हुए कई छात्र पकड़े, जिसके कारण सम्भव है कि पकड़े गए सभी छात्रों पर एक वर्ष के लिए परीक्षा में बैठने से रोक लगेगी या यह भी सम्भव है कि विश्वविद्यालय द्वारा कॉलेज को कम-से-कम एक वर्ष के लिए परीक्षा लेने के लिए वर्जित सूची में डाल दिया जाए। अतः दिए गए कथन का परिणाम कथन II और III हो सकते हैं।

37. (c) पिछली रात स्थानीय स्कूल की बाउण्डरी वाल का अधिकांश भाग ढह गया, जिसके कारण जब तक बाउण्डरी वाल न बन जाए, स्कूल प्रबन्धन अस्थायी बाढ़ बना देगा लेकिन यह सम्भव नहीं है कि स्थानीय स्कूल अधिकारी स्कूल को बन्द कर देंगे या स्कूल प्रबन्धन पर दण्ड लगेगा। अतः दिए गए कथन का केवल III ही सम्भावित परिणाम है।
38. (d) नगर प्राधिकरण द्वारा सप्लाई किए जाने वाले खराब क्वालिटी के पेय जल का उपयोग करने के बाद इलाके के कई लोगों को गैस्ट्रो-इन्टेस्टाइनल रोगों से पीड़ित होने के कारण उनकी समस्या का निदान किया गया। इससे प्रमाणित होता है कि गैस्ट्रो-इन्टेस्टाइनल रोग पानी से होने वाले रोग हैं।
39. (d) खाद्यान्न और अन्य आवश्यक वस्तुओं की कीमतों में लगातार दूसरे हफ्ते में कमी आने से सरकार ने आवश्यक वस्तुओं और खाद्यान्न पर अपने कर बढ़ा सकती है साथ ही उपभोक्ता मूल्य सूचकांक में बहुत कमी आएगी एवं लोग आवश्यक वस्तुओं व खाद्यान्न की खरीद मात्रा को बहुत बढ़ा देंगे। अतः तीनों ही कथन I, II और III दिए गए तथ्य का सम्भावित परिणाम हैं।
40. (d) राज्य की सभी प्रमुख नदियाँ पिछले कुछ हफ्तों से खतरे के निशान से बहुत ऊपर बह रही हैं, जिसके कारण नदी के तटों के नजदीक बसों बहुत-से गाँव डूब गए, जिससे निवासियों को भागना पड़ा। साथ-ही-साथ सरकार ने सारे राज्य को भारी बाढ़ की चेतावनी दे दी है तथा नदी तटों के निकट रहने वाले सभी प्रभावित ग्रामवासियों को वैकल्पिक आश्रय देने का निर्णय लिया है। अतः सभी कथन I, II और III दिए गए कारण के सम्भावित कारण हैं।
41. (c) पिछले वर्ष अधिकांश लाभकारी प्रस्ताव, अन्य विशेषज्ञता वाले छात्रों की तुलना में वित्त विशेषज्ञता वाले छात्रों को मिले जिस कारण इस वर्ष प्रबन्धन संस्थान के अन्तिम वर्ष के अधिकांश छात्रों ने वित्त विशेषज्ञता का चुनाव किया है। अतः विकल्प (c) का कथन दिए गए परिणाम का सम्भावित कारण हो सकता है।
42. (b) सरकार ने पीक समय की फ्लाइटों के लिए अपने कर में वृद्धि कर दी है क्योंकि सभी एयरलाइनों को प्रातः 6 बजे से प्रातः 10 बजे के बीच उतरने वाली उड़ानों के लिए पीक समय कंजेशन प्रभार लिया गया है। अतः विकल्प (b) का कथन दिए गए परिणाम का सम्भावित कारण हो सकता है।
43. (e) दिए गए विकल्पों में से कोई भी विकल्प दिए गए कथन में व्यक्त विचार को प्रमाणित नहीं करता है।
44. (c) अखबारों की रिपोर्ट से स्पष्ट है कि चालू वर्ष का मानसून अपेक्षित स्तर से कम हो सकता है क्योंकि देश के कई भागों में अभी भी पर्याप्त वर्षा नहीं हो रही है, जिसके कारण सरकार इन क्षेत्रों को सूखाग्रस्त क्षेत्र घोषित कर सकती है।
45. (a) हाल के वर्षों में आर्थिक मन्दी के कारण इंजीनियरिंग ग्रेजुएटों को नौकरी पर रखने में बहुत कमी आई है क्योंकि यह रिपोर्ट की गई है कि देश में इंजीनियरिंग कॉलेजों में प्रवेश सबकी समाप्ति पर बड़ी संख्या में सीटें खाली रह जाती हैं।
46. (c) पिछली सभी परीक्षाओं में राज्य के अन्य प्रबन्धन कॉलेजों के छात्रों का प्रदर्शन स्थानीय कॉलेज के छात्रों से बहुत अच्छा रहा है, जो यह निर्दिष्ट करता है कि परिणाम सामान्य प्रवृत्ति के अनुरूप नहीं है।
47. (d) प्रतिवर्ष तकनीकी योग्यता प्राप्त युवा भारतीय बड़ी संख्या में कॉलेजों से पास होकर निकल रहे हैं, लेकिन उनके लिए लाभकारी रोजगार पाने के पर्याप्त अवसर नहीं हैं इसलिए तकनीकी योग्यता प्राप्त अधिकांश व्यक्ति अच्छे अवसरों के लिए भारत से विकसित देशों को जा रहे हैं।
48. (a) सरकार ने इस वर्ष के आरम्भ में चौपहिया वाहनों पर अधिक उत्पाद शुल्क लगा दिया है। पिछले आठ माह में पेट्रोल की कीमतों में बहुत वृद्धि हुई है तथा पिछले सात माह से आवास और कार ऋणों पर ब्याज की दर बढ़ती जा रही है, जिसके कारण पिछले छः महीनों में चौपहिया वाहनों की बिक्री में पिछले वर्ष इसी अवधि में बेचे गए चौपहिया वाहनों की संख्या की तुलना में बहुत कमी आई है। अतः दी गई घटना का सम्भावित कारण तीनों कथन I, II और III हो सकते हैं।
49. (c) भारत में कम होते लिंग अनुपात के लिए सरकार को उन दम्पतियों के लिए महत्वपूर्ण प्रोत्साहन योजना की घोषणा करनी चाहिए, जिनकी कम-से-कम एक पुत्री है। इसके अतिरिक्त सरकार को महिला भ्रूण हत्या के खिलाफ जागृति उत्पन्न करने के लिए राष्ट्रव्यापी अभियान चलाना चाहिए। अतः कथन II व III प्रभावी उपाय हैं।
50. (c) दिए गए परिणाम का सम्भावित कारण यह हो सकता है कि विभाग ने यह जाना कि कई अस्पताल संरचना सम्बन्धी कमी बताकर बीमारों को खारिज कर रहे थे।
51. (e) छात्रों के बीच कॉलेज की प्रतिष्ठा में सुधार हुआ है, जिसके कारण कॉलेज को मान्यता मिल गई है तथा उसे मानित विश्वविद्यालय का दर्जा भी प्राप्त हो गया है।
52. (a) किसानों की भूमि अर्जन के बदले सरकार द्वारा उनके लिए मुआवजे का लिखित प्रमाण माँगने का कारण यह है कि पहले की ऐसी नीतियों में किसान अपनी भूमि के लिए अपर्याप्त मुआवजे का विरोध नहीं कर सकते थे।
53. (c) स्थानीय ग्रामीणों में, असंक्रामक रासायनिक विषाक्तिकरण सम्बन्धी मामले बढ़ते जा रहे हैं क्योंकि गाँव के आस-पास के बहुत-से कारखाने अपने अपशिष्ट का उचित रूप से निपटान नहीं करते हैं।
54. (a) शहर में विदेशी खुदरा स्टोर की शृंखला के आने के विरोध में छोटे किराना व्यापारियों ने एक दिन की हड़ताल की क्योंकि छोटे किराना दुकानदार बड़े भीमकाय खुदरा व्यापारियों को शार्क मछली की तरह समझते हैं जोकि उपलब्ध बाजार पर शासन करने के लिए प्रयासरत हैं।
55. (a) चूँकि हाल के वर्षों में अर्थव्यवस्था में मंदी के कारण इंजीनियरिंग स्नातकों के रोजगार में काफी गिरावट आई है इसलिए देश में इंजीनियरिंग कॉलेजों में प्रवेश सत्र के अन्त तक बड़ी संख्या में सीटें खाली रह जाती हैं।
56. (b) शहर में सड़कों की हालत मानसून के पहले दो महीनों के दौरान काफी खराब हो गयी है और अधिकांश सड़कों में बड़े-बड़े गड्ढे हैं। इसी वजह से बड़ी संख्या में सड़क पर नियमित रूप से लम्बी दूरी तय करने से लोगों में रीढ़ की हड्डी से सम्बन्धित चोट की समस्या पैदा हो गई है।



# 08

## परिच्छेद पर आधारित निष्कर्ष (Conclusions Based on Passage)

यदि किसी दिए गए परिच्छेद के आधार पर 'अनुमान' लगाकर प्रश्न का उत्तर ज्ञात किया जाता है, तो इस प्रकार ज्ञात किए गए उत्तर को निष्कर्ष कहा जाता है। इसी प्रक्रिया को ही परिच्छेद पर आधारित निष्कर्ष ज्ञात करना कहते हैं। यहाँ पर अनुमान से हमारा तात्पर्य 'अपनी इन्द्रियों के द्वारा प्रत्यक्ष के आधार पर अप्रत्यक्ष के ज्ञान की प्राप्ति है' तथा अनुमान के आधार पर जो तथ्य (Fact) स्थापित किए जाते हैं, उन्हें निष्कर्ष या परिणाम कहा जाता है।

इस अध्याय के अन्तर्गत दिए गए परिच्छेद सामाजिक, राजनैतिक, भौगोलिक तथा वैज्ञानिक तथ्यों पर आधारित होते हैं। दिया गया परिच्छेद किसी सूचना, नीति, किसी आर्थिक विषय या किन्हीं अन्य विषयों से सम्बन्धित हो सकता है। इसके ठीक नीचे साधारणतः पाँच अनुमान दिए गए होते हैं। आपको यह ज्ञात करना होता है कि सत्यता और असत्यता की कसौटी पर दिए गए परिच्छेद के सन्दर्भ में दिए गए अनुमान कौन-सी श्रेणी के अन्तर्गत आएँगे?

सामान्यतः सत्यता और असत्यता के आधार पर हम अनुमान को निम्नलिखित पाँच भागों में बाँट सकते हैं

### 1. निश्चित रूप से सत्य

ऐसा अनुमान जिसमें दिए गए परिच्छेद (Passage) से पूर्ण या आंशिक वास्तविकता का प्रत्यक्ष या अप्रत्यक्ष सीधा परिणाम प्राप्त होता हो, वह निश्चित रूप से सत्य के अन्तर्गत आता है।

- यदि अनुमान दिए गए परिच्छेद में दिए गए कुछ तथ्यों का प्रत्यक्ष या अप्रत्यक्ष परिणाम व्यक्त करता हो, तो ऐसा अनुमान निश्चित रूप से सत्य होता है।
- यदि अनुमान किसी ऐसी कार्यवाही का परिणाम हो, जोकि हमेशा किसी विशेष उद्देश्य की प्राप्ति के लिए की गई हो, तो ऐसा अनुमान निश्चित रूप से सत्य होता है।
- यदि अनुमान किसी कार्यवाही का परिणाम हो, जोकि हमेशा विशेष प्रकार का प्रभाव डालता हो, तो ऐसा अनुमान निश्चित रूप से सत्य होता है।
- यदि कोई वस्तु या व्यक्तियों का समूह किसी प्रकार का गुण प्रदर्शित करता हो और कोई अन्य समूह पहले समूह से सभी दशाओं में एकसमान हो, तो यह निश्चित रूप से सत्य होगा कि दूसरा समूह भी वही गुण या लक्षण प्रदर्शित करेगा।

### परिच्छेद 1

सामान्यतः बैंकों के साथ व्यवहार करने में कई दस्तावेजों और अन्य ब्योरों की आवश्यकता पड़ती है, लेकिन यदि आप BPLR से आधार दर प्रणाली में आना चाहें तो ऐसी बात नहीं है। उधारकर्ता को बस यह करना है कि उसे उस शाखा से सम्पर्क करना है, जिससे उसने ऋण लिया है और परिवर्तन

के लिए एक आवेदन देना है। उधारकर्ता को उसमें अपने मौजूदा ऋण ब्योरों का उल्लेख करना चाहिए।

**निष्कर्ष** मौजूदा उधारकर्ता, जो BPLR से आधार दर प्रणाली में परिवर्तन के इच्छुक हैं, सम्बोधित किए जा रहे हैं।

**उत्तर** यह अनुमान निश्चित रूप से सत्य है, क्योंकि परिच्छेद में कहा गया है कि आप BPLR से आधार दर प्रणाली में आना चाहें तो आ सकते हैं।

### 2. सम्भवतः सत्य

ऐसा अनुमान जो परिच्छेद के सन्दर्भ में सत्य प्रतीत होता हो, परन्तु पूर्णरूप से सत्य नहीं माना जा सकता हो, वह सम्भवतः सत्य के अन्तर्गत आता है।

- यदि अनुमान किसी ऐसी कार्यवाही का आंशिक परिणाम हो, जोकि किसी उद्देश्य की प्राप्ति के लिए किया गया हो, परन्तु इसकी पूर्णतः सत्यता में संशय की स्थिति व्याप्त हो, तो ऐसा अनुमान सम्भवतः सत्य होता है।
- यदि अनुमान किसी ऐसी कार्यवाही का परिणाम हो, जोकि सामान्यतः विशेष प्रकार का प्रभाव डालता हो, परन्तु यदि इस आधार पर हम यह मान लें कि इसका प्रभाव फिर ऐसा ही होगा, तो यह सम्भवतः सत्य होगा।
- यदि किसी वस्तु या व्यक्तियों का समूह किसी प्रकार का गुण प्रदर्शित करता है और यदि कोई अन्य समूह पहले समूह से कुछ दशाओं में समान हो, तो यह सम्भवतः सत्य होगा कि दूसरा समूह भी वही गुण प्रदर्शित करेगा।



## परिच्छेद 2

हाल ही में किए गए एक सर्वेक्षण से ज्ञात होता है कि भारत में रक्त कैंसर से होने वाली मृत्यु-दर न्यूनतम है। थाईलैण्ड और म्यांमार (वे देश जहाँ मसालों को लोग चाव से खाते हैं) में भी मृत्यु-दर कम है। उच्च-दर अमेरिका में पाई गई जहाँ मसालों का उपयोग नहीं किया जाता है। अमेरिका का सामान्य खाना है चिकन रोल्स, मक्खन और गौमांस।

**निष्कर्ष** मसाले रक्त कैंसर को रोकते हैं।

**उत्तर** परिच्छेद में कहा गया है कि अमेरिका के लोग मसालों का प्रयोग नहीं करते हैं और वहाँ रक्त कैंसर से होने वाली मृत्यु-दर उच्च है। अतः हो सकता है कि मसाले रक्त कैंसर को रोकते हों, परन्तु यह निश्चित रूप से नहीं कहा जा सकता है।

## 3. निश्चित रूप से असत्य

ऐसा अनुमान जिसमें दिए गए परिच्छेद द्वारा पूर्ण या आंशिक वास्तविकता का ठीक विपरीत परिणाम प्राप्त होता हो, वह निश्चित रूप से असत्य के अन्तर्गत आता है।

- यदि अनुमान दिए गए परिच्छेद में दिए गए तथ्यों के विपरीत भाव को व्यक्त करता हो, तो ऐसा अनुमान निश्चित रूप से असत्य होता है।
- यदि अनुमान किसी ऐसी कार्यवाही का विपरीत परिणाम हो जोकि किसी विशेष महत्वपूर्ण उद्देश्य की प्राप्ति के लिए की गई हो, तो ऐसा अनुमान निश्चित रूप से असत्य होता है।
- यदि अनुमान किसी ऐसी कार्यवाही का परिणाम हो, जो कभी भी विशेष प्रकार का प्रभाव नहीं डालता हो, लेकिन यदि इस आधार पर हम यह मान लें कि इसका प्रभाव होगा, तो यह निश्चित रूप से असत्य होगा।
- यदि कोई वस्तु या व्यक्तियों का समूह किसी प्रकार का गुण प्रदर्शित करता हो और यदि कोई अन्य समूह भी उस समूह के बिल्कुल समरूप हो, परन्तु वह पहले समूह के गुण को प्रदर्शित नहीं करेगा, तो यह निश्चित रूप से असत्य होगा।

## परिच्छेद 3

ये सुधार अर्थव्यवस्था के बड़े क्षेत्र पर प्रभाव डालने के लिए लक्षित हैं। संसाधनों को गतिशील करने व आवण्टित करने में सुधार तथा अधिक सक्षमता द्वारा वित्तीय बढत तथा विकास के लिए आधार अधिक मजबूत हो जाएगा। ये सुधार वित्तीय क्षेत्र तथा अर्थव्यवस्था में उपलब्ध वित्तीय सेवाओं की सक्षमता बढ़ाने की ओर लक्षित हैं। बैंक पूँजी पर्याप्तता तथा अकाउण्टिंग स्टैंडर्ड्स के आने तथा साथ ही वित्तीय संस्थाओं तथा पूँजी बाजार के नियन्त्रण तथा निगरानी में सुधार का लक्ष्य जनता का अधिक विश्वास, सुरक्षा को सुनिश्चित करना तथा वित्तीय संस्थाओं की तर्कसंगतता है, जिससे प्रक्रियाओं में अधिक पारदर्शिता तथा जवाबदेही तथा अर्थव्यवस्था में सभी बड़े हुए संसाधन प्रोत्साहित हों तथा गतिशीलता बढ़े।

**निष्कर्ष** वित्तीय सुधारों का लक्ष्य केवल वित्तीय क्षेत्र में ही है।

**उत्तर** परिच्छेद के अनुसार 'ये सुधार अर्थव्यवस्था के बड़े क्षेत्र पर प्रभाव डालने के लिए (न कि केवल वित्तीय क्षेत्र के लिए) लक्षित हैं। अतः निष्कर्ष निश्चित रूप से असत्य है।

## 4. सम्भवतः असत्य

ऐसा अनुमान जो परिच्छेद के सन्दर्भ में असत्य प्रतीत होता हो, परन्तु पूर्ण असत्य नहीं माना जा सकता हो, वह सम्भवतः असत्य के अन्तर्गत आता है।

- यदि अनुमान किसी ऐसी कार्यवाही का परिणाम हो, जो सामान्यतः विशेष प्रकार का प्रभाव नहीं डालता हो, लेकिन यदि हम यह मान लें कि इसका विशेष प्रभाव होगा, तो यह सम्भवतः असत्य होगा।
- यदि किसी वस्तु या व्यक्तियों का समूह, किसी प्रकार का गुण प्रदर्शित करता है और यदि कोई अन्य समूह पहले समूह से कुछ दशाओं में समान हों, तो यह सम्भवतः असत्य होगा कि दूसरा समूह भी वही गुण प्रदर्शित नहीं करेगा।

## परिच्छेद 4

साहूकारों के युगो-पुराने भय ने भारतीयों में एक स्वाभाविक वित्तीय अनुशासन पैदा कर दिया है, लेकिन पिछले चार वर्षों में हुए अत्यधिक विकास से बहुतांश के मन में सुरक्षा की मिथ्या भावना घर कर गई है और उन पर कर्ज पाश में फँसने का खतरा पैदा हो गया है। बाजारों के फ्लोटिंग दर वाले दौर में प्रवेश करने के बाद उधारकर्ताओं के जोखिम कई गुना बढ़ गए हैं और वित्तीय नवीनता के साथ बनाए गए उत्पादों से उनकी देयताएँ शुरुआती उधारों से बहुत अधिक बढ़ गई हैं। भावी उधारकर्ता शायद अपने पूर्ववर्तियों द्वारा अतीत में की गई गलतियों से कोई सबक ले सकें।

**निष्कर्ष** पहले के उधारदाताओं ने उधारकर्ताओं को वित्तीय सुरक्षा प्रदान की।

**उत्तर** यह अनुमान सम्भवतः असत्य है, क्योंकि परिच्छेद में कहा गया है कि बाजारों के फ्लोटिंग दर वाले दौर में प्रवेश करने के बाद उधारकर्ताओं के जोखिम कई गुना बढ़ गए हैं।

## 5. दिए हुए तथ्य पर्याप्त नहीं

ऐसा निष्कर्ष जिसका दिए गए परिच्छेद के आधार पर सत्यता या असत्यता का अनुमान नहीं लगाया जा सकता हो, वह दिए हुए तथ्य पर्याप्त नहीं अर्थात् आँकड़ा अपर्याप्तता के अन्तर्गत आता है।

## परिच्छेद 5

यद्यपि राज्य में केवल 3.5 लाख टन आम उगाए जाते हैं पर वह प्रीमियम क्वालिटी के हैं और चूँकि अंगूर के बाद आम ही विश्व में दूसरे नम्बर का सबसे अधिक खपत वाला फल बन रहा है, सरकार समुद्री रास्ते से उसका निर्यात करने की कोशिश कर रही है, जोकि सस्ता है। पिछले वर्ष इस सम्बन्ध में जो एक प्रयोग किया गया था वह सफल सिद्ध हुआ।

**निष्कर्ष** राज्य भारी मात्रा में मध्यम क्वालिटी के आम भी उगाता है।

**उत्तर** परिच्छेद में प्रीमियम क्वालिटी की बात की गई है, जोकि केवल 3.5 लाख टन है। राज्य में भारी मात्रा में मध्यम क्वालिटी के आम भी उगते हैं या नहीं उगते हैं, इस बात की परिच्छेद में कोई भी जानकारी नहीं है।

### महत्त्वपूर्ण तथ्य

- निष्कर्ष सीधे तौर पर परिच्छेद या कथन से है या नहीं।
- निष्कर्ष व्यावहारिक परिप्रेक्ष्य में तार्किक होना चाहिए।
- दिए गए निष्कर्ष की मान्यता को पहचानने हेतु, मूल शब्द का प्रयोग हुआ है या नहीं। जो शब्द उसके अर्थ पर प्रभाव डालते हैं या अर्थ को बदल देते हैं, इन शब्दों को मूल शब्द कहते हैं; जैसे— सभी कुछ, कभी नहीं, हमेशा, कभी-कभी।
- प्रश्नों को शीघ्र हल करने के लिए पहले परिच्छेद के नीचे दिए गए अनुमानों को पढ़े फिर परिच्छेद का अध्ययन करें।

## प्रश्नों के प्रकार

सामान्यतः परिच्छेद से सम्बन्धित पूछे जाने वाले प्रश्न दो प्रकार के होते हैं

### प्रकार 1. मूल्यांकन पर आधारित प्रश्न

इस प्रकार के प्रश्नों में परिच्छेद के बाद कुछ प्रश्न/कथन दिए गए होते हैं। अभ्यर्थियों को परिच्छेद के अनुसार यह तय करना होता है कि प्रश्न/कथन सत्य/असत्य/सम्भव/असम्भव है या नहीं।

**निर्देश** (उदाहरण सं. 1-5) नीचे एक परिच्छेद दिया गया है और उसके नीचे उस परिच्छेद में दिए गए तथ्यों के आधार पर निकाले जा सकने वाले कुछ सम्भावित अनुमान दिए गए हैं। आप प्रत्येक अनुमान की परिच्छेद के सन्दर्भ में अलग-अलग परीक्षा कर उसकी सत्यता या असत्यता की मात्रा निश्चित कीजिए।  
(NIFT PG 2013)

#### उत्तर दीजिए

- यदि अनुमान 'निश्चित रूप से सत्य है' अर्थात् वह दिए गए तथ्यों का उचित रूप से अनुसरण करता है
- यदि अनुमान 'सम्भवतः सत्य है' अर्थात् दिए गए तथ्यों के सन्दर्भ में निश्चित रूप से सत्य नहीं है
- यदि 'दिए हुए तथ्य पर्याप्त नहीं हैं' अर्थात् दिए हुए तथ्यों से अनुमान सत्य है अथवा असत्य, यह आप नहीं कह सकते हैं
- यदि अनुमान 'निश्चित रूप से असत्य' है अर्थात् दिए हुए तथ्यों का सम्भवतः अनुसरण नहीं करता है अथवा वह दिए गए तथ्यों के विपरीत जाता है

### परिच्छेद

भारत में फार्मा और केमिकल मध्यवर्ती उद्योग पेटेण्ट उत्पादों पर सवार होकर नयी WTO व्यवस्था में विकसित होने के लिए तैयार है, तथापि विशेषज्ञ यह महसूस करते हैं कि वैश्विक क्रेताओं द्वारा कम्पनियों की चयनित सूची बनाने के आधार चिह्न विभिन्न प्रमाणों के प्रति देसी केमिकल और फार्मा मध्यवर्ती कम्पनियों को जागरुक होने की अत्यन्त आवश्यकता है। वर्तमान (वर्ष 2011 से) \$ 6 bn से बढ़कर केमिकल और फार्मा मध्यवर्तियों के निर्यातों का मूल्य 2016 तक \$ 30 bn होने की सम्भावना के कारण कम्पनियों क्षमता विस्तार और मूल्यवर्द्धन में अत्यधिक निवेश कर रही हैं। क्षमता विस्तार में किए गए अत्यधिक निवेश के बावजूद जीवित रहने के लिए प्रमाणों और गुणवत्ता अनुमोदनों, पर्यावरण सुरक्षा और सामाजिक दायित्व आदि के लिए भारतीय कम्पनियों को निवेश करना पड़ेगा।

- **उदाहरण 1.** एशिया का अन्य कोई भी देश वैश्विक बाजार को फार्मा और केमिकल उत्पादन निर्यात करने में समर्थ नहीं है।

**व्याख्या (c)** दिए गए तथ्य पर्याप्त नहीं हैं, क्योंकि परिच्छेद में फार्मा और केमिकल उत्पादन के विषय में कुछ भी नहीं कहा गया है।

- **उदाहरण 2.** भावी माँग की पूर्ति हेतु भारतीय फार्मा और केमिकल उद्योगों ने पहले ही योजना बना ली है।

**व्याख्या (b)** यह अनुमान सम्भवतः सत्य है, क्योंकि परिच्छेद में कहा गया है कि अर्द्धशतक में निर्यातों के मूल्य में पाँच गुना वृद्धि होने की सम्भावना के कारण कम्पनियों क्षमता विस्तार और मूल्यवर्द्धन में निवेश कर रही हैं।

- **उदाहरण 3.** अगले अर्द्धदशक में भारत द्वारा फार्मा उत्पादनों के निर्यात में पाँच गुना वृद्धि होने की अपेक्षा है।

**व्याख्या (a)** यह अनुमान निश्चित रूप से सत्य है, क्योंकि परिच्छेद में कहा गया है कि वर्तमान में \$ 6 bn से बढ़कर केमिकल और फार्मा मध्यवर्तियों के निर्यातों का मूल्य 2016 तक \$ 30 bn होने की सम्भावना है। अतः यह स्पष्ट है कि अगले अर्द्धदशक में भारत द्वारा फार्मा उत्पादनों के निर्यात में पाँच गुना वृद्धि होने की अपेक्षा है।

- **उदाहरण 4.** वर्तमान वैश्विक आवश्यकता की पूर्ति के लिए भारत में फार्मा और केमिकल उद्योगों की वर्तमान उत्पादन क्षमता पर्याप्त नहीं है।

**व्याख्या (a)** यह अनुमान निश्चित रूप से सत्य है, क्योंकि परिच्छेद में कहा गया है कि विशेषज्ञ यह महसूस करते हैं कि वैश्विक आवश्यकता की पूर्ति की अत्यन्त आवश्यकता है।

- **उदाहरण 5.** फार्मा और केमिकल उद्योगों में वैश्विक मानकों की बराबरी करने के साधन भारत के पास नहीं हैं।

**व्याख्या (a)** यह अनुमान निश्चित रूप से सत्य है, क्योंकि परिच्छेद में कहा गया है कि विशेषज्ञ यह महसूस करते हैं कि फार्मा और केमिकल उद्योगों में जागरुक होने की अत्यन्त आवश्यकता है, फार्मा और केमिकल उद्योगों में वैश्विक मानकों की बराबरी करने के साधन भारत के पास नहीं हैं।

**नोट** पाँचों प्रश्नों के उत्तर अलग-अलग हैं अर्थात् किन्हीं भी दो प्रश्नों का एक ही उत्तर नहीं हो सकता। यदि आपको एक से अधिक प्रश्नों के लिए एक ही उत्तर मिले, तो दोनों प्रश्नों पर पुनः विचार कीजिए और फिर तय कीजिए कि उस प्रश्न के लिए दोनों में से कौन-सा अधिक निश्चित उत्तर होगा? इसी प्रकार, दूसरे प्रश्न की भी समीक्षा कीजिए।

**निर्देश** (उदाहरण सं. 6-10) नीचे एक परिच्छेद दिया गया है और उसके नीचे उस परिच्छेद में दिए गए तथ्यों के आधार पर निकाले जा सकने वाले कुछ सम्भावित अनुमान दिए गए हैं। आप हर एक अनुमान की परिच्छेद के सन्दर्भ में अलग-अलग परीक्षा कर उसकी सत्यता या असत्यता की मात्रा निश्चित कीजिए।  
(IBPS Clerk 2013)

#### उत्तर दीजिए

- यदि अनुमान निश्चित रूप से सत्य है अर्थात् वह दिए गए तथ्यों का उचित रूप से अनुसरण करता है
- यदि अनुमान सम्भवतः सत्य है यद्यपि दिए गए तथ्यों के सन्दर्भ में "निश्चित रूप से सत्य" नहीं है
- यदि दिए हुए तथ्य पर्याप्त नहीं हैं अर्थात् दिए हुए तथ्यों से अनुमान सत्य है अथवा असत्य यह आप नहीं कह सकते हैं
- यदि अनुमान "सम्भवतः असत्य" है यद्यपि दिए गए तथ्यों के सन्दर्भ में "निश्चित रूप से असत्य" नहीं है
- यदि अनुमान निश्चित रूप से असत्य है अर्थात् दिए हुए तथ्यों का सम्भवतः अनुसरण नहीं करता है अथवा वह दिए गए तथ्यों के विपरीत जाता है

### परिच्छेद

हृदयवाहिनी सम्बन्धी रोग इतने अधिक प्रचलित हो गए हैं कि वस्तुतः सभी व्यवसायों में ऐसे कर्मचारियों के होने की सम्भावना है, जो इस रोग से पीड़ित हैं या जिन्हें यह रोग हो सकता है। शोध बताते हैं कि जिन लोगों को दिल का दौरा पड़ता है उनमें से 50-80% अपने काम पर लौट आते हैं, हालाँकि यदि वे पहले भारी शारीरिक श्रम करते रहे हों, तो ऐसा सम्भव नहीं भी हो सकता है। ऐसे मामलों में, जहाँ आवश्यक हो ऐसे कर्मचारियों को उचित रूप से नौकरी पर रख कर हल्के कामों पर लगाया जा सकता है। इसी प्रकार, जिन कामों में शारीरिक कार्य न भी हो, तो भी अधिक दबाव, तनाव वाले काम से बचना चाहिए। हृदय रोग वाले कर्मचारियों की कार्य सम्बन्धी भूमिकाओं के निहितार्थ के प्रति मानव संसाधन प्रबन्धकों को जागरुक रहना चाहिए।

- **उदाहरण 6.** जो कर्मचारी हृदयवाहिनी सम्बन्धी रोग से पीड़ित होते हैं, वे अधिकांशतः काम पर लौटने में असमर्थ होते हैं।

**व्याख्या (e)** परिच्छेद में यह उल्लेखित है कि जिन लोगों को दिल का दौरा पड़ता है उनमें से 50-80% लोग अपने काम पर लौट आते हैं। अतः अनुमान निश्चित रूप से असत्य है।

- **उदाहरण 7.** हृदयवाहिनी सम्बन्धी रोगों से पीड़ित कर्मचारी तनावपूर्ण स्थितियों को सम्भालने में असमर्थ होते हैं।

**व्याख्या (b)** परिच्छेद में कहा गया है कि जिन लोगों को दिल का दौरा पड़ता हो उन्हें अधिक दबाव, तनाव वाले काम से बचना चाहिए। अतः अनुमान सम्भवतः सत्य है।

- **उदाहरण 8.** 50 वर्ष से अधिक आयु के कर्मचारी हृदयवाहिनी सम्बन्धी रोगों से पीड़ित हुए पाए जाते हैं।

**व्याख्या (c)** इस अनुमान के सम्बन्ध में परिच्छेद में कोई जानकारी नहीं दी गई है।

- **उदाहरण 9.** शारीरिक और तनाव भरे कार्य से निश्चित तौर पर दिल का दौरा पड़ता है।

**व्याख्या (d)** अनुमान में दिया गया पद 'निश्चित तौर पर' का अनुप्रयोग इसे सन्देहास्पद बना देता है। अतः अनुमान सम्भवतः असत्य है।

- **उदाहरण 10.** किसी भी प्रकार के बिजनेस में कर्मचारियों को हृदय रोग हो सकता है।

**व्याख्या (a)** दिए गए परिच्छेद की पहली पंक्ति से ही यह स्पष्ट हो जाता है कि अनुमान निश्चित रूप से सत्य है।

## प्रश्नावली 8.1

**निर्देश** (प्र. सं. 1-50) नीचे कुछ परिच्छेद दिए गए हैं और उसके नीचे उस परिच्छेद में दिए गए तथ्यों के आधार पर निकाले जा सकने वाले कुछ सम्भावित अनुमान दिए गए हैं। आप प्रत्येक अनुमान की परिच्छेद के सन्दर्भ में अलग-अलग परीक्षा कर उसकी सत्यता या असत्यता की मात्रा निश्चित कीजिए।

### उत्तर दीजिए

- यदि अनुमान 'निश्चित रूप से सत्य है' अर्थात् वह दिए गए तथ्यों का उचित रूप से अनुसरण करता है
- यदि अनुमान 'सम्भवतः सत्य है' अर्थात् दिए गए तथ्यों के सन्दर्भ में निश्चित रूप से सत्य नहीं है
- यदि 'दिए हुए तथ्य पर्याप्त नहीं हैं' अर्थात् दिए हुए तथ्यों से अनुमान सत्य है अथवा असत्य, यह आप नहीं कह सकते हैं
- यदि अनुमान 'सम्भवतः असत्य है' अर्थात् दिए गए तथ्यों के सन्दर्भ में निश्चित रूप से असत्य नहीं है
- यदि अनुमान 'निश्चित रूप से असत्य है' अर्थात् दिए हुए तथ्यों का सम्भवतः अनुसरण नहीं करता है अथवा वह दिए गए तथ्यों के विपरीत जाता है

### परिच्छेद 1

माइग्रेन जो अधिकांश युवा महिलाओं में पर्याप्त मात्रा में पाया जाता है, बहुत समय से माना जाता है कि यह एक भयंकर प्रहार का सूचक है। हाल ही की खोजों से ज्ञात हुआ है कि जिन लोगों को स्लेटी और काले रंग की दृष्टि का अनुभव होता है, उन्हें इस प्रहार का दोगुना खतरा होता है। जिन लोगों को धब्बे, रेखाएँ या तेज प्रकाश कई मिनट तक दिखाई देता है, उन्हें भी बहुत खतरा होता है। इस अध्ययन के अनुसार, जिन महिलाओं को माइग्रेन के रहते हुए इस प्रकार के दृष्टिदोष की कठिनाई नहीं होती है, उनको अधिक खतरा नहीं होता है। यद्यपि पुरानी खोजें विपरीत निष्कर्ष पर पहुँची थीं।

(SBI PO 2005)

- काले रंग की दृष्टि का अनुभव मुख्यतः माइग्रेन के कारण होता है।
- खोजों से ज्ञात हुआ है कि माइग्रेन के कारण भयंकर प्रहार की समस्या होती है।
- माइग्रेन तथा देखने की परेशानी पुरुषों में बड़े खतरों की ओर संकेत नहीं करती।
- वे सभी जो माइग्रेन से पीड़ित हैं, उन्हें देखने में परेशानी का सामना करना पड़ता है।
- युवा महिलाएँ, जिन्हें दिखाई देने में अधिक परेशानी होती है तथा जो माइग्रेन से पीड़ित हैं, वे खतरे के समूह में आती हैं।

### परिच्छेद 2

भूकम्प विज्ञान ने अन्वेषण के क्षेत्र में क्रान्ति ला दी है। आदितः जमीन की सतह पर कोई विस्फोट प्रघाती तरंगों के निर्माण हेतु प्रयुक्त किया जाता था और भूमि के नीचे से तरंगों के परावर्तन से नीचे क्या पड़ा होगा, उसके मूल्यवान संकेत मिलते थे, तथापि इस स्तर पर भी तेल अन्वेषण आसान नहीं था। भूकम्प सम्बन्धी सभी आँकड़ों का विश्लेषण करना आसान नहीं था, क्योंकि पूरी जानकारी प्राप्त करने के लिए विभिन्न प्रकार के बहुत सारे आँकड़ों को एकसाथ समझना जरूरी है। प्रौद्योगिकी ने क्रमिक रूप से अन्वेषण में क्रान्ति पैदा कर दी है और इसे कला से एक यथार्थ विज्ञान के रूप में रूपान्तरित कर दिया है। आज 3D भूकम्पी छवियाँ प्राप्त करना सम्भव है, जबकि भूतकाल में 2D छवियों तक को जोड़ना मुश्किल था। हालाँकि ये अत्यधिक महत्वपूर्ण प्रमाण अंश हैं, कतिपय और भी साधन हैं, जो भूवैज्ञानिकों को जमीन के नीचे तेल या गैस का भण्डार वास्तव में है या नहीं, यह जानने के लिए सहायतार्थ बहुत संकेत देते हैं। (PNB PO 2005)

- केवल 3D भूकम्पी छवियाँ नीचे उपलब्ध प्राकृतिक संसाधनों का पता लगाने के लिए पर्याप्त नहीं हैं।
- पुराने दिनों में तेल की उपस्थिति का पूर्वानुमान वैज्ञानिक प्रमाण की तुलना में निजी अनुभव के आधार पर अधिक किया जाता था।
- केवल भूकम्प सम्बन्धी आँकड़े ही हमें नीचे तेल या गैस की उपस्थिति का पूर्वानुमान करने में सहायता कर सकते हैं।
- तेल और गैस के अन्वेषण कार्य में लगे वैज्ञानिक वर्तमान में सही रूप में नीचे उपस्थित तेल और गैस की उपस्थिति का पूर्वानुमान कर सकते हैं।
- विज्ञान की प्रगति ने कुछ सीमा तक सहजानुभूत तेल और गैस अन्वेषण को प्रतिकूल रूप से प्रभावित किया है।

### परिच्छेद 3

एविएशन अपने स्वयं के अधिकार में एक उद्योग के रूप में और अन्य उद्योगों की सफलता एवं स्पष्टता के लिए सहायक के रूप में महत्वपूर्ण है। राष्ट्रीय स्पष्टता, आर्थिक विकास और सामाजिक प्रगति के लिए एविएशन उद्योग की सफलता अनिवार्य है। सूचना प्रौद्योगिकी, बायोटेक्नोलॉजी, वित्त एवं इलेक्ट्रॉनिक्स जैसी नई अर्थव्यवस्था के क्षेत्र जिन पर भारत की समृद्धि निर्भर है, ऐसे उद्योगों को एविएशन महत्वपूर्ण रूप से समर्थन प्रदान करता है। यह एक निर्विवाद सत्य है कि भारत का हवाई परिवहन उद्योग प्रगति के पथ पर अग्रसर है, तथापि यदि हम भावी उद्योगों में स्पष्टता के लिए सक्षम होंगे, तो ही भारतीय अर्थव्यवस्था अपनी सही सम्भाव्यता सिद्ध कर पाएगी। जिन क्षेत्रों में विकास की सम्भावना है, उनमें हमें मजबूत होना चाहिए और इस सन्दर्भ में भारतीय एविएशन की भूमिका महत्वपूर्ण है।

(PNB PO 2005)

11. भारत के आर्थिक विकास के लिए इसके एविएशन क्षेत्र का विकास महत्वपूर्ण है।
12. भारत ने बायोटेक्नोलॉजी क्षेत्र में बहुत विकास किया है।
13. भारत में एविएशन क्षेत्र ने पूर्व में इसके आर्थिक विकास में अपनी भूमिका पूर्णतः सिद्ध नहीं की है।
14. भारत को आधारभूत संरचना के विकास में विशाल निवेश करने की आवश्यकता है।
15. उभरते हुए उद्योगों के विकास की भारत में अत्यधिक क्षमता है।

### परिच्छेद 4

आज भारतीय बैंकों को उपलब्ध अवसर स्पेक्ट्रम इतना व्यापक है, जितना पहले कभी नहीं था। अर्थव्यवस्था मजबूत प्लेटफॉर्म पर है। मानसून विफल होने पर भी GDP लगभग सात या आठ प्रतिशत की दर से बढ़ रहा है। एयरपोर्ट आधारिक संरचना सहित विशेषतः आधारिक संरचना के क्षेत्र में नीतिगत उपाय किए जा रहे हैं। ग्रामीण अर्थव्यवस्था में विपुल अदोहित सम्भावनाएँ हैं, जिनका बैंक दोहन कर सकते हैं। अर्थव्यवस्था आधारभूत दृढ़ता द्वारा संचालित हो रही है, जिसमें 56% हिस्से सहित, सेवा क्षेत्र की गति अत्यधिक तेज होती जा रही है, जबकि कुछ वर्ष पहले इसके विपरीत यह प्रतिशत बहुत कम था। देश की आर्थिक गति में स्पष्टतः सेवा क्षेत्र प्रमुख संचालक रहा है। औद्योगिक क्षेत्र जो पुनर्संरचना के दौर से गुजरा है, लगभग दस प्रतिशत की सतत् वृद्धि दर्शा रहा है। देश की जनसंख्या सम्बन्धी रूपरेखा में भी महत्वपूर्ण परिवर्तन हो रहे हैं। सत्तर प्रतिशत भारतीयों की उम्र 35 वर्ष से कम है। इस प्रकार भारत विश्व के सबसे युवा देशों में से एक है। (SBI PO 2005)

16. पिछले सात वर्षों में औद्योगिक क्षेत्र में लगभग सौ प्रतिशत वृद्धि हुई है।
17. आने वाले वर्षों में भारत का कंज्यूमर बेस अत्यधिक बड़ा होगा।
18. एशियाई महाद्वीप में अन्य देशों की तुलना में आधारिक संरचना के निर्माण में भारत ने पर्याप्त प्रगति की है।
19. भारत की GDP वृद्धि, मानसून के दौरान होने वाली वर्षा की मात्रा पर निर्भर नहीं होती है।
20. सेवा क्षेत्र का विकास, औद्योगिक क्षेत्र की गति से नहीं हुआ है।

### परिच्छेद 5

अर्जनों और गटजोड़ों के माध्यम से विकास, फार्मा और बायोटेक विनिर्माताओं और उनके शेयरधारकों के लिए मूल्य सृजन का एक महत्वपूर्ण भाग बन गया है। यदि कम्पनियों और उनके निवेशक रोगियों के लिए अचानक अप्रत्याशित सुरक्षा जोखिम प्रस्तुत करने वाली किसी औषधि के लिए अधिकार अर्जित करते हैं, तो उन्हें मूल्य नाश का जोखिम हो सकता है। इसी प्रकार अर्जित कम्पनी द्वारा किया गया सुरक्षा के अनुपालन सम्बन्धी उल्लंघन, संव्यवहार के अन्तिम मूल्य और अर्जक की प्रतिष्ठा को अत्यधिक हानि पहुँचा सकता है। वर्ष 2010 में फार्मा और बायोटेक कम्पनियों के बीच सौदे तय करने की गति सतत् तीव्रता से बढ़ती रही और 17% की वृद्धि सहित \$ 18 बिलियन हो गई। फार्मा कम्पनियाँ विशिष्टतः क्रेता थीं और नई औषधियाँ और बायोलॉजिक्स की प्राप्ति के लिए प्रतियोगिता तीव्र होने के कारण उनके द्वारा अदा किए गए प्रीमियम अत्यधिक बढ़ गए। प्रतियोगिता की वजह से कीमतें बढ़ती जाती हैं। अतः दिन-पर-दिन जोखिम बढ़ता जाता है और अधिक अनिश्चितता सहित नियम तत्परता से कम समय में सौदे का तय करना पिछड़ जाता है। (Indian Bank PO 2007)

21. हाल ही में फार्मास्यूटिकल कम्पनियाँ बायोटेक कम्पनियों के अर्जन को वरीयता देती थीं।
22. बायोटेक कम्पनियाँ फार्मास्यूटिकल कम्पनियों के अर्जन के लिए समर्थ नहीं हैं।

23. बायोटेक कम्पनियों के अर्जन के बाद कभी-कभी फार्मास्यूटिकल कम्पनियों को घाटा हो सकता है।
24. बायोटेक कम्पनियों के अर्जन सम्बन्धी वार्ता करते समय फार्मास्यूटिकल कम्पनियों के लिए सुरक्षा सम्बन्धी मसले अत्यधिक महत्वपूर्ण होते हैं।
25. सम्भाव्य क्रेताओं के बीच कड़ी प्रतियोगिताओं के परिणामस्वरूप बायोटेक कम्पनियों के मूल्य का हास हुआ है।

### परिच्छेद 6

उच्च शिक्षा की गुणवत्ता एक विशाल लाभकारी व्यवसाय के अवसर के रूप में उभर रही है। निजी उद्यमों से गैर-भरोसेमन्द परिचालकों तक कई लोग इस क्षेत्र में रास्ता खोल रहे हैं। राज्य के लिए इस ज्वार को रोकना न तो व्यावहारिक है, न वांछित। बल्कि राज्य की भूमिका इस उत्साह को अधिकाधिक सामाजिक कल्याण में परिवर्तित करने की होनी चाहिए। पहला कदम इस काल्पनिक कथा को बन्द करने की आवश्यकता है कि शिक्षा एक पवित्र मिशन है और इसका व्यवसाय करने की अनुमति नहीं दी जाएगी। कम्पनियों को शिक्षा संस्थान और सुचालित व्यवसाय चलाने दीजिए जिनके पारदर्शी लेखे हों और जो लाभांश घोषित करें। उच्च शिक्षा में निजी फण्डों को इस क्षेत्र में प्रवेश न करने देना राज्य का मामला नहीं है, बल्कि राज्य को अपनी संलिप्तता बढ़ानी चाहिए और इसे एक भिन्न रूप देना चाहिए। (BOI PO 2010)

26. सरकार के पास सभी शिक्षा संस्थानों को चलाने के लिए पर्याप्त संसाधन हैं।
27. निजी कम्पनियों द्वारा चलाए जाने वाले सभी शिक्षा संस्थान गुणवत्तापूर्ण शिक्षा देते हैं।
28. शिक्षा के क्षेत्र में निजी कम्पनियों के आने से व्यापक स्तर पर समाज को लाभ होगा।
29. कई व्यवसाय गृह बाजार में अपनी दृश्यता अर्जित करने के लिए शिक्षा क्षेत्र में आ गए हैं।
30. शिक्षा के क्षेत्र में निजी कम्पनियों के प्रवेश पर सरकार को रोक लगानी चाहिए।

### परिच्छेद 7

आज निवेशकों के पास निवेश हेतु कुछ वर्ष पूर्व उपलब्ध विकल्पों से अधिक विकल्प हैं। कोई भी निर्णय लेने के लिए विकल्प का होना तब तक अच्छा है, जब तक यह वैविध्य, विभेदीकरण और बेंचमार्किंग उपलब्ध कराता है। यदि विकल्प अधिकांशतः समान और भेद रहित हों, तो इसका परिणाम अव्यवस्था और शोरगुल होता है। विकल्प की इस समस्या से समझदारी से निपटने के लिए, निवेश के लिए अपने उद्देश्य-आय और ग्राह्य जोखिम दोनों को निर्धारित करना और उसके बाद सम्भव विकल्प पहचानना आवश्यक है। निवेशक के लिए विकल्प का चयन और नियमित रूप से यह मॉनीटर करना आवश्यक है कि उद्देश्य और निवेश का परिणाम आपस में मेल खाते हों। यह सहज लगता है, किन्तु अत्यधिक जटिल परिस्थिति का निर्माण कर सकता है, जो धन की मात्रा के साथ कई गुना अधिक जटिल हो सकती है। (SBI PO 2010)

31. अधिक राशि का निवेश छोटी राशि के निवेश की अपेक्षा सरल होता है।
32. निवेशक को प्रत्येक निवेश विकल्प के जोखिम का आलोचनात्मक ढंग से मूल्यांकन करना आवश्यक है।
33. आज के निवेशकों को निवेश करने से पहले अपने निर्णय को अधिक आलोचनात्मक ढंग से प्रयोग करना होगा।
34. एक ही प्रकार के बहुविध निवेश विकल्प बेहतर निवेश निर्णय करने में सहायक होते हैं।
35. पहले, सामान्यतः निवेशकों का मार्गदर्शन निधि प्रबन्धक करते थे।



## परिच्छेद 8

आजकल प्राकृतिक संसाधनों की बढ़ती कमी एक वैश्विक मूलभूत प्रवृत्ति है। हाल ही के वर्षों में तेल और गैस की कीमतें अत्यधिक बढ़ गई हैं। इस वर्ष खाद्यान्न की कीमतें आसमान को छू गई हैं इससे गरीबों को अत्यधिक कठिनाइयों का सामना करना पड़ रहा है और ग्रामीण और शहरी क्षेत्रों के बीच आय का अत्यधिक अन्तरण हो गया है। प्राकृतिक संसाधनों की कीमतों में वृद्धि का आधारभूत कारण है, विशेषतः चीन और भारत में अत्यधिक विकास जिसका भूमि, टिंबर, तेल और गैस की आरक्षितियों और जल आपूर्ति की वास्तविक सीमाओं पर गहरा आघात होता है। इस प्रकार जहाँ कहीं प्राकृतिक माल और सेवाओं का बाजारों में व्यापार होता है (जैसा ऊर्जा और खाद्यान्न के साथ), जब उनका बाजार में व्यापार नहीं होता है (जैसा स्वच्छ हवा के साथ) तब कीमतें बढ़ती हैं। ऊँची कीमतों के अतिरिक्त इसका परिणाम है प्रदूषण और रिक्तीकरण। विश्व में खाद्यान्न की कीमतों में आकस्मिक वृद्धि के कई कारण हैं किन्तु इसका आरम्भिक बिन्दु है बढ़ता हुआ खाद्यान्न का उपभोग, जो चीन के आर्थिक विकास से अत्यधिक सशक्त होता है। चीन की जनसंख्या विशिष्टतः अधिक मांस का अर्जन करती है, जिसके लिए सोयाबीन और मक्के से बने पशु खाद्य का बड़ी मात्रा में आयात आवश्यक हो जाता है। इसके अतिरिक्त ऊर्जा की बढ़ती हुई वैश्विक कीमतों ने खाद्यान्न उत्पादन अधिक महँगा कर दिया है, क्योंकि इसके साथ ही परिवहन, खेती और उर्वरकों के लिए बहुत-सी ऊर्जा आवश्यक होती है। इसके साथ-साथ ऊर्जा की बढ़ती हुई कीमतें किसानों को खाद्यान्न उत्पादन से ईंधन के उत्पाद की ओर प्रवृत्त होने के लिए अत्यधिक प्रेरणा देती है।

(Syndicate Bank PO 2008)

36. भारत और चीन में हो रहा विकास प्राकृतिक संसाधनों की कीमतों में वृद्धि का कारण नहीं है।
37. ईंधन के उत्पादन के लिए कच्ची सामग्री का उत्पादन करने की तुलना में किसानों को खाद्य वस्तुओं के उत्पादन से अधिक आय होती है।
38. अपनी सकल घरेलू आवश्यकता से चीन का खाद्यान्न उत्पादन बहुत कम है।
39. वातावरण के लिए कम अनुकूल क्रियाकलापों के बिना सोचे-समझे किए गए उपयोग से नॉन-ट्रेडेबल प्राकृतिक संसाधनों का अन्धाधुन्ध दूषण होता है।
40. चीन और भारत को छोड़ अन्य देश अपने यहाँ खाद्यान्न और ऊर्जा का पर्याप्त उत्पादन करते हैं।

## परिच्छेद 9

पूँजी की कार्यकुशलता लम्बे समय से उपेक्षा की शिकार रही है और अभी भी बनी हुई है। यह पहलू ग्यारहवीं योजना के मसौदे में रेखांकित हुआ है। विडम्बनात्मक रूप से इसकी माँग के लिए, क्योंकि निवेश की दर वर्ष 2010-11 में GDP के 29% से बढ़ाकर 35% की जा रही है। विडम्बना इस तथ्य में निहित है कि योजना आयोग ने लगातार वर्द्धमान पूँजी उत्पादन अनुपात (ICOR) पर औचित्य सिद्ध करने के उपकरण के रूप में भरोसा किया है न कि कार्यकुशलता बढ़ाने के उपकरण के रूप में जिसके लिए यह बना है। फिर भी अवधारणात्मक रूप से अनुपात का आशय विद्यमान और जुड़ रहे पूँजीगत स्टॉक का लाभ उठा लेना है। इस समय अनुपात 7 है

अर्थात् 1 के उत्पादन के लिए 7 गुना पूँजी की आवश्यकता है। यदि वर्ष 2007-12 के दौरान प्रभावी अनुपात को कम कर लिया जाए, तो समय के साथ निवेश के 35% से कम स्तर के साथ GDP को 9% वृद्धि मूल्य हासिल करना सम्भव हो सकेगा। इस बात पर कोई सन्देह नहीं करता है कि GDP में वृद्धि की ऊँची-दर के लिए पूँजी निर्माण महत्त्वपूर्ण होता है, लेकिन कार्यकुशलता पूँजीगत स्टॉक पर उतना निर्भर नहीं करती जितना इसके उपयोग पर करती है।

(United Bank PO 2006)

41. निवेश की वर्तमान दर GDP के 30% के लगभग है।
42. यदि पूँजी उत्पादन अनुपात ऊँचा होगा, तो GDP की वृद्धि भी अधिक होगी।
43. जब निवेश की दर बढ़ जाती है, तो पूँजी उत्पादन अनुपात भी बढ़ जाता है।
44. पूँजी की कार्यकुशलता अधिकतर पूँजीगत स्टॉक पर निर्भर करती है।
45. भारत सरकार पूँजी की कार्यकुशलता के मुद्दे को अब पर्याप्त महत्त्व दे रही है।

## परिच्छेद 10

मुख्यतः उन्नत प्रौद्योगिकियों के आविष्कार और प्रसार से दीर्घावधि आर्थिक प्रगति होती है। प्रिण्टिंग प्रेस से वैज्ञानिक क्रान्ति, स्टीम इंजन से औद्योगिक क्रान्ति और खेतों की बढ़ी हुई उपज-तथाकथित 'हरित क्रान्ति' से अकाल से भारत का छुटकारा सम्भव हुआ था। इस समय अमीर देश हर वर्ष कोयले, तेल और प्राकृतिक गैस के उपयोग से कई बिलियन टन कार्बन डाइ-ऑक्साइड फैलाकर विश्व की आबोहवा में परिवर्तन कर रहे हैं। भावी वर्षों में चीन और भारत वायुमण्डल में बढ़ी हुई कार्बन डाइ-ऑक्साइड में भारी योगदान देंगे। अभी तक कोई भी देश, अमीर या गरीब, अपनी ऊर्जा का उपयोग इस विंता के कारण कम करना नहीं चाहता है कि ऐसा करने में नौकरियों, आमदनियों और आर्थिक विकास को खतरा होगा। नई प्रौद्योगिकियाँ समाधान का एक प्रमुख हिस्सा बनेंगी। गैसोलीन और बैट्री पॉवर से मिलकर चलने वाली 'हाइब्रिड' कारें पहले ही ईंधन की दक्षता को लगभग दोगुना और कार्बन डाइ-ऑक्साइड के फैलाव को आधा कर रही हैं। इसी तरह से पॉवर प्लाण्टों में जलने वाले कोयले से निकलने वाली कार्बन डाइ-ऑक्साइड को कैप्चर करने और सुरक्षित रूप से जमीन के नीचे स्टोर करने के तरीकों का इंजीनियरों ने विकास कर लिया है। 'कार्बन कैप्चर और सिक्वेस्ट्रेशन' नामक नयी प्रौद्योगिकी बिजली के उत्पादन के समय प्रसरित कार्बन डाइ-ऑक्साइड को 80% कम कर सकती है।

(BOM PO 2006)

46. नई प्रौद्योगिकियाँ केवल बिजली के निर्माण द्वारा हुए कार्बन डाइ-ऑक्साइड के निस्सरण को नियन्त्रित कर सकती हैं।
47. कोई देश जितना अधिक विकसित होगा हवा के प्रदूषण में उसका योगदान उतना ही कम होगा।
48. विश्व के विकासशील देश कार्बन डाइ-ऑक्साइड का फैलाव कम करने के लिए नयी प्रौद्योगिकियों को विकसित करने का प्रयास कर रहे हैं।
49. आने वाले वर्षों में भारत और चीन विश्व के विकसित देशों की सूची में सबसे ऊपर होंगे।
50. वर्तमान प्रौद्योगिकियों को छोड़ नयी हाइब्रिड प्रौद्योगिकियों को अपनाया व्यावहारिक रूप से सम्भव नहीं होगा।

## उत्तर सहित व्याख्या

1. (b) यह अनुमान सम्भवतः सत्य है, क्योंकि परिच्छेद में कहा गया है कि अधिकांशतः माइग्रेन के कारण काले धब्बे का अनुभव होता है, परन्तु मुख्यतः माइग्रेन इसका कारण नहीं है।
2. (a) यह अनुमान निश्चित रूप से सत्य है, क्योंकि माइग्रेन के कारण भयंकर प्रहार की समस्या होती है।
3. (c) दिए हुए तथ्य पर्याप्त नहीं हैं, क्योंकि परिच्छेद में इसके विषय में कुछ भी नहीं कहा गया है।
4. (d) यह अनुमान सम्भवतः असत्य है, क्योंकि परिच्छेद में कहा गया है कि कुछ महिलाओं को माइग्रेन होते हुए भी दृष्टिदोष की कठिनाई नहीं होती है।
5. (a) यह अनुमान निश्चित रूप से सत्य है, क्योंकि परिच्छेद में कहा गया है कि माइग्रेन के साथ-साथ जिन युवा महिलाओं को दृष्टिदोष की समस्या होती है, उन्हें भयंकर प्रहार की समस्या बनी रहती है।
6. (a) यह अनुमान निश्चित रूप से सत्य है, क्योंकि परिच्छेद में कहा गया है कि 3D के अतिरिक्त और भी कई साधन हैं, जो धरती के नीचे उपलब्ध प्राकृतिक संसाधनों का पता लगाने में सहायक हैं।
7. (c) दिए गए तथ्य पर्याप्त नहीं हैं, क्योंकि परिच्छेद में इसके विषय में कुछ भी नहीं कहा गया है।
8. (d) यह अनुमान सम्भवतः असत्य है, क्योंकि परिच्छेद में कहा गया है कि कतिपय और भी साधन हैं, जो भूवैज्ञानिकों को नीचे तेल या गैस की उपस्थिति का पूर्वानुमान करने में सहायता करते हैं।
9. (a) यह अनुमान निश्चित रूप से सत्य है, क्योंकि तेल और गैस के अन्वेषण कार्य में लगे वैज्ञानिक ही इनकी उपस्थिति का पूर्वानुमान लगा सकते हैं।
10. (e) यह अनुमान निश्चित रूप से असत्य है, क्योंकि परिच्छेद में कहा गया है कि विज्ञान की प्रगति से धरती के नीचे तेल या गैस भण्डार का पता लगा सकते हैं।
11. (a) यह अनुमान निश्चित रूप से सत्य है, क्योंकि परिच्छेद में कहा गया है कि आर्थिक विकास के लिए एविएशन उद्योग की सफलता अनिवार्य है।
12. (c) दिए हुए तथ्य पर्याप्त नहीं हैं, क्योंकि परिच्छेद में इसके विषय में कुछ भी नहीं कहा गया है।
13. (c) दिए हुए तथ्य पर्याप्त नहीं हैं, क्योंकि परिच्छेद में इसके विषय में कुछ भी नहीं कहा गया है।
14. (b) यह अनुमान सम्भवतः सत्य है, क्योंकि परिच्छेद में कहा गया है कि भारत का हवाई परिवहन उद्योग प्रगति के पथ पर अग्रसर है, तथापि यदि हम भावी उद्योगों में स्पर्द्धा के लिए सक्षम होंगे, तो ही भारतीय अर्थव्यवस्था अपनी सही सम्भाव्यता सिद्ध कर पाएगी। इसलिए विकास के लिए निवेश की जरूरत है।
15. (d) यह अनुमान सम्भवतः असत्य है, क्योंकि परिच्छेद में कहा गया है कि यदि हम भावी उद्योगों में स्पर्द्धा के लिए सक्षम होंगे, तो ही भारतीय अर्थव्यवस्था अपनी सही सम्भाव्यता सिद्ध कर पाएगी।
16. (e) यह अनुमान निश्चित रूप से असत्य है, क्योंकि परिच्छेद में कहा गया है कि औद्योगिक क्षेत्र लगभग 10% की सतत वृद्धि दर्शा रहा है।
17. (c) दिए हुए तथ्य पर्याप्त नहीं हैं, क्योंकि परिच्छेद में इसके विषय में कुछ नहीं कहा गया है।
18. (c) दिए हुए तथ्य पर्याप्त नहीं हैं, क्योंकि परिच्छेद में इसके विषय में कुछ नहीं कहा गया है।
19. (b) यह अनुमान सम्भवतः सत्य है, क्योंकि परिच्छेद में कहा गया है कि मानसून होने पर भी GDP लगभग 7 या 8% बढ़ रहा है, इससे स्पष्ट है कि GDP पर मानसून का कोई प्रभाव नहीं पड़ता है।
20. (a) यह अनुमान निश्चित रूप से सत्य है, क्योंकि परिच्छेद में कहा गया है कि सेवा क्षेत्र की गति अत्यधिक तेज होती जा रही है तथा औद्योगिक क्षेत्र 10% की सतत वृद्धि दर्शा रहा है।
21. (a) यह अनुमान निश्चित रूप से सत्य है, क्योंकि परिच्छेद में कहा गया है कि वर्ष 2010 से फार्मा और बायोटेक कम्पनियों के बीच सौदे तय करने की गति सतत तीव्रता से बढ़ती रही।
22. (c) दिए हुए तथ्य पर्याप्त नहीं हैं, क्योंकि परिच्छेद में बायोटेक तथा फार्मास्यूटिकल कम्पनियों के अर्जन के विषय में कुछ भी नहीं कहा गया है।
23. (a) यह अनुमान निश्चित रूप से सत्य है, क्योंकि परिच्छेद में कहा गया है कि तथापि यदि कम्पनियाँ और उसके निवेशक रोगियों के लिए अचानक अप्रत्याशित सुरक्षा जोखिम प्रस्तुत करने वाली किसी औषधि के लिए अधिकार अर्जित करते हैं, तो उन्हें मूल्य नाश का जोखिम हो सकता है।
24. (b) यह अनुमान सम्भवतः सत्य है, क्योंकि किसी भी कम्पनी के लिए सुरक्षा सम्बन्धी मसले अत्यधिक महत्वपूर्ण होते हैं।
25. (e) यह अनुमान निश्चित रूप से असत्य है, क्योंकि परिच्छेद में कहा गया है कि प्रतियोगिता की वजह से कीमतें बढ़ती जाती हैं।
26. (c) दिए गए तथ्य पर्याप्त नहीं हैं, क्योंकि परिच्छेद में शिक्षा संस्थानों को चलाने के विषय में कुछ नहीं कहा गया है।
27. (b) यह अनुमान सम्भवतः सत्य है, क्योंकि परिच्छेद में कहा गया है कि निजी उद्यमों से गैर-भरोसेमन्द परिचालकों तक कई लोग इस क्षेत्र में रास्ता खोल रहे हैं।
28. (d) यह अनुमान सम्भवतः असत्य है, क्योंकि परिच्छेद में कहा गया है कि उच्च शिक्षा की गुणवत्ता एक विशाल लाभकारी व्यवसाय के अवसर के रूप में उभर रही है।
29. (a) यह अनुमान निश्चित रूप से सत्य है, क्योंकि परिच्छेद में कहा गया है कि निजी उद्यमों से गैर-भरोसेमन्द परिचालकों तक कई लोग इस क्षेत्र में रास्ता खोल रहे हैं।
30. (e) यह अनुमान निश्चित रूप से असत्य है, क्योंकि परिच्छेद में कहा गया है कि उच्च शिक्षा में निजी फण्डों को इस क्षेत्र में प्रवेश न करने देना राज्य का मामला नहीं है।
31. (e) यह अनुमान निश्चित रूप से असत्य है, क्योंकि राशि चाहे बड़ी हो या छोटी, निवेश की प्रक्रिया समान ही होती है।
32. (b) यह अनुमान सम्भवतः सत्य है, क्योंकि परिच्छेद में कहा गया है कि निवेश के लिए अपने उद्देश्य—आय और ग्राह्य जोखिम दोनों को निर्धारित करना और उसके बाद सम्भव विकल्प पहचानना आवश्यक है।
33. (a) यह अनुमान निश्चित रूप से सत्य है, क्योंकि परिच्छेद में कहा गया है कि निवेशक के लिए मिक्स का चयन और नियमित रूप से यह मोनीटर करना आवश्यक है कि उद्देश्य और निवेश का परिणाम आपस में मेल खाते हों।
34. (a) यह अनुमान निश्चित रूप से सत्य है, क्योंकि परिच्छेद में कहा गया है कि कोई भी निर्णय लेने के लिए विकल्प का होना तब तक अच्छा है, जब तक यह वैविध्य, विभेदीकरण और बैचमार्किंग उपलब्ध कराता है।
35. (c) दिए हुए तथ्य पर्याप्त नहीं हैं, क्योंकि परिच्छेद में निधि प्रबन्धक विषय में कुछ भी नहीं कहा गया है।
36. (e) यह अनुमान निश्चित रूप से असत्य है, क्योंकि परिच्छेद में कहा गया है कि विशेषतः चीन और भारत में प्राकृतिक संसाधनों की कीमतों में वृद्धि का आधारभूत कारण है, अत्यधिक विकास।
37. (c) दिए हुए तथ्य पर्याप्त नहीं हैं, क्योंकि परिच्छेद में ईंधन के उत्पादन के लिए कच्ची सामग्री का उत्पादन करने की तुलना के विषय में कुछ नहीं कहा गया है।
38. (d) यह अनुमान सम्भवतः असत्य है, क्योंकि परिच्छेद में कहा गया है कि चीन की जनसंख्या विशिष्टतः मांस का अर्जन अधिक करती है, जिसके लिए सोयाबीन और मक्के से बने पशु खाद्य का बड़ी मात्रा में आयात आवश्यक हो जाता है।



39. (a) यह अनुमान निश्चित रूप से सत्य है, क्योंकि परिच्छेद में कहा गया है कि वातावरण के लिए कम अनुकूल क्रियाकलापों के बिना सोचे समझे किए गए उपयोग नॉन-ट्रेडेबल से प्राकृतिक संसाधनों का अन्धाधुन्ध दूषण होता है।
40. (c) दिए हुए तथ्य पर्याप्त नहीं हैं, क्योंकि परिच्छेद में खाद्यान्न और ऊर्जा के विषय में कुछ नहीं कहा गया है।
41. (a) यह अनुमान निश्चित रूप से सत्य है, क्योंकि परिच्छेद में कहा गया है कि निवेश की वर्तमान दर GDP की 29% थी, जोकि लगभग 30% है।
42. (a) यह अनुमान निश्चित रूप से सत्य है, क्योंकि परिच्छेद में कहा गया है कि GDP में वृद्धि की ऊँची-दर के लिए पूँजी निर्माण महत्वपूर्ण होता है, इसलिए यदि पूँजी उत्पादन अनुपात ऊँचा होगा, तो GDP की वृद्धि भी अधिक होगी।
43. (a) यह अनुमान निश्चित रूप से सत्य है, क्योंकि परिच्छेद में कहा गया है कि GDP में वृद्धि की ऊँची दर के लिए पूँजी निर्माण महत्वपूर्ण होता है।
44. (e) यह अनुमान निश्चित रूप से असत्य है, क्योंकि परिच्छेद में कहा गया है कि कार्यकुशलता पूँजीगत स्टॉक पर उतना निर्भर नहीं करती।
45. (c) दिए हुए तथ्य पर्याप्त नहीं हैं, क्योंकि परिच्छेद में पूँजी के महत्त्व के विषय में कुछ नहीं कहा गया है।
46. (e) यह अनुमान निश्चित रूप से असत्य है, क्योंकि परिच्छेद में कहा गया है कि नई प्रौद्योगिकियाँ केवल बिजली के निर्माण द्वारा हुए कार्बन डाइ-ऑक्साइड के निस्सरण को नियन्त्रित नहीं कर सकती हैं, बल्कि अन्य पॉवर प्लांटों जैसे गैसोलीन और बैट्री पॉवर आदि के निर्माण द्वारा हुए कार्बन डाइ-ऑक्साइड के निस्सरण को भी नियन्त्रित कर सकती हैं।
47. (e) यह अनुमान निश्चित रूप से असत्य है, क्योंकि परिच्छेद में कहा गया है कि भावी वर्षों में चीन और भारत वायुमण्डल में बढ़ी हुई कार्बन डाइ-ऑक्साइड में भारी योगदान देंगे। अतः कोई देश जितना अधिक विकसित होगा, हवा के प्रदूषण में उसका योगदान उतना ही अधिक होगा।
48. (b) यह अनुमान सम्भवतः सत्य है, क्योंकि परिच्छेद में कहा गया है कि गैसोलीन और बैट्री पॉवर से मिलकर चलने वाली हाइब्रिड कारें कार्बन डाइ-ऑक्साइड के फैलाव को आधा कर रही हैं।
49. (b) यह अनुमान सम्भवतः सत्य है, क्योंकि परिच्छेद में दी गई जानकारी से भावी वर्षों में चीन और भारत वायुमण्डल में बढ़ी हुई कार्बन डाइ-ऑक्साइड में भारी योगदान देंगे।
50. (c) दिए हुए तथ्य पर्याप्त नहीं हैं, क्योंकि परिच्छेद में हाइब्रिड प्रौद्योगिकियों के विषय में कुछ नहीं कहा गया है।

## प्रकार 2. निष्कर्ष या पूर्वधारणाओं पर आधारित प्रश्न

इस प्रकार के अन्तर्गत आने वाले प्रश्नों में चार या पाँच कथनों से पहले एक परिच्छेद दिया गया होता है। इसी परिच्छेद के आधार पर अभ्यर्थी द्वारा इन कथनों में से उस कथन को निष्कर्ष या सम्भावित अनुमान के रूप में चुना जाता है, जो सर्वोत्तम होता है।

- **उदाहरण 11.** भारत में बीमा सम्बन्धी मामलों की जाँच करने वाले आयोग ने यह पाया कि बीमा प्रस्ताव के विस्तृत नियमों और शर्तों को या तो बताया ही नहीं गया था या उन्हें कई महीनों के विलम्ब के बाद बताया गया। परिणाम यह हुआ कि दावे की प्राप्ति के बाद नियमों और शर्तों की व्याख्या के समय अधिकारियों को यह मौका मिला कि या तो वे अनावश्यक लाभ होने दें अथवा सम्बन्धित पार्टी को अनावश्यक परेशानी उठाने दें।

दिए गए परिच्छेद के आधार पर, निम्न विकल्पों में से कौन-सा निष्कर्ष निकाला जा सकता है?

- (a) बीमा कम्पनियों के अधिकारियों को दावों के नियमों व शर्तों की सदैव लाभकारी व्याख्या करनी चाहिए
- (b) बीमा कम्पनियों के अधिकारियों के दल को किसी उन्नत देश की बीमा कम्पनियों की कार्यप्रणाली का अध्ययन करने के लिए भेजना चाहिए
- (c) बीमा कम्पनियों द्वारा, बीमा पॉलिसी हमेशा नागरिकों के हित में होनी चाहिए
- (d) बीमा अधिकारियों द्वारा कम्पनी का फायदा तथा पार्टी को अनावश्यक परेशानी उठाने देना चाहिए

**व्याख्या (b)** दिए गए परिच्छेद के अनुसार यह निष्कर्ष निकलता है कि बीमा कम्पनियों के अधिकारियों के दल को किसी उन्नत देश की बीमा कम्पनियों की कार्यप्रणाली का अध्ययन करने के लिए भेजना चाहिए।

- **उदाहरण 12.** नगर निगम प्राधिकारी ने चालू शैक्षिक वर्ष से अपने नियन्त्रण में सभी प्राइमरी स्कूलों में अंग्रेजी भाषा को अनिवार्य विषयों में से एक बनाया है।

दी गई जानकारी से निम्न में से कौन-सा पूर्वानुमान लगाया जा सकता है?

(SBI PO 2014)

- (a) नगर-निगम प्राधिकारी द्वारा चलाए जाने वाले प्राइमरी स्कूलों के विद्यार्थियों को अभी तक अंग्रेजी नहीं पढ़ाई जाती है
- (b) प्राइमरी स्कूलों के विद्यार्थियों के माता-पिता को अभी तक अंग्रेजी भाषा में कार्य करने का ज्ञान नहीं है
- (c) नगर-निगम प्राधिकारी के नियन्त्रण से बाहर वाले सभी प्राइमरी स्कूलों में अंग्रेजी भाषा एक अनिवार्य विषय के रूप में पढ़ाई जाती है
- (d) अन्य विषय विद्यार्थियों की इच्छानुसार बदले जा सकते हैं
- (e) अंग्रेजी का प्रयोग लगातार बढ़ रहा है, इसलिए इसे स्कूलों में प्राइमरी स्तर पर पढ़ाया जाना चाहिए और इस स्तर पर इसे अनदेखा नहीं करना चाहिए
- (e) अंग्रेजी का लगातार बढ़ता महत्त्व और इसको वैकल्पिक रूप में अनदेखा करना इस निर्णय का एक कारण हो सकता है।

- **उदाहरण 13.** गीता जब से नरेश ने ध्यान (मेडिटेशन) प्रारम्भ किया है, वह अधिक अच्छा बॉक्सर बन गया है।

राधा असम्भव है। किसी बॉक्सर का सबसे महत्वपूर्ण गुण उसकी आक्रामकता है।

राधा का कथन उसके इस विश्वास को प्रतिबिम्बित करता है कि

(UPSC CSAT 2015)

- (a) ध्यान की प्रवृत्ति किसी व्यक्ति को कम आक्रामक बनाने की होती है
- (b) ध्यान करने वाले व्यक्ति पर ध्यान का नगण्य प्रभाव पड़ता है या कुछ भी प्रभाव नहीं पड़ता
- (c) नरेश पहले खराब बॉक्सर था, क्योंकि वह पर्याप्त आक्रामक नहीं था
- (d) नरेश ने, बॉक्सर होने के कारण, ध्यान आरम्भ ही नहीं किया होता

**व्याख्या (c)** राधा के कथनानुसार, किसी भी बॉक्सर का सबसे महत्वपूर्ण गुण उसकी आक्रामकता होता है। गीता तथा राधा के वार्तालाप से स्पष्ट है कि नरेश पहले खराब बॉक्सर था, क्योंकि वह पर्याप्त आक्रामक नहीं था।

## प्रश्नावली 8.2

1. दी गई जानकारी को पढ़कर प्रश्न का उत्तर दीजिए। (Canara Bank PO 2018)

'गैलेक्स फाइबर' का निर्माण केवल देश A में होता है। पिछले तीन वर्षों के दौरान पूरे विश्व में इसकी माँग बनी हुई है, कहीं कम तो कहीं ज्यादा। पिछले आठ माह में लगभग 3500 करोड़ के घाटे के कारण इससे होने वाले लाभ में 20% की कमी आई है। देश A ने कभी भी 'गैलेक्स फाइबर' पर इतना बड़ा नुकसान नहीं सहा है।

दिए गए कथन के आधार पर निम्न में से कौन-सा अनुमान ज्ञात किया जा सकता है।

### निष्कर्ष

- 'गैलेक्स फाइबर' निर्माता कम्पनी, इसमें होने वाले नुकसान के कारण बन्द हो जाएगी
- 'गैलेक्स फाइबर' बहुत ऊँची दरों पर अन्य देशों को निर्यात किया गया है
- यदि इसमें नुकसान न होता तो देश A 'गैलेक्स फाइबर' में उच्च लाभ अर्जित करता
- 'गैलेक्स फाइबर' के निर्माण के लिए किसी भी देश के पास उचित मशीनरी नहीं है
- किसी समुदाय विशेष की माँग के अतिरिक्त अन्य कारक भी इसकी बिक्री तथा लाभ पर प्रभाव डालते हैं

**निर्देश** (प्र. सं. 2-4) निम्नलिखित प्रत्येक प्रश्न में, एक परिच्छेद दिया गया है तथा उस पर आधारित चार निष्कर्ष (a), (b), (c) और (d) के रूप में दिए गए हैं। अभ्यर्थी को अपनी दक्षता के अनुसार, परिच्छेद का विश्लेषण करके सही निष्कर्ष को उत्तर के रूप में देना है।

2. संसद में हुए वाद-विवाद के बाद यह तय किया गया कि 'संविधान में इस संशोधन के बाद, कोई भी बच्चा जो चौदह वर्ष की आयु से कम है, किसी फैक्ट्री या खान या कारखानों या अन्य खतरे से पूर्ण रोजगार में नहीं लगाया जाएगा।' यदि कोई भी संगठन या व्यक्ति ऐसा करते हुए पाए गए तो वह दण्ड के लिए जिम्मेदार होंगे तथा बतौर जमानत उन्हें पाँच लाख रुपये अदा करने पड़ेंगे।

### निष्कर्ष

- काम देने वाले व्यक्ति संविधान का पालन करते हैं
- इस संविधान के संशोधन से पहले चौदह वर्ष की आयु से कम बच्चों को कारखाने इत्यादि के कार्य में लगाया जाता था
- पहले संगठन से जुर्माना वसूल करके उन्हें छोड़ दिया जाता था
- संविधान में किए गए इस संशोधन का असर न तो नागरिकों पर पड़ेगा और न ही संगठनों पर

3. जानवरों से होने वाले सहायक उत्पादन, जैसे— बाल, खाल, सींग आदि लगभग 50% खाद्य प्रोटीन हैं। अमेरिकन रसायनशास्त्रियों ने इस प्रोटीन का 45% अलग करने का तरीका विकसित कर लिया है। उन्होंने सोया-प्रोटीन को निकालने के लिए जापान में तैयार एंजाइम का प्रयोग किया।

### निष्कर्ष

- जानवर के सहायक उत्पादन वाले प्रोटीन की रचना सोया-प्रोटीन जैसी ही होती है
- अमेरिकन एंजाइम विकसित नहीं कर सके हैं
- जानवरों से सहायक उत्पादन से 45% सोया-प्रोटीन निकाला जा सकता है
- सभी देशों के रसायनशास्त्री सोया-प्रोटीन की प्राप्ति के उपाय सम्बन्धी

4. भारत सरकार द्वारा हाल ही में घोषित पेंशन सम्बन्धी सूचना के विषय में बताया गया है, जो व्यक्ति सरकारी विभाग से सेवानिवृत्त हो चुके हैं, उनके लिए आयु के अनुसार पेंशन में बढ़ोत्तरी इस प्रकार की जाएगी
- आयु 80 वर्ष से 85 वर्ष तक पेंशन 20% बढ़ेगी।  
आयु 85 वर्ष से 90 वर्ष तक पेंशन 30% बढ़ेगी।  
आयु 90 वर्ष से 95 वर्ष तक पेंशन 40% बढ़ेगी।  
आयु 95 वर्ष से 100 वर्ष तक पेंशन 50% बढ़ेगी।  
आयु 100 वर्ष से अधिक होते ही पेंशन दोगुनी हो जाएगी।

### निष्कर्ष

- कोई भी नागरिक सरकारी बदलाव को नहीं मानता है
- किसी भी सरकारी एवं गैर-सरकारी विभाग से सेवानिवृत्त व्यक्तियों के लिए यह सूचना आवश्यक है
- यह पेंशन सूचना केवल सरकारी सेवानिवृत्त बाबूओं के लिए है न कि अफसरों के लिए
- सभी सेवानिवृत्त सरकारी अफसरों व बाबूओं को पेंशन उनकी आयु के अनुसार मिलेगी

**निर्देश** (प्र. सं. 5) नीचे दिए गए परिच्छेद को ध्यान से पढ़िए और उसके बाद दिए गए प्रश्न का उत्तर दीजिए।

पूरे विश्व में सरकार में प्रादेशिकता की एक महत्वपूर्ण प्रवृत्ति रही है, जिसके परिणामस्वरूप 1990 के दशक से क्षेत्रों और समुदायों की ओर सत्ता का व्यापक अधोगामी हस्तान्तरण होता रहा है। इस प्रक्रिया को, जिसके अन्तर्गत अवराष्ट्रीय (सब-नेशनल) स्तर पर नई राजनीतिक सत्ताएँ और निकाय बनते हैं तथा उनकी क्षमता और शक्ति में वृद्धि होती है, प्रति-विकास (डिवोल्यूशन) कहते हैं। प्रति-विकास की विशेषता है कि यह तीन घटकों से मिलकर बनता है, वे घटक हैं— राजनीतिक वैधता, सत्ता का विकेन्द्रीकरण और संसाधनों का विकेन्द्रीकरण। यहाँ राजनीतिक वैधता से आशय है निचले जनसमुदाय से विकेन्द्रीकरण की प्रक्रिया के लिए उठने वाली माँग, जिसमें विकेन्द्रीकरण के लिए एक राजनीतिक बल निर्मित करने की क्षमता होती है। कई मामलों में, आधारित स्तर पर इसके लिए पर्याप्त राजनीतिक संगठन हुए बिना ही सरकार के ऊपरी स्तर से विकेन्द्रीकरण की प्रक्रिया प्रारम्भ कर दी जाती है, और ऐसे मामलों में विकेन्द्रीकरण की प्रक्रिया प्रायः अपने उद्देश्य पूरे नहीं कर पाती।

5. उपर्युक्त परिच्छेद से निम्नलिखित में से कौन-सा सर्वाधिक तार्किक तर्कसंगत और विवेचनात्मक निष्कर्ष (इन्फेरेंस) निकाला जा सकता है?

(UPSC CSAT 2017)

- अवराष्ट्रीय राजनीतिक सत्ताओं के निर्माण के लिए और इस तरह सफल प्रति-विकास और विकेन्द्रीकरण सुनिश्चित करने के लिए शक्तिशाली जन नेताओं का उभरना अनिवार्य है
- सरकार के ऊपरी स्तर से क्षेत्रीय समुदायों पर, कानून द्वारा या अन्यथा, प्रति-विकास और विकेन्द्रीकरण को अधिरोपित किया जाना चाहिए
- प्रति-विकास को सफल होने के लिए ऐसे लोकतन्त्र की अपेक्षा होती है, जिसमें निचले स्तर के लोगों की इच्छा की स्वतन्त्र अभिव्यक्ति हो और आधारिक स्तर पर उनकी सक्रिय भागीदारी हो
- प्रति विकास होने के लिए जनता में क्षेत्रवाद की प्रबल भावना होनी आवश्यक है

6. "स्वतन्त्रता से मेरा आशय एक ऐसा वातावरण इच्छुक रूप से बनाए रखने से है जिसमें सभी मनुष्यों को अपने सर्वश्रेष्ठ रूप में होने का अवसर मिले।"

निम्नलिखित में से कौन-सा एक, उपर्युक्त कथन में निहित दृष्टिकोण को व्यक्त करता है?  
(UPSC CSAT 2015)

- (a) स्वतन्त्रता मानवीय कार्यकलाप पर नियन्त्रण का अभाव है  
(b) स्वतन्त्रता वह है, जिसे निष्पादित करने के लिए लोगों को विधि की अनुज्ञा प्राप्त है  
(c) स्वतन्त्रता मनचाहे कार्य करने का सामर्थ्य है  
(d) स्वतन्त्रता मानव व्यक्तित्व की संवृद्धि के लिए आवश्यक दशाओं को बनाए रखना है
7. मैन्ग्रोव वनों में प्रतिवर्ष प्रति एकड़ टनों पत्तियाँ झड़ सकती हैं; कवक और जीवाणु पत्तियों के इस ढेर का अपघटन कर उनका उपभोग कर जाते हैं, उन्हें नन्हीं कृमियाँ और क्रस्टेशियाई खा जाते हैं, जो तत्पश्चात् छोटी मछलियों का भोजन बनती हैं, फिर ये भी बड़ी मछलियों, पक्षियों और मगरों का भोजन बन जाती हैं।

निम्नलिखित में से कौन-सा एक, उपर्युक्त कथन का सर्वाधिक तार्किक अनुमान है?  
(UPSC CSAT 2015)

- (a) मैन्ग्रोव वनों के बिना तटीय क्षेत्रों में आहार शृंखलाएँ नहीं बन सकती  
(b) मैन्ग्रोव वन सभी समुद्री पारितन्त्रों (ईकोसिस्टम्स) के अनिवार्य घटक हैं  
(c) कतिपय समुद्रतटीय खाद्य शृंखलाओं में मैन्ग्रोव वनों की निर्णायक भूमिका होती है  
(d) समुद्री वनस्पतिजात और प्राणिजात का संघटन मुख्यतः मैन्ग्रोव वनों द्वारा निर्धारित होता है

8. निम्नलिखित जानकारी को ध्यान से पढ़कर नीचे दिए गए प्रश्नों के उत्तर दीजिए।  
(IBPS Clerk 2012)

अपने कारोबार को मुश्किल स्थिति से बाहर निकालने के लिए छोटे ब्राण्ड स्थानीय किराना स्टोरों से हटकर बिग बाजार जैसे सुपर बाजारों के साथ गठजोड़ कर रहे हैं।

दी गई जानकारी से निम्नलिखित में से किसका अनुमान लगाया जा सकता है?  
(अनुमान वह होता है जिसे प्रत्यक्षतः कहा नहीं गया हो पर जिसका दिए गए तथ्यों से स्पष्टीकरण हो सकता हो)

- (a) निकट भविष्य में स्थानीय किराना स्टोरों में छोटे ब्राण्ड का माल उपलब्ध नहीं होगा  
(b) सुपर बाजार सेटअप में छोटे ब्राण्ड, बड़े ब्राण्ड के साथ प्रतियोगिता नहीं कर सकते  
(c) छोटे ब्राण्डों में यह समझ है कि सुपर बाजार में छोटे किराना स्टोरों से अधिक बिक्री होती है  
(d) छोटे ब्राण्डों की तुलना में सुपर बाजार बड़े ब्राण्डों के उत्पाद बेचकर अधिक आय निर्मित करता है  
(e) छोटे किराना स्टोरों की तुलना में छोटे ब्राण्डों का हर समय सुपर बाजार के साथ अधिक गठजोड़ रहा है

9. राज्य के दूरदराज के एक ग्रामीण हिस्से में हाल में ग्रामवासियों ने कुछ यात्रियों की बुरी तरह से पिटाई कर दी, क्योंकि ग्रामीणों को यात्रियों की गतिविधियों सन्देहास्पद लगनीं। दोषियों को पकड़ने के लिए जिला अधिकारी ने पुलिस टीम भेजी है।  
(IBPS Clerk 2011)

उपरोक्त कथन से निम्नलिखित में से क्या अनुमान लगाया जा सकता है?

(अनुमान वह होता है, जो सीधे-सीधे नहीं कहा जाता है, लेकिन दिए गए तथ्यों से उसका स्पष्टीकरण हो सकता है।)

- (a) ग्रामीणों को अपने इलाके में अजनबियों की उपस्थिति पसन्द नहीं है  
(b) ग्रामीण किसी विशेष पर शक की स्वभाव के होते हैं  
(c) यात्री ग्रामीण इलाकों में जाना पसन्द करते हैं  
(d) सरकार सामान्यतः सारे देश में यात्रियों को सुरक्षा प्रदान करती है  
(e) उपरोक्त में से कोई नहीं

10. निम्नलिखित जानकारी को ध्यान से पढ़िए और उसके बाद दिए गए प्रश्न का उत्तर दीजिए।  
(BOB PO 2011)

शिक्षक प्रशिक्षण/डिग्री कार्यक्रम के लिए आवेदकों की कमी के पीछे एक मुख्य कारण यह है कि शिक्षकों ने कार्य-स्थितियों में किसी सुधार का अनुभव नहीं किया है और उनके वेतन की गति दूसरे देशों के वेतन के साथ नहीं मिल पाई है। दिए गए परिच्छेद से निम्नलिखित में से क्या अनुमान लगाया जा सकता है?

- (a) शिक्षक प्रशिक्षण कार्यक्रमों के लिए आवेदकों की गिरती संख्या के पीछे बहुत कठिन प्रवेश परीक्षा भी एक कारण है  
(b) आने वाले वर्षों में, योग्यता प्राप्त शिक्षकों की उपलब्धता की दृष्टि से स्कूल इनकी कमी का सामना करेंगे  
(c) दूसरे देशों के प्रशिक्षण कार्यक्रम भी उतने ही अच्छे हैं, जितने अच्छे शिक्षक प्रशिक्षण कार्यक्रम हैं  
(d) यदि दूसरे देशों में वेतन कम कर दिए जाएँ तो शिक्षक प्रशिक्षण कार्यक्रमों के लिए आवेदकों की संख्या बढ़ जाएगी  
(e) योग्यता प्राप्त उम्मीदवारों में किसी खास पेशे की कार्य-स्थितियों और प्राथमिकता के बीच सीधा सम्बन्ध स्थापित नहीं किया जा सकता

11. निम्नलिखित जानकारी ध्यान से पढ़कर नीचे दिए गए प्रश्नों के उत्तर दीजिए।  
(Allahabad Bank PO 2011)

संयोग से अधिक-से-अधिक देश आजकल औद्योगिक विकास से हटकर जलवायु परिवर्तन के नियन्त्रण पर अपना ध्यान केन्द्रित कर रहे हैं।

- I. औद्योगिक विकास से जलवायु परिवर्तन की ओर ध्यान केन्द्रित केवल वे देश करते हैं, जो अमीर हैं और जो औद्योगिक विकास से अतिरिक्त क्षेत्रों पर भी ध्यान केन्द्रित कर सकते हैं।  
II. बहुत से देशों ने औद्योगिक विकास को पहले प्राथमिकता दी थी, जो दीर्घावधि में पर्यावरण के लिए हानिकारक साबित हुई है।  
III. कुछ विशेषज्ञों की राय है कि जलवायु परिवर्तन इतना गम्भीर मसला नहीं है जितना उसे बताया जाता है, क्योंकि यह एक नैसर्गिक घटना है, जो पृथ्वी के इतिहास में आरम्भ से अन्त तक नियमित रूप से घटती आ रही है।  
IV. यदि जलवायु परिवर्तन वर्तमान दर से होता रहे तो शीघ्र ही यह मानव जीवन को बड़े पैमाने पर नष्ट कर सकता है।  
V. औद्योगिक विकास ग्लोबल वार्मिंग के सबसे बड़े कारणों में से एक है, किन्तु यह एकमात्र कारण नहीं है।

दी गई जानकारी के सन्दर्भ में कथन (v) को सत्य माना जाए तो इस कथन से निम्नलिखित में से क्या अनुमान लगाया जा सकता है?

- (a) राष्ट्रों को औद्योगिक विकास से निर्मित स्रोतों के अतिरिक्त अन्य स्रोतों की ओर भी ध्यान केन्द्रित करना चाहिए  
(b) औद्योगिक विकास से होने वाले प्रदूषण के अन्य स्रोतों से होने वाले प्रदूषण का प्रतिकूल प्रभाव अधिक है  
(c) पुराने समय से विपरीत, आज-कल औद्योगिक विकास ग्लोबल वार्मिंग का कारण नहीं रहा है  
(d) औद्योगिक विकास रुक जाने पर ग्लोबल वार्मिंग स्वतः समाप्त हो जाएगी  
(e) औद्योगिक विकास के सिवाय अन्य स्रोतों का अभिनिर्धारण कर उन्हें नियन्त्रित किया जाए तो ग्लोबल वार्मिंग पूर्णतः समाप्त हो जाएगी

12. निम्नलिखित जानकारी को ध्यान से पढ़िए और उसके बाद दिए गए प्रश्न का उत्तर दीजिए।  
(BOB PO 2011)

आइए, अपनी वास्तविक दुनिया में गहराई से प्रवेश करें। खाद्य मुद्रा स्फीति अपने बच्चों को गणित सिखाने का एक मजेदार तरीका है। अपने बच्चे को एक ग्राफ बनाने के लिए कहिए कि मान लीजिए भारत में वर्ष 1950 और आज में (इंजीनियर, डॉक्टर, नौकरानी, झाड़वर) की आमदनी कितनी बढ़ी है। उन्हें इसी अवधि में कीमतों में हुई वृद्धि का ग्राफ बनाने के लिए भी कहिए। यह एक मजेदार अभ्यास होगा।

जब तक वे अपना अभ्यास खत्म करेंगे, आपके बच्चे न केवल बहुत कुछ सीखेंगे, बल्कि आपको भी यह पता चलेगा कि इस दौरान आपकी आमदनी 300 गुना बढ़ गई है, लेकिन नौकरानी की आय शायद 50 गुना ही बढ़ गई है और कीमतें 100 गुना बढ़ गई हैं। नौकरानी अभी भी सप्ताह में सातों दिन काम करती हैं, उसे न कोई वैतनिक छुट्टी है न ही आकस्मिक छुट्टी और यह जानना कि हम कितने खुशकिस्मत हैं, गम्भीर परोपकार की ओर पहला कदम है।

उपरोक्त से निम्नलिखित सभी का अनुमान लगाया जा सकता है, सिवाय एक के

- वास्तविक दुनिया की समस्याएँ अन्य विषयों को समझने और वास्तविक दुनिया की समस्या को सराहने (Appreciate) करने का अच्छा तरीका है
- विगत वर्षों में खाद्य मुद्रा स्फीति ने विभिन्न प्रोफेशनलों को बहुत अलग-अलग तरह से प्रभावित किया है
- यद्यपि वेतन में बहुत अधिक भिन्नता है, लेकिन कम-से-कम सभी नौकरियों/प्रोफेशनलों में वृद्धि, लम्बी समयावधि में मुद्रा स्फीति की दर से कम नहीं हुई है
- जब हम यह समझ जाते हैं कि हम खुशकिस्मत हैं, तो हम परोपकार और उन लोगों की सहायता करने के विषय में सोचने को प्रवृत्त होते हैं, जो उतने खुशकिस्मत नहीं हैं
- केवल बच्चे ही नहीं, माता-पिता और अन्य वयस्कों को भी असमानता के विषय में समझने की और खुद को संवेदनशील बनाने की आवश्यकता है

**निर्देश** (प्र.सं. 13) नीचे दिए गए परिच्छेद को ध्यान से पढ़िए और उसके बाद दिए गए प्रश्न का उत्तर दीजिए।

तकनीकी प्रगति में निहित मानव-जाति के लिए सबसे बड़ा वरदान, निश्चित रूप से भौतिक सम्पदा का संचय नहीं है। किसी व्यक्ति के द्वारा जीवन में इनकी जितनी मात्रा का वास्तविक रूप में उपभोग किया जा सकता है, वह बहुत अधिक नहीं है। किन्तु फुरसत के समय के उपभोग की सम्भावनाएँ उसी संकीर्ण सीमा तक सीमित नहीं हैं। जिन्होंने फुरसत के समय के उपहार के सदुपयोग का कभी अनुभव नहीं किया है, वे लोग इसका दुरुपयोग कर सकते हैं। फिर भी, समाजों की एक अल्पसंख्या द्वारा फुरसत के समय का रचनात्मक उपयोग किया जाना ही आदिम स्तर के बाद सभी मानव-प्रगति का मुख्य प्रेरणास्रोत रहा है।

**13.** उपर्युक्त परिच्छेद के सन्दर्भ में निम्नलिखित पूर्वधारणाएँ बनाई गई हैं।

- फुरसत के समय को लोग सदैव उपहार के रूप में देखते हैं तथा इसका उपयोग और अधिक भौतिक सम्पदा अर्जित करने के लिए करते हैं।
- कुछ लोगों द्वारा फुरसत के समय का, नूतन और मौलिक चीजों के उत्पादन के लिए, उपयोग किया जाना ही मानव-प्रगति का मुख्य स्रोत रहा है।

इनमें से कौन-सी पूर्वधारणा/पूर्वधारणाएँ वैध है/हैं? (UPSC CSAT 2017)

- केवल 1
- केवल 2
- 1 और 2 दोनों
- न तो 1 और न ही 2

**निर्देश** (प्र.सं. 14) नीचे दिए गए परिच्छेद को ध्यान से पढ़िए और उसके बाद दिए गए प्रश्न का उत्तर दीजिए।

इस अभिकथन में किंचित से कहीं अधिक सच्चाई है कि "सामयिक घटनाओं की बुद्धिमत्तापूर्ण व्याख्या के लिए प्राचीन इतिहास का कार्यसाधक ज्ञान होना आवश्यक है।" किन्तु जिस बुद्धिमान ने समझदारी के ये शब्द कहे थे, उसने विशेष रूप से इतिहास की प्रसिद्ध लड़ाइयों के अध्ययन से होने वाले फायदों पर अवश्य ही कुछ-न-कुछ कहा होगा, क्योंकि इनमें हममें से उनके लिए सबक शामिल है, जो नेतृत्व करते हैं या नेता बनने की अभिलाषा रखते हैं। इस तरह के अध्ययन से कुछ ऐसे गुण और विशेषताएँ उद्घाटित होंगी, जिनसे विजेताओं के लिए जीत परिचालित हुई और वे कतिपय कमियाँ भी, जिनके कारण हारने वालों की हार हुई और विद्यार्थी यह देखेंगे कि यही प्रतिरूप सदियों से लगातार, बार-बार पुनर्घटित होता है।

**14.** उपर्युक्त परिच्छेद के सन्दर्भ में निम्नलिखित पूर्वधारणाएँ बनाई गई हैं

- इतिहास की प्रसिद्ध लड़ाइयों का अध्ययन हमें आधुनिक युद्धस्थिति को समझने में सहायता करेगा।
- जो भी नेतृत्व की इच्छा रखता है, उसके लिए इतिहास का अध्ययन अनिवार्य है।

इनमें से कौन-सी पूर्वधारणा/पूर्वधारणाएँ वैध है/हैं?

- केवल 1
- केवल 2
- 1 और 2 दोनों
- न तो 1 और न ही 2

**निर्देश** (प्र.सं. 15) नीचे दिए गए परिच्छेद को ध्यान से पढ़िए और उसके बाद दिए गए प्रश्न का उत्तर दीजिए।

वास्तव में, मेरा मानना है कि इंग्लैण्ड में निर्धनतम व्यक्ति को भी एक वैसा ही जीवन जीना है जैसा कि महानतम व्यक्ति को और इसलिए सच में, मैं मानता हूँ कि यह स्पष्ट है कि हर उस व्यक्ति को, जिसे सरकार के अधीन रहना है, सबसे पहले अपनी सहमति से स्वयं को सरकार के अधीन कर देना चाहिए और मेरा यह अवश्य मानना है कि इंग्लैण्ड का निर्धनतम व्यक्ति, सही अर्थ में ऐसी सरकार से कतई बंधा हुआ नहीं है, जिसके अधीन स्वयं को करने में उसकी कोई राय नहीं रही हो।

**15.** उपर्युक्त कथन किसके समर्थन में तर्क प्रस्तुत करता है?

(UPSC CSAT 2017)

- सम्पत्ति का सबको समान वितरण
- शासितों की सहमति के अनुसार शासन
- निर्धनों के हाथ में शासन
- धनिकों का स्वत्वहरण (एक्सप्रोप्रिएशन)

## उत्तर सहित व्याख्या

1. (e) दिए गए कथन के आधार पर कहा जा सकता है कि किसी समुदाय विशेष की माँग के अतिरिक्त अन्य कारक भी इसकी बिक्री तथा लाभ पर प्रभाव डालते हैं।
2. (b) संविधान संशोधन से पहले चौदह वर्ष के बच्चों को कारखानों के कामों में लगाया जाता था।
3. (c) दिए गए परिच्छेद के आधार पर कहा जा सकता है कि जानवरों से सहायक उत्पादन के रूप में 45% सोया-प्रोटीन निकाला जा सकता है।
4. (d) जब परिच्छेद में सरकारी विभाग सम्बन्धी कर्मचारियों की बात की जा रही है, तो समस्त अफसर व बाबू उसमें सम्मिलित होंगे तथा उनको पेंशन सम्बन्धी ही पूर्ण जानकारी दी जाएगी तथा आयु के अनुसार पेंशन मिलेगी।
5. (c) प्रति-विकास विकास एक ऐसी प्रक्रिया है, जिसके अन्तर्गत अवराष्ट्रीय स्तर पर नई राजनीतिक सत्ताएँ और निकाय बनते हैं और उनकी क्षमता व शक्ति में भी वृद्धि होती है। यह एक राजनीतिक विकेन्द्रीकरण की स्थिति होती है। इसके तीन घटक होते हैं- राजनीतिक वैधता, सत्ता का विकेन्द्रीकरण और संसाधनों का विकेन्द्रीकरण। प्रति-विकास की सफलता के लिए यह आवश्यक है कि लोकतान्त्रिक पद्धति में निचले स्तर के लोगों की इच्छा की स्वतन्त्र अभिव्यक्ति हो और आधारिक स्तर पर उनकी सक्रिय भागीदारी भी शामिल हो। अतः विकल्प (c) सत्य है।

6. (d) दिए गए कथन से स्पष्ट है कि स्वतन्त्रता, मानव व्यक्तित्व की संवृद्धि के लिए आवश्यक दशाओं को बनाए रखने वाली वह क्रिया है जिसमें सभी मनुष्यों को अपने सर्वश्रेष्ठ रूप में होने का अवसर मिलता है।
7. (a) दिए गए कथन के आधार पर कहा जा सकता है कि मैन्ग्रोव वनों के बिना तटीय क्षेत्रों में आहार शृंखलाएँ नहीं बन सकती।
8. (c) छोटे ब्राण्डों के बीच यह धारणा है कि सुपर बाजार में छोटे किराना स्टोरों से अधिक बिक्री होती है।
9. (d) दोषियों को पकड़ने के लिए जिला अधिकारी ने पुलिस टीम भेजी। इसका अर्थ यह हुआ कि सरकार सामान्यतः सारे देश में यात्रियों को सुरक्षा प्रदान करती है।
10. (b) दी गई जानकारी के आधार पर हम यह अनुमान लगा सकते हैं कि आने वाले वर्षों में, योग्यता प्राप्त शिक्षकों की उपलब्धता की दृष्टि से स्कूल इनकी कमी का सामना करेंगे।
11. (a) दी गई जानकारी से यह अनुमान लगाया जा सकता है कि किसी भी राष्ट्र को औद्योगिक विकास से निर्मित स्त्रोतों के अतिरिक्त अन्य स्रोतों की ओर भी ध्यान केन्द्रित करना चाहिए।
12. (c) परिच्छेद के अनुसार यह अनुमान नहीं लगाया जा सकता है कि यद्यपि वेतन में बहुत अधिक भिन्नता है लेकिन कम-से-कम सभी नौकरियों में वृद्धि, लम्बी समयावधि में मुद्रा स्फीति की दर से कम नहीं हुई है।

13. (b) सामान्यतः मनुष्य अपने फुरसत के समय को आराम करने या उपहारस्वरूप प्रदत्त समय के रूप में देखता है। परन्तु फुरसत के समय का वास्तविक सदुपयोग यह होगा कि उसे रचनात्मक कार्यों में लगाया जाए। वैज्ञानिक ऐसे ही व्यक्ति होते हैं, जो अपने फुरसत के समय को रचनात्मक कार्यों में लगाते हैं। इसका उपयोग नवीन एवं मूलभूत वस्तुओं के उत्पादन में करना मानव प्रगति के लिए एक आवश्यक धारणा है। अतः विकल्प (b) उपर्युक्त परिच्छेद की सही व्याख्या है।
14. (c) ऐतिहासिक युद्धों का अध्ययन विजेताओं की जीत तथा युद्ध में पराजित व्यक्ति के पराजय के कारणों को समझने में सहायक होता है। इसलिए किसी देश के ऐसे व्यक्ति, जो राजनेता बनने की इच्छा रखते हैं, उनके लिए यह आवश्यक हो जाता है कि वह ऐतिहासिक युद्धों का अध्ययन करें क्योंकि राजनेता से यह अपेक्षा होती है कि प्रत्येक स्थिति में चाहे वह युद्ध की स्थिति हो या प्रगतिशील राष्ट्र की, उसका कुशलतापूर्वक सामना कर समुचित समाधान करें। इसके अतिरिक्त यह आधुनिक युद्ध स्थिति को समझने में भी सहायक है। अतः विकल्प (c) सत्य है।
15. (b) उपर्युक्त परिच्छेद में यह कहा गया है कि बेहतर शासन के लिए यह आवश्यक है कि प्रत्येक नागरिक का विश्वास उस शासन में बना रहे, जिसके अन्तर्गत वह शासित होते हैं। गरीब हो या अमीर उन्हें यह अधिकार होना चाहिए कि किसी निश्चित देश में कौन लोग सरकार का निर्माण करेंगे। यहाँ विकल्प (b) सत्य है, जिसमें यह कहा गया है कि शासन, शासितों की सहमति के अनुसार होना चाहिए।



# मास्टर प्रश्नावली

**निर्देश** (प्र. सं. 1-30) नीचे कुछ परिच्छेद दिए गए हैं और उसके नीचे उस परिच्छेद में दिए गए तथ्यों के आधार पर निकाले जा सकने वाले कुछ सम्भावित अनुमान दिए गए हैं। आप प्रत्येक अनुमान की परिच्छेद के सन्दर्भ में अलग-अलग परीक्षा कर उसकी सत्यता या असत्यता की मात्रा निश्चित कीजिए।

## उत्तर दीजिए

- यदि अनुमान निश्चित रूप से सत्य है अर्थात् वह दिए गए तथ्यों का उचित रूप से अनुसरण करता है
- यदि अनुमान सम्भवतः सत्य है अर्थात् दिए गए तथ्यों के सन्दर्भ में निश्चित रूप से सत्य नहीं है
- यदि दिए हुए तथ्य पर्याप्त नहीं हैं अर्थात् दिए हुए तथ्यों से अनुमान सत्य है अथवा असत्य, यह आप नहीं कह सकते हैं
- यदि अनुमान सम्भवतः असत्य है अर्थात् दिए गए तथ्यों के सन्दर्भ में निश्चित रूप से असत्य नहीं है
- यदि अनुमान निश्चित रूप से असत्य है अर्थात् दिए हुए तथ्यों का सम्भवतः अनुसरण नहीं करता है अथवा वह दिए गए तथ्यों के विपरीत जाता है

## परिच्छेद 1

इस समय अमेरिका के पोष्य देखभाल व्यवस्था से क्लॉट लगभग 440000 बच्चों में से 20000 गोद लेने हेतु उपलब्ध हैं। उनमें से अधिकतम 6 से 12 वर्ष की आयु के बीच के बच्चे हैं। गोद लेने योग्य बच्चों में से 44% श्वेत हैं और 43% श्याम हैं, लेकिन गोद लेने के लिए प्रतीक्षारत परिवारों में से 67% श्वेत हैं और उनमें से अधिकतर किसी श्याम बच्चे को गोद लेने के इच्छुक हैं, लेकिन इसमें कुछ बाधाएँ आ रही हैं, जोकि केवल तीन अमेरिकी राज्य आर्कन्सस, कैलीफोर्निया तथा मिन्नेसोटा में गोद लेने में प्रजाति का मिलान करने को प्रोत्साहित करने का कानून है, अन्य 40 प्रचलन का पक्ष लेते हैं। (Canara Bank PO 2007)

- गोद लेने योग्य बच्चों में लगभग 10% न तो श्याम रंग हैं न ही श्वेत।
- दो-तिहाई श्वेत परिवार किसी श्याम बच्चे को गोद लेने हेतु प्रतीक्षा कर रहे हैं।
- 12 वर्ष से ज्यादा आयु के बच्चे गोद लेने हेतु कम उपयुक्त होते हैं।
- अधिकतर अमेरिकी राज्यों में गोद लेने के प्रचलन को निरुत्साहित करने वाले कानून हैं।
- अधिकतर श्याम परिवारों द्वारा गोद लेने के लिए श्वेत बच्चों को वरीयता दी जा रही है।

## परिच्छेद 2

कोयला और बिजली भारत के ऊर्जा क्षेत्र के प्रधान आधार हैं। कोयला देश की ऊर्जा आपूर्ति की रीढ़ है और ऊर्जा की माँग को पूरा करने में इसकी महत्वपूर्ण भूमिका निभाते रहने की सम्भावना है। यह देश की 50% से अधिक व्यापारिक ऊर्जा आवश्यकताओं को पूरा करता है। अन्य जीवाश्म ईंधनों की तुलना में कोयले के अपेक्षाकृत विशाल भण्डार के सूचित आँकड़ों के बावजूद, देश समय-समय पर कमी का सामना करता रहा है। विभिन्न अध्ययन समूहों द्वारा कोयले के पूर्वानुमान, घरेलू कोयले की माँग और आपूर्ति में बढ़ता हुआ अन्तर दिखाते हैं, जिसका परिणाम होगा अधिक आयात। इसके अतिरिक्त, देश के भण्डारों को प्रायः बढ़ाकर बताया जाता है, क्योंकि मूल्यांकन प्रक्रिया में कोयला खनन और खोज की गुणवत्ता, तकनीकी सम्भाव्यता और आर्थिक व्यवहार्यता पर विचार नहीं किया जाता है।

- विकसित देशों की कोयला खानें भारत की कोयला खानों से ज्यादा लाभ कमाती हैं।
- भारत की कोयला खानें और खनन गतिविधियाँ वाणिज्यिक रूप से व्यवहार्य हैं।

- ऊर्जा निर्माण के लिए कोयले पर भारत की निर्भरता आने वाले समय में भी नहीं रहेगी।
- भारत में कोयला भण्डार आवश्यकता से बहुत अधिक हैं।
- कोयला भण्डारों की मूल्यांकन प्रक्रिया कोयला भण्डारों की ठीक से पहचान करने में समर्थ नहीं है।

## परिच्छेद 3

6 करोड़ झुग्गी-झोपड़ी निवासियों को आवास प्रदान करने और झुग्गी-झोपड़ी मुक्त भारत की कल्पना को साकार करने के अपने सर्वाधिक महत्वपूर्ण प्रयास में सरकार 400 नगरों और शहरों में पाँच वर्ष में 50 लाख रिहायशी यूनिटों के निर्माण की एक विशाल योजना बना रही है। इस कार्यक्रम से देश भर में हजारों एकड़ मूल्यवान सरकारी जमीन मुक्त हो सकती है और स्थावर सम्पदा के विकासकर्ताओं के लिए करोड़ों के मूल्य के कारोबार का निर्माण हो सकता है। झुग्गी-झोपड़ियों के फैलने से वर्षों तक GDP की वृद्धि पर प्रतिकूल प्रभाव पड़ा है। निम्न उत्पादकता और खराब स्वास्थ्य स्थितियों की चपेट में आना झुग्गी-झोपड़ी निवासियों के विशेष लक्षण हैं। सरकार का मानना है बेहतर आवास सुविधाओं से सामाजिक मसलों का समाधान होगा, इसका गुणवर्द्धक प्रभाव पड़ेगा और आर्थिक प्रोत्साहन मिलेगा। (Allahabad Bank PO 2009)

- भारतीय शहरों व नगरों में झुग्गी-झोपड़ियों में स्वास्थ्य व स्वच्छता की स्थिति मानवीय निवास के स्वीकार्य मानकों से बहुत ही निकृष्ट है।
- विकसित देशों के नगर व शहर झुग्गी-झोपड़ी मुक्त हैं।
- बेहतर आवास सुविधाओं सहित रहने वालों की तुलना में झुग्गी-झोपड़ी निवासियों की प्रति व्यक्ति आय बहुत कम है।
- भारत के नगरों और शहरों में अधिकांश झुग्गी-झोपड़ियाँ प्रमुख निजी सम्पत्तियों पर हैं।
- भारत के शहरों में झुग्गी-झोपड़ियों वाली जमीन के विकास से सामान्य जनता पर कोई प्रभाव नहीं पड़ेगा।

## परिच्छेद 4

यद्यपि अर्थव्यवस्था वापस पटरी पर आ गई है और उपभोक्ता का विश्वास ऊँचा है, तथापि सिस्टम में क्रेडिट कार्ड कम होते जा रहे हैं। (पिछले एक वर्ष में इस्तेमाल में आ रहे क्रेडिट कार्डों की कुल संख्या में लगभग 50 लाख की कमी आई है।) नवीनतम जारी आँकड़ों के अनुसार, क्रेडिट कार्डों की संख्या फरवरी, 2010 के अन्त में एक वर्ष पहले के लगभग 2.5 करोड़ से कम होकर लगभग 2 करोड़ हो गई है। आँकड़ों से यह संकेत भी मिलता है कि मूल्य और मात्रा दोनों दृष्टियों से कार्ड से किए गए औसत मासिक खर्च अभी तक संकट-पूर्व के स्तर तक नहीं पहुँचे हैं। औसत मासिक खर्च वित्त वर्ष '09 के ₹ 5400 करोड़ की तुलना में वित्त वर्ष '10 में कम होकर ₹ 5100 करोड़ हो गया है, जबकि औसत मासिक मात्रा वित्त वर्ष '09 को ₹ 2.16 करोड़ प्रतिमाह की तुलना में चालू वर्ष में सिर्फ ₹ 1.94 करोड़ प्रतिमाह ही रही है। यहाँ तक कि कार्ड के जरिए पीक फेस्टिवल खर्च भी पिछले वर्ष के स्तर की तुलना में इस वर्ष कम रहा है। (Andhra Bank PO 2010)

- चालू वर्ष में क्रेडिट कार्ड के प्रयोग में वित्त वर्ष '09 से काफी कमी आई है।
- क्रेडिट कार्डों से सम्बन्धित अत्यधिक धोखाधड़ियों के कारण लोग चालू वर्ष में क्रेडिट कार्डों का प्रयोग नहीं कर रहे हैं।
- पिछले वर्ष की तुलना में चालू वर्ष में क्रेडिट कार्ड के प्रयोग में लगभग 40% की कमी आई है।



19. नवीनतम जारी आँकड़ों के अनुसार पिछले वर्ष की तुलना में फरवरी 2010 के अन्त में क्रेडिट कार्ड लेन-देनों की संख्या में लगभग 200% की कमी आई है।
20. भारत में क्रेडिट कार्डों के प्रयोग में कमी दूसरे कई देशों की तुलना में कम है।

### परिच्छेद 5

देश यदि अच्छा विदेशी निवेश आकर्षित करना चाहता है, तो विदेशी निवेशकों के पथ में विनियमनों द्वारा लादी गई बाधाएँ दूर की जानी चाहिए। विशेषतः तब, जबकि विदेशी संस्थागत निवेशक भारतीय स्थिति से बहुत प्रभावित प्रतीत नहीं होते हैं। विदेशी मुद्रा आरक्षितियाँ वर्ष 1990 के आरम्भिक महीनों के स्तर तक गिरने के जोखिम का सामना नहीं कर रही हैं। फिर भी, देश को केवल संविभाग अन्तर्वाह या हॉट मनी के अतिरिक्त अधिक दीर्घावधि निवेश आकर्षित करने के लिए वातावरण का निर्माण करना चाहिए। वर्ष 1998 में जारी विनियमन के डाइल्यूटेड वर्जन की यह आवश्यकता कि वर्ष 2005 से पहले भारत में स्थापित JVs वाले विदेशी भागीदारों को दूसरा समान उद्यम स्थापित करने के लिए देसी भागीदार से अनुमति प्राप्त करनी चाहिए, के दुरुपयोग की सम्भावना है और आगे, विद्यमान कारोबार क्षेत्र में नए उद्यम की स्थापना से पहले, विदेशी भागीदार को सरकार से भी पूर्वानुमति प्राप्त करनी चाहिए। (Dena Bank PO 2009)

21. वर्तमान परिदृश्य में विदेशी निवेशक भारत में दीर्घावधि परियोजनाओं में निवेश करने के लिए उत्सुक हैं।
22. एशियाई महाद्वीप के बहुत-से देशों में विदेशी निवेशकों के लिए अनुकूल दिशा-निर्देश हैं।
23. वर्ष 1990 के आरम्भ में भारत की विदेशी मुद्रा आरक्षितियाँ वर्तमान स्तर से बहुत कम थीं।
24. प्रमुख क्षेत्रों में विदेशी निवेश को अनुमति देने के लिए भारत को अपने मानदण्ड कड़े करने चाहिए।
25. भारत में प्रत्यक्ष विदेशी निवेश मुख्यतः अल्पावधि है।

### परिच्छेद 6

मैंने पहली बार 'द विजार्ड ऑफ ओज' देखी तो कहानी ने मुझे सम्मोहित किया। मैंने दूसरी बार 'द विजार्ड ऑफ ओज' देखी तो स्पेशल इफेक्ट्स ने मुझे विस्मित किया। मैंने तीसरी बार 'द विजार्ड ऑफ ओज' देखी तो फोटोग्राफी ने मुझे चकित कर दिया। क्या आपने कोई फिल्म दो या तीन बार देखी है? आपका ध्यान सब टाइटल्स की तरफ जाता है और आप ध्वनियों सुनते हैं, जो पहली बार पूरी तरह छूट गई थीं।

फोन पर भी ऐसा ही होता है, क्योंकि आपकी कारोबारी बातचीत फिल्मों से ज्यादा परिणामदायक होती हैं, इसलिए उसे आपको दो, हो सके तो तीन बार सुनना चाहिए। प्रायः जब तक हम फोन पर हुई अपनी बातचीत को दोबारा सुन नहीं लेते, हमें साफ-साफ पता नहीं चल पाता है कि फोन पर वास्तव में क्या हुआ है? आपको टोटो के कॉलर के रंग से शेडिंग ज्यादा महत्वपूर्ण लगेगी और जितनी आपने कल्पना की होगी, उससे अधिक स्केयरक्रो दिखेंगे 'जिनके दिमाग नहीं है'।

आप अपनी महत्वपूर्ण कारोबारी बातचीत को दोबारा कैसे सुनते हैं? सीधे-सीधे कानूनी और नैतिक रूप से उसे टेप रिकॉर्ड करें। मैं आपकी कारोबारी बातचीत को उसकी बारीकियों के लिए रिकॉर्ड और विश्लेषण करने की तकनीक को इन्स्टेन्ट रीप्ले कहता हूँ। (UBI PO 2010)

26. फिल्म 'द विजार्ड ऑफ ओज' कारोबारी बातचीत को बेहतर बनाने में सहायता करेगी।
27. अधिकतर लोग अगर किसी फिल्म को एक से अधिक बार देखेंगे, तो स्पेशल इफेक्ट, फोटोग्राफी, कहानी, संगीत आदि जैसे विभिन्न पहलू, उन्हें अलग क्रम में बेहतर ढंग से प्रभावित करेंगे।

28. यह सलाह कारोबारी बातचीत को समझने के लिए दी गई है।
29. यह सलाह सेल्स टीम को दी जा रही है।
30. लेखक अधिकांश फिल्मों को दो से अधिक बार देखता है।

**निर्देश** (प्र. सं. 31-33) नीचे दिए गए तीनों परिच्छेदों को पढ़िए और परिच्छेदों के नीचे आने वाले प्रश्नों के उत्तर दीजिए। इन प्रश्नों के आपके उत्तर केवल इन परिच्छेदों पर ही आधारित होने चाहिए। (UPSC CSAT 2018)

### परिच्छेद 7

सरते और प्रचुर माँस की तलाश के परिणामस्वरूप फैक्ट्री फार्म बनाए गए हैं जहाँ अधिक से अधिक पशुओं को क्रूर और शोचनीय दशाओं में छोटी-छोटी ढेरियों में ढूँसा जाता है। इस प्रकार के प्रचलनों के परिणामस्वरूप विश्व की अनेक स्वस्थ सम्बन्धी देशान्तरगामी महामारियाँ उठ खड़ी हुई हैं। जैसे कि एवियन फ्लू। विश्वभर में पशुधन का पालन लगातार बढ़ती हुई क्रूर और तंग दशाओं में किया जा रहा है, जहाँ पशु अपना लघु जीवन कृत्रिम प्रकाश, प्रतिजैविकों और वृद्धि हॉर्मोनों के उसाठस इस्तेमाल के बीच वध होने के दिन तक व्यतीत करते हैं। माँस उत्पादन जल की अत्यधिक खपत माँगता है। माँस के प्रत्येक किलोग्राम के लिए 15000 ली जल की आवश्यकता होती है जबकि 1 किग्रा धान के लिए 3400 ली, 1 किग्रा अण्डों के लिए 3300 ली और 1 किग्रा आलू के लिए 255 ली जल की आवश्यकता होती है।

31. इस परिच्छेद द्वारा दिया गया सर्वाधिक तर्कसंगत और निर्णायक सन्देश कौन-सा है?
- (a) औद्योगिक पशुपालन (इण्डस्ट्रियल फार्मिंग) से बड़े पैमाने पर माँस का उत्पादन करना सस्ता होता है और यह गरीब देशों को प्रोटीन पोषण प्रदान करने के लिए उपयुक्त है।
- (b) माँस उत्पादन उद्योग पशुओं के प्रति क्रूरता के विरुद्ध कानूनों का उल्लंघन करता है।
- (c) औद्योगिक पशुपालन के द्वारा बड़े पैमाने पर माँस उत्पादन अवांछनीय है और इसको तुरन्त रोक देना चाहिए।
- (d) माँस उत्पादन की पर्यावरणीय लागत अधारणीय होती है जब इसका उत्पादन औद्योगिक पशुपालन से किया जाता है।

### परिच्छेद 8

एक नर बाघ को पेच बाघ अभ्यारण्य (टाइगर रिजर्व) से हटाकर पन्ना राष्ट्रीय पार्क में ले जाकर रखा गया। बाद में, इस बाघ ने अपने घर की ओर 250 मील लम्बी दूरी तय की। इस अकेले बाघ की यह यात्रा एक संकट पर प्रकाश डालती है। कई वन्यजीव अभ्यारण्य मानवता के विशाल सागर के बीच भंगुर आवास के द्वीपों के रूप में विद्यमान हैं। फिर भी कोई बाघ शिकार, जोड़े और अपने क्षेत्र की तलाश में सौ मील के परास में घूम सकता है। भारत के लगभग एक-तिहाई बाघ, बाघ अभ्यारण्यों के बाहर रहते हैं। यह स्थिति मानव और पशु दोनों के लिए ही संकटपूर्ण है। बाघ और उसके शिकार तभी अलग रह सकते हैं। यदि अभ्यारण्यों के बीच भूमि के मान्य गलियारे हों, ताकि वे बिना छेड़छाड़ के आ-जा सकें।

32. इस परिच्छेद द्वारा दिया गया सर्वाधिक तर्कसंगत और निर्णायक सन्देश निम्नलिखित में से कौन-सा है?
- (a) मनुष्य और वन्यजीव के बीच संघर्ष को सुलझाया नहीं जा सकता चाहे हम जो भी प्रयत्न करें
- (b) संरक्षित क्षेत्रों के बीच सुरक्षित वन्य जीव गलियारे, संरक्षण के प्रयत्नों का आवश्यक पहलू है
- (c) भारत के लिए आवश्यक है कि वह और अधिक संरक्षित क्षेत्रों की घोषणा करे तथा और अधिक बाघ अभ्यारण्यों की स्थापना करे
- (d) भारत के राष्ट्रीय पार्कों और बाघ अभ्यारण्यों का व्यावसायिक (प्रोफेशनल) प्रबन्ध होना चाहिए

## परिच्छेद 9

आज शीर्ष पर्यावरणीय चुनौती जन तथा इनकी आकांक्षाओं का सम्मुख है। यदि आकांक्षाएँ द्वितीय विश्व युद्ध के बाद की किफायती प्रकार की हों, तब बहुत अधिक सम्भावनाएँ बनती हैं, उस दृष्टिकोण की तुलना में जो पृथ्वी को एक विशालकाय शॉपिंग मॉल की भाँति देखता है। हमें चमक-दमक के आकर्षण के परे जाना चाहिए तथा यह समझना चाहिए कि पृथ्वी एक जैविक तन्त्र की भाँति कार्य करती है।

**33.** उपरोक्त में परिच्छेद से, निम्नलिखित में से कौन-सा सर्वाधिक निर्णायक और तार्किक निष्कर्ष (इन्फेरेन्स) निकाला जा सकता है?

- पृथ्वी मानव की खाद्य, वस्त्र तथा आश्रय की केवल आधारभूत आवश्यकताओं की पूर्ति कर सकती है
- पर्यावरणीय चुनौती का सामना करने का एकमेव मार्ग जनसंख्या को सीमित करना है
- हमारे लिए उपभोक्तावाद को कम करना अपने ही हित में है
- केवल जैविक तन्त्रों का ज्ञान ही हमें पृथ्वी को बचाने में सहायक है

**निर्देश** (प्र. सं. 34) निम्न जानकारी को ध्यान से पढ़िए और दिए गए प्रश्न के उत्तर दीजिए।

ऑनलाइन शॉपिंग में सुविधा—मुझे इसकी सबसे अच्छी बात लगती है कि ऐसी कौन-सी जगह है, जहाँ आप आधी रात को नाइट सूट पहनकर खरीदारी कर सकते हैं? आपको न तो कतार में इन्तजार करना होता है और न ही खरीदारी में आपकी सहायता करने के लिए शॉप एसिस्टेंट के तैयार होने तक उसका इन्तजार। रिटेल स्टोर में जाने की तुलना में एक बहुत बेहतर अनुभव है।

—एक उपभोक्ता का मत  
(SBI PO 2013)

**34.** दी गई जानकारी से निम्न में से क्या अनुमान लगाया जा सकता है? (अनुमान वह होता है, जिसे प्रत्यक्षतः कहा नहीं गया हो, लेकिन जिसका दिए गए तथ्यों से स्पष्टीकरण हो सकता हो)

- ऑनलाइन शॉपिंग केवल रात को की जा सकती है
- जिन्हें कम्प्यूटर प्रयोग करने में सुविधा नहीं होती, वे ऑनलाइन शॉपिंग के अनुभव का आनन्द कभी नहीं उठा सकते
- सभी रिटेल स्टोर प्रत्येक ग्राहक को शॉपिंग एसिस्टेंट उपलब्ध कराते हैं
- जिस उपभोक्ता का मत प्रस्तुत किया गया है, उसने रिटेल स्टोर और ऑनलाइन दोनों जगह खरीदारी की है
- जिस उपभोक्ता का मत प्रस्तुत किया गया है, उसके पड़ोस में कोई रिटेल स्टोर नहीं है

**35.** ग्राहक रिटेल आउटलेटों, जहाँ वस्तुएँ किसी भी इकाई में खरीदी जा सकती हैं, के अतिरिक्त सुपर मार्केट से थोक के भाव में खरीदना चाहता है, क्योंकि थोक के भाव से वस्तुओं की खरीद में ग्राहक को बचत दिखाई देती है। अतः उपभोक्ता को अपने बजट के अनुसार सुपर मार्केट से थोक में वस्तुओं का खरीदना एक व्यावहारिक विकल्प होता है।

अतः उपरोक्त दिए गए कथन के आधार पर निम्न में से कौन-सा पूर्वानुमान निकाला जा सकता है?  
(IBPS PO 2013)

- सुपर मार्केट के पास अधिक खरीदने की शक्ति होती है, जिससे उनका इकाई खर्च कम हो जाता है और वे रिटेल आउटलेटों की अपेक्षा अधिक किस्म के उत्पाद पेश करते हैं
- सुपर मार्केट ज्यादा सुविधाजनक स्थान पर होने के साथ-साथ उनमें पार्किंग की भी अच्छी व्यवस्था होती है

- सुपर मार्केट के आने का कारण छोटे रिटेल स्टोरों का बन्द होना है, जिससे कि प्रतिस्पर्द्धा में कमी आई
- एकल वस्तुओं को खरीदना अधिक फायदेमन्द होता है, क्योंकि थोक पैकेज कभी-कभी बचत का ऑफर देते हैं
- एक ग्राहक थोक पैकेज की खरीद से वित्तीय बचत की अपेक्षा अपनी आवश्यकता के अनुसार वस्तुएँ खरीदता है, जो उसकी आवश्यकताओं को पूरा करती हो

**36.** अखबारों के सम्पादकों द्वारा सत्य खबरों को छापने के बजाय जानबूझकर झूठी बातों एवं विवादों को हवा देकर अखबार के पन्नों में परोसा जाता है, जिससे कि वे अपने अखबार की बिक्री का क्षेत्र बढ़ा सकें।

- निम्न में से कौन-सा पूर्वानुमान उपरोक्त तथ्य में अन्तर्निहित हो सकता है?  
(IBPS PO 2013)
- अखबारों द्वारा झूठी खबरों को छापना एक आदत सी हो गई है
  - अखबारों में छपी सभी खबरों को सत्यता से प्रमाणित होना चाहिए
  - बड़े अखबार सम्पादकों की तुलना में छोटे अखबार सम्पादकों को अपनी सत्य खबरों पर अधिक स्पष्ट होना चाहिए
  - अखबारों के सम्पादक अपने-अपने अखबार के सर्वे-सर्वा होते हैं तथा वही निर्णय करते हैं कि उन्हें अखबार में क्या छापना है
  - उपरोक्त में से कोई नही

**37.** नीचे दी गई जानकारी को ध्यानपूर्वक पढ़कर प्रश्न का उत्तर दीजिए

राज्य सरकार सभी कर्मचारियों के वेतन पर मासिक कर लगाती है। कर की राशि वेतन स्तर के अनुसार बदलती है। केन्द्र सरकार भी समान वेतन पर कर लगाती है, जिसे आयकर कहते हैं। यह कराधान के सिद्धान्त के विरुद्ध है।

दी गई जानकारी से निम्न में से कौन-सा निष्कर्ष निकाला जा सकता है?

(SBI PO 2014)

- कर व्यक्तिगत रूप से एक बार ही लगाया जाना चाहिए
- कर की राशि वेतन स्तर के अनुसार नहीं बदलनी चाहिए
- केन्द्र सरकार को वेतन पर कोई कर एकत्र नहीं करना चाहिए
- केन्द्र सरकार द्वारा वेतन स्तर के निरपेक्ष नियमित संग्रह आयकर है
- कर अदा करना या न करना व्यक्तिगत रूप से निर्भर करता है

**38.** आपदा प्रबन्धन प्रणाली जलवायु परिवर्तन से भारत की विरासत की रक्षा कर सकती है। भारत 2015 आपदा जोखिम न्यूनीकरण के लिए सेंडाइ फ्रेमवर्क पर हस्ताक्षरकर्ता है, जो यह मानता है कि आपदा जोखिम, आतंकवाद सम्बन्धी मुद्दों को कम करने और प्राथमिकता क्षेत्र के रूप में विरासत को पहचानने में राज्य की प्राथमिक भूमिका है।

निम्नलिखित में से कौन दिए गए कथन को नकारता है?

- प्राधिकरण की रिपोर्ट में सिस्टम पर संग्रहालयों के लिए विस्तृत दिशा निर्देश भी हैं जिन्हें विभिन्न प्रकार के खतरों से निपटने के लिए स्थानबद्ध करने की आवश्यकता है।
- राष्ट्रीय आपदा प्रबन्ध प्राधिकरण (एनडीएमए) द्वारा खतरों के लिए इसके अपने तरह के पहले विश्लेषण से पता चलता है कि भारत के संग्रहालयों के आतंकवादी घटनाओं, जलवायु सम्बन्धी घटनाओं जैसे कि बाढ़, भूकम्प और सुनामी; और बर्बरता का सामना किया है।
- जलवायु से सम्बन्धित मुद्दों जैसे कि बाढ़, भूकम्प भारतीय विरासत के लिए चिंता का विषय नहीं है।

(SBI PO 2018)

- केवल III
- केवल II
- केवल I
- दोनों II और III
- इनमें से कोई नहीं

## उत्तर सहित व्याख्या

1. (a)  $100 - 44 - 43 = 13\%$  अर्थात् लगभग 10% बच्चे न तो श्याम हैं और न ही श्वेत।
2. (b) गोद लेने वाले प्रतीक्षारत परिवारों में 67% श्वेत हैं और उनमें अधिकतर श्याम बच्चों को गोद लेना चाहते हैं। अतः अनुमान सम्भवतः सत्य है।
3. (c) परिच्छेद के अनुसार 12 वर्ष से ज्यादा आयु के बच्चों को गोद लेने के विषय में जानकारी स्पष्ट नहीं है।
4. (e) निश्चित रूप से असत्य है, क्योंकि अधिकतर राज्य इसका समर्थन कर रहे हैं।
5. (c) परिच्छेद के अनुसार यह अनुमान लगाना सम्भव नहीं है, क्योंकि इस विषय में कोई जानकारी नहीं दी गई है।
6. (c) विकसित देशों की कोयले की खानें भारत की कोयले की खानों से किस प्रकार ज्यादा लाभ कमाती हैं यह दिए गए तथ्यों से स्पष्ट नहीं है। अतः दिए गए तथ्य पर्याप्त नहीं हैं।
7. (e) भारत की कोयला खानें और खनन गतिविधियाँ वाणिज्यिक रूप से व्यवहार्य हैं, यह अनुमान निश्चित रूप से असत्य है।
8. (b) आने वाले समय में ऊर्जा निर्माण के लिए भारत की निर्भरता कोयले पर नहीं रहेगी यह अनुमान सम्भवतः सत्य है।
9. (d) भारत में कोयला पर्याप्त मात्रा में है, लेकिन आवश्यकता से अधिक नहीं है। अतः यह अनुमान सम्भवतः असत्य है।
10. (a) कोयला भण्डारों की मूल्यांकन प्रक्रिया द्वारा कोयला भण्डारों की ठीक से पहचान नहीं हो पाती। अतः यह अनुमान निश्चित रूप से सत्य है।
11. (a) भारतीय शहरों व नगरों में झुग्गी-झोपड़ियों में स्वास्थ्य व स्वच्छता की स्थिति मानकों से काफी नीचे है। अतः यह अनुमान निश्चित रूप से सत्य है।
12. (c) दिए गए परिच्छेद में विकसित देशों के नगरों के झुग्गी-झोपड़ी की कोई चर्चा नहीं की गई है। अतः दिए हुए तथ्य अपर्याप्त हैं।
13. (b) झुग्गी-झोपड़ी में रहने वालों की आय, बेहतर आवास सुविधा में रहने वालों की आय से कम है। अतः यह अनुमान सम्भवतः सत्य है।
14. (e) यह कहना कि भारत में अधिकांश झुग्गी-झोपड़ियाँ प्रमुख निजी सम्पत्तियों पर हैं, गलत है। अतः यह अनुमान निश्चित रूप से असत्य है।
15. (d) शहरों में झुग्गी-झोपड़ी वाली जमीन के विकास से सामान्य जनता पर कुछ प्रभाव पड़ेगा। अतः यह अनुमान सम्भवतः असत्य है।
16. (b) परिच्छेद से स्पष्ट है कि क्रेडिट कार्ड का चलन कम हो रहा है। अतः यह अनुमान सम्भवतः सत्य है।
17. (c) दिए हुए तथ्य पर्याप्त नहीं हैं, क्योंकि परिच्छेद में क्रेडिट कार्ड की धोखाधड़ी के विषय में कुछ भी नहीं कहा गया है।
18. (e) यह अनुमान निश्चित रूप से असत्य है, क्योंकि परिच्छेद में कहा गया है कि क्रेडिट कार्ड के प्रयोग में चालू वर्ष में पिछले वर्ष की तुलना में 50 लाख की कमी हुई है, न कि 40%।
19. (a) यह अनुमान निश्चित रूप से सत्य है, क्योंकि चालू वर्ष में क्रेडिट कार्ड का चलन कम है।
20. (c) दिए हुए तथ्य पर्याप्त नहीं हैं, क्योंकि परिच्छेद में क्रेडिट कार्ड के प्रयोग की कमी के बारे में कुछ भी नहीं कहा गया है।
21. (e) यह अनुमान निश्चित रूप से असत्य है, क्योंकि परिच्छेद में कहा गया है कि विदेशी संस्थागत निवेशक भारतीय स्थिति से बहुत प्रभावित नहीं होते हैं।
22. (c) दिए हुए तथ्य पर्याप्त नहीं हैं, क्योंकि परिच्छेद में विदेशी निवेशकों के विषय में कुछ भी नहीं कहा गया है।
23. (a) यह अनुमान निश्चित रूप से सत्य है, क्योंकि परिच्छेद में कहा गया है कि विदेशी मुद्रा आरक्षितियाँ वर्ष 1990 के शुरुआती महीनों के स्तर तक गिरने के जोखिम का सामना नहीं कर रही हैं।
24. (d) यह अनुमान सम्भवतः असत्य है, क्योंकि विदेशी निवेश को अनुमति देने के लिए भारत को मानदण्ड हल्के रखने चाहिए।
25. (b) यह अनुमान सम्भवतः सत्य है, क्योंकि प्रत्यक्ष विदेशी निवेश अल्पविधि के लिए है।
26. (e) यह अनुमान निश्चित रूप से असत्य है, क्योंकि फिल्म के द्वारा बातचीत सम्भव नहीं होगी।
27. (b) यह अनुमान सम्भवतः सत्य है, क्योंकि लोग एक से ज्यादा बार फिल्म को देखेंगे।
28. (a) यह अनुमान निश्चित रूप से सत्य है, क्योंकि परिच्छेद में कहा गया है कि आपकी कारोबारी बातचीत फिल्मों से ज्यादा परिणामदायक होती है, इसलिए आपको दो हो सके, तो तीन बार सुनना चाहिए।
29. (c) दिए हुए तथ्य काफी नहीं हैं, क्योंकि परिच्छेद में सेल्स टीम तथा सलाह के विषय में कुछ भी नहीं कहा गया है।
30. (d) यह अनुमान सम्भवतः असत्य है, क्योंकि कोई भी व्यक्ति एक या दो बार ही फिल्म देखता है।
31. (d) परिच्छेद द्वारा दिया गया सर्वाधिक तर्कसंगत और निर्णायक सन्देश है कि, माँस उत्पादन की पर्यावरणीय लागत अधारणीय होती है जब इसका उत्पादन औद्योगिक पशुपालन से किया जाता है। परिच्छेद की प्रथम पंक्ति इस बात की ओर ध्यान आकृष्ट करती है कि सस्ते और प्रचुर माँस की तलाश हेतु फैक्ट्री फॉर्म बनाए गए हैं, जहाँ पशुओं को क्रूरता से रखा जाता है अर्थात् माँस उत्पादन एक अधिक लागत वाला उद्योग है, जो अत्यधिक जल की खपत को दर्शाता है।
- लेखक द्वारा दिए गए आँकड़ों से इस बात की पुष्टि होती है माँस के प्रत्येक 1 किग्रा के लिए 15000 ली जल की आवश्यकता होती है जबकि 1 किग्रा धान के लिए 3400 ली, 1 किग्रा अण्डे के लिए 3300 ली और 1 किग्रा आलू के लिए 255 ली जल की आवश्यकता होती है, जो माँस उत्पादन के उच्च पर्यावरणीय लागत को दर्शाता है।
32. (b) परिच्छेद के माध्यम से दिया गया सर्वाधिक तर्कसंगत और निर्णायक सन्देश "संरक्षित क्षेत्रों के बीच सुरक्षित वन्य जीव गलियारे, संरक्षण के प्रयत्नों का आवश्यक पहलू है।" परिच्छेद के माध्यम से लेखक ने वन्यजीव संरक्षण के तहत बाघ अभ्यारण्य (संरक्षण) की बात की है, जो मानव और पशु के बीच संकट की दृष्टता को समाप्त करने का प्रयास करता है। इसके अतिरिक्त संकट (शिकार) और अभ्यारण्य के बीच की भूमि के मान्य गलियारे अर्थात् संरक्षित क्षेत्र, जिसमें बाघ बिना छेड़छाड़ के घूम सकें, की भी चर्चा लेखक द्वारा की गई है अर्थात् संरक्षित क्षेत्र का विकास इसका प्रमुख पहलू है।
33. (c) उपरोक्त परिच्छेद में निहित सार तत्व है-"हमारे लिए उपभोक्तावाद को कम करना अपने ही हित में है।" अतः कथन (c) सही उत्तर है। इस परिच्छेद के माध्यम से लेखक ने जनमानस को आधुनिक मूल्यों की ओर ध्यान आकृष्ट करने की जरूरत पर बल दिया है। लेखक के अनुसार, आज का उपभोक्तावादी समाज अपने स्वार्थ और हितों की पूर्ति हेतु जैविक तन्त्र का अनुचित प्रयोग कर रहा है, जो इसकी महत्वाकांक्षा को दर्शाता है। लेखक ने उपरोक्त परिच्छेद में इस बात की पुष्टि करते हुए लिखा भी है कि आज शीर्ष पर्यावरणीय चुनौती जन तथा इनकी आकांक्षाओं का समुच्चय है।
34. (d) उपभोक्ता के कथनानुसार उसका अनुभव व्यक्त होता है। उपभोक्ता ने रिटेल स्टोर और ऑनलाइन दोनों जगह खरीदारी की है।
35. (e) कथन के आधार पर, जो पूर्वानुमान निकाला जा सकता है वह यह है कि 'एक ग्राहक थोक पैकेज की खरीद से वित्तीय बचत की अपेक्षा अपनी आवश्यकता के अनुसार वस्तुएँ खरीदेगा, जो उसकी आवश्यकता को पूरी करती हो।'
36. (b) अखबारों में छपी सभी खबरों को सत्यता की कसौटी पर प्रमाणित होना चाहिए।
37. (a) कर एक व्यक्ति पर एक बार ही लगाया जाना चाहिए।
38. (a) केवल कथन III कथन को नकारता है क्योंकि जलवायु से सम्बन्धित मुद्दों जैसे कि बाढ़, भूकम्प भारतीय विरासत के लिए चिंता का विषय नहीं है। कथनानुसार आपदा प्रबन्धन प्रणाली जलवायु परिवर्तन से भारत की विरासत की रक्षा कर सकती है।